

# DUMLUPINAR ÜNİVERSİTESİ SOSYAL BİLİMLER DERGİSİ

## JOURNAL OF SOCIAL SCIENCES



Ocak/2025



**100**★

TÜRKİYE CUMHURİYETİ'NİN YÜZÜNCÜ YILI

**83**

83. Sayı - Ocak 2025  
Number 83- January 2025





DUMLUPINAR ÜNİVERSİTESİ SOSYAL BİLİMLER DERGİSİ  
DUMLUPINAR UNIVERSITY JOURNAL OF SOCIAL SCIENCES  
SAYI 83, Ocak 2025 / NUMBER 83, January 2025

DUMLUPINAR ÜNİVERSİTESİ SOSYAL BİLİMLER DERGİSİ

DUMLUPINAR UNIVERSITY JOURNAL OF SOCIAL SCIENCES

**DPUJSS**

Sayı / Number: 83  
OCAK / JANUARY 2025

**Sahibi / Owner**

Prof. Dr. Süleyman KIZILTOPRAK  
Kütahya Dumlupınar Üniversitesi Rektörü

**Editör / Editor**

Doç. Dr. Eray ACAR  
Doç. Dr. Esra IŞIK  
Doç. Dr. Özer ÖZÇELİK

**Yayın Kurulu / Editorial Board**

Doç. Dr. Arif KOLAY  
Doç. Dr. Eray ACAR  
Doç. Dr. Özer ÖZÇELİK  
Dr. Öğr. Üyesi Şakir TURAN

**Yazışma Adresi / Correspondence Address:**

Dumlupınar Üniversitesi Sosyal Bilimler Dergisi  
Kütahya Dumlupınar Üniversitesi, Lisansüstü Eğitim Enstitüsü, Kütahya-Türkiye  
Tel: 0 274 443 43 43  
sbd@dpu.edu.tr

**E - ISSN 2587-005X**

**Alan Editörleri / Field Editors**

- Prof. Dr. Ahmet AĞCA (Kütahya Dumlupınar Üniversitesi)  
Prof. Dr. Ayhan KAHRAMAN (Kütahya Dumlupınar Üniversitesi)  
Prof. Dr. Aydın KAYABAŞI (Kütahya Dumlupınar Üniversitesi)  
Prof. Dr. Ceren KARAVELİOĞLU (Kütahya Dumlupınar Üniversitesi)  
Prof. Dr. Emine DİNGEÇ (Kütahya Dumlupınar Üniversitesi)  
Prof. Dr. Ercan TAŞKIN (Kütahya Dumlupınar Üniversitesi)  
Prof. Dr. Esra S. DEĞERLİ (Kütahya Dumlupınar Üniversitesi)  
Prof. Dr. Feyzullah ÜNAL (Kütahya Dumlupınar Üniversitesi)  
Prof. Dr. Gökhan COŞKUN (Kütahya Dumlupınar Üniversitesi)  
Prof. Dr. Levent MERÇİN (Kütahya Dumlupınar Üniversitesi)  
Prof. Dr. Nasıf ÖZKAN (Kütahya Dumlupınar Üniversitesi)  
Prof. Dr. Nezire Derya ERGUN ÖZLER (Kütahya Dumlupınar Üniversitesi)  
Prof. Dr. Selçuk YALÇIN (Kütahya Dumlupınar Üniversitesi)  
Prof. Dr. Yasemin Deniz KOÇ (Kütahya Dumlupınar Üniversitesi)  
Prof. Dr. Yavuz BOZKURT (Kütahya Dumlupınar Üniversitesi)  
Doç. Dr. Arif KOLAY (Kütahya Dumlupınar Üniversitesi)  
Doç. Dr. Emel Çokoğullar BOZASLAN (Kütahya Dumlupınar Üniversitesi)  
Doç. Dr. Eren Evin KILIÇKAYA (Kütahya Dumlupınar Üniversitesi)  
Doç. Dr. Ersen ERSOY (Kütahya Dumlupınar Üniversitesi)  
Doç. Dr. Ersin Nail SAĞDIÇ (Kütahya Dumlupınar Üniversitesi)  
Doç. Dr. Fikret ÖZBAY (Kütahya Dumlupınar Üniversitesi)  
Doç. Dr. Fulya MISIRDALI YANGİL (Kütahya Dumlupınar Üniversitesi)  
Doç. Dr. Hüseyin ÖNDER (Kütahya Dumlupınar Üniversitesi)  
Dr. Öğr. Üyesi Enes ŞAHİN (Kütahya Dumlupınar Üniversitesi)  
Doç. Dr. Esra IŞIK (Kütahya Dumlupınar Üniversitesi)  
Dr. Öğr. Üyesi Esra YILDIRIM SÖYLEMEZ (Kütahya Dumlupınar Üniversitesi)  
Dr. Öğr. Üyesi Fariz ÖNCÜ (Kütahya Dumlupınar Üniversitesi)  
Dr. Öğr. Üyesi Fatma ŞENYÜZ (Kütahya Dumlupınar Üniversitesi)  
Dr. Öğr. Üyesi Hasan Arda BURHAN (Kütahya Dumlupınar Üniversitesi)  
Dr. Öğr. Üyesi Işıl GÖKTÜRK (Kütahya Dumlupınar Üniversitesi)  
Dr. Öğr. Üyesi İsmail ÇİFÇİ (Kütahya Dumlupınar Üniversitesi)  
Dr. Öğr. Üyesi Özlem SARI FİDAN (Kütahya Dumlupınar Üniversitesi)  
Dr. Öğr. Üyesi Pelin KUT BELENLİ (Kütahya Dumlupınar Üniversitesi)  
Dr. Öğr. Üyesi Semra GÜLER (Kütahya Dumlupınar Üniversitesi)  
Dr. Öğr. Üyesi Serhat GÖZEN (Kütahya Dumlupınar Üniversitesi)  
Dr. Öğr. Üyesi Seyhat BAYRAK GEZDİM (Kütahya Dumlupınar Üniversitesi)  
Dr. Öğr. Üyesi Volkan GÜL (Kütahya Dumlupınar Üniversitesi)

**Dil Editörleri / Language Editors**

Dr. Öğr. Üyesi Fariz ÖNCÜ  
Öğr. Gör. Funda YILDIZ  
Öğr. Gör. Başak ÖZKER

**Görsel Tasarım ve Dizgi / Graphic Design & Typeset**

Öğr. Gör. Betül AYHAN

**Kapak Tasarımı / Cover Design**

Öğr. Gör. Ceyda BAYRAKDAR

**Web Tasarım / Web Design**

Mesut TİMURLenk

Her hakkı saklıdır. Sosyal Bilimler Dergisi Ocak, Nisan, Temmuz ve Ekim aylarında olmak üzere yılda dört kez yayımlanan, EBSCOHOST, ULAKBİM TR Dizin Sosyal Bilimler Veri Tabanında ve SOBIAD'a taranan uluslararası hakemli bir dergidir. Sosyal Bilimler Dergisi'nde yayımlanan makalelerdeki görüş ve düşünceler yazarların kendi kişisel görüşleri olup, hiçbir şekilde Lisansüstü Eğitim Enstitüsü'nün veya Kütahya Dumlupınar Üniversitesi'nin görüşlerini ifade etmez. Makaleler sadece referans verilerek kullanılabilir.



**DANIŞMA KURULU / ADVISORY BOARD**

- Prof. Dr. Ahmet ÖZEN – Dokuz Eylül Üniversitesi  
Prof. Dr. Ali ARI - Marmara Üniversitesi  
Prof. Dr. Ann Marie BISSESSAR - University of the West Indies  
Prof. Dr. Arzu AL - Marmara Üniversitesi  
Prof. Dr. Assem Abdel FATTAH - Minia University  
Prof. Dr. Ceenbek ALIMBAYEV - Kyrgyz-Turkish Manas University  
Prof. Dr. Cengiz TOMAR - Ahmet Yesevi Üniversitesi  
Prof. Dr. Elena MIHAJLOVA - Ss. Cyril and Methodius University  
Prof. Dr. Fadil HOCA - International Vizyon University  
Doç. Dr. Gökhan GÖKTÜRK (Kütahya Dumlupınar Üniversitesi)  
Prof. Dr. Gülden ÜLGEN - İstanbul Üniversitesi  
Prof. Dr. Gültekin YILDIZ - Milli Savunma Üniversitesi  
Prof. Dr. H. Mustafa PAKSOY - Gaziantep Üniversitesi  
Prof. Dr. Hakan ÇETİNTAŞ - Balıkesir Üniversitesi  
Prof. Dr. Hasan Basri KARADENİZ- Kütahya Dumlupınar Üniversitesi  
Prof. Dr. Henrietta NAGY - Kodolanyi Janos University  
Prof. Dr. Jose' R. Pires MANSO - Universidade da Beira Interior  
Prof. Dr. József KÁPOSZTA - Szent István University  
Prof. Dr. Kamil TÜĞEN - Dokuz Eylül Üniversitesi  
Prof. Dr. Mehmet GÜNEŞ - Marmara Üniversitesi  
Prof. Dr. Mehmet YÜCE - Uludağ Üniversitesi  
Prof. Dr. Metin Kamil ERCAN - Ankara Hacı Bayram Veli Üniversitesi  
Prof. Dr. Musa MUSAI - Universiteti i Tetovës  
Prof. Dr. Muzaffer DOĞAN - Anadolu Üniversitesi  
Prof. Dr. Okan YEŞİLOT- Marmara Üniversitesi  
Prof. Dr. Ozan YILMAZ - Sakarya Üniversitesi  
Prof. Dr. Özlem DURGUN - İstanbul Üniversitesi  
Prof. Dr. Ramazan AKTAŞ - TOBB Ekonomi ve Teknoloji Üniversitesi  
Prof. Dr. Sedat MURAT - İstanbul Üniversitesi  
Prof. Dr. Seval Kardeş SELİMOĞLU - Anadolu Üniversitesi  
Prof. Dr. Zoran FILIPOVSKI - International Vizyon University  
Doç. Dr. Ersen ERSOY- Kütahya Dumlupınar Üniversitesi  
Doç. Dr. H. Murat ARABACI - Jandarma ve Sahil Güvenlik Akademisi  
Doç. Dr. Halim DEMİRYÜREK - Bilecik Şeyh Edebali Üniversitesi  
Doç. Dr. Hüseyin Sami ÖZTÜRK - Marmara Üniversitesi  
Doç. Dr. M. Levent YILMAZ - Polis Akademisi  
Doç. Dr. Mustafa Serhan YÜCEL - Bilecik Şeyh Edebali Üniversitesi  
Doç. Dr. Nagy HENRIETTA - Szent István University  
Doç. Dr. Nazım CAFERSOY - Azerbaycan Devlet İktisat Üniversitesi  
Dr. Öğr. Üyesi Ertuğrul ZENGİN - Marmara Üniversitesi  
Dr. Öğr. Üyesi Gulnar NADIROVA - Ahmet Yesevi Uluslararası Kazak-Türk Üniversitesi  
Dr. Öğr. Üyesi Muhammet ŞEN - Ege Üniversitesi  
Dr. Öğr. Üyesi Onur ATEŞ – Macquarie University





**İÇİNDEKİLER / CONTENTS**

**ARAŞTIRMA MAKALELERİ / RESEARCH ARTICLES**

**Beyaz Ruslar ve Yaptıkları Suikastlar**

White Russians and Their Assassinations

**Arzu BOY**

1-14

**Duygusal Emek Türlerinin Sonuçları Üzerine Bir Literatür Taraması**

A Literature Review on the Outcomes of Emotional Labour Types

**Emrah ÖZSOY, Gülay TINMAZ KARAÇAY**

15-33

**Kütahya'da Kolera Salgını, Etkileri ve Alınan Önlemler (1893)**

Cholera Epidemic in Kütahya, its Effects and Precautions Taken (1893)

**Zabit ACER**

34-59

**Political System of Turkish Republic of Northern Cyprus**

Kuzey Kıbrıs Türk Cumhuriyeti'nin Siyasal Sistemi

**Serkan Ünal**

60-79

**Fama-French Altı Faktör Modelinde Karlılık ve Momentum Faktörlerinin Rolünün  
İncelenmesi: Borsa İstanbul Örneği**

Examining the Role of Profitability and Momentum Factors in the Fama-French Six-Factor  
Model: An Example of Borsa Istanbul

**Abdullah Ferit EROL, Sinan AYTEKİN**

80-93

**Geçmişten Günümüze Çin Dış Politikasında İdeolojinin Yeri ve Önemi**

The Role and Significance of Ideology in Chinese Foreign Policy: From Past to Present

**Enescan LORCİ**

94-112

**Mikro Ölçekli İşletmelerde Müşterilerce Algılanan Risk, Organizasyonel Hazırlık ve Firma  
Rekabet Avantajının Firma İhracat Niyetine Etkisi: Türkiye, TR33 Bölgesinde Bir  
Araştırma**

The Effect of Customer-Perceived Risk, Organizational Readiness and Competitive Advantage  
on Company Export Intention in Micro-Scale Enterprises: A Study in TR33 Region in Türkiye

**Murat ÖZTÜRK**

113-134



**Küresel Yönetişimde Türkiye'nin Etkisini Arttıran Stratejik Bir Araç Olarak İslami  
Bankacılık Politikası**

Islamic Banking Policy: A Strategic Influence for Enhancing Türkiye's Influence in Global  
Governance

**Aylin Ece ÇİÇEK**

135-147

**Üniversite Öğrencilerinin Belediye Hizmetlerine Yönelik Değerlendirmeleri: Çankırı  
Örneği**

University Students' Evaluations of Municipal Services: Çankırı Example

**Gökhan KARAYÜNLÜ**

148-162

**Bireylerin Sosyal Medya Kullanım Motivasyonlarının İncelenmesi: Ölçek Geliştirme  
Çalışması**

Examining Individuals' Social Media Usage Motivations: A Scale Development Study

**Aydın KAYABAŞI, Fatma DEMİRAG, Cevat SÖYLEMEZ**

163-185

**Sultan Abdülaziz Devrinde Tersane-İ Âmire'ye Demir Tedariki  
Meselesine Dair İki Layiha Etrafında Yapılan Müzakereler**

The Negotiations Around Two Papers on the Issue of Iron Supply to the Shipyard During the  
Reign of Sultan Abdülaziz

**Onur ÇAPAR**

186-207

**"Müzedede Bir Gece" Filminde Postmodern Unsur Olarak Kolaj  
Collage as a Postmodern Element in the Movie "Night at the Museum"**

**Devrim GENÇER KIZILIRMAK, Şahmurat ARIK**

208-220

**Doğrusaldan Döngüsel Ekonomiye Geçişte Bazı Ülke Örnekleri  
Some Country Examples in Transition from Linear to Circular Economy**

**Serap BOLAYIR, İlhan EROĞLU**

221-231

**Teknoşovenizm Kışkacında Risk-Fırsat Penceresinden Yapay Zekâ ve Demokrasi İlişkisi  
The Relationship Between Artificial Intelligence and Democracy from the Risk-Opportunity**

Perspective in the Grip of Technochauvinism

**Sinem ŞAHNAGİL**

232-246

**Batı Trakya Müslüman Türk Azınlığının Sorunları: Eğitim  
Problems of the Muslim Turkish Minority of Western Thrace: Education**

**Gılmaz IMPRAMOĞLU, Cengiz ÇAĞLA**

247-267

**Siyaset ve İdeoloji Üstü Uluslararası Güvenliğin Yeni Bir Tehdit Alanı Olarak Çevre ve İklim Değişikliğinin Güvenlikleştirilmesi**  
Securitization of Environment and Climate Change as a New Threat Area of Supra-Political and Supra-Ideological International Security  
**Hasan YİĞİT**  
268-287

**Dijitalleşme, Özümleme Kapasitesi, Tedarik Zinciri Çevikliği ve Tedarik Zinciri Performansı Üzerine Kavramsal Bir Çalışma**  
A Conceptual Study on Digitalization, Absorptive Capacity, Supply Chain Agility and Supply Chain Performance  
**Sena Esin İMAMOĞLU, Hüseyin İNCE, Serhat ERAT**  
288-298

**Sürdürülebilir Kalkınma ve Çevre: Geleceği Şekillendirecek Stratejiler**  
Sustainable Development and the Environment: Strategies to Shape the Future  
**Derya KAMAN, Yavuz BOZKURT**  
299-316

**Hâfız Post'un Hayatı Hakkında Yeni Bilgiler**  
New Information About the Life of Hâfız Post  
**Engin ÇETİN**  
317-333

**Bankaların Finansal Erişim Etkinliğinin Dijitalleşme Çerçevesinde İncelenmesi: Türkiye Örneği**  
Examination of Banks' Financial Inclusion Efficiency Within the Framework of Digitalization: The Case of Türkiye  
**Işıl Erem CEYLAN, Fatih CEYLAN**  
334-348

**Sosyal Medya Kullanım Amaçları ile Sosyal Medya Bağımlılığının Satın Alma Davranışı Üzerindeki Etkisi**  
The Impact of Social Media Usage Purposes and Social Media Addiction on Consumer Purchasing Behavior  
**Bülent ATMACAN, Remzi Reha DURUCASU**  
349-366

**Effects of Symbols on Communication Within the Society Via Symbolic Interactionism and the Case of Cem Karaca's Song**  
Sembollerin Sembolik Etkileşimcilik Aracılığıyla Toplumda İletişime Etkileri ve Cem Karaca Şarkısı Örneği  
**Dilek Turan EROĞLU**  
367-378

**Türkiye'nin Uluslararası Göç Rejiminde İnsani İkamet İzninin İstisnai Niteliği ve Analizi**  
The Exceptional Nature and Analysis of Humanitarian Residence Permit in Turkey's

International Migration Regime

**Sibel UTAR**

379-392

**KONFERANS BİLDİRİSİ / CONFERENCE PAPER**

**1930'ların Süreli Yayınlarında Nurullah Ataç ve Polemikleri**  
Nurullah Ataç and His Polemics in 1930's Periodicals

**Sibel YILMAZ**

393-408





*Araştırma Makalesi / Research Article*

## BEYAZ RUSLAR VE YAPTIKLARI SUİKASTLAR

Arzu BOY<sup>1</sup>

### Öz

1917’de yaşanan Bolşevik ihtilalinin ardından Çarlık rejimi yanlıları Beyaz Ordu ve Bolşevik yanlısı olan Kızıl Ordu arasında çıkan mücadeleyi Kızıl Ordu kazanmıştır. Bolşeviklerden kaçan Beyaz Rusların çoğu İstanbul’a yerleşmiştir. Beyaz Ruslardan bir kısmı Türk toplumuna ayak uydurmuş, bir kısmı ise Bolşevik aleyhtarlarıyla işbirliği yaparak Türkiye’de bir takım sorunlar yaşanmasına sebep olmuştur. Beyaz Ruslar İstanbul dışında Fransa ve Almanya gibi yerlere gitmiş ve Sovyet Rusya aleyhinde suikast girişimlerinde bulunmuşlardır. Hatta Beyaz Ruslar, Sovyet Hükümeti ile ilişkileri iyi giden devlet liderlerine bile saldırılar düzenlemiştir. Ayrıca Beyaz Rusların yaptığı suikastların bazılarında Bolşevikler sorumlu tutulmuştur. Çalışmada; Beyaz Rusların İstanbul’daki yaşamları değerlendirilmiş ve başka ülkelerde yaptıkları suikastlar araştırılmıştır. Beyaz Ruslar üzerine yapılan çalışmalardan farklı olarak bu makalede, değerlendirme esas alınmış ve olaylara çok yönlü bakılmıştır. Ayrıca çalışmanın ikinci kısmını oluşturan suikastlar ile ilgili herhangi bir çalışma bulunmamaktadır. Bu açıdan bakıldığında bilim dünyasına ışık tutacağı düşünülmektedir.

**Anahtar Kelimeler:** Beyaz Ruslar, İstanbul, Suikast, Gorgulof, Sovyet Rusya

## WHITE RUSSIANS AND THEIR ASSASSINATIONS

### Abstract

After the Bolshevik revolution in 1917, the struggle between the White Army, supporters of the Tsarist regime, and the Red Army, supporters of the Bolsheviks, ended with the victory of the Red Army. Most of the White Russians who fled from the Bolsheviks settled in Istanbul. Some of the White Russians adapted to the Turkish society, while some others collaborated with the anti-Bolsheviks and caused some problems in Turkey. White Russians travelled to other places outside Istanbul, such as France and Germany, and made assassination attempts against Soviet Russia. White Russians even organized attacks against state leaders who had good relations with the Soviet government. In addition, Bolsheviks were held responsible for some of the assassinations carried out by White Russians. The study assesses the lives of the White Russians in Istanbul and investigates their assassinations in other countries. Unlike the studies on White Russians, this article is based on an evaluation, and the events are analyzed from multiple perspectives. In addition, no study was performed on the assassinations that constitute the second part of the study. When considered from this point of view, it is supposed to shed light on the world of science.

**Keywords:** White Russians, Istanbul, Assassination, Gorgulof, Soviet Russia

<sup>1</sup> Doç. Dr. Kafkas Üniversitesi Dede Korkut Eğitim Fakültesi, Sosyal Bilimler ve Türkçe Eğitimi Bölümü, Tarih Eğitimi ABD, arzunarboy@gmail.com, ORCID:0000-0001-7611-7975.

**Başvuru Tarihi** (Received): 01.05.2024 **Kabul Tarihi** (Accepted): 14.01.2025

## Giriş

1917’de Rusya’da yaşanan ihtilalin akabinde eski rejim taraftarı ile Bolşevikler arasında savaş başladı. Eski rejimi devirmeye çalışan Lenin ve arkadaşlarına Bolşevik denilmiştir (Altuncu, 2022, ss. 59-67). Bolşevikler Kızıl, karşıtları ise Beyaz olarak anıldı. Beyaz Rusların Bolşevik karşıtlığının en önemli nedeni yönetimi bir darbeyle ele geçirmeleri ve Beyaz Orduyu dağıtmalarıydı (Acar, 2016, s. 1-33). Beyazlar, 1920’de Osmanlı topraklarına göç eden ve Güney Rusya’da ikamet eden orduydular. Ordu mensupları dışında İstanbul’a göç eden Beyaz Ruslar da bulunmaktaydı. Çarlık Ordusu subayları ve generallerine göre, ordunun dağılması rejimin sona ermesi demekti. Beyaz ordu subay ve generallerinin bir kısmı çarlık taraftarı değildi. Aralarında ordu mensuplarının yanı sıra küçük burjuva, zanaatkarlar, esnaf, işçi, işveren ve köylüler vardı. Ayrıca tek bir beyaz ordu yoktu, birçok beyaz ordu bulunmaktaydı. 1918-1920 yılları arasında Lenin ve taraftarlarının desteklediği Kızıl, Beyaz Orduyu yenilgiye uğratmaları sonucunda Bolşeviklerden kaçan Beyaz Ordu mensupları ülkelerini terk ettiler (Bakar, 2012, s. 21).

1922’de İstanbul Polis Müdürlüğü’nün yaptığı sayıma göre İstanbul nüfusuna 710.286 kişi kayıtlıdır. Bu nüfusun 373.124’ü Müslüman, 158.219’u Rum, 87.919’u Ermeni, 40.018’i Musevi ve 51.006’sı diğer unsurlardır (Altuncu, 2022, s. 59-67). İstanbul’un 1900’lerin başındaki nüfusunun 900.000 kişi civarında olduğu düşünüldüğünde, 150.000’in üzerinde Beyaz Rus’un kentin sosyo-ekonomik ve kültürel yaşamındaki rolü anlaşılabilir.

## Beyaz Rusların İstanbul’daki Yaşamlarına Dair Değerlendirmeler

Beyaz Rusların mağlup komutanı Vrangel, Kırım üzerinden İstanbul’a gelirken düşüncelerini şu şekilde dile getirmiştir; “Arkada harap olmuş bir Rusya, bir dizi mezar, parçalanmış umutlar” (Demir, 2016, s. 251). İstanbul ile ilk karşılaşmasında ise hislerini şu şekilde dile getirmiştir:

“Boğaz hakkında çok şey okumuştum, bu kadar güzel olacağını beklemiyordum. Yeşillikler içerisinde kaybolmuş villalar, resim gibi vadiler, masmavi fondaki minarelerin narin silüetleri, gemiler, hemen her tarafa akıp giden yelkenli ve sandallar, masmavi bir deniz resim gibi dar sokaklar ve karmakarışık bir kalabalık, hepsi orijinal ve olağanüstü güzeldi” (Demir, 2016, s. 251).

Sadece Vrangel değil, Beyaz Rusların hepsi İstanbul’u beğenmişlerdi. Bu bağlamda İstanbul’a gelen Ruslardan büyük bir kısmı Türk tabiiyetine geçmek istemişlerdir. Türk tabiiyetine geçmek isteyen Beyaz Ruslarda şu şartlar aranmıştır.

-Sermaye sahibi olmak

-Herhangi bir işte mütehassıs olmak

-Siyasi propaganda ile iştigal etmemek

-Müessesesinde Türk istihdam etmek, bu şartlara sahip olanlar ve uzun süre önce ihtida edenler Türk tabiiyetine kabul edileceklerdir (Cumhuriyet, 28 Mart 1929, s.1). Beyaz Ruslardan bazıları, uzman oldukları alanlarda çalışarak topluma fayda sağlamışlardır (Olçay, 2022, s. 1313-1333). Siyasi propaganda ile iştigal etmemek maddesine uymayarak Bolşevik propagandasıyla toplumun huzurunu bozan Beyaz Ruslar da yok değildi. Son maddede belirtildiği gibi Türkiye’de kalmak için açtıkları iş yerlerinde Türk işçi çalıştıran, Müslüman olup vatandaşlık alan Beyaz Rusların sayısı da oldukça fazlaydı. Anadolu’ya geldikten sonra toplumsal sorun dâhil birçok sorunla karşılaşan Beyaz Ruslar, Türk toplumunun gösterdiği misafirperverlikten çok memnun kalmışlardır. Bu memnuniyet hediyeye kadar ulaşmış, Beyaz Ruslar, kendi aralarında topladıkları para ile Türk Hükümetine gemi almıştır (Vakit, 17 Ağustos 1925, s.3). Görüldüğü üzere Beyaz Ruslar içerisinde Türkiye’de olmaktan memnun olanlar bu memnuniyeti bu tarz jestlerle göstermekteydi.

İstanbul'da yaşayan Beyaz Ruslarla ilgili oldukça ilginç hadiseler meydana gelmekteydi. Örneğin caddede gezen herhangi biri, general çıkarken satıcılık yapan Rus kadını ise teşrifat nazırı çıkabiliyordu. Zamanında Çarın hazineleri satıcılık yapan bu kadının elinin altındaymış. Öte yandan dört sene önce Galatasaray Lisesi önünde gözleri görmeyen elbise askısı yapıp, satan Gospodin Serg'in önceki yıllarda Çar ordusunda yüzbaşı olarak görev yaptığı ortaya çıkmıştır. Fransa'da garp cephesindeki mücadelesi esnasında zehirli gazla gözleri kör olmuştur. Beyaz Rus mültecileri ülkelerinden ayrılıp farklı bir yaşam modeline sahip olurken bu farklılığın yarattığı handikaplar sonucunda bunalımlara girmişlerdir. Birçoğu Rusya'da yaptığı işi bırakmış ve geçimlerini sağlamak amacıyla çeşitli uğraşlar edinmişlerdir. İstanbul'a gelen Beyaz Ruslar içerisinde Dünyaca meşhur Rus balet ve artistler de vardı, bunlar her akşam Garden Bar denilen mekânda temsil verilerdi. O zamanlar bara gidenlerin amacı gece yarısından sonra barda çalışan Rus kadınlarla dans etmek olduğu için temsillerden çok sıkılır, izlemek istemezlerdi (Vakit, 10 Temmuz 1939, s.4). Bu bağlamda yaşanan gelişmeler toplumda farklı bir kültürün oluşmasına ve zaman zaman kültürel çatışmalara sebep olmuştur. Kültürel çatışmaların zamanla artması Rus göçmenlerin gitmek istemelerinin sebeplerinin başında gelmekteydi.

Anadolu'da buldukları sürede kültürel çatışma yaşamaları, Türkiye'de hayatlarına devam etmeleri için konulan şartların ağır gelmesi, Türk hükümetinin yasakladığı dergi ve gazeteleri kullanmak istemeleri de gidiş sebepleri arasında sayılabilir (BCA.30.8.1.1.25.50.2). Örneğin Kafkas dergisi bu dergilerden biridir (BCA.30.18.1.2.53.30.5). Öte yandan Türkiye aleyhinde casusluk faaliyetinde bulunan Rusların sınır dışı edilmesi ile ilgili karar bu noktada dönüm noktası olmuştu (DBTDA.571.34.450.135.6268). Bu bağlamda Anadolu'da ve özellikle İstanbul'da yaşayan Rusların sayısında azalma olmuştur. Yeterli maddi imkânı ve gerekli belgeleri olanlar İstanbul'da kalmamış, Avrupa'ya gitmişlerdir. 1921'de başlayan Türkiye'den ayrılışlarla birlikte 1923-1925 yılları arasında İstanbul'dan gidenlerin sayısı ortalama 60.000'dir. Yapılan araştırmalara göre toplamda 200.000 mülteci İstanbul'dan gelip geçmiştir.

1923'de Beyoğlu'nda Beyaz Ruslardan meydana gelen bir bölgede neredeyse hiç Rus kalmamıştı. Vrangeli ordusunun mensuplarından hayatına idame edemeyenler ya Rusya'ya gitmiş ya da sun-i müskirat kanununun olmadığı ülkelere göç etmişlerdir (Akşam, 11 Kanun-i Sani 1931, s.1). Beyaz Rusların çoğunun göç etmesine rağmen İstanbul'un çeşitli semtlerinde Ruslara ait lokantalar, barlar pastaneler halen varlığını devam ettirmekteydi (Vakit, 4 Kanun-i Sani, 1924, s.3).

Ahmet Cevdet, 1920'li yılların sonlarına doğru İkdâm gazetesindeki makalesinde Beyaz Ruslarla ilgili farklı bir bakış açısına sahip olduğunu açıkça ortaya koymuştur. Makalesinde Türkiye de, 1500- 2000 Beyaz Rus'un kaldığını onlarında gönderilmek istendiğini yazmış ve bu durumu eleştirmiştir. Rusların sanat alanında kendilerini çok geliştirdiklerini edebiyat tiyatro operada Türkiye'ye çok hizmet ettiklerini belirtmiştir. Rus sanatçıların çok yetenekli olduğunu bunlar gibi birçok âlim, bilgin ve mühendisin Türkiye'den gelip geçtiklerini fakat Türklerin bu yeteneklerden gerektiği kadar yararlanamadığını dile getirmiştir. Ayrıca Rusya'da vefat etmiş bir sanatçının kütüphanesinin İstanbul'a getirildiği, Türkiye'de Rusça bilenlerin sayısı az olduğu için bu hazine kimse için yararlanamadığı ifade edilmiştir. Medeniyetin ve sanatın ilerlemesi, kültürel zenginlik muhacirler vesilesiyle bir toplumdaki diğerine götürülüp, kültürel kaynaşma ile olduğunu söyleyen Ahmet Cevdet, sanat erbabı olan Beyaz Rusların topluma kazandırılmasının gerekliliğini açıklamıştır (İkdâm, 30 Kanun-i Sani 1928, s.1). Zor durumda kalmış milletlere kucak açan şerefli bir tarihe sahip olduğumuzu söyleyen Cevdet, Türkiye'ye fenalıkları olmayan Beyaz Rusların gönderilmesine izin verilmemesini belirtmiş, İstanbul'da sanatlarını icra eden, Türkiye'ye gelip sığınmış olan bu insanlara merhamet edilmesi, en doğru yol olacaktır şeklinde düşüncelerini dile getirmiştir (İkdâm, 30 Kanun-i Sani 1928, s.1).

Türkiye, muhacirler tarafından bir basamak olarak görülmüştür. İstanbul'daki Beyaz Rusların bir kısmı Güney Amerika'ya gitmek istemişlerdir. Cemiyet-i Akvamin İstanbul mümessili Şarpanth



bu mesele ile ilgilenmeye başlamıştır. Öncelikle pasaport sorunu halledilmeye çalışılmıştır. Beyaz Ruslar, Sovyet tabiiyetini kabul etmedikleri için Rus pasaportu ile seyahatleri mümkün değildi. Bu mesele onların seyahatleri açısından sıkıntılı bir durum oluşturmaktaydı. Şarpanth'in bu durumu Cemiyet-i Akvama iletmesi üzerine sorun çözülmüş ve Beyaz Ruslar, Cemiyet-i Akvam tebaası olarak kabul edilmişlerdir. Beyaz Ruslara Nansen pasaportu verilmiştir. Nansen pasaportu alan Ruslar bu pasaport ile Rusya dışında Avrupa ve Amerika'ya seyahat edebilmişlerdir (Vakit, 6 Şubat 1927, s.3). Nansen pasaportu ile 52 farklı ülkeye seyahat özgürlüğü elde etmenin yanı sıra vatandaşlığa yakın bir statü elde etmişlerdir. Beyaz Rusların elde ettiği büyük bir avantaj olarak görülen Nansen pasaportu ile muhacirler tarihi bir belgenin kaynağı olmuşlardır (Çakmak, 2022, s. 884-895).

Cemiyet-i Akvam sadece Türkiye'deki muhacirlerle değil birçok memlekette bulunan Beyaz Rus meselesiyle uğraşmaktaydı. Cemiyetin Türkiye mümessili B.Cauteaux'un dediğine göre Türkiye'de iki bin Beyaz Rus bulunmaktaydı. Çoğunluğu sanatkâr olan bu kişileri hiçbir memleket kabul etmemiş, Türkiye ise bunları topluma kazandırmak istemiştir. Bunlardan Türkiye'ye fayda sağlamayan kişilerin ise ülkeden gönderilmesi uygun bulunmuştur. 1934 yılında Ruslar, sanat işlerinin her alanında yer aldığı için Türk sanatkârlar olumsuz etkilenmiş, Beyaz Ruslar zamanla işlerini bırakmaya başlamışlardır. Milletler Cemiyeti Türkiye sorumlusu M. Kutanın, Dış İşleri Bakanı Tevfik Bey ile görüşmüş ve alınan karara göre işlerini bırakan Ruslar, ya Rusya'ya dönecek ya da Türk tabiiyetine geçeceklerdir. Bu konu Beyaz Ruslarla görüşülmüş, bir kısmı Türk tabiiyetine geçmek istediklerini dile getirmişlerdir.

Beyaz Rusların bir kısmı aileleriyle birlikte Yunanistan'a gönderilmiş, aile bağlarının kopmamasına dikkat edilmiştir. Bu bağlamda Avrupalılar arasında Beyaz Ruslar meselesini merhamet çerçevesinde halleden ilk ülke Türkiye olmuştur. Muhacirler ile ilgili politikalar 1920'lerin ortasından itibaren değişmeye başlamıştır. Türkiye'de yaşayan yabancılarla ilgili olumsuz kararlar alınmaya başlanması, 1924 yılının sonlarıdır. Bu durumun nedenlerinden biri 1925'ten itibaren Musul ile ilgili görüşmelerin Türk Hükümeti için olumsuz olmasıydı (Kaplan, 2019, s. 1-22). Muhacirler dahil bütün yabancılarla ilgili olumsuz karar alınmasının Musul ile ilgisi ne olabilir diye düşünüldüğünde, Musul konusunun olumsuz sonuçlanmasında İngilizler etkili olmuştur. Bu durum yabancılarla ilgili genel bir rahatsızlık yaratmış ve Beyaz Rusları etkilemiştir. Rus göçmenleriyle ilgili yayınlanan rapora göre 1925 yılı sonlarına doğru yabancıların ticaret dallarıyla uğraşmaları yasaklanmıştır. Ayrıca daha önce bahsedildiği gibi Türk çıkarlarını yabancı çıkarlarına ezdirmemek için diş hekimliği, doktorluk gibi meslekler yapmaları yasaklanmıştır. Beyaz Ruslara vize verilmemiştir (DBTDA.571.36011.142.350.210). Hangi pasaportla olursa olsun Türkiye'ye gelmelerine izin verilmemiştir (DBTDA.571.34487.135.8855). 1920'de Anadolu'ya gelen muhacirlerden olan Burnakin'e göre Ankara Hükümeti'nin muhacirlere karşı olumsuz politikalarının sebebi Rus mültecilere yardım ve destek organizasyonunun yöneticisi S.N.Kreyton'un 1926 yılında İngilizlerle işbirliği ile suçlanmış olmasıdır. Bundan sonra mültecilere karşı olumsuz tavırlar artmıştır (Kaplan, 2019, s. 1-22). Ağustos 1927'de Rus göçmenlerden ya Türk vatandaşlığına geçmeleri ya da ülkeyi terk etmeleri istenmiştir. Bu olayların birbiri ardına gelmesi bir sonraki olayın öncekiyle alakalı olduğunu açıkça göstermektedir.

Ruslar kendi ülkelerine hemen dönememişlerdir. Kasım 1920'den önce Rus Elçiliği Yardım Şubesinde 5.000 Rus'un Kafkasya'ya dönüşünün sağlanmış olması, ayrıca 1920-1921 arasında 10.300 mültecinin diğer Slav ülkelerine gitmelerine yardım edilmesi ülkelere dönüşün bir basamağıdır. İstanbul'daki Rus nüfusu 1922'den itibaren 30.000 kişinin altına düşmüş ve 8 yıl sonra Milletler Cemiyetine göre 1.400 kişi kalmıştır. Bu istatistiklerde kaç kişinin Türk uyruğuna geçtiği belirtilmemiştir. İstanbul'da siyasal etkiden çok kültürel etki bırakmışlardır (Baran, 2006, s. 119-140). Beyaz Rusların gidişleri için verilen mühlet ara ara uzatılmaktaydı. Bir kez daha uzatılmış, 1927'nin şubat ayında son bulacağı resmi olarak belirtilmiştir (BCA.30.18.1.1.27.76). Beyaz Ruslara verilen sürenin bittiğinin söylenmesi üzerine Beyaz Ruslar ile ticari ilişkiler

kurulduğu için gittikleri takdirde çok fazla zarar edileceğinden dolayı bir müddet daha kalmaları istenmiştir. Beyaz Rusların Türklere çok fazla borcu bulunduğu da aşikârdır (Vakit, 3 Ağustos 1927, s.1). Cemiyet-i Akvam bu konuda oldukça hummalı bir çalışma içine girmiş ve gidecekleri memleketleri ayarlamaya çalışmıştır (Vakit, 21 Ağustos 1927, s.2).

Beyaz Rusların üzerinde bir inceleme yapmak ve gidecekleri yerlerin belirlenmesi için Cemiyet-i Akvam'ın temsilcisi İstanbul'a gelmiştir. Fransız hükümeti 150 Beyaz Rus'u Fas için kabul edeceğini söylemiştir. Cemiyet-i Akvam Beyaz Rusları, Güney Amerika'ya göndermek istemiş ama Beyaz Ruslar kabul etmemiştir (Vakit, 18 Aralık 1927, s.3). Beyaz Rusların gönderilecekleri yerlerden biri de Yugoslavya'dır (BCA.30.10.0.0.251.693.1).

Hakimiyet-i Milliye'de çıkan bir habere göre Türkiye vatandaşlığına kabul edilen Beyaz Rusların dışındakiler ülke dışına gönderilme kararı alınmıştır (Hâkimiyet-i Milliye, 15 Şubat 1928, s.3). Ülke dışına çıkarılacak olan elli iki Beyaz Rus içerisinde Çarlık Generallerinden Nariçof, Miralay Retcof, Doktor Aleksin, Gazeteci Maroviç, eski Gürcü Sefiri Sile Yovani bulunmaktadır (Hâkimiyet-i Milliye, 20 Şubat 1928, No: 2380, s.3). Elli iki Beyaz Rus'a memleketimizden çıkmaları için verilen sürenin bitmesiyle birlikte Cemiyet-i Akvâm Komiserliği'nden bu kişilerin sevk edilmeleri rica edildi (Hâkimiyet-i Milliye, 28 Şubat 1928, s.3). Cemiyet-i Akvam Beyaz Rusların yabancı ülkelere nakilleri için 90 bin dolar tahsis etmiştir (Hâkimiyet-i Milliye, 26 Şubat 1928, s.3).

Rus mültecilerinin vatandaşlığa kabulü 1928 tarihli 1312 sayılı Türk vatandaşlığı kanununun beşinci maddesi ile olmuştur (BCA.30.10.0.0.124.886). Bir Rus mültecinin Türk vatandaşlığına geçebilmesi için Türkiye'de en az 5 yıl kalması gerekiyordu. Örneğin Türkiye'de beş sene oturduktan sonra vatandaşlığa alınmalarına mani bir hallerinin olmadığı anlaşılan 986 aile vatandaşlık kanununun beşinci maddesine göre Türk vatandaşlığına alınmıştır (BCA.30.18.1.2.65.45.8). Ayrıca aynı kanunun altıncı maddesine göre beşinci maddedeki ikamet şartını yerine getiremiyorsa istisnayı müsaadeye layık görüldükleri zaman icra vekilleri kararı ile vatandaşlığa kabul edileceklerdi (BCA.30.10.0.0.124.884). Öte yandan Dış işlerinin açıkladığı talimatnameye göre mütehasıs olanlar ve Türk gençlerini yetiştirenler ihraç edilmeyeceklerdi. Mültecilerden bazıları talimatnameye uyum göstererek İslamiyet'i kabul edip Anadolu şehirlerinde kalmışlardır.

Cemiyet-i Akvâm Mesâ'î Bürosunun İstanbul'daki mümessilliği mayıs sonunda tatile gireceğinden Memâlik-i Ecnebiye'ye gitmek isteyen Beyaz Rusların 16 Mayıs'a kadar mürâcaat etmeleri istenmiştir (Hakimiyet-i Milliye, 17 Nisan 1928, s.1). Beyaz Ruslarla ilgili işlemler uzamış, gidişleri ile ilgili belirlenen tarihlerde kararsızlık yaşamıştır. Alınan son karara göre Beyaz Ruslar hakkında verilmiş olan ikamet müddeti bir sene daha uzatılmıştır (Cumhuriyet, 28 Mart 1929, s.1). 1935 yılına gelindiğinde 1922'den beri İstanbul'a gelerek tabiiyetsiz yaşayan Beyaz Rusların Türk tabiiyetine alınmaları hakkında Türk Hükümeti ile Milletler Cemiyeti murahhasları arasında görüşmeler yapılmış, Türkiye'de kalan Beyaz Rusların Türk tabiiyetine alınmasına karar verilmiştir (Akşam Postası, 5 Mayıs 1935, s.4). 1936 yılına gelindiğinde Türkiye'de 1450 Beyaz Rus vardı, bunlardan 142'si rejim ve yaşayış farklılığından dolayı Türkiye dışına çıkmak istemiştir. (Anadolu Gazetesi, 12 Ocak 1936, s.2). Aynı yıl 986 Beyaz Rus'a vatandaşlık verilmiş, Ruslar bu durumdan çok memnun kalmıştır (Cumhuriyet, 23 Haziran 1936, s.6).

### **Beyaz Ruslar Tarafından Yapılan Suikastlar**

Çalışmanın ilk kısmında İstanbul'da bulunan Beyaz Ruslardan bahsedilmiştir. Beyaz Ruslar gittikleri memleketlerde Sovyet Rusya aleyhindeki çalışma ve faaliyetlerini devam ettirmişlerdir. Birçok memlekette Sovyet Rusya Konsoloshanelerine karşı saldırı gerçekleştirmişlerdir. Sovyet Rusya'ya tepki göstermeyen devlet liderlerine karşı da saldırı da bulunmuşlardır. Beyaz Ruslar tarafından yapılan suikastlardan ulaşabildiklerimiz aşağıda verilmeye çalışılmıştır.

## 2.1. Fransa Cumhurbaşkanı Doumer'in Öldürülmesi

Fransız Cumhuriyet reisi Doumer, Gorgulof tarafından öldürülmüştür. Asıl mesleği doktorluk olan Gorgulof, Beyaz Rus olarak bilinmektedir. Gorgulof, cinayeti müteakip mahkemeye çıkarılıp sorgulanmıştır. Mahkemede yaptıkları birer birer yüzüne vurulunca Gorgulof'un cevabı "bu suçlama siyasi düşmanlığımın iftirasıdır" olmuştur. Hatta 14 yaşındaki kızcağıza yaptığı tasallutu "Bolşevik te ondan" sözleriyle haklı göstermeye çalışması Gorgulof'un ahlaki durumunu ortaya çıkarmış ve mahkeme reisinin bakış açısını olumsuz yönde belirleyici olmuştur. Suikast hakkında mahkeme reisinin soruları ve Gorgulof'un cevapları şu şekildedir:

"-Geri çekilmek suretiyle Reiscumhura yaklaştınız ve evvela ona bir kurşun mu sıktınız?

-Tam hatırlamıyorum, yalnız hatırladığım bir şey var, o kısa boylu ve beyaz adamın etrafında birçok halk vardı.

-Üzerinizde iki tabanca ve yirmi beş kurşun vardı, bundan reiscumhuru öldürmeyi azim ve tasmim etmiş olduğunuz anlaşılıyor.

-Ben yalnız bir defa ateş ettim.

-Hâlbuki M.Doumer'e iki, M.Ferere'de bir kurşun isabet etmiştir.

-Tabanca otomatik idi de ondan.

-Tabancanın otomatik olması, kendiliğinden ateş almasını icap ettirmez ya, üzerinizde bulunan iki tabancadan çapı en büyük olanı ve tetiği en kolay çekilene intihap etmişsiniz.

-Ben bunu düşünmedim bile insan kendini feda etmeden böyle bir suikast yapamaz, İnsan kendini ideali için feda etmelidir. Doumer'e karşı bir düşmanlık beslemedim ben onun şahsında Fransız Cumhuriyet reisini öldürdüm. Vatandaşlardan hiçbirine itimat etmiyorum çünkü hepsi bana ihanet etti, Fransa niçin onları dinledi, ben onlar için harp etmemiş miydim, Fransa'dan nefret ediyorum, çünkü Çekoslovakya'ya yardım ediyorlar (Akşam, 30 Temmuz 1932, s.2).

Gorgulof, mahkemede şunları da söylemiştir:

"Hayatımı istihkar ettim, mevcudiyetim bitmiştir. Vatanım mahvoldu fakat ben siyasi bir katil değilim. Şahsen tanımadığım M. Doumer'i öldürmek için hiçbir sebebim yoktur, siyasi bir propaganda ve bilhassa Sovyet idaresine karşı mücadele etmek istiyordum, amacım Fransa'yı Sovyetlere karşı mücadeleye yönlendirmektir" (Milliyet, 8 Mayıs 1932, s.2).

Görüldüğü üzere burada hedef Sovyet Rusya olarak karşımıza çıkmıştır. Gorgulof, Fransa üzerinden Rusya'yı cezalandırmak istemiştir.

Mahkemede İstanbul'dan Paris'e gönderilen bir mektup okunmuştur. Mektupta Gorgulof, adeta bir kahraman olarak gösterilmiştir. Mektubun içeriği şu şekildedir:

"Şu geçirdiğin münzevi ve elim anda kardeşlerin dostların olarak kalplerimizi sana tevcih ediyor ve senin elemine iştirak ediyoruz. Kendini fikren kavi, vücutça salim kurban etmeğe daima amade tanıyoruz, attığın kurşunu sana Allah attırdı. Fransa'nın en büyük en asil ve en namuslu adamı, Rus işinin biran evvel halledilmesinin ölümle karşılanacağını Fransa'ya anlatarak öldü".

Mektupta cinayet büyük bir hararetle anlatılmıştır. Oysaki bir devletin cumhuriyet reisini öldürmek büyük bir suçtur, bu suçu onaylamak da suça teşvik etmekte ondan aşağı değildir. Mektup yazılması konusunda ilgili Beyaz Ruslardan basına yapılan açıklamada; Türkiye'de Beyaz Ruslara ait bir teşkilatın olmadığı belirtilmiş, Türkiye'de iyi muamele gördüklerini ve bağımsız tek kişi tarafından yazılabilme ihtimali olabileceği dile getirilmiştir (Vakit, 2 Ağustos 1932, s.3). Türk

Hükümeti suikastı körükleyen caniyi kendi sinesinde saklamasından huzursuz olduğunu ve bu konuya ilgisiz kalmayacağını, Beyaz Ruslarla ilgili tahkikat yapılacağını dile getirmiştir (BCA.525/37910. 152.931-3). Mektubun gönderildiği süreçte Türkiye’de yaşayan Beyaz Rusların sayısı iki yüzdür. (Vakit, 01 Ağustos, 1932, s.1). Mektup, eğer Türkiye’de yaşayan bir Beyaz Rus tarafından yazıldı ise bu durumun Türkiye ile Fransa’yı karşı karşıya getirme ihtimali oldukça yüksek olabilirdi. Türk Hükümeti tarafından bu konuya gerekli açıklama yapılmaya çalışılmıştır.

Mahkemede okunan mektuba göre; İstanbul’da Beyaz Ruslara ait teşkilatlar vardır, Bu teşkilatlar Paris’e bağlıdır. – Beyaz Rus Askeri İttihadi Şubesi – Rus Halkı Kardeşliği Tethiş Teşkilatı Şubesi – Meşru Mutlakiyetçi Grup Mümessilliği - Bütün Rusların İmparatorluğu Mümessilliği- Mutlakiyetçi Grup Şubesi- Beyaz Ukrayna Hükümeti Mümessilliği (Bu mümessilliğin bir sivil birde askeri kanadı vardır). Yapılan araştırmalara göre bu teşkilatları İstanbul’daki eski çar ordusunun zabiti Beyaz Ruslar kurmuşlardır. En tehlikelileri Rus Ordusu Askeri İttihadi ve Rus Hakiki Kardeşliği Tethiş teşkilatıdır. Bu teşkilat mensupları Türkiye’ye gazojen ile işleyen otomobiller teklif eden Rus generali Sekratov ile iletişim halindedirler. Sekratov ise Beyaz Rusların istihbarat ve casusluk teşkilatı reisidir. Bu teşkilat Türkiye’ye men edilmiş Nabat, Çasavoi ve Çarski gazetelerini sokmuşlardır. Ayrıca teşkilat çarın resimlerini Türkiye’deki Beyaz Ruslara dağıtarak onları tahrike çalışmıştır. Bu iş için Beyoğlu’nda bir kahvehaneyi ve çayhaneyi kendilerine merkez yapmışlardır. Teşkilat, Taşnak Teşkilatına mensup birtakım Ermeni ile de temas halindedirler. Bütün bu yaşananlardan sonra Beyaz Rusların, kendilerine gösterilen misafirperverliği suiistimal etmeleri halinde Türk emniyetinin gerekeni yapacağına yönelik basına yansıyan bilgiler bulunmaktadır (Vakit, 4 Ağustos 1932, s.1).

Ummanite gazetesine göre mektubu yazarlar İstanbul’da ikamet eden Beyaz Ruslardır, bu duruma vesile olanlar Türkiye sınırları içerisindeyse Türkiye’ye bu konuda çok iş düşmektedir. Bu iddia doğrultusunda mektubun bir fotokopisi alınarak tahkikat başlatılmalı ve çok zaman kaybetmeden iddianın doğru olup olmadığı ortaya çıkarılmalıdır. İstanbul’daki Beyaz Ruslar neden bu olayla ilişkilendirilmiştir, bu durum araştırılmalar sonucumu ortaya çıkarılmıştır. Dikkat çeken başka bir konuda Beyaz Rusların, Rusya ile dost olan memleket ricali aleyhinde suikastlar tertip etmeğe karar vermeleridir. Hunri Barbus’un yazısına göre Ruslar, suikast ve tedhiş siyasetlerini değiştirmişlerdir. Sovyet Erkânına siyasi hücumdan vazgeçilmiştir. Rusya ile siyasi ve ticari ilişkilerde bulunan devlet reislerine karşı suikastlar yapılacaktır. Suikastlar yapıldıktan sonra bu suikastların Bolşevikler tarafından yapıldığı gösterilip intikam almaya çalışılacaktır. Yapılacak olan suikastlar savaş çıkarmayı amaçlamaktadır (Vakit, 1 Ağustos 1932, s.2).

Hunri Barbüs tarafından Ummanite gazetesinde yazılan yazıda Beyaz Rusların Bolşeviklerle dost olan memleketlerde suikastlar düzenlediği ifade edilmektedir. Vatanlarından ayrılmanın acısını suikast planlarıyla gidermeye çalışan Beyaz Rusların Bolşeviklerle dost olan memleketlerde yaptıkları taşkınlık ve suikastlar ile kaos yaratılmaya çalışılmıştır.

Mahkemede şahitler ve akıl hastalığı mütehassısları dinlenmiştir. Öncelikle Kazak Lazarof dinlenmiştir. Lazarof ile Gorgulof, Rusya’da yedi ay birlikte hapis yatmışlardı. Lazarof Gorgulof’un o dönemlerde Mongol olarak anıldığını iddia etmiş fakat Gorgulof bu iddiayı kabul etmemiştir (Vakit, 25 Ağustos 1932, s.4). Yine Lazarof, Gorgulof’un Çeka’ya mensup olduğunu iddia etmiş, Gorgulof’da onun çarlık taraftarı ve propagandayla uğraştığını, Lazarof gibi şahitlerin tahrikatçı şahitler olduğunu söylemiştir (Son Posta, 27 Temmuz 1932, s.10). Gorgulof, cezasını tehir ettirebilmek için Kazak İvan Lazarof’un kendi aleyhine şahitlik ettiğini dile getirmiştir. Gorgulof’un talebi altı bin frank depozitoyu veremediği için reddedilmiştir (Son Posta, 01 Eylül 1932, s.5).

Gorgulof, mahkemede ben çok iyi bir doktorum, bir jandarmanın zevcesini ve birçok hastayı kurtardım demiştir. Gorgulof’u tanıyan bilen birçok kişi mahkemede dinlendi. Bunlardan biride Gorgulof’un birlikte yiyip içtiği şarap taciriydi. Şarap taciri konuştuğundan sonra Gorgulof

“Söyledikleri doğrudur, içmek için dükkâna uğradım, cinayet fikrine karşı mücadele halinde idim. Bütün dünyanın titremesi ve kardeşlerini kurtarmak için büyük bir darbe indirilmesi icap ediyordu, onu da ben yaptım” dedi. Bu esnada Gorgulof’un eşi ona karşı çok iyi muamele ettiğini, cinayetten iki hafta önce değiştiğini, birlikte sinemaya gittiklerini, sinemada Doumer gösterildiğinde alkışladığını dile getirdi. “Ona merhamet ediniz, çocuğuma merhamet ediniz” demiştir (Son Posta, 29 Temmuz 1932, s.5).

Şahit Kozlevski, Gorgulof’u Prağdan tanıdığını ve onun sık sık Rusya’ya gittiğini büyük miktarda para getirdiğini ifade etmiştir. Çarlık donanması zabitanından M. Guparis “yeşil fırka” ve mahiyetini izah etmişse de Gorgulof bu açıklamasını protesto etmiştir. Gorgulof, mahkemede Fransızca konuşarak yeşil bir fırka teşkil etmek istediğini hatta otuz taraftar bile bulduğunu ama hepsinin onu terk ettiğini söyleyerek akabinde şunları eklemiştir:

“Ben öldürmedim, kaza ve kader öldürdü, Ben faşist değilim, faşizm demek saltanat demektir. Ben demokratım, cumhuriyetçiyim, Cemiyet-i Akvam ile birlikte Rusya lehine çalışan birini öldürdüm. Çünkü komünizmi istiyordu. Doumer’i örnek olsun diye öldürdüm, Zira bütün cihan yüz elli milyon Rus köylüsünü Sovyetlere karşı mücadeleye mecburdu. Ben fakir bir Rus köylüsünün mümessiliyim, Çar ve Çariçe Almanya hesabına bize ihanet etti. Rus milleti komünist değildir, o hürriyetini arıyor fakat nazırlar Sovyetlere karşı mücadele etmek istemiyorlar, Fransa’nın yardımını temin etmeyi düşündüm. Benim suikastım şahsa karşı yapılmamıştır, siyasi bir haldedir. Beni öldürünüz ama mefkûremi kurtarınız”(Son Posta, 27 Temmuz 1932, s.10).

Gorgulof idam edilmeden hemen önce ise duygu ve düşüncelerini şu şekilde ifade etmiştir:

“Ben ne mutlakıyet taraftarıyım ne de koministim, Kızıklar tarafından cebr ve kahra mahkûm edilen bütün Ruslar gibi yalnız mefkûrem uğrunda ölüyorum” (Akşam, 15 Eylül 1932, s.5). “Ayrıca çok namuslu bir adam sıfatıyla kendisine karşı hürmet ve takdir beslediğim Doumere karşı hiçbir kinim yoktur. Onun yerinde kim olsaydı onu öldürecektim” demiştir (Son Posta, 03 Haziran 1932, s.3).

Konuşmasının akabinde Gorgulof, mahkemede Bolşeviklerle münasebette bulunmadığını, siyasetle meşgul olmadığını ve sosyalizme meyyal olduğunu açıklamıştır.

Cinayeti çok fazla hatırlamadığını ve mefkûresinin bu işi yapmasını ve ölmesini istediğini söyleyen Gorgulof’un akli dengesini doktorlardan bazıları yerinde bulmuş, onun akli başında bir manyak olduğunu söylemişlerdir. Doktor Duma ise Gorgulof’un bu cinayetinın paranoyak temayülünden ileri gelmektedir şeklinde düşüncelerini ifade etmiştir (Vakit, 6 Eylül 1932, s.5). Gorgulof’un avukatı, Adliye Nazırına mektup yazarak bu deliyi idam etmeyiniz, Gorgulof hakiki bir Bolşevik aleyhtarıdır diye konuşmuştur (Vakit, 25 Ağustos 1932, s.4). Gorgulof, cinayeti önceden planladığını kabul etmiştir. Sibirya’daki Beyaz Rusların eski şefi olan Amiral Koltchak’ın resminin altına iki tarih yazdığını kabul etmiştir. Bu tarihlerden biri 07.02.1920 tarihidir. İkincisi 06.05.1932’dir. Bu tarihte de Çekoslovakya’da ahlaki olaylara katıldığını kabul etmiştir (Milliyet, 26 Mayıs 1932, s.2). Bütün bu görüşmelerden ve şahitlerin dinlenmesinden sonra Müdde-i Umumi Gorgulof’a idam kararı vermiştir (Vakit, 28 Temmuz 1932, s.1). Ayrıca Gorgulof’dan Beyaz Ruslar arasında çok fazla olabilir bu duruma dikkat edelim demiştir. Gorgulof’a göre giyotinin müselles satırı bu yeşil tabiat dininin peygamberi üzerine inecektir.

Cinayette mevcut olan etkenler üzerinde çok düşünülmüştür. Örneğin bir kısım basın cinayette Fransız polisinin etkisinin olduğunu söylemiştir. Humante gazetesi Gorgulof’un Fransız polisinin adamı olduğunu ispat etmeye çalışmıştır. Gorgulof’un Fransız polisinden iki kişiyle temas halinde olması bu düşünceyi güçlendirmiştir. Suikasttan bir gece evvel Gorgulof, polis muhabirlerinden Burizafin ile otelde kalmıştır. Beyaz Rus şefinin nisan ayında Fransız sefiri tarafından kabul edilmesi bu iddiayı güçlü kılmıştır. Bu iddiayı güçlü kılan diğer bir etken ise Fransız Polis

Müdürü'nün suikast olduğu zaman ortada olmaması ve hiçbir tedbir alınmamasıydı (Vakit, 17 Mayıs 1932, s.1). Gorgulof'u bu cinayete kim teşvik etti bu konu uzun süre tartışılmıştır. Azmettiriciler Bolşevik mi henüz tam olarak netleşmemiştir. Alınan bilgilere göre bu cinayet onu takip edecek birçok cinayetlerle birlikte Beyaz Rusların, Rusya'dan kaçmış olan Bolşevik düşmanlarının ve bazı yüksek hükümet adamlarının işidir. Bu kişiler, Bolşevikler aleyhine Efkâr-ı Umumiye'yi tahrik için böyle önemli kişileri harcamaktaydı. Komünistler, iddialarını bazı belgelere dayandırmışlardır. Fransız komünist gazetesi Ummanite, Gorgulof'un cinayeti Bolşevik aleyhtarlığını teşvik ettiğini iddia etmiştir. Ayrıca Ummanite, Beyaz Rusların Rusya'ya dost olan devletleri Rusya aleyhinde kışkırttıklarını ifade etmiştir. Bu iddialar, Fransız Komünistlerinin ortaya attığı iddiaları güçlendirmektedir.

Katilin üzerinde bulunan hatıra defteri tetkik edilmiştir. Defterde Sovyet kontrolünden kurtulmak için Rusya'ya yardım etmeyen Fransa cumhur reisini öldürmek istediğini yazmıştır. Mühassıslar katilin kendisini deli olarak göstermek isteyip istemediğini tetkik edecektir. Ayrıca defterinde "Doumeri öldürmek için şahsi hiçbir sebep yoktur, Sovyet idaresinden şikâyetçiyim. Öte yandan Fransa'da ikametim menedildiği için Monako'da oturuyordum" şeklinde açıklamada bulunmuştur (Vakit, 8 Mayıs 1932, s.4).

Fransa'da oturan ve katili tanıyan Ruslardan bazıları kendisiyle olan münasebetleri hakkında açıklamalarda bulunmak için adliyeye çağırılmışlardır. Gorgulof iki defa Fransa'dan gönderilmiştir. Bu gönderilişlerin sebebi elindeki tabiiyet şahadetnamelerinin hükümet tarafından eksik görülmesidir. Bu durum da mahkeme de aleyhine kullanılmıştır. Suikasttan sonra katili linç vakaları gerçekleşmiştir. Halk Gorgulof'u linç etmek için birçok yerde polis kordonunu yarmaya çalışmıştır. Salı ve Perşembe günleri milli matem günü ilan edilmiştir. Resmi dairelerin bayrakları yarıya indirilmiştir (Vakit, 8 Mayıs 1932, s.4). Doumer'in öldürülmesi dolayısıyla Fransız sefirinin ikametgâhında bir defter açılacak birçok devlet büyüğü taziye amacıyla defteri imzalayacaklardır.

Doumer'in, Gorgulof tarafından ölümünden sonra Fransa'da komünist, kraliyetçi ve diğer matbuat arasında büyük bir münakaşa meydana geldi. Kraliyetçi matbuatında Fransız polisi ve emniyetine saldırılmıştır. Bu saldırıları, çocuğunun ölümünden sonra Fransız polisinin ve Emniyet-i Umumiyesi'nin dalaverelerini ifşa etmekle meşhur olan Lean Dede yapmaktadır. Kral taraftarları ve komünistler katilin Beyaz Rus olduğunu ileri sürmüşlerdir. Katil de kendini Beyaz Rus olarak takdim etmiştir. Basında bir cephe ise yukarda da belirtildiği gibi katili komünist olarak nitelendirmektedir.

Fransızlar, Gorgulof'un Bolşevik olup olmadığını araştırmaktadır. Lö Jurnal gazetesi muhabirlerinden Goo London, Gorgulof hakkında tahkikat yapmak üzere Çekoslovakya'ya gitmiştir. Bükreş'ten gelen bilgilere göre katil her zaman Rusya ile irtibat halindedir. Gorgulof 1927'de Sovyetler hesabına casusluk yapan Çek generali Gayda ile Sovyetler arasında teması sağlamaktaydı. General Gayda'nın rütbesi söküldüğü tarihte Gorgulof'un Rusya'ya seyahat ettiği söylenmiş ama kesin bir kanıt bulunamamıştır. Eski bir Sovyet memurunun Varşova Fransız Sefarethesine verdiği bilgiye göre Gorgulof, 1920'de Rusya'nın memuru olarak çalışmaktaydı. Eski kazak zabıtlarından General Harvoy, zabıt Kondrador da aynı beyanatta bulunmuştur. Bu beyanatlara göre Gorgulof, Beyaz Rus teşkilatına dâhil olmamış ama hep şüpheli durumları görülmüştür. Gorgulof'un yakalandığı zaman Rus faşisti olduğunu söylemesi Romanya polisinin dikkatini çekmiştir. Romanya polisinin aldığı bilgilere göre Gepeli Teşkilatı büyük merkezlerde suikastlar düzenleyip bu suikastları Beyaz Ruslar yapmış gibi göstermektedir. Gorgulof hareketi bu planın bir parçası olabilir mi diye çok düşünülmüştür (Vakit, 20 Mayıs 1932, s.5).

Bir kısım basına göre Gorgulof, yeşil yani faşisttir. Lö jurnal gazetesiye katilin kızıl olduğunu açıklamaya çalışmıştır. Yaklaşık beş yüz kişiden Gorgulofla ilgili malumat toplamıştır. Bunlardan Mösyö Bruşoit şunları söylemiştir: Gorgulof Pragdayken temasta bulunduğu kişilerin hepsi ya şüpheli ya da bugün maskeleri indirilmiş olan Sovyetlerin adamlarıdır. Bruşoit Cemiyet-i Akvamın

tahkikat komisyonunun azasındandır, Rus belediyeleri ittihat reisidir. Güven duyulacak birisidir. Gorgulof hakkında bilgi beyan edenlerden biri de Yakolef'dir.

Yakolef, yeşil hareket denilen harekette Gorgulof'un muaviniydi, bahsedilen yeşil hareketin Bolşevik hareket karşıtı olan yeşil hareketle bir ilgisi yoktur. Yeşil hareketin reisi olan Miralay Voroloviç şunları söylemiştir; Gorgulof, Pragdayken bir takım hareketlerin başına geçmek istemiştir. Mesela Rus Çiftçi partisine girmek istemiş fakat reis Etiyen Moslof tarafından reddedilince onu tehdit etmiştir. Gorgulof tarafından çıkarılan hareket bize her zaman şüpheli görünmüştür biz hiçbir zaman girmek istemedik. Gorgulof'un arkadaşları arasında Groviç ve Onkoşof isimli Bolşevik propagandacıları vardı (Vakit, 17 Mayıs 1932, s.1). Yakolef, Gorgulof'un suurlu veya şursuz Sovyetlerin ameline hizmet eden bir adam olduğunu ifade etmiştir.

Leon M.Dede katil olarak Fransız Emniyet-i Umumiye Müdürlüğünü görmektedir. Bu iddiasını Doumer Reisicumhur seçildiği zaman yazdığı bir makalesinde dile getirmiştir (Vakit, 17 Mayıs 1932, s.1). Makalede şunları dile getirmiştir: Yarın değil, hemen şimdiden şahsına ve ailesine dikkat etmesi lazımdır. Doumer hiçbir şeyden korkusu olmayan biridir.

Yapılan araştırmalar sonucunda Gorgulof, Labinskaya'ya gitmiş, Bolşeviklerin aleyhinde çalışan Kazak teşkilatına girmiştir. 1919'a kadar da Kafkasya'daki Beyaz orduda bulunmuştur. Akabinde Rostova dönmüş, tıp eğitimini almış, Boris Sovinkof'un Beyaz Ruslar teşkilatına girmiştir. 1921'de Prağa gitmiştir. Mereşal Hindenburg, Çekoslavak cumhur reisi Mazarika ve Sovyetlerin Paris sefirine suikastta bulunmayı düşünmüştür (Son Posta, 12 Mayıs 1932, s.3).

Gorgulof'un idam kararı çıktıktan sonra idamının gecikmesi karşısında bir Fransız muharriri düşüncelerini şu şekilde ifade etmiştir: "Bir cinayet işlemiş olan Gorgulof'a karşı hususi bir merhamet beslemiyorum. Mensup olduğu fırka ne olursa olsun, işlediği cinayet çok fecidir. Bu adam ister akıllı ister deli olsun, ölüm mahkûmunu bekletmek doğru bir şey değildir. Gorgulof ölüme mahkûm edildikten sonra otuz gün bekleyecektir. Bu değiştirilemez mi? Cinayet işleri komisyonu bir haftada işleri bitiremez mi? Bir ay çok uzun ve acı veren bir süredir" (Son Posta, 05 Ağustos 1932, s.11).

Fransızlar, Doumer'in öldürüldüğü silahı müzeye koymuştur. Fransa'da Doumer'den başka reisi cumhur Sadi Korno'da anarşist Kazariyo tarafından öldürülmüştür. Katilin hançeri katil cinayetten hemen sonra ortadan kaybolduğu için silah müzeye koyulmamıştır. O hançerin bir koleksiyoncu tarafından alındığı düşünülmektedir (Vakit, 10 Eylül 1932, s.10).

## **2.2. Beyaz Ruslar Tarafından Yapılan Diğer Suikastlar**

Beyaz Ruslar, gittikleri yerlerde bir taraftan farklı kültür ve coğrafyalara ayak uydurmaya çalışırken bir taraftan da Sovyet Rusya Konsoloshanelerine karşı suikastlar düzenleyerek bir şekilde haklılıklarını ispatlamaya ve memleketlerinden ayrılmanın verdiği öfkeyi bastırmaya çalışmışlardır. Bu suikastlardan biride Tiyençi'ndeki (Tientsin) Beyaz Rusların Sovyet Konsoloshanesine yapılması planlanan suikasttır. Bu suikastın amacı konsoloshane mensuplarını öldürmektir (Anadolu Gazetesi, 11 Mart 1938, s.8). Konsoloshane mensuplarını öldürerek vatanlarından ayrılmanın verdiği üzüntüyü bir nevi bastırmak istemişlerdir.

Tarihte suikastın yapıldığı ülkelere bakıldığında Rusya bu konuda ilk sıralarda yer almıştır. Bu bağlamda Beyaz Rusların Sovyet Rusya'yı hedef alan suikastları oldukça fazladır. Sovyet Rusya'ya karşı bir suikast için hazırlık aşamasında olan 12 Beyaz Rus, Beyaz Rusya'da suç üzerinde yakalanarak askeri mahkemeye gönderilmiştir (Milliyet, 12 Eylül 1934, s.1).

Başka bir suikastta Mançuri'den Sovyet topraklarına giren Beyaz Ruslar tarafından yapılan suikasttır. Suikastçılar yanlarında silah, yangın, bomba ve suikast malzemeleriyle birlikte sınırı geçtikten sonra yakalanmışlardır. Suçlular ilk tahkikat sırasında suçlarını itiraf ederek talimat aldıkları yerlerle ilgili bilgiler vermişlerdir (Cumhuriyet, 3 Eylül 1935, s.3). Sovyet Hükümeti,



Şark şimendiferinde müstahdem Sovyet tebaasına Beyaz Ruslar tarafından saldırılmasını Japon makamlarına protesto etmiştir. Bu protestolara rağmen suikastlar devam etmiştir. 23 Nisanda şimendifer üzerindeki Mnodonstian ırmağı köprüsünü havaya uçurmak için hazırlanan suikast ortaya çıkarılmıştır (Milliyet, 29 Nisan 1932, s.2).

Beyaz Rusların başka bir suikastı de Amur şimendiferi üzerinde Semonofskaya yakınında meydana gelmiştir. Semenofskaya yakınında bir Sovyet trenini havaya uçurmuşlardır. Bu suikast Habarovskaya'ya (Doğu Rusya'da Çin sınırına yakın bir şehir) giden Sovyet memurlarına karşı yapılmıştır, iki yüz kişi ölmüş ve çok sayıda kişi yaralanmıştır (Son Posta, 24 Birinci Kanun 1935, s.5).

Beyaz Ruslar tarafından yapılması düşünülen diğer bir suikast, Almanya ve İtalya tarafından da yardım görmüştür. Suikast, Sovyet rejimini devirip yerine eski rejimi getirmeyi amaçlamıştır. Sovyet makamlarının elinde olan belgeler bu bilgiyi desteklemektedir. Almanya'dan maddi yardım gelecek buna karşılık Beyaz Ruslar da bütün memleketlerde Nazi amacına bağlı teşkilatlar kurulmasına yardım edeceklerdir. Rus dilini iyi bilen Naziler, Rusya'ya gidecek ve ayaklanma için işaret bekleyeceklerdir. Beyaz Rusların Paris'deki liderleri suikast girişiminde bulunmaları durumunda İtalya'dan da yardım göreceklere söylemişlerdir. Beyaz Rusların fazla bulunduğu yer olan Paris'den gelen haberlere göre yukarıdaki bilgiler kesinlikle doğrudur. Suikastın amaçlarından biride Nazi ve Faşizmi yaymaktır. Sovyet gizli polis teşkilatına bağlı bulunan İrene Mihailovna isimli Rus kadın ile Kızıl ordu da büyük rütbeli bir Erkan-ı Harp zabiti olan sevgilisi yakalanmıştır. Hükümetle ilgili askeri belgeleri çalmakla itham edilmişlerdir (Haber Gazetesi, 18 İlk Teşrin 1936, s.6).

### 3. Sonuç

1917 Bolşevik ihtilalinden sonra Beyaz Ordu ve Kızıl Ordu arasındaki mücadeleyi Kızıl Ordu, yani Lenin ve taraftarlarının destek olduğu ordu kazanmıştır. Beyaz Ordu taraftarları İstanbul başta olmak üzere çeşitli memleketlere gitmişlerdir. İstanbul'a gelen Beyaz Rusların hepsi Bolşevik aleyhtarı değildir. İçlerinde farklı düşüncede olanlar ve Sosyalist Koalisyon hükümetini reddedenlerde bulunmaktaydı. Beyaz Ruslar, İstanbul'un bir dönemine damga vurmuştur. İstanbul'u ve orada yaşayan halkı olumlu ve olumsuz anlamda iki türlü de etkilemişlerdir. Olumlu olarak nasıl etkilemiştir diye bakıldığında kültürel zenginliğin oluşmasında Türk halkını etkilemişlerdir. Ayrıca Sanat ve Edebiyat anlamında da büyük sanatçıların İstanbul'a geldiği düşünülürse halkın düşünce ve sanat anlayışı üzerinde oldukça önemli etkiler bırakmışlardır. Açıkçası İstanbul'a gelenlerin bir kısmı nereye gittiklerini bile bilmeden apar topar İstanbul'a varmışlardır. İçlerinde Türkiye'yi bir basamak olarak görüp Avrupa'ya geçme hayalleri kuranlar bulunmaktaydı. Avrupa'ya geçme imkânı bulanlar bu fırsatı kaçırmadan Avrupa'ya geçmeyi tercih etmişlerdir. Toplumlardaki ilerlemeler toplumsal iletişim ile meydana geldiği düşünülürse edebiyat ve sanat da ilerlemenin bir basamağı olarak görüldüğüne göre bu alanda Anadolu'da muazzam izler bırakmışlardır.

Beyaz Rusların Türkiye'de özellikle İstanbul'da bulunmasının olumsuz tarafları da bulunmaktaydı. Bunlardan ilki, farklı kültürlerden bireyler olduğu için yaşam tarzları toplumlar arasında değişik karşılanmış, birbirlerini yadırgamışlardır. Beyaz Ruslardan İstanbul'a gelenler içerisinde avukat, doktor nice büyük meslek sahipleri bulunmasın rağmen mesleklerini icra edememişlerdir. Örneğin Rus Ordusunda yüzbaşı olan birinin elbise askısı satıcılığı yapmıştır. Bu örnekleri çoğaltabiliriz. Memleketlerini bırakarak İstanbul'a gelen Beyaz Rusların burada buldukları yaşam tarzına ayak uydurmaları zaman gerektirmiştir. Alıştıkları dönemde yavaş yavaş farklı sorunlar baş gösterdiği için büyük çoğunluğu gitme telaşına düşmüştür. Beyaz Ruslardan Türk halkına ve Türkiye'ye karşı iyi niyet besleyenler olduğu gibi ülke içerisinde kaos çıkarmayı amaçlayan ve birlik ve beraberliği bozmaya çalışan Beyaz Ruslar da yok değildir. Yasaklı dergi ve gazeteleri ülkeye sokma, Bolşevik aleyhtarı faaliyetlerde bulunma gibi sebepler gitmelerinin

başlıca sebeplerindendir. Milli Mücadele Dönemi'nde Bolşeviklerin aleyhindeki faaliyetleri Türkiye'nin Sovyet Rusya ile ilişkilerini bozacak olması Türk Hükümetini gitmeleri konusunda hemen harekete geçirmiştir. Zamanla Beyaz Rusların çoğunluğu ülkeyi terk etmiştir. Kalanlarda vatandaşlık şartlarını sağlayarak Türkiye'de yaşamaya devam etmişlerdir.

Beyaz Ruslardan İstanbul'a gelenler olduğu gibi Fransa, İngiltere Japonya gibi yerlere gidenler olmuştur. Beyaz Ruslar, Türkiye'de yaşadıkları süreçte Anadolu'da toplumsal etkilere sebep olurken başka ülkelerde daha çok siyasi düzeni etkilemişlerdir. Beyaz Rusların çeşitli ülkelerde yaptıkları suikastlar, bıraktıkları siyasi etkinin en büyük örneğidir. Vatanlarından ayrı kalmanın verdiği huzursuzluğu, gittikleri yerlerde kaosa sebep olarak gidermeye çalıştıkları görülmüştür. Özellikle farklı yerlerde Sovyet Rus Konsolosluklarına yapılan saldırılara bakılırsa Kızılardan intikam almaya çalışmışlardır. Sadece Sovyet Konsolosluklarına değil Sovyet memurlarına karşı da suikastlar düzenlemişlerdir. Amaçları Sovyet Hükümetinin emrinde kim varsa onların üzerinden Sovyet Rusya'yı vurmaktır. Beyaz Ruslar ile Kızıllar arasındaki mücadeleyi kendi lehlerine çevirmek isteyen Almanya gibi devletler bu mücadeleden karlı çıkmak istemişlerdir.

Beyaz Rusların yaptığı suikastlar içerisinde Gorgulof'un Fransa Cumhur reisine yaptığı suikast farklı bir önem taşımaktadır. Bu suikast direkt Sovyet Rusya'ya karşı yapılmamış, Sovyet Rusya'ya Beyaz Ruslara yaptıklarına ses çıkarmayan cumhur reisi Doumer üzerinden Fransa'ya karşı yapılmıştır. Gorgulof'un mahkemede yargılandığı sırada İstanbul'dan gittiği söylenen bir mektubun okunması ve içeriğinin Gorgulof'u öven sözlerle dolu olması Türkiye'yi bu suikastın içerisine çekmiştir. Türk Hükümetinin mektubu yazanların yakalanıp cezalandırılacağını söylemesi ortamı yumuşatmıştır. Bir cumhurbaşkanının öldürülmesi ağır bir cezayı gerektirdiği gibi katilin destekçilerinin barındığı ülke olarak Türkiye'nin gündeme gelmesi Türkiye açısından yıpratıcı olmuştur. Ayrıca bu makalede Beyaz Rusların Türkiye'ye geliş gidiş süreci hakkında bilgi verilmiş, bu süreçteki eksi ve artılar ortaya koyulmuştur. Türkiye'nin yaşadığı muhacir ve mülteci problemi günümüz Türkiye'si için çok yıpratıcı olmuştur. Geçmişteki muhacir probleminin çözülmüş olması, günümüzde yaşanan mülteci ve muhacir probleminin de çözülebileceği konusunda umut aşılamaktadır. Günümüzdeki mültecilerin sanat ve edebiyat yaşamına katkı sağlamadıkları da düşünülürse durumun vahameti daha da iyi anlaşılabilir.

## **Kaynakça**

### **Arşiv Belgeleri**

HR. İM. 00087.00031.001.

BCA.30.8.1.1.25.50.2.

BCA.30.18.1.2.53.30.5.

DBTDA.571.34.450.135.6268.

DBTDA. 571.36011.142.350.210.

BCA.30.10.0.0.124.886.

BCA. 30.18.1.2.65.45.8.

BCA.30.10.0.0.124.884.

BCA.30.18.1.1.27.76.

BCA.30.10.0.0.251.693.1.

BCA.525/37910. 152.931-3

## **Gazeteler**

- Akşam, 11 Ocak 1931, s.1.  
Akşam, 15 Eylül 1932, s.5.  
Akşam Postası, 5 Mayıs 1935, s.4.  
Anadolu Gazetesi, 12 Ocak 1936, s.2.  
Anadolu Gazetesi, 11 Mart 1938, s.8.  
Cumhuriyet, 28 Mart 1929, s.1.  
Cumhuriyet, 3 Eylül 1935, s.3  
Cumhuriyet, 23 Haziran 1936, s.6.  
Haber Gazetesi, 18 İlk Teşrin 1936, s.6.  
Hakimiyet-i Milliye, 15 Şubat 1928, s.3  
Hakimiyet-i Milliye, 20 Şubat 1928, s.3.  
Hakimiyet-i Milliye 28 Şubat 1928, s.2.  
Hakimiyet-i Milliye, 26 Şubat 1928, s.3.  
Hakimiyet-i Milliye,17 Nisan 1928, s.2.  
Hakimiyet-i Milliye, 17 Mayıs 1931, s.1  
Hakimiyet-i Milliye, 18 Haziran 1931, s.4.  
Milliyet, 29 Nisan 1932, s.2.  
Milliyet, 8 Mayıs 1932, s.2  
Milliyet, 26 Mayıs 1932, s.2.  
Milliyet, 09 Aralık 1934, s.1.  
Son Posta, 12 Mayıs 1932, s.3  
Son Posta, 03 Haziran 1932, s.3.  
Son Posta, 27 Temmuz,1932, s.10.  
Son Posta, 29 Temmuz 1932, s.5.  
Son Posta, 05 Ağustos 1932, s.11.  
Son Posta, 01 Eylül 1932, s.5.  
Son Posta, 24 Birinci Kanun 1935, s.5.  
Vakit, 4 Ocak 1924, s.3.  
Vakit, 17 Ağustos 1925, s.3.  
Vakit, 6 Şubat 1927, s.3.  
Vakit, 18 Aralık 1927, s.3,  
Vakit, 8 Mayıs1932, s.4.  
Vakit, 17 Mayıs 1932, s.1.  
Vakit, 20 Mayıs 1932, s.5.

Vakit, 28 Temmuz 1932, s.1.

Vakit, 1 Ağustos 1932, s.2.

Vakit, 2 Ağustos 1932, s.3

Vakit, 3 Ağustos 1927, s.1,

Vakit, 4 Ağustos 1932, s.1.

Vakit, 21 Ağustos 1927, s.2,

Vakit, 25 Ağustos 1932, s.4.

Vakit, 6 Eylül 1932, s.5.

Vakit, 10 Eylül 1932, s.10.

Vakit, 10 Temmuz 1939, s.4.

### **Kitap ve Makaleler**

Acar, K. (2016). Rusça kaynaklarda Gelibolu ve Beyaz Ruslar. *Çanakkale Araştırmaları Türk Yıllığı, Bahar 20*, 1-33.

Altuncu, D. (2022). 1917 Bolşevik devriminden sonrasında İstanbul'a göç eden Beyaz Rusları eğlence kültürüne etkileri: Maksim Gazinosu. *Sosyologca*, 23, 59-67.

Bakar, B. (2012). *Esir şehrin misafirleri*. Bursa: Tarihçi Kitabevi.

Baran, T. A. (2006). Mütareke Dönemi'nde İstanbul'daki Rus mültecilerinin yaşamı. *Atatürk Araştırma Merkezi Dergisi*, C.XXII, 64-65, 119-140.

Çakmak, S. (2022). Bolşevik devrimi sonrası Türk topraklarına sığınan Beyaz Ruslar. *Journal Of Social Humanities and Administrative Sciences*, 8/54, 884-895.

Demir, B.C. (2016). *Muhacirlik yolunda Gelibolu'da Beyaz Ruslar, işgal göç ve muhacirlik*. Trabzon: Karadeniz Teknik Üniversitesi Yayınları.

Develioğlu, F. (2002). *Osmanlıca Türkçe Ansiklopedi*, Ankara: Aydın Kitabevi.

İppolitov, S. S. Vladimiroviç, S. K. , Pivovar, Y. İ. (2012). 1920'lerin başında İstanbul'a Rus göçü/sayıları, maddi durumları, ülkelerine geri dönüşleri. (E. Ağayev, Çev.) *Journal of the Human and Social Science Researches* 1(3), 386-397.

Kaplan, K. A. (2019). Rusça ve Türkçe kaynakların ışığında Beyaz Rus mültecilerinin Anadolu'daki yaşamları, *Tarih İncelemeleri Dergisi*, XXXI,1-22.

Karadoğan, C.U. (2011). İşgal Dönemi'nde İstanbul ve Gelibolu'daki Bolşevik aleyhtarı Wrangel Ordusu, *Bilig Türk Dünyası Sosyal Bilimler Dergisi*, 57, 135-157.

Olçay, T. (2022). The Cultural heritage of the White Russian Emigration in Istanbul *Quaestio Rossica*. 10/4, 1318–1333.



## DUYGUSAL EMEK TÜRLERİNİN SONUÇLARI ÜZERİNE BİR LİTERATÜR TARAMASI

Emrah ÖZSOY<sup>1</sup>  
Gülay TINMAZ KARAÇAY<sup>2\*</sup>

### Öz

Duygusal emek çalışmalarında en yaygın araştırma alanlarından biri, duygusal emeğin çalışanların işe, örgüte ve sosyal yaşamlarına yönelik tutum, davranış ve çıktılarına etkisinin incelenmesidir. Farklı örneklem ve kültürler üzerinde yapılan birçok bağımsız çalışmada çeşitli bulgular elde edilmiştir. Bu çalışmada duygusal emeğin çalışanlara ve örgütlere etkilerini konu alan 58 ayrı bağımsız araştırmanın bulguları literatür taraması yoluyla derlenmiştir. Bu doğrultuda çalışanların (i) işe yönelik tutum ve davranışlarını (iş tatmini, iş yükü baskısı, rol belirsizliği, rol çatışması, stres, işe bağlılık, tükenmişlik, işten ayrılma niyeti), (ii) örgüte yönelik tutum ve davranışlarını (hizmet kalitesi, örgütsel vatandaşlık davranışı, performans, sinizm, çalışma yaşamının kalitesi), (iii) kendilerine yönelik çıktıları (iyi oluş, iş yorgunluğu, mental sağlık, performans, yaratıcılık, duygusal tükenme, duyarsızlaşma) ve (iv) sosyal yaşamlarına yönelik etkilerini (iş-aile çatışması, aile-iş çatışması) inceleyen çalışmaların bulguları derlenmiştir. 58 araştırmanın bulguları yüzeysel rolün çalışanlar ve örgütler açısından olumsuz sonuçlara yol açtığını göstermektedir. Buna karşın derinden rol yapma ve doğal duyguların yansıtılmasının ise genellikle çalışanlar ve örgütler açısından olumlu sonuçlar doğurduğu belirlenmiştir. Dolayısıyla duygusal emeğin bir bütün olarak değil boyutlar bazında ele alınması gereken bir kavram olduğu sonucuna varılmıştır. Ayrıca gelecek araştırmalara ve çalışma yaşamına yönelik önerilerde bulunulmuştur.

**Anahtar Kelimeler:** Duygusal emek, Yüzeysel rol, Derinden rol, Doğal duygu

**JEL Kodları:** M10

## A LITERATURE REVIEW ON THE OUTCOMES OF EMOTIONAL LABOUR TYPES

### Abstract

One of the most prominent research areas in emotional labour studies is examining the impact of emotional labour on employees' attitudes, behaviors, and outcomes related to their work, organization, and social lives. Independent studies conducted on different samples and across different cultures have yielded empirical findings. This study compiled findings of 58 separate independent studies focusing on the effects of emotional labour on employees and organizations. Accordingly, the findings examine employees' (i) work-related attitudes and behaviors (job satisfaction, work pressure, role ambiguity, role conflict, stress, job engagement, burnout, turnover intention), (ii) organizational-related attitudes and behaviors (service quality, organizational citizenship behavior, performance, cynicism, quality of work-life), (iii) personal outcomes (well-being, work fatigue, mental health, performance, creativity, emotional exhaustion, depersonalization), and (iv) social life impacts (work-family conflict, family-work conflict). The results of these 58 studies indicate that surface acting tends to lead to adverse outcomes for both employees and organizations. On the other hand, deep acting and the expression of naturally felt emotions are generally associated with favorable outcomes for both parties. As a result, it is concluded that emotional labour should not be considered a unified construct but rather analyzed in terms of its dimensions. Moreover, recommendations for future researches and work life are provided.

**Keywords:** Emotional labour, Surface acting, Deep acting, Natural emotion

**JEL Codes:** M10

<sup>1</sup> Doç. Dr., Sakarya Üniversitesi, ORCID ID: 0000-0003-2886-8824

<sup>2</sup> Arş. Gör., İstanbul Üniversitesi, ORCID ID: 0000-0002-0041-4962

\* **Sorumlu Yazar** (Corresponding Author): [gulaytinmaz@istanbul.edu.tr](mailto:gulaytinmaz@istanbul.edu.tr)

**Başvuru Tarihi** (Received): 02.05.2024 **Kabul Tarihi** (Accepted): 14.01.2025

## Giriş

Yaklaşık 40 yıl önce sosyolog Arlie Hochschild tarafından 1983 yılında ortaya atılan duygusal emek kavramı üzerine özellikle son on yılda yoğun bir şekilde araştırma yapılmaktadır (Benesch & Prior, 2023; Gabriel vd., 2023; Park & Hur, 2023). Duygusal emek çalışmaları örgütsel ve endüstriyel psikoloji ve sosyoloji alanında çalışan araştırmacılar tarafından yoğun bir şekilde incelenmektedir (Afreen & Norton, 2024; Nazari vd., 2024; Purper vd., 2023). Duygusal emek çalışmaları temelde; (i) duygusal emeğin öncülleri (bireysel ve örgütsel öncüller), (ii) duygusal emeğin sonuçları (çalışanlar, örgütler ve müşteriler açısından), (iii) duygusal emeğin ölçümü (iv), duygusal emeğin kavramsal çerçevesinin geliştirilmesi ve duygusal emeğin psikoloji, sosyoloji ve sosyal psikoloji alanlarındaki teorilerle ilişkisi incelenerek açıklanması üzerine ilerlemektedir. Her bir ana çalışma alanı içerisinde halen birçok ampirik boşluk bulunmakla birlikte, özellikle duygusal emeğin çalışanlar ve örgütler açısından yansımalarına dair literatürdeki boşluğu doldurmak amacıyla çok sayıda araştırmanın yapıldığı görülmektedir (Amisshah vd., 2022, ss. 805-821; Bozionelos & Kiamou, 2008, ss. 1108-1130; Knežević vd., 2021, ss. 183-201). İlgili çalışmalar farklı örneklem ve kültürlerde yapıldığı için duygusal emeğin sonuçlarına ilişkin kapsamlı bir görünüm sunabilmek zordur.

Mevcut duygusal emek çalışmalarından yola çıkarak çalışmada “hangi duygusal emek türünün (yüzeysel rol, derinden rol ve doğal duyguların sergilenmesi) çalışanlara ve dolaylı olarak örgütlere ne gibi etkileri vardır?” sorusuna literatür taraması yoluyla cevap aranacaktır. Bu soruya cevap aranmasının temel nedeni duygusal emek türlerinin (özellikle yüzeysel rol ve derinden rol yapma davranışlarının) birbirleri ile esasen çok ilişkili olmamasıdır. Dolayısıyla duygusal emek tek bir kavram olarak ele alınıp değerlendirildiğinde, duygusal emek türlerinin anlaşılmasına ve yanlış yorumlanmasına neden olabilmektedir.

Çalışmada araştırma sorusuna ampirik açıdan birincil veri ile cevap aranmamasının temel nedeni zaten farklı örneklem ve ülkelerde çok sayıda bağımsız çalışmanın bu konuyu incelemiş olmasıdır. Dolayısıyla çalışmada 58 ayrı bağımsız çalışmanın bulguları incelenmiştir. Bu doğrultuda çalışanların; (i) işe (iş tatmini, iş yükü baskısı, rol belirsizliği, rol çatışması, stres, işe bağlılık, tükenmişlik, işten ayrılma niyeti), (ii) örgüte (hizmet kalitesi, örgütsel vatandaşlık davranışı, performans, sinizm, çalışma yaşamının kalitesi), (iii) kendilerine (iyi oluş, iş yorgunluğu, mental sağlık, performans, yaratıcılık, duygusal tükenme, duyarsızlaşma) ve (iv) sosyal yaşamlarına (iş aile çatışması, aile iş çatışması) etkilerine ilişkin yapılmış nicel araştırmaların bulguları tablo halinde sunulmuştur. Daha sonra söz konusu ikincil verilere dayanarak genel çıkarımlarda bulunulmuştur.

Çalışmada ilk olarak duygusal emeğin tanımına ve duygusal emek türlerine yer verilmiştir. Daha sonra kısaca duygusal emek çalışmalarının uluslararası alanda genel görünümüne ilişkin bir değerlendirme yapılmıştır. Ardından araştırmanın sorusuna yanıt bulmak için duygusal emek türlerinin çalışanların işe, örgüte ve sosyal yaşamlarına ilişkin etkilerini inceleyen çalışmaların bulguları özetler halinde sunulmuştur. Daha sonra da mevcut ampirik bulgulara dayanarak çeşitli çıkarımlarda bulunulmuş ve özellikle Türkiye örneğinde yapılmasına ihtiyaç duyulduğu düşünülen ampirik araştırma boşluklarına yer verilmiştir.

## Duygusal Emeğin Tanımı

İlk olarak Hochschild (1983) tarafından ortaya atılan duygusal emek (emotional labour) kavramının temel vurgusu, özellikle hizmet sektöründe çalışanların duygularını yönetmesi ve kurumsal beklentilere ve müşteri beklentilerine cevap vermesine dayanmaktadır (Hochschild, 1983, s. 1). Buradaki emek/labour kavramı çalışanların duygularını düzenlemesi ve bunun karşılığında da dolaylı olarak finansal kazanım elde etmeleri ile ilişkilidir. Bu bakımdan duygusal emek kavramı; özellikle insanlarla yüz yüze etkileşim halinde bulunan hizmet sektöründe müşteri memnuniyetinin artırılması ve örgütsel beklentilerin karşılanması için çalışanların içinde

buldukları sosyal psikolojik bağlama uygun duygusal tepkiler sunmasını ifade etmektedir (Hochschild, 1983). Çalışanların jest, mimik, ses tonu, beden dili gibi birçok sözel olmayan iletişim kanallarına başvurarak müşterilerin kendilerini değerli hissetmelerini sağlaması duygusal emek olarak değerlendirilmektedir (Ashforth & Humphrey, 1993, s. 89; Hochschild, 1983).

Yoğun rekabet altında faaliyet gösteren hizmet sektöründe örgütler rakiplerine üstünlük sağlamak için hizmet kalitesini artırma yoluna gitmektedir. Hizmet kalitesinin artmasının birçok dinamiği bulunmakla birlikte bunlardan en önemlisi mutlu ve güler yüzlü çalışanların varlığıdır. Hizmet sektöründe mutsuz ve asık suratlı çalışanlar genellikle müşterilerin tepki göstermesine ve mümkün oldukça asık suratlı çalışanların olduğu örgütleri tercih etmemelerine neden olmaktadır. Çalışanlar müşterilerle samimi ve sıcak ilişkiler (özellikle Türk kültürü açısından) ve sağlıklı etkileşim kurarak müşterilerin örgütten aldığı hizmetin kalitesini artırabilmektedir. Çünkü hizmet sunumunda en belirleyici unsurlardan biri çalışanların müşterilerle sağlıklı iletişim ve etkileşimidir (Alhelalat vd., 2017, s. 47-48; Bellou & Andronikidis, 2008, s. 949). İşte bu noktada çalışanların kendi iç dünyalarında farklı duygular yaşıyor olsalar bile müşterilerle bağlamın gerektirdiği şekilde etkileşime geçmeleri beklenmektedir. Bireyler gün içerisinde çoğu durumda iç içe geçmiş duygular yaşamaktadır. Ancak özellikle birçok hizmet sektöründe çalışanların müşterilerle etkileşimde sıcak, samimi ve güler yüzlü olması beklenmektedir.

### **Duygusal Emegin Türleri**

Literatürde en yaygın kabul gören duygusal emek boyutları/türleri; yüzeysel rol yapma, derinden rol yapma ve doğal duyguların yansıtılmasıdır. Aşağıda her bir duygusal emek türü ana hatları ile ele alınmaktadır.

**Yüzeysel rol:** Çalışanların müşterilerle etkileşim halindeyken bağlamın gerekliliğine uygun olarak duygularını yüzeysel bir şekilde (kendi iç dünyalarında farklı bir ruh halinde olsalar bile) yönetmelerini ifade etmektedir. Çalışanlar jest, mimik, ses tonu ve söylemlerini manipüle ederek müşterilerle etkileşime geçmektedir. Ancak burada derinden bir rol yapma ya da doğal olarak mutlu olma durumu söz konusu değildir (Austin vd., 2008, s. 680; Hochschild, 1983). Yüzeysel rol yapma çalışanların zaten içsel yaşantısında farklı bir duyguyu ya da ruh halini yaşıyorken karşı tarafa rol yaparak sahte bir şekilde bağlama uygun davranışlar sergilemesini ifade etmektedir (Özsoy, 2020, ss. 61-62). Yüzeysel rolün daha iyi anlaşılması için aşağıda birtakım örnekler paylaşılmıştır:

Kısa bir süre önce çalışma arkadaşı ile gerginlik yaşamış bir çalışanın restorana yeni gelen bir grup müşteriyi gülümseyerek “hoş geldiniz efendim”, “buyurun dilerseniz sizi bu masaya alabiliriz”, “nasılsınız efendim” şeklinde hoş bir karşılama yapması,

Mağaza girişlerinde ya da alışveriş merkezi girişlerinde görevli bir çalışanın tüm misafir ya da müşterilere gülümseyerek “hoş geldiniz” demesi,

Kötü bir haber almış, çok yorgun ya da yoğun bir baş ağrısı olmasına rağmen bir kabin memurunun uçağa binişte ve inişte yolcuları hoş bir şekilde karşılaması ve tebessüm ile uğurlaması,

Aslında sıcaktan bunalmış ve 10 saattir ayakta döner kesen, oldukça yorgun bir çalışanın müşteriyi sıcak bir şekilde karşılamaya çalışması,

İlk çocuğuna hamile olduğunu öğrenen bir sağlık görevlisinin vakaya gittiğinde içindeki mutluluğu bastırarak kaza yapan kişinin yakınlarına karşı duyarlı olup duygu durumunu düzenlemesi (eğer doğal olarak karşı tarafının acısını hissedemiyorsa) gibi durumlar yüzeysel rol örneğidir.

Örnekler çoğaltılabilir. Ancak temel vurgu aslında farklı bir duygu durumundayken, müşteri beklentilerine ve bağlama uygun bir şekilde sahte ve yüzeysel duygu gösterimi girişimi yüzeysel rol yapmayı ifade etmektedir. Burada önemli bir husus yüzeysel rol yapmanın sadece pozitif duygular yansıtmak olmadığıdır. Sağlık çalışanı örneğinde olduğu gibi bazı durumlarda



çalışanların bağlama uygun bir şekilde mutluluğunu ve coşkusunu frenlemesi ve üzgünmüş gibi davranması da yüzeysel rol yapma kategorisinde değerlendirilmektedir.

Yüzeysel rol yapma bazı durumlarda müşteriler ya da hizmet alıcılar tarafından olumsuz yorumlamalara da neden olabilmektedir. Temel amacı bir ürünü satmak olan bir çalışanın, “yüzeysel rol yapmayı” son derece “yüzeysel bir düzeyde” sergileyebilmesi bu duruma bir örnektir. Benzer şekilde içerik olarak çalışanın söylemleri beklentiye uygun olsa da, beden dili ve harici sözel olmayan iletişim kanalları ile aşırı düzeyde rol yaptığı anlaşılan bir çalışan, müşterilerin ya da hizmet alıcılarının rahatsız olmasına neden olabilmektedir (Özsoy, 2020).

**Derinden rol:** Çalışanın müşteri ya da hizmet alıcısı ile etkileşime girdiğinde içinde bulunduğu bağlamın kurumsal olarak gerektirdiği duyguları yüzeysel rol yapmadan içselleştirerek sunmasıdır. Yani, duyguların daha samimi ve sanki o anı yaşıyormuşçasına aktarılması sürecidir. Yüzeysel rol yapmadan farklı olarak çalışan yoğun bir bilişsel çaba sergilemektedir (Lu vd., 2019, s. 2). Bunun için mutlu bir anını düşünme veya empati yapma gibi taktiklere başvurulmaktadır. Özellikle de tek seferlik olmayan çalışan ve hizmet alıcısı ilişkisinde derinden role daha çok ihtiyaç duyulmaktadır. Örneğin öğretmen-öğrenci ilişkisi çoğunlukla uzun bir zaman dilimini kapsamaktadır. Bunun gibi uzun dönemli etkileşim gerektiren durumlarda paydaşlar arasında samimi bir bağ inşa edilmesi daha mümkün hale gelmektedir (Özsoy, 2020, ss. 61-63). Derinden rol yapmada beden dili ile ses tonunun uyuşması, samimi duyguların aktarımı, hizmet sağlayıcısı ile çalışan arasında daha güçlü bir etkileşim kurulması ve çalışanın içinden gelerek ve bunu karşı tarafa hissettirerek içinde bulunduğu sosyal psikolojik bağlamın gerekliliklerini yansıtması durumu söz konusudur. Derinden rol yapmada sadece söylemler değil sözel olmayan iletişim kanallarında da samimiyet hissettirilmelidir. Özellikle ses tonundaki samimiyet buradaki kritik belirleyiciler arasındadır.

**Doğal duygular:** Yüzeysel ve derinden rol yapma duygusal emek türlerinde adından da anlaşılacağı üzere bir rol yapma durumu söz konusudur. Her ne kadar bireylerin duygu durumları gün içerisinde birçok içsel ve dışsal uyarıcıya maruz kalmanın sonucu olarak farklılaşsa da, bazı durumlarda herhangi bir rol yapmadan çalışan bağlamın gerektirdiği duyguyu içsel olarak deneyimlemektedir (Ashforth & Humphrey, 1993, s. 94). Örneğin son derece mutlu bir gününde olan bir çalışan zaten içinden gelerek müşterilerle etkileşimde samimi bir şekilde iş talebinin gerektirdiği davranışları yansıtabilir. Burada çalışanın sadece kendisi olması yeterlidir. Ek olarak duygu yönetimi ya da duygusal düzenlemeye başvurmasına gerek duyulmamaktadır (Ashforth & Humphrey, 1993, s. 94). Her ne kadar duygusal emek duyguların kurumsal ve müşteri beklentileri doğrultusunda bağlama uygun bir şekilde yönetilmesini (yüzeysel ya da derinden rol yaparak) kapsasa da, çalışan bu ilgili davranışları herhangi bir rol yapmadan da sergileyebilmektedir. Doğal duygu olarak ifade edilen bu durum duygusal emek sergileme girişiminin bir sonucunu doğal olarak yansıttığı için, duygusal emek bileşeni içinde ele alınması gerektiği vurgulanmaktadır.

### **Duygusal Emek Araştırmalarına Genel Bakış**

40 yıllık bir zaman dilimi içerisinde duygusal emek konusu farklı disiplinler ve bakış açıları tarafından incelenmiştir. 16 Kasım 2024 itibariyle Google Akademik üzerinden yapılan “emotional labour” aramasında 3.290.000 sonuç, “duygusal emek” olarak yapılan aramada ise 38.500 sonuç ortaya çıkmaktadır. Dolayısı ile duygusal emek konusu ülkemizde ve dünyada yoğun bir şekilde incelenen bir konudur. Duygusal emek çalışmaları aşağıdaki temel açılardan ele alınmaktadır.

**Duygusal emeğin öncülleri:** Duygusal emeğin öncülleri, bireysel ve örgütsel öncüller kapsamında incelenmektedir. Bireysel öncüller kapsamında en yaygın incelenen öncüllerden biri kişilik özellikleridir (Mróz & Kaleta, 2016; Walsh vd., 2020). Duygusal emeğin örgütsel öncülleri liderlik tarzları (Wang & Xie, 2020), örgütsel destek (Anomneze vd., 2016), yönetici desteği (Meacham vd., 2023) çalışma koşulları gibi değişkenler kapsamında incelenmektedir. Duygusal

emeğin öncülleri kapsamında yapılan çalışmalarda ampirik boşluğun daha ziyade bireysel öncüller kapsamında olduğunu iddia etmek mümkündür (Kılıçarslan & Özsoy, 2024, s. 106).

**Duygusal emeğin sonuçları:** Duygusal emeğin yansımaları, etkileri ya da sonuçları temelde; çalışanlar, örgütler ve müşteriler açısından yapılmaktadır. En fazla ampirik boşluğun ise müşterilerin duygusal emek algısına ilişkin tepkileri (ürün ve hizmet sadakati, müşteri aidiyeti, müşteri-çalışan sorunları, müşteri çalışan etkileşimi) kapsamında olduğunu söylemek mümkündür. Bununla birlikte her ne kadar çeşitli spesifik değişkenler bağlamında duygusal emeğin çalışanlar ve örgütler açısından sonuç ve etkilerine ilişkin ampirik boşluklar bulunsa da, duygusal emeğin çalışanlara ve örgütlere etkileri üzerine yapılan çok fazla araştırma bulunmaktadır. Öyle ki dünyanın hemen hemen her yerinden farklı kültür ve örneklemelerden konuya ilişkin çok fazla çalışmaya rastlanmaktadır (Tablo 1). Nitekim bu çalışmanın gerçekleştirilmesinin temel gerekçesi de budur.

**Duygusal emeğin ölçümü:** Duygusal emeğin ölçümüne ilişkin geliştirilmiş 7 ayrı ölçeğe rastlanmaktadır. İlgili ölçekler içerisinden Çukur (2009) tarafından geliştirilen ölçek öğretmenlerin duygusal emek düzeylerinin ölçümünü amaçlamaktadır. Chu ve Murrmann (2006) tarafından geliştirilen ölçek turizm sektörü kapsamında duygusal emeğin ölçümüne odaklanmaktadır. Diğer ölçekler (geliştirilme yılına göre; Brotheridge & Lee, 1998; Kruml & Geddes, 2000; Glomb & Tews, 2004; Diefendorff vd., 2005; Yang vd. 2019) ise spesifik bir işkolundan ziyade genel olarak farklılaşan boyutlarda (örn., doğal duygu, duyguların gösterimin sıklığı, yoğunluğu ve çeşitliliği, etkileşimin süresi, duygusal bağlanma, duygusal çaba, duygusal uyumsuzluk, yüzeysel rol ve derinden rol gibi) duygusal emeği ölçen ölçeklerdir. Çalışmanın odağı duygusal emek türlerinin çalışanlara yansımalarını incelemek olduğu için ölçekler hakkında detaylı açıklamalar yapılmamıştır.

**Duygusal emeğin teorik çerçevesi:** Duygusal emeğin ne olduğu, boyutlarının ya da türlerinin neler olabileceği ve duygusal emeğin nasıl tanımlanması gerektiğine dair tartışmalar sürmektedir. Ancak öncelikle duygusal emeğin neleri kapsayacağı konusunda bir uzlaşmaya varılması gerekmektedir. Çünkü duygusal emeğin çalışma yaşamı dışında da kullanılması durumu söz konusu olabilmektedir. Örneğin bir annenin çocuğuna ilgi göstermesi, ev işlerini yapması ve alışveriş ile ilgilenmesi, depresyonda olan bir gence yakın arkadaşının destek olması ve gönüllü olarak yaşlı bakımında emek sunan kişilerin ortaya koyduğu çabanın da duygusal emek olduğunu iddia edenler bulunmaktadır. Ancak kavram özellikle hizmet sektöründe hizmetin, müşterilerin kurumsal beklentilerine uygun bir şekilde sunulması sürecinde sergilenen duygu düzenleme ve duygu yönetim süreçlerini ve bunun karşılığında finansal kazanım elde edilmesini kapsadığı için, profesyonel çalışma yaşamı dışında sergilenen duygu yönetiminin duygusal emek olarak değerlendirilmemesi gerekmektedir. Öyle ki Julie Beck'in Arlie Hochschild ile yaptığı bir röportajda, Hochschild duygusal emek kavramının profesyonel çalışma yaşamı dışında kullanılmasının kavramın doğasına ve ortaya atılma gerekçesine uygun olmadığını ileri sürmektedir (Beck, 2018).

Profesyonel çalışma yaşamı kapsamına girmeyen duygu düzenleme ve duygu yönetimi duygusal emek olarak değerlendirilmemelidir. Başkaları ile etkileşim halindeyken birçok farklı nedenden dolayı kişiler duygularını kontrol altına alma, duygularını manipüle etme, duygularını yönetme ve düzenleme girişimine girmektedir. Ancak burada çalışma yaşamında olduğu gibi finansal bir karşılık elde etme durumu söz konusu değildir. Çalışma yaşamı dışında (sosyal ilişkiler, aile ilişkileri, arkadaşlıklar, duygusal ilişkiler vb.) sergilenen duygu yönetiminin çeşitli kazanımları olsa da burada belirli bir işi profesyonel olarak idame etmek için istihdam edilme durumu ve karşılığında bir akde bağlı olarak düzenli gelir elde etme söz konusu değildir. Dolayısıyla duygusal emek kavramının kullanım alanının çalışma yaşamı kapsamında sınırlı tutulmasının daha uygun olduğu düşünülmektedir (Özsoy, 2020, s. 61).

Duygusal emek kavramı farklı bakış açıları kapsamında ele alınan bir konudur. Ek olarak, literatürde psikoloji, sosyal psikoloji ve sosyoloji alanlarındaki çeşitli teoriler kapsamında da kavram incelenmektedir. İlgili teoriler sosyal mübadele teorisi (Blau, 1968), duygusal olaylar teorisi (Weiss & Cropanzano, 1996), kaynakların korunması teorisi (Halbesleben vd., 2014) ve duygu düzenleme teorisidir (Gross, 1998). Çalışmanın kapsamı duygusal emek türlerinin çalışanlara yansımalarının incelenmesi olduğu için ilgili teorilerin duygusal emekle ilişkilendirilmesine ilişkin detaylara girilmemektedir.

## Yöntem

Bu çalışma, duygusal emek türlerinin çalışanların işe, örgüte, sosyal yaşama ve bireysel çıktılar üzerindeki etkilerini inceleyen ampirik çalışmaların bulgularını derleyip duygusal emek türlerinin yansımalarına bütüncül bir bakış sunabilmek için gerçekleştirilmiştir.

### 4.1. Araştırma Tasarımı

Çalışmada, nitel yaklaşımdan yararlanılarak yürütülen sistematik olmayan bir literatür taraması gerçekleştirilmiştir. Araştırma kapsamında, duygusal emek türlerinin etkileri (çalışanlar ve örgütler açısından) daha önceden yapılmış birbirinden bağımsız çalışmaların bulgularının karşılaştırmasıyla incelenmiştir. Çalışma, alandaki ampirik bulguları bir araya getirerek duygusal emek türlerinin çıktıları hakkında çıkarımlar yapmaya ve konuya mevcut bilgi birikimini genel bir görünüm olarak sunmaya odaklanmıştır.

### 4.2. Veri Toplama Süreci

Araştırma kapsamında kullanılan makalelere **Scopus veri tabanı** üzerinden taratılarak erişilmiştir. Literatür incelemesine konu olacak makalelerin belirlenmesi için aşağıdaki adımlar izlenmiştir:

**Anahtar Kelime Seçimi:** "Emotional labour" ve "emotional labor" ifadeleri, arama terimleri olarak kullanılmıştır.

**Kapsam:** Yayın aralığı olarak, sadece 2008-2024 yılları arasında yayımlanmış makaleler seçilmiştir. Ayrıca sadece İngilizce yayımlanan makaleler çalışmaya dahil edilmiştir.

**İçerik:** Çalışmaya dahil edilen makalelerin, duygusal emek türlerinin (yüzeysel rol, derinden rol, doğal duygu) çalışanların işe, örgüte ve sosyal yaşama ilişkin tutum ve davranışlarına etkilerine ilişkin **korelasyon katsayılarıyla raporlanması** şartı aranmıştır.

**Arama Sonuçları:** İlk tarama sonucunda toplam 551 makaleye ulaşılmıştır (12 Şubat - 15 Mart 2024 tarihleri arasında). Ancak:

479 makale, içerik veya kapsam kriterlerini karşılamadığı (boyutlar bazından duygusal emeğin sonuçlarına odaklanmadığı için) için elenmiştir.

Geriye kalan 72 makalenin 14 tanesinde korelasyon katsayısı raporlanmadığı için ya da duygusal emek toplam skor olarak ele alındığı için incelenmeye tabi tutulmamıştır.

Nihai olarak 58 makale, çalışmanın amacına uygun bulunmuş ve ilgili 58 makalenin korelasyon katsayıları raporlanmıştır.

**Veri Analizi Süreci:** Seçilen 58 makalenin bulguları, aşağıdaki şekilde incelenmiştir.

**Kategorilere Ayrılma:** Bulgular, duygusal emek türlerinin farklı sonuç değişkenlerine etkileri açısından dört ana kategoride (işe, örgüte, sosyal yaşama ve çalışanın kendisine yönelik sonuçlar) incelenmiştir.

**Korelasyon Katsayılarının Derlenmesi:** Her bir bağımsız çalışmada raporlanan korelasyon katsayıları (r), ilgili değişken ve duygusal emek türü (yüzeysel rol, derinden rol, doğal duygu) bazında tablo 1'de sunulmuştur.

**Genel Bulguların Yorumlanması:** Tablo 1'deki bulgular, etki büyüklükleri ve ilişkilerin yönü dikkate alınarak özetlenmiştir ve sonrasında her bir duygusal emek türüne dair çıkarımlar yapılmıştır.

**Verilerin Sunumu:** İncelenen makaleler; Yazar (lar)ı, yayın yılı, ölçülen değişkenler, duygusal emek türleriyle ilgili korelasyon katsayıları, gibi bilgilerle Tablo 1'de sistematik bir biçimde sunulmuştur. İlgili makalelere 12 Şubat-15 Mart 2024 tarihleri arasında ulaşılmıştır.

## 5. Bulgular

Tablo 1'de araştırmayı gerçekleştiren yazar(lar), çalışmanın yılı, ölçülen değişkenler ve ilgili değişkenlerle duygusal emek türlerinin (sadece yüzeysel rol, derinden rol ve doğal duygu kapsamında inceleme yapılmıştır) korelasyon katsayılarına (r) ilişkin etki büyüklükleri paylaşılmıştır. Tablo 1'de görüldüğü üzere çok sayıda çalışmanın bulguları paylaşıldığı için sadece her bir değişken için özet görünüm yorumlanmaktadır. Tablo 1 yorumlanırken duygusal emek türleri ayrı ayrı ele alınmaktadır.

### 5.1. Yüzeysel Rolün Sonuçları

Yüzeysel rol ile işe, örgüte ve sosyal yaşama yönelik tutum ve davranışlar arasındaki ilişkiyi inceleyen ve bu çalışma kapsamında incelenen çalışmaların bulgularına ilişkin detaylı görünüm Tablo 1'de sunulmaktadır. Tüm bulguların detayına girmeden Tablo 1'den çıkarılan sonuç aşağıda özetlenmektedir. Buna göre yüzeysel rolün;

İş tatmini ile etki büyüklüğü -0.42 ye kadar, çoğunlukla negatif,  
Duygusal tükenme ile etki büyüklüğü 0.56 ya kadar hemen hemen tamamı pozitif,  
Tükenmişlik ile etki büyüklüğü 0.60'a kadar hemen hemen tamamı pozitif,  
Performans ile etki büyüklüğü -0.50 ye kadar neredeyse tamamı negatif,  
Stres ile etki büyüklüğü 0.30'a kadar tamamı pozitif,  
İş aile çatışması ile etki büyüklüğü 0.29'a kadar tamamı pozitif,  
İşten ayrılma niyeti ile etki büyüklüğü 0.57'ye kadar tamamı pozitif,  
İşe bağlılık ile etki büyüklüğü -0.38' e kadar tamamı negatif,  
Çalışma yaşamının kalitesi ile etki büyüklüğü -0.30'a kadar tamamı negatif,  
Yaratıcılık, mental sağlık, örgütsel vatandaşlık davranışı, fiziksel sağlık, hizmet kalitesi ve psikolojik iyi oluş ile yüzeysel rol arasında negatif ilişkiler elde edilmiştir. Benzer şekilde; yüzeysel rol ile rol çatışması, rol belirsizliği, iş yorgunluğu ve iş yükü baskısı arasında pozitif ilişkiler elde edilmiştir.

İlgili bulgular, yüzeysel rol yapmanın hem çalışana hem de örgüte zarar verdiğini göstermektedir. Yani çalışanlar yüzeysel role başvurdukları bundan olumsuz etkilenmektedir. Aynı zamanda örgütler açısından da yukarıda yer alan değişkenler açısından olumsuz sonuçlar tetiklenmektedir. İşte bu noktada üzerinde durulması gereken önemli husus ise duygusal emeğin yüzeysel rol türünün yıkıcı sonuçları güçlü bir şekilde tetiklediğidir. Ortaya çıkan görünüm duygusal emek kavramının bir bütün olarak değil de boyutlar ya da duygusal emek türleri kapsamında ele alınmasının çok daha yerinde olacağına işaret etmektedir.

### 5.2. Derinden Rolün Sonuçları

Tablo 1'de araştırma kapsamında incelenen araştırmaların bulguları kapsamlı bir şekilde sunulmaktadır. Detaya girmeden derinden rolün çalışanlar ve örgütler açısından etkileri özet olarak sunulduğunda, derinden rolün;

İş tatmini ile etki büyüklüğü 0.53'e kadar, çoğunlukla pozitif,  
Duygusal tükenme ile etki büyüklüğü -0.54'e kadar çoğunlukla negatif,  
Tükenmişlik ile etki büyüklüğü -0.23'e kadar çoğunlukla negatif,  
Performans ile etki büyüklüğü 0.57'ye çoğunlukla pozitif,

Stres ile etki büyüklüğü -0.26'a kadar negatif ilişkili ya da ilişkisiz,

İş aile çatışması ile ilişkisiz,

İşten ayrılma niyeti ile ilişkisiz,

İşe bağlılık ile etki büyüklüğü 0.31'e kadar çoğunlukla pozitif,

Çalışma yaşamının kalitesi ile etki büyüklüğü 0.22'ye kadar tamamı pozitif,

Yaratıcılık, mental sağlık, örgütsel vatandaşlık davranışı, hizmet kalitesi ve psikolojik iyi oluş ile yüzeysel rol arasında pozitif ilişkiler elde edilmiştir. Benzer şekilde; derinden rol ile rol çatışması, rol belirsizliği ve iş yorgunluğu arasında negatif ilişki elde edilmiştir. Son olarak, iş yükü baskısı, iş aile çatışması, fiziksel sağlık, aile iş çatışması değişkenleri ile ilişkisiz olduğu tespit edilmiştir.

Bulgular her şeyden önce derinden rolün çalışana ve örgüte zarar verici bir etkisinin olmadığını ve çoğunlukla çalışanların kendilerine, işlerine ve örgüte yönelik tutum, davranış ve çıktıları olumlu yönde etkilediğini göstermektedir. Bu bulgu yine göstermektedir ki duygusal emek kavramı tekil bir yapı olarak değil boyutları ya da türleri kapsamında incelenmelidir.

### **5.3. Doğal Duygunun Sonuçları**

Duygusal emek ağırlıklı olarak yüzeysel rol ve derinden rol kapsamında incelendiği için, doğal duyguların sergilenmesi daha az incelenmiştir. Ancak genel olarak değerlendirildiğinde, doğal duygu ile iş tatmini ve çalışma yaşamının kalitesi arasında pozitif; tükenmişlik, duygusal tükenme, sinizm, iş aile çatışması, stres gibi değişkenlerle negatif ilişkiler elde edilmiştir. Ayrıca genel olarak doğal duygu ile derinden rolün çalışanların işe ve örgüte yönelik tutum ve davranışları ile benzer yönde ve benzer etki büyüklüğü ile ilişkilendiği tespit edilmiştir. Bazı çalışmalarda doğal duygunun çalışanların işe ve örgüte yönelik tutumlarını derinden rolden daha yüksek etki büyüklüğü ile olumlu yönde ilişkilendiği tespit edilmiştir.

**Tablo 1: Duygusal Emek Türlerinin İşe, Örgüte ve Sosyal Yaşama İlişkin Değişkenlerle İlişkinsini İnceleyen Çalışmaların Bulguları**

| <b>Duygusal Emek Türlerinin İşe Yönelik Sonuçları</b>         |                              |          |  |                              |          |
|---|------------------------------|----------|--|------------------------------|----------|
| <b>Yazar(lar), Yıl</b>  | <b>Duygusal Emek Türleri</b> | <b>r</b> | <b>Yazar(lar), Yıl</b>                         | <b>Duygusal Emek Türleri</b> | <b>r</b> |
| <b>İş Tatmini</b>   |                              |          | <b>Tükenmişlik</b>                             |                              |          |
| Amisshah, Blankson-Stiles-Ocran & Mensah, 2022                | Y-R                          | .04      | Prentice, Snell & Sok, 2023                    | Y-R                          | .56**    |
|   | D-R                          | .14*     |  | D-R                          | -.15*    |
|   | D-D                          | .17*     |  | Y-R                          | .39**    |
| Rana, Ahmed & Shahzadi, 2022                                  | Y-R                          | .07      | Çağlıyan, Fındık & Doğanalp, 2013              | D-R                          | .24**    |
|   | D-R                          | .15      |  | Y-R                          | .60**    |
| Wang, Lin, Chen & Wu, 2022                                    | Y-R                          | -.27**   | Arnold, Connelly, Walsh, & Ginis, 2015         | D-R                          | .37**    |
|   | D-R                          | .13      |  | Y-R                          | .43**    |
| Alsakarneh, Hong, Eneizan & AL-kharabsheh, 2019               | Y-R                          | -.11     | Diefendorff, Erickson, Grandey & Dahling, 2011 | D-R                          | .21**    |
|   | D-R                          | -.42**   |  | Y-R                          | .48**    |
| Chen, Sun, Lam, Hu, Huo & Zhong, 2012                         | Y-R                          | -.18**   | Wang, 2020                                     | D-R                          | -.23**   |
|   | D-R                          | .25***   |  | Y-R                          | .27*     |
| Becker & Cropanzano, 2015                                     | Y-R                          | -.26**   | Kim, 2020                                      | D-R                          | -.15*    |
|   | D-R                          | -.05     |  | D-D                          | -.36*    |
| Cheung, Lun & Cheung, 2018                                    | Y-R                          | -.20*    | Ma, Wang & Cheng, 2021                         | Y-R                          | .03      |
|   | D-R                          | .36**    |  | D-R                          | -.24**   |
| Cheung, Tang & Tang, 2011                                     | D-D                          | .31**    | Riforgiate, Howes & Simmons, 2022              | D-D                          | -.34**   |
|   | Y-R                          | .07      |  | Y-R                          | .71*     |
|   | D-R                          | .04      | D-R  | .34                          |          |
|   | D-D                          | .19**    | Y-R  | .32*                         |          |
| Cheung & Tang, 2010   | Y-R                          | -.27**   | Kılıçarslan & Özsoy, 2024                      | D-R                          | -.18*    |
|   | D-R                          | .26**    |  | D-D                          | -.42*    |
| Diefendorff, Erickson, Grandey & Dahling, 2011                | D-D                          | .23**    | <b>Stres</b>                                   |                              |          |
|   | Y-R                          | -.34**   | Cheung, Lun & Cheung, 2018                     | Y-R                          | .33**    |
| D-R   | -.04                         | D-R      |  | -.26**                       |          |
| Wen, Huang & Hou, 2019  | Y-R                          | -.17*    | D-D  | -.37**                       |          |
|   | D-R                          | .18**    | Y-R  | .35**                        |          |
| Li, Mehmood, Zhang & Crossin, 2019                            | Y-R                          | .17*     | Cheung & Tang, 2010                            | D-R                          | -.07     |
|   | D-R                          | .18*     |  | D-D                          | -.11*    |
|   | D-D                          | -.17*    | Kim, 2020                                      | Y-R                          | .35*     |
| Yeh, Chen, Yuan, Chou & Wan, 2020                             | Y-R                          | -.14**   | D-R  | .01                          |          |
|   | D-R                          | .12**    | D-D  | -.17*                        |          |
| Lu, Lee, Yang & Song, 2021                                    | Y-R                          | .03      | Andrews, Kacmar & Valle, 2016                  | Y-R                          | .20**    |
|   | D-R                          | .20**    | <b>Rol Çatışması</b>                           |                              |          |
| Knezevic, Petrovic, Kovacic, Mijatov, Vukovic & Kennell, 2021 | Y-R                          | -.23**   | Okabe, 2017                                    | Y-R                          | .04      |
|   | D-R                          | .53**    | D-R  | .24**                        |          |
| <b>İş Yükü Baskısı</b>  |                              |          | <b>Rol Belirsizliği</b>                        |                              |          |
|   |                              |          | Okabe, 2017                                    | Y-R                          | .14*     |

Duygusal Emek Türlerinin Sonuçları Üzerine Bir Literatür Taraması

|   |     |        |  |     |         |       |
|---|-----|--------|--|-----|---------|-------|
| Vashdi, Katz–Navon & Delegach, 2022                                   | Y-R | .29*** |  |     | D-R     | -.10* |
|   | D-R | .09    |  |     |         |       |
| <b><i>İşten Ayrılma Niyeti</i></b>                                    |     |        | <b><i>İşe Bağlılık</i></b>                               |     |         |       |
| Bozionelos & Kiamou, 2008   | Y-R | .25*   | Oliveira, Carvalho, Pinto, de Moura & Santos-Costa, 2023 | Y-R | -.31**  |       |
|   | D-R | .02    |  | D-R | .06     |       |
| Cho, Rutherford, Friend, Hamwi & Park, 2017                           | Y-R | .57*** | Meacham, Tham, Holland, Bartram & Halvorsen, 2023        | Y-R | -.31*** |       |
|   | D-R | .08    | Du & Wang, 2021  | Y-R | -.10 *  |       |
| Fu, Shen & Wei, 2020  | Y-R | .27**  |  | D-R | .25**   |       |
|   | D-R | .08    | Prentice, Snell & Sok, 2023                              | Y-R | -.38**  |       |
| Goodwin, Groth & Frenkel 2011   | Y-R | .17**  |  | D-R | .31**   |       |
|   | D-R | .06    | Wang, 2020   | Y-R | -.14**  |       |
|   |     |        |  | D-R | .65**   |       |
| <b>Duygusal Emek Türlerinin Örgüte Yönelik Sonuçları</b>              |     |        |  |     |         |       |
| <b><i>Performans</i></b>  |     |        | <b><i>Çalışma Yaşamının Kalitesi</i></b>                 |     |         |       |
| Annor, Ayertey & Agyemang, 2024                                       | Y-R | -.54*  | Cheung, Lun & Cheung, 2018                               | Y-R | -.30**  |       |
|   | D-R | .52*   |  | D-R | .22**   |       |
| Okabe, 2017   | Y-R | .14**  |  | D-D | .35**   |       |
|   | D-R | .17**  | Cheung & Tang, 2009                                      | Y-R | -.15**  |       |
| Lin & Chang, 2015   | Y-R | -.31** |  | D-R | .20**   |       |
|   | D-R | -.04   |  | D-D | .14**   |       |
| Hur, Shin & Moon, 2022 (*Servis performansı ölçülmüştür)              | Y-R | -.05   | <b><i>Sinizm</i></b>                                     |     |         |       |
|   | D-R | .11*   | Ma, Wang & Cheng, 2021                                   | Y-R | .08     |       |
| van Gelderen, Konijn & Bakker, 2017 (*Servis performansı ölçülmüştür) | Y-R | -.50** |  | D-R | -.14**  |       |
|   | D-R | .23**  |  | D-D | -.23**  |       |
| Rana, Ahmed & Shahzadi, 2022  | Y-R | -.25** | <b><i>Örgütsel Vatandaşlık Davranışı</i></b>             |     |         |       |
|   | D-R | .40**  | Shagirbasha & Sivakumaran, 2021                          | Y-R | -.62**  |       |
| Alsakarneh, Hong, Eneizan & AL-kharabsheh, 2019                       | Y-R | -.04   |  | D-R | .57*    |       |
|   | D-R | -.18** | <b><i>Hizmet Kalitesi</i></b>                            |     |         |       |
| Kamassi, Boulahlib, Abd Manaf & Omar, 2020                            | Y-R | -.26** | Wang, 2020   | Y-R | -.11**  |       |
|   | D-R | .20*   |  | D-R | .21**   |       |
| Liu, Liu & Geng, 2013   | Y-R | -.10*  |  |     |         |       |
|   | D-R | .40**  |  |     |         |       |
| Zhao, Fu, Freney & Flood, 2020  | Y-R | -.03   |  |     |         |       |
|   | D-R | .54**  |  |     |         |       |
| Tang, Gu, & Cui, 2017 (*Servis performansı ölçülmüştür)               | Y-R | -.24** |  |     |         |       |
|   | D-R | .57**  |  |     |         |       |
| <b>Duygusal Emek Türlerinin Sosyal Yaşamlarına Yönelik Sonuçları</b>  |     |        |  |     |         |       |
| <b><i>İş Aile Çatışması</i></b>                                       |     |        | <b><i>Aile İş Çatışması</i></b>                          |     |         |       |
| Cheung, Lun & Cheung, 2018  | Y-R | .29**  | Cheung & Tang, 2010                                      | Y-R | .17**   |       |
|   | D-R | -.03   |  | D-R | -.09    |       |
|   | D-D | -.24** |  | D-D | .04     |       |
| Cheung & Tang, 2009   | Y-R | .28**  |  |     |         |       |



|  |     |        |  |     |        |
|--|-----|--------|--|-----|--------|
|  | D-R | .03    |  |     |        |
|  | D-D | .02    |  |     |        |
| <b>Duygusal Emek Türlerinin Çalışanların Kendilerine Yönelik Sonuçları</b> |     |        |  |     |        |
| <b><i>Duygusal Tükenme</i></b>   |     |        | <b><i>Duygusal Tükenme</i></b>               |     |        |
| Annor, Ayertey & Agyemang, 2024  | Y-R | .56*   | Chen, Chang & Wang, 2019                     | Y-R | .40*   |
|  | D-R | -.54*  |  | D-R | -.24*  |
| Amissah, Blankson-Stiles-Ocran & Mensah, 2022                              | Y-R | .26**  | Cheung, Tang & Tang, 2011                    | Y-R | .16**  |
|  | D-R | -.00   |  | D-R | -.06   |
|  | D-D | -.14*  |  | D-D | -.28** |
| Okabe, 2017  | Y-R | .37**  | Cho, Rutherford, Friend, Hamwi & Park, 2017  | Y-R | .53*** |
|  | D-R | .44**  |  | D-R | .26**  |
| Lin & Chang, 2015  | Y-R | .35**  | Pervaiz, Ali & Asif, 2019                    | Y-R | .02    |
|  | D-R | -.22** |  | D-R | .44**  |
| Çağlıyan, Fındık & Doğanalp, 2013  | Y-R | .43**  |  | D-D | .11*   |
|  | D-R | .20*   | Zhao, Fu, Freaney & Flood, 2020              | Y-R | .38**  |
| Goodwin, Groth & Frenkel 2011  | Y-R | .41**  |  | D-R | .13*   |
|  | D-R | .30**  | Rafiq, Abbasi, Sair, Mohiuddin & Munir, 2020 | Y-R | .47**  |
| Hwa, 2012  | Y-R | .17*   |  | D-R | .47**  |
|  | D-R | -.04   | Liu, Zou, Wang, Xu & Liao, 2020              | Y-R | .21**  |
| Adams & Mastracci, 2020  | Y-R | .36*** |  | D-R | .02    |
| Allen & Augustin, 2021   | Y-R | .45*** | Ma, Wang & Cheng, 2021                       | Y-R | .08    |
|  | D-R | .08    |  | D-R | -.11*  |
| Anomneze, Ugwu, Enwereuzor & Ugwu, 2016                                    | Y-R | .13*   |  | D-D | -.22** |
|  | D-R | -.12*  | Becker & Cropanzano, 2015                    | Y-R | .24**  |
| Basım, Begenirbaş & Can Yalçın, 2013                                       | Y-R | .11**  |  | D-R | .00    |
|  | D-R | -.12** | Biron & van Veldhoven, 2012                  | Y-R | .52**  |
|  | D-D | -.23** |  | D-R | -.11   |
| <b><i>Yaratıcılık</i></b>  |     |        | <b><i>Mental Sağlık</i></b>                  |     |        |
| Liu, Liu & Geng, 2013  | Y-R | -.38** | Wang, Lin, Chen & Wu, 2022                   | Y-R | -.22** |
|  | D-R | .34**  |  | D-R | .36**  |
| <b><i>Fiziksel Sağlık</i></b>  |     |        | <b><i>Psikolojik İyi Oluş</i></b>            |     |        |
| Riforgiate, Howes & Simmons, 2022  | Y-R | -.44*  | Riforgiate, Howes & Simmons, 2022            | Y-R | -.71*  |
|  | D-R | -.18   |  | D-R | .37*   |
| <b><i>İş Yorgunluğu</i></b>  |     |        |  |     |        |
| Wu, Zhang & Li, 2024   | Y-R | .55**  |  |     |        |
|  | D-R | -.37** |  |     |        |

Not: Tabloda “Y-R kısaltması yüzeysel rolü, D-R kısaltması derinden rolü ve D-D kısaltması doğal duyguyu ifade etmektedir.

## 6. Tartışma

Çalışmada duygusal emek türlerinin (yüzeysel rol, derinden rol ve doğal duygu), çalışanların; (i) işe (iş tatmini, iş yükü baskısı, rol belirsizliği, rol çatışması, stres, işe bağlılık, tükenmişlik, işten ayrılma niyeti), (ii) örgüte (hizmet kalitesi, örgütsel vatandaşlık davranışı, performans, sinizm, çalışma yaşamının kalitesi), (iii) kendilerine (iyi oluş, iş yorgunluğu, mental sağlık, performans, yaratıcılık, duygusal tükenme, duyarsızlaşma) ve (iv) sosyal yaşamlarına (iş aile çatışması, aile iş çatışması) etkilerine ilişkin yapılmış çalışmaların bulgularından yola çıkarak duygusal emek türlerinin sonuçları hakkında çıkarımda bulunulmaya çalışılmıştır. Yapılan inceleme sonucunda varılan temel sonuç duygusal emek türlerinden yüzeysel rolün çalışana mental, ruhsal, fiziksel, sosyal ve profesyonel açıdan zarar verdiği yönündedir. Dahası yüzeysel rol, örgütlere de benzer düzeyde doğrudan ya da dolaylı olarak (çalışanları olumsuz yönde etkilediği için) zarar vermektedir. Bununla birlikte derinden rol ve doğal duygu ise büyük oranda çalışanlar ve örgütler için istenen pozitif çıktılarının edinilmesine katkıda bulunmaktadır. Aşağıda bulgular kuramsal ve pratik açıdan yorumlanmıştır.

**Bulguların kuramsal açıdan yorumlanması:** Hochschild'in (1983) duygusal emek teorisinin temel varsayımlarını doğrulamakla birlikte, özellikle yüzeysel rol yapmanın yıkıcı etkilerini daha net bir şekilde ortaya koymaktadır. Kuramsal olarak ele alındığında, Gross'un (1998) duygu düzenleme teorisinde tanımlanan tepki modülasyonu stratejisine karşılık gelmektedir. Çünkü çalışanların mevcut duygusal durumlarını içsel olarak yaşaması ve mevcut duygu durumlarını bastırması, duygusal çelişkiler yaşamalarına yol açmakta ve beraberinde çalışanların stres ve tükenmişlik düzeyinin artmasına zemin hazırlamaktadır. Derinden rol kapsamında elde edilen bulgular da sosyal mübadele teorisi (Blau, 1968) kapsamında ele alındığında, çalışanların örgütle etkileşimini destekleyen bir rol oynamaktadır. Çünkü çalışanın örgütten beklentilerinin karşılanması (ücret, çalışma koşulları, adil yönetim), beraberinde mutlu ve işinden tatmin olan çalışanların sayısının artmasına zemin oluşturmaktadır. Sonuç olarak hem çalışanın kendisi hem de örgüt açısından beklenen çıktılarının elde edilme ihtimali artmaktadır.

**Bulguların pratik açıdan yorumlanması:** Hizmet sektöründe yöneticilerin, çalışanlardan duygusal emek beklerken dikkat etmesi gereken en temel husus, yüzeysel rol beklentisinde bulunmamaları gerektiğidir. Bunun yerine, örgütün çalışanlara sunduğu imkânları geliştirerek, derin rol ve doğal duygu sergilemelerini destekleyecek çalışma koşullarını iyileştirmeleri daha uygun olacaktır. Ayrıca, çalışanlara duygusal farkındalık, duygu düzenleme, empati ve iletişim becerilerini geliştirmeye yönelik eğitimler verilmesi önerilmektedir. Bunun yanı sıra, işe alım süreçlerinde özellikle derin rol ve doğal duygu açısından kişiliği hizmet sektörüne daha uygun olan bireylerin istihdam edilmesine özen gösterilmelidir.

Bir diğer önemli husus ise, örgütlerin problemin köküne inmesi noktasında öncelikle çalışan memnuniyetine önem vermesi gerekmektedir. Çalışanların işverenlerle ya da yöneticilerle etkileşimi sosyal mübadeleyi içermektedir. Mutlu olmayan, beklentileri karşılanmayan bir çalışanın uzun vadede kurumsal beklentiler doğrultusunda davranması ve duygularını yönetebilmesi gerçekçi değildir.

**Araştırmanın kısıtları.** Araştırmanın temel kısıtı, her ne kadar 58 ayrı çalışmanın bulgularına yer verilse de sistematik bir literatür taraması yapılmamıştır. Daha net çıkarımlar yapmak için duygusal emeğin işe, örgüte ve sosyal yaşama yönelik tutum, davranış ve çıktılarına ilişkin tüm çalışmaların bulgularının paylaşılması gerekmektedir. Ayrıca incelenen çalışmalarda hangi örneklem ve ülkelerde çalışmalar yapıldığına dair ayrıma da gidilmemiştir.

**Gelecek araştırma önerileri.** Duygusal emeğin boyutları ya da türleri bazında çalışanların işe ve örgüte yönelik tutum, davranış ya da çıktılarına ilişkin etkilerini incelemiş olan çok fazla çalışma mevcuttur. Dolayısı ile burada ampirik bir doygunluk bulunmaktadır. Buradan yola çıkarak aşağıda konuya ilişkin birtakım araştırma önerileri yer almaktadır.

Duygusal emek çalışmalarında incelenmesi ve üzerine çalışma yapılması gereken temel konu duygusal emek türlerinin ayrıştırılması ve boyutlar bazında incelenmesidir. Dolayısıyla kavramsal açıdan netlik sağlamayı amaçlayan daha fazla çalışmaya ihtiyaç duyulmaktadır.

Ayrıca, bundan sonraki çalışmalarda duygusal emek çalışmalarının davranış bilimlerindeki teorilere (örneğin; sosyal mübadele teorisi, duygusal olaylar teorisi, kaynakların korunması teorisi ve duygu düzenleme teorisi gibi) dayandırılarak incelenmesi gerekmektedir.

Her ne kadar 7 ayrı bağımsız çalışma duygusal emeğin ölçümüne odaklanmış olsa da, kavramın doğasını yansıtacak ve tüm hizmet sektörü çalışanları örneklemde Türkçe olarak geliştirilmiş ölçeklere ihtiyaç duyulmaktadır. Çünkü mevcut ölçeklerin boyutları arasında bir tutarlılık bulunmamaktadır. Aynı zamanda mevcut ölçeklerin psikometrik özelliklerine ilişkin de daha fazla çalışmaya ihtiyaç duyulmaktadır.

Yüzeysel rol yapan çalışanların müşteriler tarafından nasıl algılandığı, müşterilerin çalışana ve özellikle hizmet sektörü örgütüne ilişkin tutumlarına ilişkin sınırlı sayıda çalışma bulunmaktadır. Yüzeysel rol hem çalışana hem örgüte zarar vermektedir (Tablo 1) ancak bunun karşılığında müşterilerin örgüte olan tutumunu nasıl etkilemektedir? Sorusuna yeterince yanıt aranmamıştır.

Doğal duygu aslında spesifik olarak iş rolü için sergilenen bir duygu yönetimi değildir. Kişinin zaten mutlu ve enerjik olmasının sonucunda müşterilerle girilen etkileşime yansıyan halidir. Bu açıdan her ne kadar duygusal emeğin beklenen sonucunu yansıtan bir durum olsa da spesifik olarak iş rolü için bir duygu düzenlemesi ya da duygu yönetimi durumunu yansıtmadığı için bu boyutun kavramsallaştırılması noktasında daha kapsamlı ve odaklanmış çalışmalara ihtiyaç vardır. Duygusal emeğin tüm türleri ile en yüksek ilişkili olabilecek bireysel farklılık kişilik özellikleridir. Örneğin dışadönükler daha enerjik, iletişime açık ve kolayca başkaları ile etkileşime geçecek (Özsoy vd., 2014, s. 4) bir kombinasyona sahiptir. Dolayısı kişilik özellikleri ile duygusal emek arasındaki ilişkilerin daha fazla incelenmesi gerekmektedir. *Sonuç olarak*, yapılan literatür incelemesinde, 58 bağımsız çalışmanın bulguları incelenmiş ve duygusal emek türlerinde olan yüzeysel rolün çalışanlara ve örgütlere zarar verdiği, derinden rol ve doğal duygunun büyük oranda çalışanlar ve örgütler açısından istenen sonuçlara hizmet ettiği görülmektedir. Hizmet sektöründe sürdürülebilirliğin temel dinamiklerinden biri müşteri memnuniyeti olduğundan, çalışanların hizmet alıcılarla etkileşimi kritik bir öneme sahiptir. Ancak, müşteri etkileşiminde duygusal emek sergileme beklentisinin bilimsel temellere dayalı olarak şekillenmesi gerekmektedir. Oldukça yüzeysel bir şekilde veya sembolik olarak gerçekleştirilen "pozitif" davranışlar, zamanla çalışanların içsel kaynaklarının tükenmesine ve mutsuz olmalarına zemin hazırlamaktadır. Bu durum, yalnızca çalışanları değil, örgütleri de olumsuz yönde etkilemektedir. Ayrıca, hizmet alıcılarının yüzeysel etkileşimlerden olumsuz etkilenme ve rahatsız olma ihtimali de bulunmaktadır. Dolayısıyla, hizmet sektörü örgütlerinin, sorunların kökenine inerek çalışanların mutluluğunu artıracak yollar araması kritik bir gereklilik olarak ortaya çıkmaktadır. Çünkü öncelikle mutlu bir çalışana sahip olmak, müşteri etkileşiminde istenen çıktılar elde edilmesine zemin hazırlamaktadır. Son olarak, yapılan inceleme göstermektedir ki, duygusal emek kavramı kesinlikle boyutlar bazında değerlendirilmelidir.

**Yazar Katkı Oranı (Authorship Contributions):** Çalışmaya birinci yazar %65, ikinci yazar %35 oranında katkı sağlamıştır.

### **Kaynakça**

- Adams, I. T., & Mastracci, S. H. (2020). Contrasting emotional labor and burnout in civilian and sworn law enforcement personnel. *Policing: An International Journal*, 43(2), 314-329.
- Afreen, A., & Norton, B. (2024). Emotion labor, investment, and volunteer teachers in heritage language education. *The Modern Language Journal*, 108, 75-100.

- Alhelalat, J. A., Habiballah, M. M. A., & Twaissi, N. M. (2017). The impact of personal and functional aspects of restaurant employee service behaviour on customer satisfaction. *International Journal of Hospitality Management*, 66, 46-53.
- Allen, J. A., & Augustin, T. (2021). So much more than cheap labor! Volunteers engage in emotional labor. *The Social Science Journal*, 1-17.
- Alsakarneh, A. A. A., Hong, S. C., Eneizan, B. M., & Al-kharabsheh, K. A. (2018). Exploring the relationship between the emotional labor and performance in the Jordanian insurance industry. *Current Psychology*, 38(5), 1140-1151.
- Amissah, E. F., Blankson-Stiles-Ocran, S., & Mensah, I. (2022). Emotional labour, emotional exhaustion and job satisfaction in the hospitality industry. *Journal of Hospitality and Tourism Insights*, 5(5), 805-821.
- Andrews, M. C., Kacmar, K. M., & Valle, M. (2016). Surface acting as a mediator between personality and attitudes. *Journal of Managerial Psychology*, 31(8), 1265-1279.
- Annor, F., Ayertey, G. N., & Agyemang, C. B. (2023). Emotional labour and contextual performance amongst Ghanaian preschool teachers: the mediating role of emotional exhaustion. *International Journal of Educational Management*, 37(6-7), 1271-1287.
- Anomneze, E. A., Ugwu, D. I., Enwereuzor, I. K., & Ugwu, L. I. (2016). Teachers' emotional labour and burnout: Does perceived organizational support matter? *Asian Social Science*, 12(2), 9-22.
- Ardıç, K., & Özsoy, E. (2016). *Examining the relationships between the dark triad traits and big five personality dimensions*. Proceedings of the Fifth European Academic Research Conference on Global Business, Economics, Finance and Banking. ISBN: 978- 1-943579-44-0, Paper ID: 1614.
- Arnold, K. A., Connelly, C. E., Walsh, M. M., & Martin Ginis, K. A. (2015). Leadership styles, emotion regulation, and burnout. *Journal of Occupational Health Psychology*, 20(4), 481-490.
- Ashforth, B. E., & Humphrey, R. H. (1993). Emotional labor in service roles the influence of identity. *The Academy of Management Review*, 18(1), 88-115.
- Austin, E. J., Dore, T. C. P., & O'Donovan, K. M. (2008). Associations of personality and emotional intelligence with display rule perceptions and emotional labour. *Personality and Individual Differences*, 44(3), 679-688.
- Basım, H. N., Begenirbaş, M., & Can Yalçın, R. (2013). Öğretmenlerde kişilik özelliklerinin duygusal tükenmeye etkisi: Duygusal emeğin aracılık rolü. *Educational Sciences: Theory & Practice*, 13(3), 1488-1496.
- Becker, W. J., & Cropanzano, R. (2015). Good acting requires a good cast: A meso-level model of deep acting in work teams. *Journal of Organizational Behavior*, 36(2), 232-249.
- Bellou, V., & Andronikidis, A. (2008). The impact of internal service quality on customer service behaviour. *International Journal of Quality & Reliability Management*, 25(9), 943-954.
- Benesch, S., & Prior, M. T. (2023). Rescuing "emotion labor" from (and for) language teacher emotion research. *System*, 113.
- Biron, M., & van Veldhoven, M. (2012). Emotional labour in service work: Psychological flexibility and emotion regulation. *Human Relations*, 65(10), 1259-1282.
- Blau, P. M. (1968). *Social exchange*. International Encyclopedia of the Social Sciences.

- Bozionelos, N., & Kiamou, K. (2008). Emotion work in the Hellenic frontline services environment: How it relates to emotional exhaustion and work attitudes. *International Journal of Human Resource Management*, 19(6), 1108-1130.
- Brotheridge, C. M., & Lee, R. T. (2010). Development and validation of the Emotional Labour Scale. *Journal of Occupational and Organizational Psychology*, 76(3), 365-379.
- Chen, K.-Y., Chang, C.-W., & Wang, C.-H. (2019). Frontline employees' passion and emotional exhaustion: The mediating role of emotional labor strategies. *International Journal of Hospitality Management*, 76, 163-172.
- Chen, Z., Sun, H., Lam, W., Hu, Q., Huo, Y., & Zhong, J. A. (2012). Chinese hotel employees in the smiling masks: roles of job satisfaction, burnout, and supervisory support in relationships between emotional labor and performance. *International Journal of Human Resource Management*, 23(4), 826-845.
- Cheung, F., Lun, V. M. C., & Cheung, M. W. (2018). Emotional labor and occupational well-being: Latent profile transition analysis approach. *Frontiers in Psychology*, 9, 1084-1092.
- Cheung, F., Tang, C. S. K., & Tang, S. (2011). Psychological capital as a moderator between emotional labor, burnout, and job satisfaction among school teachers in China. *International Journal of Stress Management*, 18(4), 348-371.
- Cheung, F. Y. L., & Tang, C. S. K. (2009). Quality of work life as a mediator between emotional labor and work family interference. *Journal of Business and Psychology*, 24(3), 245-255.
- Cheung, F. Y. L., & Tang, C. S. K. (2010). Effects of age, gender, and emotional labor strategies on job outcomes: Moderated mediation analyses. *Applied Psychology: Health and Well-Being*, 2(3), 323-339.
- Cho, Y.-N., Rutherford, B. N., Friend, S. B., Hamwi, G. A., & Park, J. (2016). The role of emotions on frontline employee turnover intentions. *Journal of Marketing Theory and Practice*, 25(1), 57-68.
- Cho, Y. N., Rutherford, B. N., & Park, J. (2013). The impact of emotional labor in a retail environment. *Journal of Business Research*, 66(5), 670-677.
- Chu, K. H., & Murrmann, S. K. (2006). Development and validation of the hospitality emotional labor scale. *Tourism Management*, 27(6), 1181-1191.
- Çukur, C. S. (2009). The development of the teacher emotional labor scale (TELS): Validity and reliability. *Educational Sciences Theory and Practice*, 9(2), 559-574.
- Çağlıyan, V., Fındık, M., & Doğanalp, B. (2013). A consideration on emotional labour, burnout syndrome and job performance: The case of health institutions. *Mediterranean Journal of Social Sciences*, 5, 532-540.
- Diefendorff, J. M., Croyle, M. H., & Gosserand, R. H. (2005). The dimensionality and antecedents of emotional labor strategies. *Journal of Vocational Behavior*, 66(2), 339-357.
- Diefendorff, J. M., Erickson, R. J., Grandey, A. A., & Dahling, J. J. (2011). Emotional display rules as work unit norms: A multilevel analysis of emotional labor among nurses. *Journal of Occupational Health Psychology*, 16(2), 170-186.
- Du, Y., & Wang, Z. (2021). How does emotional labor influence voice behavior? The roles of work engagement and perceived organizational support. *Sustainability*, 13(19), 10524.

- Fu, G., Shen, R., & Wei, Y. (2020). The influence of emotional labor on turnover intention of hotel employees: Mediating effect of emotional dissonance. *Open Journal of Business and Management*, 8, 1089-1103.
- Gabriel, A. S., Diefendorff, J. M., & Grandey, A. A. (2023). The acceleration of emotional labor research: Navigating the past and steering toward the future. *Personnel Psychology*, 76(2), 511-545.
- Glomb, T. M., & Tews, M. J. (2004). Emotional labor: A conceptualization and scale development. *Journal of Vocational Behavior*, 64(1), 1-23.
- Goodwin, R. E., Groth, M., & Frenkel, S. J. (2011). Relationships between emotional labor, job performance, and turnover. *Journal of Vocational Behavior*, 79(2), 538-548.
- Gross, J. J. (1998). The emerging field of emotion regulation: An integrative review *Review of General Psychology*, 2(3), 271-299.
- Halbesleben, J. R. B., Neveu, J.-P., Paustian-Underdahl, S. C., & Westman, M. (2014). Getting to the “COR”: Understanding the role of resources in conservation of resources theory. *Journal of Management*, 40(5), 1334-1364.
- Hur, W. M., Shin, Y., & Moon, T. W. (2022). Linking motivation, emotional labor, and service performance from a self-determination perspective. *Journal of Service Research*, 25(2), 227-241.
- Hwa, M. A. C. (2012). Emotional labor and emotional exhaustion. *Journal of Management Research*, 12(3), 115-127.
- Hochschild, A. (1983). *The managed heart: Commercialization of human feeling*. University of California Press.
- Kamassi, A., Boulahlib, L., Abd Manaf, N., & Omar, A. (2019). Emotional labour strategies and employee performance: the role of emotional intelligence. *Management Research Review*, 43(2), 133-149.
- Kılıçarslan, K., & Özsoy, E. (2024). Which type of emotional labour leads to burnout? *İktisadi ve İdari Bilimler Fakültesi Dergisi*, 26(1), 101-108.
- Kim, J. S. (2020). Emotional labor strategies, stress, and burnout among hospital nurses: A path analysis. *Journal of Nursing Scholarship*, 52(1), 105-112.
- Knežević, M. N., Petrović, M. D., Kovačić, S., Mijatov, M., & Kennell, J. (2021). Acting the part: Emotional intelligence and job satisfaction as predictors of emotional labor in travel agencies. *Tourism and Hospitality Research*, 21(2), 183-201.
- Kruml, S. M., & Geddes, D. (2000). Exploring the dimensions of emotional labor: The heart of Hochschild's work. *Management Communication Quarterly*, 14(1), 8-49.
- Li, Y., Mehmood, K., Zhang, X., & Crossin, C. M. (2019). A multilevel study of leaders' emotional labor on servant leadership and job satisfaction. In *Emotions and Leadership* (pp. 47-67). Emerald Publishing Limited.
- Lin, Y.W., & Chang, W.-P. (2015). Physician emotional labour and job performance. *Journal of Health Management*, 17(4), 446-457.
- Liu, C., Liu, X., & Geng, Z. (2013). Emotional labor strategies and service performance the mediating role of employee creativity. *The Journal of Applied Business Research*, 29(5), 1583-1596.

- Liu, H., Zou, H. Y., Wang, H. J., Xu, X., & Liao, J. Q. (2020). Do emotional labour strategies influence emotional exhaustion and professional identity or vice versa? Evidence from new nurses. *Journal of Advanced Nursing*, 76(2), 577-587.
- Lu, X., Lee, H. J., Yang, S. B., & Song, M. H. (2021). The dynamic role of emotional intelligence on the relationship between emotional labor and job satisfaction: A comparison study of public service in China and South Korea. *Public Personnel Management*, 50(3), 356-380.
- Lu, Y., Wu, W., Mei, G., Zhao, S., Zhou, H., Li, D., & Pan, D. (2019). Surface acting or deep acting, who need more effortful? A study on emotional labor using functional near-infrared spectroscopy. *Frontiers in Human Neuroscience* 13, 151.
- Ma, S., Silva, M. G., Trigo, V., & Callan, V. J. (2020). The influence of emotional labor and emotional intelligence on job performance: Does ownership type matter? A comparison of public and private organizations in China. *International Journal of Public Administration*, 43(9), 745-756.
- Meacham, H., Tham, T. L., Holland, P., Bartram, T., & Halvorsen, B. (2023). The role of high-involvement work practices, supervisor support and employee resilience in supporting the emotional labour of front-line nurses. *International Journal of Human Resource Management*, 34(4), 745-767.
- Nazari, M., Karimpour, S., & Ranjbar, M. (2023). Emotion labor as professional development work: Insights from teachers doing action research. *TESOL Quarterly*, 58(1), 222-250.
- Okabe, N. (2017). Creating of customer loyalty by cabin crew: A study of the relation between emotional labor and job performance. *Transportation Research Procedia*, 25, 149-164.
- Oliveira, S., Carvalho, C., Pinto, A., de Moura, R. C., & Santos-Costa, P. (2023). Emotional labor, occupational identity and work engagement in Portuguese police officers. *International Journal of Human Resource Management*, 34(4), 768-804.
- Özsoy, E. (2020). Duygusal emek. C. Aksoy (Ed.), *Çalışma hayatında duygular* (1.Baskı) içinde (ss. 57-73). Detay Yayıncılık.
- Özsoy, E., Erol, E., Korkutata, A., & Şeker, M. (2014). Kişilik modelleri boyutlarının karşılaştırılması: A tipi ve B tipi kişilik ve beş faktör kişilik modeli. *Uluslararası Hakemli Beşeri ve Akademik Bilimler Dergisi*, 3(9), 1-12.
- Park, H., & Hur, W. M. (2023). Customer showrooming behavior, customer orientation, and emotional labor: Sales control as a moderator. *Journal of Retailing and Consumer Services*, 72, 103268.
- Pervaiz, S., Ali, A., & Asif, M. (2019). Emotional intelligence, emotional labor strategies and satisfaction of secondary teachers in Pakistan. *International Journal of Educational Management*, 33(4), 721-733.
- Prentice, C., Snell, L., & Sok, P. (2023). Managing burnout from engagement-derived acting strategy. *Journal of Service Theory and Practice*, 33(4), 577-597.
- Purper, C. J., Thai, Y., Frederick, T. V., & Farris, S. (2023). Exploring the challenge of teachers' emotional labor in early childhood settings. *Early Childhood Education Journal*, 51(4), 781-789.
- Rafiq, N., Abbasi, A. S., Ali Sair, S., Mohiuddin, M., & Munir, I. (2020). Emotional labor and its association with emotional exhaustion through cultural intelligence. *Transnational Corporations Review*, 12(4), 406-419.

- Rana, S., Ahmed, I., & Shahzadi, G. (2022). Linking workplace spirituality and adaptive performance through a serial mediation of job satisfaction and emotional labor strategies. *Management Research Review*, 45(10), 1354-1371.
- Riforgiate, S. E., Howes, S. S., & Simmons, M. J. (2022). The impact of daily emotional labor on health and well-being. *Management Communication Quarterly*, 36(3), 391-417.
- Shagirbasha, S., Madhan, K., & Iqbal, J. (2023). Employee–customer interaction and emotional intelligence to impact emotional labor: does interaction type play any role? *Evidence-based HRM: a Global Forum for Empirical Scholarship*, 12(1), 172-192.
- Shagirbasha, S., & Sivakumaran, B. (2021). Cognitive appraisal, emotional labor and organizational citizenship behavior: Evidence from hotel industry. *Journal of Hospitality and Tourism Management*, 48, 582-592.
- Tang, X.-L., Gu, Y.-K., & Cui, L. (2017). Influence of leader and employee emotional labor on service performance: A hierarchical linear modeling approach. *Social Behavior and Personality: an international journal*, 45(8), 1233-1244.
- van Gelderen, B. R., Konijn, E. A., & Bakker, A. B. (2017). Emotional labor among police officers: A diary study relating strain, emotional labor, and service performance. *International Journal of Human Resource Management*, 28(6), 852-879.
- Vashdi, D. R., Katz-Navon, T., & Delegach, M. (2022). Service priority climate and service performance among hospitality employees: The role of emotional labor and Workload Pressure. *Cornell Hospitality Quarterly*, 63(4), 504-518.
- Walsh, G., Yang, Z., Dahling, J., Schaarschmidt, M., & Takahashi, I. (2020). Effects of service employees' negative personality traits on emotional labour and job satisfaction: Evidence from two countries. *Management Decision*, 58(6), 1035-1052.
- Wang, C. J. (2020). Managing emotional labor for service quality: A cross-level analysis among hotel employees. *International Journal of Hospitality Management*, 88.
- Wang, I. A., Lin, S. Y., Chen, Y. S., & Wu, S. T. (2022). The influences of abusive supervision on job satisfaction and mental health: The path through emotional labor. *Personnel Review*, 51(2), 823-838.
- Wang, Z., & Xie, Y. (2020). Authentic leadership and employees' emotional labour in the hospitality industry. *International Journal of Contemporary Hospitality Management*, 32(2), 797-814.
- Weiss, H. M., & Cropanzano, R. (1996). Affective events theory. *Research in Organizational Behavior*, 18(1), 1-74.
- Wen, J., Huang, S. S., & Hou, P. (2019). Emotional intelligence, emotional labor, perceived organizational support, and job satisfaction: A moderated mediation model. *International Journal of Hospitality Management*, 81, 120-130.
- Wu, T. J., Zhang, R. X., & Li, J. M. (2024). How does emotional labor influence restaurant employees' service quality during COVID-19? The roles of work fatigue and supervisor–subordinate Guanxi. *International Journal of Contemporary Hospitality Management*, 36(1), 136-154.
- Yang, C., Chen, Y., & Zhao, X. (2019). Emotional labor: Scale development and validation in the Chinese context. *Frontiers in Psychology*, 10, 2095.



- Yeh, S. J., Chen, S. S., Yuan, K. S., Chou, W., & Wan, T. T. H. (2020). Emotional labor in health care: The moderating roles of personality and the mediating role of sleep on job performance and satisfaction. *Frontiers in Psychology 11*, 574898.
- Zhao, X., Fu, N., Freeney, Y., & Flood, P. C. (2020). Revisiting the effect of emotional labor: A multi-level investigation in front-line service teams. *Frontiers in Psychology 11*, 570048.



## KÜTAHYA'DA KOLERA SALGINI, ETKİLERİ VE ALINAN ÖNLEMLER (1893)

Zabit ACER<sup>1</sup>

### Öz

Salgın hastalıklar insanlık tarihi kadar eski olup sürekli değişen ölümcül türleriyle tarihin her döneminde var olmuşlardır. İmparatorlukları çökerten, orduları kırıp geçiren salgın hastalıklar milyonlarca insanın ölümüne sebep olmuştur. Kolera, akut başlangıçlı bulantısız kusmayla başlayıp, şiddetli ishale devam eden ve su ile elektrolit kaybıyla öldürücü bir enfeksiyon hastalığı olarak tanımlanmıştır. Kolera Hindistan'daki Ganj Nehri sahillerinde 1817 tarihinde ortaya çıkıp önce Hindistan'ın tamamını istila ettikten sonra savaşlar, göçler ve hac yoluyla 6 defa büyük pandemi yaparak bütün dünyayı tehdit etmiştir. Osmanlı topraklarında ilk kez kolera 1822 yılında görülmüştür. 1893 yaz aylarında kolera Osmanlı topraklarında hızlı bir şekilde yayılırken Osmanlı Hükümeti tarafından temizliğe dikkat edilmesini içeren talimatlar tüm Anadolu şehirlerine gönderilmiştir. Anadolu'da köy, kasaba ve şehirlere hâkim olan kolera Kütahya'da 1893 yılı yaz aylarında görülmeye başlamış ve Aralık ayı sonuna kadar devam etmiştir. Osmanlı Devleti salgınla mücadele etmek için uzman doktorlar göndermiş, karantina tedbirleri uygulamış ve tahaffuzhaneler kurarak önemli sağlık tedbirleri almıştır. Yapılan bu çalışmanın amacı 1893 yılında Kütahya'da koleranın ortaya çıkışı, boyutu, meydana gelen ölümler ve alınan sağlık tedbirlerini Osmanlı Arşivi'ndeki çeşitli tasniflerdeki belgeler, dönemin basını ve diğer çalışmalardan istifade ederek ortaya koymaktır.

**Anahtar Kelimeler:** Osmanlı Devleti, Kütahya, Kolera, Salgın hastalıklar

## CHOLERA EPIDEMIC IN KÜTAHYA, ITS EFFECTS AND PRECAUTIONS TAKEN (1893)

### Abstract

Epidemic diseases are as old as human history and have existed in every period of history with their ever-changing deadly types. Epidemic diseases that collapsed empires and destroyed armies caused the death of millions of people. Cholera has been defined as a fatal infectious disease that begins with acute onset of vomiting without nausea, continues with severe diarrhea, and causes loss of water and electrolytes. Cholera emerged on the banks of the Ganges River in India in 1817, first invaded the whole of India, and then threatened the whole world by causing 6 major pandemics through wars, migrations and pilgrimages. Cholera was first seen in Ottoman lands in 1822. While cholera was spreading rapidly in the Ottoman lands in the summer of 1893, instructions were sent to all Anatolian cities by the Ottoman Government to pay attention to cleanliness. Cholera, which prevailed villages, towns and cities in Anatolia, started to be seen in Kütahya in the summer of 1893 and continued until the end of December. The Ottoman Empire, in order to combat the epidemic, sent specialist doctors, implemented quarantine measures, and took important health measures by establishing quarantine stations. The aim of this study is to reveal the emergence of cholera in Kütahya in 1893, its extent, the deaths that occurred and the health measures taken by using documents from various classifications in the Ottoman Archives, the press of the period and other studies.

**Keywords:** Ottoman Empire, Kutahya, Cholera, Epidemic diseases.

<sup>1</sup> Dr. Öğr. Üyesi, Kütahya Dumlupınar Üniversitesi, zabit.acer@dpu.edu.tr, ORCID: 0009-0003-3901-4629

**Başvuru Tarihi** (Received): 01.08.2024 **Kabul Tarihi** (Accepted): 14.01.2025

## Giriş

Salgın hastalıklar insanlık tarihi kadar eski olup sürekli değişen ölümcül türleriyle tarihin her döneminde var olmuşlardır. İmparatorlukları çökerten, orduları kırıp geçiren salgın hastalıklar milyonlarca insanın ölümüne sebep olmuştur. Bunlardan çiçek hastalığı dünyayı istila etmiştir. Veba tabiata karşı daha dikkatli olmayı öğreterek feodalizmi sonlandırmış ve kapitalizmin ortaya çıkmasının ilk başlangıcını oluşturmuştur. Sıtma ve frengi gibi salgın hastalıklar da aynı şekilde toplumları en derinden etkilemiştir (Nikiforuk, 2018, s. 15). Öyle ki salgın hastalıklar sel, kıtlık, deprem gibi diğer doğal afetlerden daha çok insanları olumsuz etkilemiştir (Uğuz, 2012; 437). Toplu ölümlere neden olan ve insan hayatını tehdit eden kolera, sıtma, veba, verem ve frengi gibi hastalıklar modern tıpta yaşanan gelişmeler sonucunda etkisini kaybetmiştir (Kılıç, 2004, s. 13). 20. yüzyılda gelişen tıp sayesinde son derece önemsiz hale gelen kolera gibi bir hastalıktan oldukça çok sayıda insanın ölmesi kadar vahim bir manzara düşünülemez (Ali Rıfki, 1910, s. 3).

Kolera veya Asya Kolerası denilen hastalık 1773 tarihinde Hindistan'da görülmüştür. İlk önce Hindistan'da ortaya çıktığından buna Hint Kolerası denilmiştir (Ali Rıfki, 1910, s. 4). Koleranın kaynağı Hindistan'daki Ganj Nehri sahillerinde 1817 tarihinde ortaya çıkarak Hindistan'ın tamamını istila etmiştir. Kolera buradan Birman, Seylan, Moris, Borbon, Sumatra, Java, Filipin, Borneo sonra Arabistan ve Acemistan'a yayılmıştır. 1823 tarihinde de Rusya hududunu geçerek Avrupa'ya dahil olmuştur. Koleranın ortaya çıkışı yarı yanmış ölünün Ganj Nehri'ne atılmasıyla başlamıştır. Fakat bu adetin ne zamandan beri uygulandığı bilinmemektedir (Hamdi b. Aziz, 1894, s. 5-6). Kendilerince kutsal sayılan Ganj Nehri'ne atlayan Hintliler günahlarından arındıklarına inanmışlardır. Sıhhi olarak çok kötü halde olan nehirde yıkanan insanlar koleranın önce Hindistan'a oradan diğer yerlere yayılmasına neden olmuşlardır (Ayar, 2005, s. 4).

Hindistan'dan hareket eden bu büyük bela pek çok defa Avrupa'yı ziyaret etmiştir (Hamdi b. Aziz, 1894, s. 5-6). Bunda İngiltere'nin Hindistan'da yaptığı savaşlar sonrasında göç etmek zorunda kalan hastalığa yakalanmış yerli halkın etkisi çok olmuştur. Gittikleri yerlerde hastalığı yaymışlardır. Bununla beraber İngiliz askerleri de hastalığa yakalanmışlardır (Ayar, 2010, s. 20). Asya kolerası olarak adlandırılan ve Hindistan'dan ticaret yolları üzerinden dünyanın her tarafına yayılan bu kolera milyonlarca insanın ölümüne neden olmuştur. Genellikle sonbahar ve yaz mevsimlerinde Avrupa'da görülen ve bir mevsim hastalığı özelliği niteliğinde olan kolera ise Avrupa kolerası olarak tanınmıştır (Ak, 2011, s. 255). Hindistan'dan Avrupa'ya çeşitli yollara 19.yüzyılın başlarında ulaşan kolera, buradan da dünyadaki diğer yerlere yayılmıştır (Çalışkan, 2019, s. 1293). Bir bulaşıcı salgın hastalık haline dönüşen kolera Asya, Afrika, Avrupa ve Amerika'da büyük pandemi (Pandemi, çok geniş bir alanda birçok kişiye etkileyen kıtalararası salgınlara verilen isimdir Şerif, 1927, s. 511) halini alarak 19. yüzyılda pek çok insanın ölmesine neden olmuştur (Yılmaz, 2017, s. 28).

Kolera, Basra Körfezi'nden Bağdat'a yayılmış oradan da Anadolu ile Akdeniz kıyılarına gelmiştir. Böylece ilk kez kolera 1822 yılında Osmanlı topraklarında görülmüştür. Osmanlı Devleti'nde siyasi, sosyal, ekonomik ve toplumsal olarak çok zarar veren kolera illeti, Osmanlı'nın Rumeli tarafında 1848 yılında görülmüştür (Ayar, 2010, s. 20). Koleranın ilk ortaya çıktığı tarihten 5 yıl sonra Osmanlı topraklarına ulaştığı anlaşılmaktadır. Bunda Osmanlı Devleti'nin topraklarının geniş bir alana yayılması, ticaret ve göç yolları üzerinde bulunması, İngiltere başta olmak üzere diğer batılı devletlerin Hindistan'ı sömürgeleştirme çabaları etkili olmuştur. İngiltere uzak doğuda bulunan Hindistan'a asker taşımış ve gemilerle taşınan insanlar kolerayı kaynağından alarak kontrollerin yapılmadığı limanlara ulaştırmıştır.

Kolera illeti 1817-1823, 1829-1851, 1852-1859, 1863-1879, 1881-1896 ve 1899-1923 tarihleri aralığında toplamında 6 defa büyük pandemi yapmıştır (Yılmaz, 2017, s. 132). Pek çok kez salgın Osmanlı Devleti'nde etkisini göstermiştir. 1831 yılında İstanbul'da kolera görüldükten sonra ertesi yıl artık bütün Osmanlı topraklarına yayılmıştır. Bu salgınla beraber Osmanlı Devleti'nde ilk kez

karantina uygulamasına gidilerek, Akdeniz’den gelen gemiler Büyükliman’da ve Karadeniz’den gelenler de İstinye’de karantinaya tabi tutulmuşlardır (Yıldırım, 1985, s. 1326). Kolera ile bulaşık limanlardan gelen gemilere uygulanmak üzere kolera talimatnamesi yayımlanmıştır. Kolera talimatnamesinde tıbbi muayene, gemilerin tasdiki, sağlıklı gemiler, şüpheli gemiler, bulaşık gemiler ile sağlıklı-şüpheli-bulaşık gemilere uygulanacak genel maddeler başlıkları altında kurallar yazılmıştır. Her nerede olursa olsun kolera illeti bulaşıklığı ile temiz bir limana gelecek gemilerde icra ettirilecek karantina hakkında nizamname yazılmıştır. (Kolera Talimatnamesi, 1925, s. 1-21; Kolera Karantinası Hakkında Nizamname, 1895, s. 1-14). Kütahya’da 1841 yılında karantina kontrol istasyonunda 1500 kuruş maaş alan karantina müdürü ile 1200 kuruş maaş alan karantina tabibi bulunmaktadır. Karantina tabibi gerekli olması durumunda müdürlük de yapabilmektedir (Sarıyıldız, 1994, s. 365).

### **1. Kolera’nın Tanımı ve Bulaşması:**

Kolera, akut başlangıçlı bulantısız kusmayla başlayıp, şiddetli ishale devam eden ve su ile elektrolit kaybıyla öldürücü bir enfeksiyon hastalığı olarak tanımlanmıştır. “Vibrio cholera” adı verilen kolera mikrobu kirlenmiş içme suyu ile yiyeceklerden ağız yoluyla vücuda alınıp mideden bağırsaklara ulaşmasından sonra burada çoğalarak etkisini göstermeye başlar (Ayar, 2010, s. 19-20). Kolera hastalığı insana kolera mikrobunun girmesiyle yaptığı hastalıktır. Kolera mikrobu ağızdan girer, oradan mideye ve mideden de ince bağırsaklara geçer. Burada sürekli bir şekilde çoğalarak kolerayı oluşturur. Mide bozuk ise kolera mikropları mideden bağırsaklara geçer ve kolera hastalığını yapar. (Ali Rıfki, 1910, s. 7). Kolera salgınları epidemik ve pandemi halinde oldukça çok sayıda insan ölümlerine neden olmuştur. Epidemik, bir bölgedeki insanları etkileyen salgın hastalıktır. Pandemi ise dünya genelindeki insanları etkileyen salgın hastalık anlamına gelir. (Tekin, 2021, s. 331-332). Hastalığın kaynağı bağırsak enfeksiyonudur (Tercüman-ı Hakikat, 18 Aralık 1893, s. 1). Hastaların dışkılarından açığa çıkan içme sularına geçen mikrop kolera yayılmasında etkili olur. Yetersiz altyapı, nehirler, nemli havasız ve karanlık yerler kolera için elverişli bir ortam hazırlarlar (Çalışkan, 2019, s. 1293). Kolera mikrobunun tutunmasının ve çoğalmasının en büyük sebebi temizliğin olmamasıdır. Eğer insanın midesi, bağırsakları bozuk ise veyahut yenilen ve içilen şeyler mideyi bozarsa derhal mikroplar üstün gelip çoğalırlar. Vücudu kaplar adeta zehir gibi tesir ederler (Hüdavendigar, 12 Eylül 1894, s. 3). 1885 yılında Almanya, Robert Koch’ü Hindistan’a göndererek hastalığın menbağında araştırma yaptırmıştır. Koch’ün yaptığı çalışmalar sayesinde hastaların dışkısında ve içtikleri sulara kolera mikrobunu keşfederek, hastalığın üzerindeki bilinmezlik perdesini bitirmiştir (Ali Rıfki, 1910, s. 4).

Kolera illeti (İllet, hastalık, sık sık tekrar eden hastalık demektir. Devellioğlu, 1986, s. 513) ilk başta hafif bir ishal ile başlar. Sonra şiddetini artırdığından ve hafif ishal şiddetleninceye kadar etkisi bir hafta kadar uzayabileceğinden dolayı, böyle hafif ishal olanlar illetin hafifine bakmayarak derhal doktora başvurmalıdır. Şimdiye kadar tecrübe olduğuna göre böyle az ishale yakalananlar derhal doktorlara başvurarak tedavi olursa hastalıktan kurtulup iyileşmektedir. Bunun için rahatsız olanların hastalığın başlangıcında doktora başvurmaları şarttır (Hüdavendigar, 12 Eylül 1894, s. 3). Kolera mikrobu vücuda girdikten sonra 2 ile 8 gün aralığında kolera hastalığı başlar (Ali Rıfki, 1910, s. 8). Kolera zamanında bulaşık illetin hangisi olursa olsun teşhis edilir edilmez durumun raporla mahalli hükümete bildirilmesi oldukça önemlidir (Korado, 1892, s. 8).

### **2. Kolera Hadisesine Karşı Alınması Gereken Tedbirler:**

Bulaşıcı kolera hastalığına karşı herkesin kendisinin ve ev ahalisinin yapması gerekli olan en önemli şey temizlikten ibarettir. Çünkü kolera hastalığının en çok yayılıp bulaşmasına sebep olan şey taharetin ve temizliğin olmamasıdır. Bunun için oturulan yerlere, yenilen, içilen ve giyilen şeylerin temizliğine her zamankinden daha çok itina edilmelidir. Yani bir insan evini, üstünü başını temiz tutmalı, yiyeceği içeceği kokmuş olmamasına, zararlı sebze ve buna benzer mülayimlik verecek maddelerden kaçınmaya dikkat etmelidir. Hasılı evlerin ve elbiselerin temizliğine, yiyeceklerin

besleyici kolay hazmedilir olmasına dikkat edilmelidir. Yani elden gelen tedbirler alınmalı, ilerisini düşünmeyip ilahi musibete boyun eğip kader diyerek razı olunmamalıdır. Çünkü korkunun zararları çoktur. Fazla korku insana mülayimlik verir. Halbuki mülayimlik kolera zamanında zararlıdır. Tedbiri düşünmedikten sonra cesaret, metanet koleranın istilasına en büyük bir set çeken engeldir. Kolera illeti için en etkili ilaç, çare temizliktir. Kolera zamanında dikkat edilecek noktalardan biri de vücudu rutubetten ve soğuktan muhafaza etmektir. Elbise iyi olmalı, soğuk ve yağmur tesir etmemelidir. Islanırsa derhal değiştirilmeli, sabahları çorapsız yere basılmamalı, kuşak sarmalı fanila giymelidir. Ne yapmalı etmeli karnı üşütmemelidir. Gün doğar gün batarken rutubet fazla olduğundan dolayı dışarı çıkmamalı. Evlerin üst katları aşağılara göre rutubetsiz olacağından üst katlarda yatmalı, yatılan odalarda mümkün olduğu kadar az kimse yatmalıdır. Çünkü ne kadar olunursa o kadar çok zararları görülüyor. Arkadan kalkar kalkmaz odanın pencerelerini açmalı, gecedeki beri teneffüs vasıtasıyla bozulmuş olan havayı değiştirmelidir. Evlerde yahut yanında ahır hatta tavuk kümesi bile bulundurmamalı, şayet bulunduruluyorsa gayet temiz tutmalıdır. Hasılı kolera için en etkili ilaç temizliktir. Temizliğe dikkat edilirse kolera kontrol altına alınır ve zararlı tesirleri kendiliğinden azalır (Hüdavendigar, 12 Eylül 1894, s. 3).

Mezadı taaffün denilen usul mikropları öldürecek yahut türemelerine ve çoğalmalarına engel olacak bazı ilaçların kullanılmasından ibarettir. Zac yağı, zaç kıbrısı, esid fenik, kezzab taaffünü yok edecek maddeler olduğundan bu kuvvetli ilaçlardan birini evlerin ötesine berisine serpmeli. Fakat bu güçlü ilaçlar doğrudan doğruya kullanılmaz. 100 dirhem suya 1 dirhem zac yağı, 100 dirhem suya 1 dirhem kezzab veya 1 seydifenik, 8 dirhem suya 1 dirhem zaç kıbrısı konulup öyle serpilir. Bir de soğumamış kireç yoğurt kıvamına gelinceye kadar su konularak tuvaletlere ve kokuşmuş olan diğer yerlere bolca dökülmelidir (Hüdavendigar, 12 Eylül 1894, s. 3).

Evin içinde ne kadar toz, süprüntü ve kokmuş sebzeler varsa hepsi atılmalıdır. Sulu kirecin içine biraz zaç kıbrısı karıştırılmalı, evin duvarları badanalanmalıdır. Tuvaletlere ve mutfaklara günde en az iki defa % 5 esid fenik yahut 1 kıyyesine 10 kıyye su konulmuş zaç kıbrısı çözeltisi dökülmelidir. Yemek vakitleri belirli ve düzenli olmalı, ihtiyata riayet için meyve yememelidir. İştah yerinde iken sofradan kalkmalı, ne aç durulmalı ne büsbütün mide doldurulmalı ve mide bozucu şeylerden sakınmalıdır. Hele içki asla kullanılmamalıdır. Zira içki dinen yasak olduğu gibi tıpça da zararları doğrulanmıştır. Zaten içki kullanmaktan maksat içkinin vereceği itaat etme özelliğinden istifade etmektir. Halbuki içkinin büyük zararı mideye dokunur. Mide bozulursa koleranın ortaya çıkmasına sebep olur. Çünkü kolera denilen hastalık mikropların bir yere gelmesinden ve toplandıkları yeri çoğalmalarına müsait bularak tahrip etmelerinden ibarettir. Bu mikroplar ise sirke gibi ekşi olan şeylere, asitlere tahammül edemez. Bunun için bir bardağın dörtte üçüne su doldurulmalı, biraz da şeker koymalı bir kısmı da sirke ile doldurulmalı ve içmelidir. Limonatanın faydalarını unutmamalı, sabahları çay ve sıcak kahve içmelidir. Üçüncü olarak ise her gün elbiseyi değiştirerek günde üç dört defa yüzünü, gözünü ve ellerini yıkamalıdır. Müslüman ahali için daha doğrusu abdest alıp namazını bırakmamalı, ilahi emirlerin yerine getirilmesiyle kalbe ve vücuda kuvvet verilmelidir. Mikrobun ortaya çıkması muhtemel olan yerlerde oturulmamalıdır. Mesafeler ile koleradan vefat edenlerin hanelerine gidip gelmekten kaçınılmalı, geniş yerlerde gezmeli ve oturulan yerlerin havası değiştirilmelidir (Hüdavendigar, 12 Eylül 1894, s. 3).

Şu sıralarda yenilip içilecek sebze ve meyvelerin isimleri: fasulye, bamya, kabak, patates, peynir, koyun eti, dana eti, yumurta, yemekler pişirilen domates suyu, tavuk, av eti, süt, taze yoğurt, armut, üzüm, olgunlaşmış kızılıcak, olgunlaşmış etmek ayvası ve domatesi çiğ yenilmesinden kaçınılmalıdır (Hüdavendigar, 12 Eylül 1894, s. 3). Midenin hazmedemeyeceği kadar çok yemekten kaçınılmalıdır (İsmail Paşa, 1895, s. 17). Evden eve geçen açıktan akan suların içilmesinden kaçınılmalıdır. Çeşmeden akan suların bile kaynama derecesine kadar kaynatılıp soğuduktan sonra içilmesi gerekir. Koleranın kaynağını yok etmek için değişik çareler aranmıştır. Bunun için komşu ülke Rusya'nın Volta Eyaleti'nde koleranın menbağı olduğu tibben tespit edilen

birkaç ev yerel hükümetin emriyle yakılmıştır. (Hüdavendigâr, 12 Eylül 1894; Sabah, 13 Aralık 1893, s. 3; Tercüman-ı Hakikat, 13 Aralık 1893, s. 2).

Kolera hastalığı ortaya çıktıktan sonra bu hastalıktan korunmak için alınması gerekli olan tedbirler ilgili olarak 18 Aralık 1893 tarihli Tercüman-ı Hakikat Gazetesinde resmi tebligat yayımlanmıştır. Buna göre; yorgunluğa sebep olan şeylerden kaçınılmalı ve vücut terli olduğunda soğuğa çıkılmamalıdır. Her türlü içecek, buzlu ve soğuk su içilmemelidir. Yiyecekler halis olmalı, et ve nişastalı maddeler diğer yiyeceklere tercihen yenilmelidir. Yiyecekler üç kısma ayrılmalıdır. Meyvelerin yenilmesinden kaçınılmalıdır. Kolera istilası zamanında herkes tarafından dikkat edilmesi gereken nokta hastalığın kaynağı bağırsak enfeksiyonudur. İshale sebep olacak her şeyden kaçınılmalıdır (Tercüman-ı Hakikat, 18 Aralık 1893, s. 1). Bu hastalığın mikropları bağırsak içinde kısa sürede çoğalırlar (Korado, 1892, s. 12).

Kolera için genel tedbirler Takvim-i Vekayi Gazetesinde yayımlanmıştır. Buna göre özetle;

1.Koleranın ortaya çıktığı yerler ile buraların etrafında belediye doktorları bulundurmaları gereklidir. Bunun için koleranın alenen tekrar ortaya çıkmasına bakmaksızın “hıfzıssıhha usulu” ve ihtiyati koruma tedbirlerinin alınarak kordan oluşturulmalıdır. Bu amaçla alanında uzman kişilerden oluşan bir komisyon kurulmalıdır. Belirtilen bu komisyon bulaşıcı kolera hastalığı zamanında alınması gerekli olan bütün tedbirler için yetkilidir. Tahaffuzhanenin (Tahaffuzhane karantina yeri anlamına gelir. Devellioğlu, 1986, s. 1214) yapılması ve tatbikiyle de görevlidir. Belirtilen yerlerde gerekli olan bütün tıbbi tedbirleri almak ve o bölgeyi temize çıkarmakla görevlendirilmişlerdir.

2. Mahalli hükümet geçen sene kolera bulaşmış yerlerde veya buraya sınır olan bölgelerde şüpheli bir illet ortaya çıkacak olursa hemen durum telgrafla bildirilmelidir. Bununla beraber kolera zamanında bulunmuş gibi uygulanması lazım gelen bütün tedbirler alınmalıdır.

3. Bulaşık veya şüpheli illet durumlarına karşı temiz olan yerler emniyet altına alınır. Bunun için koruma tedbirleri alınabileceği gibi bazı kısıtlamalar da getirilebilir. Sağlık kordonları her taraftan çevrelenmiş olan o yerde uygulanacaktır. Bunun için sler kurulacak ve hastalara bakılacaktır. Tahaffuzhaneler doktorlar tarafından idare edilecektir. Bunlar yolcular ile ticari eşyalarını ihtiyat tedbirlerine tabi tutacaklardır (Takvim-i Vekayi, 5 Mayıs 1891, s. 3).

### **2.1. Koleranın Dereceleri:**

Sabah Gazetesinin 1 Aralık 1893 tarihli nüshasındaki resmi tebligatta koleranın derecelerinden bahsedilmiştir; Kolera hastalığının 3 derecesi vardır. Birinci derecesinde hastada çok az ishal görülür. İkinci derecesinde ishal görülmesi biraz artar. Üçüncü derecesinde de ishalle beraber hastanın vücudu soğur, yavaşlar ve rengi de değişerek kısa sürede vefat gerçekleşir. Birinci derecedeki hastanın çay içmek ve sıcak odada oturup soğuk havadan korunmak gibi bazı tedbirleri yapması gerekir. İkinci derecedeki kişinin mizacına göre yapılacak tedavi ile sıhhat ve afiyete kavuşulur. Hastalığın en ölümcül olan üçüncü derecesinde tedavinin tesir etmesi pek sınırlı olup, o da ancak mucizeyle olur. Koleraya karşı bir ilaç keşfedilebildiğinde koleranın şimdiki gibi önemi kalmayan sıtma gibi önemsiz hastalıklar sırasına gireceği açıktır. Ancak henüz etkili bir ilaç bulunamamış olduğundan üçüncü derecede bulunan kolera hastası hakkında doktorlar tarafından yapılacak muayene ve uygulanacak tedavi son çaredir. Bu evredeki hasta ümitsiz bir halde olup bunlara ilan edildiği üzere belediye doktorları tarafından tedavi etme mecburiyeti yoktur. Her hasta kendisini istediği doktora tedavi ettirmek ve doktorun vereceği ilacı alıp almamak hususlarında serbesttir (Sabah, 1 Aralık 1893, s. 1).

Bu ilk iki derecede olanlar belediye hastanelerinde tedavi edilmektedir. Gazetelerde ilan edilmekte olan tablodan anlaşılacağı üzere belediye hastanelerinde tedavi olan hastaların çoğu sıhhatlerine kavuştuğu halde koleranın en şiddetli ve ümitsiz olunan üçüncü derecesine tutulanların mevcut tıp ilmine göre hayatlarından ümit kesilmiştir (Sabah, 1 Aralık 1893, s. 1). Kolera genellikle yaz ve

sonbahar mevsimlerinde görülmekle birlikte, bu mikrobu taşıyanların bulaştırması ve mikrobu içilen sulara sirayet etmesi durumunda her mevsimde olabilir (Kumaş, 2011, s. 214).

### 3. 1893 Yılında Kütahya’da Kolera Salgını:

Anadolu’nun kadim şehirlerinden birisi olan Kütahya, Ege Bölgesi’nin İç Batı Anadolu bölümünde Marmara, Ege ve İç Anadolu Bölgelerinin geçiş sahası arasında yer alır (Dönmez, 1974, s. 34). Eski ismi “Kotiacion” olan Kütahya’nın tarihi M.Ö.6. yüzyıla kadar gitmekte olup, Malazgirt Savaşı sonrası Kutalmışoğlu Süleymanşah tarafından 1080 yılına doğru Bizanslılardan alınmıştır (Varlık, 1986, ss. 255-256). Anadolu Selçuklularından sonra şehir Germiyanogulları Beyliği’ne geçmiştir. Germiyanoglu Süleymanşah kızını Osmanlı hükümdarı II. Murad’ın oğlu Bayezid’e vermiştir. Kızının çeyizi olarak da Kütahya, Simav, Eğrigöz (Emed) ve Tavşanlı’yı vermiştir. Böylece Kütahya bir sancak olarak Şehzade Bayezid’e bırakılmıştır (Uzunçarşılı, İslam Ansiklopedisi, ss. 767-768). 1362 yılında Rumeli Beylerbeyliği ve 1393’te Anadolu Beylerbeyliği kurulmuştur. Anadolu Beylerbeyliği’nin merkezi önceleri Ankara iken, 1451’de Kütahya merkez olmuştur (Varlık, 1986, s. 272). 16.yüzyılda Kütahya Sancağı’nda 10 nefis-i şehir, 2 kasaba, 4’ü Yahudi olarak toplam 91 mahalle, 1071 köy ve 274 mezraa bulunmaktadır. Kütahya Kazasında 383 köy ve 153 mezraa bulunmaktadır. Kütahya Sancağı’na bağlı olan kazalar; Kütahya Kazası, Lazkiye (Denizli) Kazası, Şihlu (Işıklı) Kazası, Uşak Kazası, Eğrigöz (Emet) ve Simav Kazası, Honaz Kazası, Güre ve Selendi Kazası, Kula Kazası, Homa (Gümüşsu) Kazası (Varlık, 1988, s. 115).

1831 yılında Hindistan, İran, Rusya ve pek çok ülkede “kolera morbus” adı verilen illet İstanbul’a da bulaşınca karantina ve tahaffuz tedbirleri uygulanmıştır. Bulaşıcı hastalığın önü alınamayınca II. Mahmud dışarıdan hekim getirtmiş, Tıbbiye açılmış ve 1838’de Karantina Meclisi kurulmuştur (Sarıyıldız, 1994, s. 332-334). Kolerada kullanılmak üzere 1885’te “Tathirat (Tathir, temizleme, paklama demek olup tathirat ise temizlikler anlamına gelir. Devellioğlu, 1986, s. 1243) Komisyonu” da yer alan Bonkowski Paşa<sup>2</sup> (Çil, 2023, s. 109), “Geneste ve Herscher” buharlı makinelerin gelmesini istemişse de bu olmamıştır. 1891’de aynı fabrikadan iki küçük boyda etüv makinesi<sup>3</sup> getirilmiştir. Kolera salgınlarında vakaların olduğu mahallelerde ve evlerde dezenfekte işleminde pülverizatör kullanılmıştır (Pülverizatör, salgın ve bulaşıcı hastalığı içeren mikropların bulunduğu yeri temizleyen makinadır. Yıldırım, 2004, s. 421; Çil, 2023, s. 135). Kolera nüfusu, serveti, sanayiye ve hayatı tehdit eden bir felakete dönüşmüştür. Eski asırların hastalığına karşı eski dönemdekiler gibi kadere razı olmaktan başka bir şey yapılmaması hiç şüphesiz koleranın ölümcül etkisinin artırmasına neden olmuştur (Edhem Necdet, 1910, s. 3).

1893-1895 kolera pandemisi Hindistan menşeli olarak başlamış ve Hintli hacılarıyla yaygınlaşmıştır. Avrupa’ya iki koldan ulaşan salgının birincisi Kızıldeniz, Akdeniz ve Fransa yolunu takip ederken; ikincisi Hindistan’ın kuzeybatısından Kabil, Meşhed, Tahran, Hazar Denizi kıyıları ve Rusya üzerinden Avrupa’ya sokularak geniş bir alana yayılmıştır. 1893 yaz aylarında kolera Osmanlı toprakları etrafında hızlı bir şekilde yayılırken Osmanlı Hükümeti tarafından temizliğe dikkat edilmesini içeren talimatlar tüm Anadolu şehirlerine gönderilmişti. Devam eden süreçte kolera salgını 1894 yılında bütün Anadolu kıtasındaki köy, kasaba ve şehirlere hâkim olmuştur (Ayar, 2005, ss. 13-14, 68-69).

<sup>2</sup> Saray eczacı-kimyageri ve Dersaadet Eczacıyan Cemiyeti başkanı olan Bonkowski Paşa, II. Abdülhamid tarafından İstanbul’daki salgınla mücadele başkanlığına getirilerek, gerekli olan sıhhi ve fenni tedbirleri almakla görevlendirilmiştir. Daha sonra kolera salgınlarına karşı daha etkili bir çözüm yolu bulunması için Hıfzıssıhha Umum Başmüfettişi olmuştur. Bonkowski Paşa başta İstanbul olmak üzere Bursa, Trabzon, Edirne gibi pek çok Anadolu şehrinde koleraya karşı etkili çalışmalar yapmıştır.

<sup>3</sup> Yüksek ısıyla hava veren makinalarına etüv makinası denir. Mikropların dezenfekte edilmesinde kullanılır. Genellikle giysilerin ve eşyaların mikroplardan arındırılmasında kullanılır. 100-150 derece arasında kullanılan basınçlı su buharı dezenfeksiyonda en etkili yöntemdir.

10 Ağustos 1893 tarihinde İzmir'de koleraya yakalananların sayısının artması üzerine Aydın Vilayeti de bulaşık kabul edilerek, hastalığın Anadolu'ya yayılmasını önlemek için vilayet dışına çıkacaklara 10 günlük karantina uygulaması başlamıştır (Ayar, 2005, s. 78). İzmir'de devam eden şüpheli hastalıktan dolayı civardaki vilayetlerin muhafazası için Hüdavendigâr Vilayeti'ne<sup>4</sup> bağlı olan Karahisar, Kütahya, Balıkesir Sancaklarında tahaffuzhaneler kurularak kordonlar oluşturulmuştur. Bu amaçla herkesten hıfzıssıhha kurullarına uyması istenmiştir. Belirtilen hastalık hala devam etmekte olduğundan koruma ve sağlık tedbirlerine olağanüstü bir şekilde itina edilmesi talep edilmiştir (Ali Tevfik, 1899, s. 247; Bursa, 28 Ağustos 1893, s. 4).

Hüdavendigâr Valiliği tarafından Kütahya, Karesi ve Karahisar Sancaklarında tahaffuzhaneler kurularak, gerekli olan yerlerin kordon altına alınması ve bu güzergâh üzerinden geçen yolculara 10 gün karantina uygulamasının yapılması istenmiştir. Durumun aciliyetinden dolayı Hüdavendigâr Valisi Münir Paşa'nın başkanlığında Cuma günü hariç olmak üzere haftanın diğer günlerinde üst düzey yöneticilerin de katılımıyla bir komisyon oluşturulmak istenmiştir. Nihayet 23 Ağustos 1893'te Ziraat ve Nafia Müşaviri Cemal Bey'inde ikinci başkanlığa getirilmesiyle çalışmalarına başlayan komisyonda alınması gerekli olan sıhhi tedbirler görüşülmüştür (Menekşe, 2020, s. 412).

1893 yılı itibariyle yaz aylarından başlamak üzere Kütahya'da ilk kolera vakaları görülmeye başlamıştır. Hastalık belirtileri gösteren kişiler kurulan tahaffuzhanelerde gerekli olan tedavilere tabi tutulmuşlardır. Bu amaçla 31 Ağustos 1893'te Simav Tahaffuzhanesi'ne gelip kalma sürelerini tamamlayan 6 yolcuya temiz pratika verilmiştir (Pratika, sağlık muayenesi yapıldıktan sonra muayene yapılan kişilerde hastalık olmadığına dair verilen belgedir. Ayverdi, 2010, s. 1003). Aynı günü Uşak Tahaffuzhanesi'nin mevcudu 4 kişiden ibaret olup hepsinin sağlık durumlarının oldukça iyi olduğu bildirilmiştir (Tercüman-ı Hakikat, 18 Eylül 1893, s. 1). 10 Eylül 1893 tarihine kadar Uşak Tahaffuzhanesi'nde 30 yolcu mevcut olup sağlıklarının iyi olduğu ifade edilmiştir. Simav Tahaffuzhanesi'nde karantina sürelerini tamamlayan yolculara temiz pratika verilmiştir (Tercüman-ı Hakikat, 15 Eylül 1893, s. 1). 11 Eylül 1893'e kadar Melde Tahaffuzhanesi'nde 38 kişi mevcut olup, bunlardan 7 kişi kalma sürelerini tamamlayarak kendilerine pratika verilmiştir. Tahaffuzhanede bulunan memurlarla yolcuların sağlık durumlarının iyi olduğu belirtilmiştir (Tercüman-ı Hakikat, 18 Eylül 1893, s.1).

### 3.1. Kütahya'ya Doktor Tayini:

Tercüman-ı Hakikat'ın 15 Eylül 1893 tarihli nüshasında kolerayla mücadelede Kütahya Sancağı Tahaffuzhanelerinde görevlendirilmek üzere Edirne Vilayeti'nden tayin olunan doktorlardan bahsedilmiştir. Buna göre Edirne Vilayeti'nden Hüdavendigâr Vilayeti'nde kurulan tahaffuzhanelerde istihdam edilmek üzere Dâhiliye Nezareti ile yapılan görüşmelerden sonra padişah iradesiyle tayin olunan doktorlardan vilayet sıhhiye komisyonu kararıyla Kol Ağası Kazım Efendi Karahisar'a, Mehmet Nuri ve İsmail Hazım Efendiler Kütahya Sancağı Tahaffuzhanelerine gönderilmiştir. Tayin olunan bu doktorlara her türlü kolaylığın gösterilmesi istenilerek, diğer teferruatlar ilgili mutasarrıflıklara tebliğ edilmiştir (Tercüman-ı Hakikat, 15 Eylül 1893, s. 2).

Görevlendirilen doktorlardan görev yaptıkları yerlerde temizlik ve buharlama ile karantina tedbirlerine özenle dikkat etmeleri istenilmiştir. Münir Paşa'nın başkanlığında kurulan Hüdavendigâr Vilayeti Sıhhiye Komisyonu her gün hatta tatil günlerinde bile doktorlardan itina ile görevlerini yapmalarını, sıhhiye tedbirlerini almalarını ve kesintisiz sağlık hizmeti vermelerini talep etmiştir (Tercüman-ı Hakikat, 15 Eylül 1893, s. 2).

Edirne Vilayeti'ne karşı Hüdavendigâr Vilayeti'nce kurulan tahaffuzhanelerde istihdamına lüzum görülen ve Dâhiliye Nezaretiyle yapılan görüşmeler sonrasında çıkan Padişah iradesiyle vilayete

<sup>4</sup> Hüdavendigâr Vilayeti: Hüdavendigâr, Ertuğrul, Germiyan veya Kütahya, Karahisar-ı Sahib ve Karesi adında beş adet sancağa taksim olunmuştur.



gönderilen doktorlardan Kol Ağası Kazım Efendinin Karahisar, Mehmet Nuri ve İsmail Hazım Efendilerin Kütahya Sancakları Tahaffuzhanelerine gönderilmesi uygun görülmüştür (Tercüman-ı Hakikat, 6 Ekim 1893, s. 2).

Kütahya Sancağıyla Karasi Sancağı'ndaki tahaffuzhaneler için daha gerekli olan 3 doktorun da bu sefer gönderilenlerden Mehmet İsmail Efendinin Hüdavendigâr Vilayeti Sancak Sıhhiye Komisyonu kararıyla Kütahya'ya, Ahmet Tevfik ve Dikran Andon Efendilerin Karasiye gönderilmesi kararlaştırılmıştır (Tercüman-ı Hakikat, 6 Ekim 1893, s. 2).

### 3.2. Hastalığın Devamı:

Kütahya'nın geçiş güzergahları üzerinde yer alması nedeniyle yolcu trafiği hiç bitmemiştir. Simav Tahaffuzhanesi'ne 19 Eylül 1893 günü 11 yolcu ve 21 Eylül 1893 günü 1 yolcu gelmiş olup hepsinin sağlıkları iyi olduğu belirtilmiştir (Tercüman-ı Hakikat, 26 Eylül 1893, s. 1). Yine Kütahya'nın Simav Tahaffuzhanesi'nde 29 Eylül 1893 tarihinde kalma süresini tamamlayan 2 yolcuya pratika verilmiş ve Göbek Tahaffuzhanesi'nin mevcudu ise 2 kişidir. Belirtilen tahaffuzhanelerde bulunanların sağlık durumlarının gayet iyi olduğu Kütahya Mutasarrıflığından bildirilmiştir (Tercüman-ı Hakikat, 13 Ekim 1893, s. 2).

Bazı yerlerde hastaları muayene eden doktorlar kolera teşhisi koydukları gibi hastayı tedaviden kaçınarak belediyeye bilgi vermekle yetinmişlerdir. Oradan da doktor veya hastayı hastaneye nakletmek için araba gönderilinceye kadar hastanın saatlerce tedavisiz kalmakta olduğu nakledilmiştir. Bir yerde hastalık ortaya çıktığında herhangi bir doktora müracaat edilirse, onun tarafından hastanın tedavisine hemen başlanılmakla beraber bir taraftan da belediyeye bilgi verilmesi istenmiştir. Hıfzıssıhha-i Umumiye Komisyonu kararıyla bütün doktorlar hususi olarak ihtar edilerek, aksi harekette bulunanların sorumlu tutulacağı açıklanmıştır (Tercüman-ı Hakikat, 13 Ekim 1893, s. 2).

Kütahya Sancağında tesis edilen tahaffuzhanelere gelen yolcular gerekli olan sağlık kontrollerinden geçirilmeye devam etmiştir. 6-12 Ekim 1893 tarihi arasında Kütahya'nın Karahisar Tahaffuzhanesi'ne 5 kişi gelmiştir. Karahisar'ın Dinar Tahaffuzhanesi'ne 13 Ekim 1893 günü kadar 12 yolcu gelmiştir. Dinar Tahaffuzhanesi'nde kalma sürelerini tamamlayan 18 kişiye pratika verilmiş olup, buradaki mevcut olan 116 kişinin sağlıkları iyi olduğu belirtilmiştir (Tercüman-ı Hakikat, 17 Ekim 1893, s. 1).

Diğer taraftan Kütahya'ya oldukça yakın bir mevkide yer alan Eskişehir'de kolera Ekim 1893'te oldukça şiddetlenmiştir (Ayar, 2005, s. 97). 16 Ekim 1893 tarihli Sadaret'e gönderilen belgede, Eskişehir'de 3-4 günden beri korunmakta olan birkaç şüpheli hastanın koleraya yakalandığının mahalli doktorlar tarafından tasdik edildiği yazılmıştır. Hastalığa yakalananların evlerinin kordon altına alınması için mevcut zabtiyelerin sayısı yetmediği için buradaki yerleşik olan bir bölük piyade ve bir bölük askerlerinden yeteri kadarı kordonlarına muhafazasına tayin olunmuştur. Eskişehir'deki askeri hastane ile tıbbi eczane olmadığı için İzmit Kumandanlığı'ndan gelen telgraftan anlaşıldığına göre şehirdeki münasip bir mahallin kolera hastalarına mahsus olmak üzere geçici bir hastane olarak kullanılması istenmiştir. İzmit'teki birkaç tabib ile lüzumu kadar tıbbi ilaçlar hızlı bir şekilde Eskişehir'e gönderilmiştir. Bu arada mahalli tabiplerin gerekli olan bütün sıhhiye ve tahaffuziye tedbirlerini hemen almaları Sadaret tarafından Mutasarrıflığa tebliğ edilmiştir. Bunun için daha nelerin yapılmasının gerekli olduğunun şehremanetindeki Tedabir-i Sıhhiye Komisyonu'nca düşünülmesi ve ertesi sabaha kadar nelerin yapılmış olduğunun Sadarete arzedilmesi istenmiştir (BOA, Y. PRK.UM.: 28/66, L.1).

Bahsi geçen konuyla ilgili olarak İzmit Kumandanı Refik Sadettin, Eskişehir Redif Binbaşılığında 16 Ekim 1893 tarihinde gelen telgrafa yer vermiştir; Eskişehir'deki hastalığın zuhur ettiği hanelerin kordon altına alınması için zabtiyelerin yeteri kadar olmaması nedeniyle daha önce irade-i seniyye ile belirtilen yerde bulundurulmak üzere bir bölük piyade ve bir bölük

süvari askerinden yeteri miktardaki muhafız tayin olmuşsa da oradaki asker için askeri hastane ile tıbbi eczane bulunmamaktadır. Bunun için bazı tedbirlerin alınması gerektiği belirtilmiştir (BOA, Y. PRK.UM.: 28/66, L.3).

Aynı tarihte Kütahya'nın yakın çevresinde yer alan Denizli Hıfzıssıhha-i Umumiye Müfettişinden alınan yazıda, alınan tedbirler neticesinde 6 günden beri Denizli'de hastalığa yakalanmadığı yazılmıştır. Şamlı köyünde 5 hasta bulunduğu bir gün önce haber alındığından dolayı derhal seyyar tabib giderek muayene etmiştir. Tavas Kazas'nın Kızılcabölük Köyü'nde 1 kişinin hastalığa yakalanmasından dolayı tedavi edilmiştir. Hızlı bir şekilde korunma tedbirleri alınmıştır (BOA, Y. PRK.UM.: 28/66, L.5).

Sıhhiye Müfettişi Marko tarafından Padişaha takdim olunmak üzere Mabeyn-i Hümayun Baş Kitabeti'ne 21 Ekim 1893 tarihinde gönderilen telgrafta Kütahya'daki kolera hastalığının başlangıç noktasından bahsedilerek şöyle denilmiştir; Eskişehir etrafında kolera hastalığına yakalananlar olduğu mükerreren Kütahya Mutasarrıflığı'na bildirilmesine rağmen tereddütte bulunulmuştur. Özellikle kolera bulunan nokta ise Kütahya'da inşa edilmekte olan demiryolu hattı üzerinde çalışan işçiler arasındadır. Bu demiryolu işçilerindeki kolera oldukça şiddetli bir şekilde olduğu kesindir. Bu nedenle Eskişehir'e karşı kordonun Kütahya civarında olması lazım geldiği Kütahya Mutasarrıflığı'na bildirilmişse de henüz uygulaması görülmemiştir (BOA, Y. PRK.UM.: 28/66, L.7).

Mekteb-i Tıbbiye-i Şahanelerinde Muallim Muavini ve Eskişehir Sıhhiye Müfettişi Kolağası Tabib Marko tarafından 21 Ekim 1893 tarihinde Mabeyn Başkatipliği'ne gönderilen telgrafta, alınan tedbirler neticesinde Eskişehir'de ortaya çıkan kolera hastalığının bir derece önünün alındığı yazılmıştır (BOA, Y. PRK.UM.: 28/66, L.9). Eskişehir'de kolera devam ederken, 28 Ekim 1893 tarihinde Kütahya'da vakalar görülmeye başlamıştır. İki ay kadar Kütahya'da kolera etkili olmuş ve 60'a yakın vukuatta 40'dan fazla kişi ölmüştür. Özellikle Aralık ayının ilk günlerinde 10 kişi hastalığa yakalanarak bunlardan 4'ü hayatını kaybetmiştir. Kütahya'da kolera salgının başlangıcı sırasında Eskişehir'de bulunan Doktor Gazale Efendi'nin buraya gönderilmesi ve alınan tedbirleri denetlemesi sonucunda ölümlerin artmasına engel olunmuştur. Koleraya yakalananlar için ayrı hastane teşkil edilmesi ve kordon tesis edilmesi nedeniyle Kütahya'daki köylere hastalığın sirayet etmesinin önüne geçilmeye çalışılmıştır (Ayar, 2005, s. 98).

30 Ekim 1893 tarihli bir başka belgede kolera hastalığının İzmit'te hala devam etmekte olması nedeniyle imhası için lazım gelen fenni tedbirlerin icrasında kusurlu davranılması durumunda hastalığın Ankara hattında gelecek yaz tekrar ortaya çıkacağı ifade edilmiştir. Bunun içinde Marsilya örneği verilmiştir. Marsilya'da kolera illetinin 2 seneden beri devam etmesi dezenfeksiyon usulünün tam olarak yapılmamış olmasından ileri geldiği Meclis-i Sıhhiye Azasından Fransız Doktor Mahe tarafından beyan edilmiştir. Doktorların görüşüne başvurularak hastalığın ortaya çıktığı yerlerin etkisi tam olarak ortaya çıkana kadar kükürt yakılarak ve fenni tedbirlerin yapılmasıyla tam olarak dezenfekte edilebilir denilmiştir. Hastalığın daima bir taraftan mı yoksa çeşitli yerlerde mi ortaya çıkmakta olduğu, hastalığa yakalananlar ve vefat miktarının her gün telgrafla arz edilmesi istenmiştir. Yine aynı şekilde telgrafta hastalığın yeri, hasta olanların toplumun önde gelenlerinden mi yahut yoksullardan mı olduğu, yiyecek ve içeceklerle dikkat etmemiş kimselerden mi olduğunun da arz edilmesi istenmiştir (BOA, Y. PRK.UM., 28/66, L.11).

Kütahya'nın Simav Tahaffuzhanesi'nde kalma süresini tamamlayan 2 kişi ile Gediz Tahaffuzhanesi'ndeki 20 yolcuya pratika verilmiştir. Karahisar'ın Dinar Tahaffuzhanesi'ne içinde bulunulan ayın 3.günü 11 yolcu girip kalma süresini tamamlayan 49 kişi çıkmıştır. Belirtilen tahaffuzhanelerde kalan yolcuların sağlıklarının iyi olduğu haber verilmiştir (Sabah, 20 Ekim 1893, s.1 ; Tercüman-ı Hakikat, 20 Ekim 1891, s. 1). 24 Ekim 1893 saat 11'den önceki gün 11'e kadar Eskişehir'de yalnız 3 kişinin hastalığa yakalandığı, bunlardan 2 kişinin ve eski hastalardan bir 1 kişinin vefat ettiği Eskişehir Kaymakamlığı'nda bildirilmiştir. Kütahya'nın Kalburcu

Tahaffuzhanesine 24 Ekim 1893 tarihinde Eskişehir'den 1 yolcunun karantinaya alındığı, Kütahya Mutasarrıflığı'na Eskişehir'den gelip karantinada bulunduğu, 2 yolcunun sıhhatleri en iyi şekilde olduğu bildirilmiştir (Sabah, 28 Ekim 1893, s. 1; Tercüman-ı Hakikat, 28 Ekim 1893, s. 2).

29 Ekim 1893 günü saat 11'den önceki gün 11'e kadar Eskişehir'de 1 kişi hastalığa yakalanmış ve eski hastalardan yalnız 1 kişi vefat etmiştir. Karahisar'ın Dinar Tahaffuzhanesi'ne 28 Ekim 1893 tarihinde 1 yolcu gelip toplamda 53 kişiye ulaşmıştır. Kütahya'nın Simav'a bağlı Hisar Köyü Tahaffuzhanesi'nde 6 kişi mevcut olup, Kalburcu Tahaffuzhanesi'ne Teşrinievvelin 15. ve 16. günleri 13 yolcu ile 14 hayvan gelmiştir. Ertuğrul Sancağına bağlı İnönü Tahaffuzhanesi'ne 27 Ekimde 7 ve 28 Ekimde 8 yolcu girmiştir. Kütahya Kasabası'nda 2 vukuattan sonra dünkü tarihe kadar 60 saati geçtiği halde bütün kasabada yeni hastalık eseri görülmemiştir (Sabah, 2 Kasım 1893, s. 1; Tercüman-ı Hakikat, 2 Kasım 1893, s. 1).

30 Ekim 1893'te Karahisar'ın Dinar Tahaffuzhanesi'ne 14 yolcu dahil olup, kalma sürelerini tamamlayan 7 kişiye pratika verilmiştir. Kütahya'nın Kalburcu Tahaffuzhanesi'nde 39 kişi mevcut olup, gerek bunların ve gerekse Kütahya Kasabası halkının sağlık durumlarının olduğu belirtilmiştir (Sabah, 3 Kasım 1893, s. 1). 31 Ekim 1893 saat 11'den 1 Kasım 1893 saat 11'e kadar Eskişehir'de yalnız 1 kişi hastalığa yakalanmış olup, bununla eski hastalardan 1 kişi vefat etmiştir. 9 hane ise karantina sürelerini tamamladığından tam olarak dezenfekte edilmiştir. Kütahya Kasabası'nda hastalıktan eser görülmemiş olup, Kütahya'nın Kalburcu Tahaffuzhanesi'nde kalma sürelerini tamamlayan 6 kişiye pratika verilmiştir. Mevcut 20 kişinin sağlık durumları iyidir. Dinar Tahaffuzhanesi'ne 1 yolcu gelmiş olup, kalma süresini tamamlayan 2 kişi çıkarılmış ve 58 kişinin sağlık durumları iyi haldedir (Tercüman-ı Hakikat, 4 Kasım 1893, s. 1).

Hastalık Seyitgazi Nahiyesi'nin tamamına yayılmış olup, Afyonkarahisar'ı ve buraya bağlı olan yerlerini de tehdit etmiştir. Kütahya Hükümeti hastalığı defetmek için gerekli tedbirleri almakta acele etmemiş olup, Kalburcu'daki tahaffuzhanesini tamamlamadığı gibi tebligat hilafına Seyitgazi'ye varılan yollara karşı hiçbir tedbir almamıştır. Bu durum Doktor Gazale Efendi tarafından Sıhhiye Nezareti'ne telgrafla bildirilmiş olduğundan Karahisar ve Kütahya'ca sıhhi tedbirlerin tam olarak alınması istenmiştir. İhmal olduğu takdirde öncelikle mutasarrıfın azliyle sorumluluk yükleneceğinden dolayı gerekenin hızlıca yapılması arzu edilmiştir. Bu konuda ne yapılmak lazım geliyorsa hemen icra edildikten sonra yapılanlar peyderpey bildirilecek denilmiştir (BOA, DH.MKT.: 562/17, L.1, 7-8).

2 Kasım 1893 tarihinde Hüdavendigâr Vilayeti'nden Sadaret'e gönderilen telgrafta ise şöyle denilmiştir; 31 Ekim 1893 tarihli Sadaret'ten gönderilen telgraf Kütahya ve Karahisar Mutasarrıflıkları'na tebliğ edilmişti. Seyitgazi Nahiyesi vekaletinin telgraf cevabında cereyan eden haberleşmelere atfen Kütahya Mutasarrıflığı'ndan alınan 2 telgraf cevabında 56 köyü içine alan Seyitgazi tahliyesinde Bardakçı, Arapviran ve Çerkez Feyzi Abad adlı 3 köyde hastalık olup, diğer yerlerinde hastalık bulunmamaktadır. Eskişehir Kaymakamlığı ile bahsi geçen nahiyeye müdürü arasında yapılan görüşmeler üzerine daha önce Eskişehir Belediye Tabibi ve Eczası Doktor Yüzbaşı Süleyman Bey de verdikleri raporda Bardakçı Köyü'nde 17 Ekim 1893'te ortaya çıkıp, 30 Ekim 1893 tarihine kadar 16 kişi vefat etmiş ve bugün 6 kişi hasta olmuştur. Çerkez Feyzi Abad Köyü'nde 4 hastadan 2'si vefat etmiştir. Nahiyeye müdürüyle doktorların hepsi bugün hastalık olan yerlerde bulunup, dönüşlerinde hastalığın derecesi ve hastalığa yakalananlar ile vefat edenlerin sayısı belli olacaktır. Eskişehir ve Seyitgazi'ye varılacak yollara karşı icap eden mevkide sıhhiye kordonları oluşturularak, durumun mahiyeti telgrafla Doktor Gazale Efendi'ye bildirilmiştir. Şu halde hastalığın Seyitgazi Nahiyesi'nin her yerine sıçradığı haberinin hakikate aykırı bulunduğu konuyla ilgili telgraflarda belirtilmiştir. Bahsi geçen mutasarrıflıktan alınacak malumatın ve vilayet sıhhiye komisyonunun ifadelerinin ayrıca arz edileceği yazılmıştır (BOA, DH.MKT.: 562/17, L.5). 2 Kasım 1893'ten 3 Kasım 1893 günü saat 11'e kadar Kütahya Tahaffuzhanesi'nde bulunan yolculardan karantina sürelerini tamamlayan 2 kişiye pratika

verilmiştir. Germiyanzade Edhem Bey'in hizmetçisinin hastalanarak vefat ettiği Kütahya Mutasarrıflığı'ndan belirtilmiştir (Tercüman-ı Hakikat, 7 Kasım 1893, s. 1; Sabah, 7 Kasım 1893, s. 1).

6 Kasım 1893 tarihinde Dahiliye Nezareti'nden Sıhhiye Nezareti'ne gelen yazıda Kütahya'da kolera benzeri hastalığın 10 gündür devam ettiği ve 4 kişinin hastalığa yakalandığı belirtilmiştir. Bunların da buldukları mahallerin karantina altına alınmasından dolayı bütün kasabaya bulaşabileceği kabul edilmiştir. Kasabanın bulunduğu mevki nedeniyle hastalığın dışarıya yayılmaması için 300 kadar zabtiye veya gardiyan istihdamına ihtiyaç olmuştur. Hapishanenin genel zaruri ihtiyaçlarının tedariki için Kütahya'nın devamlı kendisine bağlı olan yerler ve diğer bölgelerle bağlantısının devam etmesi gerekmektedir. Kasabanın tam olarak kordon altına alınması durumunda tahsilat ve nakliye işleri yerine getirilemeyecektir. Ayrıcı nahiyeler ve köylerden gelen bilgilerin doğrulanması gerekmektedir. 3 günden beri yeni bir vukuat olmadığı Hüdavendigar Vilayeti'nden alınan telgrafta yazılmış olduğundan gereğinin yapılması Sıhhiye Nezareti'nden istenmiştir (BOA, DH.MKT.: 164/69, L.2).

Kütahya'nın Kalburcu Tahaffuzhanesi'ne Akkaya tren yolu işçilerinden 67 kişi ve Ertuğrul'un İnönü Tahaffuzhanesi'ne 35 işçi ile 1 yolcu girmiştir. Karahisar'ın Dinar Tahaffuzhanesi'ne ise 19 kişi gelmiş ve hepsini sağlık durumlarının iyi olduğu tespit edilmiştir (Tercüman-ı Hakikat, 7 Kasım 1893, s. 1; Sabah, 7 Kasım 1893, s. 1). 7 Kasım 1893 tarihinden 8 Kasım 1893 günü akşamına kadar Kütahya'da şüpheli hastalıktan bir iz olmadığı, Kalburcu Tahaffuzhanesi'ne işçilerden 8 kişi dahil olduğu belirtilmiştir. Simav Tahaffuzhanesi'ne 3 kişi, Dinar Tahaffuzhanesi'ne 5 kişi dahil olmuş ve 1 kişiye pratika verilmiştir. Eskişehir'e karşı kurulan Aziziye Kazası'nın Karaağaç Tahaffuzhanesi'ne 21 yolcu girmiş olup 1 kişinin biraz hasta olduğu görülmüştür (Tercüman-ı Hakikat, 11 Kasım 1893, s. 1).

8 ve 9 Kasım 1893 günlerinde Kütahya ve Eskişehir Kasabalarıyla Seyidgazi Nahiyesi'nde hastalığa yakalan ve vefat eden olmamıştır. Yalnız demiryolu işçilerinden 2 hasta müşahede altına alınmıştır. Eskişehir'de karantina sürelerini tamamlayan 2 hanenin temizlik ve buharlama işlemleri yapıldıktan sonra kordonları kaldırılmıştır (Tercüman-ı Hakikat, 13 Kasım 1893, s. 1). Kütahya Kasabası'nda daha önce hastalanan 2 hastadan birinde sağlıklı olma belirtileri görülmüş olup, diğerinin de tedavisine devam edilmiştir. Önceki gün ise 1 kişinin hastalığa yakalandığı ev kordon altına alınmıştır. Kütahya'nın Kalburcu Tahaffuzhanesi'nde 8 Kasım 1893 günü kalma süresini tamamlayan 1 yolcuya pratika verilmiştir. Karahisar'ın Dinar Tahaffuzhanesi'ne 12 kişi girip kalma sürelerini tamamlayan 3 kişi salıverilmiştir. Osmanköy Tahaffuzhanesi'ne 2-10 Kasım 1893 tarihleri arasında 49 kişi girmiştir. 10 Kasım 1893 günü saat 11'den önceki gün saat 11'e kadar Eskişehir'de ve Seyidgazi Nahiyesi'nde hastalığa yakalanan ve vefat eden olmamış olup, yalnız Seyidgazi'nin Arapviran Köyünde eski hastalardan 1 kişi vefat etmiş ve 3 kişi de hastalığa yakalanmıştır (Tercüman-ı Hakikat, 13 Kasım 1893, s. 1; Tercüman-ı Hakikat 17 Kasım 1893, s. 1).

9 Kasım 1893 tarihinde Kütahya-Eskişehir arasında çalışan demiryolu işçilerinden 2 kişi ve Kütahya Kasabası'nda 2 kadın şüpheli hastalığa tutulmuşlardır. Dinar Tahaffuzhanesi'nde kalma sürelerini tamamlayan 8 kişiye pratika verilmiştir (Tercüman-ı Hakikat, 13 Kasım 1893, s. 1). 10 Kasım 1893'ten 13 Kasım 1893'e kadar Kütahya'nın Simav Tahaffuzhanesine 10, Karahisar'ın Dinar Tahaffuzhanesine 1 yolcu gelmiştir. Dinar Tahaffuzhanesinde süresini tamamlayan 6 kişiye pratika verilmiştir. Aziziye Kazası'nın Karaağaç Kazasına 6-9 Kasım 1893 tarihleri arasında 53 yolcu, Ertuğrul'un İnönü Tahaffuzhanesine 10 Kasım 1893 günü 21 yolcu dahil edilmiştir. Adı geçen tahaffuzhanedeki kişilerin sağlık durumlarının iyi olduğu söylenmiştir. 12 Kasım 1893 günü saat 11'den önceki gün saat 11'e kadar Eskişehir'de hastalığa yakalanan ve vefat eden olmadığı Kütahya, Karahisar ve Ertuğrul Mutasarrıflığı ile Eskişehir Kaymakamlığından bildirilmiştir (Sabah, 16 Kasım 1893, s.1).

15 Kasım 1893 günü akşamına kadar Kütahya'da 3 kişi ile Eskişehir'de 5 kişi vefat etmiş ve 2 kişi hastalığa yakalanmıştır. Kütahya Kasabası'ndaki önce İnegöl'e çıkıp gelen 30 yolcunun buldukları tahaffuzhanede kalma sürelerini tamamlamalarından dolayı buharlı temizlik yapıldıktan sonra salıverilmişlerdir. 13-14 Kasım 1893 tarihleri arasında İnönü Tahaffuzhanesi'nde karantina sürelerini tamamlayan 39 kişi ile Karahisar'ın Osman Köyü karantinahanesinde 6 yolcuya pratika verilip, tahaffuzhanelere 29 yolcunun dâhil olmasıyla mevcut 102 kişinin sağlıklarının iyi olduğu bildirilmiştir (Sabah, 22 Aralık 1893, s.1).

Kütahya Kasabası'nda 2 günden beri yeniden hiç vukuat olmamıştır. Bununla beraber buraya bağlı olan nahiyelerden Tavşanlı ve Emet Kasabaları'yla köylerin tamamında dahi şimdiye kadar şüpheli hastalıktan bir eser görülmemiştir. Kütahya Kasabası'nın tamamen kordon altına alınmasını gerektirecek bir sebep bulunmamaktadır. Bu nedenle yalnız Kütahya'dan isimleri yazılmış mevkilere gidecekler için ihtiyat mahallerinde tahaffuziye muameleleri yapılması lazım geleceği Kütahya Mutasarrıflığı'ndan bildirilmiştir. Açıklayıcı muameleyi içeren telgraf Hüdavendigar Vilayeti'nden 15 Kasım 1893 tarihinde Sıhhiye Nezareti'ne gönderilmiştir (BOA, DH.MKT.: 169/25, L.8).

15 Kasım 1893 tarihinde Dahiliye Nezareti'ne gelen telgrafta, Kütahya Kasabası'ndaki doktorların raporuna atıfta bulunulmuştur. Buna göre; Kütahya Mutasarrıflığı'ndan cevaben alınan telgrafta Kütahya Kasabası'nda genel sağlık durumlarının her gün incelenilmekte olduğu, Kütahya'da şüpheli hastalığın görüldüğünden bu yana 20 günde 10 kişi hastalığa yakalanarak 7 kişinin vefat ettiği yazılmıştır. Kasabanın mevcut nüfusuna nispetle bunun önemli olmadığı ve kasabada bugün genel sağlık durumlarının yolunda olduğu ve iki günden beri yeniden hiçbir hasta olanın ortaya çıkmadığı görülmüştür. Buraya bağlı olan nahiyelerden Tavşanlı ve Emet Kasabalarıyla köylerin tamamında şimdiye kadar şüpheli bir hastalığa yakalanan duyulmadığı belirtilmiştir. Bu nedenlerden dolayı Kütahya Kasabası'nın tamamen kordon altına alınmasıyla nahiyeleriyle ve köyleriyle olan bağlantısının kesilmesini gerektirecek bir sebep bulunmamaktadır. Yalnız Kütahya'dan Bursa, Ertuğrul ve Karahisar ile Gediz, Uşak ve Simav taraflarına gidecek olanlar için ihtiyat mahallerinde tahaffuziye işlemlerinin yapılmasının lazım geleceği vilayet sıhhiye komisyonu raporuyla açıklanmıştır BOA, DH.MKT., 169/25, L.9).

21 Kasım 1893 tarihli Sabah Gazetesinde yer alan resmi tebligatta, kolera hastalığı ortaya çıkan yerlerde konulmuş olan 10 gün karantina süresinin bugünden itibaren 3 güne düşürüldüğü açıklanmıştır. Buna göre, belirtilen bu sürede temizliğe özen gösterilmelidir. Bundan önce ilan edildiği gibi kolera hastalığına yakalananların kendilerini arzu ettikleri doktora tedavi ettirmekte önceden beri serbest olduklarından yine serbesttirler. Kendi istekleri olmazsa hastaya doktor tarafından ilaç verilmemesi ve tedavi edilenlere doktor tarafından verilen ilaçların reçeteleri eczanelerde saklanmalıdır. Bu reçetelerin eczanelerde saklanarak, reçetenin hangi doktor tarafından verilmiş olduğunu gösteren bir defter tutulmalıdır. Hastaya bakan doktor tarafından kendisinin tedavi şekli ile yapılan işlemlerden hane halkının tamamıyla memnun olduklarına dair hastanın ailesinden veya en yakın akrabasından birinden resmi kâğıt alınmalıdır. Hastaya tıbbi ilaçlar dışında başka ilaç verilmesi ve temizliğe özen gösterilmemesi durumunda suçlu olan doktor hakkında gerekli işlemlerin yapılması için doktorun isminin hastanın akrabaları tarafından gerekli mercilere bildirilmesi gerekir. Hastanın elbisesiyle bulunduğu yerin tıbbi kurallara uygun olarak büyük bir özenle temizletilmesi önemlidir. Koleradan vefat edenlerin şimdiye kadar olduğu gibi dini kurallara uyularak defnedilmelerine bir kat daha itina gösterilmelidir. Gayrimüslimler hakkında da mezheplerine göre ayın yapılmalıdır (Sabah, 21 Kasım 1893, s. 1).

Hüdavendigar Vilayeti'nden Dahiliye Nezaretine gelen telgrafta, 16 Kasım 1893 tarihinde Kütahya'nın Simav Tahaffuzhanesinde süresini tamamlayan 12 yolcu, Kalburcu Tahaffuzhanesinde 8 yolcu ve Uşak'ın Göbek Tahaffuzhanesinde 3 yolcuya pratika verildiği yazılmıştır. Belirtilen ayın 17.gününden 18.günü akşamına kadar Kütahya'da hastalığa tutulan 3

kişiden 2'si vefat etmiş olup, birisinin de tedavisi devam etmektedir. Aynı zamanda Eskişehir Kasabasıyla Seyidgazi'nin Arapviran, Bardakçı ve Keşankeş köylerinde bir vukuat olmamıştır. Eskişehir Belediye Hastanesinde tedavi edilmiş olan 6 tren yolu işçisi karantina sürelerini doldurdularından gerekli tedbirler alındıktan sonra salıverilmişlerdir. İnönü Tahaffuzhanesinde sürelerin tamamlayan 3 yolcuya pratika verilip, mevcut 91 kişinin sıhhatleri mükemmeldir. Karahisar Dinar Tahaffuzhanesinde içinde bulunulan ayın 15.günü sürelerini tamamlayan 40 kişi salıverilmiştir. Osmanköyü Tahaffuzhanesine 16 Kasım 1893 günü 3 yolcu giriş yaptığı açıklanmıştır (Sabah, 21 Kasım 1893, s. 1).

Seyidgazi Nahiyesinin 3 köyü ile Kütahya demiryolu işçilerinde hastalık devam etmekte olduğundan, Eskişehir'ce vazifeleri sona eren askeri doktorların zaruri ihtiyaçlarının karşılanarak belirtilen demiryolu hattına, Seyidgazi'nin Bardakçı ve Arapviran köylerine gönderilmesi gerekmektedir. Bunların maaş ve harcırahlarının karşılanarak Eskişehir Kaymakamlığına da bilgi verilmesi Hüdavendigâr Vilayeti'ne haber verilmiştir (Sabah, 21 Kasım 1893, s. 1). 19 Kasım 1893 günü saat 11'den 22 Kasım 1893 saat 11'e kadar Kütahya Kasabası'nda 8 kişi vefat etmiş ve 9 kişi de hastalığa yakalanmış olup, Simav'ın Hisar Tahaffuzhanesinde 2 kişiye pratika verilmiştir. İçinde bulunulan ayın 21 gününe kadar ne Eskişehir'de ne de Seyitgazi'nin Bardakçı, Arapviran ve Keşankeş köylerinde bir gün içinde vukuat olmamıştır. İnönü Tahaffuzhanesi'nden 18 kişiye pratika verilip, 5 kişinin karantinaya alındığı belirtilmiştir (Sabah, 25 Kasım 1893, s. 1).

Koleraya hastalarından elbisesiyle beraber güya yüzlerinin de ak sülümen ve asit fenik ile temizlenmesinden dolayı vefat edenler olmuştur. Müslümanlardan koleraya tutulup vefat edenlerin gusül alınmayarak ve cenaze namazları kılınmayarak defnedildiği söylenilmiştir. Halbuki kolera hastalarının tedavileri sırasında doktorların tıbbi usullere göre dikkatli bir şekilde yaklaştıkları açıktır. Hastaların temizlik ve sağlıkları için tıbben gerekli olacak her şey tam olarak yapılmıştır. İster Müslüman ister gayri müslim olsun hiçbir kimse hakkında haksız bir muamele olmamıştır. Müslümanlar hakkında İslam dininin gerekleri uygulanırken, gayri müslimler için de kendi ayin ve mezheplerinin icabına göre davranıldığı açıklanmıştır (Sabah, 25 Kasım 1893, s. 1; Tercüman-ı Hakikat, 25 Kasım 1893, s. 1).

Kütahya Kasabası'nda eski hastalardan 1 kişi vefat etmiştir. Karahisar'ın Han-ı Karaağaç Tahaffuzhanesi'ne 20 Kasım 1893'te 1 yolcu gelerek 9 kişiye pratika verilmiştir. Karahisar'ın Osman Köyü Tahaffuzhanesi'ne 24 Kasım 1893 tarihinde 2 kişi girip 3 kişi salıverilmiştir. Yine içinde bulunulan ayın 19'da Karasi'nin Yağcılı Tahaffuzhanesi'ne 21 yolcu dâhil olmuştur (Sabah, 29 Kasım 1893, s. 1). 22 Kasım 1893 saat 11'den 23 Kasım günü 11'e kadar Kütahya Kasabası'nda yeniden 2 kişi hastalanmış olup, eski hastalardan 1 kişi vefat etmiştir. 23 Kasımdan 24 Kasım günü akşamına kadar hastalığa yakalan ve vefat eden olmamıştır. İçinde bulunulan ayın 22. gününden 24. gününe kadar Eskişehir'de ve buraya bağlı olan yerlerde hastalığa yakalanan vefat eden olmamıştır. İnönü Tahaffuzhanesi'nden 20 Kasım 1893'ten 22 Kasım gününe kadar 55 yolcuya, Karahisar'ın Dinar Tahaffuzhanesinden 4, Han ve Karaağaç Tahaffuzhanelerinden 64 kişiye pratika verilmiştir. 15 yolcunun karantina altına alındığı Kütahya, Karahisar ve Ertuğrul Mutasarrıflığıyla Eskişehir Kaymakamlığından bildirilmiştir (Sabah, 27 Kasım 1893, s. 1; Tercüman-ı Hakikat, 27 Kasım 1893, s. 1).

23 Kasım 1893 Karahisar'ın Dinar demiryolu işçilerinden birinin hastalanıp muayenesi yaptırılmış ve kolera illetinden müşahede altına alındığında vefat etmiştir. Bunun üzerine hemen tıbbi tedbirler uygulanarak, ölen kişi karantina usulüne göre defnedildikten sonra geride kalan bütün eşyaları yakılmıştır. Daha sonra işçilerin koğuşlarına buhar verilmiş ve ölen kişinin 8 arkadaşı da karantina altına alınmıştır. Aynı gün diğer demiryolu işçilerinin sağlık durumları iyi olduğu ve Geyikler Köyünde de genel sağlık durumlarının memnuniyet verici bir derecede bulunduğu belirtilmiştir. Tıbbi ve fenni tedbirlerin alınmış olduğu Karahisar Mutasarrıflığı'nın 18 Teşrinisani

1309 (30 Kasım 1893) telgrafından ve hususi komisyonun ifadesinden anlaşılmaktadır (Sabah, 2 Aralık 1893, s. 1).

25 Kasım 1893 günü saat 11'den önceki gün saat 11'e kadar Eskişehir'de 1 kişi hastalanıp vefat etmiştir. Aynı gün Arapviran köyünde 1 kişi hastalığa yakalanmış 1 kişi de vefat etmiştir. Kütahya Kasabası'nda da 2 kişi hastalığa yakalanmış, bunlardan 1 kişi ile eski hastalardan 1 kişi vefat etmiştir. İnönü Tahaffuzhanesi'nde 7 kişi ve Aziziye Kasabası'nın Han-ı Karağacı Tahaffuzhanesi'nde 15 yolcuya pratika verilmiştir. Bu iki tahaffuzhane ile Kütahya'nın Yunuslar Derbendi Tahaffuzhanesi'nde mevcut yolcuların sağlık durumlarının iyi olduğu belirtilmiştir (Sabah, 29 Kasım 1893, s. 1).

25 Kasım 1893 günü akşamına kadar Kütahya'da 3 kişi, Eskişehir'de 5 kişi vefat etmiş ve 2 kişi hastalığa yakalanmıştır. Kütahya Kasabası'na kordon uygulanmadan önce İnegöl'e gelen 30 yolcunun buldukları tahaffuzhanede kalma sürelerini tamamlamalarından dolayı tebhirat-ı fenniye (Devellioğlu, 1986, s. 1254)<sup>5</sup> (temizlik ve buharlama) yapılarak salıverilmişlerdir. 13 Kasım ve 24 Kasım günleri İnönü Tahaffuzhanesinde karantina sürelerini tamamlayan 39 yolcuya, Karahisar'ın Osman Köyü karantina hanesinde 6 yolcuya pratika verilmiştir. Tahaffuzhanelere 29 yolcu dâhil olarak mevcut 102 kişinin sıhhatleri iyi durumda olduğu açıklanmıştır (Tercüman-ı Hakikat, 21 Kasım 1893, s. 2).

Eskişehir karantinasının kaldırılmasından sonra Kütahya'da hastalık ortaya çıkmıştır (BOA, A. MKT.MHM.: 562/35, L.3). Sıhhiye Nezareti'nden 26 Kasım 1893 tarihinde Hüdavendigâr ve Ankara Vilayeti'yle İzmit Mutasarrıflığı'na gönderilen yazıda Eskişehir'de 14 günden beri koleradan hiçbir eser görülmediği orada bulunan Tabib Gazale Efendi tarafından bildirilmiştir. Bundan dolayı İnönü ve Biçer Tahaffuzhaneleri arasında bulunan mevkiden gerek bu tarafa gelenler ve gerekse Ankara yönüne gidenler için uygulanan 10 gün karantina süresi bugünden itibaren 5 güne düşürülmüştür. Fakat hastalık Kütahya Kasabası'nda devam etmekte olduğundan dolayı beldenin temizlik ve buharlama işlemleriyle sağlık konularında gerekenlerin yapılması için mahalli yetkililere tebligatla bildirilmiştir. Buradaki sağlık çalışmalarına yardımcı olmak için de Sıhhiye Nezareti tarafından Tabib Gazale Efendi Kütahya'ya gönderilmiştir (BOA, A. MKT.MHM.: 562/35, L.1).

Kütahya'daki hastalığın devam etmekte olması ve buradaki askeri müfrezenin tabibi bulunmamasından dolayı Eskişehir'de bulunan Doktor Süleyman Numan Efendi'nin Kütahya'ya gönderilmesi mahalli kumandanlık tarafından istenilmiştir. Eczanelerden ayrıca alınan ilaçların yerine konulmak üzere yeteri kadar ilaçların gönderilmesi için Sıhhiye Tabibi Gazale Efendi tarafından Sıhhiye Nezareti'nden talep edilmiştir (BOA, A. MKT.MHM.: 562/35, L.8).

Bunun üzerine Seraskeri tarafından hastalıktan dolayı buradaki askeriye ilaç ihtiyacı ve doktorun hemen gönderilmesi hakkındaki en son durum telgrafla sorulmuştur. Kütahya Redif Kumandanlığı'ndan cevaben gelen yazıda şimdiki halde ilaçlara lüzum olmadığı anlaşılmıştır. Ancak Sadarete göre ülkede böyle bir ilaç olup olmadığı var ise miktarı ve içeriğinin gönderilmesi adı geçen kumandanlıktan istenmiştir. Bu kez cevaben gelen yazıda koleranın gerek Eskişehir ve gerek Kütahya'da devamı esnasında mülkiye tarafından Kütahya ile Eskişehir taburlarında ilaç olmadığı beyan edilmiştir (BOA, A. MKT.MHM., 562/35, L.11).

26 Kasım 1893 günü saat 11'den, önceki gün saat 11'e kadar 24 saat içerisinde Kütahya Kasabası'nda hastalığa yakalan ve vefat eden olmayıp, eski hastalardan 2 kişi iyileşmiştir. Bu zaman içerisinde Eskişehir Kasabası'nda da vukuat olmayıp, demiryolu hattında çalışmakla görevlendirilen işçilerden 3 kişinin hasta olduğu görülmüş olup bunlardan 2'si vefat etmiştir Sabah 1 Aralık 1893, s. 1; Tercüman-ı Hakikat, 1 Aralık 1893, s. 2; Tercüman-ı Hakikat, 4 Aralık 1893,

<sup>5</sup> Tebhir, buhardan geçirme demektir. Tebhirat ise buğu haline getirme, tütsüleme, tütsülendirilme ve etüvden geçirme anlamlarına gelir.

s. 1-2). 27 Kasım 1893 saat 11'den önceki gün saat 11'e kadar Kütahya'da hastalığa yakalanan olmayıp, eski hastalardan biri vefat etmiştir. Bu zaman içerisinde Eskişehir Kasabası'yla Seyitgazi'de herhangi bir vukuat olmamıştır. Kütahya demiryolunun 19. kilometresinde işçilerden 1 kişi hastalığa yakalanmış ve eski hastalardan 1 kişi vefat etmiştir. İçinde bulunan ayın 24.günü İnönü Tahaffuzhanesinde kalma süresini tamamlayan 2 kişiye pratika verilerek, mevcut 22 kişinin sağlıklarının iyi olduğu Kütahya ve Ertuğrul Mutasarrıflığı ile Eskişehir Kaymakamlığı'ndan bildirilmiştir (Sabah, 25 Kasım 1893, s. 1).

Kütahya'da kolera hastalığının devam ettiği sırada Hıfzıssıhha -i Umumiye Komisyonunun 27 Kasım 1893 tarihli yazısında, İstanbul'da bir süredir devam eden hastalığın kolera olmayıp, bunun şahsi menfaat için çıkarılmış bir dedikodudan ibaret olduğu belirtilmiştir. Doktor Zambako Paşa ile Mösyö Delakor Vaktarlı Yavelaki Bey bu hastalığın kolera olmadığı hakkında tutanak tutmuşlardır. Zambako Paşa Hıfzıssıhha -i Umumiye Komisyonunda görevli olduğundan Mösyö Delakor ile Yavelaki Beyin getirtilerek üçünün imzasıyla hazırlanan rapor daha sonra gazetelerden duyurulmuştur. Hastalığın mahiyeti hakkında komisyonca verilecek kararın bir mazbata ile Sadarete arz edilmesi için Doktor Delakor ile Yavelaki Bey de özel olarak çağrılarak değerlendirme yapılmıştır. Doktor Delakor ile Yavelaki Beyin hiçbir zaman İstanbul'daki hastalığın kolera olmadığı değerlendirmesinde bulunmuşlardır. Fakat hastalığın henüz başlangıç aşamasında Fransız hastanesi götürülmüş olan kaptan Sotir'in koleraya yakalanarak vefat ettiği zaman, hastalığın şüphesiz kolera olduğunu daha o zaman kabul etmiştir. Hatta bir gün önce koleraya yakalanıp bugün vefat etmiş olan Fransız hastanesini yapılması için yirmi gün önce Fransa'dan getirilen mühendis Mösyö Bomonse'nin hastalığının oldukça şiddetli kolera olduğu açıklanmıştır. Bundan iki ay önce İstanbul'da kolera hastalığının ortaya çıktığını İstanbul'daki Fransız konsolosluğu resmen duyurmuştur. Yavelaki Bey de şimdiye kadar beş kişinin koleraya yakalandığını görüp, bunlarda gördüğü belirtilerden dolayı hastalığın kolera olduğundan asla şüphe kalmadığını ifade etmiştir. Zambako Paşa da hastalığın kolera olduğu iddiasına hiçbir zaman itiraz etmemiş olup, aksine bundan önce 6. Dairenin kolerahlılara mahsus bulunan hastanesine giderek hastaları muayene ederek hastalığın kolera olduğunu tasdik ederek onların kayıt defterlerine bunu yazdığını açıklamıştır. Hastalığın kolera olduğundan komisyondaki doktorlar heyetinin asla şüphesi olmamıştır. Hastalığın kolera müsibeti olduğu doktorlar tarafından tasdik edilmiştir<sup>6</sup>(Sabah, 4 Aralık 1893).

28 Kasım 1893 saat 11'den önceki gün 11'e kadar 24 saat içerisinde Kütahya ve Eskişehir Kasabaları ile bağlı bulunan yerlerde hastalığa yakalanan ve vefat eden olmamıştır. Tedavide bulunanların da sağlık durumlarının iyi olduğu, Eskişehir hastanesinde bugün hasta kalmadığı Kütahya Mutasarrıflığıyla Eskişehir Kaymakamlığı'nın telgraflarında yazılmıştır (Sabah, 2 Aralık 1893, s. 1). 29 Kasım 1893 günü saat 11'den önceki gün saat 11'e kadar Kütahya Kasabasıyla Eskişehir ve buraya bağlı olan yerlerde hastalığa yakalanan ve vefat eden olmamıştır. Ertuğrul'un İnönü Tahaffuzhanesinde 25 Kasım 1893 günü 3 kişiye ve 27 Kasım 1893 günü de 4 kişiye pratika verilmiştir (Tercüman-ı Hakikat, 4 Aralık 1893, s. 2).

4 Aralık 1893 tarihli Sıhhiye jurnalinde Trabzon, Kütahya, Eskişehir, Bağdat, Hüdavendigar ve Kosova Vilayetlerinde kolera hastalığına yakalanan olup olmadığı hakkında bilgi verilmiştir. 2

<sup>6</sup> 18 Cemaziyelevvel 1311 (27 Kasım 1893) Şhremini ve Hıfzıssıhha-i Umumiye Komisyonu Reisi İsmail Rıdvan, Daire-i Sıhhiye-i Askeriye Reisi Ferik Esseyid Salih bin Mehmed, Mabeyn-i Hümayun-u Mülükane ve Bahriyeden Ferik İlyas, Mekteb-i Tıbbiye-i Şahane muallimlerinden Mikail, Şhremaneti Mektupçusu Emrah bin Mehmed, Zabtıye Nezareti Mektupçusu Esseyid Ahmed Ragıb, Bab-ı Seraskeri Hıfzıssıhha-i İnsaniye Teftiş Komisyonu azasından Mirliva Esperaki, Mekteb-i Tıbbiye-i Şahane İmrız-ı Umumiye Muallimi Mirliva Abdurrahim Nafiz bin Hakkı, Mekteb-i Tıbbiye-i Şahane İmrız-ı Dahiliye Muallimi Mirliva Feyzah, Cemiyet-i Tıbbiye-i Şahane Reisi Zambako, Zabtıye muhasebecisi mühürleme zamanında bulunmadı, Şhremaneti Meclis Azasından Mustafa, Mabeyn-i Hümayun-u Mülükaneye tabi olanlardan Gümüşsuyu Hastanesi İkinci Tabibi Miralay Corci Sayı, Meclis-i Sıhhiye azasından Doktor Mahe, Meclis-i Sıhhiye Azasından Doktor Konstantin İstakolu, Cemiyet-i Tıbbiye-i Mülkiye Azasından Doktor Yavelaki Fenaralı, Fransa Hastanesi Tabibi Delakor.



Aralık 1893 akşamından ertesi günü akşamına kadar Trabzon'da ahaliden 25 kişi hastalığa yakalanmış olup, bunlardan ve daha önceki hastalardan 23 kişi vefat etmiştir. Askerler arasında yeniden vukuat olmayıp eski hastalardan 1 kişi ve Hamsiköy Tahaffuzhanesi'nde eski hastalardan 1 kişi vefat etmiştir. 30 Kasım 1893'ten 2 Aralık 1893 gününe kadar Kütahya Kasabası'nda yeniden 4 kişi hastalığa yakalanmış olup, bunlardan önce hastalığa yakalananlardan 1 kişi vefat etmiştir. Eskişehir Kasabası ve bağlı olan yerlerinde bir gün içerisinde vukuat olmamıştır. 1 Aralık 1893 sabahından ertesi günü sabahına kadar Bağdat'ta koleradan vefat eden olmamıştır. 30 Kasım 1893 Kerbela'da 1 kişi kolera illetinden dolayı vefat etmiştir. Edirne, Hüdavendigâr, Kosova ve Trabzon Vilayetleri dahilinde bulunan tahaffuzhanelerde genel sağlıkları durumları iyi haldedir. Bu durum belirtilen vilayetlerle, Bağdat Vilayeti'nden, Cisri Mustafa Paşa ve Devebağır'dan Tahaffuzhane İdarelerinden alınan telgraflarla arz edilmiştir (BOA, Y. PRK.SH.: 4/72, L.1; Sabah, 5 Aralık 1893, s.1; Tercüman-ı Hakikat, 5 Aralık 1893, s. 1-2).

2 Aralık 1893'ten 3 Aralık 1893 günü saat 11'e kadar Kütahya Kasabası'nda 24 saat içinde yeniden 3 kişi hastalığa yakalanmıştır. Daha önce hasta olduğu haber alınan 7 kişiyle birlikte toplam 10 kişi kolera yakalanmıştır. Bunlardan eski hastalardan 4'ü vefat etmiştir. Kütahya'ya yakın olan Eskişehir'de ise vefat eden olmayıp, demiryolu işçilerinden birisi belediye hastanesinde tedavi altına alınmıştır. Yine yakın çevredeki İnönü Tahaffuzhanesine 29 kişinin girdiği Hüdavendigâr Vilayetinden bildirilmiştir (Sabah, 6 Aralık 1893, s.1; Tercüman-ı Hakikat, 6 Aralık 1893, s. 1).

3 Aralık 1893 saat 11'den önceki gün 11'e kadar Kütahya Kasabasında yeniden 2 kişi ve evvelce tutulup önceki gün haber alınan 1 kişi, toplamında 3 kişi hastalığa yakalanmış ve 3 kişi vefat etmiştir (3 hasta 3 vefat). Bu zaman zarfında Eskişehir Kasabasında ve bağlı olan yerlerde bir günde hastalığa yakalanmış ve vefat eden olmamıştır. Kütahya demiryolunun 18. Kilometresinde işçilerden birinin evvelki gün hastalanarak vefat ettiği anlaşılmıştır (8 Aralık 1893, s. 1). 4 Aralık 1893 tarihli Sabah Gazetesinin yazısında Kütahya ve Ertuğrul Mutasarrıflıkları ile Eskişehir Kaymakamlığından gelen telgraflara yer verilmiştir. Hüdavendigâr Vilayeti'nden, 29 Kasım'da saat 11'den önceki gün saat 11'e kadar Kütahya Kasabasıyla Eskişehir ile buralara bağlı olan yerlerde hastalığa yakalanan ve vefat eden olmadığı yazılmıştır. Ertuğrul'un İnönü tahaffuzhanesinde içinde bulunulan ayın 13.günü 3, 15.günü 4 kişiye pratika verilmiştir (Sabah 4 Aralık 1893, s. 1; Sabah, 8 Aralık 1893, s. 1).

5 Aralık 1893 gününden 6 Aralık 1893 gününe kadar Kütahya Kasabası'ndan 3 kişi hastalığa yakalanmış olup, eski hastalardan da 1 kişi vefat etmiştir. Belirtilen günlerde Eskişehir ile buraya bağlı yerlerde hiçbir vukuat olmamıştır. Karahisar'ın Osman Köyü Tahaffuzhanesine 4 yolcu gelmiş olup, 2 kişiye pratika verilmiştir. İnönü Tahaffuzhanesine 3 asker gelerek 35 kişinin salıverilmiştir (Sabah, 9 Aralık 1893, s. 1). 7 Aralık 1893'ten 9 Aralık 1893'e kadar Kütahya ve Eskişehir Kasabalarında hiçbir vukuat olmamıştır. Karahisar'ın Osman Köyü Tahaffuzhanesine 4, Aziziye Kazasının Karaağaç Tahaffuzhanesine 73 yolcu girmiş ve 6 kişiye pratika verildiği bildirilmiştir (Sabah, 12 Aralık 1893, s. 1; Tercüman-ı Hakikat, 12 Aralık 1893, s. 1).

Kolera, demiryolu yapımında çalışan farklı yerlerden getirilen işçilerden yayıldığı gibi yine bu yolları korumak için görevlendirilen süvari askerler vasıtasıyla da yayıldığı tespit edilmiştir. Ankara hattının yapımı, Eskişehir-Konya hattının korunması için atlı askerler yerleştirilmiştir. İzmit-Ankara hattı üzerindeki mevkillerden başka İzmit-Adapazarı ve diğer yerlere 228 atlı asker gönderilmiştir. Bunlardan 60 atlı askerin Eskişehir-Kütahya hattı üzerindeki mevcut istasyonlarda bulundurulması kararlaştırılmıştır (İkdam, 13 Eylül 1894, s. 3). Eskişehir'den Konya'ya kadar demiryolu inşa imtiyazı verildiğinde önce Eskişehir'den inşaata başlanılmıştı. Bu kez Kütahya tarafından da demiryolu yapımına başlanılarak her iki taraftan demiryolu yapımına devam edilmiştir (Tercüman-ı Hakikat, 6 Temmuz 1894, s. 2). Bu durum da buralara çalışmak için getirilen işçilerden birisinin kolera hastalığına yakalanması halinde salgının geniş bir alana yayılmasında etkili olmuştur.

9 Aralık 1893 gününden 10 Aralık 1893 gününe kadar Kütahya Kasabası'nda 2 kişi hastalığa yakalanmış olup, bunlarla eski hastalardan 1 kişi vefat etmiştir. Eskişehir Kasabası'yla kazanın diğer yerlerinde vukuat olmayıp, evvelki gece Haydarpaşa Treniyle Eskişehir'e gelen yolculardan biri hastaneye nakledilmiştir. Gediz Kasabası'nda genel sağlık durumları iyi durumdadır. Kütahya'nın Kalburcu Tahaffuzhanesine 5 ve İnönü Tahaffuzhanesine 27 yolcu dahil olarak 28 kişiye pratika verilmiştir (Sabah, 13 Aralık 1893, s. 1). 10 Aralık 1893 günü saat 11'den önceki gün 11'e kadar Kütahya Kasabası'nda 1 kişi hastalığa yakalanmış olup, Eskişehir Kasabası'yla bağlı olan yerlerinde genel sağlık durumlarının iyi olduğu belirtilmiştir (Sabah, 14 Aralık 1893, s. 1; Tercüman-ı Hakikat, 14 Aralık 1893, s. 1). 11 Aralık 1893 günü saat 11'den önceki gün 11'e kadar Kütahya Kasabası'nda 2 kişi hastalığa yakalanmış ve bunlardan 1 tanesi vefat etmiştir. Eskişehir ile bağlı olan yerlerinde, Uşak ve Simav Kazalarında, Karahisar'ın Geyikler Nahiyesi ile buraya bağlı olan yerlerde genel sağlık durumları iyidir (Tercüman-ı Hakikat, 15 Aralık 1893, s. 2).

Hüdavendigâr Vilayetinden Dahiliye Nezareti'ne gönderilen telgrafta; 12 Aralık 1893 günü saat 11'den 13 Aralık 1893 günü saat 11'e kadar Eskişehir ile buraya bağlı olan yerlerde hastalığa yakalan ve vefat olmayıp, Kütahya demiryolunda daha önce müşahade altına alınan 2 hastadan 1'i vefat etmiştir. Bu zaman süresince Kütahya Kasabasında 2 hasta ve bunlardan 2 vefat olduğu belirtilmiştir (Sabah, 11 Aralık 1893, s. 1; Tercüman-ı Hakikat, 11 Aralık 1893, s. 3). 13-15 Aralık 1893 tarihleri arasında Kütahya 1 kişi hastalığa yakalanmış ve vefat etmiştir. Simav ve Gediz Kazalarında umumi sağlık durumları iyi bir haldedir. Bu sırada Karahisar'ın Osman Köyü Tahaffuzhanesinden 141 yolcuya pratika verilmiş ve 1 kişi daha buraya girmiştir. Aziziye Kazasının Karaağaç Tahaffuzhanesine 148 kişi dahil olmuş ve 142 kişi salıverilmiştir (Tercüman-ı Hakikat, 18 Aralık 1893, s. 1; Sabah, 18 Aralık 1893, s. 1).

13 Aralık 1893 tarihinde Hüdavendigâr Vilayeti'nden Sıhhiye Nezareti'ne gelen telgrafta, Kütahya'nın Altıntaş Nahiyesi'ne bağlı Kızılca, Selkisaray ile Çal köylerinde ve Kütahya'nın diğer bazı yerlerinde hastalık olduğu beyan edilmiştir. Kütahya Kasabası ve bağlı olan yerlerinde bulaşıcı hastalık var kabul edilerek civar kazalarla bugünden itibaren tahaffuziye tedbirlerinin alınması gerekmektedir. Bunun da orada bulunan Sıhhiye Tabibi Gazale Efendi tarafından istendiği mutasarrıflıkça da teyit edilmiştir. Fakat Kütahya'nın bağlı olduğu yerleri ile civar bölgelere karşı sıhhiye kordonunun teşkili ve tahaffuzhaneler tesisi gereksiz masraflara ve zorluklara neden olacağı düşünülmüştür. Bundan dolayı mutasarrıflığın isteği olarak yalnız Kütahya Kasabası'yla hastalığın görüldüğü köyleri karantina altında bulundurarak oralarda sıhhi ve tahaffuziye tedbirlerinin yapılması Sıhhiye Nezareti'nce uygun görülmüştür (BOA, DH.MKT.: 169/25, L. 6).

Bu sıralarda hastalık Kütahya dışındaki diğer Selanik, Trabzon gibi diğer Osmanlı şehirlerinde de yaygın olarak devam etmiştir. 14 Aralık 1893 gününden ertesi gününe kadar Selanik'te 2 kişi hastalanmış olup, bunlardan ve eski hastalardan 2 kişi de vefat etmiştir. Belirtilen ayın 14.günü akşamından ertesi günü akşamına kadar Trabzon'da 5 kişi hastalığa yakalanmış, eski ve yeni hastalardan 7 kişi vefat etmiştir. Askeri fertler arasında vukuat olmamıştır. Trabzon'da Sürmene Tahaffuzhanesi'yle Çatalca mevki tahaffuzunda karantina altında bulunan yolcuların ahval-i sıhhiyelerinin iyi olduğu Selanik ve Trabzon Vilayetleriyle Çatalca sıhhiye doktorlarından gelen telgraflardan anlaşılmıştır (BOA, Y. PRK.SH.: 4/77, L.3).

16 Aralık 1893'ten önceki güne kadar Ertuğrul'un Aşağı ve Vezirhan köylerinde vukuat olmamıştır. İçinde bulunulan ayın 21'den 22. gününe kadar Küpeli'de 1 kişi vefat etmiş ve 1 kişi de kişi de hastalanmıştır. Bu zaman zarfında Kütahya Kasabasında hastalığa yakalanan ve vefat eden olmamıştır (Sabah, 27 Aralık 1893, s. 1; Sabah, 18 Aralık 1893, s. 1; Tercüman-ı Hakikat, 27 Aralık 1893, s. 3). Kolera hastalığına karşı pek çok tedbir alınmış ve karantinahaneler kurulmuştur. 27 Aralık 1893 tarihli Sabah Gazetesi'nin haberinde taşrada karantinahanelerde

mevcut bulunan bütün demirbaş eşyaların defterlerinin sıhhiye idareleri tarafından tanzim edilerek karantina idarelerine gönderilmesi istenmiştir (Sabah, 27 Aralık 1893, s. 1).

17 Aralık 1893 saat 11'den önceki gün saat 11'e kadar Kütahya Kasabası'nda vukuat olmadığı, Simav ve Gediz Kazalarında umumi sıhhat iyi belirtilmiştir (Sabah, 21 Aralık 1893, s. 1). 21 Aralık 1893 tarihli Sıhhiye jurnalinde Trabzon, Kütahya ve Selanik'teki kolera vakaları hakkında bilgi verilmiştir. 19 Aralık 1893 günü saat 6'dan ertesi günü saat 6'ya kadar Selanik şehri ile askeri hastanesinde 1 kişi hastalığa yakalanmış olup, eski hastalardan şehirde 1 kişi ve hastanede 2 kişi vefat etmiştir. Belirtilen ayın 19.günü akşamından ertesi günü akşamına kadar Trabzon'da 2 kişi hastalığa yakalanmış olup, bunlardan ve eski hastalardan 2 kişi vefat etmiştir. Ayrıca askerlerde vukuat olmamıştır. 18 Aralık 1893'ten 19 Aralık 1893 gününe kadar Kütahya Kasabası'nda 1 kişi koleradan ölmüş, Simav ve Gediz Kazaları'nda genel sağlık durumlarının iyi olduğu Selanik, Hüdavendigar ve Trabzon Vilayetlerinden alınan telgraflardan anlaşılmıştır (BOA, Y. PRK.SH.: 4/77, L.1; Sabah, 22 Aralık 1893, s. 1).

19 Aralık 1893 günü saat 11'den önceki gün 11'e kadar Kütahya Kasabası'da hastalığa yakalanan ve vefat eden olmamıştır. Karahisar'ın Osmanlar Tahaffuzhanesi'ne 14 Aralık 1893 tarihinde 3, 15 Aralık 1893 tarihinde 72 kişi dahil olmuştur (Sabah, 23 Aralık 1893, s. 1). 20 Aralık 1893 gününden 21 Aralık 1893 gününe kadar Kütahya Kasabası'nda 1 kişi hastalığa yakalanarak vefat etmiştir. Simav Kazası'nda umumi sağlık durumlarının iyi durumdadır. Küpeli'de 1 kişi daha hastalanarak eski hastalardan 71 yaşındaki 1 kadının vefat ettiği Kütahya ve Ertuğrul Mutasarrıflığı'ndan bildirilmiştir (Sabah, 25 Aralık 1893, s. 1). 25 Aralık 1893'ten 26 Aralık 1893 günü akşamına kadar Kütahya Kasabasında hastalığa yakalanan ve vefat eden olmamıştır. 24 Aralık Pazar gününden beri Küpeli Kazasında hastalanan ve vefat eden olmamış olup, eski hastalardan 4 kişinin tam olarak iyileşmesi sebebiyle evleri temiz olup karantinaları kaldırılmıştır (Sabah, 29 Aralık 1893, s. 1; Tercüman-ı Hakikat, 29 Aralık 1893, s. 2).

26 Aralık 1893'ten 27 Aralık 1893 günü akşamına kadar Kütahya Kasabası'nda hastalığa yakalanan ve vefat eden olmamıştır. Tavşanlı, Altıntaş ve Gümüş Nahiyelerinde genel sağlık durumları en iyi şekildedir. Karahisar'ın Osman Köyü Tahaffuzhanesinde 72 yolcuya pratika verilmiştir. Gümüş Nahiyesinde de içinde bulunulan ayın 25. Salı gününe kadar hastalığa yakalanan ve vefat eden olmadığı gibi eski hastalardan 3 kişinin evlerine uygulanan kordonlar gerekli sağlık tedbirleri alınarak kaldırılmıştır (Tercüman-ı Hakikat, 30 Aralık 1893, s. 1; Sabah, 30 Aralık 1893, s. 1). Kütahya'nın Gediz Kazası'nda genel sağlık durumları iyi olup, Eymür Gölü Kasabası'nda eski hastalardan 1 kişi vefat etmiş ve yeniden hastalanan olmamıştır. Karahisar'ın Osman Köyü Tahaffuzhanesi'ne 1 yolcu gelmiş ve kalma sürelerini tamamlayan 3 kişiye pratika verilmiştir. Buradaki 76 kişinin sağlık durumlarının iyi olduğu Kütahya Mutasarrıflığı'ndan bildirilmiştir (Tercüman-ı Hakikat, 26 Aralık 1893, s. 1). 26 Aralık 1893 günü saat 11'e kadar Kütahya Kasabası'nda bir gün içinde vukuat olmamıştır. Kütahya'ya bağlı olan yerlerde de genel sağlık durumları iyidir. Karahisar'ın Osman Tahaffuzhanesi'ne içinde bulunulan ayın 28. günü 1 yolcu dahil olarak, kalma süresini tamamlayan 1 yolcuya da pratika verilmiştir (Sabah, 2 Ocak 1894, s. 1; Tercüman-ı Hakikat, 2 Ocak 1894, s. 1).

30 Aralık 1893 günü saat 11'den önceki gün 11'e kadar Kütahya Kasabası ile buraya bağlı olan nahiyelerde ve Kirmasti Kasabası'nda hasta ve vefat eden olmamıştır. Kirmasti'de tedavide olan 3 hastanın sağlık durumlarının iyi olduğu Kütahya Mutasarrıflığı ile Kirmasti Kaymakamlığı'nın telgraflarında belirtilmiştir (Sabah, 4 Ocak 1894, s. 1). İçinde bulunulan ayın 30.günü Karahisar'ın Dinar Tahaffuzhanesi'ne 14 yolcu dahil olup, kalma süresine tamamlayan 7 kişiye pratika verilmiştir. Kütahya'nın Kalburcu Tahaffuzhanesi'nde 39 kişi mevcut olup, gerek bunların ve gerek Kütahya Kasabası ahalisinin sıhhatleri iyi durumdadır. Eskişehir'de ise 2 kişi hastalığa yakalanmış ve eski hastalardan 1 kişi vefat etmiştir (Tercüman-ı Hakikat, 3 Kasım 1893, s. 1). Kütahya Kasabası'nda 31 Aralık 1893 günü saat 11'den bu gün 11'e kadar hastalığa yakalanan ve

vefat eden olmamıştır. Karahisar'ın Osman Köyü Tahaffuzhanesi'nde kalma süresini tamamlayan 6 yolcuya pratika verilmiştir (Tercüman-ı Hakikat, 4 Ocak 1894, s. 1; Sabah, 4 Ocak 1894, s. 1).

Gediz Kasabası'nda kolera ortaya çıktığı ve hastalığa yakalananlardan vefat edenler olmasından dolayı sıhhi tedbirler alınması ve tahaffuziye dair 31 Aralık 1893 tarihinde Hüdavendigar Vilayeti'nden Sıhhiye Nezareti'ne 2 adet telgraf çekilmiştir (BOA, DH.MKT.: 169/25, L.4).

9 günden beri Kütahya Kasabası'nda hastalıktan bir günde vukuat ve vefat olmadığı, sıhhiye koridorunu oluşturan zabtiyelerin şiddetli soğuklarda çadırlarda barınmakta olduklarından dolayı bahsi geçen koridoro gerek kalmadığından, koridorun kaldırılması hakkında Hüdavendigar Vilayeti'ne 31 Aralık 1893 tarihli gelen telgrafla gereğinin yapılması istenmiştir (BOA, DH.MKT.: 169/25, L.2).

#### 4. 1894 Yılında Kütahya'da Kolera Salgını:

1 Ocak 1894 saat 11'den önceki gün 11'e kadar Kütahya Kasabası'nda hastalığa yakalan ve vefat eden olmamıştır. Belirtilen süre içerisinde Kirmasti Kasabası'nda eski hastalardan 2 kişi ve yeniden hasta olan 3 kişiden biri vefat etmiştir (Sabah, 5 Ocak 1894, s. 1). 2 Ocak 1894 saat 11'den önceki gün 11'e kadar Kütahya Kasabası'yla livaya bağlı olan yerlerde hastalıkla ilgili bir vukuat meydana gelmemiştir. Bu zaman içerisinde Kirmasti Kasabası'nda yeniden 1 kişi hastalığa yakalanmış olup, eski hastalardan 2 kişi vefat etmiştir. Bunun dışında diğer 2 hasta sağlığına tekrar kavuşmuştur (Sabah, 28 Ocak 1894, s. 1).

Eskişehir ve Kütahya'da kolera illetinin defedilmesi nedeniyle Kütahya'da bulunan sıhhiye doktorlarından Doktor Süleyman Gazale Efendinin İstanbul'a döneceği önceki günkü Sabah Gazetesinde yazılmıştı. Doktor Süleyman Gazale Efendinin İstanbul'a ulaştıktan sonra Edirne ve civarında ortaya çıkan hastalıktan dolayı sıhhiye tedbirleri ile tahaffuzhaneyi kurmak üzere o tarafa gönderileceği haber alınmıştır (Sabah, 30 Aralık 1893, s. 1).

Sabah Gazetesi'nin 8 Ocak 1894 tarihli haberinde Kütahya Mutasarrıflığı vekaletinden alınan telgrafta; 14 günden beri Kütahya Kasabası'yla buraya bağlı olan yerlerde hastalık olmadığı gibi mevcut doktorlar tarafından yapılan muayenelerde hastalıktan eser kalmadığı bildirilmiştir. Bunun üzerine kasaba civarında bulunan kordonun kaldırılmasına karar verilmiştir. Kordonda geçici olarak bulunanlar ile müstahdem, hademe ve gardiyanlara izin verilmiştir (Sabah, 8 Ocak 1894, s. 1).

Eskişehir, Kütahya ve etrafındaki yerlerde ortaya çıkmış olan kolera illetinden dolayı karantina ve sağlık tedbirlerini icra etmek üzere daha önce gönderilmiş olan sıhhiye doktorlarından Süleyman Gazale Efendi illeti bulunduğu yerlerden püskürtüp defetmiştir. Bundan dolayı Süleyman Gazale Efendi'nin Sıhhiye Nezareti tarafından İstanbul'a dönmesi için emir verilmiştir. Bunun üzerine Süleyman Gazale Efendi evvelki gün akşam Haydarpaşa'ya giden tren ile İstanbul'a ulaşmıştır. Daha sonra Edirne Vilayeti'nde ortaya çıkmış olan hastalık hakkında da tahkikat-ı fenniye ve sağlık tedbirleri almak üzere aynı gün Edirne'ye gönderilmiştir (Sabah, 10 Ocak 1894, s. 1).

4 Nisan 1894 tarihli Tercüman-ı Hakikat Gazetesi'nde "Hıfzıssıhha" başlıklı yazıda hıfzıssıhha meselesinin bu sıralarda ne kadar güncelliğini koruduğundan bahsedilerek şöyle denilmiştir; Acaba toplum sağlığı çok çeşitli oldu da her ülkede bulunan doktorlar sağlığı korumanın önemini ihtiyaç üzerine mi tavsiye ediyor? Bu sorunun henüz cevabı verilemiyor. Fakat bizim ülkemizde dikkatimizi çekecek söylenecek birkaç söz bulunuyor.

1.Şehrimizdeki kolera henüz veda etmedi. 2.Hepimizin fikri hükümetin tavsiyeleriyle sağlık meseleleri araştırılmaya başlandı. 3.Yapılan çalışmalarla memleketimizde eğitimle herkes ilgisine göre hıfzıssıhhanın ne kadar önemli olduğunu anladı.

Sonuçta iyice düşünülecek olunursa hıfzıssıhha meselesi toplumsal meselelerin en önemlisidir. Bu halde sorunla bağlantılı olan ayrıntılara da dikkat edilmelidir. Geçenlerde Avrupa gazetelerinde

okuduğumuz bilgilere göre Avrupa ülkelerinin hepsinde de aynı düşünceler bulunmaktadır. Hatta İngilizler bile yortudan sonra gelecek olan 7. haftanın pazar gününde bütün kiliselerde vaaz eden ruhbanlara hıfzıssıhhadan bahsedilmesini tavsiye etmişlerdir. Sadece İngilizler değil, Fransızlar da şu sıralarda devamlı olarak hıfzıssıhha meseleleriyle devamlı olarak ilgileniyorlar. Doktorlar, kimyacılar suları tahlil ederek sonuçları gazeteler aracılığıyla Avrupalılarla paylaşarak genel sağlıkla ilgili olan yönlere dikkat çekiyorlar (Tercüman-ı Hakikat, 4 Nisan 1894, s. 6).

Dizanteri, ishal, kolerin hastalıklarında kullanılan Nikolakivaye Efendinin icat ettiği ilaç birinci sınıf eczacılardan Mösyö Jözek Danderiyan tarafından hap olarak imal edilmiştir. Bu hapların imal edilmesi için 5 Aralık 1888 tarihinde Mekteb-i Mülkiye-i Tıbbiye-i Şahane Meclisi tarafından resmi ruhsat verilmiştir. Bu haplar Osmanlı Devleti'nde ve Avrupa'da büyük rağbet görmüştür. Tamamen bitkilerden üretilen bu haplar, kolera illetinin istilasını sırasında hasta olmayanlar tarafından koruyucu sağlık tedbirleri çerçevesinde sabah akşam birer tane alınmıştır. Bir şişede 24 adet olarak üretilen hapların kullanma talimatı 17 lisanda hazırlanmıştır. Osmanlı Devleti'nde 1 gümüş meciydiye, yabancı ülkelerde ise 5 franga satılmıştır (Zuhur, 7 Temmuz 1890, s. 4).

3 Ağustos 1894 günü Uryanbaba ile Kuburoğlu köylerinde hastalığa yakalan ve vefat eden olmamıştır. Arabviran köyünde eski hastalardan 1 kişi vefat etmiş olup, 4 Ağustos'ta Arabviran köyünde 2 kişi hastalığa yakalanmıştır. Eski hastalardan 2 kişinin vefat ettiği ve Seyitgazi Nahiyesinin diğer yerlerinde genel sağlık durumlarının iyi olduğu Kütahya Mutasarrıflığından belirtilmiştir (İkdam, 10 Ağustos 1894, s. 1; Tercüman-ı Hakikat, 10 Ağustos 1894, s. 2). Ankara, Sivrihisar ve Kütahya'ya doğru yayılan koleranın İnönü kordonunu geçmesi durumunda Tuzla'nın muhafaza noktası olması gerekmektedir. Bundan dolayı Tuzla Tahaffuzhanesi'nde barakaların yapımının tamamlanmasından sonra gerekli olan tefrişatın ve levazımın tedariki için inspektör ile sıhhiye memuruna verilen defterin şehremaneti tarafından 5 Ağustos 1894 tarihinde Bâbiâli'ye gönderildiği arz edilmiştir.

#### 4.1. Kütahya Bursa Hattında Kordon Oluşturulması:

5 Ağustos 1894 Meclis'i Mahsus Zabıtnamesinde koleranın Ankara, Sivrihisar ve Kütahya'ya doğru yayılmasıyla ilgili olarak şöyle denilmiştir; Ankara, Sivrihisar ve Kütahya'ya doğru yayılan koleranın İnönü Kordonu'nu geçerse Tuzla muhafaza noktası olacaktır. Bundan dolayı, Tuzla Tahaffuzhanesi barakalarının inşasının tamamlanmasından sonra gereken mefruşat ve diğer ihtiyaç maddelerine dair Tuzla İnspektörüyle Sıhhiye Memuru tarafından verilen defter suretinin gönderildiğine dair Şehremanetin tezkeresi okunmuştur. Bahsedilen defterin içeriğinde mefruşat ve ihtiyaç maddelerinin mahallince satın alınması için 1250 liraya ihtiyaç duyulduğu anlaşılmıştır. Ancak belirtilen defterin içerisindeki eşyadan bazısı lüzumundan fazla görülmüştür. Maalesef bunların fiyatları da gösterilmemiş olduğundan, işin önemli ve acil olmasından dolayı bahsi geçen Tuzla Tahaffuzhanesi İnspektörü Mehmet Rauf ve Sıhhiye Tabibi Hasan Rıza Efendilerin hemen getirilmesiyle, atılan eşyaların ileride icabına bakılmak üzere şimdilik barınabilmek için ne kadar eşyaya ihtiyaç olduğunun ve bunların satın alınmasının ne kadar akçe olabileceğinin Dahiliye Nezareti'ne havalesi kararlaştırılmıştır (BOA, A. MKT.MHM.: 711/1, L.9).

Hüdavendigar Gazetesi'nin 19 Eylül 1894 tarihli nüshasında çıkan hususi ilanda Bursa şehrinde kolera hastalığının ortaya çıkması nedeniyle Sadaret'ten gelen telgrafa yer verilmiştir. Bursa şehri şiddetli bir kordan altında tutularak, biri Mudanya ve diğeri Kütahya hattı üzerinde 2 tahaffuzhane kurulması kararlaştırılmıştır. Şehirden çıkacaklara 10 gün karantinada beklettirilmesi ve haklarında gerekli işlemlerin yapılması bildirilmiştir. Bursa şehrinin dört bir tarafında oluşturulacak sıhhiye koridorunun Nilüfer nehri üzerinde bulunan Acemler Köprüsünün 100 metre alt tarafındaki münasip bir noktadan başlayacaktır. Kuzeydoğuya doğru düz bir hat üzerinde Acemler İstasyonu'nun demiryolu hattı üzerindeki makastan itibaren Bursa tarafına doğru 150 metre mesafede bulunan köprüye ve bu köprüden itibaren Acemler tarafında doğru Acemler İstasyonu ve tahaffuzhane yeri olan Acemler Bahçesi haricinde kalarak Çakomonun değirmeninin

alt tarafından geçerek Mihaliç Caddesinin ve Nilüfer Nehrinin üzerinde olan Mihraplı Köprüye uzanacaktır. Bu köprüden itibaren şehir tarafına doğru İnkaya içerde kalmak şartıyla eski Atranos yolundan Abdal Murad'ın ve Seyid Nasır'ın üst tarafından Gökdere üzerindeki değirmenler içeride kalarak Köşk'in üst tarafından Ermeni ve Katolik mezarlıkları kordon içerisinde bulunmak üzere Kestanelik denilen yere varılacaktır. Oradan kuzeye doğru bir hat üzerinde Cephane Karakolun yanından geçerek Konya Caddesi üzerindeki Dua Çınarına kadar olacaktır. Mezkur çınardan başlayarak Papazoğlu'nun Çiftliği'ne ve bu çiftlik içerisinde kalarak Atıcıların alt tarafından geçerek Köprübaşı Çiftliği'nin civarında ve Gemlik Çarşısı üzerindeki köprüye kadar uzanacaktır. Bu köprüden Deliçay boyuna gidilerek Panayır Köprüsüne ulaşacaktır. Buradan Nilüfer Nehri mecrası boyunca çıkılarak yukarıda belirtilmiş olan Acemler Köprüsü'ne 100 metre mesafede bulunan kordonun başlangıcı olan noktaya varmak şartıyla sıhhiye kordonu teşkil edilecektir. Biri Acemler Bahçesi'nde diğeri Dua Çınarı olarak bilinen yerde 2 tahaffuzhane yapılacaktır. Bunlardan Mudanya, Gemlik, Mihaliç, Kırmacı ve Atrano tarafına gidilecek yolculara, Acemler ve Kütahya taraflarına gitmek isteyen yolculara Dua Çınarı Tahaffuzhanelerinde 10 gün karantina beklettirilecektir. Ticari eşyalar, yiyecekler, hayvanların ve diğer şeylerin bahsedilen tahaffuzhaneler mevkiinde doktorların kontrolünde belediyeden verilecek karara göre şehre giriş çıkışları sağlanacaktır. Tahaffuzhanelerde 10 gün karantinada beklemeksizin kordon dışına çıkacak yolcular hakkında kuralına uygun olarak gerekli şartları sağlayanlara özel olarak oluşturulan komisyonca karar verileceği ilan olunmuştur (Hüdavendigâr, 19 Eylül 1894, s. 3).

## 5. Sonuç:

Hindistan'da 1817 yılında ortaya çıkan kolera, önce Hindistan'ı daha sonra da çeşitli yollarla diğer ülkeleri istila etmiştir. 1822'de ilk kez Osmanlı topraklarında görülen kolera 6 kez büyük pandemi yapmıştır. Anadolu'da birçok yerde ortaya çıkan koleraya karşı çeşitli tedbirler alınmıştır. Bu bağlamda Kütahya'da 1841 yılında karantina kontrol istasyonu kurularak tabib görevlendirilmiştir. 1893-1895 kolera pandemisi Hindistan'dan başlayarak, Hintli hacılarıyla Avrupa'ya ve Osmanlı ülkesine yayılmıştır. 1893 yaz aylarında ilk kolera vakaları Kütahya'da görülmeye başlamıştır. 10 Ağustos 1893 tarihinde İzmir'de kolera vakalarının artmasından sonra Hüdavendigâr Vilayeti'ne bağlı Karahisar, Kütahya ve Balıkesir Sancaklarında hastalığın görüldüğü ilk günlerden itibaren tahaffuzhaneler kurulmuş, 10 günlük karantina uygulamasına gidilmiş, etüv ve pülverizatör makineleri kullanılarak temizlik ile buharlama işlemlerine yapılmıştır.

Hüdavendigâr Valisi Münir Paşa'nın başkanlığında Vilayet Sıhhiye Komisyonu kurularak sağlık alanında çok sıkı tedbirler alınmıştır. Kolerayla mücadele etmek için Edirne Vilayeti'nden Mehmet Nuri ve İsmail Hazım Efendiler Kütahya Sancağı'ndaki tahaffuzhanalara doktor olarak gönderilerek, hastalıkla mücadele etmeleri için kendilerine her türlü kolaylığın gösterilmesi istenmiştir. Eskişehir'deki kolerayla mücadelede büyük bir başarı gösteren Doktor Gazale Efendi Kütahya gönderilerek alınan tedbirlerle ölümlerin artması engellenmiştir. Hastalığın devam etmesi üzerine mahalli kumandanlığın isteği doğrultusunda Eskişehir'deki Doktor Süleyman Numan Efendi de Kütahya'ya gönderilmiştir. Marmara, Ege ve İç Anadolu Bölgelerinin geçiş güzergahında yer alan Kütahya'da yolcu geçişi sürekli devam ettiği için koleraya karşı tahaffuzhaneler tesis edilerek gelen kişiler sağlıklarına kavuşturulmuşlardır. Kütahya ve etrafında bulunan yerlerde kolera illetine karşı uyguladığı karantina ve sağlık tedbirleriyle büyük çabalar gösteren Süleyman Gazale Efendi'ye Sıhhiye Nezareti tarafından 1894 yılı başında İstanbul'a dönmesi talimatı verilmiştir.

Sıhhiye Müfettiş Marko 21 Ekim 1893 tarihinde Padişaha takdim edilmek üzere gönderdiği telgrafında Kütahya'daki koleranın başlangıç noktası olarak, Kütahya'da inşa edilmekte olan demiryolu işçileri arasında olduğunu göstermiştir. Hatta koleranın yayılmasını önlemek için Eskişehir'e karşı Kütahya civarında kordon oluşturulmasını istemiştir. 28 Ekim 1893'ten itibaren Kütahya'da kolera vakaları görülmüştür. Yıl sonuna kadar iki ay devam eden salgın sürecinde arşiv

belgeleri ve dönemin basınından elde edilen bilgilere göre en az 48 kişi ölmüştür. 31 Aralık 1893'te koleranın Gediz'e sirayet etmesiyle çok sayıda hastalığa yakalananlar ve vefat edenler ile diğer Kütahya bağlı diğer yerlerde kolera nedeniyle tespit edilemeyen vefatlar düşünüldüğünde bu belirtilen sayı artabilir. Alınan tedbirler neticesinde koleranın köylere bulaşmasının önüne geçilmeye çalışılmıştır. Koleraya karşı kordon ve karantina uygulamasına gidilmesi hastalığın yayılmasını önlerken halkta bazı huzursuzluklara neden olmuştur. Hapishanedekilerin genel zaruri ihtiyaçları karşılanamamış, Kütahya'nın nahiye ve köyleriyle olan bağlantısı kesildiği için nakliye ve tahsilat işleri gerçekleşememiş ve buralardan gelen haberler teyit edilememiştir. Ekonomik sıkıntılar, halktan gelen talepler ve doktorlar tarafından verilen raporlar doğrultusunda kordon ve karantinalar kademeli olarak kaldırılmıştır.

### **Kaynakça**

#### **Arşiv Belgeleri**

#### **T.C. Cumhurbaşkanlığı Devlet Arşivleri Başkanlığı Osmanlı Arşivi (BOA)**

Sadaret Mektubi Muhimme Kalemi Evrakı (A. MKT.MHM.): 562/35, 711/1.

Dahiliye Nezareti Mektubi Kalemi (DH.MKT.): 164/69, 562/17.

Yıldız Perakende Evrakı Sıhhiye Nezareti (Y. PRK.SH.): 4/72, 4/77.

Yıldız Perakende Evrakı Umumi (Y. PRK.UM.): 28/66.

#### **Gazeteler**

Bursa, numara 135, 15 Safer 1311 (28 Ağustos 1893), Bursa.

Hüdavendigâr, numara 1606, 11 Ribiulevvel 1312 (12 Eylül 1894), Bursa.

Hüdavendigâr, numara 1607, 18 Ribiulevvel 1312 (19 Eylül 1894), Bursa.

İkdam, numara 43, 12 Rebiulevvel 1312 (13 Eylül 1894), İstanbul.

İkdam, numara 9, 7 Safer 1312 (10 Ağustos 1894), İstanbul.

Sabah, numara 1502, 9 Rebiulahir 1311 (20 Ekim 1893), İstanbul.

Sabah, numara 1510, 17 Rebiulahir 1311 (28 Ekim 1893), İstanbul.

Sabah, numara 1515, 22 Rebiulahir 1311 (2 Kasım 1893), İstanbul.

Sabah, numara 1516, 23 Rebiulahir 1311 (3 Kasım 1893), İstanbul s. 1.

Sabah, numara 1520, 27 Rebiulahir 1311 (7 Kasım 1893), İstanbul.

Sabah, numara 1529, 7 Cemaziyelevvel 1311 (16 Kasım 1893), İstanbul.

Sabah, numara 1534, 12 Cemaziyelevvel 1311 (21 Kasım 1893), İstanbul s. 1.

Sabah, numara 1535, 13 Cemaziylahir 1311 (22 Aralık 1893), İstanbul.

Sabah, numara 1538, 16 Cemaziyelevvel 1311 (25 Kasım 1893), İstanbul.

Sabah, numara 1540, 18 Cemaziyelevvel 1311 (27 Kasım 1893), İstanbul.

Sabah, numara 1542, 20 Cemaziyelevvel 1311 (29 Kasım 1893), İstanbul.

Sabah, numara 1544, 22 Cemaziyelevvel 1311 (1 Aralık 1893), İstanbul.

Sabah, numara 1545, 23 Cemaziyelevvel 1311 (2 Aralık 1893), İstanbul.

Sabah, numara 1546, 24 Cemaziyelevvel 1311 (25 Kasım 1893), İstanbul.

Sabah, numara 1547, 25 Cemaziyelevvel 1311 (4 Aralık 1893), İstanbul.

- Sabah, numara 1548, 26 Cemaziyelevvel 1311 (5 Aralık 1893), İstanbul.
- Sabah, numara 1549, 27 Cemaziyelevvel 1311 (6 Aralık 1893), İstanbul.
- Sabah, numara 1551, 29 Cemaziyelevvel 1311 (8 Aralık 1893), İstanbul.
- Sabah, numara 1552, 30 Cemaziyelevvel 1311 (9 Aralık 1893), İstanbul.
- Sabah, numara 1554, 2 Cemaziyelahir 1311 (11 Aralık 1893), İstanbul.
- Sabah, numara 1555, 3 Cemaziyelahir 1311 (12 Aralık 1893), İstanbul.
- Sabah, numara 1556, 4 Cemaziyelahir 1311 (13 Aralık 1893), İstanbul.
- Sabah, numara 1557, 5 Cemaziyelahir 1311 (14 Aralık 1893), İstanbul.
- Sabah, numara 1561, 9 Cemaziyelahir 1311 (18 Aralık 1893), İstanbul.
- Sabah, numara 1564, 12 Cemaziyelahir 1311 (21 Aralık 1893), İstanbul.
- Sabah, numara 1565, 13 Cemaziyelahir 1311 (22 Aralık 1893), İstanbul.
- Sabah, numara 1566, 14 Cemaziyelahir 1311 (23 Aralık 1893), İstanbul.
- Sabah, numara 1568, 16 Cemaziyelahir 1311 (25 Aralık 1893), İstanbul.
- Sabah, numara 1570, 18 Cemaziyelahir 1311 (27 Aralık 1893), İstanbul.
- Sabah, numara 1572, 20 Cemaziyelahir 1311 (29 Aralık 1893), İstanbul.
- Sabah, numara 1573, 21 Cemaziyelahir 1311 (30 Aralık 1893), İstanbul.
- Sabah, numara 1576, 24 Cemaziyelahir 1311 (2 Ocak 1894), İstanbul.
- Sabah, numara 1577, 26 Cemaziyelahir 1311 (4 Ocak 1894), İstanbul.
- Sabah, numara 1578, 26 Cemaziyelahir 1311 (4 Ocak 1894), İstanbul.
- Sabah, numara 1579, 27 Cemaziyelahir 1311 (5 Ocak 1894), İstanbul.
- Sabah, numara 1580, 28 Cemaziyelahir 1311 (28 Ocak 1894), İstanbul.
- Sabah, numara 1582, 1 Receb 1311 (8 Ocak 1894), İstanbul.
- Sabah, numara 1584, 3 Receb 1311 (10 Ocak 1894), İstanbul.
- Takvim-i Vekayi, numara 18, 26 Ramazan 1308 (5 Mayıs 1891), İstanbul.
- Tercüman-ı Hakikat, 4585, 6 Rebiulahir 1311 (17 Ekim 1893), İstanbul.
- Tercüman-ı Hakikat, 4588, 9 Rebiulahir 1311 (20 Ekim 1893), İstanbul.
- Tercüman-ı Hakikat, 4595, 17 Rebiulahir 1311 (28 Ekim 1893), İstanbul.
- Tercüman-ı Hakikat, 4599, 22 Rebiulahir 1311 (2 Kasım 1893), İstanbul.
- Tercüman-ı Hakikat, 4601, 24 Rebiulahir 1311 (4 Kasım 1893), İstanbul.
- Tercüman-ı Hakikat, 4607, 2 Cemaziyelevvel 1311 (11 Kasım 1893), İstanbul.
- Tercüman-ı Hakikat, 4608, 4 Cemaziyelevvel 1311 (13 Kasım 1893), İstanbul.
- Tercüman-ı Hakikat, 4609, 5 Cemaziyelevvel 1311 (17 Kasım 1893), İstanbul.
- Tercüman-ı Hakikat, 4619, 16 Cemaziyelevvel 1311 (25 Kasım 1893), İstanbul.
- Tercüman-ı Hakikat, 4624, 22 Cemaziyelevvel 1311 (1 Aralık 1893), İstanbul.
- Tercüman-ı Hakikat, 4626, 25 Cemaziyelevvel 1311 (4 Aralık 1893), İstanbul.



- Tercüman-ı Hakikat, 4627, 26 Cemaziyelevvel 1311 (5 Aralık 1893), İstanbul.
- Tercümanı Hakikat, 4632, 2 Cemaziyelahir 1311 (11 Aralık 1893), İstanbul.
- Tercüman-ı Hakikat, 4633, 3 Cemaziyelahir 1311 (12 Aralık 1893), İstanbul.
- Tercüman-ı Hakikat, 4635, 5 Cemaziyelahir 1311 (14 Aralık 1893), İstanbul.
- Tercüman-ı Hakikat, 4636, 6 Cemaziyelahir 1311 (15 Aralık 1893), İstanbul.
- Tercüman-ı Hakikat, 4645, 17 Cemaziyelahir 1311 (26 Aralık 1893), İstanbul.
- Tercüman-ı Hakikat, 4648, 20 Cemaziyelahir 1311 (29 Aralık 1893), İstanbul.
- Tercüman-ı Hakikat, 4729, 28 Ramazan 1311 (4 Nisan 1894), İstanbul.
- Tercüman-ı Hakikat, 4804, 2 Muharrem 1312 (6 Temmuz 1894), İstanbul.
- Tercüman-ı Hakikat, 4834, 7 Safer 1312 (10 Ağustos 1894), İstanbul.
- Tercüman-ı Hakikat, numara 4558, 4 Rebiulevvel 1311 (15 Eylül 1893), İstanbul.
- Tercüman-ı Hakikat, numara 4560, 7 Rebiulevvel 1311 (18 Eylül 1893), İstanbul.
- Tercüman-ı Hakikat, numara 4567, 15 Rebiulahir 1311 (26 Eylül 1893), İstanbul.
- Tercüman-ı Hakikat, numara 4567, 15 Rebiulahir 1311 (26 Eylül 1893), İstanbul.
- Tercüman-ı Hakikat, numara 4576, 25 Rebiulevvel 1311 (6 Ekim 1893), İstanbul.
- Tercüman-ı Hakikat, numara 4582, 2 Rebiulahir 1311 (13 Ekim 1893), İstanbul.
- Tercüman-ı Hakikat, numara 4600, 23 Rebiulahir 1311 (3 Kasım 1893), İstanbul.
- Tercüman-ı Hakikat, numara 4603, 27 Rebiulahir 1311 (7 Kasım 1893), İstanbul.
- Tercüman-ı Hakikat, numara 4616, 12 Cemaziyelevvel 1311 (21 Kasım 1893), İstanbul.
- Tercüman-ı Hakikat, numara 4620, 18 Cemaziyelevvel 1311 (27 Kasım 1893), İstanbul.
- Tercüman-ı Hakikat, numara 4628, 27 Cemaziyelevvel 1311 (6 Aralık 1893), İstanbul.
- Tercüman-ı Hakikat, numara 4634, 4 Cemaziyelahir 1311 (13 Aralık 1893), İstanbul.
- Tercüman-ı Hakikat, numara 4638, 9 Cemaziyelahir 1311 (18 Aralık 1893), İstanbul.
- Tercüman-ı Hakikat, numara 4646, 18 Cemaziyelahir 1311 (27 Aralık 1893), İstanbul.
- Tercüman-ı Hakikat, numara 4649, 21 Cemaziyelahir 1311 (30 Aralık 1893), İstanbul.
- Tercüman-ı Hakikat, numara 4651, 24 Cemaziyelahir 1311 (2 Ocak 1894), İstanbul.
- Tercüman-ı Hakikat, numara 4653, 26 Cemaziyelahir 1311 (4 Ocak 1894), İstanbul.
- Zuhur, numara115, 19 Zilkade 1307 (7 Temmuz 1890), İstanbul.

### **Kitap ve Makaleler**

- Ak, M.. (Bahar 2011). 19. Yüzyılda Antalya'da kolera salgını. *Uluslararası Sosyal Araştırmalar Dergisi*, 4(17), 254-268.
- Ali Rıfki. (1910). *Kolera ve koleraya karşı tedabir*, İhvan Matbaası.
- Ali Tevfik. (1899). *Memâlik-i Osmaniye coğrafyası*. 1316 İstanbul.
- Ayar, M. (2005). *Osmanlı Devleti'nde kolera salgını: İstanbul örneği (1892-1895)*. [Yayımlanmamış doktora tezi]. Marmara Üniversitesi Türkiyat Araştırma Enstitüsü, İstanbul.

- Ayar, M. (2010). Osmanlı'nın Rumeli topraklarında 1892-1895 kolera salgını. *İstanbul Üniversitesi Edebiyat Fakültesi Güney-Doğu Avrupa Araştırmaları Dergisi*, 17, 19-28.
- Ayverdi, İ. (2010). *Misalli büyük Türkçe sözlük* İstanbul: Kubbealtı Yay.
- Bilgin T., Akyol S. (2023). Hatıralar ışığında 20. yüzyıl'ın başında Anadolu'da frengi salgını. *VAKANÜVİS- Uluslararası Tarih Araştırmaları Dergisi*, 8,.292-320,
- Çalışkan, A., Eyicil, A. (2019). XVIII. Ve XIX. Yüzyıllarda Halep ve civarında salgın hastalıklar, *Bingöl Üniversitesi Sosyal Bilimler Enstitüsü Dergisi*, 9(18), 1289-1319.
- Çil, H. (2023). Hıfzıssıhha Umum Başmüfettişi Charles Bonkowski Paşa'nın Osmanlı Türkiye'sinde başgösteren 1893-1895 kolera salgını sırasında aldığı sağlık önlemleri. *Osmanlı Bilimi Araştırmaları*, 24(1),105-137.
- Demiryürek, H. (2015), *Ertuğrul Sancağı* (1900-1918). Bilecik: Bilecik Şeyh Edebali Üniversitesi Yay.
- Devellioğlu, F. (1986). *Osmanlıca-Türkçe Ansiklopedik Lügat*. Ankara: Aydın Kitabevi Yayınları,
- Dönmez Y. (1974). Kütahya Ovası ve çevresinin coğrafi özellikleri. *Türk Coğrafya Dergisi*, 26, 34-47.
- Edhem Necdet. (1910). *Kolera*, H.1327 İstanbul.
- Hamdi b. Aziz. (1894). Kolera. İstanbul: Mekteb-i Tıbbiye-i Şahane Matbaası.
- İsmail Paşa, (1895). *Kolera Risalesi*, İstanbul.
- Kılıç, O. (2004). Eskiçağdan yakınçağa genel hatlarıyla dünyada ve Osmanlı Devleti'nde salgın hastalıklar. Elazığ: Fırat Üniversitesi Rektörlüğü Ortadoğu Araştırma Merkezi Yay.,
- Kolera Karantinası Hakkında Nizamname*, (1895). İstanbul: Matbaa-i Osmaniye.
- Kolera Talimatnamesi*, (1925). İstanbul: Yeni Matbaa.
- Korado, M. (1892). *Kolera risalesi*, Halep.
- Kumaş, N. (2011). Bursa'da kolera salgını ve alınan karantina önlemleri (1890-1895). *Uludağ Üniversitesi Fen-Edebiyat Fakültesi Sosyal Bilimler Dergisi*, 12(21), 213-241.
- Menekşe, M. (2020). İzmir'de kolera salgını ve etkileri (1893). *Tarih Araştırmaları Dergisi*, 39(67), 385-433
- Nikiforuk, A. (2018). *Mahşerin dördüncü atlısı salgın ve bulaşıcı hastalıklar tarihi*. (Çev. S. Erkanlı, Çev.). İstanbul: İletişim Yayınları.
- Sarıyıldız, G. (1994). Karantina Meclisi'nin kuruluşu ve faaliyetler. *Belleten*, 58(222), 329-376.
- Şerif, H. (1927). *Emrâz-ı intaniye ve epidemoloji*, Cilt: 1, İstanbul.
- Tekin, A. (2021). Tarihten günümüze epidemiler, pandemiler ve ekonomik sonuçları. *Süleyman Demirel Üniversitesi Sosyal Bilimler Enstitüsü Dergisi* 40, 330-355.
- Uğuz, S. (2012). 1895 Tarsus kolera salgını. *History Studies*, 4, Özel Sayı, 437-448.
- Uzunçarşılı, İ. H. Germiyanoğulları, *İslam Ansiklopedisi* içinde (C.4, ss.767-770).
- Varlık, M. Ç. (1986). Kütahya'nın Türk hâkimiyetine geçişi. *Edebiyat ve Beşeri Bilimler Dergisi*, 14, 255-273.
- Varlık, M. Ç. (1988). XVI. Yüzyılda Kütahya Sancağı'nda yerleşme ve vergi nüfusu. *Belleten*, 52(202), 115-168.

- Yıldırım, N. (1985). Tanzimat'tan Cumhuriyet'e koruyucu sağlık uygulamaları. *Tanzimat'tan Cumhuriyet'e Türkiye Ansiklopedisi* içinde (C.5, ss. 1319-1338). İletişim Yayınları, İstanbul.
- Yıldırım, N. (2004). Tersan-i Âmire Fabrikaları'nda tebhir makinası/etüv üretimi ve kullanımı. S. F. Göncüoğlu (Ed.) *Dünü ve bugünü ile Haliç sempozyumu bildirileri, 22-23 Mayıs 2003* içinde (ss.421-429) Kadir Has Üniversitesi Yayınları, İstanbul, 421-429.
- Yılmaz, Ö. (2017). 1847-1848 Salgını ve Osmanlı Coğrafyasındaki Etkileri. *Avrasya İncelemeleri Dergisi*, 6(1), 23-55.



*Research Article / Araştırma Makalesi*

## POLITICAL SYSTEM OF TURKISH REPUBLIC OF NORTHERN CYPRUS

Serkan ÜNAL<sup>1</sup>

### Abstract

Turkish Republic of Northern Cyprus was established in the north of Cyprus after the intervention carried out by Türkiye in 1974, called the Cyprus Peace Operation, and declared its independence in 1983. The state, which is subjected to an international embargo in almost every area, especially in economics, politics, sports, and transportation, and therefore establishes its ties with the world through Türkiye, has had all the instruments that a democratic state should have in its domestic politics since its independence. This study deals with the political system of Northern Cyprus, which has not yet been studied comprehensively, and aims to fill an important gap in the literature. The study considers Northern Cyprus' constitution, principle of separation of powers, form of government, ongoing democratic elections, electoral system, and party system in the context of political science literature. Utilizing historical narrative and constitutional review methods, as well as the effective number of parties (ENP) formulated by Laakso and Taagapera, the study examines the political system of Northern Cyprus together with its political history and culture.

**Keywords:** Cyprus, Turkish Republic of Northern Cyprus, Northern Cyprus, Political system, Political culture.

**JEL Codes:** D72, N90

## KUZEY KIBRIS TÜRK CUMHURİYETİ'NİN SİYASAL SİSTEMİ

### Öz

Kuzey Kıbrıs Türk Cumhuriyeti, 1974'te Türkiye'nin gerçekleştirdiği müdahale sonrasında Kıbrıs'ın kuzeyinde kurulmuş ve 1983'te bağımsızlığını ilan etmiştir. Ekonomi, siyaset, spor ve ulaştırma başta olmak üzere hemen her alanda uluslararası ambargoya maruz kalan ve bu nedenle dünya ile bağlarını Türkiye üzerinden kuran devlet, bağımsızlığından itibaren iç politikasında demokratik bir devletin sahip olması gereken tüm araçlara sahip olmuştur. Bu çalışma, henüz kapsamlı bir şekilde incelenmemiş olan Kuzey Kıbrıs Türk Cumhuriyeti'nin siyasi sistemini ele almakta ve literatürde önemli bir boşluğu doldurmayı amaçlamaktadır. Çalışma Kuzey Kıbrıs'ın anayasa, güçler ayrılığı ilkesi, hükümet biçimi, süreklilik arz eden demokratik seçimleri, seçim sistemi ve parti sistemini siyaset bilimi literatürü bağlamında ele almaktadır. Tarihsel anlatı ve anayasal okuma yöntemlerinin yanı sıra Laakso ve Taagapera'nın formüle ettiği etkin parti sayısı (ENP) hesaplamasını kullanan çalışma Kuzey Kıbrıs Türk Cumhuriyeti'nin siyasi sistemini siyasi tarihi ve kültürü ile birlikte incelemektedir.

**Anahtar Kelimeler:** Kıbrıs, Kuzey Kıbrıs Türk Cumhuriyeti, Kuzey Kıbrıs, Siyasal sistem, Siyasal kültür

**JEL Kodları:** D72, N90

<sup>1</sup> Asst. Prof., Çankırı Karatekin University, Faculty of Economics and Administrative Sciences, Department of International Relations, serkanunal33@yahoo.com, ORCID: 0000-0003-0235-5780

**Başvuru Tarihi** (Received): 01.08.2024 **Kabul Tarihi** (Accepted): 14.01.2025

## Introduction

Turkish Republic of Northern Cyprus (Northern Cyprus; TRNC), whose sovereignty is recognized only by Türkiye, is considered a part of the internationally recognized Republic of Cyprus (Southern Cyprus) since Türkiye's intervention in 1974, called the Cyprus Peace Operation. For this reason, the state, which is subjected to an embargo in every area, especially in political, economic, and transportation matters, is dependent on Türkiye, especially in military and economic terms, and establishes its ties with the world through Türkiye. The Green Line, established by the United Nations in 1964 as a buffer zone, divides both the island of Cyprus and the capital city of Nicosia into two sides.

Almost the entire population of Northern Cyprus consists of local Turkish Cypriots and Turks who moved to Northern Cyprus from Türkiye after 1974. The most prominent groups among the rest of the population are Greek Cypriots, British, and Maronites. Maronites are Arab Catholics of Lebanese origin who migrated to the island of Cyprus from the eighth to the thirteenth centuries. The official language of TRNC is Turkish; Turks speak the dialect of Cyprus Turkish, Greek Cypriots speak Greek, British speak English, and Maronites speak Sanna, which is a mixture of Arabic, Aramaic, Turkish, and Greek. Sanna is in danger of extinction and has been protected by UNESCO (Keser & Özdemir, 2017, p. 327). Although they have lived in Northern Cyprus for centuries, Maronites and Greeks are deprived of some of the rights held by citizens of Northern Cyprus. These residents, who are given a different identity card (light blue) from that of citizens, are exempt from military service and cannot participate in presidential, parliamentary, and municipal elections as candidates or voters (Dayıoğlu, 2014, pp. 33–35).

Northern Cyprus has a unitary state structure. Within the framework of the Civil Administration and Divisions Law No. 33/1998, some parts of which were amended in 2017, the state has administratively six districts, 12 subdistricts, and 187 settlements. The districts are Famagusta, Kyrenia, Güzelyurt, İskele, Nicosia, and Lefke. District governors are the highest administrative and civil authorities. They are appointed by the president, prime minister, and interior minister and accountable to the minister of internal affairs. Subdistricts that are affiliated with the district governorship are administered by subdistrict officials. It is mandatory to establish municipalities in settlements where the population exceeds 5,000. In this context, there are 28 municipalities in the state.

Northern Cyprus has been subjected to an international embargo since its establishment and therefore establishes its ties with the world through Türkiye. Despite this disadvantage, it has all the instruments that a democratic state should have in terms of its political structure. Studies on the political system of Northern Cyprus are diverse. There are studies that examine the administrations established in Northern Cyprus as well as Northern Cyprus elections (Aydoğdu, 2005); political history; legislative, executive, and judiciary bodies; and other public institutions (Yolak, 1989). There are also studies that address the first political parties, political and constitutional developments after 1974, parliament, elections, electoral system, and types of governance of Northern Cyprus (e.g., Ekici, 2019, pp. 49-76). Some studies focus only on one or a few elements of the TRNC political system. TRNC has been examined in the context of forms of government (e.g., Keskin, 2020; Ustabulut, 2020), political parties, and electoral systems (Hatay, 2005, pp. 15-22), political developments (Bahcheli & Noel, 2010; Dodd, 1992), and democratic and political culture (Sonan et al., 2020, pp. 18-26). There is also a study that deals with the political structure of the Northern Cyprus as well as the deadlock within the system and suggested solutions (Bozkurt, 2014). Despite the existence of various studies, the political system of Northern Cyprus has not been discussed in a systematic and comprehensive study in the context of political science literature. For this reason, the study aims to address a significant gap in the literature through a comprehensive examination of the political system of Northern Cyprus,

focusing on its constitution; executive, legislative, and judicial powers; form of government; elections and electoral system; political parties; and party system. The study aims to analyze the political system, political history, and political culture of Northern Cyprus using historical narrative and constitutional review techniques, as well as the effective number of parties (ENP) developed by Laakso and Taagapera for the party system fragmentation.

## 1. Political History

Because Cyprus had a single history until 1974, when it was de facto split in two, it is impossible to analyze Northern Cyprus' political history up to this point separately from the island's history. Cyprus, which is centrally located and equidistant from the Asian, European, and African continents, is located at the intersection of several water passageways (Gözlü, 2011, p. 34) and is also an important naval base in the context of controlling the Eastern Mediterranean (Koday, 1998, p. 427). Due to its geostrategic importance, Cyprus has throughout history attracted the attention of states that sought to hold global and regional power. Cyprus was ruled by Egypt and the Hittite, Phoenician, Assyrian, and other ancient civilizations beginning in 1,500 BC. It was later annexed by the Persian Empire, Alexander the Great, and the Roman Empire beginning in 525 BC. Cyprus, which was one of the first Roman provinces to adopt Christianity in AD 46, remained under Byzantine rule following the Roman Empire's split into two, and the first Orthodox Church in Cyprus was established during this period (Gözlü, 2011, pp. 315-65; Zeki, 1974, pp. 27-37).

The Islamic State campaigns against Cyprus, which began during the reign of the third caliph Uthman, continued during the Umayyad and Abbasid periods until the beginning of the ninth century, but full domination was not established on the island. Cyprus, under Byzantine rule, was captured in 1191 by the English king Richard the Lionheart, who was in the region for the Third Crusade, and was subsequently sold to the Knights Templar. The Knights, who could not hold on to the island due to the rebellion of the local people, soon gave the kingdom back to Richard. The dynasty was founded by Jerusalem King Lusignan, who bought Cyprus from Richard and ruled the island for about 300 years. Cyprus was next ruled by Genoese merchants, then Mamluks, and finally Venetians before the Ottomans (Zeki, 1974, pp. 37-52).

Cyprus came under Ottoman rule in 1571, and thus the Ottoman Empire dominated the Eastern Mediterranean. The Ottoman State, which began to settle Turks on the island after the conquest (Atasoy, 201, pp. 32-33), implemented the nation system in Cyprus and left non-Muslims free to practice their beliefs under the responsibility of their own religious leaders. Thus, the Orthodox population of the island, who had been oppressed by the Catholic Venetians, breathed a sigh of relief (Yolak, 1989, pp. 13-14). The Ottoman rule in Cyprus, which lasted for 307 years, ended in 1878, and the empire, which lost the war against the Russians in that year, faced a possible threat if the Russians did not return Kars, Ardahan, and Batumi and try to seize the Asian lands determined by the Congress of Berlin. In return for the possible assistance, Ottomans left the use and administration of the island to the British with an agreement signed on June 4, 1878. A second contract signed about a month later included that if the Russians left Kars, Ardahan, and Batumi to the Ottomans, the British would give Cyprus back to the Ottomans and the first agreement would be invalid (Gazioğlu, 1960, pp. 12-14). Hill (2010, p. 285) underlines that the island was left under the control of the British, *de facto if not de jure*.

Cyprus was introduced to elections during the Ottoman State. Following the inception of the Ottoman's first and sole constitution, Kanun-ı Esasi, in 1876, the first and second term elections of the Chamber of Deputies were held within this framework. Five deputies for each term, two Muslims and three non-Muslims, were determined for the Cezair-i Bahr-i Sefid province, which includes Cyprus and some islands in the Aegean Sea (Meclis-i Mebusan 1293/1877 Zabıt Ceridesi, 305; Tuncer, 2003, pp. 338-39).

The British, who has seized Cyprus's control from the Ottomans in 1878, accepted the constitutional principles that included provisions on how Cyprus would be governed in September of the same year. Cyprus, which became a Crown Colony de facto in 1880 and officially in 1925 was legally considered Ottoman territory until 1914. The first legislative experience in Cyprus began with the Legislative Council established at the beginning of the British rule, and four members—one Muslim and three non-Muslims—were elected in three constituencies. Voters were men who were Ottoman or British citizens over the age of 21, had paid taxes on any item, and had been residing in Cyprus for at least five years. The council consisted of 18 members, including three Muslims, nine Greeks, and six appointed members, but increased to 24 members after the constitutional amendment in 1925. While the number of Turkish members remained the same at three, the number of Greeks rose from nine to 12 (Hill, 2010, pp. 412-27). When the total number of appointed and Turkish members was equal to the Greeks, the final decision was left to the British governor, who was also the speaker of the council (Savrun, 2018, p. 26).

Following the Ottoman Empire's entry into the World War I on Germany's side, the British annexed the island. The Turkish state officially recognized its annexation with the signing of the Treaty of Lausanne in July 1923, following the war and the successful conclusion of the military phase of the Turkish War of Independence. It is important to note that one of the most significant documents of the Turkish War of Independence, the National Pact, did not include Cyprus. Cyprus would now be governed by the governor instead of the high commissioner after 1925 (Erdönmez, 2005, pp. 10-11). The Greek Cypriots, who were dissatisfied with the British administration and wanted the island's unification with Greece, revolted against the British in 1931, and the Turkish Cypriots found themselves under these attacks (Akin, 2005, pp. 37-38). Following the revolt, the British put an end to the Legislative Council, elections, and political activities in Cyprus (Bozkurt, 2014, p. 58). However, the first political organizations of Turkish Cypriots were established during the British period. For example, the Cyprus Island Turkish Minority Institution was established by Fazıl Küçük and his friends in 1942 (İsmail, 1998, p. 32) and the Cyprus National Turkish People's Party was founded in 1944 and changed its name to the Cyprus is Turkish Party in 1955 (Yolak, 1989, p. 31).

The emergence of the right to self-determination after World War II affected the fate of Cyprus. The situation in Cyprus was brought before the United Nations in 1954, with the efforts of Greece, and thus it gained an international character. Britain did not want to give up Cyprus and tried to justify its legitimacy in Cyprus by claiming that two different ethnic elements lived on the island and that if the British left the island, these elements would fall into conflict with each other. Türkiye's involvement and confrontation with Greece could have legitimized Britain's presence on the island. However, things did not go as the British had planned, and the United States, disturbed by a possible crisis of confidence between the two allies on the southeastern flank of NATO, intervened. By forcing two countries that were politically, economically, and militarily dependent on it to solve the problem with an agreement, the United States aimed to prevent the strategic interests of the West from being damaged during the Cold War, and this is how the process leading to the London Agreements began (Firat, 1997, pp. 56-57).

In reality, the Orthodox Greeks and Muslim Turks, the two elements of the island, could not carry out an anticolonial struggle by joining forces during the British rule. The struggle of the Greeks against the British was not a struggle for independence but a struggle for the unification of the island to Greece, a movement known as Enosis (Gürel, 1993, p. 53). The Turkish Cypriots, who were unable to support this struggle, advocated the division of Cyprus into two, known as Taksim, and the connection of the part belonging to the Turks to Türkiye. Türkiye and Greece both attempted to include Cyprus under their respective sovereignty after the departure of the British. Greek Cypriots who wanted to realize Enosis held a referendum in 1950 in which 96% voted yes, and the advocates of Enosis used these results as an effective tool to explain themselves to the

world public (İrkıçatal, 2012, p. 47). In 1955, the Greek Cypriots formed the National Organization of Cypriot Fighters (EOKA) to carry out violent actions with the goal of driving England off the island and uniting it with Greece. Meanwhile, in 1957, the Turkish Resistance Movement was founded by the Turks, who had become the open target of the Greek Cypriots (İsmael, 1998, p. 41-44). During this period when the British lost control, the conflicts between Greek and Turkish Cypriots intensified, and Turkish-Greek relations also deteriorated. The London Agreement and the Zurich Agreement came into effect with the assistance of the United States on those days. In 1960, a five-party agreement that included the United Kingdom, Greece, and Türkiye as guarantors, in addition to and the Turkish and Greek Cypriots, established the Republic of Cyprus as an independent state. Consequently, the Taksim and Enosis movements were suspended.

The new state envisaged a complex political system aimed at keeping the parties together. The state, which is a presidential republic, granted the House of Representatives and Community Councils legislative authority and the president, vice president, and cabinet executive authority. The five-year terms of the Greek Cypriot president and the Turkish Cypriot vice president were granted by their respective electorates and had the right to veto the laws separately. Decisions in the legislative body, which had 70% Greek Cypriot and 30% Turkish Cypriot members, were made by simple majority for both parties. Greek and Turkish were the state's official languages, and both would be used in the publication of the official gazette. Each community also had its own Community Councils. Greek Cypriots received seven of the 10-member cabinet, while Turkish Cypriots received three. The ministry of foreign affairs, defense, or finance was among the ministries assigned to Turkish Cypriots. There were separate municipalities for both communities in five major cities. Both parties had also separate courts, but cases in which the defendant and plaintiff were from different communities were left to mixed courts (Firat, 1997, pp. 59-62; for the Cyprus Republic's Constitution, see Gazioğlu, 1960, pp. 217-303).

The Republic, which ceased to be a British colony and became independent on August 16, 1960, became a United Nations member eight days later. Presidential and vice presidential elections of the new state were held at the end of 1959, and legislative elections were held in 1960. The constitution was not submitted to a referendum. The state, which covered the entire island except for two regions left as a sovereign base to the British, was built on delicate balances (Firat, 1997, pp. 65-67). The slightest disagreement could stop the functioning of the state and cause the system to lock down. In a short time, disagreements grew on issues such as the collection of taxes and the borders of municipalities and President Makarios began to plan constitutional changes. The 13-article amendment plan ended the balance created during the state's establishment and reduced the Turks to a minority status. It included eliminating the veto power of the president and vice president, electing them by the parliament, and uniting the separate municipalities and courts (Firat, 1997, pp. 116-24). The conflicts returned in December 1963, and on the first day of 1964, Makarios declared that he had unilaterally ended the agreements. The Greek Cypriots made the constitutional changes that Makarios wanted and declared to the Turks that they could also participate in the administration if they accepted these changes. The Turkish Cypriots, who were expelled from the state and had to live in ghettos, did not accept this offer. United Nations peacekeeping forces arrived on the island on March 14, 1964 (Gürel, 1993, pp. 57-58) following the United Nations Security Council resolution 186 that acknowledged the Greek Cypriots as the legal government of Cyprus (Ekici, 2019, p. 22). Following the attacks against the Turks, which prompted Türkiye to consider intervening on the island, the Turkish deputies withdrew from the House of Representatives did not participate in the 1965 elections (Dodd, 1992, p. 37). The Turks, who were excluded from state institutions and bureaucracy after the events of 1963-1964, tried to regroup themselves in towns where they constitutes majority (Soysal, 1992, p. 40).

At the inconclusive London Conference held on January 15, 1965, the Turks proposed a federal state in which the parties would live as separate societies, while the Greeks again brought up the



demand for a new constitution. Thus began a process in which the Greeks abandoned Enosis and the Turks reiterated Taksim (Fırat, 1997, pp. 126–27). Despite the fact that the two communities had been practically divided since 1964, the Turks declared that the Interim Turkish Cypriot Administration (ITCA) had been formed on December 28, 1967, headed by Fazıl Küçük as president and Rauf Denktaş as vice president. The 19-article set of administrative principles would remain in force until the 1960 Constitution was fully implemented. It seems clear that the Turkish Administration was designed to be temporary while a solution could be reached. The Turkish perspective was that an all-Greek government would be a violation of the constitution and that the Republic of Cyprus could not represent both the Greeks and the Turks. As a result, the Turks formed their own legislative body with 30 members in the Community Council and 15 reserved seats in the House of Representatives, as well as an executive branch led by Vice President Fazıl Küçük of the Republic of Cyprus. The parliament removed the word “interim” from its name in April 1971 (Yolak, 1989, pp. 79-80).

On July 15, 1974, Greek officers on the island and EOKA B, a paramilitary organisation founded by General Grivas in 1971 carried out a coup against Makarios with the support of the junta administration in Greece to unite Cyprus to Greece. Makarios applied to the United Nations Security Council to restore constitutional order during this process, which also targeted Greek supporters of Makarios. Following this event, Türkiye offered to intervene with the United Kingdom against this coup. After the United Kingdom rejected this proposal, Türkiye took the decision to intervene on the island on July 20, 1974, citing the 1959 Treaty of Guarantee as justification for safeguarding the Turkish community there (Gürel, 1993, pp. 63-64; Vatansever, 2010, p. 1515).

The Autonomous Turkish Cypriot Administration (ATCA), which was established by Turkish Cypriots who desired to establish their own self-government after the intervention, took the place of the Turkish Cypriot Administration (TCA) on October 1, 1974. The first instance of independent statehood for the Turkish Cypriot community was established on February 13, 1975, when the assembly of the autonomous administration unanimously decided to create the Turkish Federated State of Cyprus (TFSC). Its constitution was approved by the votes of almost all those who participated in the referendum (Yolak, 1989, pp. 81-86). The first multiparty period began in Northern Cyprus and five different governments were established during the TFSC period. Negotiations with Southern Cyprus continued during two summits in this period to resolve the Cyprus Issue, but no agreement could be reached. On May 13, 1983, the United Nations General Assembly adopted a resolution that recognized the sovereignty of Southern Cyprus, which encompasses the northern part of the island, depicting Türkiye as an occupying foreign force (<https://digitallibrary.un.org/record/112447?v=pdf#files>). The TFSC assembly declared the establishment of the TRNC with a unanimous decision on November 15, 1983. This was the final stage of the Turks’ nationalization experience on the island. Both Greece and Southern Cyprus opposed this process, and the United Nations Security Council, three days after this declaration of independence, adopted Resolution 541 stating that the attempt to establish a state in Northern Cyprus was invalid (<https://digitallibrary.un.org/record/58970?ln=en&v=pdf#files>), describing Northern Cyprus as secessionist when it adopted Resolution 550 on May 11, 1984 (<https://digitallibrary.un.org/record/67600?v=pdf#files>). In opposition, Türkiye recognized the independence of Northern Cyprus and began to refer to Southern Cyprus as the Greek Cypriot Administration of Southern Cyprus.

Türkiye’s intervention in 1974 started a process in which the Greeks had to leave their lands in the north and migrate to the south, and the Turks had to leave their lands in the south and migrate to the north. Thus, Cyprus began to turn into two separate political geographies that were largely homogeneous in terms of population. With the population exchange agreement signed in Vienna under the United Nations supervision in 1975, 65,000 Turks relocated to the north and 142,000

Greeks relocated to the south (Kurtuluş & Purkis, 2014, pp. 3-4). Intercommunal and international negotiation efforts aimed at solving the Cyprus Issue have not yet reached a conclusion. The nearest solution came during the separate and simultaneous referendum of the Turkish and Greek Cypriots held on April 24, 2004. The Annan Plan, named after the United Nations Secretary General of the period and envisaging the unification of the island, was approved by roughly 65% of the Turkish Cypriots but only 24% of the Greek Cypriots. The plan, for which Papadopoulos, the president of Southern Cyprus, called on his people to vote no, envisaged the establishment of a federal state consisting of the Turkish and Greek Cypriot States, excluding the areas where British bases were located on the island (Sözen & Özersay, 2007, p. 125). Following the decline of the Annan Plan, Southern Cyprus joined the European Union on May 1, 2004, under the name of the Republic of Cyprus and representing the entire island. Since then, as a result of difficult negotiations between the parties, there has been no further significant negotiation process except for the April 3, 2008, opening of the Lokmacı Border Gate, which divides the city of Nicosia into two, and which has significantly increased trade between the two sides and allowed many people to cross to the other side (Yorucu et al., 2010, pp. 1749-50).

## **2. Political System**

The first article of the constitution defines Northern Cyprus as a secular republic founded on the values of social justice, democracy, and the supremacy of the law. It is a republic in terms of form of state and governed by a semi-presidential system in the context of form of government. This section will discuss the political system of Northern Cyprus, which is the main focus of the study, in relation to the state's constitution; legislative, executive, and judicial branches; form of government; elections and electoral system; parties and party system; and its political culture within the framework of political science literature.

### **2.1. Constitution**

The constitution prepared by the Northern Cyprus Constituent Assembly was accepted in a referendum held on May 5, 1985. For the referendum, the text of which was included in the constitution, the turnout was 78.35%, while the yes votes were 70.18% and the no votes were 29.82%. The constitution consists of eight parts including 164 main and 13 transitional articles. The constitution's provisions may only be changed, in whole or in part, by a proposal submitted by 10 or more deputies of the Assembly of the Republic (Parliament) and approved by two-thirds of the Parliament's total membership (Art. 162).

### **2.2. Executive Branch**

There is a collegial executive branch in Northern Cyprus, consisting of the president and the prime minister. The prime ministerial candidate who is appointed by the president forms the cabinet. The legislature is unicameral. Voters choose the legislature, and the president assigns a party leader or member of parliament who can receive a vote of confidence to form the government. The prime ministerial candidate who forms the cabinet submits program and cabinet to the Parliament for approval. Finally, the cabinet that receives the investiture vote, that is, the vote of confidence, from the Parliament begins its duty. The authorities and their responsibilities are as follows:

#### **2.2.1. President**

The president is elected by popular vote for a five-year term and there is no obstacle to reelection of the president. The presidential candidates must be qualified to be elected as a Parliament member, have received higher education, be over 35 years old, be born to Turkish parents, be a TRNC citizen, and have resided in Cyprus for the last five years. The candidate who receives the absolute majority (more than 50%) of the valid votes in the elections is elected president. If no candidate is elected in the first election, the president is determined at the end of the second round, which pits the two candidates with the most votes from the first round against each other seven

days later. The president, who assumes office by taking an oath before the Parliament, is not permitted to hold the position of chairman of a political party while serving in office or engage in any employment other than official duties. Even if the president belongs to a political party, he or she must still act independently and impartially in carrying out their duties (Arts. 99–101).

The president is the head of state and commander in chief of the armed forces on behalf of the Parliament and resides in the presidential palace in Nicosia. Along with the cabinet, the president sets the overall policies of the state, represents the cohesion of the state and community, ensures the functioning and continuity of the state, and represents the state in foreign affairs (Art. 102). The president publishes laws passed by the Parliament, sends them back to the Parliament for reconsideration, or puts them to a referendum upon request from the cabinet (Art. 94). The president gives the task of forming the government to a party leader or a Parliament member who can receive a vote of confidence. The prime minister is appointed by the president, who also appoints and removes other ministers upon the prime minister's recommendation. The president is not responsible for his or her duties; the responsibility belongs to the prime minister or the concerned minister who jointly signs decrees with the president. The president shall only be tried before the Supreme Court on charges of treason and by the decision of at least two-thirds (30) of the total number of the Parliament. If the president is found guilty, the term of office shall end. The president who wants to resign submits a petition to the presidency of the Supreme Court. If the presidency is vacated for any reason, the speaker of the Parliament acts in place of the president. For any presidential vacancy, an election must be held within 45 days (Arts. 103–106). Presidents, who are an element of the executive branch, also undertake the task of representing the Turkish Cypriots and Northern Cyprus in the international arena in the context of negotiations with Southern Cyprus. This duty has brought the presidents of Northern Cyprus, who do not have more duties than presidents in parliamentary systems, to the political forefront. The most notable figure serving as president is Rauf Denktaş, the founding and charismatic leader of the state who held this position until 2005.

**Table 1:** *List of Presidents of Northern Cyprus\**

| <i>Name</i>      | <i>Term of Office</i>                                       | <i>Political Party</i>   |
|------------------|---|--------------------------|
| Rauf Denktaş     | 1983–1985; 1985–1990;<br>1990–1995; 1995–2000;<br>2000–2005 | National Unity Party     |
| Mehmet Ali Talat | 2005–2010   | Republican Turkish Party |
| Derviş Eroğlu    | 2010–2015   | National Unity Party     |
| Mustafa Akıncı   | 2015–2020   | Independent              |
| Ersin Tatar      | 2020–   | National Unity Party     |

\* Prepared by the author

### 2.2.2. Prime minister

The prime minister, who is the head of government, cooperates with the president in determining the overall policy of the state and supervising its implementation, presides over the cabinet, directs the government, and ensures that the ministers work in cooperation within the legal and constitutional framework (Art. 107). The prime ministerial candidate, who selects ministers after being appointed by the president, takes office after receiving a vote of confidence from the Parliament.

Excluding Mustafa Çağatay, who served as the founding prime minister for 28 days during the establishment of the TRNC, 28 governments were established in the 40 years between December 1983 and December 2023, under the leadership of 15 different prime ministers. Derviş Eroğlu holds the record for serving longest as prime minister, approximately 17 years. On average, governments in the TRNC have a lifespan of 1.4 years.

**Table 2:** *List of Prime Ministers of Northern Cyprus\**

| <i>Name</i>        | <i>Term of Office</i> | <i>Political Party</i>                             |
|--------------------|-----------------------|--|
| Mustafa Çağatay    | 1983                  | National Unity Party (the founding prime minister) |
| Nejat Konuk        | 1983–1985             | Independent  |
| Derviş Eroğlu      | 1985–1994             | National Unity Party                               |
| Hakkı Atun         | 1994–1996             | Democratic Party                                   |
| Derviş Eroğlu      | 1996–2004             | National Unity Party                               |
| Mehmet Ali Talat   | 2004–2005             | Republican Turkish Party                           |
| Ferdi Sabit Soyer  | 2005–2009             | Republican Turkish Party                           |
| Derviş Eroğlu      | 2009–2010             | National Unity Party                               |
| İrsen Küçük        | 2010–2013             | National Unity Party                               |
| Sibel Siber        | 2013                  | Republican Turkish Party                           |
| Özkan Yorgancıoğlu | 2013–2015             | Republican Turkish Party                           |
| Ömer Kalyoncu      | 2015–2016             | Republican Turkish Party                           |
| Hüseyin Özgürün    | 2016–2018             | National Unity Party                               |
| Tufan Erhürman     | 2018–2019             | Republican Turkish Party                           |
| Ersin Tatar        | 2019–2020             | National Unity Party                               |
| Ersan Saner        | 2020–2021             | National Unity Party                               |
| Faiz Sucuoğlu      | 2021–2022             | National Unity Party                               |
| Ünal Üstel         | 2022–                 | National Unity Party                               |

\* Prepared by the author

### 2.2.3. Cabinet

The cabinet consists of the prime minister and ministers. After the legislative elections, a party leader in the Parliament or a Parliament member who is likely to receive a vote of confidence in the Parliament is assigned by the president to form the cabinet. After its establishment, the program of the cabinet is read in the Parliament by the prime minister or a minister within one week. The cabinet must receive a vote of confidence from the Parliament (Art. 109/1–2), otherwise the task of forming the cabinet must be returned to the president.

Ministers are appointed and removed by the president on the proposal or request of the prime minister from among people who are qualified to be elected as members of the Parliament; they are not obliged to be a deputy (Art. 106/4). However, as in parliamentary systems, cabinet members can be members of both the legislature and the executive branch at the same time. The number of ministries cannot be more than 10 in Northern Cyprus (Art. 108/2). The current ministries are Economy and Energy, Finance, Interior Affairs, Foreign Affairs, National Education, Public Works and Transport, Agriculture and Natural Resources, Health, Labour and Social Security, and Tourism, Culture, Youth and Environment.

The prime minister, together with the ministers, is responsible to the Parliament, which has the power to call against the prime minister or the entire cabinet. For this to occur, at least nine members shall submit a motion of no confidence. Ministers, who are also accountable for their individual actions and decisions are responsible both to the prime minister and to the Parliament. If the prime minister fails to receive a vote of confidence at any time or a vote of no confidence against the prime minister is accepted by an absolute majority of the Parliament members, the prime minister shall submit his or her resignation to the president (Art. 109).

## 2.3. Legislature

### 2.3.1. Assembly of the Republic

Northern Cyprus has a unicameral parliament called the Assembly of the Republic, consisting of 50 members. The Parliament members are elected by public vote for a five-year term and has powers such as enacting, amending, and repealing laws, supervising the government, discussing and accepting budget and final accounts, approving international agreements, deciding on the issue

of currency, declaring general and special amnesty, and declaring war (Art. 78). The quorum for the meetings is the absolute majority of the total number of deputies (26), and the decisions shall be taken by the absolute majority of those attending the meeting unless there is an exceptional situation. If the votes are equal, the issue shall be considered as rejected. At least five members are required for political parties to form groups in the Parliament (Art. 81/4–5) whose means of exercising supervision on the cabinet and obtaining information are tabling questions, general debates, inquiries, investigations, and interpellations (Art. 96). The cabinet or the Parliament members are entitled to propose bills and resolutions (Art. 89/1).

## **2.4. Judiciary**

There is no Ministry of Justice in Northern Cyprus. Various issues such as the general functioning of the judiciary; the training of the judges; and their appointment, relocation, and promotion are handled by the Supreme Council of Judicature (Art. 141/3). The chairman of the council, which consists of 12 members, is the president of the Supreme Court, and seven of the members are Supreme Court judges. The remaining four members are appointed by the president and the Parliament and elected by the attorney general of the Republic and the Bar Association (Art. 141/1). The other important judicial institution is the Supreme Court, which consists of a president and seven judges. The functions of the Constitutional Court, the Supreme Council, the High Administrative Court and the Court of Appeal are under the responsibility of the Supreme Court. The Supreme Court functions as the Constitutional Court and has a president and four members; the Court of Appeal and the High Administrative Court has either a president and two judges or only three judges. The judges in these courts, whose decisions are final, are determined by the Supreme Court every year prior to the commencement of the judicial year. The Constitutional Court, which has the authority to interpret constitutional articles, has the authority to make final decisions on issues such as the constitution, the laws, and the rules of court. This court checks the constitutionality of laws and regulations; decides disputes between state institutions; judges the president, prime minister, and ministers as the Supreme Council; carries out financial audits of political parties; and decides on closure cases of parties (Arts. 143–44; 149–50). All trials outside the jurisdiction of the Supreme Court are carried out by subordinate and specialized courts. Military courts are responsible for handling cases related to military personnel and crimes and the highest authority for making decisions in these courts is the Military Court of Appeal (Arts. 155–57).

## **2.5. Form of Government**

Forms of government are determined according to relations between the legislative and executive branches since the judicial branch is accepted as impartial (Metin & Ünal, 2023, p. 487–88). In Northern Cyprus, the collegial executive branch is shared between the president and the cabinet led by the prime minister. The existence of a politically powerful president elected by popular vote and a cabinet responsible to the parliament indicates that the form of government in question is semi-presidential. Although the president of Northern Cyprus is elected by people, there is disagreement over whether the president is politically powerful, because the constitutional powers of the president are not much different from those of presidents who have only symbolic authority in parliamentary systems. The president of Northern Cyprus undertook the task of representing Turkish Cypriots during the negotiations with Southern Cyprus regarding the Cyprus Issue, so it is possible to consider the president of Northern Cyprus as politically powerful because of this authority to represent the Turkish Cypriot community internationally (Bozkurt, 2014, 67–68). For this reason, some authors claim that Northern Cyprus's form of government can be classified as parliamentary or a mixed presidential-parliamentary system (Bozkurt, 2014, p. 67; Hatay, 2005, p. 15).

This study considers the Northern Cyprus form of government in the semi-presidential category. Semi-presidential system has two sub-categories: premier-presidential and president-parliamentary (Metin & Ünal, 2023, p. 488-92). In both forms, the president is elected by popular vote. In the first sub-category, although the president has significant powers, the prime minister and cabinet, which are the other elements of the executive branch, are accountable only to the parliament (Shugart & Carey, 1992, p. 23-24). In this case, the president has to maintain the balance between himself and the prime minister, while in the second sub-category, the president unquestionably holds the political power. In this case, the prime minister—appointed by the president without considering the number of votes—is like the president's man in the parliament, and the cabinet is responsible not only to the parliament but also to the president. In other words, the government can be overthrown by a vote of no confidence in the parliament, or it can be dismissed unilaterally by the president. In Northern Cyprus, the cabinet is responsible only to the Parliament and not to the president. In other words, the president does not have strong political powers such as the authority to remove the prime minister and ministers and directly dissolve the parliament. According to these examples, the form of government in Northern Cyprus falls into the premier-presidential category.

## **2.6. Elections and Electoral System**

In Northern Cyprus, elections are held for the presidency, parliament, mayor, municipal council membership, headman, and council of elders, in addition to referendums. Presidential and parliamentary elections are held for a five-year term and local elections for a four-year term. While the duration of parliamentary elections may be shortened due to snap elections, by-elections are also held for vacant parliamentary and local memberships. If the presidency is vacated for any reason, an election must be held within 45 days. During this process, the president of the Parliament acts as the president (Arts. 104-105). If there is a vacancy in the membership of the Parliament, by-elections are held once a year. If there is less than a year left for the elections, no by-elections shall be held for the parliamentary seats (Art. 79/4). In the context of local elections, municipality elections, municipal council member, village or quarters headman, and council of elders are held.

Elections are held according to the principles of free, secret, equal, universal suffrage, direct ballot, open counting and tabulation in accordance with the Election and Referendum Law of 1976, which was adopted during the TFSC period and some of whose articles were amended over time. While the voting age is 18, the eligibility age is 25 for parliamentary and local elections and 35 for the presidency. From June 23, 1985, when the first parliamentary elections were held, to 2024, eight presidential elections and 10 parliamentary elections have been held in Northern Cyprus.<sup>7</sup> Voting is not compulsory in Northern Cyprus. However, although voter turnout in the parliamentary elections was high until 2013 (average 87.6%), it began to decrease between 2013 and 2022 (average 64.4%). Voter turnout is similar in the presidential elections. While the average turnout in the six elections held between 1985–2010 was 81.88%, the average turnout in the next two elections between 2015–2020 was 60.3%. This change may attributed to a decrease in voters' sense of trust in their political institutions.

The High Electoral Council is responsible for the organization and safety of elections and referendums. Complaints and objections are also made to this council. The president and members of the High Electoral Council, which consists of a president, four full members, and two substitute members, are elected by the Supreme Court from among the judges by secret ballot and absolute majority. The president and one of the members are elected in the same way from among the

---

<sup>7</sup> For detailed information, see [ysk.gov.ct.tr](http://ysk.gov.ct.tr), the official web site of the High Electoral Council.

president and members of the Supreme Court. The Council, whose members are redetermined every year through elections held in January, makes its decisions by absolute majority.

During the elections, an electoral council is established in each district, and a ballot box committee is established for each ballot box in the election circle, affiliated with the High Electoral Council.

### **2.6.1. Presidential Elections**

Following the establishment of the TRNC in 1983, presidential elections are held every five years, the first of which was held on June 9, 1985. While political parties can nominate candidates for the presidency, independent candidates can also participate in the elections. The candidate who receives the absolute majority (more than 50%) of the valid votes in the elections is elected president. If no candidate is elected in the first round, the president is determined at the end of the second round, in which the two candidates who received the most votes in the first round compete seven days later on Sunday (Art. 99). Elections in 1995, 2000, 2015, and 2020 proceeded to a second round in this regard. In the 2000 elections, although Rauf Denktaş, who received the most votes in the first round, could not reach the winning margin, he became president without a second round, as the second-ranked candidate, Derviş Eroğlu, withdrew from the elections.

### **2.6.2. Parliamentary Elections**

In the elections held for the Parliament, which consists of 50 members elected for five years term, there are six multimember electoral districts: Famagusta, Kyrenia, Güzelyurt, İskele, Lefke, and Nicosia. At the time of state's establishment in 1983, there were three electoral districts in Northern Cyprus. İskele and Güzelyurt became electoral districts in 1998 and Lefke in 2013. The number of deputies to be elected by the districts is calculated by dividing the state's population by the number of members of the Parliament (50). When the population of each district is also divided by the number of members in the assembly, the number of deputies each district will elect is determined. According to this calculation, if the number of deputies elected by the districts is less than the number of members of the Parliament, the remaining number of deputies is determined by ranking them according to the residual population of the districts.

The electoral threshold is 5% in Northern Cyprus and political parties must receive minimum %5 of all the votes to obtain seats in the parliament. Changes to the electoral system in 2016 provided voters with the opportunity to vote across the state. Voters have three alternatives: first, they may vote for a party (party list proportional system); second, while voting for a party, voters may choose from candidates on that party list (party list preferential voting), thus changing the order of that party's candidates; and third, they may choose candidates from parties or independent candidates without voting for the party (mixed system). Voters who prefer the mixed system may vote for at least half of the number of seats in each constituency and at most as many candidates as the total number of deputies (50) across the state (Ekici, 2019, p. 64).

## **2.7. Political Parties**

After the establishment of the TFSC on February 13, 1975, while preparations for a constitution were ongoing, many members of parliament attempted to establish a political party. The Law on Political Parties adopted by the Constituent Assembly on May 9, 1975, prepared the legal basis for these parties. Accordingly, the Populist Party was established on August 4, 1975; the National Unity Party (UBP) on October 11, 1975; and the Communal Liberation Party (TKP) on March 18, 1976 (Bozkurt, 2014, p. 67). The Republican Turkish Party (CTP), established as an association in 1970, also turned into a political party in this process. These four parties, which also formed a group in the Constituent Assembly, participated in the first general elections of Northern Cyprus held on June 20, 1976. In the 40-member TFSC parliament, the UBP was represented with 30 seats, TKP with six seats, CTP with two seats, and Populist Party with two seats. While the Parliament held its first meeting on July 3, the first cabinet of the TFSC was established by the

UBP. While six deputies who resigned from the UBP in 1979 founded the Democratic People's Party (DHP), a year later the Populist Party decided to join this party (Yolak, 1989, pp. 102-105). In the general elections of 1976, the main contenders were the UBP candidate Denktaş and CTP candidate Ahmet Mithat Berberoğlu; Denktaş won the presidential election. The political spectrum also expanded with parties such as the Turkish Unity Party (TBP), National Goal Party, and Social Justice Party, all established in 1979, and the number of parties participating in the 1981 elections increased.

Following the creation of the TRNC in 1983, the parties from the TFSC period continued their existence to a large extent, and presidential and parliamentary elections began to be held at different times. Parliamentary elections were held in 1985, 1990, 1993, 1998, 2003, 2005, 2009, 2013, 2018, and 2022. While the political spectrum has expanded with the new parties established over time, the two largest parties of the political system, the UBP and CTP, took the first two places in the 2022 elections with 24 and 12 seats, respectively.

In accordance with the Law on Political Parties, state support is provided to political parties that ran in the last parliamentary elections and are represented in the Parliament and to parties that received 3% or more of the votes in the last elections but did not win any seats.

The major parties, some of which have dominated Turkish Cypriot politics since 1974, are as follows:

The National Unity Party (UBP) was established in 1975 by Rauf Denktaş, then president of TFSC. Since the TFSC period, the party has participated in all parliamentary elections held in Northern Cyprus and has emerged as the first party except in the 2003, 2005, and 2013 elections. The UBP, which is the most successful political party in Northern Cyprus, achieved its highest success in the 1990 elections, gaining 34 deputies with 54.7% of the votes. The party, which has a nationalist and conservative ideology, won 24 seats with 39.54% of the votes in the 2022 elections. The UBP, which adopts close relations with Türkiye and international recognition of Northern Cyprus as its main strategy (Ekici, 2019, p. 56), advocates that the Cyprus Issue should be solved with a two-state federal structure. In this context, the party ran a campaign against the Annan Plan in 2004. As a result of the divisions within the party, the Democratic Party was established in 1992 and the Nationalist Peace Party in 2003 (Hatay, 2005, pp. 17–18).

The Republican Turkish Party (CTP), the oldest Turkish Cypriot Party, has a social democratic line. The CTP was established in 1970 by Ahmet Mithat Berberoğlu, who opposed the leadership of Fazıl Küçük and Rauf Denktaş. Like the UBP, the CTP has participated in all parliamentary elections held in Northern Cyprus since the TFSC period. Özker Özgür was the chairman of the party for 20 years between 1976 and 1996. CTP, which harshly criticizes the UBP regarding their economic performance, close relations with Türkiye, negotiations with Southern Cyprus, advocates the solution of the Cyprus Issue and the idea of unification with Southern Cyprus (Ekici, 2019, pp. 54-55).

The party, which became a full member of the Socialist International association in 2014, has evolved over time to support a market economy. Tensions between the parties arose in the 1990s, when CTP maintained its connection with AKEL, the Cypriot Communist Party in Southern Cyprus. According to the AKEL, the CTP desired to enter the government rather than remain in the opposition. The CTP then became the leading party during the Annan Plan referendum. The party gained 19 members with 35.2% of the votes in the 2003 elections and 24 members with 44.5% of the votes in the 2005 elections. Although it could not come to power alone in Northern Cyprus, the CTP came to power in the form of coalitions. The party attained its highest vote share in the 2005 elections, with Mehmet Ali Talat as the chairman who later became the first president after Denktaş in 2005. (Hatay, 2005, pp. 18–19). During Talat's presidency, the party formed



coalition governments with right-wing parties, and its anti-Türkiye criticism decreased during this period. The party won 18 seats with 32.04% of the votes in the 2022 elections.

The Democratic Party (DP), which was founded by nine members of parliament who left the UBP in 1992, managed to become the second party (29.2% of votes, 16 seats) after the UBP (29.8%) in the snap elections held a year later. Following the elections, Hakkı Atun, the founding leader of the party that formed a coalition government with the CTP, assumed the prime ministership, thus ending the uninterrupted rule of the UBP, which had governed Northern Cyprus since 1976. This rate was also the highest vote rate received by the party. Although the party, whose voter support gradually decreased in the following elections, recovered in the 2013 elections (23.2% of the vote), it decreased again in the following elections and won three seats in the 2022 elections. The DP has a nationalist-conservative line like the UBP. It's also claimed that the DP was established by Rauf Denktaş after the UBP leader clashed with him. This led to nine UBP deputies breaking off to form their party. Rauf Denktaş whose son, Serdar Denktaş, was the chairman of the party for 21 years openly supported the party after leaving the presidency (Ekici, 2019, p. 59). Since the 1993 elections, the DP in Northern Cyprus politics has always been noted as a coalition party, except during the 2009 elections.

The People's Party (HP) was founded by Kudret Özersay in 2016 with two basic principles: good governance and social justice (Halkın Partisi parti programı, 4). In the 2018 elections, which it first entered, the party won nine deputies with 17.1% of the vote, took part as a coalition partner in the post-election governments, and won three deputies in the 2022 elections.

The Rebirth or New Dawn Party (YDP), founded by Turkish immigrants in 2016, has received support from those who emigrated from Türkiye and settled in Northern Cyprus. Erhan Arıklı, the founding leader of the party, defended the idea of facilitating the integration of Turkish immigrants into the island of Cyprus and Turkish Cypriots (Arıklı, 2020, 8). The YDP, which has a nationalist-conservative line won two seats in each of the 2018 and 2022 elections.

The Communal Democracy Party (TDP) was founded in 2007 by the merger of the Peace and Democracy Movement and the Communal Liberation Party, which was established in 1976. The party has a social democratic line (Çıraklı, 2019, 488) and won two seats in each of the 2009, 2013, and 2018, but could not pass the threshold in the 2022 elections. In the 2015 presidential elections, the TDP supported Mustafa Akıncı, one of the former deputies of the party, and contributed to his election as president (Ekinci, 2019, p. 57).

## 2.8. Party System

According to Duverger's traditional classification of single-party, two-party, and multi-party systems based on the number of parties (1959, pp. 206-80), Northern Cyprus falls into the multi-party system group. In the 1990 elections, the CTP, TKP, DHP, and YDP came together against the UBP and entered the race under the umbrella of the Party for Democratic Struggle (DMP). In this election, almost all of the votes and all of the seats were shared between the two parties, giving the impression of a two-party system. However, this alliance did not continue in subsequent elections.

Sartori (1976, pp. 108–11), who also accepts Duverger's classification and classifies single-party and multi-party systems within themselves, does not include the parties that cannot enter the parliament in the count, while taking into account the size of the parties that can enter the parliament. Accordingly, the size of a party does not depend on the rate of votes it receives but on a coalition or blackmail potential of the opposition oriented parties. Sartori classifies multi-party systems as limited pluralism (three to five parties), extreme pluralism (six to eight parties), and atomized (10 or more parties). Depending on ideological distance, limited and extreme pluralism are also described as moderate or polarized pluralism. If parties are fragmented but not polarized,

they are included in the *moderate* pluralism and if they are both fragmented and polarized, they are included in the *polarized* pluralism categories.

Northern Cyprus parties seem more suitable for a limited pluralism system; the two basic characteristics of extreme pluralism—the representation of anti-system parties in the parliament and the gathering of parties in two different blocks (Sartori, 1976, pp. 117–18)—are rarely encountered in Northern Cyprus. Although there are parties that can be considered anti-system, such as the Cyprus Socialist Party and the Independence Path, these parties either do not enter the elections or are not represented in the parliament since they cannot pass the 5% threshold.

A total of 28 governments were established from the inception of the state in 1983 until August 2024. In this period, only the UBP could form a government on its own between June 1990 and January 1994; between May 2009 and May 2010 and between May 2010 and June 2013, other governments were formed as coalitions of two or three parties, and even four parties, as was the case between February 2018 and May 2019. The parties that stood out as the major partners of the coalitions were the UBP and CTP. Although these two parties seem to represent different blocks, they were in the coalition government that lasted for nine months between July 2015 and April 2016. In addition, it can also be said that there is a lot of interaction between parties in Northern Cyprus and there are parties such as the DP that can form coalitions with different blocks.

One of the ENP indexes that measures the fragmentation of parties according to their relative strength rather than their actual numbers was formulated by Laakso and Taagepera (1979). As the most widely used formula in literature, the index shows the ENP participating in elections in terms of the percentage of the vote they received (effective number of elective parties, ENEP) and the seats they won (effective number of parliamentary parties, ENPP) (Ünal et al., 2024, pp. 310–11). Considering the parliamentary elections held in the TRNC period, the present study calculated the ENP in ENEP and ENPP forms. According to the calculations listed in the Table 3, ENEP varies between 2.01 and 4.57 and ENPP varies between 1.77 and 3.63. This indicates that fragmentation of political parties in Northern Cyprus is at normal levels. Only in the 1990 elections, ENEP (2.01) and ENPP (1.77) results show that Northern Cyprus may have a two-party system. This is an exceptional situation, however, since many parties came together under an alliance against the governing party in this election but did not continue the alliance in the following elections. When we exclude the 1990 elections, it is clearly seen that the results of both ENEP and ENPP are more meaningful and there is no low or high fragmentation in the party system.

**Table 3:** ENP Indexes for Northern Cyprus Parliamentary Elections\*

| <i>Election Year</i> | <i>ENEPP</i> | <i>ENPP</i> | <i>Election Year</i> | <i>ENEPP</i> | <i>ENPP</i> |
|----------------------|--------------|-------------|----------------------|--------------|-------------|
| 1985                 | 4.46         | 2.99        | 2005                 | 3.12         | 2.57        |
| 1990                 | 2.01         | 1.77        | 2009                 | 3.33         | 2.68        |
| 1993                 | 3.98         | 3.54        | 2013                 | 3.55         | 3.16        |
| 1998                 | 3.87         | 3.01        | 2018                 | 4.57         | 3.63        |
| 2003                 | 3.74         | 3.25        | 2022                 | 3.63         | 2.71        |

\* Prepared by the author

### 3. Political Culture

The political culture of Northern Cyprus emerged as a result of the historical past of the island, especially the Ottoman Empire and British rule, the Republic of Cyprus, and the period after Türkiye's intervention in 1974. Northern Cyprus has a historical background that shaped its political culture, especially the constitution, parliament, elections, and political parties before the establishment of the TRNC. Northern Cyprus has also been experiencing serious isolation in the international arena since it is only recognized by Türkiye. This isolation has a great impact on the foreign policy and domestic politics of Northern Cyprus.

It is significant to mention political participation, a strong leadership figure, awareness of being a Northern Cypriot in the context of political culture. As underlined in the elections and electoral system part above, the participation or turnout rate in Northern Cyprus elections remained quite high until 2013 when it began to decline. The primary reason for this situation is the decrease in voters' sense of trust in the political institution since 2013. High turnout rate indicates a high democratic consciousness, and voter turnout in elections is directly related to the legitimacy of the system. In Northern Cyprus, which has more than 50 years of political experience, in addition to the eight presidential elections, 10 parliamentary elections were held, the first in 1985 and the last in 2022, and a total of 28 governments were established in the same period. The average lifespan of cabinets is only 1.4 years, indicating negativity in the context of political stability. On the other hand, although voting is not compulsory, the turnout rate in parliamentary elections was 87.6% until 2013 and 64.4% from 2013 to 2022. In presidential elections, the average turnout rate in the six elections held between 1985 and 2010 was 81.88%, while the average turnout rate in the last two elections between 2015 and 2020 was 60.3%. As can be seen, the turnout rate in the presidential elections is lower than in the parliamentary elections. There was dynamic political participation in elections for Northern Cyprus until 2013.

Northern Cyprus has not seen a strong leader after its founder Rauf Denktaş. Denktaş served as president twice during the TFSC period and four times during the TRNC period. Denktaş, who assumed the leadership of the Turkish Cypriots from the period of the Republic of Cyprus until his term as president ended in 2005, took his place in the history of the state as a charismatic leader. Although there is no legal limitation, no president after Denktaş has been able to be elected for a second time.

Northern Cyprus, which is ethnically homogeneous, is roughly divided into a bipolar society in political terms. As also underlined in a survey (Sonan et al., 2020, p. 4), ethnic homogeneity in Northern Cyprus has not led to the emergence of a stable, harmonious society. On the one hand, there are those who are nationalists, pro-Türkiye, and in favor of the continuation of Northern Cyprus without making any concessions despite disadvantages in the international arena; on the other hand, there are those who are anti-Türkiye and pro-United Cyprus. The first group is mostly led by the UBP, and the second group is led by the CTP. While the UBP embraces those who came from Türkiye after 1974, the CTP and TDP, which emphasize the Turkish Cypriot identity more, display a distant approach toward those who came from Türkiye. Mustafa Akıncı's election as president with over 60% of the votes in 2015 meant that those who wanted unification with Southern Cyprus came to the fore. Akıncı promised in his election campaign that he would strive for unity and that an equal and brotherly relationship would be established with Türkiye, not one dominated by Türkiye. Similarly, with the election of pro-Türkiye Ersin Tatar as president in 2020, Northern Cyprus returned to the pre-Akıncı situation. According to Bozkurt (2014, p. 75), the opposition always criticizes the government for being under the influence of Türkiye and claims that nothing changes when they come to power. Also, the governments in Northern Cyprus resort to certain methods such as placing the responsibility on Türkiye for bad practices that attract the public's reactions.

Particularly the young population in Northern Cyprus is in favor of unification with Southern Cyprus and is willing to develop more relations with them. One of the reasons behind this idea is that Northern Cyprus is thought to be behind Southern Cyprus in economic and social terms due to the embargo and unsuccessful administrations it has been subjected to. According to them, after the de facto dissolution of the Republic of Cyprus, Northern Cyprus was mismanaged and therefore fell far behind Southern Cyprus, which developed over time. What needs to be done in this context is to resolve the Cyprus Issue peacefully by uniting with Southern Cyprus. Those who support this view keep their distance from Türkiye, which they see as an obstacle to the solution. On the other hand, the UBP and incumbent president Ersin Tatar argue that a solution should be

reached with Southern Cyprus on the basis of sovereign equality. They also emphasize that Northern Cyprus voted yes and Southern Cyprus voted no in the Annan Plan referendum held in 2004 and think that Southern Cyprus, who rejected the solution, was rewarded by becoming a European Union member.

While Southern Cyprus insists on a bicomunal, bisectonal federal solution to the Cyprus Issue, Northern Cyprus defends a two-state solution based on sovereign equality. In May 2024, Tatar, the president of Northern Cyprus, put forward the condition that the sovereign equality of the Turkish side be accepted and the embargoes imposed on Northern Cyprus be lifted in order for new negotiations to begin. The personal representative of the United Nations Secretary General in Cyprus, Maria Angela Holguin Ceullar, conveyed to President Tatar that the United Nations would not make any initiative regarding the acceptance of these conditions. Tatar emphasized that although sovereign equality of the two communities was gained with the founding agreements, Southern Cyprus was accepted as the representative of the whole of Cyprus in the following process (Firik, May 13, 2024). The opposition parties in Northern Cyprus such as the CTP, TDP, and the United Cyprus Party (BKP) accused Tatar, who rejected the tripartite meeting for the above mentioned reasons, of dragging the Turkish Cypriot community into a deadlock (Stelya, May 9, 2024). In other words, as of August 2024, it is not even possible to talk about a negotiation process on the Cyprus Issue.

Northern Cyprus elections, which take place in a democratic atmosphere, are open to international observers and foreign press members. Freedom of the press and expression is largely guaranteed in Northern Cyprus, which continues to establish its ties with the world through Türkiye due to the embargo. While the government of Northern Cyprus has been seriously criticized by the opposition, Türkiye is also accused of trying to design the politics of Northern Cyprus. Freedom House describes Northern Cyprus as a largely democratic state with a multi-party political system that generally supports civil liberties, despite the intervention of Türkiye, and points to issues such as corruption and discrimination against minorities as ongoing concerns in their 2024 Northern Cyprus Country Report ([freedomhouse.org/country/northern-cyprus](https://freedomhouse.org/country/northern-cyprus)). Northern Cyprus, rated free since 2002, has also a free status in 2024 with a score of 27 out of 40 in political rights, 49 out of 60 in civil liberties, and a total score of 76 out of 100. It should be underlined, however, that Northern Cyprus is far behind in terms of minority rights. The fact that Maronites were not given the right to vote and be elected in addition to their identity cards constitutes the most obvious example of this issue.

#### **4. Conclusion**

The present study aimed to examine the political system of Northern Cyprus, particularly its constitution, the principle of separation of powers, democratic elections, form of government and party system, and to fill a significant gap in the literature. To reach this aim, political system of Northern Cyprus was examined along with its political history and culture, which have been shaped by the island's historical past, including the influences of the Ottoman and British administrations, the creation of the Republic of Cyprus by the Turkish and Greek communities in 1960, and the political developments following Türkiye's intervention in 1974. It was also underlined in the study that the Turkish Cypriots experienced their first independent state with the TFSC in 1975 and adopted their initial constitution largely determined the political line of Northern Cyprus, which has continued until today. The study also emphasized that the Turkish Cypriots experienced their first independent state with the Turkish Cypriot Constitution in 1975, and that these largely determined the political line of Northern Cyprus that has continued until today. Due to intercommunal conflicts and disagreements, Northern Cyprus politics followed a national line, and political life was largely designed within this framework (Hatay, 2005, p. 16).

TRNC is defined as a secular republic founded on the values of social justice, democracy, and the supremacy of the law according to the first article of the constitution. Similarly, this study has argued that Northern Cyprus has all the tools that a democratic state should have in the context of political system. The study revealed that Northern Cyprus is a unitary republic with a multi-party regime and a state governed by a semi-presidential system. During over 50 years of its political experience, eight presidential and 10 parliamentary elections have been held since its inception in 1983. Moreover, 28 governments have been established during the same time. Even if there is less stability in terms of the lifespan of governments, it is also possible to affirm stability in the context of the regular functioning of the political system. Although minorities such as the Maronites have not been given the right to vote and be elected, Northern Cyprus is a largely democratic state with a multiparty political system as underlined by the Freedom House 2024 Northern Cyprus Country Report. This is unquestionably a noteworthy accomplishment for a state that has faced an international embargo since its establishment.

## References

- Akın, V. (2005). Kıbrıs sorununun ortaya çıkışı ve gelişmeler, In Ş. Kantarcı (Ed.), *Kıbrıs laboratuvarı*, (pp. 33–53). İstanbul: Aktüel Yayınları.
- Atasoy, A. (2011). Kuzey Kıbrıs Türk Cumhuriyeti'nin nüfus coğrafyası, *Mustafa Kemal Üniversitesi Sosyal Bilimler Enstitüsü Dergisi*, 8(15), 29–62.
- Aydoğdu, A. (2005). *Tarihsel süreçte Kıbrıs Türk seçimleri ve yönetimleri*. Ankara, BRC Matbaası.
- Bahcheli, T., & Noel, S. (2010). The political evolution of Northern Cyprus and its effect on Turkish-Cypriot relations with Turkey. *Cyprus Review*, 22(2), 139–148.
- Bozkurt, İ. (2014). KKTC'nin siyasi yapısı, çıkmazları ve çözüm önerileri, In S. Tamçelik (Ed.). In *2013 Kuzey Kıbrıs geleceğin planlanması*, (pp. 53–94). Ankara, Eko Avrasya Yayınları.
- Constitution of the Turkish Republic of Northern Cyprus, Retrieved from <https://mahkemeler.net/cgi-bin/anayasa.aspx>
- Çıraklı, M. (2019). Political parties and the meaning of Europe in Northern Cyprus, *Southeast European and Black Sea Studies*, 19, p.3, 473–492.
- Dayıoğlu, A. (2014). *Kuzey Kıbrıs'ın "ötekileri": Rumlar Maruniler Romanlar Aleviler Kürtler*. İstanbul: İstanbul Bilgi Üniversitesi Yayınları.
- Dodd, C. H. (1992). Politics in the Turkish Republic of Northern Cyprus. *The Turkish Yearbook of International Relations*, 22, 37–49.
- Duverger, M. (1959). *Political parties: Their organization and activity in the modern state*. (Barbara & Robert North, Trans.). London: Methuen.
- Erdönmez, C. (2005). Tarihi boyutuyla Kıbrıs, In Ş. Kantarcı (Ed.). In *Kıbrıs laboratuvarı*, (pp. 1–17) İstanbul: Aktüel Yayınları.
- Ekici, T. (2019). *The political and economic history of North Cyprus: A discordant polity* Switzerland, Springer.
- Fırat, M. (1997). *1960–1971 arası Türk dış politikası ve Kıbrıs sorunu*, Ankara, Siyasal Kitabevi.
- Firik, M. K. (13 May 2024). "KKTC'nin Güney Kıbrıs ile müzakere için sunduğu şartlar konusunda BM açılıma gitmiyor", *Anadolu Ajansı*. Retrieved from <https://www.aa.com.tr/tr/dunya/kktcnin-guney-kibris-ile-muzakere-icin-sundugu-sartlar-konusunda-bm-acilima-gitmiyor/3218522>

- Freedom House 2024 Northern Cyprus country report, Retrieved from <https://freedomhouse.org/country/northern-cyprus>
- Gazioğlu, A. (1960) *İngiliz idaresinde Kıbrıs 1878–1960*. İstanbul: Ekin Basımevi.
- Gözlü, A. (2011). *Kıbrıs: Eski çağı ve jeopolitiği*. Konya: Çizgi Kitabevi.
- Gürel, Ş. S. (1993). *Tarihsel boyutları içinde Türk-Yunan ilişkileri (1821–1993)*. Ankara: Ümit Yayıncılık.
- Halkın Partisi parti programı, Retrieved from <https://www.halkinpartisi.biz/wp-content/uploads/2017/06/Halk%C4%B1n-Partisi-Program-2017.pdf>
- Hatay, M. (2005). *Beyond numbers. An inquiry into the political integration of Turkish 'settlers' in Northern Cyprus*, Nicosia/Oslo: PRIO.
- Hill, G. (2010). *A history of Cyprus: The Ottoman province the British colony 1571–1948* Vol. 4, Cambridge: Cambridge University Press.
- İrkıçatal, E. (2012). İkinci Dünya Savaşı sonrası İngiltere'nin Ortadoğu politikaları için Kıbrıs'ın stratejik önemi ve Kıbrıs meselesinin ortaya çıkışı. *Süleyman Demirel Üniversitesi Sosyal Bilimler Enstitüsü Dergisi*, 15, 31–59.
- İsmail, S. (1998). *150 soruda Kıbrıs sorunu*, İstanbul: Kastan Yayınevi.
- Keser, U., & Özdemir, M. (2017). Kıbrıs'ta azınlıklar: Ermeniler, Maruniler ve Gurbetler, *Çağdaş Türkiye Araştırmaları Dergisi*, 17(35), 317–344.
- Keskin, F. (2020). Politikacıların hükümet sistemi tutumları üzerine bir değerlendirme: Kuzey Kıbrıs Türk Cumhuriyeti sekizinci dönem Cumhuriyet Meclisi üyeleri örneği. *EUL Journal of Social Sciences*, 11(1), 41–58.
- Koday, Z. (1998). Kıbrıs'ın jeopolitik önemi, *Türk Coğrafya Dergisi*, 33, 419–428.
- Kurtuluş, H., & Purkis, S. (2014). *Kuzey Kıbrıs'ta Türkiyeli göçmenler*, İstanbul: Türkiye İş Bankası Kültür Yayınları.
- Sonan, S., Küçükşener, E., & Porat, E. (2020). Politics and society in North Cyprus: A survey study. *Democracy and Human Rights*, Friedrich Ebert Stiftung.
- Laakso M., & Taagepera, R (1979) Effective number of parties: A measure with application to West Europe. *Comparative Political Studies*, 12(1), 3–27.
- Meclis-i Mebusan 1293/1877 Zabıt Ceridesi, (2023). Ankara: TBMM Basımevi.
- Metin, A., & Ünal, S. (2023). Classifying forms of government on a global scale. *Asian Journal of Comparative Politics*, 8(2), 487–515.
- Election and Referendum Law of 1976, Retrieved from <http://www.ysk.gov.ct.tr>
- Sartori, G. (2005). *Parties and party systems: A framework for analysis*, UK: ECPR Press.
- Savrun, E. (2018). Kıbrıs'ta İngiliz taç kolonisi, böl-yönet ve İslamcılık politikaları ve Rum isyanları karşısında Kıbrıs Türk milli uyanışının temelleri (1925-1931), *Ufuk Üniversitesi Sosyal Bilimler Enstitüsü Dergisi*, 7(14), 25–41.
- Shugart M. S., & Carey J. M. (1992) Presidents and assemblies: Constitutional design and electoral dynamics. Cambridge: Cambridge University Press.
- Soysal, M. (1992). Political parties in the Turkish Republic of Northern Cyprus and their vision of “the solution”. In N. Salem (Ed.), *Cyprus: A regional conflict and its resolution*, (pp. 39–43). London: Palgrave Macmillan.

- Sözen, A., & Özersay, K. (2007). The Annan Plan: State succession or continuity. *Middle Eastern Studies*, 43(1), 125–141.
- Stelya, N. (9 May 2024). Kuzey Kıbrıs'ta Tatar'a tepki: 'Kıbrıslı Türklerin iradesini temsil etmiyor'. *Gazete Duvar*, Retrieved from <https://www.gazeteduvar.com.tr/kuzey-kibrista-tatara-tepki-kibrisli-turklerin-iradesini-temsil-etmiyor-haber-1690126>
- Tuncer, E. (2003). *Osmanlı'dan günümüze seçimler (1877-2002)*, Ankara: TESAV Yayınları.
- United Nations General Assembly Resolution, Number 541 (May 13, 1983). Retrieved from <https://digitallibrary.un.org/record/112447?v=pdf#files>
- United Nations Security Council Resolution, Number 550 (November 18, 1983). Retrieved from <https://digitallibrary.un.org/record/58970?ln=en&v=pdf#files>
- United Nations Security Council Resolution, (May, 11 1984). Retrieved from <https://digitallibrary.un.org/record/67600?v=pdf#files>
- Ustabulut, B. (2020). KKTC'nin hükümet sistemi: Tartışmalar ve çözüm önerileri. *Ekonomik ve Sosyal Araştırmalar Dergisi*, 1(1), 47–70.
- Ünal, S., Metin A., Tekin B., & Anckar C. (2024). Form of government, electoral system, and party system fragmentation: A global comparison. *Asian Journal of Comparative Politics*, 9(2), 308–323.
- Vatansever, M. (2010). Kıbrıs sorununun tarihi gelişimi. *Dokuz Eylül Üniversitesi Hukuk Fakültesi Dergisi*, 12, 1487–1530.
- Yolak, S. (1989). *1571'den günümüze Kıbrıs Türk yönetimleri*. Lefkoşa: KKTC Milli Eğitim ve Kültür Bakanlığı Yayınları.
- Yorucu, V., Mehmet, O., Alpar, R., & Ulucay, P. (2010). Cross-border trade liberalization: The case of Lokmaci/Ledra gate in divided Nicosia, Cyprus. *European Planning Studies*, 18(10), 1749–1764.



## FAMA-FRENCH ALTI FAKTÖR MODELİNDE KARLILIK VE MOMENTUM FAKTÖRLERİNİN ROLÜNÜN İNCELENMESİ: BORSA İSTANBUL ÖRNEĞİ

Abdullah Ferit EROL<sup>1\*</sup>  
Sinan AYTEKİN<sup>2</sup>

### Öz

Bu çalışmada varlık fiyatlama modellerinden Fama ve French beş faktör modeli (FF5F) ile Fama ve French altı faktör modelinin (FF6F) test edilmesi amaçlanmıştır. Bu amaçla Borsa İstanbul Sürdürülebilirlik Endeksi ve Kurumsal Yönetim Endekslerinin her ikisinde de işlem gören 58 işletmenin 2019:Q1-2023:Q4 dönemine ait çeyreklik verileri kullanılmıştır. Ayrıca ilgili modellerde kullanılan karlılık (faaliyet karlılığı) değişkeni yerine özsermaye karlılığına da (ROE) dikkate alan modeller oluşturularak diğer modeller ile kıyaslanmıştır. Elde edilen veriler panel veri analizi ile test edilmiştir. Yapılan analizlere göre modellerin tamamının açıklayıcılığına en çok katkıyı piyasa risk faktörünün sağladığı görülmüştür. İşletme büyüklüğü ise modele en önemli katkıyı sağlayan ikinci faktördür. Sonuç olarak “pay getirilerini FF6F modeli FF5F modeline göre daha iyi açıklar” şeklindeki hipotez ile “pay getirilerini açıklamada özsermaye karlılığı faaliyete karlılığına göre daha etkindir” şeklinde kurulan hipotezler kabul edilmiştir.

**Anahtar Kelimeler:** Fama-French 5 faktör modeli, Fama-French 6 faktör modeli, Karlılık, Momentum, BİST

**JEL Kodları:** C23, G11, G12

## EXAMINING THE ROLE OF PROFITABILITY AND MOMENTUM FACTORS IN THE FAMA-FRENCH SIX-FACTOR MODEL: AN EXAMPLE OF BORSA ISTANBUL

### Abstract

This study aims to test the Fama-French five-factor model (FF5F) and the Fama-French six-factor model (FF6F), which are asset pricing models. For this purpose, quarterly data for the period 2019:Q1-2023:Q4 of 58 firms traded in both Borsa Istanbul Sustainability Index and Corporate Governance Index were used. In addition, models that take into account return on equity (ROE) as well as profitability (operating profitability) instead of just one profitability measure were constructed and compared with other models. The obtained data was subjected to panel data analysis. According to the analyses, it was observed that the market risk factor contributes most to the explanatory power of all models. Firm size was identified as the second most important factor contributing to the model. As a result, hypotheses stating that "the FF6F model explains share returns better than the FF5F model" and "ROE is more effective than operating profitability in explaining share returns" were accepted.

**Keywords:** Fama-French five-factor model, Fama-French six-factor model, Profitability, Momentum, BIST

**JEL Codes:** C23, G11, G12

<sup>1</sup> Dr. Öğr. Üyesi, Batman Üniversitesi, Kozluk MYO, Muhasebe ve Vergi Bölümü, , ORCID: 0000-0001-6898-7540

\* **Sorumlu Yazar** (Corresponding Author): erolferit@gmail.com

<sup>2</sup> Prof. Dr., Balıkesir Üniversitesi, İktisadi ve İdari Bilimler Fakültesi, İşletme Bölümü,  
ORCID: 0000-0003-1502-2643

**Başvuru Tarihi** (Received): 01.08.2024 **Kabul Tarihi** (Accepted): 14.01.2025



## Giriş

Bireysel yatırımcılar ve portföy yöneticileri finansal kararlar verirken riski en aza indirmeyi ve beklenen getiriye en çoklamayı amaçlamaktadırlar. Bu durumun bireysel yatırımcı ve portföy yöneticilerinin verdikleri finansal kararların doğruluğunu desteklemek için bazı verilere atıf yapması gerekmektedir. 1950 yılından önce verilen finansal kararların çoğunluğu nitel ve öznel verilere dayanmakta iken 1950'den sonra finans alanında yaşanan gelişmelerle birlikte kararlar nicel ve nesnel verilere dayandırılmaya başlanmıştır.

1950'li yılların başında Harry Markowitz'in (1952) yaptığı çalışmayla hem finansal yönetim ayrı bir bilim dalı olarak kabul görmüş hem de finansal yönetimin matematiksel bir yanının var olduğu kanıtlanmıştır. Böylece finans alanında risk, riske göre getiri, riskin dağıtılması veya azaltılması gibi kavramlar yeniden ele alınmıştır. Riskin hesaplanması için varyans, kovaryans gibi matematiksel işlemlerinin yapılması gerekliliği ortaya çıkmıştır. Böylece Harry Markowitz (1952) portföyün belirlenmesi, pay seçimi ve portföy optimizasyonu için o zamanlarda hesaplaması oldukça karmaşık olan Ortalama Varyans modelini geliştirmiştir. Hesaplanma zorluğu nedeniyle o zamanlar çok benimsenmeyen model bilgi ve iletişim teknolojilerinin ilerlemesiyle birlikte Sharpe (1964), Linter (1965) ve Mossin (1966) tarafından geliştirilmiştir. Risk ve getirinin hesaplanmasını daha kolay hale getiren ve piyasa risk primini de içeren bu model Sermaye Varlıklarını Fiyatlama Modeli (SVFM) olarak adlandırılmıştır. Sonrasında SVFM'ye bazı eleştiriler yapılmıştır. Yapılan en önemli eleştiri ise bir varlığın fiyatını etkileyen tek bir etmenin olmayacağıdır (Fabozzi ve Drake, 2009). Buradan hareketle Ross (1976) yaptığı çalışma ile SVFM'ye alternatif olarak Arbitraj Fiyatlama Modelini geliştirmiştir. Bu modele göre bir varlığın getirisi sadece piyasa risk primine göre değil aynı zamanda makroekonomik etmenler veya farklı piyasa faktörlerine göre de belirlenebilmektedir. Bu model aynı zamanda çok faktörlü varlık fiyatlama modellerinin temelini oluşturmaktadır.

Çok faktörlü varlık fiyatlama modelleri ise bir varlığın beklenen getirisini etkileyebilecek birden fazla faktörün olduğunu ileri sürmektedir. Bu amaçla yapılan birçok çalışmada hem makroekonomik hem de işletme düzeyindeki değişkenler test edilmiştir. Bu çalışmalar arasında literatürde en çok test edilen Fama ve French'in (1993) öne sürdüğü üç faktör modeli olmuştur. Fama ve French (1992) yaptıkları çalışmada piyasa risk primi dışında işletme büyüklüğü, işletme değeri (DD/PD), kaldıraç oranı, fiyat/kazanç oranı gibi birçok faktörü farklı portföyler oluşturmak üzere test etmişlerdir. Çalışmanın sonucuna göre 1993 yılında Fama ve French üç faktör (FF3F) modelini önermişlerdir. Daha sonrasında Carhart (1997) FF3F modelini dikkate alarak modele momentum faktörünü eklemiş ve dört faktör modelini oluşturmuştur. Böylece çalışmasında kısa vade getirisi düşük olan portföylerin uzun vadede toplam getirileri daha yüksek iken kısa vade getirisi yüksek olan portföylerin uzun vadede toplam getirilerinin düşük olduğunu tespit etmiştir. Bu modelden sonra Fama ve French (2015) yaptıkları çalışma ile beklenen getiriye daha iyi açıkladığını ifade ettikleri ve piyasa risk primi, işletme büyüklüğü, işletme değeri, karlılık (faaliyet karlılığı) ve yatırım faktörlerinden oluşan beş faktör (FF5F) modelini öne sürmüşlerdir. Nihai olarak Fama ve French (2018) bir önceki FF5F modeline momentum faktörünü de ekleyerek altı faktör (FF6F) modelini oluşturmuşlardır.

FF6F modelinin öne sürülmesinden sonra farklı ülke borsalarında ve farklı endeks ya da sektörlerde modellerin geçerliliği test edilmeye başlanmıştır. Hangi modelin pay getirilerini açıklamada daha başarılı olduğunun test edilmesi için modeller farklı değişkenlerle de analiz edilmiştir. Buradan hareketle bu çalışmada FF5F modeli ile FF6F modelinin karşılaştırılması ve oluşturulan FF6F modelinin pay getirilerini FF5F modeline göre daha iyi açıklayıp açıklayamadığının tespit edilmeye çalışılması amaçlanmıştır. Diğer bir ifade ile momentum faktörünün modele olan katkısı incelenmiştir. Bunlara ek olarak modellerde kullanılan faaliyet karlılığı faktörü yerine özsermaye karlılığı kullanılarak modelleri daha anlamlı hale getirip

getirmediği belirlenmeye çalışılmıştır. Bu amaçla literatürden farklı olarak BİST Sürdürülebilirlik Endeksi (XUSRD) ve Kurumsal Yönetim Endeksinin (XKURY) her ikisinde de işlem gören işletmelerin verilerinden faydalanılmıştır. Uluslararası literatürde FF6F modelinin geçerliliğini test eden sınırlı sayıda çalışma olmasının yanı sıra Türkiye sermaye piyasalarını konu alan çalışmalar da çok sınırlıdır. Gerek bu yönüyle gerekse de farklı bir karlılık faktörünün modele eklenmesi ile elde edilecek bulguların literatüre anlamlı bir katkı sağlanacağı düşünülmektedir.

Bu çalışma dört bölümden oluşmaktadır. Giriş bölümünü takiben modellere ilişkin literatür incelemesine yer verilmiştir. İkinci bölümde veri seti ve yöntem tanıtılmıştır. Elde edilen bulgular üçüncü bölümde sunulduktan sonra dördüncü bölümde sonuç ve öneriler ele alınmıştır.

## 1. Literatür Araştırması

Çalışmanın bu bölümünde FF5 ve FF6F modellerine ilişkin literatür incelenmiştir. Özellikle FF6F modelinin geliştirildiği 2018 yılı sonrasında yapılan çalışmalar FF5F ve FF6F modellerine göre ve iki modelin karşılaştırılması şeklinde tasnif edilerek sunulmuştur.

### 1.1. FF5F Modelini Araştıran Çalışmalar

Aras vd. (2019) BİST'te işlem gören firmaların verileri ile SVFM, FF3F ve FF5F modellerinin performanslarını test etmek amacıyla Ocak 2005-Haziran 2017 dönemi için 18 adet kesişim portföyü oluşturmuşlardır. Yaptıkları regresyon analizi sonucunda BİST için FF5F modelinin diğer modellere göre daha etkin olduğunu tespit etmişlerdir.

Kubota ve Takehara (2018) FF5F modelinin Japonya'da geçerliliğini araştırmışlardır. Ocak 1978'den Aralık 2014'e kadar olan dönemin aylık verilerini kullanarak GMM analizi yapmışlardır. Çalışmanın sonucuna göre FF5F modelinin Japon sermaye piyasası için açıklayıcı bir model olmadığını tespit etmişlerdir.

Roy ve Shijin (2018) çalışmalarında FF5F modeline insan sermayesi faktörünü dahil ederek oluşturdukları altı faktörlü modelin geçerliliğini araştırmışlardır. Bu amaçla NYSE, AMEX ve NASDAQ borsalarında listelenen şirketlere ait 1986 Ocak-2017 Mayıs dönemleri arasındaki aylık verileri kullanarak regresyon ve GMM analizi uygulamışlardır. Çalışmanın sonucuna göre insan sermayesi eklenerek oluşturulan FF6F modelinin getirileri açıklamada anlamlı sonuçlar verdiğini ve geçerli olduğunu ifade etmişlerdir.

Foye (2018) 1996-2016 dönemi için oluşturduğu veri seti ile regresyon modelleri kurmuş ve Doğu Avrupa ile Latin Amerika bölgelerinde FF5F modelinin FF3F modeline göre hisse senedi getirilerini açıklamada daha etkin olduğunu tespit etmiştir. Ayrıca karlılık ve yatırım değişkenleri Asya bölgesinde geçerli olmadığından FF5F modelinin hisse senedi getirilerini açıklamada etkisi olmadığını belirtmiştir.

Musawa vd. (2018) Zambiya Lusaka Borsasında 2008-2014 dönemi için yaptıkları çalışmada FF5F modelinin FF3F modeline göre hisse senedi getirilerini açıklamada daha etkin olduğunu göstermişlerdir.

Mollaahmetoğlu (2020) BİST-30 endeksinde işlem gören 23 işletmenin ve DAX-30 endeksinde işlem gören 26 işletmenin verisi ile Fama-French modellerinin geçerliliğini 2009-2018 dönemi için test etmiştir. Yaptığı analiz sonucunda FF5F modelinin DAX-30 endeksinde, FF4F modelinin ise BİST-30 endeksinde geçerli olduğunu göstermiştir.

Arı ve Eren Sarioğlu (2021) BİST'te işlem gören 149 işletmenin 2006-2018 dönemi verileri ile FF5F modelinin geçerliliğini test etmek amacıyla panel veri analizi yapmışlardır. Sonuç olarak FF5F modelinin BİST'te geçerli olduğuna dair yeterli kanıtı ulaşamadıklarını raporlamışlardır.

Altınay vd. (2023) 2009-2018 yılları için FF5F modelinin BİST'te geçerliliğinin araştırılması amacıyla 18 ayrı kesişim portföyü oluşturmuşlardır. Yaptıkları analiz sonucunda FF5F modelinin BİST'te geçerli olduğu bulgusuna ulaşmışlardır.

Büyükoğlu (2023) BİST-30 endeksinde Haziran 2008-Aralık 2020 tarihleri arasında işlem gören 10 işletmenin çeyrek dönemlik verisi ile yaptığı çalışmada FF3F modelinin FF5F modeline kıyasla daha geçerli olduğu bulgusuna ulaşmıştır.

Arda vd. (2023) çalışmalarında SVFM, FF3F, Carhart 4 faktör modeli (C4F) ve FF5F modellerini BİST bilgi ve iletişim sektöründe işlem gören işletmeler üzerinde test etmişlerdir. Bu amaçla 2013-2019 yılları arasındaki aylık verileri kullanarak panel veri analizi uygulamışlardır. Analizleri hem hisse bazlı hem de portföy bazlı yapmışlardır. Hisse bazlı yapılan analizlerde SVFM'nin geçerli olduğunu tespit ederlerken portföy bazlı yapılan analizlerde hem SVFM hem de C4F modelinin geçerli olduğunu tespit etmişlerdir.

Fabozzi vd. (2024) çalışmalarında varlık getirilerini açıklamak için Hou, Xue, and Zhang (2019) tarafından öne sürülen varlık fiyatlama modeli (HXZ) ile FF5F modelini karşılaştırmışlardır. Bu amaçla 1972-2013 yılları arasındaki aylık verileri kullanarak GRS testi uygulamışlardır. Araştırmanın bulgularına göre kullanılan iki modelin birbirine üstünlük sağlayamadığını, getirilerin açıklanmasında iki modelin de kullanılabilceğini ifade etmişlerdir.

## 1.2. FF6F Modelini Araştıran Çalışmalar

Dirkx ve Peter (2020) Almanya sermaye piyasasını FF3F ve FF6F modeli kıyaslaması yaparak incelemişlerdir. Bu amaçla işletmelere ait 2002-2019 yılları arasındaki aylık verileri kullanarak Fama-MacBeth regresyon analizi uygulamışlardır. FF6F modelinin açıklama gücünün FF3F modeline göre kayda değer bir fark göstermediğini, diğer bir ifadeyle eklenen faktörlerin uygulanan analizde anlamlı bir açıklayıcı güç olmadığını tespit etmişlerdir.

Munawaroh ve Sunarsih (2020) FF6F modelinin Endonezya Sharia hisse senedi endeksinde (ISSI) geçerliliğini test etmişlerdir. ISSI'da yer alan şirketlerin 2013-2017 yılları arasındaki aylık verilerini kullanarak regresyon analizi uygulamışlardır. Araştırmanın sonucuna göre risk primi, defter değeri/piyasa değeri oranı, yatırım ve momentum gibi faktörlerin beklenen hisse senedi getirilerini olumlu yönde etkileyen değişkenler olarak, buna karşın büyüklük ve karlılık değişkenlerini ise beklenen hisse senedi getirilerini etkilemeyen değişkenler olarak raporlamışlardır.

Nagy ve Dezméri (2022) araştırmalarında FF6F modelinin gelişmekte olan Polonya Menkul Kıymetler Borsasında geçerli olup olmadığını incelemişlerdir. Bu amaca uygun olarak 2010-2018 yılları arasındaki aylık verileri GMM metodunu kullanarak analiz etmişlerdir. Araştırmada momentum faktörünün getirileri açıklamada önemli bir faktör olduğu sonucuna ulaşmışlardır.

Dasril vd. (2024) Endonezya Sermaye Piyasası'nda FF6F modelinin geçerliliğini 2017-2021 dönemleri için test etmeyi amaçlamışlardır. Çoklu doğrusal regresyon modeli kullanılarak analizler yapılmıştır. Çalışmanın sonucuna göre FF6F modelinin oluşturulan portföylerin getirilerini açıklayabildiğini tespit etmişlerdir. Ayrıca piyasa riski, defter-piyasa oranı ve yatırım faktörleri oluşturulan portföy getirilerinin performansını önemli ölçüde etkilediği sonucuna ulaşmışlardır.

## 1.3. FF5F ve FF6F Modelini Karşılaştırmalı Olarak İnceleyen Çalışmalar

Ali vd. (2021) çalışmalarında FF3F, C4F, FF5F ve FF6F modellerinin Pakistan Borsası için geçerliliğini araştırmışlardır. Bu kapsamda Ocak 2003'ten Aralık 2016'ya kadar Pakistan borsasında işlem gören şirketlere ait verileri kullanarak regresyon analizi yapmışlardır. Çalışmanın sonucuna göre FF5F modelinin diğer modellere göre getiri tahmininde kullanılabilir en başarılı model olduğunu tespit etmişlerdir. Ayrıca karlılık faktörünün getirileri açıklama konusunda

önemli bir faktör olduğu, buna karşın değer ve momentum faktörlerinin gereksiz olduğu sonucuna ulaşmışlardır.

Douagi vd. (2021) FF5F ve FF6F modellerinin Fildişi Sahili Menkul Kıymetler Borsası'nda yer alan işletmelerden oluşturulan portföylerin getirilerini açıklayıp açıklayamadığını test etmişlerdir. Bu amaçla Ocak 2007-Aralık 2018 yılları arasındaki aylık verileri kullanarak regresyon analizi ve GARCH analizlerini uygulamışlardır. Araştırmanın sonucuna göre FF5F ve FF6F modelinin getirileri açıklamada neredeyse eş değer olduğunu ve yatırımcıların portföy tercihlerini belirlemek için iki modelden de faydalanabileceklerini ileri sürmüşlerdir.

Novak (2021) FF3F, FF5F ve FF6F modelinin Almanya menkul kıymetler piyasasında geçerliliğini araştırmıştır. Çalışmasında Temmuz 1982 ile Haziran 2021 dönemleri arasındaki aylık verileri kullanarak regresyon analizi ve GRS testi uygulamıştır. Araştırmanın bulgularına göre FF6F modelinin diğer modellere göre daha üstün bir performans gösterdiğini ancak getirileri açıklama gücünün zayıf olduğunu tespit etmiştir.

Doğan vd. (2022) FF3F, FF4F, FF5F ve FF6F modellerinin BİST işletmeleri için geçerli olup olmadığını araştırmışlardır. 2013-2021 yılları arasındaki haftalık verileri kullanarak analiz yapmışlardır. Çalışmanın sonucuna göre FF6F modelinin diğer modellere göre daha üstün olduğunu, momentum faktörünün getirileri açıklama konusunda önemli bir faktör olduğunu öne sürmüşlerdir.

Ahmed vd. (2023) çalışmalarında SVFM, FF3F, C4F, Asness ve Frazzini (2013) 3 faktör, HXZ, FF4F, FF5F, Stambaugh ve Yuan (2017) 4 Faktör (SY4F), Barillas ve Shanken (2018) 6 faktör (BS6F), FF6F ve Daniel, Hirshleifer ve Sun (2020) 3 faktör (DHS3F) modeli olmak üzere 11 farklı faktör modeli kıyaslamışlardır. Bu kapsamda 1972-2018 yılları arasındaki aylık verileri kullanarak gerçekleştirdikleri analizin sonucuna göre getirileri en iyi açıklayan modeller olarak BS6F ile FF6F modellerini göstermişlerdir.

Genel olarak değerlendirildiğinde pay getirilerini açıklamada FF5F modeli ile FF6F modelinin geçerliliği veya faktörlerin modellere katkısı konusunda literatürde bir kesinlik olmadığı görülmektedir. İncelenen ülke ve/veya döneme göre farklı bulgulara ulaşıldığı tespit edilmiştir.

## 2. Veri Seti ve Araştırma Yöntemi

Çalışmada kullanılan değişkenler, hesaplanma yöntemleri ve verilerin kaynakları Tablo 1'de özetlenmiştir. Çalışmada kullanılan veri aralığı 2019:Q1-2023:Q4 dönemini kapsamaktadır. Araştırmaya hem BİST Kurumsal Yönetim Endeksinde hem de BİST Sürdürülebilirlik Endeksinde yer alan ve ilgili dönemde sürekli işlem gören 58 şirket dahil edilmiştir. Fama ve French faktör modelleri gereği finansal işletmeler analiz kapsamı dışında bırakılmıştır. Portföylerin tamamı işletmelerin çeyrek dönemlik verileri ile oluşturulmuştur.

**Tablo 1: Çalışmada Kullanılan Değişkenler ve Hesaplanma Yöntemleri**

| Değişkenler                      | Değişkenlerin Hesaplanması  | Kaynaklar    |
|----------------------------------|---|--------------|
| <b>Rİ (Pay Getirisi)</b>         | 3 Aylık Pay Getirisi  |              |
| <b>RM (Piyasa Getirisi)</b>      | 3 Aylık BIST 100 Endeksi Getirisi   |              |
| <b>İşletme Büyüklüğü</b>         | İşletmenin Dönem Sonu Piyasa Değeri   |              |
| <b>İşletme Değeri (DD/PD)</b>    | Dönem Sonu Defter Değeri / Piyasa Değeri Oranı  | Finnet Hisse |
| <b>Yatırım Oranı</b>             | Dönem Sonu Maddi Duran Varlıkların Özkaynaklara Oranı   | Expert       |
| <b>Faaliyet Karlılığı (FK)</b>   | Çeyrek Dönem Brüt Esas Faaliyet Kar Marjı   |              |
| <b>Özsermaye Karlılığı (ROE)</b> | 3 Aylık Özsermaye Karlılığı   |              |
| <b>Momentum</b>                  | Payın Cari Kapanış Fiyatı/Payın Önceki Kapanış Fiyatı *100                                      |              |
| <b>RF (Risksiz Faiz Oranı)</b>   | İlgili Dönem İçerisindeki Hazine Bonosu ve Devlet Tahvili Borçlanma Faiz Oranlarının Ortalaması | TCMB         |

Çalışmada Fama ve French (2015) beş faktör modeli (FF5F) ve Fama ve French (2018) altı faktör modeli (FF6F) test edilmiştir. Ayrıca ilgili modellerde kullanılan karlılık (Faaliyet Karlılığı)

dışında özsermaye karlılığını da (ROE) dikkate alan modeller oluşturularak diğer modeller ile kıyaslanmıştır. İşletmelere ait veriler panel veri analizi ile test edilmiştir.

Çalışmada faktörlere göre oluşturulan portföylerin nasıl elde edildiği ise Tablo 2’de özetlenmiştir.

**Tablo 2:** Modellerin Oluşturulması için Oluşturulan Portföyler ve Hesaplanması

| Faktörler  | Portföyler        | Faktörlerin Hesaplanması                 |
|--|-------------------|--|
| <b>Büyüklik (SMB-Small minus Big) FF5F</b>         | B-S               | (Küçük Portföyler - Büyük Portföyler)/9  |
| <b>Büyüklik (SMB-Small minus Big) FF6F</b>         | B-S               | (Küçük Portföyler - Büyük Portföyler)/12 |
| <b>DD/PD (HML-High minus Low)</b>                  | BH/BM/BL-SH/SM/SL | [(BR+SR)-(BW+SW)]/2                      |
| <b>Karlılık (RMW-Robust minus Weak)</b>            | BR/BN/BW-SR/SN/SW | [(BH+SH)-(BL+SL)]/2                      |
| <b>Yatırım (CMA-Conservative minus Aggressive)</b> | BA/BN/BC-SA/SN/SC | [(BC+SC)-(BA+SA)]/2                      |
| <b>Momentum (WML-Winners minus Losers)</b>         | BW/BN/BL-SW/SN/SL | [(BW+SW)-(BL+SL)]/2                      |

Çalışmada kullanılan faktör modellerine ilişkin regresyon modelleri aşağıdaki gibidir.

$$R\dot{I} - RF = \alpha_i + \beta_i(RM - RF) + s_i(SMB) + h_i(HML) + r_i(RMWFK) + c_i(CMA) + e \quad (1)$$

$$R\dot{I} - RF = \alpha_i + \beta_i(RM - RF) + s_i(SMB) + h_i(HML) + r_i(RMWROE) + c_i(CMA) + e \quad (2)$$

$$R\dot{I} - RF = \alpha_i + \beta_i(RM - RF) + s_i(SMB) + h_i(HML) + r_i(RMWFK) + c_i(CMA) + w_i(WML) + e \quad (3)$$

$$R\dot{I} - RF = \alpha_i + \beta_i(RM - RF) + s_i(SMB) + h_i(HML) + r_i(RMWROE) + c_i(CMA) + w_i(WML) + e \quad (4)$$

Modellere ilişkin kurulan hipotezler ise şu şekildedir.

**H<sub>1</sub>:** Pay getirilerini FF6F modeli FF5F modeline göre daha iyi açıklar.

**H<sub>2</sub>:** Pay getirilerini açıklamada özsermaye karlılığı ile kurulan model, faaliyet karlılığı ile kurulan modele göre daha etkindir.

### 3. Bulgular

Ampirik çalışmalarda değişkenlerin normal dağılım gösterip göstermediği yapılacak analiz türünün belirlenmesinde önem taşımaktadır (Seçer, 2015, s. 29). Bu nedenle araştırmaya dahil edilen değişkenlerin çarpıklık ve basıklık değerleri dikkate alınarak normallik testi yapılmıştır. Daha önce yapılan çalışmalarda farklı çarpıklık ve basıklık değerlerine sahip verilerin analizinden elde edilen sonuçların önemli farklar içermediği gözlemlenmiştir. Bu nedenle çarpıklık ve basıklık değerlerinin +1 ile -1 arasında olmasının yapılan analiz sonucunu etkilemeyeceği söylenebilecektir (Gürbüz ve Şahin, 2016, s. 219). Analiz sonuçlarına göre çarpıklık ve basıklık değerlerinin kabul edilen sapma değeri arasında yer aldığı görülmektedir. Tablo 3’te de gösterildiği üzere veriler normal dağılım sergilemektedir.

**Tablo 3:** Verilere Ait Tanımlayıcı İstatistikler

| Değişkenler | Gözlem | Ort.    | Std. Sap. | Min.     | Maks.   | Çarpıklık | Basıklık |
|-------------|--------|---------|-----------|----------|---------|-----------|----------|
| RİRF        | 1160   | 13.346  | 34.660    | -63.301  | 276.088 | 0.000     | 0.000    |
| RMRF        | 1160   | 8.252   | 22.218    | -24.541  | 69.601  | 0.000     | 0.000    |
| SMB (FK)    | 1160   | -14.828 | 120.088   | -303.206 | 184.133 | 0.011     | 0.192    |
| SMB (ROE)   | 1160   | -16.313 | 119.651   | -303.206 | 184.133 | 0.035     | 0.298    |
| HML         | 1160   | 88.374  | 78.648    | -129.626 | 275.469 | 0.000     | 0.000    |
| RMW (FK)    | 1160   | 37.396  | 77.296    | -117.156 | 166.488 | 0.000     | 0.000    |
| RMW (ROE)   | 1160   | 55.120  | 85.980    | -111.262 | 233.620 | 0.738     | 0.000    |
| CMA         | 1160   | 21.835  | 101.249   | -234.489 | 168.004 | 0.000     | 0.000    |
| WML         | 1160   | 249.916 | 121.719   | 22.608   | 500.631 | 0.052     | 0.006    |

Panel verilerin doğru bir şekilde analiz edilebilmesi için verilerin durağan olması gerekmektedir. Bu amaçla son dönem çalışmalarda oldukça sık kullanılan Levin-Lin-Chu (LLC) Birim Kök Testi yardımıyla verilerin durağanlıkları test edilmiştir (Westerlund, 2006, s. 1). LLC testi serinin durağan olmadığı ( $H_0$ ) şeklinde kurulan hipotez test edilmektedir. Buna göre test edilen değer 0.05'den küçük ise serinin durağan olduğu, büyük ise durağan olmadığı şeklinde ifade edilebilir.

**Tablo 4:** FF5F Modeline Ait Verilerin Birim Kök Test İstatistikleri

| FF5F Modeli (FK) |                             | FF5F Modeli (ROE) |                             |
|------------------|-----------------------------|-------------------|-----------------------------|
| Değişkenler      | Adjusted t<br>Olasılık değ. | Değişkenler       | Adjusted t<br>Olasılık değ. |
| RİRF             | -13.3378<br>0.000           | RİRF              | -13.3378<br>0.000           |
| RMRF             | -12.3579<br>0.000           | RMRF              | -12.3579<br>0.000           |
| SMB              | -7.5383<br>0.000            | SMB               | -8.0503<br>0.000            |
| HML              | -11.4474<br>0.000           | HML               | -11.4474<br>0.000           |
| RMW (FK)         | -29.5044<br>0.000           | RMW (ROE)         | -4.5972<br>0.000            |
| CMA              | -12.6441<br>0.000           | CMA               | -12.6441<br>0.000           |

Tablo 4 ve Tablo 5'de verilere ait birim kök test sonuçları özetlenmiştir. Verilerin tamamının düzeyde durağan oldukları tespit edilmiştir. Diğer bir ifade ile  $H_0$  hipotezi reddedilmiş ve fark alma işlemine gerek duyulmamıştır.

**Tablo 5:** FF6F Modeline Ait Verilerin Birim Kök Test İstatistikleri

| FF6F Modeli (FK) |                             | FF6F Modeli (ROE) |                             |
|------------------|-----------------------------|-------------------|-----------------------------|
| Değişkenler      | Adjusted t<br>Olasılık değ. | Değişkenler       | Adjusted t<br>Olasılık değ. |
| RİRF             | -13.3378<br>0.000           | RİRF              | -13.3378<br>0.000           |
| RMRF             | -12.3579<br>0.000           | RMRF              | -12.3579<br>0.000           |
| SMB              | -7.5383<br>0.000            | SMB               | -7.5383<br>0.000            |
| HML              | -11.4474<br>0.000           | HML               | -11.4474<br>0.000           |
| RMW (FK)         | -29.5044<br>0.000           | RMW (ROE)         | -4.5972<br>0.000            |
| CMA              | -12.6441<br>0.000           | CMA               | -12.6441<br>0.000           |
| WML              | -24.8185<br>0.000           | WML               | -24.8185<br>140.658         |

Birim kök testleri yapıldıktan sonra kullanılacak modelin belirlenmesi gerekmektedir. Bu aşamada üç farklı analiz uygulanarak modelin Sabit Etkiler Modeli, Rassal Etkiler Modeli, Havuzlanmış EKK (En Küçük Kareler) veya Klasik Model olup olmadığı belirlenmiştir. İlk olarak uygulanan F testi sonucuna göre tüm regresyon modelleri için  $H_1$  hipotezi reddedilerek  $H_0$  hipotezi kabul edilmiştir (Olasılık > F = 0.9259, Olasılık > F = 0.9226, Olasılık > F = 0.9202, Olasılık > F = 0.9183). Ayrıca verilere uygun modelin Havuzlanmış EKK yöntemi ya da Rassal Etkiler modeli olduğunu belirlemek için ise Breusch ve Pagan LM Testi uygulanmıştır. Bu testin sonucuna göre tüm regresyon modelleri için  $H_1$  hipotezi reddedilerek  $H_0$  hipotezi kabul edilmiştir (Olasılık >  $\chi^2 = 1.0000$ ). Sonuç olarak regresyon modellerinin tamamı için Havuzlanmış EKK modelinin uygun olduğu tespit edilmiştir.

Bu aşamadan sonra yapılacak analizler Havuzlanmış EKK modeline uygun şekilde yapılmıştır. Model belirlemek için yapılan testlerin ekonometrik sonuçları Tablo 6’da özetlenmiştir.

**Tablo 6:** *Finansal Varlık Fiyatlama Modellerinin Ekonometrik Modellerinin Tespiti*

| Kullanılan Modeller                        | F test istatistiği                          | Breusch ve Pagan                                    | Seçilen Model   |
|--|---|---|-----------------|
|  |   | Lagrangian Multiplier Test Sonuçları                |                 |
| <b>FF5F Modeli</b><br><b>Faaliyet Karı</b> | F(57, 1097) = 0.74<br>Olasılık > F = 0.9259 | $\chi^2(01) = 0.00$<br>Olasılık > $\chi^2 = 1.0000$ | Havuzlanmış EKK |
| <b>FF5F Modeli</b><br><b>ROE</b>           | F(57, 1097) = 0.74<br>Olasılık > F = 0.9226 | $\chi^2(01) = 0.00$<br>Olasılık > $\chi^2 = 1.0000$ | Havuzlanmış EKK |
| <b>FF6F Modeli</b><br><b>Faaliyet Karı</b> | F(57, 1096) = 0.75<br>Olasılık > F = 0.9202 | $\chi^2(01) = 0.00$<br>Olasılık > $\chi^2 = 1.0000$ | Havuzlanmış EKK |
| <b>FF6F Modeli</b><br><b>ROE</b>           | F(57, 1096) = 0.75<br>Olasılık > F = 0.9183 | $\chi^2(01) = 0.00$<br>Olasılık > $\chi^2 = 1.0000$ | Havuzlanmış EKK |

Ekonometrik modeli belirlenen varlık fiyatlama modellerinin regresyon sonuçlarının anlamlı çıkabilmesi için bazı varsayımların test edilmesi gerekmektedir. Heteroskedasite (Değişen Varyans) probleminin olup olmadığını tespit etmek amacıyla Breusch ve Pagan/Cook-Weisberg Testi, Otokorelasyonun varlığını test etmek amacıyla Wooldridge Testi uygulanmıştır. Test sonuçları Tablo 7’de özetlenmiştir.

**Tablo 7:** *Heteroskedasite ve Otokorelasyon Test Sonuçları*

| Modeller                                   | Breusch ve Pagan/Cook-Weisberg Testi               | Heteroskedasite | Wooldridge Testi                          | Otokorelasyon |
|--|--|-----------------|---|---------------|
| <b>FF5F Modeli</b><br><b>Faaliyet Karı</b> | $\chi^2(1) = 38.73$<br>Olasılık > $\chi^2 = 0.000$ | Var             | F(1, 57) = 0.002<br>Olasılık > F = 0.9671 | Yok           |
| <b>FF5F Modeli</b><br><b>ROE</b>           | $\chi^2(1) = 44.74$<br>Olasılık > $\chi^2 = 0.000$ | Var             | F(1, 57) = 0.013<br>Olasılık > F = 0.9112 | Yok           |
| <b>FF6F Modeli</b><br><b>Faaliyet Karı</b> | $\chi^2(1) = 54.46$<br>Olasılık > $\chi^2 = 0.000$ | Var             | F(1, 57) = 0.004<br>Olasılık > F = 0.9474 | Yok           |
| <b>FF6F Modeli</b><br><b>ROE</b>           | $\chi^2(1) = 57.30$<br>Olasılık > $\chi^2 = 0.000$ | Var             | F(1, 57) = 0.001<br>Olasılık > F = 0.9736 | Yok           |

Tablo 7 incelendiğinde tüm modeller için değişen varyans probleminin olduğu ancak otokorelasyon sorununun olmadığı tespit edilmiştir. Ayrıca Havuzlanmış EKK modeli kullanıldığı için birimler arası korelasyonun test edilmesi de gerekmemektedir.

Ekonometrik modellerde değişen varyans, otokorelasyon ve birimler arası korelasyondan en az birinin varlığı durumunda standart hatalar düzeltilerek veya uygun yöntemler kullanılarak

tahminler yapılmalıdır (Tatoğlu, 2016, ss. 251-252). Dolayısıyla regresyon modelleri test edilirken dirençli tahminciler kullanılacaktır.

Çalışmada değişen varyans problemi olduğu için Huber (1967), Eicker (1967) ve White (1980) tarafından öne sürülen Heterokedastik Dirençli Varyans Tahmincisi, Huber Tahmincisi, Eicker Tahmincisi ve White Tahmincisi olarak isimlendirilen (Tatoğlu, 2016, s. 252) regresyon analizi kullanılarak modeller tahmin edilmiştir. Böylece elde edilen sonuçların sapmasız olduğu söylenebilecektir.

**Tablo 8:** FF5F Modeli Tahmin Sonuçları (FK)

| RİRF     | Katsayı | Std. Hata | t istatistiği | Olasılık |
|----------|---------|-----------|---------------|----------|
| _sabit   | 3.690   | 1.382     | 2.67          | 0.008*   |
| RMRF     | 1.060   | 0.042     | 25.55         | 0.000*   |
| SMB      | 0.029   | 0.008     | 3.48          | 0.001*   |
| HML      | 0.022   | 0.013     | 1.76          | 0.079*** |
| RMW (FK) | 0.005   | 0.012     | -0.43         | 0.669    |
| CMA      | 0.022   | 0.012     | -1.95         | 0.051*** |

**F(5, 1154) 178.56**  
**Olasılık > F 0.000**  
**R-kare 0.437**

Not: \*,\*\* ve\*\*\* sırasıyla %1, %5 ve %10 önem seviyelerini ifade etmektedir.

Faaliyet karı dikkate alınarak oluşturulan FF5F modelinin regresyon sonuçlarını gösteren Tablo 8 incelendiğinde modelin bir bütün olarak anlamlı olduğu (Olasılık > F 0.000) ve modele dahil edilen faktörlerin getirilerin %43.7'lik kısmını açıkladığı görülmektedir. Piyasa risk etmeni (RMRF) ve büyüklük (SMB) faktörlerinin %1 önem seviyesinde anlamlı olduğu, işletme değeri (HML) ve yatırım (CMA) faktörlerinin ise %10 anlamlılık düzeyinde geçerli olduğu tespit edilmiştir. Karlılık faktörü (RMW (FK)) ise istatistiki olarak anlamlı bulunmamıştır (p=0.669). Ayrıca piyasa risk primi, büyüklük ve işletme değeri faktörlerinin pay getirisini pozitif yönde etkilediği buna karşın yatırım faktörünün ise negatif yönde etkilediği bulgusuna ulaşılmıştır.

**Tablo 9:** FF5F Modeli Tahmin Sonuçları (ROE)

| RİRF      | Katsayı | Std. Hata | t istatistiği | Olasılık |
|-----------|---------|-----------|---------------|----------|
| _sabit    | 4.677   | 1.439     | 3.25          | 0.001*   |
| RMRF      | 1.062   | 0.042     | 25.03         | 0.000*   |
| SMB       | 0.033   | 0.007     | 4.60          | 0.000*   |
| HML       | 0.023   | 0.013     | 1.80          | 0.073*** |
| RMW (ROE) | -0.022  | 0.011     | -2.03         | 0.043**  |
| CMA       | -0.019  | 0.011     | -1.76         | 0.079*** |

**F(5, 1154) 183.78**  
**Olasılık > F 0.000**  
**R-kare 0.439**

Not: \*,\*\* ve\*\*\* sırasıyla %1, %5 ve %10 önem seviyelerini ifade etmektedir.

Özsermaye karlılığı dikkate alınarak oluşturulan FF5F modelinin regresyon sonuçlarını gösteren Tablo 9 incelendiğinde ise oluşturulan regresyon modelinin bir bütün olarak anlam olduğu görülmektedir (Olasılık > F 0.000). Modele dahil edilen faktörler pay getirilerinin %43.9'lük kısmını açıklamaktadır. Piyasa risk etmeni (RMRF) ve büyüklük (SMB) faktörlerinin %1 önem seviyesinde anlamlı olduğu, karlılık faktörünün (RMW (ROE)) %5 önem düzeyinde anlamlı olduğu, işletme değeri (HML) ve yatırım (CMA) faktörlerinin ise %10 anlamlılık düzeyinde geçerli olduğu tespit edilmiştir. Piyasa risk primi, büyüklük ve işletme değeri faktörleri pay getirisini pozitif yönde etkilerken karlılık ve yatırım faktörleri negatif yönde etkilemektedir.



**Tablo 10:** *FF6F Modeli Tahmin Sonuçları (FK)*

| RİRF            | Katsayı | Std. Hata | t istatistiği | Olasılık |
|-----------------|---------|-----------|---------------|----------|
| <u>sabit</u>    | -0.258  | 1.885     | -0.14         | 0.891    |
| <b>RMRF</b>     | 0.999   | 0.045     | 22.42         | 0.000*   |
| <b>SMB</b>      | 0.029   | 0.008     | 3.60          | 0.000*   |
| <b>HML</b>      | 0.003   | 0.014     | 0.25          | 0.799    |
| <b>RMW (FK)</b> | -0.002  | 0.012     | -0.19         | 0.848    |
| <b>CMA</b>      | -0.022  | 0.011     | -1.88         | 0.060*** |
| <b>WML</b>      | 0.024   | 0.008     | 2.98          | 0.003*   |

**F(6, 1153) 155.26**  
**Olasılık > F 0.000**  
**R-kare 0.442**

Not: \*, \*\* ve \*\*\* sırasıyla %1, %5 ve %10 önem seviyelerini ifade etmektedir.

Faaliyet karı dikkate alınarak oluşturulan FF6F modelinin tahmin sonuçlarını gösteren Tablo 10 incelendiğinde modelin bir bütün olarak anlamlı olduğu (Olasılık > F 0.000) ve modele dahil edilen faktörlerin pay getirilerinin %44.2'lik kısmını açıkladığı görülmektedir. Piyasa risk etmeni (RMRF), büyüklük (SMB) ve momentum (WML) faktörlerinin %1 önem seviyesinde anlamlı olduğu, yatırım (CMA) faktörünün ise %10 önem seviyesinde anlamlı olduğu tespit edilmiştir. İşletme değeri (HML) ve karlılık faktörlerinin (RMW (FK)) ise istatistiki olarak anlamlı olmadığı görülmektedir (Olasılık değerleri sırasıyla 0.799 ve 0.848). Ayrıca piyasa risk primi, büyüklük ve momentum faktörlerinin pay getirisini pozitif yönde etkilediği görülürken yatırım faktörünün negatif yönde etkilediği tespit edilmiştir.

**Tablo 11:** *FF6F Modeli Tahmin Sonuçları (ROE)*

| RİRF             | Katsayı | Std. Hata | t istatistiği | Olasılık |
|------------------|---------|-----------|---------------|----------|
| <u>sabit</u>     | 0.908   | 1.853     | 0.49          | 0.624    |
| <b>RMRF</b>      | 1.012   | 0.045     | 22.53         | 0.000*   |
| <b>SMB</b>       | 0.033   | 0.007     | 4.51          | 0.000*   |
| <b>HML</b>       | 0.006   | 0.014     | 0.45          | 0.654    |
| <b>RMW (ROE)</b> | -0.017  | 0.010     | -1.60         | 0.109    |
| <b>CMA</b>       | -0.019  | 0.011     | -1.78         | 0.075*** |
| <b>WML</b>       | 0.022   | 0.007     | 2.76          | 0.006*   |

**F(6, 1153) 157.03**  
**Olasılık > F 0.000**  
**R-kare 0.443**

Not: \*, \*\* ve \*\*\* sırasıyla %1, %5 ve %10 önem seviyelerini ifade etmektedir.

Özsermaye karlılığı dikkate alınarak oluşturulan FF6F modelinin tahmin sonuçlarını gösteren Tablo 11 incelendiğinde modelin bir bütün olarak anlamlı olduğu (Olasılık > F 0.000) ve modele dahil edilen faktörlerin pay getirilerinin %44.3'lük kısmını açıkladığı görülmektedir. Piyasa risk etmeni (RMRF), büyüklük (SMB) ve momentum (WML) faktörlerinin %1 önem düzeyinde anlamlı olduğu, yatırım (CMA) faktörünün ise %10 anlamlılık düzeyinde geçerli olduğu tespit edilmiştir. İşletme değeri (HML) ve karlılık faktörlerinin (RMW (ROE)) ise istatistiki olarak anlamlı olmadığı (p değerleri sırasıyla 0.654 ve 0.109), modelin açıklanmasına katkı sağlamadığı görülmektedir. Ayrıca piyasa risk primi, büyüklük ve momentum faktörlerinin pay getirisini pozitif yönde etkilediği, yatırım faktörünün ise negatif etkiye sahip olduğu tespit edilmiştir.

Modellerin açıklama güçleri karşılaştırıldığında FF5F (FK) R<sup>2</sup> değeri %43.7, FF5F (ROE) R<sup>2</sup> değeri %43.9 iken FF6F (FK) R<sup>2</sup> değeri %44.2, FF6F (ROE) R<sup>2</sup> değeri %44.3 olarak tespit edilmiştir. Buna göre kurulan FF6F modelleri FF5F modellerine göre daha açıklayıcı sonuçlar vermektedir. Sonuç olarak "Pay getirilerini FF6F modeli FF5F modeline göre daha iyi açıklar" şeklindeki H<sub>1</sub> hipotezi kabul edilmiştir. Diğer taraftan modelleri karlılık faktörlerini baz alarak

değerlendirdiğimizde ise FF5F (FK) modelinin açıklama gücü %43.7 iken FF5F (ROE) modelinin açıklama gücü %43.9 olmuştur. Aynı şekilde FF6F (FK) modelinin açıklama gücü %44.2 iken FF6F (ROE) modelinin açıklama gücünün %44.3 olduğu tespit edilmiştir. Böylece özsermaye karlılığı ile kurulan modelin açıklayıcılığı faaliyet karlılığı ile kurulan modele göre düşük bir fark ile de olsa daha yüksek olduğu görülmektedir. Böylece “Pay getirilerini açıklamada özsermaye karlılığı ile kurulan model, faaliyet karlılığı ile kurulan modele göre daha etkindir” şeklinde oluşturulan H<sub>2</sub> hipotezi de kabul edilmektedir.

#### 4. Sonuç ve Öneriler

Finans alanında karar vericiler verdikleri kararların isabetli olduğunu kanıtlamak amacıyla birçok faktörü birlikte değerlendirmektedirler. İşletmelere ait farklı göstergeler işletme hakkında daha isabetli karar verilmesini kolaylaştırmaktadır. Bu amaçla araştırmacılar uzun zamandır işletmelere ait birçok değişkeni bir arada analiz ederek getirilerin doğru bir şekilde tespit edilmesi için farklı teoriler geliştirmişlerdir. Bu teorilerden en çok test edilenlerinin başında ise Fama ve French’in öne sürdüğü çok faktörlü finansal varlık fiyatlandırma modelleri gelmektedir. Özellikle 2018 yılından sonra FF5F ve FF6F modeli oldukça fazla test edilen varlık fiyatlandırma modelleri arasında yer almaktadır.

Bu çalışmanın ilk amacı FF5F modeline eklenen momentum faktörünün modeli açıklama gücünü test etmektir. Ayrıca FF5F ve FF6F modeli içerisinde yer alan karlılık (faaliyet karlılığı) yerine özsermaye karlılığı faktörünü kullanarak oluşturulan yeni modellerin getirilerin açıklayıcılığına katkısı araştırılmıştır. Bu amaçla BİST’de işlem gören XKURY ve XUSRD endekslerinde yer alan şirketlerin 2019 ile 2023 yılları arası çeyrek dönemlik verileri kullanılarak panel veri analizi yapılmıştır.

Yapılan analizin sonucuna göre modellerin tamamının açıklayıcılığına en çok katkıyı piyasa risk faktörünün sağladığı görülmüştür. İşletme büyüklüğü ise modele en önemli katkıyı sağlayan ikinci faktördür. FF5F modelinde faaliyet karlılığı anlamlı bir katkı sağlamazken ( $p=0.669$ ) özsermaye karlılığının ise modele %5 anlamlılık düzeyinde katkı sağladığı ( $p=0.043$ ) tespit edilmiştir. Diğer taraftan FF6F modelinde gerek faaliyet karlılığı ( $p=0.848$ ) gerekse de özsermaye karlılığı ( $p=0.109$ ) istatistiki olarak anlamlı katkı sunmamaktadır. Bu sonuçlara göre getiri beklentisini FF5F modeline göre belirleyecek olan karar vericilerin faaliyet karlılığı yerine özsermaye karlılığını kullanmaları daha anlamlı olacaktır. Ayrıca FF6F modelinde yer alan momentum faktörünün getirilerin açıklanmasında kullanılabilecek önemli bir değişken olduğu görülmektedir. Diğer taraftan FF6F modeli tercih edilecek ise kullanılan karlılık faktörlerinin açıklayıcılığa anlamlı bir katkısının olmadığı söylenebilecektir. Elde edilen bu sonuçlar Roy ve Shijin (2018), Munawaroh ve Sunarsih (2020), Doğan vd. (2022), Nagy ve Dezméri’nin (2022) yaptıkları çalışmalardaki bulgular ile paralellik göstermektedir. Bunun dışında Dirkx ve Peter (2020) ile Ali vd. (2021) yaptıkları çalışmalarda ise momentum faktörünün açıklayıcılığa anlamlı katkılar sağlamadığını tespit etmişlerdir. Ayrıca getirilerin açıklama güçleri bakımından değerlendirme yapıldığında ise FF6F modelinin FF5F modeline göre az da olsa daha açıklayıcı bir model olduğu ifade edilebilir.

Genel bir değerlendirme yapıldığında bireysel yatırımcılar ve portföy yöneticileri getirilerini maksimize etmek için her iki modeli de kullanabileceklerdir. Ayrıca karar vericiler ve araştırmacılar gelecek çalışmalarda farklı faktörleri de ele alarak modelin açıklayıcılığına katkı sağlayabileceklerdir.

**Yazar Katkı Oranı** (Authorship Contributions): Yazarlar çalışmaya eşit oranda katkı sağlamıştır.

#### Kaynakça

Ahmed, S., Bu, Z., Symeonidis, L. & Tsvetanov, D. (2023). Which factor model? A Systematic return covariation perspective. *Journal of International Money and Finance*, 136, 102865.

- Ali, F., Khurram, M. U. & Jiang, Y. (2021). The Five-factor asset pricing model tests and profitability and investment premiums: Evidence from Pakistan. *Emerging Markets Finance and Trade*, 57(9), 2651-2673.
- Altınay, T. A., Dogan, M., Demirel, B. L. E. & Alshiqi, S. (2023). The Fama-french five-factor asset pricing model: A Research on Borsa Istanbul. *Economic Studies (Ikonomicheski Izsledvania)*, 32(4), 3-21.
- Aras, G., Çam, İ., Zavalı, B. ve Keskin, S. (2019). Fama-French çok faktör varlık fiyatlama modellerinin performanslarının karşılaştırılması: Borsa İstanbul üzerine bir uygulama. *Istanbul Business Research*, 47(2), 183-207.
- Arda, A., Saldanlı, A. ve Uzun, S. (2023). Validity of asset pricing models in Istanbul stock exchange (ISE) information technology index. *Theoretical and Applied Economics*, 634(1), 115-136.
- Arı, G. ve Eren Sarıoğlu, S. (2021). Fama french beş faktör varlık fiyatlama modelinin Borsa İstanbul'da 2006-2018 dönemi için geçerliliğinin test edilmesi. *Sosyal Ekonomik Araştırmalar Dergisi*, 21(2), 114-131.
- Asness, C. & Frazzini, A. (2013). The Devil in HMLs details. *Journal of Portfolio Management*, 39, 49-68.
- Barillas, F. & Shanken, J. (2018). Comparing asset pricing models. *Journal of Finance*, 73(2), 715-754.
- Büyükoğlu, B. (2023). Fama French üç ve beş faktör varlık fiyatlama modelinin geçerliliğinin test edilmesi BIST 30 endeksi örneği. *Karadeniz Teknik Üniversitesi Sosyal Bilimler Enstitüsü Sosyal Bilimler Dergisi*, 13(25), 1-20.
- Carhart, M. M. (1997). On Persistence in mutual fund performance. *The Journal of Finance*, 52(1), 57-82.
- Daniel, K., Hirshleifer, D. & Sun, L. (2020). Short and long horizon behavioral factors. *The Review of Financial Studies*, 33(4), 1673-1736.
- Dasril, Y. D. D., Indriati, P., Pujiharta, P., Hartati, N. & Indriani, M. (2024). Mampukah model enam faktor fama and french menggunguli model tiga faktor fama and french dengan proksi indeks kompas 100. *Jurnal Riset Akuntansi & Perpajakan (JRAP)*, 11(1), 89-104.
- Dirkx, P. & Peter, F. J. (2020). The Fama-French five-factor model plus momentum: Evidence for the German market. *Schmalenbach Business Review*, 72(4), 661-684.
- Doğan, M., Kevser, M. & Leyli Demirel, B. (2022). Testing the Augmented Fama-French Six-Factor Asset Pricing Model with Momentum Factor for Borsa Istanbul. *Discrete Dynamics in Nature and Society*, 2022(1), 3392984, 1-9.
- Douagi, F. W. B. M., Chaouachi, O. & Sow, M. (2021). The portfolio management: investigation of the Fama-French five- and six-factor asset pricing models. *Polish Journal of Management Studies*, 23(1), 106-118.
- Fabozzi, F. J. & Drake, P. P. (2009). *Finance: Capital markets. financial management, and investment management*. (1st Edition). Hoboken, New Jersey: John Wiley & Sons Inc.
- Fabozzi, F. J., Huang, D., Jiang, F. & Wang, J. (2024). What difference do new factor models make in portfolio allocation? *journal of international money and finance*, 140, 1-20.
- Fama, E. F. & French, K. R. (1992). The cross-section of expected stock returns. *The Journal of Finance*, 47(2), 427-465.

- Fama, E. F. & French, K. R. (1993). Common risk factors in the returns on stocks and bonds. *Journal of Financial Economics*, 33(1), 3-56.
- Fama, E. F. & French, K. R. (2015). A Five-factor asset pricing model. *Journal of Financial Economics*, 116(1), 1-22.
- Fama, E. F. & French, K. R. (2018). Choosing factors. *Journal of Financial Economics*, 128(2), 234-252.
- Foye, J. (2018). A Comprehensive test of the fama-french five-factor model in Emerging Markets. *Emerging Markets Review*, 37, 199-222.
- Gürbüz, S. ve Şahin, F. (2016). *Sosyal bilimlerde araştırma yöntemleri*. (Gözden Geçirilmiş ve Güncellenmiş 3. Baskı). Ankara: Seçkin Yayıncılık.
- Hou, K., Xue, C. & Zhang, L. (2019). Which factors? *Review of Finance*, 23(1), 1-35.
- Kubota, K. & Takehara, H. (2018). Does the Fama and French five-factor model work well in Japan? *International Review of Finance*, 18(1), 137-146.
- Lintner, J. (1965). The Valuation of risky assets and the selection of risky investments in stock portfolios and capital budgets. *Review of Economics and Statistics*, 47, 13-37.
- Markowitz, H. (1952). Portfolio selection. *The Journal of Finance*, 7(1), 77-91.
- Mollaahmetoğlu, E. (2020). Fama-french five-factor asset pricing model: Testing validity for Borsa İstanbul and German Stock Exchange. *İşletme Araştırmaları Dergisi*, 12(4), 3310-3318.
- Mossin, J. (1966). Equilibrium in a Capital Asset Market. *Econometrica*, 34(4), 768-783.
- Munawaroh, U. & Sunarsih, S. (2020). Fama-French six factor: Evidence from Indonesia Sharia Stock Index (ISSI). *Jurnal Ekonomi & Keuangan Islam*, 6(2), 119-133.
- Musawa, N., Kapena, S. & Shikaputo, C. (2018). A Comparative analysis of fama French five and three-factor model in explaining stock returns variation. *International Journal of Economics*, 3(1), 30-48.
- Nagy, B. Z. & Dezméri, T. (2022). A Six-Factor Extension of the Fama-French Asset Pricing Model—The Case of The Polish Stock Market. *Argumenta Oeconomica*, 49(2), 5-22.
- Novak, D. G. (2022). *The Fama and French six-factor model: Evidence for the German Market* [Master dissertation], Master in Finance Executive Program at Católica-Lisbon School of Business and Economics.
- Roy, R. & Shijin, S. (2018). A Six-factor asset pricing model. *Borsa İstanbul Review*, 18(3), 205-217.
- Seçer, İ. (2015). *SPSS ve Lisrel ile pratik veri analizi-analiz ve raporlama*. (Genişletilmiş 2. Baskı). Ankara: Anı Yayıncılık.
- Sharpe, W. F. (1964). Capital asset prices: A Theory of market equilibrium under conditions of risk. *The Journal of Finance*, 19(3), 425-442.
- Stambaugh, R. F. & Yuan, Y. (2017). Mispricing factors. *The Review of Financial Studies*, 30(4), 1270-1315.
- Tatoğlu, F. Y. (2016). *Panel veri ekonometrisi: Stata uygulamalı*. (Genişletilmiş 3. Baskı). İstanbul: Beta Yayınları.

Westerlund, J. (2006). Some cautions on the use of the LLC panel unit root test. *METEOR, Maastricht University School of Business and Economics*. METEOR Research Memorandum No. 055.



## GEÇMİŞTEN GÜNÜMÜZE ÇİN DIŞ POLİTİKASINDA İDEOLOJİNİN YERİ VE ÖNEMİ

Enescan LORCİ<sup>1</sup>

### Öz

Bu çalışmanın temel amacı Mao Zedong döneminden Xi Jinping dönemine kadar Marksist-Leninist ideolojinin Çin dış politikası üzerinde oynamış olduğu rolü analiz etmektir. Bu amaca ulaşmak için çalışmada araştırma yöntemi olarak başlıca ikincil veri analizi yönteminden faydalanmıştır. Yazarın analizi neticesinde bu çalışmanın sonucu göstermektedir ki; Mao sonrası dönemde Deng Xiaoping 'ten başlayarak günümüz Çin Halk Cumhuriyeti devlet başkanı Xi Jinping dönemine kadar ideoloji Çin dış politikasındaki önemli konumunu devam ettirmiştir. Buna ek olarak bu çalışmadan çıkarılabilecek bir diğer önemli sonuç ise Marksist-Leninist ideolojinin Çin dış politikasında oynadığı rolün analiz edilmesi Xi Jinping liderliğinde Çin'in Güney Çin Denizi'ndeki uygulamaları, Doğu Çin Denizi'ndeki Diaoyu/Senkaku adaları krizi, Çin'in Tayvan (Çin Cumhuriyeti) üzerindeki egemenlik iddiaları ve küresel anlamda birçok konuda ABD ile giriştiği rekabet gibi konularda araştırmacılara Çin'in bir sonraki hamlesinin ne olacağını tahmin etme konusunda yardımcı olabileceğidir.

**Anahtar Kelimeler:** Çin, Dış politika, İdeoloji

## THE ROLE AND SIGNIFICANCE OF IDEOLOGY IN CHINESE FOREIGN POLICY: FROM PAST TO PRESENT

### Abstract

The principal aim of this study is to scrutinize the impact of Marxist-Leninist ideology on China's foreign policy from the Mao Zedong era to the present Xi Jinping era. The author primarily utilized the secondary data analysis approach to conduct this investigation. The findings of this study reveal that the role of ideology has persisted as a significant factor in China's foreign policy from the post-Mao period, commencing from Deng Xiaoping's reign to the current presidency of Xi Jinping. Furthermore, this study underscores that examining the role of Marxist-Leninist ideology in China's foreign policy can aid researchers in predicting China's next moves on critical issues such as China's assertive behavior in the South China Sea under Xi Jinping's leadership, the Diaoyu/Senkaku islands dispute in the East China Sea, the PRC's sovereignty claims over Taiwan, and its rivalry with the United States on multiple global issues.

**Keywords:** China, Foreign policy, Ideology

<sup>1</sup> Arş. Gör., ulusal Sun Yat-Sen Üniversitesi, enescanlorci@g-mail.nsysu.edu.tw, ORCID: 0000-0003-0111-6331  
**Başvuru Tarihi** (Received): 01.08.2024 **Kabul Tarihi** (Accepted): 14.01.2025

## Giriş

Devlet adamlarının fikirleri dış politikaya yön verme konusunda tarihin her döneminde önemli rol oynamıştır. Levine (1995, s. 33)'e göre ulusal veya uluslararası politik çevrenin devlet yöneticilerini dış politikayla alakalı karar alma noktasında köşeye sıkıştırıp belli başlı kararları almaya mecbur bıraktığı durumlar nadirdir. Şüphesiz bu durum ulusal ve uluslararası jeopolitik çevrenin devletlerin dış politikası üzerinde hiçbir etkisi olmadığı anlamını taşımamaktadır. Aksine jeopolitik faktörler dış politikanın oluşumuna yön veren siyasal gerçekliği temsil etmesi bakımından büyük önem arz etmektedirler (Garver, 1991). Fakat bu siyasal gerçekliğin devletin dış politikasını nasıl şekillendireceği bu gerçekliğin kendisinden daha çok devlet yöneticilerinin bu gerçekliği nasıl algıladığı, anlamlandığı ve yorumladığıyla alakalıdır (Levine, 1995, s. 33).

Devlet yöneticilerinin devletin jeopolitik çevresini oluşturan siyasal gerçekliği algılama, anlamlandırma ve yorumlama konusunda referans aldıkları fikirlerin birçoğu kaynağını devleti oluşturan ve yöneticilerinde bağlı olduğu ideolojiden almaktadır (Suresh, 2022, s. 149). Bu sebeple devletleri oluşturan ve yöneticilerin dünyayı algılamasında rehber olan ideolojiler dış politika çalışmalarında dikkate alınması gereken ehemmiyeti yüksek faktörlerdir.

Guo (2012) ideolojiyi sosyal hayatta anlamların ve değerlerin üretim süreci, belirli bir sosyal grup veya sınıfa özgü baskın karakteristik ve egemen grubun siyasal gücünü meşrulaştırmasına yardımcı olan fikirler sistemi olarak tanımlamaktadır. İdeolojinin bir diğer yaygın tanımı ise sosyal gerçekliğin doğasını açıklamaya yardımcı olan ve belirli siyasal değerler elde etmek için bu siyasal gerçekliği değiştirme konusunda eylem planı sunan sistemik fikirler bütünüdür (Yang, 2014). Levine (1995, s. 38)'e göre ideoloji her ne kadar bütün devletlerin yöneticilerinin ulusal veya uluslararası politik çevreyi algılamasında, anlamlandırmasında ve dış politika yapma sürecinde etkin rol oynasa da bu durum sosyalist devletlerin dış politika davranışlarında daha net şekilde anlaşılmaktadır.

Bu bağlamda çalışmanın temel amacı Mao Zedong döneminden günümüze kadar geçen süreçte ideolojinin Çin dış politika kararlarının yapımı üzerindeki etkisini analiz etmektir. Şüphesiz, ideoloji devletlerin dış politika davranışlarını açıklama konusunda tek faktör değildir. Örneğin Kim (1981)'e göre Çin dış politikası üzerine çalışan Batılı bilim adamları Çinli liderlerin dış politika kararlarını ulusal çıkar kavramı üzerinden açıklama eğilimindedirler. Bu Batılı akademisyenler ideolojiyi Çinli devlet adamlarının fikirlerine yön veren temel bir faktör olarak değil, alınan kararların rasyonelleştirilmesi için kullanılan bir kavram olarak görmektedirler. Kim (1981)'e göre bu şekilde bir yaklaşım çok doğru değildir çünkü ulusal çıkar kavramı kendi başına iddialı ve belirsiz bir kavramdır, ancak ideolojinin bir fonksiyonu olarak ele alındığı zaman bir anlam ifade etmektedir.

Ekonomik ve politik kaygılar, bürokrasinin hükümet politikaları üzerindeki etkisi ve hükümet içerisindeki farklı çıkar gruplarının hükümet kararlarını kendi ihtiyaçları çerçevesinde yönlendirebilme ihtimalleri gibi faktörler sebebiyle ulusal çıkar kavramına operasyonel ve değişmez bir anlam vermek zordur. Bu sebeple Kim (1981)'e göre ulusal çıkar kavramı objektif bir gerçeklik değil devlet yöneticilerinin değişen ekonomik, siyasal ve sosyal şartlara bağlı olarak değişen algılarının bir ürünüdür. Bu bağlamda, karar alıcıların bilişsel çerçeveleri büyük oranda bağlı oldukları inanç sisteminden kaynaklandığı için ideoloji ve ulusal çıkar kavramları arasında güçlü bir bağ bulunmaktadır. Ulusal çıkarların belirlenmesinde karar verme konusunda yöneticilerin fikirlerini şekillendiren ideolojinin payı büyüktür.

Levine (1995, s. 42)'e göre Çin dış politikasını daha iyi anlama konusunda ideoloji iyi bir rehber olmasına rağmen özellikle Mao'dan sonra ideolojinin Çin dış politikası üzerindeki rolünü inceleyen akademik çalışma sayısı azdır. Şüphesiz bunun temel sebebi Mao'nun ölümünden sonra 1978'de de *facto* devletin başına geçen Deng Xiaoping döneminde başlayan Reform ve Açılım politikalarıdır. Birçok sosyal bilimci bu reform ve açılım politikalarını Çin'in resmî ideolojisi olan

Marksizm- Leninizm'den uzaklaşması ve daha pragmatik bir dış politika benimsemeye başlaması olarak yorumlamıştır. Fakat Levine (1995) bu görüşe katılmamaktadır, ona göre Çin Halk Cumhuriyeti'nin resmî ideolojisi olan Marksizm- Leninizm Mao'nun ölümünden sonra Çin dış politika kararları üzerindeki önemini kaybetmemiş bunun aksine değişen Jeopolitik gerçekliklere karşı daha etkin politikalar üretebilmek için özünü oluşturan sosyalist değerlere bağlı kalarak değişime uğramıştır. Boer (2017, s. 64)'e göre Çin'in benimsediği Marksist-Leninist ideolojinin en göze çarpan özelliği statik, dogmatik olmayışı bunun aksine Çinli yöneticilere siyasi manevra kabiliyeti verecek düzeyde esnek ve pragmatik oluşudur.

Bu bağlamda Marksist-Leninist ideoloji Çin'in ulusal ve uluslararası politikalarına ve ihtiyaçlarına bağlı olarak Mao Zedong döneminden günümüz Xi Jinping dönemine kadar sürekli reformülasyon ve yeniden yorumlama süreci geçirerek farklı devlet politikalarıyla Çinli liderlere rehberlik etmeyi sürdürmüştür. Örneğin Mao döneminde Çin dış politikasına rehberlik eden Marksist-Leninist ideoloji Mao Zedong Düşüncesi olarak politikalaştırılmışken, Deng Xiaoping döneminde gerçekleşen açılım ve reformlarla Deng Xiaoping Teorisi veya daha yaygın bilinen adıyla "Çin'e Özgü Sosyalizm" politikası şeklinde Çin dış politikasına yön vermiştir. 1993 yılında Çin Halk Cumhuriyeti Devlet Başkanlığı ve Çin Komünist Partisi Genel Sekreterliğine (1984) gelen Jiang Zemin, Deng döneminde başlatılan reformları devam ettirmenin ve Çin'e özgü sosyalizm politikasının uygulayıcısı olmanın yanı sıra temelinde sosyalist ideoloji olan "Three Represents " (Üç Önemli Temsil) kavramını Çin siyasetine kazandırmıştır. Jiang Zemin'den sonra göreve gelen Hu Jintao döneminde öne çıkan, devletin hem ulusal hem de uluslararası politikalarına yön veren ve Marksist-Leninist ideolojiyle yakından alakalı politikalar ise Scientific Outlook on Development (Kalkınmaya Bilimsel Bakış) ve Harmonious Society (Uyumlu Toplum) olarak karşımıza çıkmaktadır. Son olarak, günümüz Xi Jinping yönetiminde alınan dış politika kararlarında da ideolojinin rehberliği açıkça görülmektedir. Örneğin Xi Jinping'in Çin Komünist Partisi Genel Sekreteri seçildiği Kasım 2012'de gerçekleşen Çin Komünist Partisi 18. Ulusal Kongresi'nde vurgulanan Çin Rüyası (Chinese Dream) daha sonraki süreçte 2017 yılında yapılan 19. Çin Komünist Parti Kongresi'nde parti anayasasına eklenen ve Ekim 2022'deki 20. Kongrede bir kez daha vurgulanan çok daha sistematik ve iddialı bir eylem planı olan "Yeni Dönemde Çin'e Özgü Sosyalizm üzerinde Xi Düşüncesi" (Xi Jinping Thought on Socialism with Chinese Characteristics For a New Era) politikaları Xi döneminde gerek ulusal gerekse dış politika kararları üzerinde ideolojinin oynadığı etkin role işaret etmektedir.

Şüphesiz Deng Xiaoping döneminden günümüz Xi Jinping dönemine kadar uygulanan bu farklı politikaların en göze çarpan benzer özellikleri temellerinde sosyalist değerlere bağlı kalmak ve kendilerinden önceki politikaları yok saymak, tamamen değiştirmek yerine özünde bu politikalara bağlı kalıp reform ve reformülasyon yoluyla dönemin ulusal ve dış politika ihtiyaçlarına göre güncel bir yol haritası çizmeleridir. Uygulanan bu yöntem devlet politikalarında sürekliliğin sağlanmasına olanak sağladığı gibi Çin Komünist Partisi'nin ülke yönetimindeki salt hakimiyetinin en temel kaynağı olan sosyalizmin de istikrarlı bir şekilde Çinli devlet adamlarına rehberliğini sürdürmesinin önünü açmıştır.

Bu bağlamda, çalışmanın ilk bölümünde Marksist-Leninist ideolojinin Mao'nun ölümünden sonra geçirdiği reform ve reformülasyon sürecinin daha iyi anlaşılması için öncelikli olarak temel hatlarıyla Marksist-Leninist ideolojiyi ve Mao Zedong Düşüncesinin dış politikada oynadığı rolü açıklayacaktır. Daha sonra, ikinci bölümde ise yazar, Mao sonrası ideolojinin Çin dış politikasına etkisini Deng Xiaoping döneminden Xi Jinping dönemine kadar yukarıda bahsedilen spesifik politikalar üzerinden açıklayacaktır. Son olarak yazar, Mart 2013 yılında Çin devlet başkanlığına gelen ve günümüze kadar bu görevi sürdüren, Çin'in dünya siyasetinde önemli bir oyuncu olmasında hem ulusal hem de dış politikada uyguladığı politikalarla çok büyük bir pay sahibi olan Xi Jinping dönemi dış politikasının ideolojik temelleri konusu üzerinde özellikle duracaktır. Yazara göre Xi Jinping dönemi dış politikasındaki ideolojik motivasyonları anlamak ve analiz



etmek gelecekte Çin'in ne tür politikalar benimseyeceği tahmin edilmesi zor olan küresel ölçekte ABD ile olan rekabet, Tayvan sorunu, Doğu ve Güney Çin Denizindeki anlaşmazlıkları gibi konularda Çin'in politikalarını öngörme konusunda yardımcı olabilir.

### 1. Marksist-Leninist ideoloji ve Mao Zedong Düşüncesi

Marksist-Leninist ideoloji Karl Marks ve Vladimir Lenin'in fikirlerinin birleşimiyle oluşturulmuş siyasi bir ideolojidir (Liu, 1972). Marksist-Leninist ideoloji gerçek eşitlik ve adalete ulaşmanın tek yolu olarak sosyalist devrimi görmekte ve proletarya hakimiyeti altında sosyalist devletlerin kurulmasını savunmaktadır. Marksist-Leninist ideoloji toplumu temel olarak yönetici sınıfının güçlerini ve zenginliklerini korumak ve devam ettirmek için kullandığı, üretim araçlarının mülkiyetine sahip olmayan işçi sınıfı ve bu işçi sınıfının emeğini onların üretim araçlarına ulaşımını kontrol etme yoluyla elinde bulunduran kapitalist yönetici sınıf olarak ikiye ayırmaktadır (Liu, 1972).

Karl Marks'a göre toplumların savaşmasında, yok olmasında ve yeni toplumların inşasında etkili olan en temel faktör sınıflar arasında var olan bu mücadeledir. Marks, ancak sınıfların olmadığı bir toplumda gerçek manada eşitlik ve adaletin dolayısıyla da barış ve huzurun mümkün olabileceğini savunmuştur (Choi, 2011). Bu sebeple Marks, sınıfsız bir toplumun oluşturulabilmesi için proletaryanın üretim araçlarının kontrolünü kapitalist yönetici sınıfın hakimiyetinden kurtarmasının ve bu üretim araçlarına topluca sahip olmanın önemi üzerinde durmaktadır.

Leninizm ise Marksizm fikirleri üzerine inşa edilmiş, sosyalist devrime ve yönetişime daha pratik bir yaklaşım getirmeyi amaçlayan bakış açıdır. Leninizm, 1917 yılındaki Bolşevik Devrimi'nde ve Sovyetler Birliği'nin kurulmasında merkezi rol oynayan Rus devrimci lider Vladimir Lenin'in öğretileri, Marksizm'e katkıları olarak bilinmektedir (Choi, 2011). Leninizm'in özünde devrimci mücadeleye önderlik etmek ve sosyalist bir devlet kurmak için proletaryanın başı çektiği örgütlenmiş, merkezi bir partinin kurulmasına olan inanç vardır. Lenin'e göre örgütlenmemiş işçi sınıfının tek başına devrimi zafere götürmesi mümkün değildir (Kane, 2004). Lenin, Marks'tan farklı olarak devrim sürecinde şiddete başvurmanın kaçınılmaz olduğunu savunduğu için profesyonel devrimcilerden oluşan öncü bir partinin liderliğini çok önemsemiştir.

Bu bağlamda Marksizm, daha sonra Lenin'in katkılarıyla ortaya çıkan Leninizm ve bu iki teorinin birleşimi olan Marksist-Leninist ideolojisi birçok ülkedeki sosyalist devrimlerde gerek yol gösterici gerekse motivasyon kaynağı olarak etkisini sürdürmüştür. Örneğin, Çin'deki sosyalist devrim ve daha sonrasında Çin Halk Cumhuriyeti'nin kuruluşunda Mao Zedong kitlesel seferberliği, sınıf mücadelesini ve devrimde proletaryanın oynaması gereken etkin rolü vurgulayarak Marksist-Leninist ideolojiyi Çin için uygulamıştır.

Mao Zedong önderliğinde Çin, Marksist-Leninist ideolojiyi geliştirerek sürekli sınıf mücadelesinin gerekliliği, proletarya sınıfının devrimde itici bir güç olarak oynadığı etkin rolün üzerinde durmuştur (Kim, 1981). Dahası Mao, eşit ve adil bir toplumun inşası için gerekli olduğuna inandığı, baskın kültürün ortadan kaldırılması amacını taşıyan Kültürel Devrim'i<sup>2</sup> yine ilhamını Marksist-Leninist ideolojiden alarak hayata geçirmiştir (Klimeš ve Marinelli, 2018).

---

<sup>2</sup> Çin Kültür Devrimi, 1966-1976 yılları arasında Mao Zedong'un önderliğinde gerçekleşen bir siyasi harekettir. Kültür Devrimi'nin ana amacı, Mao Zedong'un Komünist Parti ve Çin toplumunda kendi ideolojisini yeniden tesis etmek olmuştur. Mao, parti içinde kapitalist eğilimlerin güçlendiğini düşünmekteydi ve bu eğilimleri ortadan kaldırmak istiyordu. Ayrıca, Çin'in genç kuşaklarını devrimci değerlerle eğitmek, parti içindeki muhalifleri temizlemek ve toplumun her kesiminde Maoist düşüncüyü hâkim kılmak hedefleniyordu. Bu doğrultuda, kültürel, eğitimsel ve politik alanlarda köklü değişiklikler yapılmış; eski gelenekler, kültürel miras ve dinî inançlar hedef alınmış ve "dört eski" (eski fikirler, eski kültür, eski gelenekler, eski alışkanlıklar) yok edilmek istenmiştir.

Dış politika açısından Marksist-Leninist ideoloji antiemperyalist ve antikapitalist mücadelenin gerekliliğini vurgulamanın yanında küresel anlamda bir sosyalist sistemin kurulabilmesi için sosyalist devletleri ve devrimci hareketleri ittifaklar kurmaya teşvik etmektedir. Bu bağlamda, Mao Zedong dönemi Çin dış politikası yüksek ölçüde Marksist-Leninist ideolojiden etkilenmiştir (Brown ve Bērziņa-Čerenkova, 2018). Mao, Çin devrimini emperyalizme ve kapitalizme karşı verilen küresel mücadelenin bir parçası olarak görmüş ve Çin'in sosyalist devrimi gerçekleştirmeye çalışan diğer ülkelere destek verme sorumluluğunun olduğuna inanmış ve dış politika uygulamalarına bu kaygıyla yön vermiştir. Örneğin, Çin'in 1955 yılında Asya ve Afrika'da yeni kurulan bağımsız devletlerle birlikte "üçüncü dünya ülkeleri arasında iş birliği ve dayanışma inşa etmek" amacıyla düzenlenen Bandung Konferansı'na katılması, Sovyetler Birliği, Kuzey Kore gibi devletlerle diplomatik ilişkiler kurması ve Asya, Afrika, Latin Amerika'daki devrimci hareketlere siyasi ve ekonomik destek vermesi Mao dönemi Çin dış politikasındaki ideolojik kaygılara verilebilecek güzel örneklerdendir (Klimeš ve Marinelli, 2018).

Bu –genel çerçevenin ötesinde Mao dönemi Çin dış politika kararlarında Marksist-Leninist ideolojinin oynadığı etkin rolü ve Çin'in Mao döneminde zaman içerisinde değişen ittifak kararlarının arkasındaki ideoloji temelli mantığı anlamak için bu dönemde hem Çin Komünist Partisi'ne hem de Çin Halk Cumhuriyeti'ne rehberlik eden Maocu Düşünce kavramını anlamak ve analiz etmek gerekmektedir.

Maocu Düşünce, Batılı sosyal bilimciler tarafından sıklıkla Maoizm şeklinde kullanılsa da Çinli akademisyenler bu söylemden bilinçli olarak kaçınarak Maocu Düşünce kavramını kullanmayı tercih etmişlerdir (Yang, 2014). Guo (2012, s. 104), Çinli akademisyenlerin bu konudaki hassasiyetine şu şekilde açıklık getirmektedir; düşünce(thought) siyasal ideolojiyi temsil ederken -izm ise evrensel gerçeklik olarak da algılanabilecek saf ideolojiyi temsil etmektedir. Bu bağlamda Çinli akademisyenlerin, Batılıların aksine özellikle Maocu Düşünce (Mao Thought) terimini kullanmalarının nedeni Mao öğretilerinin evrensel gerçekliği oluşturan Marksist-Leninist ideolojisinin pratik uygulaması olduğuna inanmalarından kaynaklanmaktadır (Guo, 2012, s. 106). Bir diğer ifadeyle Maocu Düşünce, Marksizm-Leninizm'in Çin'in kendi tecrübesine dayalı Çin sosyalist devrimine ve devlet inşasına uygulanan pratik biçimidir. Maocu Düşünce bu yönüyle ele alındığında iki temel özellik göze çarpmaktadır:

Maocu Düşünce'nin evrensel gerçek olarak görülen Marksist-Leninist ideolojiye bağlılığı,

Maocu Düşünce'nin bu evrensel gerçekliği Çin sosyalist devrimi ve devlet inşası için kullanılmaya uygun pratik uygulamalara dönüştürmesi (Guo, 2012, s. 106).

Guo'ya (2012, s. 106) göre Mao sonrası dönemde gerek yerel gerekse dış politika kararlarında Marksist-Leninist ideolojinin değişen rolünü ve dönemin ihtiyaçlarına göre yeniden yorumlanarak reformülasyon geçirmesini bütünüyle anlayabilmek için düşünce(thought) ve -izm arasındaki bu ilişkiyi kavramak önemlidir.

Maocu Düşünce'nin temelinde 1937 ve 1938 yıllarında Mao Zedong tarafından kaleme alınan Çelişki Üzerine (On Contradiction) ve Pratik Üzerine (On Practice) başlıklı iki önemli yazı bulunmaktadır (Chih-yu Shih, 1991). Çelişki Üzerine başlıklı yazısında Mao, genel itibarıyla çelişki teorisini (Contradiction theory) açıklamakta ve bu teorisinin doğadaki, toplumdaki ve insan düşüncesindeki şeylerin sürekli olarak gelişmesinde ve değişmesinde nasıl etkili olduğunu anlatmaktadır (Chih-yu Shih, 1991). Mao'ya göre çelişki teorisi gelişimin evrensel bir yasası olmanın yanında dünya üzerindeki tüm değişim süreçlerinin arkasındaki itici gücü de temsil etmektedir.

Mao'nun düşüncelerinde ve dolayısıyla Çin dış politika kararlarında en etkili olan çelişki teorisi aslında kaynağını Karl Marks'ın Diyalektik Tarih Anlayışı (Dialectic Understanding of History) söyleminden almaktadır (Boer, 2017, s. 68). Karl Marks'ın diyalektik tarih anlayışına göre dünya

üzerindeki bütün materyal gerçeklikler (tez-thesis) zaman içerisinde kendi karşıtlarını (antitez-antithesis) oluştururlar. Bu tez ve antitez arasındaki karşıtlık veya diğer bir ifadeyle çelişki en tepe noktaya ulaşınca bu çelişki birleşim sentezinin(synthesis) oluşumuyla çözülür (Boer, 2017, s. 68). Bu birleşim sentezinin oluşması Marks'a göre kesin olarak şiddete başvurmayı gerektirmezken Lenin'e göre şiddet kaçınılmazdır. Sonuç olarak Marks diyalektik tarih anlayışı olarak bilinen bu sürecin sınıf mücadelesinin bir sonucu olarak tarihin her döneminde var olduğunu ve geçmişte yaşanan bütün gelişmeleri açıklamaya yaradığını iddia etmektedir (Boer, 2017, s. 71). Marks'a göre bu süreç sınıf mücadelesinin bir sonucu olarak sosyalist devrim gerçekleşip sınıfsız bir toplum kurulana kadar devam edecek bir süreçtir. Örneğin, kapitalist ekonomik sistem doğası gereği birçok üreticinin rekabetine dayalı bir ekonomik sistemdir. Fakat kapitalist ekonomilerin ilk gelişmeye başladığı dönemlerden sonra bazı güçlü üreticiler birtakım ürünlerin üretimi konusunda tekelleri gücü ele geçirmesi ve rekabeti bozmasıyla kapitalist devletler (tez) ve tekelleri kapitalist devletler (anti-tez) arasında bir çelişki meydana gelmiş ve bu çelişki sosyalist toplumların oluşumuyla (birleşim sentezi) çözülmeye çalışılmıştır (Boer, 2017, s. 71).

Gerek Mao döneminde gerekse Mao'dan sonraki dönemde Çin dış politikasıyla alakalı yapılan akademik çalışmalarda Çin dış politikasındaki keskin ittifak manevralarına sıkça yer verilip, dünyanın bugünün düşmanı olması şeklindeki dramatik ve değişken politikalar Çin dış politikasında ideolojinin etkisinin azaldığı fikrini desteklemek için bir takım sosyal bilimciler tarafından kullanılmıştır (Tsang ve Cheung, 2022). Bu sosyal bilimcilere göre, ideolojiye dayalı dış politika pragmatik ve değişken değil aksine dogmatik ve sürekli olmalıdır. Fakat Guo'ya (2012, s. 113) göre sanılanın aksine Çin dış politikasına esnek manevra kabiliyeti veren, liderlerin pragmatik dış politika kararı almasına olanak sağlayan şey ideolojinin bizzat kendisidir. Bu bölümün başında açıklanan düşünce(thought) ve -izm arasındaki fark ve Çinli akademisyenlerin düşünce kavramını kullanmalarındaki ısrarları tam olarak bu konuyla alakalıdır. Çinli liderler salt bir biçimde Marksist-Leninist ideolojiyle dış politika yapmak yerine temelde bu ideolojiye bağlı, Çin'in ihtiyaçlarına göre pratik uygulamalar geliştirmişlerdir. İşte, Mao dönemi Çin dış politikasında, daha özel ifadeyle diğer devletlerin dost/düşman, geçici dost/geçici düşman gibi sınıflandırılmasında ve zaman zaman bu sınıflandırmalarda çok keskin değişiklikler yapılmasında bu pratik uygulamaların Mao dönemindeki örneği olan Maocu Düşünce dahası Mao'nun çelişki teorisi vardır.

Mao'ya göre her toplumsal süreçte birden çok çelişki vardır fakat bunlardan sadece bir tanesi temel çelişki (Primary Contradiction) diğerleri ise ikincil çelişkilerdir (Secondary Contradictions) (Boer, 2017). Mao, yöneticilerin temel çelişkiyi belirlemesini, analiz etmesini ve çözümlenmesini devletin iç ve dış politikasını etkileyen en önemli unsur olarak görmüştür. Mao'nun yöneticilerin temel çelişkiyi belirmesi ve bu anlamda politikalar üretmesine verdiği önem 1937 yılındaki Japon işgaline karşı iç savaşı bir köşeye bırakıp Çin Milliyetçi Partisi olarak da bilinen Kuomintang yönetimiyle geçici bir ittifak yaparak "Birlik Cephesinin" (United Front) kurulmasına ön ayak etmesinden açıkça anlaşılmaktadır(J.D Armstrong, 1997). Mao'ya göre 1937 yılındaki Japon işgali hemen aksiyon alınması gereken temel çelişkiydi dolayısıyla o an için Çin Komünist Partisi ve Kuomintang arasında devam eden iç savaş ikincil çelişki olarak görülmüş ve temel çelişkinin çözümlenmesi adına Kuomintang ile geçici bir ittifak kurulmuştur. Nitekim bu ittifak sayesinde de İkinci Çin-Japon savaşı veya diğer adıyla Direniş Savaşı (War of Resistance) Çin lehine sonuçlanmış, Japonlar geri püskürtülmüştür. Buradan da görüldüğü gibi çelişki teorisi ve Mao'nun çelişkileri temel ve ikincil olarak sınıflandırması Çinli liderlere zaman zaman ideolojik olarak tam anlamıyla zıt oldukları güçlerle dahi bir takım geçici ve taktiksel ittifaklar kurmanın önünü açmıştır(J.D Armstrong, 1997).

Bu bağlamda Mao dönemi Çin dış politikası değerlendirildiğinde Kapitalizm ve Sosyalizm arasındaki çelişkinin uzun yıllar temel çelişki olarak görüldüğü ve gerek ittifak seçimlerinin

gerekse bazı devletlere karşı düşmanca tutum sergilenmesinin bu temel çelişkiye uygun biçimde yapıldığı anlaşılmaktadır.

Fakat 1950'li yıllar itibariyle Sovyetler Birliği'nin başına geçen Nikita Kruşçev'in Stalin dönemi Marksist-Leninist politikalarından uzaklaşarak Batılı devletlerle iyi ilişkiler kurması, Kruşçev'in Çin'in ciddi sınır anlaşmazlıkları yaşadığı Hindistan'ı desteklemesi ve 1956 yılında Macaristan'ı daha sonra 1968 yılında Çekoslovakya'yı işgal etmesiyle Çin ile Sovyetler Birliği arasındaki iyi ilişkiler kademeli olarak bozulmaya başlamıştır(Yang, 2014). Son olarak 1969 yılında yaşanan Çin-Sovyet sınır anlaşmazlıkları ve Sovyetler Birliği'nin Çin sınırına ciddi miktarda askeri sevkiyat yapması iki sosyalist devlet arasındaki ilişkileri durma noktasına getirmiştir. Yaşanan bu gelişmelerden sonra Mao'nun çelişki teorisine bağlı olarak yapılan temel ve ikincil çelişki sınıflandırmasında değişim meydana gelmiştir. Çin, Sovyetler Birliği ile yaşanan bu sorunların ardından temel çelişkinin Emperyalist/Sosyal Emperyalist ile bu ikisine karşı olan devletler arasında olduğunu savunmuştur. Şüphesiz burada sosyal emperyalist olarak nitelenen ülke Mao'nun, Kruşçev'in başa gelmesi ile Marksizm-Leninizm'den uzaklaştığına inandığı Sovyetler Birliğinden başkası değildir(Yang, 2014).

Çin 1977 yılında Sosyalist Bloğun tamimiyle ortadan kalktığını duyurduktan sonra devletleri Mao'nun Üçüncü Dünya Teorisi'ne göre üç farklı gruba ayırmıştır. Bu teoriye göre birinci dünya iki süper güç ABD ve SSCB'yi kapsarken ikinci dünya ise diğer gelişmiş Batılı devletleri kapsamaktaydı. Üçüncü dünya ise Çin'in de içlerinde olduğu kapitalizme ve emperyalizme karşı mücadele veren üçüncü dünya ülkelerini kapsıyordu(Yang, 2014). Bu teoriye göre üçüncü dünya ülkeleri için en önemli tehdit sosyal emperyalist Sovyetler Birliği'ydı. Dolayısıyla bu dönemde Mao'nun dış politikada en birinci amacı hayati tehdit olarak gördüğü Sovyetler Birliği'ne karşı genişletilmiş uluslararası bir birleşmiş cephe (united front) kurmaktı. Bu bağlamda, bu dönemde Çinli liderler temel çelişkinin sosyal emperyalist olarak gördükleri SSCB ile bütün ikinci ve üçüncü dünya ülkeleri arasında olduğunu savunmuş bu nedenle Sovyetlere karşı kurmak istedikleri uluslararası birleşmiş cepheye geçici ve taktiksel olarak ABD başta olmak üzere batılı devletleri dahi dahil etmeye çalışmışlardır (J.D Armstrong, 1997).

Sonuç olarak açıkça görülmektedir ki; Mao dönemi Çin dış politikasına yön veren Marksist-Leninist ideoloji temelli Mao Düşüncesinin dış politika açısından en önemli unsuru olan Çelişki Teorisi, Çin'in kısa ve uzun vadeli dış politika hedeflerini tanımlamasında ve bu hedefleri gerçekleştirmek için ittifaklar/geçici ittifaklar kurmasındaki en önemli faktörlerden birisi olmuştur. Mao Düşüncesi, Çin Komünist Partisi için rehberliğini günümüze kadar sürdürmüş olsa da Mao'dan sonraki dönemde Çinli liderler değişen ulusal ve uluslararası konjonktüre uygun daha etkin politikalar üretebilmek amacıyla Marksist-Leninist ideolojiyi oluşturan temel sosyalist değerlere bağlı kalarak ideolojiyi yeniden yapılandırmışlardır. Şüphesiz bu yeniden yapılandırmaların en önemli amaçlarından bir tanesi Deng döneminde başlatılan ve uzun yıllardır devam eden ekonomik reformlar ve açık kapı politikalarının sosyalist ideolojiden kopmadan meşrulaştırılmasıdır.

Bu bağlamda bir sonraki bölüm Mao'dan sonraki süreçte Marksist-Leninist ideolojinin geçirdiği reformülasyon sürecini ve bu sürecin Çin dış politikası üzerindeki etkisini analiz edecektir.

## **2.Mao Sonrası Dönemde İdeolojinin Çin Dış Politikasındaki Rolü**

Mao sonrası dönemde başlatılan ekonomik reformlar, dışa açılım ve modernizasyon politikaları Çin'in iç siyasetini etkilediği kadar dış politika kararlarında da etkili olmuştur. Dönemin Çin dış politikasını inceleyen birtakım sosyal bilimciye göre Çin'in Mao sonraki dönemde Deng Xiaoping ile başlayan ve Jiang Zemin, Hu Jintao ve günümüz Xi Jinping dönemine kadar devam eden reform ve modernizasyon politikaları Çinli devlet yöneticilerinin gerek yerel gerekse dış politikada karşılaştıkları sorunların çözümü noktasında ideolojiden uzaklaştıklarının bunun yerine daha pragmatik karar alma mekanizmalarına yönelmiş olduklarının göstergesidir.

Fakat, öte yandan Mao sonrası dönemde Marksist-Leninist ideolojinin Çinli liderlerin karar alma mekanizmalarında oynadığı önemli rolün günümüze kadar sürdüğünü ve Deng döneminde başlatılan reform ve dışa açılım politikalarının ideolojinin kıymetini azaltmadığını savunan akademisyen sayısı da az değildir (Tsang ve Cheung, 2022). Mesela Guo'ya(2012, s. 116) göre Marksist-Leninist ideoloji Çin dış politikasında her zaman önemli rol oynamış ve Çinli liderlerin dış politika kararlarına rehberlik etmiştir. Guo'ya göre bu durum reform ve açılım sürecinde de değişmemiştir. Guo (2012, s. 116), Çin'in gerek yerel siyasetinde gerekse dış politika kararlarında ideolojinin değişmeyen etkin rolünü daha iyi kavrayabilmek için Marksist-Leninist ideolojiyi bir inançlar sistemi olarak “temel düzey” (fundamental level) ve “işlevsel düzey” (operative level) olarak ikiye ayırmayı tavsiye etmektedir. Buna göre Marksist-Leninist ideolojinin temel düzeyinde partinin amacı, kimliği, ideolojinin evrensel gerçekliği ve küresel anlamda gerçekleşmesi umulan sosyalist devrime olan inanç gibi lidere ve döneme bağlı olmaksızın değişmesi mümkün olmayan temel inançlar (core believes) yer alırken işlevsel düzeyde ise dönemin ihtiyaçlarına göre yapılmış pragmatik politikalar yer almaktadır (Guo, 2012). Bu sebeple temel düzey ideolojinin -izm kısmını temsil ederken işlevsel kısım ise düşünce(thought), teori(theory) veya konsept(concept) olabilmektedir. Dolayısıyla işlevsel düzeydeki bütün faaliyetler ideolojinin temel inançlarını kapsayan temel düzeyle bağlantılı ve sadık olmalıdır. (Bkz. Şekil 1)

**Şekil 1:** *İdeolojinin Temel ve İşlevsel düzey şeklinde ayrımı*

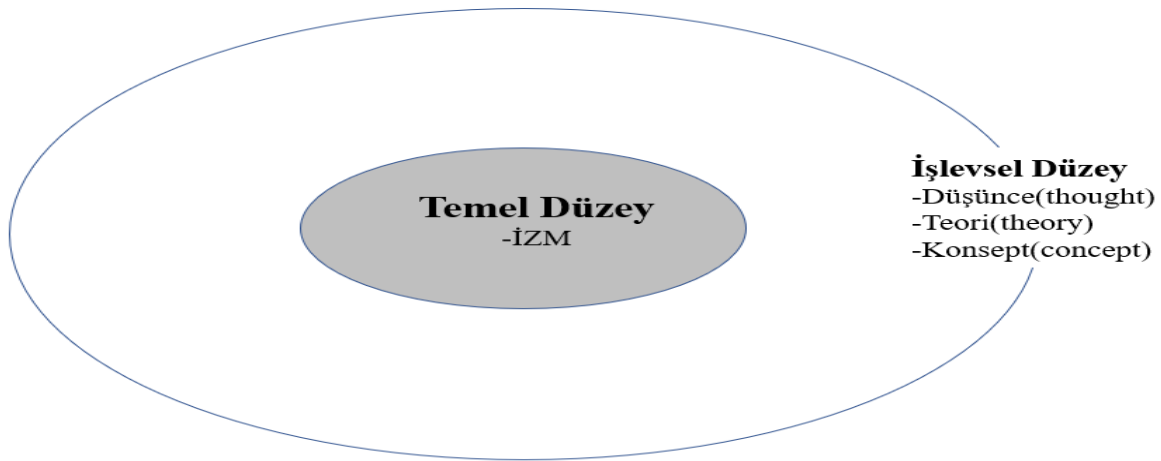

Bu çerçevede Guo'ya (2012, s. 116) göre Mao sonrası dönemde gerçekleştirilen reform ve açılım politikaları ideolojinin ana inançlarını içeren temel düzeyde değil işlevsel düzeyde gerçekleşmiştir. Bu sebeple Marksist-Leninist ideoloji Çin dış politikasındaki etkin rolünü birtakım akademisyenlerin iddia ettiğinin aksine sürdürmüştür. Dolayısıyla Guo'ya (2012, s. 116) göre “Mao Düşüncesinin” yanına “Deng Xiaoping Teorisinin” eklenmesi ve Mao sonrası parti politikalarına rehberlik etmesi, Çin'in Marksist-Leninist ideolojiden kopuşunu değil aksine ideolojinin temel inançlarına bağlı kalınarak değişen jeostratejik konjonktür en uygun politikaları üretebilmek için ideolojinin işlevsel düzeyinde yapılmış re-formülasyonları temsil etmektedir. Bir diğer ifadeyle Mao sonrası yapılan değişiklikler “Çin'in Dört Temel İlkesi” (Four Cardinal Principles of China) olarak bilinen;

Marksizm-Leninizm ve Mao Düşüncesine bağlılık,

Komünist Partinin Liderliğinin kabulü,

Sosyalist yolda kararlı şekilde yürüme,

Proletaryanın hakimiyetine olan inanç ve bağlılık,

gibi konularda olmamış, Deng döneminde de tıpkı Mao döneminde olduğu gibi Çin Komünist Partisi mutlak ve evrensel gerçekliği temsil ettiği iddiasını sürdürmüştür (Suresh, 2022).

Çin Komünist Partisi doktrinine göre küresel anlamda sosyalizmin gerçekleşmesi için iki temel aşama vardır; “Sosyalizmin İlk Aşaması” (Primary Stage of Socialism) ve “Sosyalizmin İleri Aşaması” (Advanced Stage of Socialism). Çinli liderlere göre ilk aşama Çin Halk Cumhuriyeti’nin kurulduğu 1949 yılından itibaren başlamıştır. Bu aşamada öncelikli amaç endüstrileşme, modernizasyon ve toplumun yaşam kalitesinin iyileştirilmesidir ancak bu aşama tamamlandıktan sonra sosyalizmin ikinci aşamasına geçilebilir (Suresh, 2022). Mao’nun ölümüyle birlikte *de facto* bir şekilde devletin başına geçen Deng’e göre Mao döneminde sosyalizmin ilk aşamasında yol katetmek adına uygulanan Büyük İleri Atılım (Great Leap Forward), Kültürel Devrim (Cultural Revolution) gibi politikalar istenilen etkiyi yapmadığı gibi toplumunun sosyalizme olan inancını da azaltmıştır. Bu sebeple Deng’e göre ihtiyaç duyulan endüstrileşme, modernizasyon ve toplumun yaşam şartlarının iyileştirilmesi ve böylece Çin halkının sosyalizme olan inancının tekrardan artırılması için Marksist-Leninist ideolojinin ana inançlarına (temel düzey, -izm) bağlı kalınarak dönemin ihtiyaçlarına uygun daha pragmatik politikaların (işlevsel düzey) geliştirilmesi elzemdir (H. Feng, 2007).

Bu bağlamda, sosyalizmin ilk aşamasında yol katedilmesi ve Çin halkının ideolojiye olan inancının tazelenmesi amacıyla Deng döneminde başlatılan sosyalist market ekonomisi, açık kapı politikası gibi reformları da içeren “Deng Xiaoping Teorisi” veya diğer adıyla “Çin’e Özgü Sosyalizm” teorisi 1987 yılında gerçekleşen 13.Çin Komünist Partisi Ulusal Kongresi’yle birlikte resmi olarak Çin Komünist Partisi’nin anayasasına girmiş ve Deng dönemi hem iç hem de dış politikalarına rehberlik eden ideoloji olmuştur (Y. Feng, 2006). Deng, Çin’e Özgü Sosyalizmi şu şekilde açıklamaktadır:

“Çin’e Özgü Sosyalizm, Marksist-Leninist ideolojinin değişmez ilkelerinin Çin’in modernleşmesiyle bütünleştirilmesinin ürünüdür. Bu politika tüm partililerin düşüncelerinde ve eylemlerinde birleşmesine hizmet eden ideolojik temelin bir ürünüdür ve davamızı ileri götürecek yegâne yoldur” (Suresh, 2022).

Deng’e göre Mao döneminde endüstrileşme ve modernizasyon adına uygulanan politikaların yeteri kadar başarılı olmamasının başlıca nedenlerinden bir tanesi Çin’in yalnızlık politikasıydı. Bu nedenle Deng göreve gelince ülkenin kapısını dış dünyaya açmayı amaçlayan Açık Kapı Politikasını (Open Door Policy) dış ilişkilerde öncelikli bir yere konumlandırdı. Deng, Çin’in gelişim ve modernizasyonu için Batı’nın bilgi ve teknolojisine olan ihtiyacın ve bu bilgi ve teknolojileri sosyalizme entegre etmenin gerekliliğinin farkındaydı. Bu sebeple Deng döneminde Çin’e Özgü Sosyalizm ve Açık Kapı Politikası birbirini tamamlayan iki faktör olarak Çin dış politika kararlarının alınmasında ve uygulanmasında belirgin rol oynamışlardır (Bhattacharya, 2019).

Deng dönemi Çin dış politikası incelendiği taktirde bu dönemde Çin dış politikasının en belirgin özelliklerinden bir tanesinin Açık Kapı politikasına bağlı olarak uluslararası barış ve istikrar ortamının korunmasına verilen önem olduğu görülmektedir. Aslında Çin dış politikasında uluslararası barış ve istikrara yapılan vurgu Deng döneminden çok daha önce, ilk olarak 1953 yılında Zhou Enlai tarafından Hindistan ile yapılan görüşmelerde “Barış İçinde Bir arada Yaşamın Beş İlkesi” (Five principles of peaceful coexistence) olarak kullanılmıştır (Levine, 1995, s. 45). Bu politikada adı geçen ve Çin hükümeti için diğer devletlerle barış içinde birlikte var olabilmenin ön koşulu olan beş madde aşağıdaki gibidir:

1. Toprak bütünlüğüne ve egemenliğe karşılıklı saygı,
2. Karşılıklı saldırmazlık,
3. Karşılıklı olarak birbirlerinin işlerine karışmama,

4. Karşılıklı yarar için eşitlik ve iş birliği,

5. Sorunların barışçıl yollarla çözülmesi.

Deng'e göre sadece süper güçler küresel manada etki edebilecek savaş başlatma gücüne sahiptir. Bu nedenle Deng dönemi Çin dış politikasının bir diğer belirgin özelliği süper güç hegemonyasına karşı çıkmak olmuştur. Bunun yanında Deng döneminde başta ABD olmak üzere Batı dünyası ve Japonya ile ilişkilerde yeni bir döneme girilmiş bunun yanında üçüncü dünya ülkeleriyle Mao döneminden kalma iyi ilişkiler devam ettirilmiştir.

Deng, sosyalizmin ihtiyaç duyduğu atılımın yapılması ve Çin halkının ideolojiye karşı kaybedilen inancın tekrardan kazanılması için ABD ve Avrupa ülkelerine karşı olan tavrın değiştirilmesinin elzem olduğunu savunmuştur. Bu bağlamda ABD ile başlatılan normalleşme süreci 16 Aralık 1979'da sonuç vermiş ve ikilinin yayınladığı ortak "Normalleşme Bildirisinde" (Normalization Communique) ABD, Çin Halk Cumhuriyeti'ni resmi olarak "Çin'in meşru temsilcisi" olarak tanıdığını ve Çin Cumhuriyetiyle (Tayvan) olan diplomatik ilişkilerini kestiğini duyurmuştur (Klimeš ve Marinelli, 2018). Aynı yıl Amerikalı "Times" Dergisi, Deng Xiaoping'i yılın adamı seçmiş ve kendisinden övgüyle bahsetmiştir. İki devlet arasındaki normalleşme sürecinin bir diğer önemli dönüm noktası Deng'in 1979 yılının 28 Ocagından 5 Şubatına kadar, yaklaşık bir haftalık uzun ziyareti ve ziyaret sırasında yapmış olduğu diplomatik görüşmeleri olmuştur (Klimeš ve Marinelli, 2018).

Deng döneminde Çin'in Avrupalı devletlerle olan ilişkilerinde de ciddi ilerlemeler katedilmiştir. Deng'e göre Avrupa, Çin'in modernleşme için ihtiyaç duyduğu sermaye ve teknolojinin kaynağı olabilirdi. Bu sebeple Deng için Avrupa ile iyi ilişkiler kurmak Çin'in gelişimi ve sosyalizmin ilerlemesi için önemliydi. Aslında Avrupa ile Çin arasındaki ilişkilerin ivme kazandığı dönem Çin'in Sovyetlerle arasının bozulmaya başladığı 1960'lı yıllara dayanmaktadır. Fakat Mao'nun 1966'da başlattığı ve 1976'da Deng durdurana kadar devam eden Kültürel Devrim politikası ve bu politikanın bir sonucu olarak ortaya çıkan insan hakları ihlalleri Batı ile Çin arasındaki ilişkileri bozmuştu (Liu, 1972). Fakat Deng döneminde Kültürel Devrimin sonlandırılması ve bu politikanın uygulanması sırasında etkin rol oynayan ve "Dörtlü Çete" olarak bilinen yetkililerin tutuklanması Avrupa'nın Deng yönetimi ve Çin'e karşı olan tutumunu değiştirdi ve bu şekilde ikili ilişkiler yeni bir ivme kazanmıştır. Bu bağlamda Çin-Avrupa ilişkilerinin geneline bakıldığında diplomatik ilişkilerin kurulmaya başlandığı 1970'li yıllardan itibaren zaman zaman krizler yaşanmış olsa da Deng döneminde başlatılan dışa açılım politikası ve Batı'nın kısıtlı da olsa Çin pazarına erişimine izin verilmesi belli bir seviyede karşılıklı iş birliği ve bu iş birliğine bağlı olarak karşılıklı bağımlılık durumunu beraberinde getirmiştir.

Deng döneminde ilişkilerin ivme kazandığı bir diğer devlet de Japonya olmuştur. Aslında Japonya ile olan ilişkileri normalleştirme çabaları Mao döneminde başlatılmış olsa da bu dönemde ciddi bir mesafe katedilememiştir (Tsang ve Cheung, 2022). Deng'in başa gelmesiyle bu süreç hızlandırılarak 1978 yılında Japonya ile uzun süreli ticaret anlaşması imzalanmıştır. Bu anlaşmadan sonra Çin-Japon ilişkilerinde kademeli olarak günümüze kadar özellikle ekonomik alanlarda hatırı sayılır düzeyde gelişme gözlemlenmiştir (Tsang ve Cheung, 2022).

Deng döneminde her ne kadar gelişmiş ülkelerle iyi ilişkiler kurmaya önem verilmişse de Çin'in Mao döneminden itibaren dış politikasında stratejik öneme sahip olan üçüncü dünya ülkeleriyle olan iyi ilişkileri de sürdürülmüştür. Guo'ya (2012) göre Çin'in üçüncü dünya ülkeleriyle olan ilişkileri jeostratejik önemini Deng döneminde de sürdürmüştür. Mao döneminden başlayan ve bir nevi süper güç hegemonyasına karşı birleşmiş cephe (united front) olarak görülen üçüncü dünya ülkeleriyle sürdürülen iyi ilişkiler sonucunu 1971 yılında Birleşmiş Milletler (BM) Genel Kurulunda Çin Halk Cumhuriyeti'nin, Çin Cumhuriyeti (Tayvan) yerine bütün Çin halkının temsilcisi olarak BM üyesi kabul edilmesi ve BM Güvenlik Kurulu'nun daimi üyesi olması konusunda yapılan oylama sırasında göstermiştir. Çin, ABD'nin ve bazı Avrupalı devletlerin

konuya sıcak bakmamasına rağmen çoğunlukla üçüncü dünya devletlerinin oylarıyla Ekim 1971 yılında BM ve Güvenlik Kurulu daimî üyesi olmuştur (Kane, 2004). Bu gelişmeden sonra Deng, 10 Nisan 1974'te BM Genel Kurulunda yaptığı konuşmasında üçüncü dünya ülkelerinin BM üyeliği konusunda Çin'e verdiği desteğe vurgu yaparak bu yaşanan gelişmenin artık sömürgecilik ve emperyalizmin dünya siyasetinde etkin rol oynayamayacağını bir göstergesi olduğunu savunmuştur.

Deng Xiaoping 'den sonra 1993 yılında Çin Halk Cumhuriyeti başkanlığına gelen ve bu görevi 2003 yılına kadar sürdüren Jiang Zemin döneminde Çin dış politikasının en göze çarpan özelliği Deng döneminde başlatılan ekonomik reform ve modernizasyonların sürdürülmesi ve Çin'e özgü sosyalizm uygulamalarının devam ettirilmesi olmuştur. Jiang dönemin Çin dış politikasının Çin'e özgü sosyalizm anlayışının devam ettirilmesinin yanında bir diğer belirgin özelliği Jiang'ın Marksist-Leninist ideolojiye katkısı olarak da bilinen "Üç Temsil" teorisinin işlevsel düzeyde Çin'in ihtiyaçlarına karşılık vermesi adına Çin anayasasına eklenmesi olmuştur (Jiang, 2010). Jiang Zemin'in "Üç Temsil" kavramı onun politik düşüncelerinin ve dolayısıyla da jeopolitik gerçekliği anlamlandırıp dış politika kararları yapmasının temel parçalarından birisidir. Üç Temsil teorisi Çin Komünist Partisinin kapsayıcılık ve yenilikçilik gibi nitelikleri temsil etmesi gerektiği fikrine dayanmaktadır (Xinning, 2001). Teoride vurgu yapılan Üç Temsil aşağıdaki gibidir:

Jiang Zemin, Çin Komünist Partisinin (ÇKP) ileri üretim güçlerini temsil etmesi gerektiğine inanmıştır. Bu sebeple Üç Temsil teorisinin ilk maddesi ÇKP'nin Çin'in modernleşme sürecine öncülük etmesi gerektiği fikrine ve modernleşmenin ekonomik ve teknolojik olarak gelişmeye bağlı olduğu inancına dayanmaktadır.

Jiang Zemin, Çin Komünist Partisinin (ÇKP) gelişen kültürü temsil etmesi gerektiğine inanmıştır. Bu sebeple Üç Temsil teorisinin ikinci maddesi Çin'in geleneksel kültürünün modern dünyada yeniden yorumlanması ve geliştirilmesi böylece dünya kültürüne katkıda bulunması inancına dayanır. Fakat Jiang'ın burada üzerinde durduğu konu Çin'in dünya kültürüne katkıda bulunurken kendi değerlerini korumasının gerekliliğidir.

Jiang Zemin, Çin Komünist Partisinin (ÇKP) halkın çıkarlarını temsil etmesi gerektiğine inanmıştır. Bu sebeple Üç Temsil teorisinin üçüncü maddesi ÇKP'nin halkın refahına ve çıkarlarına duyarlı olması gerektiği inancına dayanmaktadır (Xinning, 2001).

Jiang Zemin'in Üçlü Temsil teorisi iç politikada ÇKP'nin kapsayıcılık ve yenilikçilik gibi nitelikleri taşıması ve böylece reformlar ve dışa açılım politikalarıyla değişen sosyal ve ekonomik şartlara uyum sağlayabilmesi gerektiğine vurgu yapmanın yanında dönemin Çin dış politikasında da Çin'in yükselişinden endişe duyan başta bölge ülkeleri olmak üzere uluslararası topluma Çin'in yükselişinin barışçıl (Peaceful Rise Policy) şekilde olacağı mesajı vermesi yönüyle etkili olmuştur (Yang, 2014). Jiang Zemin Çin'in küresel manada bir güç olma hedefine çatışma yoluyla değil ekonomik, sosyal ve teknolojik gelişim yoluyla ulaşabileceğine inanmıştır. Bu sebeple Jiang'ın Barışçıl Yükseliş (Peaceful Rise) politikasının temelinde Çin'in ekonomik ve askeri gelişiminin diğer ülkeler için bir tehdit olmadığı inancını ve Çin hedeflerine barışçıl yollarla ulaşmak istediği fikrini uluslararası topluma kabul ettirmek vardır (Mohanty, 2003). Bu bağlamda Üç Temsil teorisi, iç politikaya yaptığı rehberlik yönüyle ÇKP'nin daha geniş sosyal grupları temsil etme ve yeni fikirleri benimseme ihtiyacını vurgulayarak yerel bir temel sağlarken, dış politika yönüyle ise barışçıl yükseliş politikası diğer ülkelere Çin'in yükselişinin barışçıl ve yapıcı olacağına dair güvence vermeyi amaçlamıştır (Mohanty, 2003).

Aslına bakılırsa Çin dış politikasında uluslararası barış ve istikrara vurgu yapmak Jiang döneminden çok daha önce Mao döneminde ilk olarak kullanılmış ve Deng dönemi Çin dış politikasında da etkili olmuş bir politikadır. Fakat Jiang dönemi barışçıl yükseliş politikasını Deng dönemindeki barış içinde birlikte var olma politikasından ayıran önemli farklılıklar vardır. Deng döneminde Çin dış politikasında temel amaç ekonominin geliştirilmesi bunun için de diğer



devletlerle iyi ilişkiler kurularak uluslararası barış ve istikrarın sürdürülmesi vardır. Dolayısıyla Deng dönemi Çin dış politikası incelendiğinde Çin'in uluslararası mevzularda daha düşük profilli bir izlenim verdiği görülmektedir. Deng döneminde Çin'in uluslararası mevzularda karşı ilgisiz ve ekonomik gelişme temelli dış politikası Batılı akademisyenler tarafından "Gücünü Sakla, Zamanını Bekle" (Hide Your Strength, Bide Your Time) stratejisi olarak literatüre kazandırılmıştır (Suresh, 2022). Fakat diğer taraftan Jiang döneminin Marksist-Leninist ideolojiye katkısı olarak bilinen üçlü temsil teorisinin Çin dış politikasına etki eden kısmını oluşturan Barışçıl Yükseliş politikasıysa barış ve istikrarın olduğu, Çin'in yükselişinin bir tehdit olarak algılanmadığı bir uluslararası tolumun yanında Çin'in uluslararası örgütler başta olmak üzere, dünya siyasetinde daha etkili ve önemli rol oynaması gerektiğinin altını çizmektedir. Bu amaca bağlı olarak Jiang döneminde Çin'in uluslararası toplumda etkinliğini artırmak için kültürel diplomasiye özel bir önem gösterilmiş ve Çin dili ve kültürünü yumuşak güç noktasında kullanabilmek amacıyla dünyanın çeşitli yerlerinde Konfüçyüs Enstitüleri kurulmaya başlanmıştır.

Sonuç olarak Jiang dönemi Çin dış politikasında, Deng döneminde başlatılan Çin'e özgü Sosyalizm, ekonomik reformlar ve dışa açılım politikalarının devam ettirilmesinin yanında Jiang tarafından Marksist-Leninist ideolojiye işlevsel düzeyde yapılan katkı olan Üç Temsil Teorisinin etkisi olan uluslararası siyasette daha aktif bir rol oynama bunu yaparken de diğer ülkeleri Çin'in yükselişinin barışçıl olacağına ikna etmek isteme gibi belirgin özellikler görmek mümkündür (Bhattacharya, 2019).

Jiang Zemin'den sonraki dönemde 2003 yılında Çin Halk Cumhuriyeti devlet başkanlığına gelen Hu Jintao dönemi Çin dış politikasında da temelde Marksist-Leninist ideolojinin düşüncelerine bağlı olan fakat dönemin ihtiyaçlarına daha iyi çözümler üretebilmek için ideolojinin işlevsel düzeyinde yapılan değişiklikleri ve bu değişikliklerin Çin dış politikasına rehberliğini gözlemlemek mümkündür. Hu Jintao döneminde Marksist-Leninist ideolojiye yapılmış katkı "Kalkınmaya Bilimsel Bakış" (Scientific Outlook on Development) teorisi olarak literatürdeki yerini almıştır (Kane, 2004).

Hu Jintao'nun kalkınmaya bilimsel bakış teorisi incelendiğinde tıpkı Jiang Zemin'in üçlü temsil teorisinde olduğu gibi teorinin Çin'in hem iç politika hem de dış politikası için rehberlik ettiği görülmektedir. Dolayısıyla, kalkınmaya bilimsel bakış teorisi bu yönüyle incelendiği takdirde Çin'in iç politikada yaşadığı sorunların çözümü için "Uyumlu Toplum" (Harmonious Society) politikasını, dış siyaset için ise yine Jiang dönemindeki gibi "Barışçıl Yükseliş" (Peaceful Rise) politikasını benimsediği anlaşılmaktadır (Liu, 1972).

Hu Jintao'ya göre Deng döneminde başlatılan ekonomik reformlar, Çin'in modernizasyon süreci ve dışa açılım politikalarının devam ettirilmesi Çin'in geleceği açısından önem taşıırken bu yapılan reformların bir sonucu olarak büyüyen ekonomik gelişmenin neden olduğu başta çevre kirliliği, doğal kaynakların tükenmesi ve birtakım toplumsal sorunlar gibi konuların çözüme kavuşturulması da hem ÇKP'nin hem de devletin geleceği için önem arz etmekteydi (Liu, 1972). Bu yönüyle yukarıda bahsettiğimiz sorunlara çözüm üretebilmek adına Hu Jintao'nun kalkınmaya bilimsel bakış teorisi üç temel unsur üzerine kurulmuştur:

**İnsan Merkezli Kalkınma:** Teorinin bu unsuru hükümetin birincil önceliğinin ekonomik gelişme değil halkın yaşam kalitesinin yükseltilmesi fikrine dayanmaktadır. Dolayısıyla bu madde, ekonomik büyümeyle birlikte sosyal eşitlik, çevresel sürdürülebilirlik ve toplumsal huzurun korunmasını içerir.

**Kapsayıcı Kalkınma:** Bu yaklaşım Çin'in kalkınma sürecinde tüm kesimlerin eşit fırsatlara sahip olmasını ve kalkınmanın ülkenin tüm bölgelerini kapsamaya gerektiği savunur. Dolayısıyla Hu Jintao'nun teorisinin bu unsuru kırsal kesimde yaşayan insanların desteklenmesi, küçük ve orta ölçekli işletmelerin kalkındırılması, dezavantajlı gruplara yardım edilmesi gibi politikaları içermektedir.

**Sürdürülebilir Kalkınma:** Bu yaklaşım Çin'in kalkınma sürecinde doğal kaynakları ve ekolojik dengeyi korumasını savunur. Dolayısıyla teorinin bu unsuru, enerji verimliliğini artırmak, karbon emisyonlarını azaltmak, çevre kirliliğini kontrol altına almak ve doğal kaynakları sürdürülebilir şekilde kullanmak gibi politikaları içermektedir.

Hu Jintao'nun "kalkınmaya bilimsel bakış" teorisi, Çin'in iç politikalarının yanı sıra dış politikalarında da etkili olmuştur. Bu teori, Çin'in sürdürülebilir bir kalkınma stratejisi izlemesi gerektiği ve bu stratejinin dünya barışı ve refahına katkı sağlayacağı konusunda vurgu yapmaktadır. Dolayısıyla bu yönüyle Hu Jintao dönemi dış politikasının ana önceliği Jiang Zemin dönemine benzer şekilde "barışçıl yükseliş" (Peaceful Rise) stratejisi olmuştur. Bu strateji, Çin'in yükselişini barışçıl bir şekilde gerçekleştirmeyi, diğer ülkelerle iş birliği yapmayı, uluslararası kurallara uygun davranmayı ve uluslararası toplumun güvenliğini sağlamayı amaçlarken bunun yanında Çin'in ekonomik ve siyasi gücünün artmasıyla birlikte, ülkenin bölgesel liderlik rolünü arttırmaya da amaçlamıştır. Bu, Çin'in Asya-Pasifik bölgesinde daha aktif bir rol üstlenmesi, Doğu Asya Zirvesi ve Şanghay İş Birliği Örgütü gibi bölgesel örgütlere liderlik etmesi ve Afrika kıtasında bulunan ülkelerle iş birliğini arttırması gibi faaliyetlerle kendini göstermiştir.

Bu nedenle, "kalkınmaya bilimsel bakış" teorisi, Çin'in dış politikasında daha sürdürülebilir ve insana odaklı bir yaklaşım benimsemesine yardımcı olmanın yanında daha geniş bir çerçevede düşünüldüğünde, uluslararası ilişkilerde Çin'in uzun vadeli hedeflerini belirlemesinde önemli rol oynamıştır.

### **3.Xi Jinping Dönemi Çin Dış Politikasında İdeolojinin Rolü: Yeni Bir Dönem için Çine Özgü Sosyalizm Üzerine Xi Jinping Düşüncesi**

Hu Jintao, on yıllık görev süresinin sonunda Kasım 2012'de Çin Komünist Partisi Genel Sekreterliğini, Mart 2013'te ise devlet başkanlığı görevini Xi Jinping'e devretmiştir. Hu Jintao görevde kaldığı on yıllık süre zarfında özellikle Haziran 2001'de Dünya Ticaret Örgütüne katılmasıyla birlikte Çin'in ekonomik olarak dünyadaki konumunu dönüştürmüş ve beklentilerin çok daha üstünde ekonomik büyüme başarısı elde etmiştir (Brown ve Bērziņa-Čerenkova, 2018). Her ne kadar ekonomik olarak elde edilen bu başarı Çin Halk Cumhuriyeti'nin dünyadaki konumunu olumlu yönde değiştirmiş olsa da yerel halkın yaşam standartlarında Hu döneminde ciddi bir değişiklik meydana gelmemiş dahası Çin halkının büyük bir kısmı yoksulluk sınırının altında yaşamlarını sürdürmeye devam etmiştir. Toplumun büyük bir kısmının mücadele ettiği yoksulluğun aksine Hu Jintao döneminde Çin Komünist Partisi yetkililerinin yaşam standartlarında ciddi artış meydana gelmiş ve parti yetkililerinin yaşamlarıyla sıradan halkın yaşam şartları arasındaki fark çok üst seviyelere ulaşmıştır. Bunların yanında parti yetkililerinin isimleri yolsuzluk, rüşvet iddialarıyla anılmaya başlanmış ve bu durum Çin halkının ÇKP'sine olan güven ve sadakat duygusunu zedelemiştir (Wang, 2017). Hu Jintao döneminde dikkat çeken diğer bir konu ise enerji, telekomünikasyon ve inşaat gibi önemli sektörlerdeki ihalelerin belli başlı ailelere, gruplara verilmesi ve bu durumun toplumda ciddi bir eşitsizlik ve dolayısıyla hoşnutsuzluk duygusuna neden olduğu olmuştur.

Xi, 2012 yılında böyle bir atmosferde Çin Komünist Partisi genel sekreterliğine geldiği zaman parti içerisindeki disiplinin neredeyse ortadan kalktığını, parti yetkililerinin yolsuzluk, rüşvet ve hatta hırsızlık gibi olaylarla anıldığını ve tüm bu olanların halkın partiye olan güvenini ve sadakatini azalttığını farkındaydı. Xi 'ye bu durum hemen müdahale edilmesi gereken, parti ve ülkenin geleceğini tehlike atan bir güvenlik sorunuuydu. Bu nedenle Xi, Kasım 2012'de ÇKP'si genel sekreteri olarak yaptığı ilk konuşmasında parti yetkilileri ve halkın arasındaki yaşam standart farklarının azaltılmasının, parti içi yolsuzluk ile mücadelenin bir an önce başlatılmasının ve parti disiplininin yeniden sağlanmasının altını çizmiştir (Kallio, 2018).

Bu bağlamda Xi göreve gelir gelmez partiyi içinde bulunduğu durumdan kurtarmak ve halkın güvenini tazelemek için birtakım acil eylem planları devreye sokmuştur. Xi 'nin göreve gelir

gelmez acil olarak devreye koyduğu eylem planları incelendiğinde bu politikaların en önemlilerinden birisinin Çin'in gerek iç gerekse dış politikada Deng döneminden itibaren başlayan ekonomik başarı odaklı politikaları bir kenara bırakıp politika ağırlıklı siyasete geri dönmesi olmuştur (Cheek ve Ownby, 2018).

Xi göreve geldiği ilk yıllarda hem parti içindeki başta yolsuzluk ve rüşvet gibi bazı sorunlarla mücadele konusunda hem de halkın sosyalist harekete dahası ÇKP'sine karşı olan güven ve sadakatini tekrar kazanma konusunda Marksist-Leninist ideolojiyi önemli bir araç olarak görmüş ve bu dönemde yapmış olduğu açıklamalarının hemen hemen hepsinde Çin Halk Cumhuriyeti'nin hem iç hem de dış siyasette Marksist-Leninist ideolojiye ve Çin'e özgü sosyalizme bağlılığının altını çizmiştir.

Xi döneminde ekonomi odaklı yönetimin terk edilip bunun yerine politikanın temel alınmasının yanında yaşanan bir önemli değişiklik ise Xi'nin kendisinden önceki dönemde uygulanan kolektif liderlik anlayışı yerine güçlü lider anlayışını benimsemiş olmasıdır. Xi 'ye göre Çin Halk Cumhuriyeti'nin geleceği için en uygun yol güçlü devlet başkanı liderliğinde, halkın ÇKP' sine karşı olan sarsılmaz sadakati ve güveniyle, ideoloji rehberliğinde gidilecek yoldur. Bu bağlamda Xi göreve geldiği ilk gündün günümüze kadar ideolojinin Çin'in hem iç hem de dış politikasında oynadığı önemli role vurgu yapmış ve kendi döneminin Marksist-Leninist ideolojiye katkısı olan Yeni Bir Dönem için Çine Özgü Sosyalizm Üzerine Xi Jinping Düşüncesi (Xi Jinping Thought on Socialism with Chinese Characteristics for a New Era) kavramını 2017 yılında düzenlenen ÇKP 18. Ulusal Kongresinde parti anayasasına, 2018 yılında düzenlenen 13. Ulusal Halk Kongresinde ise Çin Halk Cumhuriyeti anayasasına eklenmiştir (Tsang ve Cheung, 2022).

Xi Jinping dönemi dış politikası değerlendirildiğinde Yeni Bir Dönem için Çine Özgü Sosyalizm Üzerine Xi Jinping Düşüncesi konseptinin üç önemli görevinin olduğu görülmektedir (Sørensen, 2015). Bu üç önemli görev aşağıdaki gibi sıralanabilir:

Milli yenilenme (National rejuvenation) veya diğer bir ifadeyle Çin Rüyası (China's Dream)' nin gerçekleştirilmesi,

İnsanlık için Ortak Kader Topluluğu (Community of Common Destiny for Mankind)' nun oluşturulması,

Uluslararası Yönetişime Çin'in Katkısı (Chinese Contributions to International Governance)' nin sağlanması.

Politik uygulamaları incelendiğinde bu üç kavramın aslında birbiriyle yakından alakalı olduğu görülmektedir. Xi Jinping, Çin Rüyası kavramını ÇKP genel sekreterliği görevine geldiği 18. ÇKP Ulusal Kongresinden bu yana gerek ulusal gerekse uluslararası mecralarda yaptığı açıklamalarında sıklıkla kullanmıştır. Xi' ye göre Çin Rüyası Çin'in ihtiyaç duyduğu Milli Yenilenmeyi (National Rejuvenation) gerçekleştirebilmek için gerekli olan birleştirici ve itici gücü temsil etmektedir (Klimeš ve Marinelli, 2018). Bu sebeple Xi dönemi Çin dış politikasında ideolojinin rolünü inceleyen birçok bilimsel çalışmada bu iki kavram (Çin rüyası ve Milli yenilenme) eş anlamlı bir biçimde kullanılmıştır.

Xi' nin Çin rüyası söylemi özellikle Batılı akademisyenler tarafından başlarda saf bir propaganda aracı olarak görülmüş ve tutarsız bir söylem muamelesi yapılmış olsa da kavram dikkatli incelendiğinde Xi dönemi Çin dış politikasında değişen tavır yeni birtakım hassasiyetlerle alakalı önemli ipuçları verdiği anlaşılmaktadır.

Yeni Bir Dönem için Çine Özgü Sosyalizm Üzerine Xi Jinping Düşüncesi konsepti incelendiğinde Xi döneminde her ne kadar hem iç politikada hem de dış politikada ciddi dönüşümler gerçekleşmiş olsa da Xi' nin tıpkı diğer devlet başkanları gibi kendisinden önceki dönemin şartlarına en uygun politikaları yapabilmek için ideolojinin işlevsel alanında yapılan dışa açılım, ekonomik reformlar

ve modernizasyon gibi değişikliklerine olan bağlılığı da gözlemlenebilmektedir. Örneğin XI, toplum ve ekonomi üzerinde Parti kontrolünü yeniden sıkılaştırmış, karar alma mekanizmalarını ademi-merkezî yapıdan daha merkezî bir yapıya dönüştürmüştür (Yüce, 2024). Bu bağlamda Xi döneminde “Çin’e Özgü Sosyalizm” anlayışı Çin Komünist Partisinin çatısı altında ve güçlü bir devlet başkanlığının liderliğinde Çin Rüyasını gerçekleştirmenin tek gerçek ve meşru yolu olarak görülmüştür (Zhang, 2019).

Xi Jinping 2012 yılında ÇKP’sinin 18. Ulusal Kongresinde yaptığı konuşmasında Çin Rüyasının gerçekleşmesi için iki önemli şartın yerine gelmesi gerektiğinin altını çizmiştir. Xi’ nin konuşmasında bahsettiği şartlardan ilki ÇKP’ sinin kuruluşunun 100. senesi olan 2021 yılına kadar Çin Halkının huzur ve refahının artırılması ve ikincisi ise Çin Halk Cumhuriyeti’nin kuruluşunun 100. Yılı olacak olan 2049 yılına kadar Çin’in zengin ve güçlü bir sosyalist devlet olarak dünya siyasetinde lider bir konumda olmasıdır (Kallio, 2018). Bu amaçların gerçekleştirilebilmesi için Xi konuşmasında Çin halkına vatansever olmaları ve kendi hayallerini ortak ulusal Çin Rüyası üzerinden gerçekleştirmek için çalışmaları gerektiğini ifade etmiştir (Bhattacharya, 2019).

Xi’nin Çin rüyası söyleminin bu iki temel amacı incelendiğinde görülmektedir ki Xi, kısa vadedeki amaçları parti içi temizlenmeyi, yolsuzluklarla mücadeleyi, partinin tekrardan halka hizmet noktasına getirilmesi ve böylece halkın partiye olan inancının geri kazanılması gibi konulardır. Fakat öte yandan bu iki amaç Çin’in uzun vadeli dış politika hedefleriyle alakalıda önemli ipuçları vermektedir (Peters, 2017).

Uluslararası alanda Çin Rüyası ile alakalı konuşan başta Xi Jinping olmak üzere Çinli yetkililer genel olarak barışçıl ve istikrarlı bir uluslararası çevrenin kurulması ve Çin rüyasının barışçıl yollar üzerinden gerçekleştirme arzusu üzerine odaklanmaktadır. Bunun yanında Çinli yetkililer Çin Rüyasının başta Çin’e komşu olan ülkeler ve gelişmekte olan ülkeler olmak üzere tüm insanlığın ortak hayaliyle yakından alakalı olduğunun ve Çin’in bu ülkelerin gelişimine her zaman destek vermeye hazır olduğunun altını birçok kez çizmişlerdir (Sørensen, 2015). Bu yönüyle Çin Rüyası söylemi Yeni Bir Dönem için Çine Özgü Sosyalizm Üzerine Xi Jinping Düşüncesi konseptinin üç önemli görevinden ikincisi olan İnsanlık için Ortak Kader Topluluğu (Community of Common Destiny for Mankind)’ nun oluşturulmasıyla da yakından ilgilidir.

İnsanlık için Ortak Kader Topluluğu oluşturulması söyleminin arkasında tüm ulusların başta iklim değişikliği, yoksulluk ve uluslararası güvenlik gibi küresel sorunların üstesinden gelmek için birlikte çalışma ve böylece birlikte gelişip, zenginleşmenin mümkün olacağı barışçıl ve müreffeh bir uluslararası toplumun inşa edilmesi fikri vardır (Nathan ve Zhang, 2022).

Bu yönüyle Çin Rüyası ve İnsanlık için Ortak Kader Topluluğu oluşturulması düşüncesinin Çin dış politikasında geçmiş yıllardan beri üzerinde durulan barışçıl yükseliş politikasının devamı olduğu düşünülebilir. Dolayısıyla Yeni Bir Dönem için Çine Özgü Sosyalizm Üzerine Xi Jinping Düşüncesi konseptinin uluslararası toplumda “Çin tehdidi” algısına karşı Çin’in yumuşak gücünü artırmayı hedefleyen bir yönü olduğu da anlaşılmaktadır. Fakat Yeni Bir Dönem için Çine Özgü Sosyalizm Üzerine Xi Jinping Düşüncesi konseptinin veya daha özel ifadeyle Çin Rüyası ve İnsanlık için Ortak Kader Topluluğu düşüncesinin Çin dış politikasında geçmiş dönemlerde başlatılan barışçıl yükseliş politikasının devamı olmanın yanı sıra birtakım yenilikçi özellikleri de barındırmaktadır (Peters, 2017).

Xi’nin Yeni Bir Dönem için Çine Özgü Sosyalizm Üzerine Xi Jinping Düşüncesi konsepti, Deng döneminden itibaren tercih edilen ve her ne kadar Jiang Zemin ve Hu Jintao dönemlerinde ideolojik olarak değiştirilmeye çalışılsa da pratikte çok başarılı olunamayan “gücünü gizle zamanını bekle” anlayışına bağlı olarak uygulanan düşük profilli gelişmekte olan ülke dış politika anlayışından uluslararası siyasetin her alanında çok daha aktif büyük güç (great power) dış politikasının benimsenmesi yönüyle Çin dış politikasına yeni bir soluk getirmiştir (Peters, 2017). Zira Xi Jinping Düşüncesinde adı geçen “yeni dönem” Çin dış politikasında gelişmekte olan ülke

siyasetinden büyük güç dış politika anlayışına geçiş ve uluslararası siyasete yeni bir bakış açısını ifade etmektedir.

Çin dış politikasındaki bu yeni yaklaşım 2013 yılında dönemin ABD başkanı Obama ile Xi arasında gerçekleşen görüşme sonrasında Xi Jinping'in Çin ile ABD arasındaki ilişkileri tanımlamak için "Büyük Devletler arasındaki Yeni Model ilişki" (New Model of Major Country Relationship) kavramını kullanmasından da açıkça anlaşılmaktadır (Klimeš ve Marinelli, 2018). Aynı konuşmada Xi, kendisinden önceki Çinli devlet başkanlarının yaptığının aksine Çin'i geliştirmekte olan bir ülke olarak değil bunun yerine "büyük güç" olarak tanımlamış ve Çin'in ABD'ye denk bir güç olarak uluslararası siyasette eşit seviyede saygı görmesi gerektiğinin altını çizmiştir.

Fakat Xi'nin Marksist-Leninist ideolojiye katkısı olan Yeni Bir Dönem için Çine Özgü Sosyalizm Üzerine Xi Jinping Düşüncesi konsepti Çin'in sadece uluslararası siyasette ABD'ye denk bir ülke olarak saygı talep etmesiyle sınırlı kalmamış dahası uluslararası yönetimi Çin'in çıkarları doğrultusunda dönüştürmeyi de hedeflemiştir. Xi'ye göre Çin Rüyasının gerçekleşebilmesinin en önemli koşullarından bir tanesi barışçıl ve istikrarlı bir uluslararası çevrenin sağlanmasıdır. Fakat ABD öncülüğündeki küresel yönetim anlayışıyla bu barış ve istikrar ortamının tam anlamıyla inşa edilmesi ve korunması mümkün değildir. Bu sebeple uluslararası yönetime Çin temelli yüz yıllar öncesine dayanan kültürel ve ideolojik katkısı sağlanmalı ve bu şekilde uluslararası ilişkiler dönüştürülmelidir (Sørensen, 2015). Bu durum aynı zamanda Yeni Bir Dönem için Çine Özgü Sosyalizm Üzerine Xi Jinping Düşüncesi konseptinin üçüncü amacını oluşturmaktadır.

Xi Jinping uluslararası ilişkileri Çin'in çıkarları doğrultusunda dönüştürebilmek için Çin'in ekonomik gelişmesinin devam ettirilmesinin ve bu gelişmenin sürdürülebilir olması gerektiğinin farkındadır. Bu sebeple her ne kadar Xi döneminde salt ekonomik başarı amaçlayan politikalar yerine siyasi başarı elde etmeye yönelik politikalara öncelik verilmiş olsa da Xi ekonomik reformların ve modernizasyon sürecinin devam ettirilmesinin Çin'in uluslararası siyasette hedeflediği noktaya ulaşmasının en önemli araçlarından biri olduğunun bilincine varmış ve bu yönde politikalar benimsemiştir (Xinning, 2001). Bu bağlamda Xi'nin 2013 yılındaki Kazakistan gezisi sırasında ilk kez açıklamış olduğu ve sonraki yıllarda da Çin politikasında çok önemli bir yere sahip olmuş olan "Kuşak Yol İnisiyatifi" projesi Xi'nin ekonominin Çin'in küresel siyasetteki liderliği konusunda oynadığı role verdiği önemi göstermektedir (Ferdinand, 2016).

Kuşak Yol İnisiyatifi projesi Çin'in küresel altyapı ve kalkınma projesi olarak Avrasya, Ortadoğu ve Avrupa'ya uzanan altı ana koridoru içermektedir. Projenin temel amaçları arasında Çin ile diğer ülkeler arasındaki ekonomik bağımlılığı Çin lehine artırmak, Çin'in dış ticaret yatırımlarını artırmak ve Çinli üreticiler için yeni pazarlar yaratmak yer almaktadır. Bu bağlamda Kuşak Yol İnisiyatifi Xi dönemi Çin dış politikasında Çin'in küresel liderlik hedefleri ve uluslararası siyaseti dönüştürme arzusu konusunda hayati öneme sahiptir (Kozłowski, 2018).

Xi Jinping Düşüncesinin temel amaçları olan Çin Rüyasının gerçekleştirilmesi ve buna bağlı olarak İnsanlık için Ortak Kader Topluluğunun oluşturulması ve Çin'in küresel yönetime verebileceği katkı konularında başta Xi Jinping olmak üzere Çinli yetkililer genel olarak Çin'in barışçıl yükselişi, uluslararası siyasette barış ve istikrarın desteklenmesi gibi olumlu mesajlara vurgu yapıyor olsalar da söz konusu olan Çin'in egemenliği, toprak bütünlüğü ve diğer temel çıkarları olduğunda verilen mesajların tonu negatif yönde değiştiği de Xi dönemi Çin dış politikasında ideolojinin oynadığı rol bakımından dikkate alınması gereken bir unsurdur (Cheek ve Ownby, 2018).

Xi Jinping yapmış olduğu birçok konuşmasında Çin'in Milli Yenilenmesinin (National Rejuvenation) ancak Çin'in uluslararası siyasette geçmişte sahip olduğu haklarını, gücünü ve konumunu tekrar elde ettiğinde gerçekleşebileceğinin altını çizmiş ve Çin'in bu hedeflere ulaşabilmek için başta egemenliği ve toprak bütünlüğü olmak üzere temel jeopolitik çıkarlarından

ödün vermemesi gerektiğini ifade etmiştir. Birçok Batılı akademisyene göre bu yönüyle Yeni Bir Dönem için Çine Özgü Sosyalizm Üzerine Xi Jinping Düşüncesi konsepti temelde milliyetçi bir öğretiler ve başta Asya-Pasifik bölgesindeki ülkeler olmak üzere dünya barış ve istikrarı için tehlikelidir (Foot ve King, 2021).

Bu bağlamda sonuç olarak söylenebilir ki; Xi Jinping liderliğinde Çin'in Güney Çin Denizi'ndeki uygulamaları, Doğu Çin Denizi'ndeki Diaoyu/Senkaku adaları krizi ve Çin'in Tayvan(Çin Cumhuriyeti) üzerindeki egemenlik iddiaları ve küresel anlamda birçok konuda ABD ile giriştiği rekabeti dikkate alındığında her ne kadar başta Xi olmak üzere diğer Çinli yetkililer uluslararası sorunların barışçıl yollarla çözülmesi, Çin'in barışçıl yükselmesi gibi kavramlara vurgu yapsalar ve Xi Jinping Düşüncesinin bunu amaçladığını ifade etseler de yukarıda belirtilen sorunlar kapsamında Xi Jinping Düşüncesi Çin'in ileride bölgede veya küresel manada uygulayabileceği agresif politikalarını ideolojik olarak meşrulaştırma potansiyeli mevcuttur. Bu sebeple başta Xi olmak üzere Çinli yetkililerin Çin Rüyası veya daha geniş bir ifadeyle Yeni Bir Dönem için Çine Özgü Sosyalizm Üzerine Xi Jinping Düşüncesi veya en geniş ifadeyle Marksist-Leninist ideolojinin Çin dış politikasındaki rolü ile alakalı söylemleri Çin'in ileride küresel veya bölgesel sorunların çözümü için izleyeceği politikalara rehber olabilmesi ihtimaline karşın yakından takip edilmelidir.

#### 4.Sonuç

Levin (1995), ideolojiyi bireylerin ve toplumların dünya görüşlerini, inançlarını, değerlerini ve sosyal, politik veya ekonomik düzenlemeleri yönlendiren temel fikirleri ifade eden bir düşünce sistemi olarak tanımlamaktadır. İdeolojiler bir düşünce sistemi olarak devlet yöneticilerinin dünya siyasetinde yaşanan olayları algılamasında ve böylece bu olaylara cevap niteliğinde dış politikalar yapmalarında etkili faktörlerdir. İdeoloji yönetim biçimi fark etmeksizin tüm toplumsal sistemlerde bir seviyede varlığını sürdürse de en çok sosyalist devletlerin dış politikalarında etkilidir. Bu bağlamda 1949 yılında iç savaşın kazanılmasıyla birlikte Mao önderliğinde kurulan Çin Halk Cumhuriyeti dış politikasında ülkenin resmi ideolojisi olan Marksist-Leninist ideolojinin etkisini görmek mümkündür. Zira bu durum Mao dönemi Çin dış politikasını açıklayan çalışmaların birçoğunun analizlerini ideoloji odaklı yapmalarında da açıkça anlaşılmaktadır. Fakat Mao'dan sonra göreve gelen Deng döneminde yapılan ekonomik reformlar, dışa açılım politikaları ve modernizasyon süreciyle birlikte Çin dış politikasında ideolojinin etkisini analiz eden çalışmalar azalmış ve dahası bu reform ve açılım politikalarından sonra Çin dış politikasında ideolojik değil faydacı bir yaklaşımın hakim olduğu görüşü birçok akademisyen tarafından kabul görmüştür.

Fakat bu çalışmada yazar, literatürde oluşan yaygın kanının aksine Çin dış politikasında Marksist-Leninist ideolojinin Mao'dan sonraki dönemde Deng döneminden başlayarak Jiang Zemin dönemine, Hu Jintao döneminde ve son olarak Çin'in mevcut devlet başkanı Xi Jinping döneminde de etkisini sürdürdüğünü savunmaktadır. Yazar bu iddiasını Guo'nun (2012), Marksist-Leninist teoriyi temel alan ve işlevsel alan olarak ikiye ayırdığı çalışmasına dayandırmaktadır. Guo'nun (2012), yapmış olduğu bu ayrıma göre ideolojinin temel alanında değiştirilmesi mümkün olmayan partinin kimliği, amacı gibi değerler yer alırken işlevsel alanı ise Çinli devlet başkanlarının kendi dönemlerinin değişen ihtiyaçlarına karşılık vermek için ideolojinin temel alanındaki değerlere bağlı kalarak yapmış oldukları politikaları içermektedir.

Bu bağlamda yazar bu çalışmada Deng döneminden günümüz Xi dönemine kadar ideolojinin işlevsel alanında yapılan değişiklikleri ve bu değişikliklerin Çin dış politika kararları üzerindeki rolünü analiz etmiştir. Yazarın bu analizi göstermiştir ki literatürde oluşan yaygın kanının aksine Çin dış politika kararlarının alınmasında, sürekliliğinde ve kararların Çin halkı nezdinde meşruiyet kazanmasında Marksist-Leninist ideolojinin rolü korunmaktadır. Bunun yanında yazar, Xi Jinping liderliğinde Çin'in Güney Çin Denizi'ndeki uygulamaları, Doğu Çin Denizi'ndeki

Diaoyu/Senkaku adaları krizi, Çin'in Tayvan (Çin Cumhuriyeti) üzerindeki egemenlik iddiaları ve küresel anlamda birçok konuda ABD ile giriştiği rekabet gibi Çin'in bir sonraki hamlesinin ne olacağını tahmin etmenin zor olduğu konularda ideolojinin ve ideolojinin Çin dış politikasında oynamış olduğu etkin rolün önemli olabileceğini savunmaktadır.

**Kaynakça:**

- Bhattacharya, A. (2019). Chinese Nationalism under Xi Jinping revisited. *India Quarterly*, 75(2), 245–252. doi: 10.1177/0974928419841789
- Boer, R. (2017). Socialism with Chinese characteristics. In *Napredak* (Vol. 2, Issue 2). doi:10.5937/napredak2-32948
- Brown, K., ve Bērziņa-Čerenkova, U. A. (2018). Ideology in the Era of Xi Jinping. *Journal of Chinese Political Science*, 23(3), 323–339. doi:10.1007/s11366-018-9541-z
- Cheek, T., ve Ownby, D. (2018). Make China marxist again. *Dissent*, 65(4), 71–77. doi:10.1353/dss.2018.0076
- Chih-yu Shih. (1991). The spirit of Chinese foreign policy: a psychocultural view. In *Choice Reviews Online* (Vol. 28, Issue 05). doi: 10.5860/choice.28-2948
- Choi, Y. (2011). The Evolution of “Socialism with Chinese characteristics”: Its Elliptical structure of socialist principles and China’s realities. *Pacific Focus*, 26(3), 385–404. doi: 10.1111/j.1976-5118.2011.01070.x
- Feng, H. (2007). Taiwan and the Future of Sino-American Relations. In *Chinese Strategic Culture and Foreign Policy Decision-Making* (1st ed.). Routledge Taylor ve Francies Group. doi: 10.4324/9780203088906
- Feng, Y. (2006). Sources of political capacity: A case study of China. *International Studies Review*, 8(4), 597–606. doi: 10.1111/j.1468-2486.2006.00628.x
- Ferdinand, P. (2016). Westward ho—the China dream and ‘one belt, one road’: Chinese foreign policy under Xi Jinping. *International Affairs*, 92(4), 941–957. doi: 10.1111/1468-2346.12660
- Foot, R., ve King, A. (2021). China’s world view in the Xi Jinping Era: Where do Japan, Russia and the USA fit? *British Journal of Politics and International Relations*, 23(2), 210–227. doi: 10.1177/1369148120914467
- Garver, J. W. (1991). Chinese foreign policy. *Current History*, 90(557), 241–246. doi:10.1525/curh.1991.90.557.241
- Guo, S. (2012). *Chinese politics and government: Power, ideology, and organization* (1st ed.). Taylor ve Francis. doi: 10.4324/9780203106167
- J.D Armstrong. (1997). *Chinese Foreign Policy and the United Front Doctrine* (1st ed.). Univ of California Press.
- Jiang, M. (2010). Authoritarian informationalism: China’s approach to internet sovereignty. *SAIS Review of International Affairs*, 30(2), 71–89. doi:10.1353/sais.2010.0006
- Kallio, J. (2018). Xi Jinping thought and China’s future foreign policy: Multipolarity with Chinese Characteristics. *FIIA Briefing Paper*, 243, 1–7.
- Kane, T. (2004). China’s foundations: Guiding Principles of Chinese Foreign Policy Thomas. In Guoli Liu (Ed.), *Chinese Foreign Policy in Transition* (1st ed.). Taylor ve Francis.
- Kim, Y. M. (1981). The Role of ideology in Chinese foreign policy : The Theory and Practice of

the Three Worlds. *The Journal of East Asian Affairs*, 1(1), 178–210.

- Klimeš, O., ve Marinelli, M. (2018). Introduction: Ideology, propaganda, and political discourse in the Xi Jinping Era. *Journal of Chinese Political Science*, 23(3), 313–322. doi:10.1007/s11366-018-9566-3
- Kozłowski, K. (2018). BRI and its digital dimension : twists and turns. *Journal of Science and Technology Policy Management*, 11(3), 311-324. doi: 10.1108/JSTPM-06-2018-0062
- Levine, I. S. (1995). Perception and Ideology in Chinese Foreign Policy. In D. S. Thomas W. Robinson (Ed.), *Chinese Foreign Policy: Theory and Practice*. Oxford University Press London.
- Liu, A. P. L. (1972). Ideology and Information; Correspondents of the New China news agency and Chinese foreign policy making. *Journal of International Affairs*, 26(2), 131.
- Mohanty, M. (2003). Three Represents: Ideology of the fourth generation. *China Report*, 39(2), 237–245. doi: 10.1177/000944550303900205
- Nathan, A. J., ve Zhang, B. (2022). ‘A Shared Future for Mankind’: Rhetoric and reality in Chinese Foreign Policy under Xi Jinping. *Journal of Contemporary China*, 31(133), 57–71. doi: 10.1080/10670564.2021.1926091
- Peters, M. A. (2017). The Chinese Dream: Xi Jinping thought on Socialism with Chinese characteristics for a new era. *Educational Philosophy and Theory*, 49(14), 1299–1304. doi: 10.1080/00131857.2017.1407578
- Sørensen, C. T. N. (2015). The Significance of Xi Jinping’s ‘Chinese Dream’ for Chinese Foreign Policy. *Journals.Aau.Dk*, 3(1), 53–73.
- Suresh, P. (2022). Foreign policy of China under Deng Xiaoping: Economic Dimension. In *Foreign Policy of China Under Deng Xiaoping*. doi:10.1007/978-981-19-4764-3\_5
- Tsang, S., ve Cheung, O. (2022). Has Xi Jinping made China’s political system more resilient and enduring? *Third World Quarterly*, 43(1), 225–243. doi:10.1080/01436597.2021.2000857
- Wang, J. (2017). Representations of the Chinese Communist Party’s political ideologies in President Xi Jinping’s discourse. *Discourse and Society*, 28(4), 413–435. doi: 10.1177/0957926516687418
- Xinning, S. (2001). Building international relations theory with Chinese characteristics. *Journal of Contemporary China*, 10(26), 61–74. doi: 10.1080/10670560125339
- Yang, G. (2014). The Return of ideology and the Future of Chinese Internet Policy. *Critical Studies in Media Communication*, 31(2), 109–113. doi: 10.1080/15295036.2014.913803
- Yüce, M. (2024). Xi Jinping dönemi çin dış politikasının. *TESAM Akademi Dergisi*, 11(2), 655–684. doi: 10.30626/tesamakademi.1372441.
- Zhang, F. (2019). The Xi Jinping doctrine of China’s international relations. *Asia Policy*, 14(3), 7–73. doi: 10.1353/asp.2019.0029





*Araştırma Makalesi / Research Article*

**MİKRO ÖLÇEKLİ İŞLETMELERDE MÜŞTERİLERCE ALGILANAN RİSK,  
ORGANİZASYONEL HAZIRLIK VE FİRMA REKABET AVANTAJININ FİRMA  
İHRACAT NİYETİNE ETKİSİ: TÜRKİYE, TR33 BÖLGESİNDE BİR ARAŞTIRMA\***

**Murat ÖZTÜRK<sup>1</sup>**

**Öz**

Araştırma kapsamında gerek devletler gerekse de mikro işletmeler için önem arz eden ihracat yapma/yapabilme konusunda ateşleyici parametre olarak kabul edilen ihracat niyetine etki eden unsurlar araştırılmak ve tespit edilmek istenmiş bu bağlamda da geçmiş literatür dikkate alınarak Müşterilerce Algılanan Risk, Organizasyonel Hazırlık ve Firma Rekabet Avantajının Firma İhracat Niyetine olan etkisi incelemeye alınmıştır. Bu bağlamda da araştırma bölgesi olarak Türkiye’de bulunan ve Afyonkarahisar, Kütahya, Manisa ve Uşak illerini barındıran TR33 bölgesi ve araştırma kitlesi olarak ise bu bölgede faaliyet gösteren mikro imalat işletmeleri seçilmiştir. Araştırma yöntemi olarak Yapısal Eşitlik Modeli (YEM) kullanılmış ve analizler için IBM SPSS V.25 ve IBM SPSS AMOS V.22 paket programları araç olarak tercih edilmiştir. Araştırma literatürde var olan bulgu ve ölçekler modifiye edilerek 5’li likert bir ölçek hazırlanmış ve araştırma bölgesinde bulunan katılımcılara ulaşılarak 198 adet veri elde edilmiştir. Araştırma sonucunda müşterilerin firmaya karşı tutumunun yanı sıra algıladıkları risk, firma çalışanlarının nezdinde organizasyonun hazırlığı ve firmanın sahip olduğu rekabet avantajı ile firmaların ihracat niyetleri arasında pozitif yönlü bir ilişki olduğu tespit edilmiştir.

**Anahtar Kelimeler:** Müşterilerce algılanan risk, Organizasyonel hazırlık, Rekabet avantajı, İhracat niyeti, Yapısal eşitlik modeli (YEM)

**JEL Kodları:** B2, L11, L22

**THE EFFECT OF CUSTOMER-PERCEIVED RISK, ORGANIZATIONAL READINESS  
AND COMPETITIVE ADVANTAGE ON COMPANY EXPORT INTENTION IN  
MICRO-SCALE ENTERPRISES: A STUDY IN TR33 REGION IN TURKIYE**

**Abstract**

Within the scope of the research, it was aimed to investigate and determine the factors affecting the export intention, which is accepted as the triggering parameter in terms of exporting/being able to export, which is important for both states and micro enterprises, and in this context, the effect of Customer Perceived Risk, Organizational Readiness and Firm Competitive Advantage on Firm Export Intention was examined by considering the previous literature. In this context, the TR33 region, located in Türkiye and including Afyonkarahisar, Kutahya, Manisa and Usak provinces, was selected as the research area, and the micro manufacturing enterprises operating in this region were selected as the research population. Structural Equation Model (SEM) was used as the research method and IBM SPSS V.25 and IBM SPSS AMOS V.22 package programs were preferred as tools for the analyses. A 5-point Likert scale was prepared by modifying the findings and scales in the research literature, and 198 data were obtained by reaching the participants in the research region. As a result of the research, it has been determined that there is a positive relationship between the attitude of the customers towards the company, the risk they perceive, the preparedness of the organization in the eyes of the company employees, the competitive advantage of the company and the export intentions of the companies.

**Keywords:** Risk perceived by customers, Organizational readiness, Competitive advantage, Export intention, Structural equation modeling (SEM)

**JEL Codes:** B2, L11, L22

\* Kütahya Dumlupınar Üniversitesi, Sosyal ve Beşeri Bilimler Bilimsel Araştırma ve Yayın Etiği Kurulu’ndan (27.12.2023 tarihli) araştırmanın etik açıdan uygun olduğuna dair izin alınmıştır (Karar Numarası: 2023/12).

<sup>1</sup> Öğr. Gör. Dr., Kütahya Dumlupınar Üniversitesi, [murat.ozturk@dpu.edu.tr](mailto:murat.ozturk@dpu.edu.tr), ORCID: 0000-0002-5983-331X

**Başvuru Tarihi** (Received): 10.08.2024 **Kabul Tarihi** (Accepted): 15.01.2025

## Giriş

Gelişmeye çalışan ülkeler için en önemli ekonomik ilerleyiş unsurlarından birisi hiç şüphesiz cari fazla verdikleri senaryo altındaki bir dış ticaret hacmi büyümesidir. Yani diğer bir tabir ile ihracat rakamları üzerinde elde edilecek olan iyileştirmelerdir. Bu sebeple ülkeler için ihracat rakamlarının artırılması oldukça önemlidir. Diğer taraftan da orta ve büyük ölçekli işletmelerin kapasitelerinin bir şekilde ihracat potansiyellerini hayata geçirmek için yeterli olduğu/olabileceği (en azından görece olarak) düşünüldüğünde özellikle mikro ölçekli işletmelerin ihracat yapabilmelerinin önünün açılması önem arz etmektedir. Ayrıca ihracat yapabilen mikro ölçekli işletmelerin genel görünümünde ve ulusal ekonominin GSYİH ve cari işlemler dengesi gibi değer parametrelerinde de olumlu katkılara sebep olabileceği göz ardı edilmemelidir. Bu noktadan hareketle de söz konusu tüm bu faydaların elde edilebilmesinin (yani mikro işletmelerin ihracat yapabilmesinin) aşamalarından birisinin de uluslararasılaşma olduğu gerçeği göz ardı edilmemelidir.

Griffith, Cavusgil ve Xu (2008) ile Cavusgil (2009) ele almış oldukları Aşama Teorisi'nde uluslararasılaşmayı özetle yavaş, aşamalı ve ardışık olarak gerçekleşen sürekli bir süreç olarak görmektedirler. Aşama Teorisine detaylı bakıldığında ise beş temel aşama karşımıza çıkmaktadır. Birincisi, şirketin hâlâ iç pazara odaklandığı yurt içi odaklanma aşamasıdır. Bu aşamada şirket henüz uluslararası ticarete girmemiştir ve/veya girmek de istememektedir. İkincisi, firmanın yurt dışından çok az da olsa ön sipariş/talep almaya başladığı ihracat öncesi aşamadır. Bu aşamada şirket uluslararası ticarete girmeye cesaret kazanır ve ilk adımlarını atar. Ayrıca ihracata değer ürün olabilmesi için de sertifikasyon veya kalite standartları gibi işlem ve gereklilikleri de karşılamaya başlar/odaklanır. Bu aşamada esasında şirket, uluslararasılaşma sürecini yürütmeye hazır olup olmadığını analiz etmeye başlamıştır. Üçüncüsü, şirketin yurtdışında uluslararasılaşmasının hala çok sınırlı olduğu, deneysel katılım aşamasında olduğu kabul edilebilecek şirketin doğrudan ihracat veya dolaylı ihracat kullanarak ihracat yapmaya başladığı aşamadır. Dördüncüsü ise şirketin dış pazarları ana faaliyet alanı olarak görmeye başladığı ve yurtdışındaki faaliyetlerini arttırdığı aktif katılım aşamasıdır. Bu aşama ile şirketin üst yönetiminin uluslararası pazarda başarıya ulaşma inancı/öz taahhüdü vardır. Şirket, uluslararası pazara girmenin veya pazarda büyümenin en iyi yolunu sistematik olarak analiz etmeye de başlamıştır. Beşincisi ve sonuncusu ise dış pazarların şirketin ana kâr hedeflerinden birisi olduğu taahhütlü katılım aşamasıdır. Bu son aşamada şirket kaynakları, şirketin uluslararasılaşma sürecine odaklanır ve şirket doğrudan yatırımlar da yapmak üzere stratejiler geliştirerek eylemlerde bulunmaktadır.

Uluslararasılaşmanın başarısı söz konusu olduğunda ise organizasyonların bazı stratejiler yoluyla, özellikle de en çok benimsenen stratejiler olan ihracat ve doğrudan yabancı yatırımlar yoluyla ilerlemesi gündeme gelmektedir. İhracatın uluslararasılaşma stratejisi, doğrudan yabancı yatırıma göre küresel pazarlara daha kolay ve daha hızlı nüfuz edebilme avantajını beraberinde getirir. İhracat olgusu, yoğun veya aşırı kaynak sağlama gibi yüksek taahhütler gerektirmez ve dolayısıyla ihracat yapan işletmeler için piyasa risk düzeyi daha az olarak kabul edilir (Golovko ve Valentini, 2011). Küçük işletmelerin sınırlı kaynaklara sahip olduğu göz önüne alındığında ise genel bir kabul olarak doğrudan ihracat yapmanın bu işletmeler için uluslararasılaşmanın en kolay, maliyetsiz, getiri sağlayıcı ve risk azaltıcı yolu olduğu bilinmektedir.

İhracat kavramı özünde ulusal anlamda serbest veya kısıtlı dolaşımda olan veya üretilen ürün ve hizmetlerin dış pazara satılmasıdır. İhracat niyeti ise ihracat sürecine katılma konusunda bireysel olarak algılanan istek ve olasılık olarak değerlendirilebilir. Morgan ve Katsikeas (1997), ihracat niyetinin ihracatçı olmayan firmaların gelecekte ihracat faaliyetine başlama eğilimi olduğunu vurgulamıştır. İhracata ilgi, ihracat olasılığı, olası ihracatın zamanlaması, pazara giriş ve ihracat iş fırsatı arama faaliyetinin planlanması ile ilgilidir. Haddoud, Jones ve Newbery (2021) ihracat niyetini “işletmelerin ihracata başlamak için uygulamaya hazır oldukları çaba ve plan” olarak

tanımlamaktadır (s.108). Dolayısı ile ihracat niyeti genel bir açıklama ile ihracat yapmaya karşı görülen olasılık/hissedilen yakınlık, duyulan istek ve yapılan planlamaların bir bütünü olarak tanımlanabilecektir.

İhracat yoluyla uluslararasılaşmanın, şirketlerin pazarlarını yurt dışına genişletmelerine olanak sağlaması beklenen bir durum olarak ifade edilebilir. Küreselleşen dünya ve ekonomik entegrasyonlar, işletmelerin yurtdışına satış yapması için yeni fırsatlar doğurmuştur. Nitekim, öncü uluslararası işletmeler, uluslararasılaşan iş ortamının, kültürel kalıpların, pazar yapısının ve müşteri özelliklerinin, şirketlerin ihracat veya yatırım yoluyla dış pazarlara giriş şekillerini etkileyebileceğini vurgulamaktadır. (Johanson ve Vahlne, 2017).

Gelişmiş ülkelerin yanı sıra birçok gelişmekte olan ülkede de küçük ihracatçılar, toplam ihracatın küçük bir kısmını oluşturmaktadır. Buna rağmen, dış pazara giriş yöntemi olarak ihracat, doğrudan yatırımla karşılaştırıldığında daha az sermaye yatırımı gerektirmesi ve daha düşük ticari ile finansal risk taşımasına rağmen, küçük ölçekli firmaların ihracat yapmama nedenleri pek çok araştırmacı tarafından incelenmiştir (Reid, 1981; Hessels ve Terjesen, 2010). Elde edilen bulgularda, firmanın dışından veya içinden kaynaklanabilecek nedenlerin söz konusu olabileceği görülmüştür (iç ve dış faktörler). Dışsal faktörler arasında, özellikle iç pazarın dış rekabetten korunduğu ülkelerde ekonomik teşviklerin yetersizliği ön plana çıkarken, buna ek olarak; yabancı menşeli ürün ve hizmetlere kapalı bir pazarın bulunmaması durumunda bile, amaçlanan uyarıcılarla birlikte bir ulusal ihracat politikasının bulunmaması da potansiyel ihracatçıları caydırabileceği ifade edilmiştir (Cavusgil ve Nevin, 1981). Bu bulgulardan hareketle, dahili faktörler açısından küçük ölçekli firmaların, yurtdışı pazarları araştırma, nitelikli distribütörler bulma ve satış promosyonuna yatırım yapma yeteneği ve/veya becerilerinden yoksun olabileceği veya iç pazarın, küçük organizasyonlar ve kaynak tabanları için oldukça yüksek seviyede bir zorluk taşıyabileceği sonucuna varılabilir.

## 1. İhracat Niyeti

İhracat niyeti, uluslararası ticaret ve işletmeciliğin hemen hemen tüm alanlarında popüler bir konu haline gelmiştir. Özellikle uluslararası pazarlamada modern yaklaşımların ve yeni teknolojilerin benimsenmesi gibi çeşitli durumlar, ihracat niyeti kavramını daha fazla ön plana çıkarmıştır. Araştırmacıların bu kavramı, uluslararasılaşmanın amacını tanımlamak için kullandığı da görülmektedir. Öyle ki, bir şirket, ihracatın özellikle karlılık ve süreklilik amaçlarına fayda sağlayacağını stratejik olarak keşfettiğinde amaçlarına uygun olarak bir araç olarak göreceği uluslararasılaşma yolunda ilerleyeme de başlayacaktır. Nitekim Jaffe ve Pastemak (1994), ihracat niyetini, "işletmenin büyümesine katkı yolunda ihracata ilişkin motivasyon, tutum, inanç ve beklenti" olarak tanımlamıştır (s.20). Dolayısı ile ihracat, uluslararasılaşma ve ihracat niyeti arasında önemli derecede sektörel ve pratik bağlar bulunmaktadır.

İhracat niyetinin bir diğer ilişkili olduğu konu ise ihracat niyeti ile ihracat arasındaki nokta olan ihracat kararı alma eylemidir. Ancak bu eylem daha geniş bir süreci de ifade edebilir. Nitekim, "İhracat kararı almak" ifadesi, ihracat farkındalığı, ihracat niyeti, ihracat denemesi, ihracatın değerlendirilmesi ve ihracatın kabulü gibi bir dizi aşamadan oluşan karmaşık bir süreci de ifade eder (Reid, 1981; Czinkota, 2007). Bu süreç, dış pazarda fırsatların tanınmasıyla başlayıp, son aşamada ihracatın genişletilmesine kadar, ihracat davranışındaki organizasyonun karmaşıklık düzeyini temsil eder. İhracat davranışı farklı boyutlar ve performans ölçümleri içerir; dolayısıyla ihracat davranışı için ortak ölçümlerin kullanılması yanıltıcı olabilir (Reid, 1981). Uluslararası pazarlara açılmayan küçük işletmelerin çoğunluğu henüz ihracat faaliyetlerine katılmadığından, bu durumdaki işletmelerin çoğunun ihracat kararının ihracat bilinci aşamasında veya niyet aşamasında olduğu varsayılabilir.

Öte yandan, ihracat yapamayan firmalar için ihracata başlayabilmenin en temel koşulu, organizasyon içinde ve stratejilerinde ihracat niyeti olgusunun yer edinebilmesi ve bu düşüncenin şirket eylem planlarına yansiyabilmesidir. Buradaki ihracat niyeti kavramının, ihracat yapma isteği ile karıştırılmaması büyük önem taşımaktadır. Başka bir deyişle, ihracat niyeti, ihracat yapma isteğinin teorik veya pratik katmanlarla doldurulmuş halidir. Bu sebeple, ihracat yapmayan bir firma için, organizasyonda bulunan ihracat yapma isteğini nelerin ihracat niyetine dönüştüreceğini iyi anlamak ve analiz etmek gerekmektedir.

## 2. İhracat Niyetine Etki Eden Unsurlar

Yukarıda da bahsi geçtiği üzere ihracat niyetini oluşturan veya ihracat niyetine etki eden unsurların irdelenmesi bilim dünyası ve pratik iş yaşamı için oldukça önemlidir. Özellikle de bu araştırmanın da odaklanmış olduğu mikro işletmelerin ihracat niyetlerine etki eden unsurlara ilişkin olarak literatür incelendiğinde farklı boyut ve içerikte kavramlar karşımıza çıkabilmektedir (Morgan, Katsikeas ve Chien, 2015). Mikro ölçekli işletmeler için literatür incelendiğinde, onların ihracat potansiyellerinde önemli olan unsurların tarihsel süreç içinde farklı konseptlerle ilişkilendirildiği görülmektedir. Ancak bu araştırmanın da temellerinde yer alan uluslararasılaşma ve ihracatı gerçekleştirilme bağlamları da dahil edildiğinde literatürde Müşterilerce Algılanan Risk, Örgütsel/Organizasyonel Hazırlık ve Sahip Olunan Rekabet Avantajı konularının tartışıldığı görülmektedir (Jaffe ve Pastemak, 1994). Dolayısı ile bu araştırma içerisinde ihracat niyetine etki eden unsurların tamamının araştırılması yerine tercihen modern iş ve uluslararası ticaret dünyası için de önemli görülen söz konusu bu üç unsur temel alınarak araştırma ve analizler yapılmıştır.

### 2.1. Müşterilerce Algılanan Risk

İhracat niyetinin potansiyel bir sonuca dönüşmesinin en önemli unsurlarından birisinin işletme tarafından sunulan ürün ve hizmetlere karşı müşterilerce talebin oluşması olarak ifade edilmesi mümkündür. Bu bağlamda da müşteriler nezdinde talebe etki eden (özellikle yurtdışı menşeli ürünlere ilişkin alışverişlerde) en önemli unsurlardan bir tanesi de duyulan güven ve algılanan risk olarak değerlendirilmektedir. Literatürde de ihracat niyetinin önemli önkoşullarından birisinin algılanan riske bağlı olduğu yer edinmiş bir olgudur.

Qalati ve diğerleri, algılanan riski, “bir müşterinin ürün/hizmet satın aldıktan veya işlem yaptıktan sonra olumsuz sonuçlara/etkilere veya şüpheli sonuçlara ilişkin değerlendirmesi” olarak kavramlaştırmışlardır (2021, s. 5). Ek olarak, Simbolon, Handayani ve Nugraedy, (2020) ile Tho, Lai ve Yan (2017) algılanan riski, bir hizmet işleminden (çevrimiçi) kaynaklanan potansiyel olumsuz sonuçlara veya şüpheli sonuçlara dair inanç olarak ifade etmişlerdir ve geleneksel perakendecilerde algılanan riskin, satılan ürünlerin kalitesine karşı bir tür dolandırıcılık olduğunu açıklamıştır. Bunlara ek olarak Samoggia, Grillini ve Del Prete (2021) ile Tho vd., (2017) algılanan riski; güvenen ile güvenilen arasındaki konumlandırma, reklam, marka imajı ve katma değer dikkate alınmaksızın bir kazanç veya kayıp olasılığı olarak nitelemişlerdir. Wu vd., (2011) ise algılanan riskin bir tür subjektif kayıp olduğunu ancak bir ürün veya hizmet satın alma sürecinde yaşanan bir risk olduğunu ve müşterilerin satın alma sonucunun artılarını veya eksilerini dikkate alamadıklarını belirtmiştir.

Esasında müşterilerin markaya karşı duydukları güven ve algıladıkları marka imajı gibi psikolojik boyutlu olgular oldukça önemli olmakla beraber karmaşık bir yapıya da sahiptir (Kosat, 2024). Nitekim müşteriler, psikolojik duygularının belirsizliğinden kaynaklanan satın alma kararlarının sonuçlarını tahmin edememektedir (Akiyama vd., 2022; Ashraf ve Niazi., 2018). Müşterilerin memnuniyetlerine ilişkin belirsizlikleri algılanan riskten etkilenir ve onların tatmin olması zamana yayılmış olarak bir ürün veya hizmeti satın almayı takip eden süreçlere bağlı olabilir. Bazı araştırmacılar algılanan riskin; finans, performans, sosyoloji, psikoloji, fizik ve zaman temelli risklerini kapsayan çok boyutlu bir değişken olduğunu savunmuştur (Ahmadinejad, Karampour ve Nazar, 2014; Akiyama vd, 2022; Ashraf ve Niazi, 2018; Zhong ve Moon, 2020).

Diğer bir açıklama ile algılanan risk, “riskin belirli pazarlarda ve belirli ürünlerin tüketiminde tüketici davranışını nasıl etkilediğini ve tahmin ettiğini anlamak amacıyla incelenen bir olgu” olarak ifade edilmiştir (Hornibrook ve Fearne, 2003, s. 75). Öte yandan hem firma hem de endüstri düzeyinde stratejiyi etkilemek için algılanan bu riski azaltmaya odaklanmak sık görülen bir durumdur. Nitekim müşterilerle olan ilişkiler ile müşterilerin algıları dinamik bir yapıya sahiptir ve artan rekabet koşulları ile firma stratejilerinin algılanan olguları değiştirmek üzere sürekli güncellenmesi gerekmektedir (Demirbağ ve Söylemez, 2023).

İhracatçı firmalar arasındaki firma seviyesi stratejisi, hangi ihracat pazarlarının seçilmesi gerektiğini içeren bir durum olarak da görülebilir. Hornibrook ve Fearne (2003), algılanan riskin operasyonelleştirilmesinde belirsizliğin ve olumsuz sonuçların algılanan riski oluşturduğunu düşünmektedir. Bu düşünce, belirli ürünleri satın almaya yönelik tüketici davranışına odaklanır ve bir tüketicinin satın alabileceği bir dizi ürün alternatifleriyle karşı karşıya kaldığında, doğal risk olarak sınıflandırılabilir ve ele alınan risk olarak sınıflandırılabilir ilgili riski dikkate alması gerektiğini ileri sürerler ki doğal risk, bir kişinin belirli bir kategoriyle ilişkili risk algısını tanımlayan durumu ifade eder. Bu da ele alınan riskin dikkate alınan ögeye özgü olabileceği anlamına gelebilmektedir. Nitekim, ihracatçılar aynı zamanda alternatif pazar seçenekleriyle de karşı karşıya olduğundan, ihracatçı hangi pazara ihracat yapabileceğine karar vermeden önce belirli bir pazarın içerdiği risk faktör ve algılarını göz önünde bulundurmalıdır. Bu durum algılanan riskin ihracat pazarı seçimini etkileyebileceği varsayımı altında değerlendirilmelidir.

Algılanan risk birtakım boyutlara bakılarak kavramsallaştırılmış ve literatürde beş türe ayrıştırılmıştır. Bunlar; (1) Finansal Risk: Ürün/hizmet satın alırken para kaybı veya çok para harcamış olmaya dair risktir.; (2) Performans Riski: Satın alınan ürün/hizmetlerin beklenen kaliteye uygun olmaması durumunda ortaya çıkan risktir.; (3) Sosyal Risk: Satın alınan ürün veya hizmetin imaja ve statüye zarar verebileceği müşteri imajı ve durum sorunlarıyla ilgili risktir.; (4) Fiziksel ve Biyolojik Risk: Ürün veya hizmeti satın aldıktan ve/veya kullandıktan sonra meydana gelen fizik ve biyoloji ilişkili risktir (biyolojik sağlık sorunlarına yol açması gibi); ve (5) Psikolojik Risk: Ürün/hizmet satın aldıktan sonra müşterinin tutum ve duygularıyla ilgili algıladığı risk şeklinde ifade edilmektedir (Ahmadinejad ve diğerleri, 2014; Akiyama vd, 2022; Ashraf ve Niazi, 2018; Okafor, Adeleye ve Adusei, 2021; Stone ve Gronhaug, 1993).

## 2.2. Örgütsel/Organizasyonel Hazırlık

Örgütsel hazırlık bir süreci ifade eder ve yetkinliği elde edene değin sarf edilen değişim çabalarının sonucunu özetler. Hedeflerini gerçekleştirmek için kuruluşların çoğu durumda zorlayıcı olabilecek bir değişime hazır olmaları gerekir ve literatürde bu konuda çeşitli teoriler öne sürülmektedir. Örgütlerde değişimi gerçekleştirmenin yapısal ve psikolojik doğayla ilgili belirsizliklerini özetlemek için Weiner (2020), örgüt üyelerinin kendilerini uygulamaya kararlı hissettikleri ortak bir psikolojik durum şeklinde ifade eden, çok düzeyli ve çok yönlü bir değişime hazırlık teorisi ortaya koymuştur.

Bazı araştırmacılar ayrıca çok yönlü organizasyonel yöntemlerin, yani iyi çalışma ilişkileri ve organizasyonel prosedürlerin, değişime hazırlığın geliştirilmesinde önemli olduğunu vurgulamaktadır (Benitez, Ray ve Henseler, 2018; Rafferty ve Simons, 2006). Dolayısıyla hazırlık teorisi, yeniliğe yönelik örgütsel hazırlığa yönelik uygun çerçevelerin tasarlanması için temel sağlamaktadır. Ayrıca, yeniliği ve öğrenmeyi teşvik eden bir organizasyon kültürünün değişime daha donanımlı olacağı ileri sürülmektedir (Jones, Jimmieson ve Griffiths, 2005; Weeks vd., 2004).

Weiner (2020) ile Lokuge ve diğerleri (2019) tarafından önerilen değişime yönelik örgütsel hazırlık teorisinin üç ana boyutu; değişim değeri (çalışanın değişim bağlılığı), değişim etkinliği ve bağlamsal faktörler olarak ifade edilmiştir. Değişimin değeri ile ilgili olarak ortaya konulan bazı araştırmalarda, organizasyonun üyelerinin değişimi takdir etme seviyeleri ile, onu tanıtmak ve

yaygınlaştırmak isteği ve değişimi uygulamak için harcaacakları çaba arasında anlamlı ve pozitif ilişkiler bulunmuştur (Fishbein ve Ajzen, 1977; Meyer ve Herscovitch, 2001).

Bununla birlikte, çeşitli faktörler bir çalışanın değişime olan bağlılığını (dolayısı ile de hazırlıklı olma sürecini) etkileyebilir ve değişim değeri, bir kuruluşun paydaşlarının, uygulama sırasında değişiklikleri kolektif olarak desteklediğini belirtir. Değişim yolu ile organizasyonel hazırlığı anlayabilmemizi sağlayacak temel bir ölçü de değişim etkinliğidir. Değişim etkinliği, bir görevi yerine getirmek için iddia edilen yeteneğin ayrıntılı ve derinlemesine bir açıklaması veya değerlendirmesidir (Gist ve Mitchell, 1992). Değişim etkinliği, değişimi gerçekleştirmek için gereken finansal, insani ve bilgi temelli kaynakların yeterliliğini vurgulayan bir kavramdır.

### 2.3. Firma Rekabet Avantajı

İhracat niyeti üzerinden ele aldığımız firma rekabet avantajı işletmenin tüm fonksiyonları ile ilişkilendirilebilecek bir kavram olmasına karşın özellikle ve ana hatlarıyla stratejik yönetimin kritik bir kavramı olarak değerlendirilmektedir (Cenamor, 2021; Kryscynski, Coff ve Campbell, 2021). Dahası, rekabet avantajı stratejik yönetim alanındaki çalışmalara hem doğrudan hem de dolaylı bir kavram olarak yerleştirilmiştir (Drnevič, Mahoney ve Schendel, 2020; Teece, 2020). İşletme yönetimindeki daha önceki çalışmalar (1985 ile 2000 arasındaki yıllar) rekabet avantajı elde etmek için iş stratejileri formüle etmeye odaklanırken (Porter, 1985), sonraki çalışmaların (2000 ile 2015 arasındaki yıllar) rekabet avantajı elde etmeye yönelik firma stratejilerini tamamlayan firma yeteneklerine odaklandığı görülmektedir (Park, Fujimoto ve Hong, 2012).

Stratejik yönetim araştırmasının önceliklerine yeniden odaklanma ihtiyacı, gelecekte etkili araştırmaları üretmek için bilginin yapısal bir şekilde keşfedilmesini gerektirir (Drnevič ve diğerleri, 2020). Rekabet avantajı ile ilişkilendirilen motivasyon ve niyetler, farklı bağlamlarda yayınlanan ancak disiplinler arası bilgi paylaşımının sınırlı olduğu bir dizi çalışmanın ortaya çıkmasına neden olmuştur (Teece, 2020). Rekabet avantajını firma performansı ile ilgili kapsayıcı bir kavram olarak kabul etmek, alandaki bilginin zenginleşmesine olanak sağlayacaktır (Lieberman, 2021). Dahası, disiplinler arası bilgi alışverişi yeni araştırma alanlarının ortaya çıkmasını tetikleyebilecektir. Dolayısıyla, stratejik yönetim alanının doğasında olan önemli bir boşluk, gelecekteki çalışmalar için bir referans çerçevesi oluşturmak amacıyla rekabet avantajı kavramının gelişimini çalışmaların derinliği ve genişliği açısından anlamayı ifade etmektedir (Sigalas ve Pekka-Economou, 2013; Webster ve Watson, 2002).

Rekabet avantajı alanındaki bibliyometrik çalışmalar, teknoloji trendleri (Chao, Yang ve Jen, 2007), insan kaynakları (Danvila-del-Valle, Est'avez-Mendoza ve Lara, 2019), organizasyon kültürü (Gersdri, Kongthon ve Vatananan, 2013), kaynaklar ve yetenekler (Anand vd., 2021), kurumsal sosyal sorumluluk (Yen vd., 2012), özümleme kapasitesi (Apriliyanti ve Alon, 2017), hizmet araştırması (Eloranta ve Turunen, 2015), bilgi teknolojisi (Gunasekaran, Subramanian ve Papadopoulos, 2017) ve çevresel etik ve performans (Singh ve diğerleri, 2019) gibi boyutları da rekabet avantajının partneri olarak kaleme almıştır. Rekabet avantajının elde edilmesinde teknolojik atılımların, firmada verilen eğitimlerin, planlama ile stratejilerin ve optimize edilmiş iş akış/yönetiminin önemli ölçüde etkisi olduğu da literatürde mevcut elde edilmiş sonuçlar arasındadır (Atagül ve diğerleri, 2024).

Bir başka çalışma ile Nayak, Bhattacharyya ve Krishnamoorthy (2022) rekabet avantajını, somut bir özellik yerine firmalar için arzu edilen dinamik bir aşama olarak ifade etmiş ve böylece hem işlevsel hem alan temelli bir kavram olarak konumlandırılmıştır. Ancak rekabet avantajının ortaya çıkan boyutları göz önüne alındığında, rekabet avantajı tek başına bağımsız bir bağlamdan ziyade genel olarak firmaların diğer fonksiyonları ile ilişkilendirilerek çalışılmıştır (Teece, 2020). Sigalas (2015) rekabet avantajının açık anlamlarını ve çeşitli çalışmalardan ortaya çıkan farklı sonuçlarını vurgulamıştır. Dagnino, Picone ve Ferrigno (2021) bu alandaki parçalı literatür kaynaklarından alıntı yaparak “geçici rekabet avantajı” üzerine son teknoloji bir literatür taraması

gerçekleştirmiştir. Ancak, araştırmanın derinliğini belirlemek ve alandaki kavramsal boşluğu azaltmak için gelecekteki bir araştırma gündemi oluşturmak için alandaki akademik literatürün sentezi esastır (Teece, 2020).

Stratejik yönetim alanındaki çalışmalar çoğunlukla pazarda rekabet avantajı kazanmaya yönelik stratejiler üzerine yoğunlaşmıştır (Linz, Müller-Stewens ve Zimmermann, 2017). Firmaları, rakipleri ve iş çevresini farklı karmaşık ilişkiler içinde konumlandıran endüstriyel organizasyondan dinamik yetenekler yaklaşımına kadar teorileri kapsayan geniş araştırma havuzunda bile, tüm çalışmaların temel özü rekabet avantajı elde etmeye yöneliktir (Gamble, Thompson ve Peteraf, 2014).

Nihai olarak bir şekilde çok farklı bağlam ve boyutlara sahip olan firma rekabet avantajı kavramının ihracat niyeti ile de doğrudan veya dolaylı olarak ilişkilerinin bulunması makul ve beklenebilecek bir durumdur. Bu bağlamda da söz konusu ilişkinin ortaya konulmasının da oldukça önemli olduğunu ifade etmek mümkündür.

### **3. Araştırma Yöntemi**

Araştırmanın soruları, hipotezleri, modeli ve araştırmada kullanılan verilere ilişkin detaylar ilerleyen bölümlerde sunulmuştur.

#### **3.1. Araştırmanın Soruları**

Araştırmanın cevap aradığı temel sorular daha önce literatürde bir şekilde ilişkili olduğu düşünülen müşterilerce algılanan risk, çalışan/organizasyonun hazırlığı ve firma rekabet avantajı ile ihracat niyeti arasındaki ilişkinin özellikle ihracat yapmış olmama ve ihracata daha az eğilim göstermeleri gibi durumları olan mikro ölçekli işletmelerin ihracat niyetleri arasındaki ilişkinin ortaya çıkarılması üzerine sorulmuştur. Özellikle ürettiği ürünler ile ihracatta potansiyel rol alan ve üreten ve büyüyen bir ekonomide önemli rol oynayan mikro imalat işletmelerinin ihracat niyetlerinin ölçülmesi ve onların ihracat niyetlerini tetikleyici unsurların keşfedilerek bunların otoriteler ve strateji geliştiricilerce dikkate alınması gelişmekte olan ekonomiler için oldukça fazla önem arz etmektedir. Bu bağlamda da araştırma içerisinde söz konusu mikro imalat işletmelerinin ihracat niyetine etki etme potansiyelinin literatürden gelen bilgilerle keşfedildiği söz konusu üç boyutun (müşterilerce algılanan risk, çalışan/organizasyonun hazırlığı ve firma rekabet avantajı) ihracat niyetine etkisi araştırmanın ana soru noktası ve amacını oluşturmuştur.

#### **3.2. Araştırma Modeli**

Araştırma modelinin ortaya çıkarılmasında öncelikle literatür incelenmiş ve literatürde ihracat niyeti ile ilişkisi kurulmuş olan üç farklı örtülü değişken modele dahil edilmiştir. Bunlar; müşterilerin firma ürünlerine karşı tutumu ve algıladıkları risk, özellikle çalışanlar bağlamında organizasyonel hazırlık ve firmanın sahip olduğu rekabet avantajı seviyesidir.

Araştırma modeli dört farklı örtülü değişkeni bünyesinde barındırmaktadır. Buna ek olarak Müşterilerce Algılanan Risk, Organizasyonel Hazırlık ve Firma Rekabet Avantajı değişkenlerinin Firma İhracat Niyeti ile olan ilişki ve etkilerine odaklanılmak istendiği ve literatür temelinde endojen ve eksojen verilerin yapılanması da düşünüldüğünde Yapısal Eşitlik Modelinin (YEM) kullanılması araştırmanın en doğru ve güvenilir sonuçları vermesinde yardımcı olacaktır. Bu bağlamda araştırma bünyesinde Structural Regression (SR) temelli bir YEM kurulmuştur. Böylece ilgili model dört farklı örtülü değişkenin modele dahil edilmesi ile Şekil 1'de gösterildiği gibi oluşturulmuştur.

### Şekil 1: Araştırma Modeli

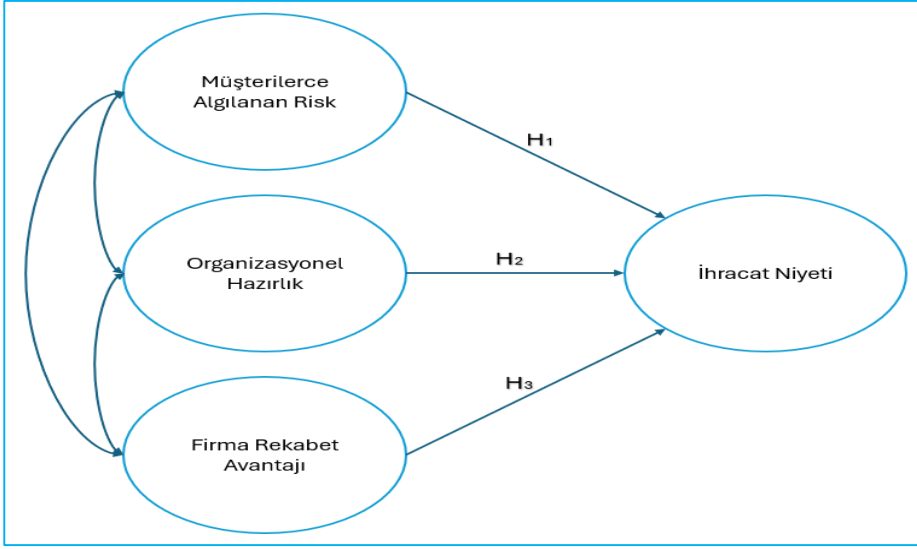

**Kaynak:** Araştırma kapsamında orijinal olarak geliştirilmiştir.

Araştırma modeli analiz edilirken Müşterilerce Algılanan Risk değişkeni “MAR” ve buna ilişkin ifadeler Mx, Organizasyonel Hazırlık değişkeni “COH” ve buna ilişkin ifadeler Cx, Firma Rekabet Avantajı değişkeni “FRA” ve buna ilişkin ifadeler Fx ve nihai olarak ise Firma İhracat Niyeti değişkeni “İN” ve buna ilişkin değişkenler Nx kısaltmaları ile modelde temsil edilmiştir.

### 3.3. Araştırma Hipotezleri

Araştırma bünyesinde sunulmuş olan model kapsamında üç adet hipotez geliştirilmiştir.

*H<sub>1</sub>*: Müşterilerin firmaya karşı tutumu ve algıladıkları risk ile firma ihracat niyeti arasında pozitif yönlü bir ilişki bulunmaktadır.

*H<sub>2</sub>*: Firma çalışanlarının ve organizasyon hazırlığı ile firma ihracat niyeti arasında pozitif yönlü bir ilişki bulunmaktadır.

*H<sub>3</sub>*: Firmanın sahip olduğu rekabet avantajı ile firma ihracat niyeti arasında pozitif yönlü bir ilişki bulunmaktadır.

### 3.4. Araştırma Verileri

Araştırma verilerinin toplama sürecine başlanılmadan önce Kütahya Dumlupınar Üniversitesi, Sosyal ve Beşeri Bilimler Bilimsel Araştırma ve Yayın Etiği Kurulu’ndan (27.12.2023 tarihli) araştırmanın etik açıdan uygun olduğuna dair izin alınmıştır (Karar Numarası: 2023/12).

Araştırmada ölçek olarak Jaffe ve Pastemak, (1994)’ın araştırmasında kullanmış olduğu ihracat niyeti ve diğer değişkenleri içeren anketi modellenerek bu ölçekten ilgili değişkenlerin ve ifadelerin kullanılması ile oluşturulmuştur. Bu çalışma ve ölçek içeren kaynak çalışmanın temelde farklı merkezlere odaklanmış olması ve bu çalışma özelinde literatürde yer alan diğer çalışmaların da içerdiği kesişimler nazara alınarak bir araştırma modeli oluşturulduğundan ilgili ölçek birebir konu edilmemiş ve istatistiki geçerliği, güvenilirliği ve açıklayıcılığı koruyacak şekilde yeni bir modifikasyona gidilmiştir. Elde edilen bu yeni ölçekte kullanılan kısımlar nezdinde orijinal değişken ve ifadelerle sadık kalınmıştır.

Araştırma kapsamında özellikle ihracat faaliyeti bulunmayan mikro işletmelerinin ihracat yapabilmesinin arzu edildiği gelişmekte olan ülkeler nazara alınmış ve araştırmacıların veriye ulaşım kolaylığı nedeniyle ilgili ülkeler içerisinde Türkiye seçilerek bu ülkedeki gelişmekte olan



şehirleri ve birçok ihracat potansiyeli bulunan imalat işletmelerini barındıran Afyonkarahisar, Kütahya, Manisa ve Uşak illerini barındıran TR33 bölgesi uygulama alanı olarak seçilmiştir.

Dolayısı ile araştırmanın evrenini TR33 bölgesinde faaliyet gösteren ve henüz ihracat yapmamış mikro imalat işletmeleri oluşturmaktadır. Evrenin tam sayısına ilişkin net rakam bulunmasa da yerel otoritelerin kaynak ve görüşleri doğrultusunda ilgili sayının 2000 ile 4000 arasında olduğu tahmin edilmektedir. Hazırlanan 5'li likert ölçek bölgesel işbirlikleri ve destekler ile (ticaret odaları ve yerel otoriteler gibi) e-posta ve fiziksel teslimatlar ile evreni ifade edebilecek 473 firmaya iletilmiş ve bunlardan 212 tanesi geri dönüş sağlamıştır. Ancak bu dönüşler içerisinde bariz sağlıksız olarak doldurulduğu tespit edilen 14 adet anket verisi araştırmadan çıkarılarak araştırma analizleri toplam 198 adet veri ile gerçekleştirilmiştir. Katılım sağlayan firmalara ilişkin bilgiler aşağıdaki gibidir (Tablo 1 ve Tablo 2).

**Tablo 1: Araştırmaya Katılım Sağlayan Firma Sektör Dağılımları**

|  | Katılım Sayısı | %            | Geçerli %    | Toplam % |
|--|----------------|--------------|--------------|----------|
| Makine Sanayii ve Endüstriyel Ekipmanlar | 10             | 5,1          | 5,1          | 5,1      |
| Mobilya ve Ev Dekorasyon Ürünleri        | 11             | 5,6          | 5,6          | 10,6     |
| Medya, Reklam, Baskı ve Yayıncılık       | 13             | 6,6          | 6,6          | 17,2     |
| Değerli Metal, Taş ve Mineraller         | 15             | 7,6          | 7,6          | 24,7     |
| Otomotiv ve Oto Yedek Parça              | 17             | 8,6          | 8,6          | 33,3     |
| Tekstil, Giyim ve Ayakkabı               | 17             | 8,6          | 8,6          | 41,9     |
| Gıda, Tarım ve Hayvancılık               | 24             | 12,1         | 12,1         | 54,0     |
| Porselen, Seramik, Çini ve Cam Sanayii   | 25             | 12,6         | 12,6         | 66,7     |
| Diğer Sektörler                          | 66             | 33,3         | 33,3         | 100,0    |
| <b>Toplam</b>                            | <b>198</b>     | <b>100,0</b> | <b>100,0</b> |          |

İlgili tabloda oranı %5'in altında kalan veya bilinmeyen sektörler Diğer Sektörler başlığı altında toplanmıştır. Tablodan da görülebileceği üzere en yüksek paya sahip sektörler Porselen, Seramik, Çini ve Cam Sanayii (%12,6) ile Gıda, Tarım ve Hayvancılık (%12,1) sektörleri olmuştur.

**Tablo 2: Araştırmaya Katılım Sağlayan Firmaların Yaş Dağılımları**

|               | Katılım Sayısı | %            | Geçerli %    | Toplam % |
|---------------|----------------|--------------|--------------|----------|
| 21 ve Üstü    | 28             | 14,1         | 14,1         | 14,1     |
| 1-5           | 29             | 14,6         | 14,6         | 28,8     |
| 11-15         | 40             | 20,2         | 20,2         | 49,0     |
| 6-10          | 43             | 21,7         | 21,7         | 70,7     |
| 16-20         | 58             | 29,3         | 29,3         | 100,0    |
| <b>Toplam</b> | <b>198</b>     | <b>100,0</b> | <b>100,0</b> |          |

Araştırmaya katılım sağlayan firmaların önemli bir bölümü 16-20 yaş aralığında iken (%29,3) 21 yaş ve üstü olan firma sayısı %14,1 olarak gerçekleşmiştir. Onu ise %14,6 ile 1-5 yaş aralığındaki firmalar takip etmiştir.

Ayrıca araştırma kapsamında elde edilen veriler analiz edilmek üzere araştırma analizlerinde kullanılacak olan IBM SPSS Versiyon 25 ve IBM SPSS AMOS Versiyon 22 bilgisayar paket programlarının kullanımına uygun halde data setine dönüştürülmüştür.

### 3.5. Araştırma Limitleri

Her sosyal bilimler araştırmasında olduğu gibi bu araştırmanın da bazı teorik ve metodolojik kısıtları bulunmaktadır. Öncelikle model içerisinde yer alan değişkenlerin örtülü olması sebebi ile tam olarak ölçülebildiğini ifade etmek mutlak gerçeklikten uzak olacaktır. Diğer taraftan metodolojik olarak da kullanılan yöntem ve analizlerin ölçme yeteneğine bağlı olarak YEM için geçerli olan tüm standart limit ve kısıtların bu araştırma için de geçerli olduğunu belirtmek önem arz etmektedir. Ayrıca araştırma içerisinde tüm evrene ait bir veri setine ulaşamadığından elde

edilen bulguların mutlak olarak tüm evreni ifade etmesi de kesinlik bağlamında mümkün olamamaktadır.

#### 4. Analiz ve Bulgular

Likert ölçek temelli nicel araştırmaların ve YEM kullanılan araştırma yöntemlerinin doğasının gereği olarak araştırma analizleri kapsamında öncelikle güvenilirlik, normallik ve geçerlik testleri yapılarak gerekli ön uyum iyilikleri alınmış ve sonrasında YEM analizi gerçekleştirilmiştir.

##### 4.1. Güvenirlik Analizi

Araştırmanın güvenilirliğini test etmek üzere Cronbach's Alpha (CA) ve Composite Reliability (CR) Testleri yapılmıştır. Buna göre CA değerinin modelde kullanılan her bir değişken için 0,700'den büyük (ki ideal olarak 0,900'den yukarı) ve ölçek içerisinde gereksiz/anlamsız ifadelerin olmaması adına da 0,950'den düşük olması beklenmektedir. Diğer taraftan standardize faktör yüklerinin toplamının karesinin, standardize faktör yüklerinin toplamının karesi ile hata terimleri toplamına bölünmesi ile elde edilen CR değerinin ise her bir değişken için 0,700'den büyük veya ideal olarak 1'e yakın değerler olması beklenmektedir.

Elde edilen verilerin söz konusu test sonuçlarına bakıldığında ise CA ve CR değerlerinin sonuçları Tablo 3'teki gibi hesaplanmıştır.

**Tablo 3:** *Araştırmanın Güvenirlik (CA ve CR) Test Sonuçları*

| Ölçek Değişkeni | MAR   | COH   | FRA   | IN    |
|-----------------|-------|-------|-------|-------|
| CA Değeri       | 0,935 | 0,920 | 0,943 | 0,932 |
| CR Değeri       | 0,937 | 0,948 | 0,911 | 0,942 |

Elde edilen CA ve CR sonuçları nezdinde araştırma kapsamında elde edilen veri setlerinin yüksek oranda güvenilirlik sundukları sonucuna varılmıştır.

##### 4.2. Normallik Analizi

YEM analizlerinde verilerin normal veya asimetric dağılım göstermeleri farklı test yöntemlerine tabi olmalarını da beraberinde getirmektedir. Bir veri setinin YEM bazında kullanılmak üzere normal dağıldığını söyleyebilmek için için her bir ifade adına çarpıklık (skewness) ve basıklık (kurtosis) değerlerine ilişkin kritik oranın (critical ratio) -3 ile +3 arasında olması ve çarpıklık (skewness) ve basıklık (kurtosis) değerlerinin ise -2 ile +2 arasında olması gerekmektedir. Bu bağlamda elde bulundurulmuş veri setinin normallik analizi sonuçları Tablo 4'tedir.

**Tablo 4:** *Araştırmanın Normallik Analizi Test Sonuçları*

| Variable            | min   | max   | skew   | c.r.   | kurtosis     | c.r.         |
|---------------------|-------|-------|--------|--------|--------------|--------------|
| M8                  | 1,000 | 5,000 | ,866   | ,974   | ,106         | ,029         |
| M7                  | 1,000 | 5,000 | ,914   | 1,249  | ,550         | ,580         |
| M6                  | 1,000 | 5,000 | ,475   | ,450   | ,845         | ,426         |
| M5                  | 1,000 | 5,000 | -,835  | -1,794 | ,162         | ,467         |
| M4                  | 1,000 | 5,000 | -,813  | -,670  | -,109        | -,314        |
| M3                  | 1,000 | 5,000 | -,974  | -,596  | ,859         | ,468         |
| M2                  | 1,000 | 5,000 | ,706   | ,351   | ,251         | ,722         |
| M1                  | 1,000 | 5,000 | -1,278 | -1,342 | ,834         | 1,395        |
| C7                  | 1,000 | 5,000 | -,982  | -1,641 | ,837         | 1,405        |
| C6                  | 1,000 | 5,000 | -,765  | -,394  | 1,042        | ,994         |
| C5                  | 1,000 | 5,000 | ,890   | 1,111  | ,405         | 1,164        |
| C4                  | 1,000 | 5,000 | ,894   | 1,133  | ,198         | ,569         |
| C3                  | 1,000 | 5,000 | ,901   | ,874   | ,993         | ,652         |
| C2                  | 1,000 | 5,000 | ,243   | ,142   | ,815         | ,342         |
| C1                  | 1,000 | 5,000 | -,381  | -,930  | 1,354        | ,889         |
| F7                  | 1,000 | 5,000 | ,981   | -,782  | 1,106        | ,677         |
| F6                  | 1,000 | 5,000 | -,197  | -,877  | ,267         | ,640         |
| F5                  | 1,000 | 5,000 | -1,192 | -1,847 | 1,362        | 1,200        |
| F4                  | 1,000 | 5,000 | ,644   | 1,171  | 1,100        | ,159         |
| F3                  | 1,000 | 5,000 | 1,308  | 1,512  | 1,292        | 1,084        |
| F2                  | 1,000 | 5,000 | -1,003 | ,760   | ,599         | ,719         |
| F1                  | 1,000 | 5,000 | -1,260 | -1,238 | 1,491        | 1,284        |
| N6                  | 1,000 | 5,000 | -,152  | -,876  | -1,157       | 1,324        |
| N5                  | 1,000 | 5,000 | ,155   | -,893  | -,861        | -,472        |
| N4                  | 1,000 | 5,000 | ,023   | ,135   | -1,381       | -1,254       |
| N3                  | 1,000 | 5,000 | -,163  | -,938  | -,737        | -1,117       |
| N2                  | 1,000 | 5,000 | -,577  | -1,313 | 1,167        | 1,352        |
| N1                  | 1,000 | 5,000 | -,563  | -1,233 | 1,030        | ,959         |
| <b>Multivariate</b> |       |       |        |        | <b>3,773</b> | <b>1,701</b> |

Tabloya bakıldığında elde edilen normalize çok değişkenli basıklık değerinin 3,773 ve çok değişkenli kritik oran değerinin 1,701 olduğu saptanmış ve ideal referans aralığı olan 5 değerinin altında oldukları görülmüştür. Diğer taraftan da her bir ifade için ayrı ayrı basıklık değerine ilişkin kritik oranların -3 ile +3 ve tekil olarak basıklık ve çarpıklık değerlerinin ise -1,5 ile +1,5 arasında olduğu görülmüştür. Bu sebeple de araştırma verilerinin normal dağılım gösterdiği ve YEM açısından Maksimum Olabilirlik Tahmini (Maximum Likelihood Estimation) ile analize uygun olduğu saptanmıştır.

### 4.3. Geçerlik Analizi

YEM temelli çalışmalarda birçok farklı geçerlik ölçüt ve testi bulunmaktadır. Ancak literatür incelendiğinde özellikle Açıklayıcı Faktör Analizi (AFA), Doğrulayıcı Faktör Analizi (DFA), Çıkarılan Ortalama Varyans Analizi (ÇOVA) ve aslında bu çalışmada güvenilirlik analizi olarak da hali hazırda test edilmiş olan Bileşik Güvenilirliği yani CR Değeri kontrolünün geçerlik açısından gerekli ve yeterli olduğu görülmektedir. Bu bağlamda söz konusu analizler ilerleyen bölümlerde sunulmuştur.

#### 4.3.1. Açıklayıcı Faktör Analizi (AFA)

IBM SPSS Versiyon 25 kullanılarak yapılan Kaiser-Meyer-Olkin (KMO) testi ve faktör analizi ile bunlara ilişkin faktör yükleri dağılımı sonuçları Tablo 5 ve 6 ve 7'de paylaşılmıştır.

**Tablo 5: Kaiser-Meyer-Olkin (KMO) Testi**

| KMO and Bartlett's Test                          |                    |          |
|--|--------------------|----------|
| Kaiser-Meyer-Olkin Measure of Sampling Adequacy. |                    | ,872     |
| Bartlett's Test of Sphericity                    | Approx. Chi-Square | 5040,085 |
|  | df                 | 378      |
|  | Sig.               | ,000     |

Araştırma veri setine ilişkin KMO değeri sınır değer olarak görülen 0,500'ün üzerinde çıkarak (0,800-0,900 aralığında ideal) 0,872 olarak ölçülmüştür. Sig. değeri ise anlamlı bulunmuştur.

**Tablo 6: Toplam Açıklanan Varyans Oranları**

| Factor | Initial Eigenvalues |               |              | Extraction Sums of Squared Loadings |               |              | RSSL  |
|--------|---------------------|---------------|--------------|-------------------------------------|---------------|--------------|-------|
|        | Total               | % of Variance | Cumulative % | Total                               | % of Variance | Cumulative % | Total |
| 1      | 8,723               | 31,154        | 31,154       | 8,408                               | 30,030        | 30,030       | 7,376 |
| 2      | 5,769               | 20,605        | 51,759       | 5,414                               | 19,337        | 49,367       | 5,328 |
| 3      | 4,218               | 15,065        | 66,824       | 3,909                               | 13,960        | 63,327       | 4,363 |
| 4      | 1,714               | 6,122         | 72,946       | 1,367                               | 4,881         | 68,208       | 7,039 |
| 5...   | ,878                | 3,136         | 76,082       |                                     |               |              |       |
| 27     | ,072                | ,257          | 99,767       |                                     |               |              |       |
| 28     | ,065                | ,233          | 100,000      |                                     |               |              |       |

Extraction Method: Maximum Likelihood.

a. When factors are correlated, sums of squared loadings cannot be added to obtain a total variance.

İlgili tablodan da görülebileceği üzere araştırmada kullanılan ölçek olması gerektiği gibi dört farklı faktör üzerine çökmüş ve karesel yüklemelerin toplamalarının çıkarılması ile kümülatif olarak kabul edilebilir değer olan 0,500'ün hayli üstünde bir toplam varyans değeri ile %68,208 değeri sonuç olarak ölçülmüştür.

**Tablo 7:** *Desen Matrisi ve Faktör Yükleri*

| Kod  | İfade  | Faktör |
|--|--|--------|
| <i>İhracat Niyeti</i>                        |  |        |
| N1   | İhracat niyetimiz bulunmaktadır.                       | ,806   |
| N2   | İhracat yapmak istiyoruz.                              | ,829   |
| N3   | 1-5 yıl içinde ihracat yapmayı planlıyoruz.            | ,850   |
| N4   | İhracat yapmak için gerekli tüm yetkinliklere sahibiz. | ,816   |
| N5   | İhracat yapmak için gerekli bilgi birikimine sahibiz.  | ,906   |
| N6   | İhracat yapmak için hazırız.                           | ,823   |
| <i>Müşteriler ve Algılanan Risk</i>          |  |        |
| M1   | Bize rakip olabilir.                                   | ,920   |
| M2   | Fiyatları düşürmemiz için bize baskı yapar.            | ,888   |
| M3   | Rekabetçi olmamız için bize baskı yapar.               | ,742   |
| M4   | Pazar bilgisine sahiptirler.                           | ,810   |
| M5   | Yenilik yapmamız için bize baskı yapar.                | ,777   |
| M6   | Çok çeşitli ürünler üretmemiz için bize baskı yapar.   | ,672   |
| M7   | Geniş bir tabana yayılmıştır.                          | ,773   |
| M8   | Ürün kalitesini artırmamız için bize baskı yapar.      | ,782   |
| <i>Çalışanlar ve Organizasyonel Hazırlık</i> |  |        |
| <i>Çalışanlarımız/Organizasyonumuz...</i>    |  |        |
| C1   | Teknolojik avantaj sahibidir.                          | ,889   |
| C2   | Ürün kalitesine sahiptir.                              | ,877   |
| C3   | Yüksek motivasyonlu çalışanlara sahiptir.              | ,682   |
| C4   | İş süreçleri düşünülünce avantajları vardır.           | ,785   |
| C5   | Daha iyi müşteri hizmetlerine sahiptir.                | ,820   |
| C6   | Ürün çeşitliliğine sahiptir.                           | ,559   |
| C7   | Rekabet edebilme yeteneğine sahiptir.                  | ,697   |
| <i>Firma Rekabet Avantajı</i>                |  |        |
| <i>Stratejilerimiz içerisinde vardır...</i>  |  |        |
| F1   | Rekabeti taklit etmek.                                 | ,883   |
| F2   | Tarife ve benzeri fırsatlardan yararlanmak.            | ,853   |
| F3   | Yoğun iç rekabet nedeniyle farklı pazara yönelmek.     | ,846   |
| F4   | Olumsuz piyasayı telafi etmek.                         | ,712   |
| F5   | Büyüme fırsatlarını değerlendirmek.                    | ,726   |
| F6   | Fazla stokları eritebilmek.                            | ,968   |
| F7   | Satışları ara sıra ihracatla desteklemek.              | ,858   |

Extraction Method: Maximum Likelihood.

Rotation Method: Oblimin with Kaiser Normalization. a. Rotation converged in 6 iterations.

İlgili tablo incelendiğinde araştırmaya ilişkin veri setinin faktör dağılım ve yüklerinin ideal olarak dağılım ve değerlendirme gösterdikleri görülmektedir.

#### 4.3.2. Çıkarılan Ortalama Varyans Analizi (ÇOVA) / AVE Testi

Faktör analizi sonrasında elde edilmiş olan standardize faktör yüklerinin kareleri toplamının, toplam ifade sayısına bölünmesi ile elde edilen değerdir. Gizli yapının gösterge varyansının yüzde kaçının açıklanabildiği anlamına gelir. 0,500'ün üzerindeki değerler kabul edilirken 0,700 üzerindeki değerler ideal olarak addedilir. Elde edilen AVE değerleri Tablo 8'de sunulmuştur.

**Tablo 8:** ÇOVA/AVE Değerleri

| Değişken/Faktörler | MAR   | COH   | FRA   | IN    |
|--------------------|-------|-------|-------|-------|
| AVE Değeri         | 0,841 | 0,863 | 0,794 | 0,852 |

İlgili tablodan da görülebileceği üzere tüm değişkenler için AVE değeri ideal aralıklarda ölçülmüştür.

#### 4.3.3. Doğrulayıcı Faktör Analizi (DFA)

Araştırma kapsamında IBM SPSS AMOS Versiyon 22 ile yapılan DFA sonucunda elde edilen uyum iyiliği indeksleri Tablo 9'da paylaşılmıştır.

**Tablo 9:** DFA Uyum İyiliği İndeksleri ve Model Uyum Sonucu

| Uyum İndeksi | Kabul Edilebilir Değer Aralığı | Ölçülen Değer | Uyum İyiliği Sonucu |
|--------------|--------------------------------|---------------|---------------------|
| CMIN/DF      | > 2 ve < 5                     | 2,876         | İndeks Uyumlu       |
| GFI          | > 0,900                        | 0,905         | İndeks Uyumlu       |
| AGFI         | > 0,850                        | 0,874         | İndeks Uyumlu       |
| CFI          | > 0,900                        | 0,932         | İndeks Uyumlu       |
| RMSEA        | < 0,100                        | 0,078         | İndeks Uyumlu       |
| SRMR         | < 0,080                        | 0,034         | İndeks Uyumlu       |

**MODEL DFA UYUM İYİLİĞİ SONUCU: MODEL UYUMLU**

İlgili tablodan da görülebileceği üzere modele ilişkin tüm uyum indeksi iyilikleri uyumlu ve ideal referans aralıklarında olup model uyumlu olarak bulunmuştur. Buna ek olarak model fit üzerinden yapılan kontroller sonucunda model uyumunu anlamlı derecede etkileyebilecek olan bazı parametreler elde edilmiştir. Bunlar; M6-M7, C6-C7, N1-N2 ve N1-N6 ifadelerinin hata terimleri arasında bir kovaryans ( $\leftrightarrow$ ) bağlantısının kurulmasının model uyumunu artıracak şekilde. Bu söz konusu ifadeler arasında ayrı bir ilişkinin varlığına işaret eder ki örtülü değişkenlerin ölçümünde kullanılan ifadelerde bu tür kovaryans ilişkilerin belirli limitler dahilinde doğması oldukça yüksek olasılıkla beklenen bir sonuçtur. Dolayısıyla ile YEM analizi esnasında söz konusu kovaryans bağlarının kullanıldığı bir model araştırmanın nihai sonuçlarını oluşturmuştur.

#### 4.4. YEM Analizi

Araştırma kapsamında oluşturulan YEM ve buna ilişkin sonuçlar ilerleyen bölümlerde paylaşılmıştır.

##### 4.4.1. Araştırmanın Yapısal Eşitlik Modeli ve Analiz Sonuçları

DFA analizi sonucunda elde edilen nihai model uyumu ile oluşturulan YEM Şekil 2'de sunulmuştur.

Şekil 2: Araştırmanın Modifiyeli Yapısal Eşitlik Modeli

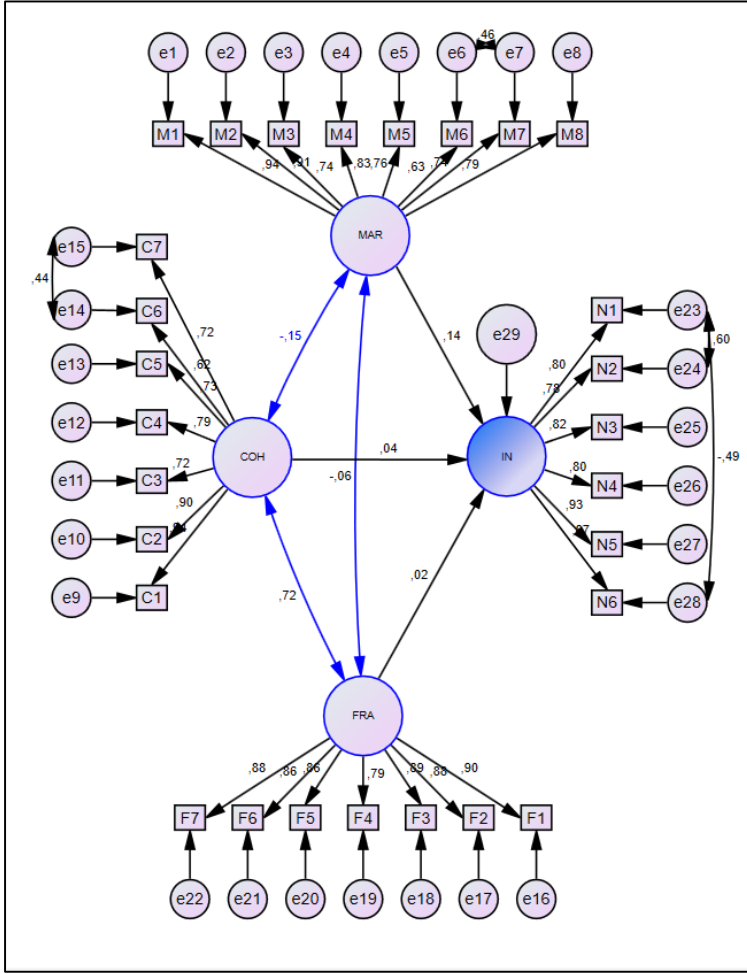

**Kaynak:** Araştırma kapsamında orijinal olarak geliştirilmiştir.

İlgili model verilerin normal dağılımı sebebi ile Maksimum Olabilirlik Tahmini kullanılarak IBM SPSS AMOS Versiyon 22 üzerinden çalıştırılmış ve Tablo 10’da sunulan uyum indeks ve model uyumuna erişilmiştir.

**Tablo 10:** YEM Uyum İyiliği İndeksleri ve Model Uyum Sonucu

| Uyum İndeksi | Kabul Edilebilir Değer Aralığı | Ölçülen Değer | Uyum İyiliği Sonucu |
|--------------|--------------------------------|---------------|---------------------|
| CMIN/DF      | > 2 ve < 5                     | 2,230         | İndeks Uyumlu       |
| GFI          | > 0,900                        | 0,938         | İndeks Uyumlu       |
| AGFI         | > 0,850                        | 0,913         | İndeks Uyumlu       |
| CFI          | > 0,900                        | 0,942         | İndeks Uyumlu       |
| RMSEA        | < 0,100                        | 0,064         | İndeks Uyumlu       |
| SRMR         | < 0,080                        | 0,021         | İndeks Uyumlu       |

**YEM UYUM İYİLİĞİ SONUCU: MODEL UYUMLU**

İlgili tablodan da görüldüğü üzere oluşturulmuş olan modifiyeli YEM modeli ideal uyum iyiliklerini vermekte ve daha önceden de alınan güvenilirlik, normallik ve geçerlik sonuçları ile beraber istatistiki olarak geçerli kabul edilebilecek sonuçları verecek yetkinliğe sahiptir. Bu sonuçlarla beraber model ile elde edilen sonuçlar Tablo 11’de sunulmuştur.

**Tablo 11:** *Araştırmanın YEM Regresyon Ağırlıkları Sonuçları*

**Regression Weights: (Group number 1 - Default model)**

|           |      |     | Estimate | S.E. | C.R.   | P    |
|-----------|------|-----|----------|------|--------|------|
| <b>IN</b> | <--- | COH | ,118     | ,051 | 2,353  | ,006 |
| <b>IN</b> | <--- | MAR | ,258     | ,032 | 4,800  | ,*** |
| <b>IN</b> | <--- | FRA | ,113     | ,060 | 3,208  | ,007 |
| <b>M1</b> | <--- | MAR | 1,000    |      |        |      |
| <b>M2</b> | <--- | MAR | 1,023    | ,046 | 22,483 | ***  |
| <b>M3</b> | <--- | MAR | ,655     | ,048 | 13,696 | ***  |
| <b>M4</b> | <--- | MAR | ,900     | ,052 | 17,389 | ***  |
| <b>M5</b> | <--- | MAR | ,737     | ,051 | 14,440 | ***  |
| <b>M6</b> | <--- | MAR | ,512     | ,049 | 10,522 | ***  |
| <b>M7</b> | <--- | MAR | ,681     | ,050 | 13,624 | ***  |
| <b>M8</b> | <--- | MAR | ,842     | ,053 | 15,838 | ***  |
| <b>C1</b> | <--- | COH | 1,000    |      |        |      |
| <b>C2</b> | <--- | COH | 1,007    | ,047 | 21,309 | ***  |
| <b>C3</b> | <--- | COH | ,621     | ,048 | 13,001 | ***  |
| <b>C4</b> | <--- | COH | ,864     | ,055 | 15,673 | ***  |
| <b>C5</b> | <--- | COH | ,741     | ,055 | 13,495 | ***  |
| <b>C7</b> | <--- | COH | ,692     | ,053 | 13,040 | ***  |
| <b>F1</b> | <--- | FRA | 1,000    |      |        |      |
| <b>F2</b> | <--- | FRA | ,977     | ,053 | 18,513 | ***  |
| <b>F3</b> | <--- | FRA | 1,033    | ,054 | 18,980 | ***  |
| <b>F4</b> | <--- | FRA | ,876     | ,059 | 14,844 | ***  |
| <b>F5</b> | <--- | FRA | ,907     | ,052 | 17,549 | ***  |
| <b>F6</b> | <--- | FRA | 1,003    | ,058 | 17,409 | ***  |
| <b>N1</b> | <--- | IN  | 1,000    |      |        |      |
| <b>N2</b> | <--- | IN  | ,971     | ,051 | 19,195 | ***  |
| <b>N3</b> | <--- | IN  | 1,006    | ,077 | 13,057 | ***  |
| <b>N4</b> | <--- | IN  | ,893     | ,071 | 12,566 | ***  |
| <b>N5</b> | <--- | IN  | 1,116    | ,073 | 15,374 | ***  |
| <b>N6</b> | <--- | IN  | 1,008    | ,087 | 11,649 | ***  |
| <b>F7</b> | <--- | FRA | 1,006    | ,055 | 18,420 | ***  |
| <b>C6</b> | <--- | COH | ,511     | ,050 | 10,200 | ***  |



#### 4.4.2. Hipotez Sonuçları

| Hipotez No | Hipotez   | Sonuç        |
|------------|---|--------------|
| $H_1$      | Müşterilerin firmaya karşı tutumu ve algıladıkları risk ile firma ihracat niyeti arasında pozitif yönlü bir ilişki bulunmaktadır. | <i>Kabul</i> |
| $H_2$      | Firma çalışanlarının ve organizasyon hazırlığı ile firma ihracat niyeti arasında pozitif yönlü bir ilişki bulunmaktadır.          | <i>Kabul</i> |
| $H_3$      | Firmanın sahip olduğu rekabet avantajı ile firma ihracat niyeti arasında pozitif yönlü bir ilişki bulunmaktadır.                  | <i>Kabul</i> |

Araştırmadan elde edilen sonuçlar neticesinde araştırma hipotezlerinin tamamı ( $H_1$ ,  $H_2$  ve  $H_3$ ) kabul edilmiş olup müşterilerin firmaya karşı tutumu ve algıladıkları risk, firma çalışanlarının ve organizasyonun hazırlığı ve firmanın sahip olduğu rekabet avantajı ile firmaların (mikro ölçekli imalar işletmelerinin) ihracat niyetleri arasında pozitif yönlü bir ilişki olduğu tespit edilmiştir.

#### 5. Sonuç ve Öneriler

Bilindiği ve bahsedildiği üzere gelişmekte olan ülkelerin ekonomik refah sağlama ve ilerleme kaydetmelerinde iktisadi politikaları önemli rol oynamaktadır. Özellikle dış ticaret politikalarının merkantalist bakış açısından post modern döneme kadar önemi ve gerekliliği her daim altı çizilen bir olgu olmuştur. Nitekim dış ticaret politikaları içerisinde de ihracat kapasitenin artırılması önemli bir işlev görmektedir. Bu bağlamda da hem mevcut ihracat kapasitelerinin desteklenmesi hem de bir şekilde ihracat yapma imkanına erişememiş işletmelerin ihracata teşvik edilmesi ve desteklenmesi önem kazanmaktadır. Söz gelimi bu kitle içerisinde de ihracata yakın olan ve desteklendiği veya doğru stratejiler ile yönlendirildiği takdirde verim alınabilecek olan grup ise mikro imalar işletmeleri olarak ön plana çıkmaktadır.

Bu kapsamda otoriteler ve kanun koyucuların mikro işletmeler ve özellikle de imalatçı mikro işletmeler özelinde onların ihracat potansiyellerini ve ihracat niyetlerini iyi anlayarak bu gruptaki firmaları ihracata yönlendirmeleri makro ölçekte ülke ekonomik görünüm ve gidişatı ve mikro ölçekte ise işletmelerin sürdürülebilirliğini ve büyümelerini destekleyecek bir pozitif yönlü itici gücü ortaya çıkarabilecektir.

Bu gerçeklikler ve varsayımlar altında da bu araştırma ile gelişmekte olan bir ülke olan Türkiye Cumhuriyeti'nin yine ekonomik anlamda gelişmekte olan bölgelerinden birisi olan TR33 bölgesi üzerinde bir araştırma yapılmış ve özellikle literatürde hali hazırda aralarında dolaylı veya farklı boyutlar ve konseptler dahilinde bulunan ilişki/bağlantı olduğu öngörülen; müşterilerin firmaya karşı tutumu ve algıladıkları risk, firma çalışanlarının ve organizasyonun hazırlığı ve firmanın sahip olduğu rekabet avantajı ile firmaların rekabet avantajı arasında ne gibi bir ilişki olduğu tespit edilmeye çalışılmıştır.

Bu sebeplerle de başta doğrudan bu konuyu ele alan ana araştırma olması nedeniyle Jaffe ve Pastemak, (1994)'ın araştırmasının yanı sıra yukarıda bahsi geçen tüm ilgili literatür araştırmaya dahil edilerek bir model oluşturulmuş ve bu model de kamaşıl ilişkileri bünyesinde barındırması nedeni ile en doğru analiz yöntemi olarak görülen YEM ile teste alınmıştır. Yapılan analizler sonucunda ise geçerliği, normallliği, güvenilirliği ve istatistiki tüm referans parametre ve gereklilikleri taşıyacak şekilde araştırma amaçları ve soruları doğrultusunda kurulmuş olan hipotezlere cevaplar alınmıştır. Elde edilen sonuçlar doğrultusunda da oldukça net bir şekilde müşterilerin firmaya karşı tutumu ve algıladıkları risk, firma çalışanlarının ve organizasyonun hazırlığı ve firmanın sahip olduğu rekabet avantajı ile firmaların rekabet avantajı arasında pozitif yönlü ve anlamlı bir ilişki bulunmuştur.

Araştırma sonuçları detaylı olarak değerlendirildiğinde ise beş temel başlıkta çıktı ve kazanımların değerlendirilmesi mümkündür. Bunlar öncelikle mikro ölçekli olarak firmalar için önem arz

ederken daha sonrasında ise mikro neticelerin de değerlendirilmesi ile makro ölçekli olarak otorite ve politika yapıcılar için elde edilen stratejik bulgulardır.

İlk olarak işletmelerin müşterileri olan ilişkileri sonucunda ortaya çıkan müşteri tutumları ve özellikle de müşterilerce algılanan riskin firmaların ihracat niyetleri ile pozitif yönlü bir ilişkiye sahip olduğu, bu sebeple de gerek işletmelerce gerekse de bu ilişkilerin güçlendirilmesine ve algılanan riskin düşürülmesine yönelik strateji ve eylemlerin uygulamaya alınmasının işletmelerin ihracat niyetini pozitif yönlü olarak etkileyeceği yani potansiyel olarak firmaları daha fazla ihracata yakınlaştırma noktasında destek sağlayacağı tespit edilmiştir.

İkinci temel sonuç olarak ise organizasyonel hazırlığı (ki özellikle firma çalışanlarının hazırlığı) ile firma ihracat niyeti arasında pozitif yönlü bir ilişki bulunmuştur. Yani benzer şekilde otoriteler ve firmalar tarafında organizasyonel hazırlığın artırılması ve özellikle de çalışan hazırlığının desteklenmesi noktasında atılacak adım ve gerçekleştirilecek doğru eylemlerin firmaların ihracat niyetlerini artırarak onların ihracat yapmalarında katkı sağlayıcı bir unsur olacağı keşfedilmiştir.

Üçüncü olarak ise firmaların sahip olduğu rekabet avantajlarının onların ihracat niyetleri üzerinde pozitif yönlü etkisinin olduğu görülmüştür. Bu sebeple de aynı şekilde geliştirilecek olan politika ve yol haritalarında rekabet avantajı unsurunun da göz ardı edilmeyerek nazara alınması ve doğru aksiyonlar ile desteklenmesi halinde firmalar için ihracat niyetleri artmış ve potansiyel ihracata bir adım daha yaklaşmış olacaklardır.

Dördüncü olarak ise ilerleyen dönemlerde konuya ilişkin yapılacak yeni araştırmalarda YEM analizi esnasında keşfedilen müşteriler tarafından algılanan risk, organizasyonel hazırlık ve ihracat niyeti değişkenlerinde ifadeler arasında keşfedilen ek ilişkilerin araştırılmasının ölçüm hassasiyetini geliştirebileceğini ve ayrıca ihracat niyetini etkileyen diğer değişkenlerinde potansiyel olarak tespit edilerek bunlar arasında ilişkinin keşfedilmesinin firmaların hem makro hem de mikro stratejiler ile ihracata daha da yaklaşımlarında rol alabileceğini söylemek mümkündür.

Nihai olarak ise politika yapıcılar için söz konusu sonuçların da referans alınması ile bazı önemli stratejik planların yapılması ve mevzuat değişimleri ile teşvikleri içeren adımların atılması önem arz etmektedir. Öyle ki literatür ile de entegre olarak gerek mevzuatların gerekse de finansal kaynakların gözden geçirilerek özellikle mikro ölçekli işletmelerin ihracat niyetlerini destekleyebilecek teşvik ve farkındalık programlarının yapılması, buna uygun teşvik ve hibe programlarının geliştirilmesi, prosedürlerin mikro ve e-ihracat için daha sade ve kolay hale getirilmesi ve buna ilişkin desteklerin aktif olarak sağlanması, uluslararası ağ ve işbirliklerinin mikro işletmelerin menfaat ve kullanımına sunulması ve pazar araştırması, müşteri ilişkileri, rekabet avantajı elde etme ve organizasyonel hazırlık adına gereken teknik ve finansal desteklerin sağlanması mikro işletmelerin ihracat niyetleri ve dolayısı ile ihracat gerçekleştirmeleri açısından doğrudan ve etkili rol alabilecektir.

## Kaynakça

- Ahmadinejad, B., Karampour, A., & Nazar, Y. (2014). A survey on interactive effect of brand image and perceived quality of service on each other; (case study: Etkä chain stores). *Arabian Journal of Business and Management Review (Kuwait Chapter)*, 3(8), 217-224.
- Akiyama, M. J., Muller, A., Huang, O., Lizcano, J., Nyakowa, M., Riback, L., & Kurth, A. (2022). Hepatitis C-related knowledge, attitudes and perceived risk behaviours among people who inject drugs in Kenya: A qualitative study. *Global Public Health*, 17(6), 1016-1028.

- Anand, A., Brons Kringelum, L., Oland Madsen, C., & Selivanovskikh, L. (2021). Interorganizational learning: a bibliometric review and research agenda. *The Learning Organization*, 28(2), 111-136.
- Apriliyanti, I. D., & Alon, I. (2017). Bibliometric analysis of absorptive capacity. *International Business Review*, 26(5), 896–907.
- Ashraf, M. A., & Niazi, A. (2018). Impact of brand image, service quality and trust on customer loyalty, moderating effect of perceived price fairness and the mediating effect of customer satisfaction: case study on telecommunication sector of Pakistan. *Service Quality and Trust on Customer Loyalty, Moderating Effect of Perceived Price Fairness and the Mediating Effect of Customer Satisfaction: Case Study on Telecommunication Sector of Pakistan (August 20, 2018)*.
- Atagül E. N., Özdemir Y., Yıldırım M. ve AYTEKİN M. A. (2024) İşletmelerde rekabet avantajı için dinamik planlama ve iş akış yönetiminin irdelenmesi. *Journal of Engineering and Basic Sciences*, 2, 50-62.
- Benitez, J., Ray, G., & Henseler, J. (2018). Impact of information technology infrastructure flexibility on mergers and acquisitions. *MIS quarterly*, 42(1), 25-44.
- Cavusgil, S. T. (2009). *International business: Strategy, management, and the new realities*. Pearson Education India.
- Cavusgil, S. T., & Nevin, J. R. (1981). Internal determinants of export marketing behavior: An empirical investigation. *Journal of marketing Research*, 18(1), 114-119.
- Cenamor, J. (2021). Complementor competitive advantage: A framework for strategic decisions. *Journal of Business Research*, 122, 335–343.
- Chao, C. C., Yang, J. M., & Jen, W. Y. (2007). Determining technology trends and forecasts of RFID by a historical review and bibliometric analysis from 1991 to 2005. *Technovation*, 27(5), 268–279.
- Czinkota, M. R. (2007). *International marketing. Cengage Learning*.
- Dagnino, G. B., Picone, P. M., & Ferrigno, G. (2021). Temporary Competitive Advantage: A state-of-the-art literature review and research directions. *International Journal of Management Reviews*, 23(1), 85–115.
- Danvila-del-Valle, I., Est'avez-Mendoza, C., & Lara, F. J. (2019). Human resourcestraining: A bibliometric analysis. *Journal of Business Research*, 101, 627–636.
- Demirağ, F., & Söylemez, C. (2023). Tüketicilerin affetme davranışı ve kişisel yeniliğin hizmet çıktısı olarak değiştirme niyetine etkisi: Online yemek satış siteleri üzerine bir uygulama. *İktisadi İdari ve Siyasal Araştırmalar Dergisi*, 8(22), 795-807. <https://doi.org/10.25204/iktisad.1329765>
- Drnevich, P. L., Mahoney, J. T., & Schendel, D. (2020). Has strategic management research lost its way. *Strategic Management Review*, 1(1), 1119–1127.
- Eloranta, V., & Turunen, T. (2015). Seeking competitive advantage with service infusion: A systematic literature review. *Journal of Service Management*, 26(3), 394–425.
- Fishbein, M., & Ajzen, I., 1977. *Belief, Attitude, Intention, and Behavior: An introduction to Theory and Research*.

- Forlani, D., Parthasarathy, M., & Keaveney, S. M. (2008). Managerial risk perceptions of international entry-mode strategies: The interaction effect of control and capability. *International Marketing Review*, 25(3), 292-311.
- Gamble, J., Thompson, A., & Peteraf, M. (2014). *Essentials of strategic management 4e*. McGraw Hill.
- Gerdsri, N., Kongthon, A., & Vatananan, R. S. (2013). Mapping the knowledge evolution and professional network in the field of technology roadmapping: A bibliometric analysis. *Technology Analysis & Strategic Management*, 25(4), 403-422.
- Gist, M. E., & Mitchell, T. R. (1992). Self-efficacy: A theoretical analysis of its determinants and malleability. *Academy of Management review*, 17(2), 183-211.
- Golovko, E., & Valentini, G. (2011). Exploring the complementarity between innovation and export for SMEs' growth. *Journal of International Business Studies*, 42(3), 362-380.
- Griffith, D. A., Cavusgil, S. T., & Xu, S. (2008). Emerging themes in international business research. *Journal of international business studies*, 39, 1220-1235.
- Gunasekaran, A., Subramanian, N., & Papadopoulos, T. (2017). Information technology for competitive advantage within logistics and supply chains: A review. *Transportation Research Part E: Logistics and Transportation Review*, 99, 14-33.
- Haddoud, M. Y., Jones, P., & Newbery, R. (2021). Export intention in developing countries: A configuration approach to managerial success factors. *Journal of Small Business Management*, 59(1), 107-135.
- Hessels, J., & Terjesen, S. (2010). Resource dependence and institutional theory: An integrated approach to understanding small firms' internationalization. *International Business Review*, 19(4), 285-292. <https://doi.org/10.1016/j.ibusrev.2009.08.001>
- Hornibrook, S. A., & Fearne, A. (2003). Managing perceived risk as a marketing strategy for beef in the UK foodservice industry. *International Food and Agribusiness Management Review*, 6(3).
- Jaffe, E. D., & Pastemak, H. (1994). An attitudinal model to determine the export intention of non-exporting, small manufacturers. *International Marketing Review*, 11(3), 17-32.
- Jones, R. A., Jimmieson, N. L., & Griffiths, A. (2005). The impact of organizational culture and reshaping capabilities on change implementation success: The mediating role of readiness for change. *Journal of management studies*, 42(2), 361-386.
- Johanson, J., & Vahlne, J. E. (2017). The internationalization process of the firm - A model of knowledge development and increasing foreign market commitments. In *International business* (pp. 145-154). Routledge.
- Kosat, A. (2024). Marka güveni ve marka imajının müşterilerin memnuniyetlerine etkileri psikolojik iyi oluşun düzenleyici görevi. *Doğuş Üniversitesi Dergisi*, 25(2), 273-294. <https://doi.org/10.31671/doujournal.1391647>
- Kryscynski, D., Coff, R., & Campbell, B. (2021). Charting a path between firm-specific incentives and human capital-based competitive advantage. *Strategic Management Journal*, 42(2), 386-412.
- Lieberman, M. (2021). Is Competitive Advantage Intellectually Sustainable?. *Strategic Management Review*, 2(1), 29-46.

- Linz, C., Müller-Stewens, G., & Zimmermann, A. (2017). *Radical business model transformation: Gaining the competitive edge in a disruptive world*. Kogan Page Publishers.
- Lokuge, S., Sedera, D., Grover, V., & Dongming, X. (2019). Organizational readiness for digital innovation: Development and empirical calibration of a construct. *Information & management*, 56(3), 445-461.
- Meyer, J. P., & Herscovitch, L. (2001). Commitment in the workplace: Toward a general model. *Human resource management review*, 11(3), 299-326.
- Morgan, R. E., Katsikeas, C. S., & Chien, C. S. (2015). Export Intention and Export Development: The Influences of Export Stimuli. In *Proceedings of the 1997 World Marketing Congress* (pp. 162-162). Springer International Publishing.
- Morgan, R. E., & Katsikeas, C. S. (1997). Export stimuli: Export intention compared with export activity. *International Business Review*, 6(5), 477-499.
- Nayak, B., Bhattacharyya, S. S., & Krishnamoorthy, B. (2022). Exploring the black box of competitive advantage—An integrated bibliometric and chronological literature review approach. *Journal of Business Research*, 139, 964-982.
- Okafor, A., Adeleye, B. N., & Adusei, M. (2021). Corporate social responsibility and financial performance: Evidence from US tech firms. *Journal of cleaner production*, 292, 126078.
- Park, Y., Fujimoto, T., & Hong, P. (2012). Product architecture, organizational capabilities and IT integration for competitive advantage. *International Journal of Information Management*, 32(5), 479-488.
- Porter, M. E. (1985). *Competitive advantage: Creating and sustaining superior performance*. Free Press.
- Qalati, S. A., Vela, E. G., Li, W., Dakhan, S. A., Hong Thuy, T. T., & Merani, S. H. (2021). Effects of perceived service quality, website quality, and reputation on purchase intention: The mediating and moderating roles of trust and perceived risk in online shopping. *Cogent Business & Management*, 8(1), 1869363.
- Rafferty, A. E., & Simons, R. H. (2006). An examination of the antecedents of readiness for fine-tuning and corporate transformation changes. *Journal of business and psychology*, 20, 325-350.
- Reid, S. D. (1981). The decision-maker and export entry and expansion. *Journal of international business studies*, 12, 101-112.
- Samoggia, A., Grillini, G., & Del Prete, M. (2021). Price fairness of processed tomato agro-food chain: The Italian consumers' perception perspective. *Foods*, 10(5), 984.
- Sigalas, C. (2015). Competitive advantage: the known unknown concept. *Management Decision*, 53(9), 2004-2016.
- Sigalas, C., & Pekka-Economou, V. (2013). Revisiting the concept of competitive advantage: Problems and fallacies arising from its conceptualization. *Journal of Strategy and Management*, 6(1), 61-80.
- Simbolon, F. P., Handayani, E. R., & Nugraedy, M. (2020). The Influence of Product Quality, Price Fairness, Brand Image, and Customer Value on Purchase Decision of Toyota Agya Consumers: A Study of Low Cost Green Car. *Binus Business Review*, 11(3), 187-196.

- Singh, S. K., Chen, J., Del Giudice, M., & El-Kassar, A. N. (2019). Environmental ethics, environmental performance, and competitive advantage: Role of environmental training. *Technological Forecasting and Social Change*, *146*, 203-211.
- Stone, R. N., & Gronhaug, K. (1993). Perceived risk: Further considerations for the marketing discipline. *European Journal of marketing*, *27*(3), 39-50.
- Teece, D. J. (2020). Fundamental issues in strategy: Time to reassess. *Strategic Management Review*, *1*(1), 103-144.
- Tho, N. X., Lai, M. T., & Yan, H. (2017). The effect of perceived risk on repurchase intention and word-of-mouth in the mobile telecommunication market: A case study from Vietnam. *International Business Research*, *10*(3), 8-19.
- Webster, J., & Watson, R. T. (2002). Analyzing the past to prepare for the future: Writing a literature review. *MIS Quarterly*, *26*(2), 13-23.
- Weeks, W. A., Roberts, J., Chonko, L. B., & Jones, E. (2004). Organizational readiness for change, individual fear of change, and sales manager performance: An empirical investigation. *Journal of Personal Selling & Sales Management*, *24*(1), 7-17.
- Weiner, B. J. (2020). A theory of organizational readiness for change. In *Handbook on implementation science* (pp. 215-232). Edward Elgar Publishing.
- Wu, C. C., Liao, S. H., Chen, Y. J., & Hsu, W. L. (2011). Service quality, brand image and price fairness impact on the customer satisfaction and loyalty. In *2011 IEEE international conference on industrial engineering and engineering management* (pp. 1160-1164). IEEE.
- Yen, H. R., Wang, W., Wei, C. P., Hsu, S. H. Y., & Chiu, H. C. (2012). Service innovation readiness: dimensions and performance outcome. *Decision Support Systems*, *53*, 813-824.
- Zhong, Y., & Moon, H. C. (2020). What drives customer satisfaction, loyalty, and happiness in fast-food restaurants in China? Perceived price, service quality, food quality, physical environment quality, and the moderating role of gender. *Foods*, *9*(4), 460.



## KÜRESEL YÖNETİŞİMDE TÜRKİYE’NİN ETKİSİNİ ARTTIRAN STRATEJİK BİR ARAÇ OLARAK İSLAMİ BANKACILIK POLİTİKASI

Aylin Ece ÇİÇEK<sup>1</sup>

### Öz

Bu çalışma, Türkiye'nin İslami finansı küresel yönetim kümelenmelerindeki etki alanını artırmak için bir araç olarak stratejik kullanımını incelemektedir. Küresel İslami finans sektöründe yükselen bir aktör olan Türkiye, benzersiz jeopolitik konumunu, ekonomi politikalarını ve kültürel diplomasisini kullanarak kendisini bölgedeki önemli oyuncularından biri haline getirmiştir. Türkiye, İslami finansı ekonomik araç setine entegre ederek ekonomik gücünü artırmayı ve İslam dünyası içinde daha derin ekonomik ve kültürel ilişkiler geliştirerek yumuşak gücünü artırmayı hedeflemektedir. Bu makale, Türkiye'nin İslami finans alanındaki düzenleyici ve kurumsal çerçevesini Körfez İşbirliği Konseyi (KİK) ülkeleriyle karşılaştırarak analiz etmektedir. Teorik yaklaşımları kullanan çalışma, Türkiye'nin yenilikçi yaklaşımları ve jeopolitik stratejilerinin bu sektördeki rolünü nasıl güçlendirdiğine dair içgörüler sunmaktadır. Bulgular, Türkiye'nin rekabet avantajlarını, İslami finansa stratejik katılımını ve bunun küresel yönetim ve uluslararası ekonomik ilişkiler üzerindeki daha geniş etkilerini vurgulamaktadır.

**Anahtar Kelimeler:** Küresel yönetim, İslami finans, Ekonomi diplomasisi

## ISLAMIC BANKING POLICY: A STRATEGIC INFLUENCE FOR ENHANCING TÜRKİYE’S INFLUENCE IN GLOBAL GOVERNANCE

### Abstract

This study examines Türkiye's strategic use of Islamic finance as a tool for increasing its sphere of influence in global governance constellations. As a rising actor in the global Islamic finance sector, Türkiye has leveraged its unique geopolitical position, economic policies, and cultural diplomacy to establish itself as one of the significant players in the region. By integrating Islamic finance into its economic toolkit, Türkiye aims to enhance its economic power and foster deeper economic and cultural relations within the Islamic world, thereby increasing its soft power. This article analyzes Türkiye's regulatory and institutional frameworks in Islamic finance, comparing them with those of the Gulf Cooperation Council (GCC) countries. Utilizing theoretical approaches, the study provides insights into how Turkey's innovative approaches and geopolitical strategies have bolstered its role in this sector. The findings highlight Turkey's competitive advantages, its strategic engagement in Islamic finance, and the broader implications for global governance and international economic relations.

**Keywords:** Global governance, Islamic finance, Economic diplomacy

<sup>1</sup> Dr. Öğr. Üyesi, İstanbul Üniversitesi, aylin.cicek@istanbul.edu.tr, ORCID: 0000-0002-9606-509X  
**Başvuru Tarihi** (Received): 03.09.2024 **Kabul Tarihi** (Accepted): 15.01.2025

## Giriş

Türkiye, küresel yönetimdeki etkisini artırmak için önemli bir unsur olarak gördüğü İslami finans uygulamalarını son yıllarda stratejik bir politika olarak gündemine almıştır. Küresel İslami finans sektöründe yükselen bir aktör olarak Türkiye, eşsiz jeopolitik konumu, yenilikçi ekonomi politikaları ve kültürel diplomasisinden yararlanarak pazarda güçlü bir şekilde konumlanmayı hedeflemiştir. Bu stratejik angajman sadece Türkiye'nin ekonomik gücünü arttırmak için değil, aynı zamanda İslam dünyasıyla derin ekonomik ve kültürel bağlar geliştirmek ve yumuşak gücünü arttırmak için tasarlanmıştır. Tarihsel olarak, Türkiye, 1980'lerin başında katılım bankalarını finansal sisteminin bir parçası haline getirerek İslami finans ile resmi ilişkisinin başlangıcını yapmıştır. Bu kurumlar geleneksel bankaların yanında faaliyet göstermiş ve faizli işlemlerden kaçınan dini kurallarla uyumlu finansal ürünler sunmuşlardır. Adalet ve Kalkınma Partisi'nin (AKP) 2002 yılında iktidara gelmesi Türkiye'de İslami finans için bir dönüm noktası olarak değerlendirilmektedir (Özdemir & Aslan, 2018, s. 27). Kavramsal olarak İslami finans günümüze kadar yayınlanan devlet programlarında yer almasa da. AKP iktidarında kurulan 59. Hükümetin Özel Finans Kurumlarını (SFH) 5411 numaralı Bankacılık Kanunuyla 2005 yılında Katılım Bankalarına çevirmesi Türkiye'de İslami finans için hukuki bir zemin oluşturmuştur. Burada "katılım" kelimesi İslami finansın ilkelerine uygun bir şekilde hem karın hem zararın paylaşılmasını vurgulamaktadır (Özdemir & Aslan, 2018, s. 31). AKP iktidarının ilk dört hükümetinin devlet programlarında İslami finans için herhangi bir hedef belirlenmese de 62, 64 ve 65. Hükümetlerin programlarında spesifik amaçlar belirtilmiştir. Bunlardan birisi faizsiz bankacılığın geliştirilmesi için devlet sahipliğinde katılım bankaları kurulmasıdır. Bu doğrultuda Ziraat Katılım Bankası (2015) ve Vakıf Katılım Bankası (2016) kurulmuştur. (Özdemir & Aslan, 2018, s. 37) On yıllar boyunca Türkiye, bankacılık alanında yaptığı düzenlemeler, yeni İslami finans kurumlarının açılması ve küresel İslami finansal ağlara artan entegrasyon yoluyla İslami finans sektörünü genişletmiştir.

Ülkenin jeopolitik hedefleri ve ekonomik stratejilerinde önemli bir küresel finans merkezi olarak konumlandırılmak istenen İstanbul'un rolü daha da güçlendirilmiştir. İslam hukukuna dayanan İslami finans, faizi (riba) yasaklayarak ve risk paylaşımını (mudarebe) teşvik ederek geleneksel finansal sistemlere cazip bir alternatif sunmaktadır. Bu finans uygulaması, özellikle Müslümanların çoğunlukta olduğu ülkeler başta olmak üzere, küresel çapta önemli bir büyüme ve pazar imkânı bulmuştur.

Dünya Bankası verilerine göre, İslami finans sektörü son on yılda yıllık %10-12 oranında hızlı bir şekilde büyüyerek yaklaşık 2 trilyon dolara ulaşmıştır. Bu büyüme, bankacılık, sermaye piyasaları ve sigortacılık gibi çeşitli finansal sektörleri kapsamaktadır (Dünya Bankası, 2020). 2023 yılı itibarıyla, Türkiye'deki İslami finans sektörünün büyüklüğünün 100 milyar dolara ulaşması beklenmektedir ve bu da sektörün önemli bir genişleme yaşadığını göstermektedir (Fitch, 2023). Geleneksel olarak Körfez İşbirliği Konseyi (KİK) ülkeleri, finansal kurumlar ve düzenleyici çerçeveler geliştirmek için petrol gelirlerinin bir kısmını kullanarak İslami finans sektörüne öncülük etmişlerdir. S&P Global Ratings'in raporuna göre: Körfez bölgesinde İslami finans alanındaki büyüme, büyük satın almaların ve ulusal ekonomik vizyonların önemli bir rol oynadığı Suudi Arabistan ve Kuveyt'teki bankacılık varlıkları tarafından önemli ölçüde desteklenmiştir (S&P Global, 2023). Bununla birlikte, Türkiye'nin Finans Merkezi'nin İstanbul'da kurulması, dijital bankacılık ve finansal teknoloji çözümlerine yapılan yatırımlar gibi girişimleri ve stratejik manevraları, İslami finans için bölgesel bir merkez olma konusundaki istekliliğini ve iradesini göstermektedir. Türkiye'nin özellikle Somali gibi ülkelerdeki ekonomi diplomasisi ve kültürel girişimleri, ekonomik kalkınmayı teşvik etme ve İslam dünyası içindeki bağları güçlendirme konusundaki kararlılığını göstermektedir (Alpay & Oduncu, 2017, s. 225). Türkiye, altyapı ve eğitim projelerine yatırım yaparak ekonomik büyümeyi teşvik etmenin yanı sıra, aynı zamanda



nüfuzunu artırma ve çoğunluğu Müslüman olan ülkeler arasında iyi ve istikrarlı ilişkilerin kurulmasını da istemektedir.

Makale, Türkiye'nin uluslararası sistemdeki göreceli güç konumunu İslami finans uygulamaları üzerinden incelemektedir. Türkiye'nin İslami finansı bir ekonomik diplomasi ve yumuşak güç aracı olarak stratejik kullandığı iddiası incelenerek bu konudaki çabaları KİK ülkeleriyle karşılaştırılmakta ve sektördeki büyümesinin altında yatan düzenleyici ve kurumsal çerçeveler analiz edilmektedir. Neoliberal Kurumsalcılık, Yumuşak Güç ve Ekonomik Diplomasi teorilerine dayanan teorik çerçeve, Türkiye'nin hedeflerini ve stratejilerini anlamak için kapsamlı bir mercek sunmaktadır. Bulgular, Türkiye'nin rekabet avantajlarını, yenilikçi yaklaşımlarını ve jeopolitik konumundan da kaynaklanan geniş kapsamlı çıkarlarına dikkat çekmektedir. Bu araştırma, Türkiye'yi İslami finans sektöründe kilit bir oyuncu olarak konumlandırarak, uluslararası sistem, İslami finansın gelişen / büyüyen pazarı ve Türkiye'nin konumu ve pozisyonu hakkındaki söylemlere katkıda bulunmayı amaçlamaktadır.

### 1. Teorik Çerçeve

Türkiye'nin İslami finans yoluyla uluslararası sistemdeki etkinliğini artırma stratejisini anlamak için Uluslararası İlişkilerdeki birkaç temel teorik çerçevenin incelenmesini gerektirmektedir. Bu bölümde Neoliberal Kurumsalcılık, Yumuşak Güç ve Ekonomik Diplomasinin Türkiye'nin hedef ve stratejilerini analiz etmek için hangi koşullar altında kapsamlı imkânlar yarattığı ve fırsat sağladığı incelenecektir. Uluslararası kurumların işbirliği ve istikrarı teşvik etmedeki önemini vurgularken, yumuşak güç uygulamalarında kültür ve ideolojinin etkin rolü ön plandadır. Ekonomik Diplomasi ise dış politika hedeflerine ulaşmak için finansal araçların kullanımının altını çizmektedir. Bu çerçeveler birlikte, Türkiye'nin İslami finansa katılımının jeopolitik konumunu ve uluslararası sistemdeki etkisini nasıl artırdığını açıklamaya yardımcı olmaktadır.

Neoliberal Kurumsalcılık, uluslararası kurumların ve rejimlerin, etkileşimde bulunabilecekleri bir çerçeve sağlayarak devletlerarasında iş birliği ve istikrarı teşvik etmede kritik bir rol oynadığını öne sürer. Bu teori, kurumların işlem maliyetlerini azaltarak, şeffaflığı artırarak ve aktörler arasında güveni teşvik ederek uluslararası sistemin anarşik doğasının zayıflamasına yardımcı olduğunu savunur (Keohane, 1984, s. 51). İslami finans bağlamında, uluslararası finansal kurumlar ve ağlar ekonomik karşılıklı bağımlılığı ve istikrarı kolaylaştırabilir ve böylece Türkiye de dâhil olmak üzere katılımcı ülkelerin küresel yönetimdeki etkisini artırabilir.

Türkiye'nin uluslararası İslami finans kuruluşlarına aktif katılımı Neoliberal Kurumsalcılığın ilkeleriyle oldukça uyumludur. Türkiye bu ağlara entegre olarak, uluslararası sistemdeki etkinliğini arttırmak için bunların teşvik ettiği ekonomik istikrar ve iş birliğinden yararlanabilir (Kuran, 2004, s. 112). İslam Kalkınma Bankası (IDB) ve İslami Finans Kurumları Muhasebe ve Denetim Organizasyonu (AAOIFI) gibi kurumları da içeren İslami finans kurumlarının küresel çapta birbirine bağlı olması, uluslararası rejimlerin karşılıklı fayda ve istikrarı teşvik edebileceği fikrini desteklemektedir. Bu kurumlar, çoğunluğu Müslüman olan ülkeler arasındaki ekonomik istikrar ve iş birliğinde kritik bir rol oynamaktadır. Türkiye bu ağlara aktif olarak katılarak uluslararası sistemdeki etkisini arttırmak için konumunu güçlendirebilir.

Joseph Nye (2004) tarafından ifade edildiği şekliyle Yumuşak Güç, bir ülkenin zorlama veya baskı yerine cazibe ve çekicilik yoluyla başkalarının tercihlerini şekillendirme yeteneğini ifade eder. Bu güç türü, bir ülkenin kültürünün, siyasi ideallerinin ve politikalarının çekiciliğinden kaynaklanır. İslami finans alanında Türkiye, İslam dünyasıyla güçlü ekonomik ve kültürel bağlar kurmak için finansal ve kültürel diplomasisini kullanmakta ve böylece yumuşak gücünü artırmaktadır.

Türkiye'nin Müslüman ülkelerle ilişkisi ve İslami finansa yaptığı yatırımlar, İslam dünyasındaki yumuşak gücünü artırmaya yönelik stratejik hamlelerdir. Türkiye, nüfusunun çoğunluğu Müslüman olan ülkelerde altyapı, eğitim ve kültür projelerine yatırım yaparak daha güçlü kültürel

ve ekonomik bağlar kurmayı ve böylece bölgedeki etkisini artırmayı amaçlamaktadır. Bu yatırımlar sadece ekonomik kalkınmaya yardımcı olmakla kalmayarak aynı zamanda iyi niyeti teşvik etmekte ve halkının çoğunluğu Müslüman olan ülkeleri Türkiye'nin daha geniş dış politika hedefleriyle uyumlu hale getirmesine de destek olmaktadır (Altunışık & Martin, 2011, s. 569). Türkiye'nin İslami finans alanında yaptığı yatırımlar ve İslam Dünyasıyla olan ilişkisi, nüfuzunu ve yumuşak gücünü artırmaya yönelik daha geniş bir stratejinin parçasıdır.

Ekonomik Diplomasi, dış politika hedeflerine ulaşmak için ekonomik araçların kullanılmasını ifade eder. Diğer devletlerin ve uluslararası aktörlerin davranışlarını etkilemek için ticaret, yatırım ve finansal ilişkilerin kullanılmasını kapsar (Bayne & Woolcock, 2011). İslami finans bağlamında Türkiye, jeopolitik konumunu ve uluslararası sistemdeki etkinliğini artırmak için İslami finansı daha geniş ekonomik stratejisine entegre ederek ekonomik diplomasiyi kullanmaktadır.

Türkiye'nin İslami finansı ekonomik diplomasi stratejisine entegre etme girişimleri, ekonomik istikrar ve iş birliğinin teşvik edilmesi açısından kritik önem taşımaktadır. Türkiye, İslami finansı ekonomik bir araç olarak kullanarak jeopolitik konumunu güçlendirebilir ve halkının çoğunluğu Müslüman olan ülkelerle daha derin ekonomik bağlar kurabilir (Kaplan, 20202, s, 95). İslami finansın ekonomik diplomasi için stratejik kullanımı, Türkiye'nin kendisini küresel finans sisteminde kilit bir oyuncu olarak konumlandırmasına ve böylece küresel yönetimdeki etkisini artırmasına olanak tanır. Türkiye'nin İslami finansı ekonomi diplomasisi stratejisine entegre etmesi, ekonomik istikrar ve iş birliğini teşvik etme politikası uluslararası sistemde etkisini arttırmasına önemli ölçüde katkı sağlamıştır.

**Şekil 1:** Türkiye Çeyreklere Göre Toplam İslami Bankacılık Varlıkları (2013-2023)

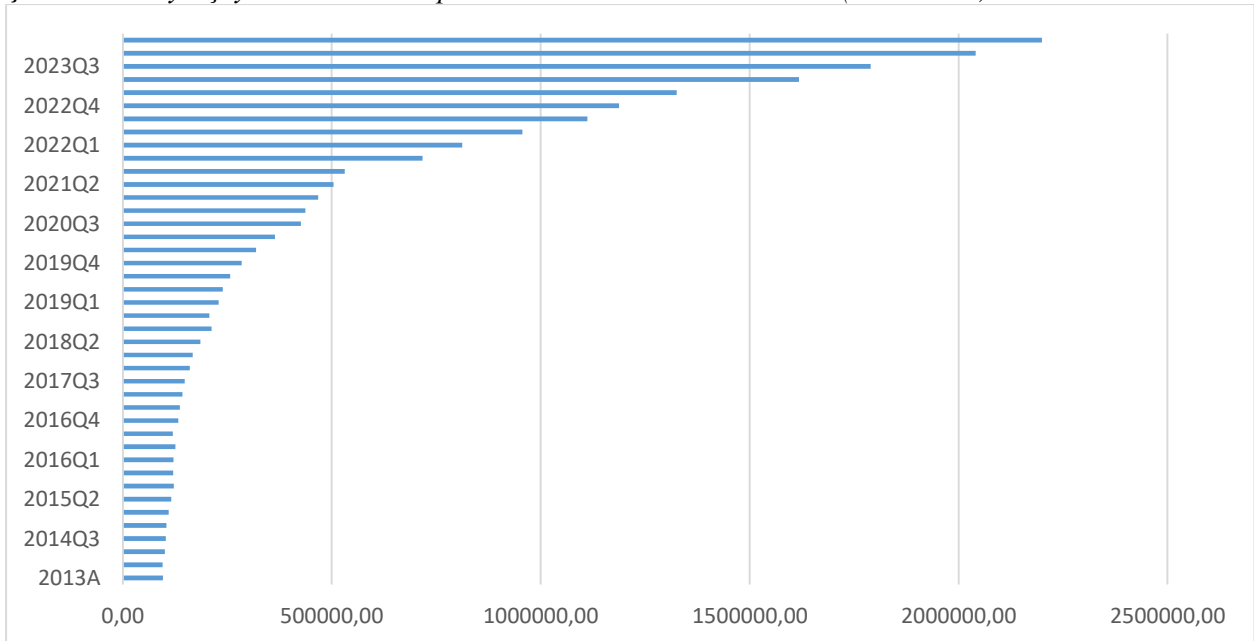

**Kaynak:** İslami Finansal Hizmetler Kurulu

Neoliberal Kurumsalcılık, Yumuşak Güç ve Ekonomik Diplomasi teorik temelleri üzerine inşa edilen bu çalışma, Türkiye'nin İslami finansı stratejik kullanımının analizine rehberlik edecek çeşitli sorular formüle etmektedir. Bu sorular, Türkiye'nin İslami finans katılımasının uluslararası sistemdeki etkinliğini ne ölçüde artırdığını, KİK ülkelerine karşı karşılaştırmalı üstünlüğünü ne ölçüde artırdığını ve ekonomik diplomasi ve yumuşak güç için bir araç olarak hizmet edip etmediğini test etmek için tasarlanmıştır. Çalışma, aşağıdaki hususları ampirik olarak inceleyerek, Türkiye'nin küresel İslami finans sektöründeki rolüne ve bunun uluslararası üzerindeki etkilerine dair bir analiz ve değerlendirme yapmayı amaçlamaktadır.

Araştırılan iki ana soru şunlardır:

*Türkiye'nin İslami finansı stratejik olarak kullanması, küresel yönetimdeki etkinliğini önemli ölçüde artırıyor mu?*

*Türkiye'nin İslami finans alanındaki düzenleyici ve kurumsal politika ve stratejileri KİK ülkelerine göre karşılaştırmalı üstünlüğünü artırıyor mu?*

## **2. Küresel Etki için İslami Finansın Stratejik Kullanımı**

Türkiye, İslami finansı, İslam dünyasındaki etkisini güçlendirmek için ekonomi diplomasisinde stratejik bir araç olarak kullanmaktadır. İstanbul Finans Merkezi'nin kurulması, Türkiye'nin İslami finans için bölgesel bir merkez olma hedefiyle uyumlu olarak uluslararası yatırımları çekmeyi ve stratejik olarak İstanbul'u küresel bir finans merkezi olarak konumlandırmayı ve böylece Türkiye'nin ekonomik gücünü artırmayı amaçlamaktadır. Bu doğrultuda Türkiye, İslami finans alanındaki çeşitli kuruluş ve organizasyonlarda yer edinmiştir. Örneğin 2015 yılında G-20 dönem başkanlığını üstlenmiş ve İslami finansın G-20 ajandasına dâhil edilmesi için önemli çabalar sarfetmiştir. Buna ek olarak 2016 yılında Borsa İstanbul ve İslami Gelişim Bankası arasında iş birliği imzalanmış ve aynı yılın kasım ayında İstanbul'da İSEDAK'ın 32. Bakanlar oturumuna ev sahipliği yapmıştır. (Özdemir & Aslan, 2018, s. 38) Bu gibi girişimlerle Türkiye İslami finans alanında diplomatik anlamda inisiyatif almış ve bölgedeki yumuşak gücünü artırabilmek konusunda olumlu sonuçlar elde etmiştir.

İslami finans yoluyla ekonomi diplomasisi, halkının çoğu Müslüman olan ülkelerle ekonomik bağları geliştirerek Türkiye'nin jeopolitik konumunu güçlendirmeyi amaçlamaktadır. Örneğin Türkiye, Somali gibi ülkelerde altyapı ve eğitim projelerine yatırım yaparak ekonomik kalkınmayı teşvik etmekte ve karşılıklı iyi niyeti destekleyerek bölgedeki etkisini ve yumuşak gücünü artırmaktadır (Özkan, 2010, s. 98).

Körfez ülkeleri bağlamında değerlendirildiğinde Türkiye'nin 2002 sonrası büyüyen ekonomisi bu bölgeden, başlıca Suudi Arabistan ve Katar olmak üzere, yatırımcı çekilmesine neden olmuştur. İstanbul Finans Merkezi projesinin kısa süreli para girişlerini uzun süreli sermaye yatırımlarına dönüştürmesi ve Türkiye'ye önemli bir ekonomik çıktı getirmesi beklenmektedir. (Karagöl vd, 2017, s. 60)

Fitch Ratings'in Eylül 2023 tarihli raporuna göre, Türkiye İslami finans sektörü 90 milyar ABD dolarını aşmış durumda ve hükümetin güçlü desteğiyle bu rakamın 100 milyar doları aşması beklenmektedir. Cumhurbaşkanı Erdoğan da katılım finansın bankacılık varlıkları içindeki payını %15'e çıkarmayı hedeflediklerini belirterek, bu büyümenin hükümetin İslami finansı daha geniş ekonomik ve diplomatik stratejilerine entegre etme çabalarının bir yansıması olduğunu vurgulamıştır (Fitch Ratings, 2023; Anadolu Ajansı, 2023).

### **2.1. Düzenleyici ve Kurumsal Çerçeveler**

Türk hükümetinin İslami finansa yönelik aktif desteği ve düzenleyici çerçeveler geliştirmesi, Türkiye'nin küresel yönetimdeki konumunu güçlendirmede önemli bir rol oynamaktadır. Devlete ait yeni İslami bankaların (Ziraat Katılım, Vakıf Katılım, Emlak Katılım) ve Türkiye Katılım Bankaları Birliği (TKBB) gibi kurumların kurulması, Türkiye'nin İslami finans için elverişli bir ortam yaratma konusundaki kararlılığının altını çizmektedir. Türkiye'de İslami finans için düzenleyici ortam, katılım bankalarının pazar payını artırmayı amaçlayan proaktif devlet desteği ile karakterize edilmektedir. Bu destek, düzenleyici reformları, yeni İslami finans kurumlarının kurulmasını ve düzenleyici çerçeveyi geliştirmeye yönelik girişimleri içermektedir. Örneğin, Türkiye Sermaye Piyasası Kurulu sukuk (kira sertifikası olarak adlandırılan İslami tahvil türü) ihracını kolaylaştıran düzenlemeler getirmiş ve böylece piyasada mevcut olan finansal araç yelpazesini genişletmiştir. Ayrıca 2015 yılında Bankacılık Düzenleme ve Denetleme Kurumu

bünyesinde “Uygulama Departmanı” kurulmuş ve bu departmanın katılım bankalarının işleyişinin düzenlenmesi ve iyileştirilmesi amaçlanmıştır (Özdemir & Aslan, 2018, s. 38).

Sukuk düzenlemelerinin uygulanması ve bunların piyasa büyümesi üzerindeki etkisi gibi düzenleyici gelişmelere ilişkin ayrıntılı vaka çalışmaları değerli bilgiler sağlayabilir (Jobarteh, 2017, s. 35). Örneğin, 2012 yılında Türkiye'nin ilk devlet sukukunun ihraç edilmesi hem yerli hem de uluslararası yatırımcıların ilgisini çekerek önemli bir dönüm noktası olmuştur. Bu düzenleyici yenilik, Türkiye'nin İslami finans sektöründe daha fazla büyümesinin ve sektördeki çeşitlenmenin önünü açmıştır.

## 2.2. İnovasyon ve Ekonomik Entegrasyon

Türkiye'nin İslami finans alanında dijital bankacılık ve finansal teknoloji çözümlerine odaklanması, onu sektörde yenilikçi bir lider olarak konumlandırmaktadır. Dijital bankacılık platformlarının entegrasyonu ve yeşil sukukun (sürdürülebilir projeleri finanse etmek için kullanılan özel bir tahvil türü) geliştirilmesi, Türkiye'nin Çevresel, Sosyal ve Yönetişim (ESG) yatırımlarına yönelik küresel trendlerle uyumunu vurgulamaktadır. Türkiye'nin İslami finasta dijital bankacılık ve finansal teknolojilere verdiği önem, daha genç, teknoloji meraklısı bir demografiyi çekmeyi ve finansal katılımı teşvik etmeyi amaçlamaktadır. Türkiye'de yeşil sukukun geliştirilmesi, küresel ÇSY trendlerine uyum sağlayarak sürdürülebilirliği finans sektörüne entegre etme konusundaki kararlılığını da göstermektedir (Sürdürülebilir Finans Raporu, 2020).

Gelişen teknolojiler ve fintech yenilikleri, Türkiye'de İslami finans ortamını yeniden şekillendirmektedir. Örneğin blok zinciri teknolojisinin benimsenmesinin İslami finansal işlemlerin şeffaflığını ve verimliliğini artırması beklenmektedir. Blok zinciri, İslam hukukuna uygunluğun sağlanması ve dolandırıcılık faaliyetlerinin riskinin azaltılması gibi İslami finansın doğasında var olan bazı zorlukların üstesinden gelebilir. Ayrıca, dijital platformlar ve mobil bankacılık uygulamaları, İslami finansal hizmetleri daha geniş bir nüfus için erişilebilir hale getirmekte ve böylece finansal kapsayıcılığı ve okuryazarlığı teşvik etmektedir (Er, 2023, s. 93).

Türkiye'nin İslam dünyasında ekonomik entegrasyonu ve iş birliğini teşvik etmek için İslami finansı stratejik olarak kullanması, küresel yönetimdeki etkisini artırmakta ve konumunu güçlendirmektedir. İstanbul Finans Merkezi gibi girişimler ve İslam dünyasındaki stratejik ortaklıklar, Türkiye'nin ekonomik entegrasyonun teşvik edilmesindeki rolünün altını çizmektedir. Bu bağlamda, Kuveyt Türk ve Albaraka Türk gibi öncü katılım bankaları, Türkiye'nin İslami finans alanında bölgesel bir lider olma çabalarının somut örnekleridir. Türkiye'nin İstanbul'u İslami finans için bir finans merkezi olarak konumlandırma çabaları, ekonomik entegrasyonu ve iş birliğini kolaylaştırarak bölgedeki etkisini daha da artırmaktadır (İslam Kalkınma Bankası, 2019). Çoğunluğu Müslüman olan ülkelerle kurulan stratejik ortaklıklar ve imzalanan ekonomik anlaşmalar da Türkiye'nin bölgesel ekonomik entegrasyonunun desteklenmesindeki rolünü artırmaktadır (Türkiye Ticaret Bakanlığı, 2021).

## 3. Karşılaştırmalı Üstünlük ve Bölgesel Etki

Türkiye'nin İslami finans sektörünü daha köklü Körfez İşbirliği Konseyi (KİK) ülkeleriyle karşılaştırmak, Türkiye'nin rekabet stratejilerini ve büyüme alanlarını ortaya koymaktadır. KİK ülkeleri köklü İslami finans sektörlerine sahipken, Türkiye'nin stratejik girişimleri, hükümet desteği ve düzenleyici gelişmeleri büyüme için benzersiz avantajlar ve fırsatlar sunmaktadır. KİK ülkeleri İslami finasta önemli bir pazar payına sahiptir, ancak Türkiye'nin son yıllarda gerçekleştirdiği girişimler, yaptığı yasal düzenlemeler ve teşvik iyileştirmeleri, gelecekteki büyüme ve artan etkisi için iyi örneklerdir. (International Monetary Fund, 2020). KİK ülkelerindeki sağlam düzenleyici çerçeveler ve piyasa olgunluğu, Türkiye'nin İslami finans sektöründe devam eden gelişimi için bir ölçüt oluşturmaktadır.

KİK ülkeleriyle yapılan karşılaştırma, Türkiye'nin İslami finans sektöründe görece yeni olmasına rağmen kısa sürede önemli adımlar attığını ortaya koymaktadır. KİK ülkeleri, özellikle Suudi Arabistan, Birleşik Arap Emirlikleri ve Bahreyn, köklü İslami finans kurumlarına ve küresel İslami finans varlıklarında daha büyük bir paya sahiptir. Ancak Türkiye'nin inovasyona, düzenleyici reformlara ve stratejik yatırımlara odaklanması, rekabetçi bir yer edinmesini sağlamıştır. Örneğin, Türkiye'nin yeşil finans ve dijital bankacılık alanlarındaki girişimleri, KİK'teki daha köklü pazarlara sahip olan bazı ülkelere kıyasla önemli ölçüde liderlik gösterdiği alanlardır (Moody's Investors Service, 2021).

**Şekil 2:** Çeyreklere Göre Türkiye, Suudi Arabistan, Birleşik Arap Emirlikleri ve Bahreyn Toplam İslami Bankacılık Varlıkları (2013-2023)

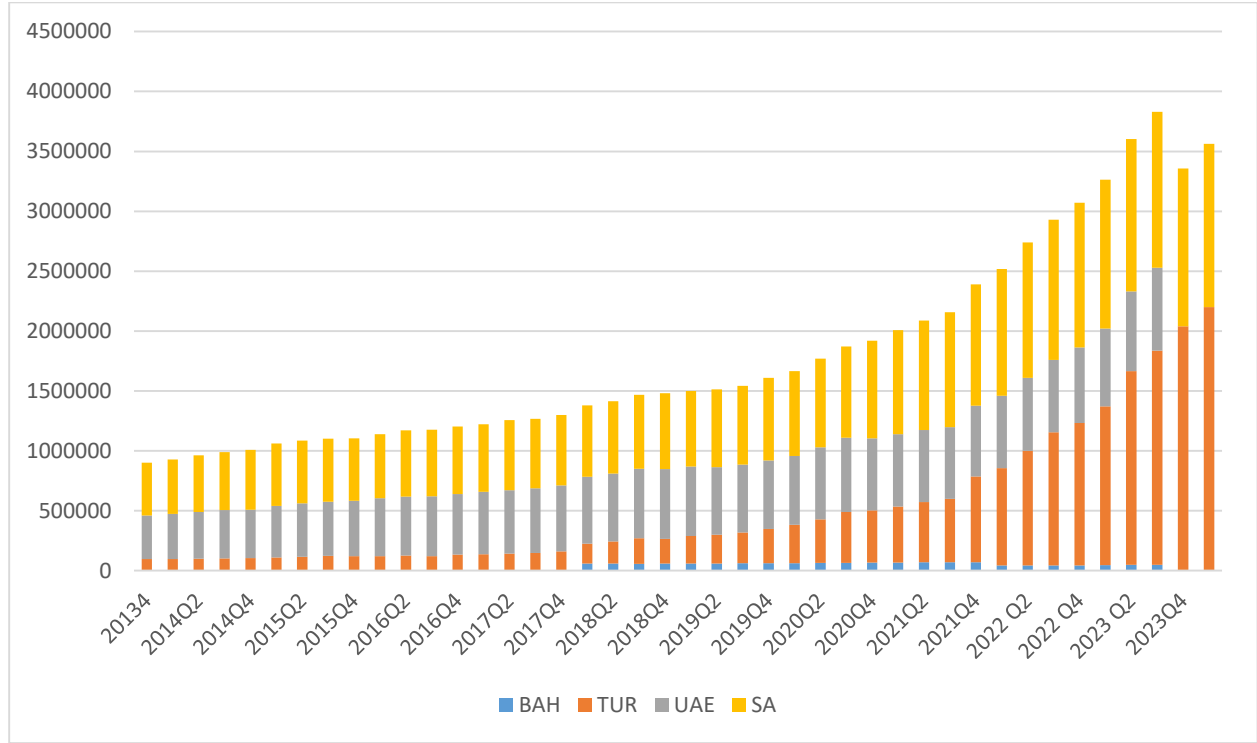

**Kaynak:** İslami Finansal Hizmetler Kurulu

Türkiye'nin Avrupa ve Asya arasında bir köprü niteliğindeki jeopolitik konumu, İslami finansdaki rolünü geliştirmek için yararlanılabileceği benzersiz avantajlar sağlamaktadır. Örneğin İstanbul Finans Merkezi, her iki bölgeden yatırımcıları çekmek için stratejik bir konumdadır ve Türkiye'yi İslami finansın Avrupa'ya açılan kapısı olarak konumlandırma potansiyeline sahiptir. Bu coğrafi avantaj, elverişli bir düzenleyici ortam ve hükümet desteği ile birleştiğinde Türkiye'yi İslami finans yatırımları için cazip bir destinasyon haline getirmektedir.

Başta Suudi Arabistan, Birleşik Arap Emirlikleri ve Bahreyn olmak üzere KİK ülkeleri, önemli petrol gelirleri ve yerleşik finans merkezlerinin desteğiyle on yıllardır İslami finans sektörüne hâkim durumdadır. Ancak Türkiye'nin İslami finansla yaklaşımı, kendisine belirgin avantajlar sağlayan benzersiz unsurlar içermektedir. Düzenleyici reformlar ve hükümet desteği, Türkiye'nin İslami finans sektörünün temel itici güçleridir. Hükümetin proaktif tutumu, katılım bankalarının kurulması ve sukuk ihracını kolaylaştıran düzenlemelerin hayata geçirilmesi gibi reformlar İslami finansın gelişmesi için elverişli bir ortam yaratılması açısından çok önemlidir.

Türkiye, İslami finans sektörünü geliştirmek için teknolojik gelişmelerden yararlanmaktadır. Cumhurbaşkanlığı Sürdürülebilir Finans Raporuna göre dijital bankacılık platformlarının ve finansal teknoloji çözümlerinin entegrasyonu, daha genç ve teknoloji meraklısı bir demografiye cezbetmekte, finansal kapsayıcılığı teşvik etmekte ve operasyonel verimliliği artırmaktadır.

Teknolojiye bu şekilde odaklanması, Türkiye'yi dijital İslami finans alanında lider konumuna getirmektedir (Sürdürülebilir Finans Raporu, 2020).

Türkiye'nin yeşil sukuk geliştirmesi ve ESG (Çevresel, Sosyal ve Yönetişim) yatırımlarına verdiği önem, sürdürülebilir finansmana yönelik küresel eğilimlerle uyumludur. Bu girişimler yalnızca sürdürülebilir yatırım seçeneklerine yönelik artan talebi karşılamakla kalmamakta, aynı zamanda Türkiye'nin İslami finans alanında bir yenilikçi olarak itibarını da artırmaktadır (Sürdürülebilir Finans Raporu, 2020). Türkiye'nin halkının çoğu Müslüman olan ülkelerle yaptığı stratejik ortaklıklar ve ekonomik anlaşmalar bölgesel ekonomik entegrasyonu gerçekleştirme amacına da hizmet etmektedir. İslami finans yoluyla kolaylaştırılan ortaklıklar, ekonomik istikrar ve işbirliğini teşvik ederek Türkiye'nin bölgedeki etkisini artırmaktadır (T.C. Ticaret Bakanlığı, 2021).

Türkiye'nin İslami finansa verdiği önem, kültürel ve dini kimliğinde derin köklere sahiptir. İslami ilkelerle bu uyum, Türkiye'nin Müslüman dünyasındaki meşruiyetini ve çekiciliğini artırmakta, yatırımcılar ve paydaşlar arasında güven ve itimadı teşvik etmektedir (Yapılandırmacı Teori).<sup>2</sup>

Uluslararası ilişkiler perspektifinden bakıldığında, Türkiye'nin İslami finansı stratejik kullanımı farklı boyutlardan analiz edilebilir. Realist teori, ulusal çıkarların ve gücün korunmasında devletin rolünü vurgulamaktadır. Türkiye'nin İslami finansı bir ekonomik diplomasi aracı olarak kullanması, ulusal gücünü ve uluslararası sistemdeki etkisini artırmayı amaçladığı için realist ilkelerle uyumludur. Türkiye, ekonomik bağlar ve ittifaklar kurmak için İslami finanstan yararlanarak rekabetçi bir uluslararası ortamda konumunu güvence altına almayı amaçlamaktadır. Bu yaklaşım, özellikle KİK içindeki ekonomik devlere karşı bölgedeki güç dinamiklerini dengelemeye yönelik stratejik bir manevrayı yansıtmaktadır. İslami finans yoluyla teşvik edilen stratejik yatırımlar ve ekonomik ortaklıklar, Türkiye'nin etkisini artırarak çok kutuplu bir dünyada güç projeksiyonu yapmasına ve çıkarlarını güvence altına almasına olanak sağlamaktadır.

Liberal teori, uluslararası kurumların ve işbirliğinin önemine odaklanmaktadır. Türkiye'nin İslami finansa katılımı, halkının çoğu Müslüman olan ülkelerle ekonomik karşılıklı bağımlılığı ve işbirliğini teşvik etmeye yönelik liberal bir yaklaşım olarak görülebilir. İstanbul Finans Merkezi gibi girişimler ve uluslararası İslami finans kuruluşlarına katılım yoluyla Türkiye, liberal iş birliği ve karşılıklı bağımlılık ilkeleriyle uyumlu olan ekonomik entegrasyonu ve karşılıklı fayda ve kazanç sağlayan uygulamaları desteklemektedir. İslami finans yoluyla sağlanan işbirliği, Türkiye'nin bölgesel istikrar ve refahın arttırılmasındaki rolünü güçlendirirken aynı zamanda birbirine bağlı ilişkiler ağını kolaylaştırmaktadır. Türkiye, ortak ekonomik çıkarları ve kurumsal işbirliğini teşvik ederek bölgesel istikrarı güçlendirmekte ve işbirliğine dayalı süreçleri kuvvetlendirme stratejisi izleyerek nüfuzunu arttırma amacına ulaşmaya çalışmaktadır.

Konstrüktivist (inşacılık) teori, fikirlerin, kimliklerin ve normların uluslararası ilişkileri şekillendirmedeki rolünü vurgular. Türkiye'nin İslami finansa verdiği önem, halkının çoğunluğu Müslüman olan bir ülke olarak kimliğinden ve İslami ekonomik ilkelere uyum sağlama arzusundan kaynaklanmaktadır. İslami finansın teşvik edilmesi Türkiye'nin ekonomik nüfuzunu arttırmakla kalmamakta, aynı zamanda uluslararası sistemde kültürel ve dini kimliğini de pekiştirmektedir. Türkiye kendisini İslami finans alanında önde gelen ülkelerden birisi olarak konumlandırarak uluslararası normları şekillendirmeye ve adil ve eşitlikçi bir finansal sistem vizyonunu desteklemeye çalışmaktadır. Bu yaklaşım, Türkiye'nin İslami finans etrafındaki anlatı ve söylemi şekillendirmedeki rolünün altını çizerek, İslami finansın meşruiyetine ve cazibesine katkıda

---

<sup>2</sup> Yapılandırmacı teori, uluslararası ilişkilerde devletlerin kimlik ve kültürlerinin dış politikalarının şekillenmesinde nasıl önemli bir rol oynadığını vurgular. Bu teoriye göre, Türkiye'nin İslami finans sektörüne verdiği önem, sadece ekonomik değil, aynı zamanda kültürel ve dini kimliğinin de bir yansımasıdır. Bu durum, Türkiye'nin Müslüman dünyasındaki meşruiyetini artırırken, İslami ilkelere dayalı bir ekonomik modelin benimsenmesinin yatırımcılar arasında güveni pekiştirdiği düşünülmektedir. Bu bağlamda, Türkiye'nin İslami finans stratejileri, kültürel kimliğin uluslararası ekonomik ilişkilerdeki rolünü anlamada önemli bir örnek teşkil etmektedir.

bulunmaktadır. İnşacı bakış açısı, Türkiye'nin eylemlerinin kimliği ve değerleri tarafından nasıl şekillendirildiğini ve küresel diplomaside İslami finansın stratejik kullanımını nasıl şekillendirdiğini vurgulamaktadır.

### 3.1. Ekonomik Etki ve Büyüme

Yapılan çalışmalar İslami finansın Türkiye'de ekonomik büyümeye ve endüstriyel kalkınmaya olumlu katkı sağladığını ortaya koymuştur. Örneğin, Yüksel ve Canöz (2017) İslami bankacılığın İslam hukuku ilkelerine uygun alternatif finansman seçenekleri sunarak ekonomik büyümeyi desteklediğini ve bu sayede daha geniş bir yatırımcı tabanını çekebildiğini ortaya koymuştur. Benzer şekilde, ekonomik büyüme, doğrudan yabancı yatırım (DYY) ve Türkiye'de İslami bankacılığın gelişimi arasındaki etkileşimleri vurgulayarak İslami finansın yabancı yatırımları çekme ve ekonomik büyümeyi teşvik etmedeki rolüne dikkat çekmektedir. Bu bulgular, ekonomik karşılıklı bağımlılık ve işbirliğinin karşılıklı fayda ve istikrara yol açabileceğini öne süren Uluslararası İlişkiler teorisindeki liberalist perspektifle uyumludur.

Atıcı (2018) da İslami (katılım) bankacılığının Türkiye'de ekonomik büyümeyi teşvik etmedeki rolünü vurgulamıştır. Çalışma, İslami bankacılığın endüstriyel kalkınma için kritik finansal destek sağladığını ve böylece ülkenin genel ekonomik ilerlemesine katkıda bulunduğunu ortaya koymaktadır. Bu durum, ekonomik uygulamaların ve finansal sistemlerin kültürel ve dini kimliklerden etkilendiği ve bunların da ekonomik politikaları ve sonuçları şekillendirdiği yönündeki inşacı görüşle uyumludur.

Türkiye'nin İslami finans alanındaki stratejik girişimleri yalnızca ekonomik büyümeyi desteklemekle kalmamış, aynı zamanda endüstriyel kalkınmayı da teşvik etmiştir. Faize dayalı işlemlerden kaçınan ve kar-zarar paylaşımını teşvik eden katılım (İslami) bankacılığına yapılan vurgu, çok çeşitli yatırımcıları çekmede oldukça başarılı olmuştur. Bu bankacılık şekli İslam hukukuna uygun finansal ürünleri tercih edenlere hitap etmekte, böylece yatırımcı tabanını genişletmekte ve önemli sermaye girişlerini kolaylaştırmaktadır (Balkanlı, 2019, s. 43).

Türkiye'de Kuveyt Türk Katılım Bankası, Türkiye Finans ve Albaraka Türk gibi katılım bankalarının kurulması, yatırımların ekonominin çeşitli sektörlerine kanalize edilmesinde önemli bir rol oynamıştır. Bu bankalar, büyük ölçekli altyapı projelerine sermaye sağlamak için önemli bir araç haline gelen sukuk başta olmak üzere geniş bir finansal ürün yelpazesi sunmaktadır. Hem devletin hem de özel sektörün kalkınma projelerini finanse etmek için bu araçtan yararlanmasıyla Türkiye'deki sukuk piyasasının büyümesi oldukça dikkat çekicidir. 2023 yılında TKBB tarafından yayınlanan faaliyet raporuna göre katılım bankalarının sektördeki Pazar payı 2017 yılında %5'ken 2023 yılı sonunda %8,7'ye ulaşmıştır (Türkiye Katılım Bankaları Birliği, 2023).

Türkiye'de, devletin İslami finansa verdiği destek, sektörün büyümesini kolaylaştırmak için tasarlanan düzenleyici çerçeveye kadar uzanmaktadır. Türkiye Sermaye Piyasası Kurulu, sukuk ve diğer İslami finansal araçların ihracını destekleyen düzenlemeleri hayata geçirerek İslami finansın gelişmesi için daha elverişli bir ortam yaratmıştır. Bu düzenleyici destek, doğrudan yabancı yatırımı (DYY) çekmek ve finans sektörünün genel istikrarını ve büyümesini artırmak için çok önemlidir (İslam Kalkınma Bankası, 2019).

Ayrıca, Türkiye'de İslami finans, dini nedenlerden dolayı geleneksel bankacılıktan dışlanabilecek nüfus kesimlerine bankacılık hizmetleri sunarak finansal tabana yayılmaya katkıda bulunmuştur. İslami finans yoluyla finansal okuryazarlığın ve kapsayıcılığın teşvik edilmesi, ekonomik büyümenin artırılması ve yoksulluğun azaltılmasında önemli bir faktördür. Katılım bankaları, İslam hukukuna uygun finansal ürünler sunarak daha geniş bir pazara ulaşarak, müşteri tabanlarını ve finansal istikrarlarını artırma imkânına sahip olmaktadır (International Monetary Fund, 2020).

İslami finansın Türkiye ekonomisi üzerindeki etkisi, ülkenin kendisini İslami finans eğitimi ve araştırmaları için bir merkez olarak konumlandırma çabalarında da görülmektedir. İstanbul Sabahattin Zaim Üniversitesi ve Marmara Üniversitesi gibi çok sayıda devlet ve vakıf üniversitelerinde İslami finans alanında ihtisas eğitimleri ve sertifika programları sunarak bu alanda beşerî sermayenin gelişimine katkıda bulunmaktadır. 2014 yılından önce Türkiye'de İslami finans alanında üniversite eğitimi düzeyinde herhangi bir kurs sunulmamış, 2016 yılından sonra bazı seçmeli dersler açılmıştır. (Özdemir & Aslan, 2018, s. 39). Günümüzde İslami finansla ilgili yüksek lisans ve doktora programları da bulunmaktadır. Bu eğitim girişimleri, İslami finans sektörünün büyümesini ve yenilikçiliğini destekleyebilecek nitelikli bir işgücü oluşturmak için önemli ve gereklidir.

Karşılaştırmalı çalışmalar, Türkiye'nin İslami finansa yaklaşımının KİK ülkelerinden çeşitli açılardan farklılık gösterdiğini ortaya koymuştur. KİK ülkeleri İslami finans sektörlerini destekleyen önemli petrol gelirlerinden faydalanırken, Türkiye'nin yaklaşımı daha çeşitlidir ve düzenleyici reformlara, inovasyona ve stratejik ortaklıklara odaklanmaktadır. Bu çeşitlilik, Türkiye'nin değişen ekonomik koşullara uyum sağlamasına ve daha geniş bir yatırım yelpazesini çekmesine olanak tanıyan bir güçtür (Moody's Investors Service, 2021).

#### 4. Sonuç

Türkiye'nin İslami finans uygulamalarının ekonomik diplomasi, düzenleyici iyileştirme, fintech inovasyonu ve bölgesel ekonomik entegrasyonun sağlanabilmesi için çok yönlü bir araç olarak kullanma stratejisinin altını çizmektedir. Türkiye, kendisini İslami finansın birbirine bağlı ağları içinde konumlandırarak küresel yönetimdeki etkisini önemli ölçüde artırmayı, ekonomik istikrarı ve halkının çoğunluğu Müslüman olan ülkeler arasında işbirliğini teşvik etmeyi ve geliştirmeyi amaçlamaktadır.

Türkiye'nin İslami finansı stratejik kullanımı çeşitli teorik çerçevelerden incelenebilir. Ulusal çıkar ve güç arayışına vurgu yapan realizm, Türkiye'nin İslami finansı ulusal gücünü ve uluslararası sistemdeki etkisini artırmak için kullandığını düşünmektedir. Realist yaklaşım, Türkiye'nin özellikle KİK içindeki ekonomik devlere karşı bölgesel güç dinamiklerini dengelemeye yönelik stratejik manevralarını yansıtmaktadır. Waltz (1979) ve Mearsheimer (2001) gibi akademisyenlerin teorileri uygulandığında Türkiye, İslami finansın kolaylaştırdığı stratejik yatırımlar ve ekonomik ortaklıklar yoluyla çok kutuplu bir dünyada gücünü yansıtmaya ve çıkarlarını güvence altına almaya çalışmaktadır.

Uluslararası kurumların ve işbirliğinin önemine odaklanan liberalizm, Türkiye'nin diğer Müslüman çoğunluklu ülkelerle ekonomik karşılıklı bağımlılığı ve işbirliğini teşvik etmeye yönelik liberal bir yaklaşım olarak İslami finansa katılımı ile uyumludur. İstanbul Finans Merkezi gibi girişimler ve uluslararası İslami finans kuruluşlarına katılım, Türkiye'nin temel liberal ilkeler olan ekonomik entegrasyon ve karşılıklı faydayı teşvik etme konusundaki kararlılığını göstermektedir (Keohane & Nye, 1977). İslami finans aracılığıyla sergilenen işbirlikçi duruş, Doyle (1986) tarafından tartışıldığı gibi, Türkiye'nin bölgesel istikrar ve refahtaki rolünü güçlendiren birbirine bağlı bir ilişkiler ağı yaratmaktadır.

Fikirlerin, kimliklerin ve normların rolünü vurgulayan konstruktivizm, Türkiye'nin stratejisine bir başka boyut daha sunmaktadır. Türkiye'nin İslami finansa verdiği önem, çoğunluğu Müslüman olan bir ülke olarak kimliğinden ve İslami ekonomik ilkelere bağlılığından kaynaklanmaktadır. Türkiye İslami finansı teşvik ederek sadece ekonomik etkisini arttırmakla kalmamakta, aynı zamanda küresel sahnede kültürel ve dini kimliğini de güçlendirmektedir. Bu konumlandırma Türkiye'nin uluslararası normları şekillendirmesine ve Wendt (1999) ve Finnemore (1996) gibi akademisyenlerin konstruktivist görüşlerini yansıtan adil ve eşitlikçi bir finansal sistemi savunmasına olanak tanımaktadır. Konstruktivist perspektif, Türkiye'nin eylemlerinin kimliği ve



değerleri tarafından nasıl şekillendirildiğini ve küresel diplomaside İslami finansın stratejik kullanımını nasıl şekillendirdiğini vurgulamaktadır.

Sonuç olarak, Türkiye'nin İslami finansı ekonomik diplomasi, düzenleyici destek, fintech inovasyonu ve ekonomik entegrasyon için bir araç olarak stratejik kullanımını realist, liberal ve inşacı teorilerin sofistike bir etkileşimini yansıtmaktadır. Bu çok yönlü yaklaşım sadece Türkiye'nin küresel uluslararası sistemdeki etkisini artırmakla kalmayıp, aynı zamanda halkının çoğunluğu Müslüman olan ülkeler arasında ekonomik istikrar ve işbirliğini de teşvik etmektedir. Gelecekteki araştırmalar, bu stratejik girişimlerin Türkiye'nin jeopolitik konumu üzerindeki uzun vadeli etkilerini ve Türkiye'nin İslami finans sektöründe daha fazla yenilik ve gelişme potansiyelini araştırmalıdır. Böyle bir inceleme, İslami finansın küresel yönetiminde değişen rolü ve Türkiye'nin bu dinamik ortamdaki konumu hakkında daha derin bilgiler sağlayacaktır.

### Kaynakça

- Ahmed, A. (2010). Global financial crisis: An Islamic finance perspective. *International Journal of Islamic and Middle Eastern Finance and Management*, 3(4), 306-320.
- Alpay, & Oduncu, M. (2017). Paylaşılan refah için bir katalizör olarak İslami finans. *Türkiye Ekonomi Dergisi*, 4(2), 223-240.
- Altunışık, M. B., & Martin, L. G. (2011). Making sense of Turkish foreign policy in the Middle East under AKP. *Turkish Studies*, 12(4), 569-587.
- Anadolu Ajansı. (2023, September 2). *Cumhurbaşkanı Erdoğan: Katılım finansın bankacılık varlıkları içindeki payını yüzde 15'e taşımayı hedefliyoruz* <https://www.aa.com.tr/tr/gundem/cumhurbaskani-erdogan-katilim-finansin-bankacilik-varliklari-icindeki-payini-yuzde-15e-tasimayi-hedefliyoruz/3229139>
- Atici, G. (2018). Islamic (participation) banking and economic growth: Empirical focus on Turkey. *Asian Economic and Financial Review*, 8(11), 1354-1364.
- Balkanlı, C. (2019). Katılım bankası çalışanlarının islami finans hassasiyeti: Marmara Bölgesi örneği. [Yayımlanmamış yüksek lisans tezi]. Sakarya Üniversitesi, Sosyal Bilimler Enstitüsü, Sakarya.
- Bayne, N., & Woolcock: (2011). *Yeni ekonomi diplomasisi: Decision-making and negotiation in international economic relations* (3. baskı). Ashgate Publishing, Ltd.
- Bayram, O., Talay, I., & Feridun, M. (2022). Can FinTech promote sustainable finance? Policy lessons from the case of Turkey. *Sustainability*, 14(19), 12414.
- Doyle, M. W. (1986). Liberalizm ve dünya siyaseti. *American Political Science Review*, 80(4), 1151-1169. doi: 10.2307/1960861
- Er, H. (2023). İslami finans ve finansal teknolojinin gelecekteki rolü. *Dijitalleşmenin finans sektörüne getirdiği yenilikler*. Özgür Yayınları.
- Finnemore, M. (1996). *Uluslararası toplumda ulusal çıkarlar*. Cornell Üniversitesi Yayınları.
- Göncüoğlu, M., Karaahmetoğlu, M., & Uysal, E. (2014). *Islamic Finance and Turkish Capital Markets*. Middle East Technical University.
- Hanieh, A. (2020). New geographies of financial power: global Islamic finance and the Gulf. *Third World Quarterly*, 41(3), 525-546.
- İslam Kalkınma Bankası. (2019). Yıllık Rapor. [https://kalkinma.com.tr/assets/uploads/pdf/kalkinma\\_2019\\_Faaliyet\\_Raporu.pdf](https://kalkinma.com.tr/assets/uploads/pdf/kalkinma_2019_Faaliyet_Raporu.pdf)

- Islam, M. N. (2021). Turkish charm and public diplomacy: A literature review and critical assessment on Turkish soft power in the middle eastern countries. *Pamukkale Üniversitesi Sosyal Bilimler Enstitüsü Dergisi*, (47), 175-187.
- İslami Finansal Hizmetler Kurulu. (2020). İstikrar Raporu. <https://www.isdb.org/publications/annual-report-2019>
- Jobarteh, M., & Ergeç, E. H. (2017). Islamic finance development and economic growth: Empirical evidence from Turkey. *Turkish Journal of Islamic Economics*, 4(1), 31-47.
- Kaplan, H. E. (2020). Islamic financial institutions in The World and Turkey. *JOEEP: Journal of Emerging Economies and Policy*, 5(1), 90-100.
- Karagöl, E. T. & Koç, Y. E. & Kızılkaya, M. (2017) İstanbul'un Finans Merkezi Olma Arayışı. (İstanbul, SETA Yayınları), 60-65. <https://www.setav.org/assets/uploads/2017/01/I%CC%87stanbulFinans1.pdf>
- Keohane, R. O. (1984). *Hegemonyadan Sonra: Dünya Ekonomi Politikasında İşbirliği ve Uyumsuzluk*. Princeton Üniversitesi Yayınları.
- Keohane, R. O., & Nye, J. S. (1977). *Güç ve karşılıklı bağımlılık: Geçiş döneminde dünya siyaseti*. Little, Brown.
- Kılıç, G., ve Türkan, M. (2023). The Emergence of Islamic Fintech and Its Applications." *International Journal of Islamic Economics and Finance Studies*, no. 2, 212-236.
- Kuran, T. (2004). *Islam and Mammon: The economic predicaments of Islamism*. Princeton Üniversitesi Yayınları.
- Ledhem, M. A., & Mekidiche, M. (2022). Islamic finance and economic growth: the Turkish experiment. *ISRA International Journal of Islamic Finance*, 14(1), 4-19.
- Mearsheimer, J. J. (2001). *Büyük güç politikalarının trajedisi*. W.W. Norton & Company.
- Moody's Investors Service. (2021). İslami Finans Görünümü 2021. <https://www.spglobal.com/market-intelligence/en/news-insights/articles/2021/2/moody-s-expects-islamic-finance-to-continue-to-expand-in-2021-62825625>
- Özdemir, M. & Aslan, H. (2018) The political economy of the transformation of Islamic finance in Türkiye. (*Istanbul, SETA Report*), 30-43. <https://www.setav.org/en/assets/uploads/2018/09/115-Report.pdf>
- Ozkan, M. (2010). Turkey's rising role in Africa. *Turkish Policy Quarterly*, 9(4), 93-105.
- Ozturk, A. E. (2021). Islam and foreign policy: Turkey's ambivalent religious soft power in the authoritarian turn. *Religions*, 12(1), 38.
- Smolo, E., & Nagayev, R. (2024). Finance–growth nexus: evidence from systemically important Islamic finance countries. *Journal of Islamic Accounting and Business Research*, 15(4), 684-700.
- Sürdürülebilir Finans Raporu. (2020). ESG ve İslami Finans. [https://www.iso.org.tr/file/Surdurulebilir\\_Finans\\_Raporu-Son-12162.pdf](https://www.iso.org.tr/file/Surdurulebilir_Finans_Raporu-Son-12162.pdf)
- Taş, H. (2022). Erdoğan and the Muslim Brotherhood: An outside-in approach to Turkish foreign policy in the Middle East. *Turkish Studies*, 23(5), 722-742.
- Türkiye Katılım Bankaları Birliği. (2023). 2023 Faaliyet Raporu [https://tkbb.org.tr/upload/TKBB\\_FRA\\_2023\\_MTB\\_uyg\\_44.pdf](https://tkbb.org.tr/upload/TKBB_FRA_2023_MTB_uyg_44.pdf)

- Türkiye Ticaret Bakanlığı. (2021). Ticaret ve Ekonomik İşbirliği Anlaşmaları. <https://ticaret.gov.tr/dis-iliskiler/ticari-ekonomik-anlasmalar>
- Uluslararası Para Fonu. (2020). İslami finans: Fırsatlar, zorluklar ve politika seçenekleri. <https://www.imf.org/external/pubs/ft/bop/2020/pdf/20-21.pdf>
- Waltz, K. N. (1979). *Theory of international politics*. Addison-Wesley.
- Wendt, A. (1999). *Uluslararası politikanın sosyal teorisi*. Cambridge Üniversitesi Yayınları.
- Yüksel: , & Canöz, İ. (2017). İslami bankacılık Türkiye'de ekonomik büyüme ve endüstriyel kalkınmaya katkıda bulunuyor mu? *İkonomika*, 2(1), 93-102.



*Araştırma Makalesi / Research Article*

## ÜNİVERSİTE ÖĞRENCİLERİNİN BELEDİYE HİZMETLERİNE YÖNELİK DEĞERLENDİRMELERİ: ÇANKIRI ÖRNEĞİ\*

Gökhan KARAYÜNLÜ<sup>1</sup>

### Öz

Çalışmada, belediyelerin üniversite öğrencilerine yönelik yapmış oldukları sosyal projelerin etkilerini analiz ederek, belediyeler ile üniversite öğrencileri arasındaki etkileşimi ve bunun kent hayatına yansımalarını irdeleyebilmek amaçlanmıştır. Çalışma kapsamında, Çankırı Belediyesi'nin hizmetlerinin değerlendirilebilmesi amacıyla Çankırı Karatekin Üniversitesi öğrencilerine yönelik olarak hazırlanan anket yüz yüze uygulanmış ve elde edilen verilere göre analizler yapılmıştır. Çalışmada, araştırmacı tarafından 5'li likert ölçeğinde hazırlanan, anket yöntemi kullanılmıştır. Anket sonucunda elde edilen veriler, SPSS (Versiyon 22.0) istatistik programı aracılığıyla frekans analizi yapılarak yorumlanmıştır. Araştırma kapsamında elde edilen veriler sonucunda, %40'ı ile %40,6 arasındaki katılımcı Çankırı Belediyesi'nin, üniversite öğrencilerine yönelik barınma ve beslenme problemlerinin çözülebilmesi noktasında yeterli düzeyde çaba harcadığını, %43,8-%45,2 arasında katılımcı Çankırı Belediyesi'nin üniversite öğrencilerine maddi açıdan zor durumda bulunanları belirleyerek, yeterli miktarda maddi yardımda bulunduğunu ve yeterli spor alanları yapıldığını, %38- %38,8 arasındaki katılımcı Çankırı Belediyesi'nin üniversite öğrencilerinin taleplerine duyarlı ve dikkatli biçimde hareket ettiğini, son olarak %35,3-%36,1 arasındaki katılımcının da Çankırı Belediyesi'nin üniversite öğrencilerine yönelik ucuz ve rahat ulaşım hizmetlerini, sosyal ve kültürel aktivitelerini yeterli bulunduğunu ileri sürmüşlerdir. Araştırma verilerine bakıldığında en yüksek oranda puanlanan; barınma ve beslenme problemlerinin çözülebilmesi noktasında yeterli düzeyde çaba harcandığı, belediyenin sosyal belediyeçilik kapsamında hayata geçirdiği projelerin yeterli olduğu, öğrencilerin yetkili bir belediye personeline eleştiri ve düşüncelerini rahatlıkla iletilebildiği sonucuna ulaşılmıştır.

**Anahtar Kelimeler:** Çankırı Belediyesi, Üniversite öğrencileri, Sosyal faaliyetler

**JEL Kodları:** H75, H76

## UNIVERSITY STUDENTS' EVALUATIONS OF MUNICIPAL SERVICES: ÇANKIRI EXAMPLE

### Abstract

The study aims to examine the interaction between municipalities and university students and its reflection on urban life, by analyzing the effects of social projects carried out by municipalities for university student. Within the scope of the study, in order to evaluate the services of Çankırı Municipality, a questionnaire prepared for Çankırı Karatekin University students was conducted face-to-face, and analyses were made according to the data obtained. In the study, a survey method prepared by the researcher on a 5-point Likert scale was used. The data obtained from the survey were analyzed through frequency analysis using the SPSS (version 22.0) statistical software. As a result of the data obtained in the research, it has been found that between 40% and 40.6% of the participants believe that the Çankırı Municipality is making sufficient efforts to address housing and nutrition problems of university student, between 43.8% and 45.2% of the participants feel that the municipality is adequately identifying and financially supporting students in need and providing sufficient sports facility. Additionally, between 38% and 38.8% of the participants think that the municipality is responsive and attentive to the demands of university student, and finally, between 35.3% and 36.1% of the participants consider the municipality's affordable and comfortable transportation services, as well as its social and cultural activities for university students, to be satisfactory. The research data concludes that housing and nutrition problems, which has been most highly rated, treated with sufficient efforts, the projects implemented by the municipality within the scope of social municipality are adequate, and students are able to easily communicate their criticisms and thoughts to an authorized municipal staff member.

**Keywords:** Çankırı Municipality, University students, Social activities

**JEL Codes:** H75, H76

\* Araştırmaya başlamadan önce Mersin Üniversitesi Sosyal ve Beşeri Bilimler Etik Kurulu'ndan (Karar No: 2024/103) izin alınmıştır.

<sup>1</sup> Dr., Mersin Üniversitesi İktisadi ve İdari Bilimler Fakültesi, gokhankarayunlu@hotmail.com, ORCID: 0009-0000-8886-9859.

**Başvuru Tarihi** (Received): 01.11.2024 **Kabul Tarihi** (Accepted): 15.01.2025

## Giriş

Türk idari sistemi içerisinde önemli bir yere sahip olan belediyeler, sorumluluk sahasında ikamet eden bütün vatandaşların, yerel düzeyde ihtiyaç duydukları mahalli müşterek hizmetleri yapmakla görevlidirler. Merkezi hükümetin idari vesayet denetimi altında bulunan belediyeler, sosyal, toplumsal, ekonomik ve kültürel pek çok konuda yerel düzeyde vatandaşların ihtiyaç duyduğu hizmetleri yerine getirmektedir. Halkın kamu idaresi olarak en yakınında bulunan belediyeler, günümüzün değişen toplumsal ihtiyaçlarına da başarıyla ayak uydurmuş ve güncel ihtiyaçlara yönelik politikaları hayata geçirmeyi başarmıştır.

Küresel olarak, yerel yönetimlerin güçlenmesine ve merkezi idarenin işleyişte yaşadığı sorunların ortadan kaldırılmasına yönelik politikalar üretilmektedir. Merkezi idarenin sorumluluğunda bulunan sosyal politikalara ilişkin olarak, Türkiye’de ve uluslararası boyutta yerel yönetimlerin çok daha fazla etkin olabilmesi için kanuni adımlar atılmıştır (Koçak, Arslan ve Eti, 2017). Halka en yakın idareler olan yerel yönetimler; dezavantajlı gruplara yönelik yapmış olduğu etkili ve hızlı hizmet yapısından dolayı, sosyal politikaları yönetim sistemi içerisinde barındırmakta ve uygulamaktadırlar (Batal ve Koç, 2022). Dünya genelinde meydana gelen çok yönlü değişim; merkezi hükümetler başta olmak üzere yerel yönetimleri de sosyal, siyasi, toplumsal ve iktisadi olarak değişime zorlamaktadır (İsmek Öğrenen Toplum İçin Yetişkin Eğitim Sempozyumu Bildirileri, 2007). Belediyelerin, klasik beledi hizmetlerin dışına çıkarak yerel halkın sosyo kültürel hayatına yönelik uygulamaları hayata geçirmesine, sosyal belediyecilik denilmektedir (Bilaloğlu, 2019, s. 5). Kamusal hizmetlerinin gayesi; toplumun ihtiyaçlarını bilerek ve gözeterek, halkın refah seviyesini yükseltmek amacıyla adaletli biçimde sosyal, siyasal ve ekonomik haklardan yararlanmalarını sağlamaktır.

Kentlerin nüfusunun göç, eğitim vb. nedenlerden dolayı giderek yükselmesi, teknolojinin gelişmesi ve gereksinimlerin çeşitlenmesi ile birlikte yerel yönetimlerin merkezi hükümetin yanında bir çok konuda hizmet üretmesi zorunluluğunu doğurmuştur. Yerel yönetimler yeni sorumluluk alanlarına ilişkin faaliyetleri, bütçelerinden ihtiyari olarak kaynak ayırmak suretiyle gerçekleştirmektedirler. Kısıtlı imkanlarla yapılan sosyal faaliyetler, kent halkının yerel yönetimlerden beklediği hizmet algısını yükseltmiş, hizmetlerin kalitesini artırmış ve mahalli müşterek hizmet yelpazesini genişletmiştir. Büyükşehir belediyeleri haricinde diğer belediyelerin bütçesinin kısıtlı olması, kentte yaşayan dezavantajlı grupların tamamına yönelik sosyal projelerinin uygulanabilmesini güçleştirmektedir. Kentlerde dezavantajlı gruplardan birisi olan üniversite öğrencileri beslenme, barınma, ulaşım, sosyal ve kültürel hizmetler yönünden belediyelerin hizmet götürmesi gereken kitlelerdir. Belediyelerin üniversite öğrencilerine yönelik olarak ekonomik imkanlar doğrultusunda yapacağı her türden sosyal faaliyetler, öğrencilerin kenti benimsemesine ve kentin parçası olmalarına, kent halkıyla bütünleşmelerine, maddi imkansızlık yaşayan öğrencilere yapılacak yardımlar sonucunda öğrencinin okulunu rahatça bitirmesine, ülkede kaliteli ve eğitilmiş insan sayısının artmasına vesile olacaktır. Çalışma kapsamında, Çankırı Belediyesi’nin hizmetlerinin değerlendirilebilmesi amacıyla Çankırı Karatekin Üniversitesi öğrencilerine yönelik olarak hazırlanan anket yüz yüze uygulanmış ve elde edilen verilere göre analiz yapılmıştır. Çalışmada, araştırmacı tarafından 5’li likert ölçeğinde hazırlanan anket yöntemi kullanılmıştır. Anket sonucunda elde edilen veriler, SPSS (versiyon 22.0) istatistik programı aracılığıyla frekans analizi yapılarak yorumlanmıştır.

## 1. Sosyal Devlet

Sosyal devlet kavramı; devletin yurttaşların tamamını eşit düzeyde korumasını, ülkenin gelir düzeyinden yurttaşların eşit biçimde pay almasını, herkesin sosyal güvenceye sahip olmasını, sağlık ve eğitim hizmetlerinden vatandaşların eşit olarak faydalanmasını, istisnasız her bir yurttaşın barınacak yere sahip olmasını tanımlamaktadır. Dünyanın yaşamış olduğu savaşlar, ekonomik ve sosyal bunalımlar, küresel sermayenin daha da güçlenmesini sağlayan kapitalizm,

sosyal devletin ve sosyal devlet kavramının ortaya çıkmasına neden olmuştur. Devletin vatandaşlarının haklarını koruyabilmesi amacıyla çeşitli aygıtlarla, her türden müdahalede bulunması sosyal devletin gereğidir.

Türkiye açısından sosyal devlet kavramını değerlendirecek olursak; kuruluş sürecinin ve süreçte yaşanan savaşların, sosyal, toplumsal ve ekonomik krizlerin etkileriyle sosyal politikaların şekillendiğini belirtebiliriz. 1961 Anayasası ile hayatımıza giren sosyal devlet kavramı, 1982 Anayasasında da yer almasına rağmen gereken adımlar atılamamış ve sosyal, siyasal ve ekonomik müdahaleler yapılmamıştır (Yay, 2014).

Hükümetlerin; ekonomik çıktılara odaklanması, büyümeyi gerçekleştirmeye çalışırken aynı zamanda adaleti sağlamaya çalışması, ülke sermayesinin birikimler yerine krediler veya günlük para akışıyla oluşturulması, çeşitli yapısal ve toplumsal problemleri giderememesi nedeniyle, sosyal devlet politikalarının yeterli etkiyi göstermediği değerlendirilmektedir (Karaca ve Çam, 2019).

## 2. Sosyal Belediyecilik

Sosyal belediyecilik kavramı; sorumluluk sahası içerisinde yaşayan bütün vatandaşların sosyal, ekonomik ve toplumsal olarak rahat içerisinde yaşamasını hedefleyen belediyecilik anlayışı olarak ifade edilebilir. Sosyal belediyecilik kavramının yasal olarak oluşmasını 5216 sayılı Büyükşehir Belediyesi Kanunu, Mülga 1580 sayılı Belediye Kanunu, 5393 sayılı Belediye Kanunu ve 6360 sayılı Kanunlar sağlamıştır. Belediyelerin yeterli bütçeye sahip olması veya bütçesinden pay ayırması neticesinde, toplumsal açıdan dezavantajlı konumda bulunan kadınlar, çocuklar ve gençler gibi vatandaşların hayat standartlarını yükseltmeye yönelik her türlü adımı, sosyal belediyecilik anlayışı kapsamında değerlendirebilir. Beldiyeler günümüz koşullarında toplumsal eşitliği ve barışı sağlamak adına, başta sağlık ve eğitim olmak üzere gıda, barınma ve giyecek yardımlarını ciddi oranda gerçekleştirmeye çalışmaktadır.

Merkezi yönetimin desteği ile yerel yönetimlere sosyal belediyecilik faaliyetlerine ilişkin eğitim, yönetim ve bilgilendirme çalışmalarının yapılmasıyla, yerel yönetimlerin sosyal belediyecilik faaliyetlerindeki başarı oranı yükselebilecektir. Belediyeler kentlerinde bulunan diğer sivil toplum örgütleri, kamu kuruluşları ve üniversitelerle sosyal programlara ilişkin ortak hareket ederek, çalışmaların sürdürülebilir ve etkili olmasını tesis edebilir. Ayrıca belediyelerde sosyal alanlarda hizmet gerçekleştirecek birimlerin bulunması, bahse konu birimlerin hizmet içi eğitim faaliyetleri ile belediye personelini bilgilendirmesi sosyal belediyecilik açısından çok önemlidir (Berkün, 2017).

Toplumun dezavantajlı kesimleri çocuk, kadın, öğrenci ve işsizler olmak üzere eğitim, sağlık, kültür ve spor gibi alanlarda sosyal belediyecilik faaliyetleri içerisinde yer almaktadır. Belediyelerin sosyal faaliyetlerinin toplumsal boyutta sonuçları bulunmaktadır. Belediyeler ve dünya genelindeki bütün ülkelerin yeğane amacı, her bakımdan kalkınmış ve refah içerisinde yaşayan toplumlar yaratmaktır (Küçükler, 2022).

Toplumsal gelişmelere paralel olarak belediyeler klasik hizmetlerine ilaveten sosyal, ekonomik ve toplumsal faaliyetlere de ağırlık vermeye başlamışlardır. Kentlerde yaşayan ve zor durumda bulunan dezavantajlı grupların gıda, giyecek, barınma, eğitim ve sağlık gibi hizmetlerinin karşılanmaya başlanmasıyla birlikte sosyal belediyecilik kavramı oluşmuştur. Merkezi hükümetin yapması gereken sosyal hizmetler faaliyetlerinin yerel yönetimlerden de beklenmesi, günümüz koşullarında sosyal belediyecilik kavramının içeriğinin daha da gelişeceğini göstermektedir (Çelik, 2014).

Toplumun kalkınması ve her bir bireyin yaşam seviyesinin yükseltilmesinde sürecinde belediyeler, uyguladıkları projeler ve geliştirdikleri politikalarla sosyal hizmetler alanında çok önemli bir yere

sahip olmuşlardır. Vatandaşların yaşadığı kentlerdeki yaşam kaliteleri ve sosyal imkanları, belediyelerin çalışmalarının başarısıyla eşdeğer olarak artış göstermektedir (Ünlü, 2016).

Kentsel yoksulluğu azaltmayı, doğayı korumayı ve insanı yaşatmayı amaç edinen toplumcu belediyeçilik, merkezi yönetimin denetiminde yerel yönetimlerin uyguladığı sosyal belediyeçilik kavramından farklıdır. Türkiye’de sosyal belediyeçilik faaliyetleri, merkezi hükümetin siyasetine uygun ve onun temsilcisi gibi yerel yönetimler tarafından yerine getirilmektedir (Yönten ve Şimşek, 2016)

Yerel yönetimler açısından da dezavantajlı gruplar ön planda olacak biçimde, sosyal, siyasal ve ekonomik politikaları yürütmesi beklenmektedir (Ünal ve Caner, 2014). Belediyeler; halkın ihtiyaç duyduğu hizmetleri etkili ve kaliteli olarak yerine getiren, çağın gereklerine göre kendini yenileyen, sosyal ve demokratik kurumlardır. Çağın gereklerine uygun hizmetlerin yerine getirilmesi süreci belediyeleri zor durumda bıraksa da toplumların gelişip kalkınmasında çok büyük öneme sahiptirler (Arslan, 2013). Türkiye açısından, belediyeler tarafından sosyal politikaların uygulanması sürecini üç döneme ayırabiliriz. Yerel hizmetlerin mahalli idareler tarafından karşılandığı, Cumhuriyetin ilanından ikinci dünya savaşına kadar olan dönemi birinci dönem olarak adlandırabiliriz. Sosyal politikaların uygulanması noktasında, merkezi idarenin güçlü olduğu ve 1990’lı yılların başlangıcına ikinci dönem diyebiliriz. Büyükşehir belediyeleri ile sosyal politikalar konusunda mahalli idarelerin yeniden güçlendiği, 1990 sonrası ve günümüze kadar olan döneme de üçüncü dönem diyebiliriz (Ersöz, 2010). Türkiye açısından; mali olarak yeterince güçlü olmayan ve çeşitli sorunlarla uğraşan, yapısal sorunları çözülmeden sosyal politikalar açısından etkili olamayacağı ve zorlanabileceği düşünülen, yerinden yönetim kurumları göze çarpmaktadır (Kurt, 2006, s.70). Belediyelerin; toplumların ve bireylerin isteklerini en iyi biçimde tespit ederek, beklentiler doğrultusunda hizmet üretmesi çok önemlidir (Atalı ve Uzuner, 2019).

1960 Anayasası ile hukuk sistemimize giren sosyal devlet ilkesinin yerel düzeyde gerçekleştirilmesi görevini, merkezi hükümete ilaveten belediyeler de üstlenmiş durumdadır. Anayasada yer alan sosyal devlet kendi vatandaşlarının her türlü hakkını koruma altına alan, refah seviyelerini yükseltmeye yönelik politikaları uygulayan, vatandaşları arasında adaleti sağlayan, herkesin milli gelirden eşit düzeyde pay almasını sağlayan devlettir (Fidan, 2006). Çoğulcu demokrasilerin doğal sonucu olarak ortaya çıkan sosyal devlet ilkesi kapsamında, toplumsal bakımdan zayıf durumda bulunan vatandaşlar kendi devletinden yaşam şartlarının düzeltilmesi yönünde talepte bulunma ve sosyal güvenliklerinin sağlanması hakkına sahiptirler (Aygen, 2014). Sosyal devletin bir parçası olan sosyal güvenlik kavramı, ihtiyacı olan vatandaşların sosyal ve ekonomik bakımdan desteklenip korunmasıdır (Taşçı, 2007). Sosyal güvenlik kavramı, vatandaşların sosyal politikalar doğrultusunda ekonomik açıdan refah seviyelerinin yükseltilmesi, toplumsal milli gelirin eşit ve adil dağıtılmasını da içerisine alan geniş bir anlama sahiptir (Turan, 2003). Yoksulluğun azaltılmasına yönelik olarak tarihsel süreç içerisinde sosyal güvenlik politikaları zaman içerisinde değişikliğe uğramıştır. Sosyal güvenlik politikaları, İkinci Dünya Savaşından 1980’li yıllara kadar ekonomik temelli olarak uygulanmış ve değerlendirilmiş, global çapta yoksulluğa ilişkin bakış açısının değişmesiyle sosyal ve kültürel politikalara dönüşmüştür (DPT, 2004). Toplumun çok yönlü olarak değişime uğradığı, 1980’li yıllardan sonra; yerel yönetimlerin daha düzenli biçimde, kaliteli ve etkili hizmet üretebilmeleri amacıyla Türkiye ve Ortadoğu Amme İdaresi Enstitüsü (TODAİE) tarafından hazırlanan ve uygulanan, Kamu Yönetimi Araştırma (KAYA) Projesi hayata geçirilmiştir (Özen ve diğerleri, 2023). En başta yoksulluğa ilişkin politikalar olmak üzere sosyal ve ekonomik politikalar, merkezi hükümetle birlikte yerel yönetimler tarafından da hayata geçirilmektedir. Sosyal devlet politikası, ülkelerin sahip olduğu özelliklere göre farklılıklar gösterebilmektedir. Türkiye’de sosyal politikaların yerel düzlemde belediyeler tarafından uygulanması sonucunda sosyal belediyeçilik ortaya çıkmış, belediyeler sosyal politikaların yereldeki uygulayıcısı konumuna gelmiştir (Berkün, 2017).

Türkiye’de sosyal belediyecilik anlayışı sosyal devlet teorisinden daha ziyade, kentlerde yaşayan yoksul vatandaşların sosyal güvenlik ve ekonomik ihtiyaçlarının yarattığı fiili durumdan ortaya çıkmıştır. Maddî durumu kötü vatandaşların ulaşabildikleri en yakın kamu kurumu niteliğindeki belediyeler, sosyal ve ekonomik politikalara ağırlık vererek bütün kurumlarla koordinasyonunu geliştirmiştir (Kesgin, 2012). Türkiye’de makinalı tarımında etkisiyle, Avrupa’dan çok uzun yıllar sonra kentlerde ortaya çıkan özellikle sosyal sorunlar, merkezi hükümetin ve yerel yönetimlerin rollerine ilişkin tartışmaları da beraberinde getirmiştir. Özellikle büyükşehir belediyelerinin giderek daha da sosyal politikalar konularında aktif hale gelmesi, yerel yönetimlere ilişkin köklü düzenlemelerin yapılmasını zorunlu kılmıştır (Şahinoğlu, 2017). Türkiye’de merkezi yönetimin yerel düzeydeki pek çok hizmet alanında faaliyet göstermesine rağmen, yerel yönetimlere yeterli düzeyde yetki ve kaynak verilmemiştir. Demokrasinin tam anlamıyla gerçekleşmesi ve uluslararası kanunlara uyum sağlanması açısından, subsidiarite ilkesine uyulması gerekmektedir (Demir ve Karakütük, 2003). Merkezi hükümete nazaran belediyeler yerel politikaların belirlenmesi ve hayata geçirilmesinde avantajlı durumdadırlar. Yerel vatandaşlarla istişare yaparak ve beklentiler doğrultusunda hizmet üreten belediyelerin sosyal, kültürel ve ekonomi alanlarında hizmet alanı, merkezi hükümete ek olarak daha da genişlemiştir (Örenç, 2015).

Literatür taraması sonuçlarına göre, büyükşehir belediyeleri başta olmak üzere yerel yönetimlerin sosyal faaliyetleri ve üniversite öğrencilerine yönelik projelerine ilişkin olarak çalışma ve araştırmaların yapılmaya devam edildiği ortaya çıkmaktadır. Bu doğrultuda belediyelerin üniversite öğrencilerine yönelik sosyal projelerinin değerlendirilmesi önem arz etmiştir. Çalışma, Çankırı Karatekin Üniversitesi öğrencileri ile belirlenmiş zaman aralığında yapılmıştır.

### **3. Araştırmanın Amacı**

Çalışmanın amacı, üniversite öğrencileriyle yapılacak anket sonuçlarına göre yerel yönetimlerin üniversite öğrencilerine yönelik yapmış oldukları sosyal projelerin etkilerini analiz ederek, yerel yönetimler ile üniversite öğrencileri arasındaki etkileşimi ve bunun kent hayatına yansımalarını irdeleyebilmektir. Ayrıca çalışmanın, sosyal belediyeciliğe ilişkin olarak literatüre katkı sunulabilmesi amaçlanmaktadır.

### **4. Araştırmanın Örnekleme**

Çalışmanın örneklemini; Çankırı Belediyesi sorumluluk sahası içerisinde eğitimlerine devam eden üniversite öğrencileri oluşturmaktadır. Çankırı Karatekin Üniversitesi, 2007 yılında eğitim ve öğretim hayatına başlamıştır. Genç üniversitenin öğrencilerinin kent sosyal, siyasal ve ekonomik hayata katkısı olmakla birlikte, öğrencilerin kentten ne bekledikleri de önem taşımaktadır. Özellikle de öğrencilere ulaşım, alt yapı ve sosyal imkanlar sunan kent belediyesinden beklentileri daha önemlidir. Bu nedenden dolayı, kent belediyesinin üniversite öğrencilerine yönelik yapmış olduğu faaliyetlerin yansımalarının öğrenilebilmesi gerekmektedir. Çalışma kapsamında, üniversite öğrencilerinin Çankırı Belediyesi’nin hizmetlerini değerlendirmelerinin söz konusu belediye tarafından ve diğer belediyelerin bu yönde yapacakları çalışmalar özelinde önem arz ettiği değerlendirilmektedir.

### **5. Araştırmanın Yöntemi**

Araştırmaya başlamadan önce Mersin Üniversitesi Sosyal ve Beşeri Bilimler Etik Kurulu’ndan (Karar No: 2024/103) izin alınmıştır.

Çalışmada, nitel ve nicel verilerin birlikte değerlendirildiği karma bir yöntem benimsenmiştir. Bu doğrultuda 5’li likert ölçeğinde hazırlanan anket formu, Çankırı Karatekin Üniversitesi öğrencileri arasından anket yapmayı kabul eden ve örneklem teşkil edecek sayıda öğrencilerle yüz yüze yapılmıştır. Anket sonuçları SPSS yöntemiyle analiz edilerek, elde edilen verilerin ışığında değerlendirme yapılmıştır.



## 6. Araştırmanın Katılımcıları

Araştırmanın katılımcıları; Çankırı Karatekin Üniversitesinde eğitim gören üniversite öğrencilerinden ankete katılmak isteyenlerle 01.06.2024 ve 30.06.2024 tarihleri arasında anket yapılmıştır. Katılımcıların belirlenmesi sürecinde, kolay ulaşılabilir durum örnekleme yönteminde (Malhotra, Aaker ve Zikmund, 1997) faydalanılmıştır. Örnekleme yöntemindeki kolaylık; Çankırı Karatekin Üniversitesi Öğretim Üyeleriyle araştırmacının daha önceden tanışıyor olmaları ve çalışmayla ilgili olarak bilgi alış verişi yapmalarından dolayıdır.

## 7. Araştırma Verilerinin Toplanması

Araştırma verilerinin toplanmasında ilk olarak; “Üniversite Öğrencilerinin Belediye Hizmetlerine Yönelik Değerlendirmeleri: Çankırı Örneği” makalesine uygun olarak “Sosyal Devlet ve Sosyal Belediyecilik” kavramları incelenmiş ikinci olarak; çalışma konusuna hakim olan profesör ve uzmanlarca değerlendirilmek üzere araştırmayla ilgili 30 soru hazırlanmıştır. Üçüncü olarak; sorular sekiz uzmanın değerlendirilmesine sunulmuştur. Dördüncü olarak; uzmanlardan alınan dönütlere göre anket soruları yeniden gözden geçirilerek, en son 18 olan soruların sayısı 10’a indirilerek daha kapsayıcı hale getirilmiştir. Bu yöntemle, çalışmayla ilgili verilerin toplanmasını sağlayacak sorular en son biçimine getirilmiştir. Anket sorularının olduğu formlar basılı hale getirilerek, değerlendirme yapımları için öğrencilere elden verilmiştir. Anket formlarını dolduran öğrencilerden anket formları tek tek toplanmıştır.

## 8. Araştırmanın Verilerinin Toplanması Süreci

Araştırmacı; Karatekin üniversitesi öğrencileriyle okulun kantin ve yemekhanesinde 10’ar dakika yüz yüze görüşerek, anketi neden ve niçin yaptığını ilgili olarak kısa bir bilgilendirme yapmıştır. Katılımcılar olarak sözel olarak yapılan bilgilendirme sonrasında, anket formlarını doldurmak isteyen ve gönüllü olan öğrencilere anket formları verilmiştir. Ortalama olarak 10 dakika süre içerisinde öğrenciler tarafından doldurulan anket formları, araştırmacı tarafından öğrencilerden toplanmıştır. Çalışmaya ilişkin verilerin toplanması süreci başarılı olarak sonlandırılmıştır.

## 9. Bulgular ve Tartışma

### 9.1. Verilerin Analiz Yöntemi

Araştırma kapsamında yapılan anketlerden elde edilen veriler, IBM SPSS veri analiz paket programı kullanılarak anlamlı bilimsel çıktılar haline getirilmiştir. Anket Kapsamında, 155 katılımcıdan alınan veriler SPSS programına işlenerek normal dağılıma uygunluğunun tespiti Kolmogorov- Smirnov (Özdamar, 2003) testi ile yürütülmüştür. Bulgular, verilerin normal dağılmadığını göstermiştir ( $D(155) = .000$  ;  $p > .05$ ). Ayrıca yapılan tüm uygulamaların tutarlılık ve doğruluk açısından, Cronbach Alpha sayısı hesaplanarak değerlendirilmiş ve Tablo 1.’de gösterilmiştir.

**Tablo 1:** *Normallik Testi*

|               | Kolmogorov-Smirnov (Özdamar, 2003) |     |                |
|---------------|------------------------------------|-----|----------------|
|               | İstatik                            | N   | Anlamlılık (p) |
| ANKT_ORTALAMA | ,136                               | 155 | ,000           |

### 9.2. Demografik Verilerin Analizi

Araştırmaya katılan bireylerin, demografik özelliklerine ait verileri tespit etmek amacı ile tanımlayıcı istatistik analizi yapılmış, sonuçları Tablo 2.’de açıklanmıştır.

**Tablo 2:** Demografik Veriler

| Değişken      | Tür           | F   | Yüzde (%) |
|---------------|---------------|-----|-----------|
| Cinsiyet      | KADIN         | 38  | 24,5      |
|               | ERKEK         | 117 | 75,5      |
| Yaş Durumu    | 20 YAŞ ALTI   | 40  | 25,8      |
|               | 20-30         | 114 | 73,5      |
|               | 30-40         | 1   | ,6        |
|               | 40-50         | 0   | 0         |
|               | 50-60         | 0   | 0         |
|               | 60 ÜZERİ      | 0   | 0         |
| Eğitim Durumu | İLKOKUL       | 0   | 0         |
|               | ORTAOKUL      | 0   | 0         |
|               | LİSE          | 5   | 3,2       |
|               | ÖN LİSANS     | 150 | 96,8      |
|               | LİSANS        | 0   | 0         |
|               | YÜKSEK LİSANS | 0   | 0         |
|               | VE ÜZERİ      | 0   | 0         |
| Meslek        | Öğrenci       | 155 | 100       |

Tablo 2. incelendiğinde, araştırmaya katılan bireylerden %24,5'i kadın, %75,5'i erkek katılımcılardan oluştuğu, bu katılımcıların %25,8'inin 20 yaş altında olduğu, %73,5'inin 20-30 yaş aralığında olduğu, %6'sının 30-40 yaş arasında olduğu ve 40 yaş üstü katılımcıların olmadığı tespit edilmiştir.

Eğitim durumlarına bakıldığında ise %3,2 oranında lise, %96,8 oranında ön lisans mezunu olduğu; ilkokul, ortaokul, lisans, yüksek lisans ve üstü eğitim durumu katılımcıların olmadığını anlaşılmıştır. Yüz yüze yapılan ankete katılım sağlayan öğrencilerin çoğunluğunun meslek yüksekokulu öğrencileri olduğu, bazı öğrencilerinde ankette eğitim kısmına lise mezunu olarak işaretleme yaptığı görülmüştür. Son olarak katılımcıların tamamının öğrenci olduğu tespit edilmiştir.

### 9.3. Güvenirlilik Analizi

Araştırmada kullanılan anket sorularının iç tutarlılığını incelemek amacıyla Cronbach's Alfa test değerleri hesaplanarak, yürütülen analizin güvenilirliği incelenmiştir. Analiz sonucunda anket sorularının, Cronbach's Alfa değeri 0,954 olarak bulunmuştur.

Araştırmalarda kullanılan anketlerin, güvenilirlik olarak tespit edilebilmesi için Cronbach's Alfa değerinin 0,61 – 0,80 arasında, çok güvenilir olarak tespit edilebilmesi için 0,81-0,100 olması gerekmektedir (Özdamar, 2003). Bu araştırma sonucunun tanımlanmasına göre araştırmada kullanılan anket sonuçları güvenilir olarak tespit edilmiş ve Tablo 3.'te belirtilmiştir.

**Tablo 3:** Güvenilirlik İstatistiği

| Güvenirlilik İstatistiği |             |
|--------------------------|-------------|
| Cronbach's Alpha         | Soru Sayısı |
| ,954                     | 10          |

### 9.4. Tanımlayıcı İstatistikler

Araştırmada kullanılan anket sorularının tanımlayıcı istatistikleri verilmiştir. Kullanılan ankette 5'li likert ölçeği kullanılarak yapılan ankette, bireylerin katılma derecelerine göre 1: Hiç katılmıyorum, 2: Katılmıyorum, 3: Kararsızım, 4: Katılıyorum ve 5: Kesinlikle Katılıyorum şeklinde yanıtlamaları istenmektedir. Değerlendirme yapılırken, ortalama aralığı 1.00 – 1.79 arası çok düşük, 1.80-2,59 düşük, 2,60-3,39 orta, 3,40-4,19 yüksek ve 4,20-5,00 çok yüksek olarak kabul edilir aralıklar olarak belirlenmiştir (Özdamar, 2003, s. 32). Verilerin analizi sonucunda anket sorularının istatistiklerin sonuçları Tablo 4.'te belirtilmiştir.

**Tablo 4: Tanımlayıcı İstatistikler**

| Tanımlayıcı İstatistikler  |                  |          |                |
|--|------------------|----------|----------------|
| Anket Sorusu   | Katılımcı Sayısı | Ortalama | Standart Sapma |
| Soru 1. Çankırı Belediyesinin, üniversite öğrencilerinin karşılaştığı barınma ve beslenme problemlerinin çözülebilmesi noktasında yeterli düzeyde çaba harcadığını düşünmekteyim.        | 154              | 2,3117   | 1,33588        |
| Soru 2. Çankırı Belediyesinin, üniversite öğrencilerine yönelik olarak ucuz ve rahat ulaşım hizmetleri sağlamaya yönelik faaliyetlerinin yeterli olduğu düşünmekteyim.                   | 154              | 2,1623   | 1,34052        |
| Soru 3. Çankırı Belediyesinin, üniversite öğrencileri arasında maddi açıdan zor durumda bulunanları belirleyerek, yeterli miktarda maddi yardım yaptığını düşünmekteyim.                 | 154              | 2,3896   | 1,38296        |
| Soru 4. Çankırı Belediyesinin, üniversite öğrencilerine yönelik olarak organize ettiği sosyal ve kültürel aktivitelerin yeterli olduğunu düşünmekteyim.                                  | 155              | 2,2129   | 1,35314        |
| Soru 5. Çankırı Belediyesinin, üniversite öğrencilerine yönelik olarak sportif faaliyetlerin desteklenmesi ve teşvik edilmesi amacıyla yeterli spor alanları yapıldığını düşünmekteyim.  | 154              | 2,4351   | 1,44587        |
| Soru 6. Çankırı Belediyesinin, üniversite öğrencilerinin taleplerini karşılaması noktasında daha duyarlı ve dikkatli biçimde hareket ettiğini düşünmekteyim.                             | 153              | 2,2484   | 1,31430        |
| Soru 7. Çankırı Belediyesinin hizmet sunumuna ilişkin eleştiri ve düşünceleri, üniversite öğrencileri tarafından yetkili belediye personeline rahatlıkla iletilebildiğini düşünmekteyim. | 153              | 2,3268   | 1,40408        |
| Soru 8. Çankırı Belediyesinin, üniversite öğrencileriyle yerel halkın iletişim kurabilmesi amacıyla yeterli iletişim kanalları oluşturduğunu düşünmekteyim.                              | 155              | 2,2839   | 1,37111        |
| Soru 9. Çankırı Belediyesinin, üniversite öğrencilerine yönelik sosyal belediyecilik kapsamında hayata geçirdiği projelerin yeterli olduğunu düşünmekteyim.                              | 154              | 2,3442   | 1,39738        |
| Soru 10. Çankırı Belediyesinin, üniversite öğrencilerini yerel halktan biri olarak görmesi ve bu doğrultuda hizmet sunumu gerçekleştirdiğini düşünmekteyim.                              | 154              | 2,3117   | 1,43039        |

### 9.5. Cevapların Yüzdellik Olarak İncelenmesi

Katılımcıların, sorulara verdiği cevapları incelemek amacıyla yüzdellikleri hesaplanmış olup Tablo 5'te gösterilmiştir.

**Tablo 5: Ankete verilen cevapların yüzdellik dilimleri**

| Soru  | Sıklık Sayısı | Yüzdellik |      |
|---|---------------|-----------|------|
| Soru 1. Çankırı Belediyesinin, üniversite öğrencilerinin karşılaştığı barınma ve beslenme problemlerinin çözülebilmesi noktasında yeterli düzeyde çaba harcadığını düşünmekteyim. | 1,00          | 38,7      |      |
|   | 2,00          | 20,6      |      |
|   | 3,00          | 19,4      |      |
|   | 4,00          | 11,6      |      |
|   | 5,00          | 9,0       |      |
|   | Toplam        | 154       | 99,4 |
|   | Kayıp veri    | 1         | ,6   |
| Soru 2. Çankırı Belediyesinin, üniversite öğrencilerine yönelik olarak ucuz ve rahat ulaşım hizmetleri sağlamaya yönelik faaliyetlerinin yeterli olduğunu düşünmekteyim.          | 1,00          | 47,1      |      |
|   | 2,00          | 16,1      |      |
|   | 3,00          | 16,8      |      |
|   | 4,00          | 11,6      |      |
|   | 5,00          | 7,7       |      |
|   | Toplam        | 154       | 99,4 |
|   | Kayıp veri    | 1         | ,6   |
| Soru 3. Çankırı Belediyesinin, üniversite öğrencileri arasında maddi açıdan zor durumda bulunanları belirleyerek, yeterli   | 1,00          | 38,7      |      |
|   | 2,00          | 16,8      |      |
|   | 3,00          | 20,6      |      |

Üniversite Öğrencilerinin Belediye Hizmetlerine Yönelik Değerlendirmeleri: Çankırı Örneği

|   |            |      |     |       |
|---|------------|------|-----|-------|
| miktarda maddi yardım yaptığını düşünmekteyim.  |            | 4,00 | 20  | 12,9  |
|   |            | 5,00 | 16  | 10,3  |
|   | Toplam     |      | 154 | 99,4  |
| Soru 4. Çankırı Belediyesinin, üniversite öğrencilerine yönelik olarak organize ettiği sosyal ve kültürel aktivitelerin yeterli olduğunu düşünmekteyim.                                     | Kayıp veri | 9,00 | 1   | ,6    |
|   |            | 1,00 | 67  | 43,2  |
|   |            | 2,00 | 33  | 21,3  |
|   | Veri       | 3,00 | 26  | 16,8  |
|   |            | 4,00 | 13  | 8,4   |
|   |            | 5,00 | 16  | 10,3  |
|   | Toplam     |      | 155 | 100,0 |
| Soru 5. Çankırı Belediyesinin, üniversite öğrencilerine yönelik olarak sportif faaliyetlerin desteklenmesi ve teşvik edilmesi amacıyla yeterli spor alanları yapıldığını düşünmekteyim.     | Kayıp veri | 9,00 | 7   | 3,5   |
|   |            | 1,00 | 62  | 40,0  |
|   |            | 2,00 | 22  | 14,2  |
|   | Veri       | 3,00 | 31  | 20,0  |
|   |            | 4,00 | 19  | 12,3  |
|   |            | 5,00 | 20  | 12,9  |
|   | Toplam     |      | 154 | 99,4  |
| Soru 6. Çankırı Belediyesinin, üniversite öğrencilerinin taleplerini karşılaması noktasında daha duyarlı ve dikkatli biçimde hareket ettiğini düşünmekteyim.                                | Kayıp veri | 9,00 | 1   | ,6    |
|   |            | 1,00 | 63  | 40,6  |
|   |            | 2,00 | 31  | 20,0  |
|   | Veri       | 3,00 | 29  | 18,7  |
|   |            | 4,00 | 18  | 11,6  |
|   |            | 5,00 | 12  | 7,7   |
|   | Toplam     |      | 153 | 98,7  |
| Soru 7. Çankırı Belediyesinin hizmet sunumuna ilişkin eleştiri ve düşüncelerinin, üniversite öğrencileri tarafından yetkili belediye personeline rahatlıkla iletilebildiğini düşünmekteyim. | Kayıp veri | 9,00 | 2   | 1,3   |
|   |            | 1,00 | 63  | 40,6  |
|   |            | 2,00 | 28  | 18,1  |
|   | Veri       | 3,00 | 30  | 19,4  |
|   |            | 4,00 | 13  | 8,4   |
|   |            | 5,00 | 19  | 12,3  |
|   | Toplam     |      | 153 | 98,7  |
| Soru 8. Çankırı Belediyesinin, üniversite öğrencileriyle yerel halkın iletişim kurabilmesi amacıyla yeterli iletişim kanalları oluşturduğunu düşünmekteyim.                                 | Kayıp veri | 9,00 | 2   | 1,3   |
|   |            | 1,00 | 65  | 41,9  |
|   |            | 2,00 | 30  | 19,4  |
|   | Veri       | 3,00 | 26  | 16,8  |
|   |            | 4,00 | 19  | 12,3  |
|   |            | 5,00 | 15  | 9,7   |
|   | Toplam     |      | 65  | 41,9  |
| Soru 9. Çankırı Belediyesinin, üniversite öğrencilerine yönelik sosyal belediyeçilik kapsamında hayata geçirdiği projelerin yeterli olduğunu düşünmekteyim.                                 | Kayıp veri | 9,00 | 1   | ,6    |
|   |            | 1,00 | 68  | 43,9  |
|   |            | 2,00 | 29  | 18,7  |
|   | Veri       | 3,00 | 29  | 18,7  |
|   |            | 4,00 | 16  | 10,3  |
|   |            | 5,00 | 18  | 11,6  |
|   | Toplam     |      | 154 | 99,4  |
| Soru 10. Çankırı Belediyesinin, üniversite öğrencilerini yerel halktan biri olarak gördüğünü ve bu doğrultuda hizmet sunumu gerçekleştirdiğini düşünmekteyim.                               | Kayıp veri | 9,00 | 1   | ,6    |
|   |            | 1,00 | 68  | 43,9  |
|   |            | 2,00 | 26  | 16,8  |
|   | Veri       | 3,00 | 20  | 12,9  |
|   |            | 4,00 | 24  | 15,5  |
|   |            | 5,00 | 16  | 10,3  |
|   | Toplam     |      | 154 | 99,4  |
|   | Kayıp veri | 9,00 | 1   | ,6    |

Tablo 5. incelendiğinde, katılımcıların %40'ı soru 1'e, %36,1'i Soru 2'ye, %43,8'i Soru 3'e, %35,3'i Soru 4'e, %45,2'si Soru 5'e, %38'i Soru 6'ya, %40,1'i Soru 7'ye, %38,8'i Soru 8'e, %40,6'sı Soru 9'a ve %38,7'si Soru 10'a 3 puan ve üstü şeklinde işaretleme yaptığı tespit edilmiştir.

Araştırma kapsamında elde edilen veriler sonucunda, %40'ı ile %40,6 arasındaki katılımcılar Çankırı belediyesinin, üniversite öğrencilerine yönelik barınma ve beslenme problemlerinin çözülebilmesi noktasında yeterli düzeyde çaba harcadığı, belediyenin sosyal belediyeçilik kapsamında hayata geçirdiği projelerin yeterli olduğunu, yetkili bir belediye personeline eleştiri ve düşüncelerini rahatlıkla iletilebildiklerini belirtmiştir. Bu orana bakıldığında, Çankırı belediyesinin üniversite öğrencilerine yönelik barınma ve beslenme problemleri ile sosyal belediyeçilik kapsamında hayata geçirdiği projeler, öğrencilerin belediye ile rahat iletişime geçme noktasında orta düzeyde yeterli bulunduğu tespit edilmiştir. Üniversite öğrencileri ailelerinden ve memleketlerinden çok uzaklarda okumakta olan, özellikle de maddi durumu iyi olmayan öğrenciler açısından her türlü desteğe ihtiyacı olan bir kitleyi oluşturmaktadır. Büyükşehir, il ve ilçe belediyeleri kentlerine belirli süre için yerleşen, bu süre zarfında kentin bütün avantaj ve dezavantajlarını yaşayan üniversite öğrencilerine yönelik sosyal sorumluluk taşımaktadır. Kent halkına göre dezavantajlı konumda bulunan öğrencilere sosyal, ekonomik ve kültürel hizmetleri ulaştırma konusunda en yakın kamu kurumu, devlet kurumlarından sonra yerel yönetimlerdir. Kentte yaşayan öğrencilerin ihtiyaçlarının neler olduğunun belirlenmesi konusunda, belediyeler merkezi idareye göre avantajlı konumdadır. Bu doğrultuda belediyeler, öğrenciler açısından ihtiyaç duyulan hizmet alanını belirleyerek etkin ve verimli hizmet sunumu gerçekleştirebilmektedir. Belediyelerin öğrencilerle iletişim kanalları açık tutması, talep ve şikâyetlerini doğrudan değerlendirerek hızlı çözümler üretmesi, öğrencileri belediyelere daha da yaklaştıracak ve kente aitlik duygusunu geliştirecektir.

Yapılan çalışmada elde edilen sonuçlara göre Çankırı Belediyesinin sosyal belediyeçilik hizmetlerinin memnuniyetle karşılandığı ve olumlu sonuçlar alındığı görülmektedir. Ancak sosyal belediyeçilik hizmetlerini adil, şeffaf ve tüm toplumu kapayacak şekilde sunamayan belediyelerin olduğu yapılan araştırmalarda ortaya çıkmaktadır. Siyasi kuruluşlar Bir sonraki seçimlerde daha fazla oy almak için sosyal yardımları ve faaliyetleri araç olarak kullanan belediye yönetimleri kontrolsüz, hesap verebilirlikten uzak, günü kurtarmaya yönelik siyasi hamleler ve siyasi körlük içerisinde hareket etmektedirler. Merkezi yönetim tarafından sosyal faaliyetlerde kullanılması için aktarılan kaynaklar, etkinlikten uzak, verimsiz ve gerçekten ihtiyaç sahibi olanlara ulaştırılmaktan uzakta gelişigüzel harcanmaktadır. Oluşan bu düzensizliğin ve kamu kaynaklarının israf edilmesinin önlenmesi amacıyla, hangi sosyal faaliyetlerin yapılmasının belirlenmesi ve ihtiyaç sahibi kişilerin tespitinin tek bir merkezi kurum tarafından yapılması gerekmektedir. Belediyelerin sosyal hizmetlere ilişkin bütün görev ve yetkileri sonlandırılmalıdır (Gitmez, 2021)

Ankette %43,8 - %45,2 arasında katılımcı, Çankırı belediyesinin üniversite öğrencilerine maddi açıdan zor durumda bulunanları belirleyerek, yeterli miktarda maddi yardım yaptığını ve yeterli spor alanları yapıldığını belirtmiştir. Diğer maddelere verilen cevaplar ile kıyasla bu olanakların daha yeterli olduğu, katılımcılar tarafından gözlemlendiği tespit edilmiştir. Üniversite öğrencileri açısından en büyük sorun ekonomi kaynaklıdır. Özellikle de yurtlarda kalamayan ve evde yaşamak zorunda kalan öğrenciler, maddi olarak ciddi zorluklar yaşamaktadır. Buna ilaveten yol ve yemek ücretleri de öğrencileri ekonomik olarak zorlamaktadır. Belediyelerin kız veya erkek öğrenciler arasından maddi durumu zayıf olanları belirleyerek, öğrencilerin kalabileceği yurtlar inşa etmesi, bu yurtlarda üç öğün bedava yemek vermesi, üniversiteye ve memleketlerine gidiş geliş ücretlerini karşılaması, dezavantajlı konumda ki öğrencilere yönelik yapılabilecek birkaç sosyal faaliyet örneğidir. Ayrıca belediyelerin üniversitelere belirli saatlerde ücretsiz otobüs hizmeti vermesi de, öğrenciler açısından maddi rahatlama sağlayacaktır. Belediyelerin gençlerin ve üniversite öğrencilerinin boş zamanlarını değerlendirebileceği sosyalleşebileceği ve enerjilerini atabileceği donanımlı spor kompleksleri yapması, kent hayatının öğrenciler açısından daha cazip hale gelmesini sağlayacaktır. Öğrencilerin spora yönlendirilmesi, gençlerin kötü alışkanlıklardan ve gereksiz uğraşlardan korunmasını da sağlayacaktır.

Yerel yönetimlerin, maddi olarak dezavantajlı konumda bulunanlara yönelik yapmış olduğu yardımlar göz önünde bulunsa da, yeterli oranda yardımı yapmayan belediyelerin olduğu da aşıkardır. Bu duruma birçok sebep gösterilebilir. En önemli sebeplerden bir tanesi, sosyal hizmet harcamalarında kullanılmak üzere, merkezi yönetim tarafından yerel yönetimlere nesnel olarak kaynak aktarımların, merkezi yönetim ve yerel yönetimler tarafından koordineli biçimde yürütülmemesidir. Bunun önüne geçmek için yerel yönetimlerin sosyal faaliyetlerine ve yardımlarına yönelik kanuni düzenlemelerin yeniden gözden geçirilerek şeffaf, hesap verebilir ve verimli hizmetlerin yapılması sağlanmalıdır (Türkmen ve Kalağan, 2023)

Anket verilerine göre %38- %38,8 arasındaki katılımcı, Çankırı belediyesinin üniversite öğrencilerinin taleplerine duyarlı ve dikkatli biçimde hareket ettiğini, yerel halk ile iletişimlerini için yeterli iletişim kanallarının oluşturduğunu ve yerel halktan biri olarak görerek bu doğrultuda hizmet sunduğunu belirtmiştir. Katılımcı oranına bakıldığında, Çankırı belediyesinin bu hususlarda yeterli hizmet sağlayamadığı tespit edilmiştir. Belediyeler kent halkı ve üniversite öğrencileri açısından, en yakında bulunan ve kolay ulaşılabilen kamu kurumlarıdır. Bu konumundan dolayı kent belediyelerinin, dijital ve fiziki olarak kolay ulaşılabilir olması gerekmektedir. Günümüzde belediyeler eğitim, sağlık, sosyal desteklemeler, kültürel aktiviteler gibi merkezi hükümetin gerçekleştirdiği pek çok faaliyeti yapmaktadır. Belediyelerin yerelde bütün bu alanlarda bütçesi doğrultusunda gerçekleştirdiği faaliyetler, kente aitlik duygusu geliştirmekte ve kent halkının belediyelerden memnuniyetlik seviyesini yükseltmekte, bütün bu olumlu faaliyetler seçimlerde oy olarak belediye yöneticilerine geri dönmektedir.

Sosyal belediyecilik anlayışını sistematik ve koordineli hayata geçiren belediyeler görüldüğü üzere olumlu dönüşler almaktadır. Buna paralel olarak Belediyeler, sosyal belediyecilik kapsamında projelere üretirken, vatandaşlarla da iletişim kurmayı ihmal etmemelidir. Vatandaşların desteğini alabilecek ve ilgisini çekebilecek projeler hayata geçirilmelidir. Yapılacak bütün iş ve işlemlerle vatandaşın onayının bulunması gerçekten çok önemlidir. Belediyelerin kendi reklamlarını yapabilmek amacıyla öğrencilere yönelik sosyal yardımları ve faaliyetleri kullanması, daha fazla öğrenciye yapılabilecek maddi imkanların boşa harcanmasına neden olabilecektir (Bilaloğlu, 2019).

Belediyeler tarafından gerçekleştirilen sosyal yardımların hakkaniyetli, eşit ve gerçekten ihtiyaç sahiplerine yapılması gerekmektedir. Bu şekilde yapılacak olan sosyal yardım faaliyetleri, vatandaşların belediyelere olan güvenini artıracaktır. Sosyal yardımların ihtiyaç sahiplerine ulaştırılması, bu kişilerin merkezi yönetimi ve yerel yönetimleri daha fazla benimsemesini, sahiplenmesini sağlayacaktır (Şal ve Kaya, 2024)

Son olarak %35,3 - %36,1 arasındaki katılımcının, Çankırı belediyesinin üniversite öğrencilerine yönelik ucuz ve rahat ulaşım hizmetleri sağlamasını ve organize edilen sosyal, kültürel aktiviteleri yeterli bulduğunu tespit edilmiştir.

Ülkemizde belediyelerin sosyal hizmetler alanında varlığı her geçen gün artmakta ve hissedilmektedir. Çeşitli kanun ve reformlarla belediyelerin, sosyal alanda yapılacak hizmetlere ilişkin yetki ve görevleri artırılmıştır. Görev ve yetkilerin artırılmasının yanında belediye yöneticilerinin sosyal hizmetlere bakış açılarının olumlu yönde değiştirilmesi, belediyelerin mali sorunlarının çözüme ulaştırılması ve vatandaşların sosyal faaliyetleri benimsemesine yönelik adımlarında atılması gerekmektedir (Toprak ve Şataf, 2009).

## 10. Sonuç

Mahalli müşterek nitelikli hizmetleri sunmakla görevli ve yetkili olan belediyelerin söz konusu hizmetleri ihtiyaç sahiplerine ulaştırma noktasında zamana ve mekana yaygın vaziyette farklı yöntemler kullandıkları görülmektedir. Söz konusu hizmet sunum yöntemleri ve sonuçlarının irdelenmesi ile ilgili olarak çok sayıda çalışma yapılmış olsa da Çankırı özelinde Üniversite

öğrencileri ve belediye hizmetleri ilişkisi özelinde bir araştırmaya rastlanmamıştır. Yürütülen mezkur araştırma kapsamında da belediyelerin, üniversite öğrencilerine yönelik yapmış olduğu sosyal ve kültürel faaliyetlerin etkisi Çankırı ili özelinde incelenmiştir. Araştırma kapsamında, ilk olarak literatür taraması ile alan yazını incelenmiş ve anket formu için ön veri toplanmıştır. Alan yazıları temel alınarak, araştırma anketi oluşturulmuş ve elde edilen veriler SPSS çıktıları yorumlanarak araştırmanın temelini oluşturan belediyelerin üniversite öğrencilerine yönelik faaliyetlerinin, üniversite öğrencileri üzerinde etkisinin olup olmadığı irdelenerek, faaliyetlerin etki yönü belirlenerek araştırma çalışması bitirilmiştir.

Özetle, üniversite öğrencileri arasında yapılan araştırmaya göre Çankırı Belediyesi'nin, ucuz ve rahat ulaşım hizmetlerinin ve sosyal, kültürel aktivitelerinin yeterli olmadığı; belediyenin üniversite öğrencilerinin taleplerine istenilen düzeyde duyarlı ve dikkatli biçimde hareket etmediği; yerel halk ile iletişim kanallarının oluşmadığı ve öğrencilerin yerel halktan biri gibi görülmediği, bu bakış açısıyla hizmet sunulmadığı tespit edilmiştir. Diğer maddelere verilen cevaplar ile kıyasla, Çankırı belediyesinin üniversite öğrencilerine maddi açıdan zor durumda bulunanları belirleyerek, yeterli miktarda maddi yardım yaptığını, gençlere yönelik olarak yeterli spor alanları yapıldığının katılımcılar tarafından gözlemlendiği tespit edilmiştir.

Araştırma kapsamında en yüksek oranda puanlanan, barınma ve beslenme problemlerinin çözülebilmesi noktasında yeterli düzeyde çaba harcadığı, belediyenin sosyal belediyeçilik kapsamında hayata geçirdiği projelerin yeterli olduğu, öğrencilerin yetkili bir belediye personeline eleştiri ve düşüncelerini rahatlıkla iletilebildiği gibi çeşitli sorulara yer verilmiştir. Bu kapsamda Çankırı Belediyesi'nin yaptığı çalışmalar ve uygulamalar, öğrenciler tarafından en olumlu olarak gözlemlenen noktanın barınma ve beslenme problemlerinin çözülmesi, Belediyenin yürüttüğü projeler ve Belediye ile iletişime rahat geçilmesi olduğu söylenebilmektedir.

Kentlerde; eğitim ve sağlık hizmetlerinden yeterince yararlanamama, yoksulluk, gelir seviyesindeki eşitsizlikler, adaletsiz uygulamalar, işsizlik ve barınma gibi problemlerle vatandaşlar daha fazla karşılaşmaktadır. Belediyeler ortaya çıkan bu olumsuzlukları azaltmak veya ortadan kaldırmak amacıyla, sosyal belediyeçilik anlayışı çerçevesinde faaliyetlerde bulunmaktadırlar. Belediyeler bu tür faaliyetlerle, kentlerinde yaşayan vatandaşların daha mutlu ve huzurlu bir hayat sürmelerini amaçlamaktadırlar. Belediyeler tarafından sosyal ve ekonomik faaliyetlerin hayata geçirilmesi süreci, hiç kolay olmamaktadır. Belediyelerin yetersiz bütçeleri, kanuni yetki ve görevlerinin net olarak belirlenmemesi, sosyal belediyeçiliğe yönelik yöneticilerin kişisel bakış açıları, hizmetlerin yerine getirilmesi sürecinde yaşanan koordinasyonsuzluk, yetersiz denetimler, bürokraside yaşanan hantallık, vatandaşların sosyal faaliyetlere yeterince ilgi göstermemesi, çeşitli yolsuzluklar sosyal belediyeçilik faaliyetlerini zora sokan çeşitli etkenler olduğu değerlendirilmektedir.

Bütün bu etkenlerin çözüme ulaştırılabilmesi noktasında;

Kentte yaşananların sosyal faaliyetlerin her aşamasına katılmasının sağlanması,  
Belediye yöneticilerinin çeşitli zaman dilimlerine göre planladığı sosyal faaliyetlerin kentin sosyal, ekonomik ve toplumsal olarak kalkınmasına katkısının olacağı farkında varmalarının sağlanması,

Kentin sosyal yapısı araştırılarak, belediyenin yapacağı sosyal faaliyetlere ihtiyacı olan dezavantajlı vatandaşların, sayısal olarak belirlemesinin sağlanması,

Merkezi hükümet ve yerel yönetimlerin, görev ve yetkilerinin kurumlararası uyumu tesis edebilecek, yolsuzluğa meydan vermeyecek ve işbirliğini sağlayacak biçimde düzenlenmesi

Yerel yönetimlerin mali bağımsızlığı sağlanarak, merkezi yönetime daha az bağımlı olmalarının tesis edilmesi,

Yerel yönetimlerin sosyal hizmet birimlerine vatandaşların kolay biçimde ulaşabilmelerinin sağlanması gerekmektedir (Pektaş, 2010).

Belediyelerin üniversite öğrencilerine yönelik faaliyetlerinin etkilerinin irdelenmesi neticesinde; kent belediyelerinin sosyal, ekonomik ve kültürel faaliyetlerinin belediyelerin bütçesine göre gerçekleştirildiği görülmüştür. Sonuç olarak belediye yöneticilerinin öğrencilere yönelik bakış açısı, hizmetlerin gerçekleştirilmesi konusunda önemli bir belirleyicidir. Kentlerin yerel yöneticilerinin, üniversite öğrencilerini kentin misafiri olarak görmesi ve sosyal açıdan desteklenmesi gerektiği bilincinde olması, ailelerinden uzakta eğitimini tamamlamaya çalışan bu kitlenin her bakımdan kollanıp korunması gerektiğini, ihtiyaçlarının iyi analiz edilerek etkin ve verimli biçimde yerine getirilmesinin öğrenciler açısından büyük önem taşıdığını bilmesi gerekmektedir. Yerel seçimlerde pek çok öğrenci, ekonomik imkânsızlıklar başta olmak üzere memleketlerine gitmemekte veya gidememektedir. Yerel yöneticilerin, öğrencilerin oylarını alabilmek amacıyla sosyal, ekonomik ve kültürel bütün desteklemeleri hayata geçirmenin, kendilerine yerel seçimlerde olumlu bir geri dönüşü de sağlayacağı göz önünde bulundurulmalıdır. Aynı zamanda toplumsal olarak da güçsüzlerin korunması, kamu idarelerinin sosyal adaleti tesis edebilmek adına yapması gereken bir görevdir. Ayrıca belediyelerin; sosyal hizmetleri ve faaliyetleri hayata geçirebilmesi amacıyla mali özerkliklerinin artırılması, kanuni yetkilerinin sosyal belediyeciliği tesis edecek şekilde belirli hale getirilmesi, her türden usulsüzlüğe meydan verebilecek etkenlerin ortadan kaldırılması gerekmektedir. Bu yöndeki düzenleme ve çalışmaların sadece öğrenciler nezdinde değil bütün vatandaşlar özelinde değerli sonuçlar yaratacağı değerlendirilmektedir.

### Kaynakça

- 26261 Sayılı Büyükşehir Belediyeleri Özürlü Hizmet Birimleri Yönetmeliği, Erişim Adresi: <https://www.mevzuat.gov.tr/anasayfa/MevzuatFihristDetayIframe?MevzuatTur=7&MevzuatNo=10589&MevzuatTertip=5>, Erişim Tarihi: 08.06.2024.
- 2709 Sayılı Türkiye Cumhuriyeti Anayasası, Erişim Adresi: <https://www.mevzuat.gov.tr/mevzuatmetin/1.5.2709.pdf>, Erişim Tarihi: 11.08.2024.
- 5216 Sayılı Büyükşehir Belediyesi Kanunu, Erişim Adresi: <https://www.mevzuat.gov.tr/mevzuat>, Erişim Tarihi: 23.07.2024.
- 5393 Sayılı Belediye Kanunu, Erişim Adresi: <https://www.mevzuat.gov.tr/mevzuat>, Erişim Tarihi: 14.06.2024.
- Aaker, D. A., Kumar, V. & Day, G.S. (2007). Marketing research, 9. Edition, John Wiley & Sons, Danvers.
- Arslan, Y. (2013). *Yerel yönetimler ve eğitim hizmetleri ilişkisi* [Yüksek lisans tezi, İstanbul Aydın Üniversitesi]. YÖK Ulusal Tez Merkezi Veri Tabanı.
- Atalı, L. ve Uzuner, E. (2019). *Spor bilimleri fakültesi öğrencilerinin büyükşehir belediyesi hizmetlerine ilişkin algıları ve beklentileri*. 17. Uluslararası Spor Bilimleri Kongresi, Antalya, Kongre Bildirisi Sunum Metni, 1190. <https://sporbilimleri.org.tr/wp-content/uploads/2022/05/2019-17.-SBK-Antalya.pdf>, Erişim Tarihi: 22.12.2024.
- Aygen, M. (2014). Sosyal belediyecilik üzerine bir inceleme: Elazığ Belediyesi örneği. *Fırat Üniversitesi Harput Araştırmaları Dergisi*, 1(1), 173-192.
- Batal, S., ve Koç, B. (2022). Pandemi sürecinde dezavantajlı gruplar için geliştirilen sosyal politikalar: Üsküdar Belediyesi Örneği. *Kahramanmaraş Sütçü İmam Üniversitesi Sosyal Bilimler Dergisi*, 19(3), 1398-1411. doi: 10.33437/ksusbd.1060691
- Berkün, (2017). Türkiye’de sosyal belediyecilik anlayışı. *E-Şarkiyat İlmî Araştırmalar Dergisi*, Kasım-2017 9 :2 (18), 582-598.



- Berkün, (2017). Türkiye’de sosyal belediyeçilik anlayışı. *E-Şarkiyat İlmî Araştırmalar Dergisi*, 9(2), 582-598. doi: 10.26791/sarkiat.331199
- Bilaloğlu, Ü. (2019). Belediyelerin eğitim harcamaları (Denizli - Merkezefendi Belediyesi), [Tezsiz yüksek lisans projesi] Pamukkale Üniversitesi, Eğitim Bilimleri Enstitüsü, Denizli.
- Çelik, A. (2014). Sosyal belediyeçilik anlayışı: Şanlıurfa Büyükşehir Belediyesi örneği. *Gazi Üniversitesi İktisadi ve İdari Bilimler Fakültesi Dergisi*, 16(1), 1-20.
- Demir, H., ve Karakütük, M. (2003). Yerel yönetimler ve hizmette yerellik: Subsidiarite ilkesi. *Bilgi Sosyal Bilimler Dergisi*, 7(2), 65-77.
- DPT. (2004). *Gelir dağılımı ve yoksullukla mücadele*. 2004 Türkiye İktisat Kongresi Çalışma Grubu Raporları IV. DPT, 3. <https://kutuphane.tarimorman.gov.tr/vufind/Record/1198460>, Erişim Tarihi: 22.12.2024.
- Ersöz, H. (2010). 5272 sayılı yasa öncesinde Türkiye’de belediyelerin sosyal politika alanındaki deneyimleri. *Journal Of Social Policy Conferences*, 50, 133-151.
- Fidan, A. (2006). *Sosyal politikaya katkısı açısından 5393 Sayılı Belediye Kanunu*. [Yüksek lisans tezi, İstanbul Üniversitesi]. YÖK Ulusal Tez Merkezi Veri Tabanı.
- Gitmez, E. (2021). Yoksullukla mücadelede Türkiye'deki Belediyelerin sosyal yardım faaliyetlerine ilişkin bir değerlendirme. *Mehmet Akif Ersoy Üniversitesi Sosyal Bilimler Enstitüsü Dergisi*, 33, 12-26.
- İSMEK, (2007). *İSMEK Öğrenen Toplum İçin Yetişkin Eğitim Sempozyumu Bildirileri*, Erişim Adresi: <http://ismek.ist/files/ismekOrg/File/ekitap/yetiskinegitimi/sempozyum.pdf>, 212-215, Erişim Tarihi: 08.06.2024.
- Karaca, C., Çam, Y. (2019), Türkiye’de sosyal devlet anlayışının değerlendirilmesi. *Maliye Dergisi*, Ocak-Haziran 2019, 176, 72-97
- Kesgin, B. (2012). Kentsel yoksulluğa yönelik yerinden ve yerel müdahale: Sosyal belediyeçilik. *SDÜ Fen Edebiyat Fakültesi Sosyal Bilimler Dergisi*, 26, 169-180.
- Koçak, O., Arslan, H., ve Eti, (2017). Belediyelerde sosyal politika uygulamaları ve Pendik Belediyesi örneği. *OPUS-Uluslararası Toplum Araştırmaları Dergisi*, 7(12), 119-144.
- Kurt, T. (2006). Eğitim yönetiminde yerelleşme eğilimi. *Kastamonu Eğitim Dergisi*, 14(1), 61-72.
- Küçükler, M. N. (2022), *Bir sosyal belediyeçilik uygulaması olarak Komek: Kursiyerlerin algılarına yönelik bir değerlendirme*. [Yayımlanmamış yüksek lisans tezi]. Necmettin Erbakan Üniversitesi, Sosyal Bilimler Enstitüsü.
- Malhotra, N. K. (2004). *Marketing research an applied orientation*. 4. Edition, Pearson Prentice Hall, New Jersey.
- Örenç, A. (2015). Belediyelerde eğitim hizmetleri (Şişli Belediyesi örneği). *ABMYO Dergisi*, 37(2015), 15-32.
- Özdamar, K. (2003). *Modern bilimsel araştırma yöntemleri*. Kaan Kitapevi.
- Özen, G., Özen, N. Ç., Kesik, A., Bozkurt, R., Elçi, R., ve Elçi, M. (2023). Belediyelerin eğitim-öğretim hizmetleri ile ilişkisi. *Socrates Journal Of Interdisciplinary Social Studies*, 9(26), 65-76. doi: 10.51293/socrates26-219
- Pektaş, E. K. (2010), Türkiye’de sosyal belediyeçilik uygulamaları ve temel sorunlar. *Akademik İncelemeler Dergisi*, 5(1), 5-10.

- Şahinoğlu, İ. (2017). Yerel sosyal politika uygulamalarında türkiye deneyimi: Sosyal belediyecilik anlayışı. *Marmara Sosyal Araştırmalar Dergisi*, 11, 37-67.
- Şal, H., Kaya, D. G. (2024), Yerel yönetimlerde sosyal yardımlar ve yoksullukla mücadele: İstanbul Büyükşehir Belediyesi ve ilçe belediyeleri örnekleri. *Uluslararası Akademik Birikim Dergisi*, 7(3), 200-213.
- Taşçı, F. (2007). *1980 Sonrası Türkiye’de sosyal yardımların analizi*. [Yüksek lisans tezi, İstanbul Üniversitesi]. YÖK Ulusal Tez Merkezi Veri Tabanı.
- Toprak, D. ve Şataf, C. (2009), Türkiye’de yerel yönetimler reformu çerçevesinde sosyal belediyecilik yaklaşımı. *Sosyal ve Beşeri Bilimler Dergisi*, 1(1), 3.
- Turan, E. (2003). Sosyal güvenlik hakkı. *Kamu-İş*, 7(3), 1-20.
- Türkmen, S., ve Kalağan, G. (2023). Türkiye’de yoksullukla mücadelede yerel yönetimlerin rolü: Antalya Kepez belediyesi örneği. *Oğuzhan Sosyal Bilimler Dergisi*, 5(2), 125-142.
- Ünal, F., ve Caner, C. (2014). Yerel yönetimler ve sosyal politika(lar): Sosyal belediyecilik. *Üçüncü Sektör Sosyal Ekonomi*, 49(2), 31-49.
- Ünlü, U. (2016), Sosyal belediyecilik anlayışının e-belediyecilik uygulamalarına entegre edilmesi. *Sayıştay Dergisi*, 102, Temmuz - Eylül 2016, 9.
- Yay, (2014), Tarihsel Süreçte Türkiye’de sosyal devlet, *21. Yüzyılda Eğitim ve Toplum*, 3(9), 8-14.
- Yönten, A. ve Şimşek, Ç. (2016), Türkiye’de sosyal belediyecilik olgusunu anlamak: Samsun üzerine bir inceleme. *Strategic Public Management Journal (Spmj)*, 3(April 2016), 76-89.
- Zikmund, W. G. (1997). *Business research methods*. 5. Edition, The Dryden Press, Orlando.



*Araştırma Makalesi / Research Article*

**BİREYLERİN SOSYAL MEDYA KULLANIM MOTİVASYONLARININ  
İNCELENMESİ: ÖLÇEK GELİŞTİRME ÇALIŞMASI\***

Aydın KAYABAŞI<sup>1</sup>  
Fatma DEMİRAG<sup>2\*\*</sup>  
Cevat SÖYLEMEZ<sup>3</sup>

**Öz**

Çalışmada bireylerin sosyal medya kullanım motivasyonlarının belirlenmesine yönelik kapsamlı bir ölçek geliştirmek amaçlanmaktadır. Bu kapsamda bireylerin sosyal medya kullanım motivasyonlarını belirlemek için Sosyal Medya Kullanım Motivasyonu Ölçeği (SMKM Ölçeği) geliştirilmiştir. Ölçek geliştirme sürecinde literatürde önerilen beş farklı ölçek geliştirme süreci adım adım izlenmiştir. İlk adımda ve ikinci adımda literatür taraması ve derinlemesine görüşmeler ile ifade havuzu oluşturulmuştur. Üçüncü adımda AFA analizleri, dördüncü adımda AFA ve DFA analizi ve beşinci adımda geçerlilik ve güvenilirlik süreçleri incelenmiştir. Araştırma sonucunda sosyal medya kullanım motivasyonlarına yönelik içsel, dışsal ve çevresel boyutları kapsayan kapsamlı bir ölçek önerilmiştir. İçsel boyuta ait tavsiye verme, etkin olma, bilişsel onay, hedonik ve aidiyet, dışsal boyutta ün kazanma dikkat çekme, iş ortamı yakalama ve iş ortamı yaratma, çevresel boyutta sosyal destek, sorumluluk duygusu ve toplumsal yarar alt boyutları önerilmiştir. Bu araştırma sosyal medya kullanım motivasyonlarına yönelik önerilen kapsamlı bir ölçek ile ve ölçek kullanılarak yapılacak diğer araştırma sonuçlarından elde edilecek bilgilere yönelik literatüre ve uygulayıcılara katkı sağlamaktadır.

**Anahtar Kelimeler:** Sosyal medya kullanım motivasyonu ölçeği (SMKM Ölçeği), İçsel, Dışsal, Çevresel, Ölçek geliştirme

**JEL Kodları:** M30, M31, M39

**EXAMINING INDIVIDUALS' SOCIAL MEDIA USAGE MOTIVATIONS: A SCALE  
DEVELOPMENT STUDY**

**Abstract**

The study aims to develop a comprehensive scale to determine individuals' motivations for using social media. In this context, the Social Media Usage Motivation Scale (SMUM Scale) was developed to determine individuals' motivations for using social media. Five different scale development processes suggested in the literature were followed in the scale development process. A pool of statements was created with a literature review and in-depth interviews in the first and second steps. In the third step, EFA analyses, in the fourth step, EFA and CFA analyses, and in the fifth step, validity and reliability processes were examined. As a result of the research, a comprehensive scale covering internal, external and environmental dimensions for social media usage motivations was proposed. The following sub-dimensions were suggested for the intrinsic dimension; advice-giving, effectiveness, conscious approval, hedonic and belonging; for the extrinsic dimension; gaining fame attracting attention, catching business environment, creating business environment; and for the environmental dimension; social support, a sense of responsibility and benefit to society. This research contributes to the literature and practitioners with a comprehensive scale suggested for social media usage motivations and the information to be obtained from other research results using the scale.

**Keywords:** Social Media Usage Motivation Scale (SMUM Scale), Intrinsic, Extrinsic, Environmental, Scale development

**JEL Codes:** M30, M31, M39

\* Kütahya Dumlupınar Üniversitesi Sosyal ve Beşeri Bilimler Yayın Etiği Kurulu'nun 07.06.2024 tarih ve 298452 sayılı kararı ile çalışmanın etik açıdan uygun olduğu değerlendirilmiştir.

<sup>1</sup> Prof. Dr., Kütahya Dumlupınar Üniversitesi, ORCID:0000-0001-6955-7948

<sup>2</sup> Dr. Öğr. Üyesi, Kütahya Dumlupınar Üniversitesi, , ORCID: 0000-0001-7520-6706

\*\* Sorumlu Yazar (Corresponding Author): fatma.demirag@dpu.edu.tr.

<sup>3</sup> Doç. Dr., Kütahya Dumlupınar Üniversitesi, ORCID: 0000-0002-5373-2913

**Başvuru Tarihi** (Received): 01.11.2024 **Kabul Tarihi** (Accepted): 15.01.2025

## Giriş

Son zamanlarda dijital teknolojilerin pazarlama etkinliğini arttırmasının (Alam vd., 2023, s. 2) yanında COVID-19 pandemisinin viral yayılımını engelleyebilmek için bireylerin sosyal mesafe ve izolasyonuna yönelik kurallar bilgi teknolojisi uygulamalarının kullanım yoğunluğunu önemli şekilde arttırmıştır (Berdida ve Grande, 2023). Bu dönemde sosyal medya katlanarak büyümüş ve ekonomik, siyasi, sosyal ve ticari hayatı da kapsayan toplumun her alanında kendine bir yer bulmuştur (Wood ve Watson, 2023, s. 2). Ocak 2024 tarihi itibarıyla dünya genelinde 5,35 milyar internet ve 5,04 milyar sosyal medya kullanıcısı bulunmaktadır. Bu sayı, dünya nüfusunun yüzde 62,3'ünün sosyal medya kullandığını göstermektedir ("Petrosyan", 2023). Sosyal medya kullanımıyla yüksek düzeyde bilgi erişimi, kullanımı ve iletişimi olanaklı hale gelmiştir (Alam, Ogiemwonyi, Alshareef, Alsolamy, Mat ve Azizan, 2023, s. 2).

Sosyal medya, kullanıcılarının mekânsal veya zamansal kısıtlamalar olmadan sanal bir dünyada birbirleriyle bağlantı kurmasına ve medya içeriklerini aktif olarak oluşturabilmesine olanak tanıyan teknolojilerdir (Song ve Schuett, 2023). Bahse konu teknolojiler bireyleri bilgili ve etkileşimli tutmak için çeşitli uygulamaların yanında fırsatlar da sunmaktadır (Berdida ve Grande, 2023, s. 1). Sosyal medya, başkalarıyla bağlantı kurma, iletişim kurma ve etkileşimde bulunmanın (Correa vd., 2010) yanısıra kurumlardan ihtiyaç duyulan bilgilerin alınması, hizmet kullanıcılarıyla iletişim kurulması ve paydaş katılımının artırılması gibi iş amaçlarıyla da giderek daha fazla kullanılmaktadır (Wang ve Li, 2023). Sonuç olarak, sosyal medya artık farklı noktalar arasında baskın bir iletişim kanalıdır (McShane vd., 2021). Dolayısıyla farklı amaç ve motivasyonlara yönelik bireylerin bu teknolojileri benimsemesi ve önermesi olanaklıdır. Sosyal medya kullanım motivasyonlarının analizi, bireysel, sosyal ve ekonomik açılardan kritik bir öneme sahiptir.

Sosyal medyanın, bireysel, toplumsal ve kurumsal olarak birçok alanda kendine yer bulması bu teknolojiden en verimli şekilde nasıl yararlanılacağına anlaşılması ve bakış açıları geliştirilmesi son derece önemlidir. Çeşitlilik içeren sosyal bir ağa sahip olmak, sağlık ve yaşam kalitesinde iyileşme (Campisi vd. 2015) eğitim süreçlerinin başarılı bir şekilde planlanması ve uygulanması (Silius, 2010), tüketicilerin markayla ve işletmeyle etkileşimlerini sürdürebilmesi (Muntinga vd., 2011), müşteri verilerine erişim yoluyla sosyal bağlılık, sosyal etkileşim ve karar alma sürecini geliştirilmesi (Singh, 2024) çevrim içi strateji ve performansı arttırılması (Buzeta vd., 2020) markalar ve tüketici ilişkileri kalitesinin güçlendirilmesi (McShane vd., 2021) ve sosyal ağ yapısının (boyut ve çeşitlilik gibi) sosyal medya davranışlarını nasıl etkilediği (Lai, 2019) gibi konulara yönelik ilgide artmaktadır. Çevrimiçi ortamlarda, bireylerin markalarla etkileşim kurmalarını motive eden unsurlara dair temel anlayışlar bulunmaktadır. Ancak bu insanları motivasyon ve davranışlarla ilgili olarak neyin karakterize ettiği net ve açık değildir. Örnek olarak, eğitim, dışa dönüklük, içe dönüklük, duygusallık, tüketim, çevrecilik gibi çok sayıda değişken bu kapsamda ifade edilebilmektedir (Muntinga vd., 2011).

Dijital çağda insanlar, çeşitli motivasyonlarla sosyal medyaya katılarak bilgi oluşturmak, paylaşmak ve dağıtmak yoluyla kendi özel kişisel ağlarında seslerini kullanmaktadır (Lee, 2020). Sosyal medyadaki birey davranışını tanımlayabilmek için kullanılan motivasyonların belirlenmesi oldukça önemlidir (Kim vd., 2023). Sosyal medya kullanım motivasyonlarının demografik özellikler, kişisel özellikler ve psikolojik ihtiyaçlar açısından ele alındığı ifade edilmektedir (Seidman, 2013). Bazı çalışmalarda, bağlamsal faktörlerin ve temel psikolojik güdülerinin (Crabtree ve Pillow, 2018), sosyal medyada selfi davranışının psikolojik belirleyicilerinin (Kim ve Chock, 2017), demografik özellikler, kişisel özellikler ve psikolojik ihtiyaçlar sosyal medya selfi davranışının (Kipp vd., 2017), bireylerin uzmanlık ve deneyimlerinin paylaşımına yönelik motivasyonlarının (Oh ve Syn, 2015), bireylerin sosyal ağ kullanımının motivasyonlarının (Alhabash vd., 2012), bilgi paylaşımına yönelik motivasyonlarının (Kim vd., 2023) incelendiği

görülmektedir. Motivasyon, insanları günlük yaşamda çeşitli davranışlar sergilemeye teşvik eden temel faktörlerden biridir (Oh ve Syn, 2015). Motivasyonlar, bireysel davranışları kısıktığı ve yönlendirdiği için (Chavez vd. 2020) çeşitli alanlarda motivasyon stratejilerinin geliştirilmesi ve incelenmesi kritik hal almıştır (Oh ve Syn, 2015). Dolayısıyla, sosyal medya kullanımı davranışlarının arkasındaki sistemi anlayabilmek için çalışmalar genel olarak motivasyonlara odaklanmaktadır (Kim vd., 2023). Bu mevcut çalışma ile bireylerin sosyal medya kullanımı motivasyonlarına yönelik mevcut bulguları destekleyecek yeni bulgu ve öneriler geliştirilecektir. Çalışmanın temel katkısı, bireysel anlamda sosyal medya kullanım motivasyonlarının analizini içermektedir.

## 1.Literatür İncelemesi

Motivasyon, belirli bir şeyi yapma arzusu veya belirli bir şey için duyulan coşkudur (Oxford Dictionary, 2023). Motivasyon içsel ve dışsal olmak üzere ikiye ayrılmaktadır. İçsel motivasyon, bireyin kendisinden gelmekte ve kişinin zevki veya kişisel ilgisi yoluyla elde edilmektedir. Dışsal motivasyon, dış çevreden gelen teşvik ve ödül gibi uyaranlara bağlı olarak değişmektedir. Dışsal motivasyon, belirli bir hedefe ulaşma konusunda kişinin davranışını geliştirebilmektedir (Mahdikhani, 2016). Benzer şekilde Ghaisani vd. (2017), bireyi bilgi veya bilgi paylaşımında tetikleyen itibar kazanma ve başkalarına yardım etme arzusu olmak üzere iki tür motivasyondan bahsetmektedir.

Bireyler belirli motivasyonlar doğrultusunda sosyal medyayı sürekli ve aşırı şekilde kullanmayı tercih edebilirler. Bu durum motivasyonla ilgili teorilerde de ayrıntılı olarak ele alınmaktadır. Bu teoriler kullanılarak ele alınan çalışmalarda sosyal tatminler (iletişim kurmak, başkalarıyla etkileşimde bulunmak gibi) ve sosyo-psikolojik ihtiyaçlar (ait olma ihtiyacı gibi) sosyal medya kullanımını açıklayan başlıca motivasyon türleridir (Casale ve Fioravanti, 2018; Sun ve Zhang, 2021). Örneğin, kullanımlar ve doyumlar teorisinde (the uses and gratifications theory) sosyal doyumlar (ilişkileri devam ettirmek, etkileşimde bulunmak ve sosyal destek vb.) sosyal medya kullanımında bağımlılık yaratan temel motivasyonlar olarak ele alınmaktadır.

Sosyal medya kullanımıyla ilgili motivasyon teorilerinin belki de temelini kullanımlar ve doyumlar teorisinde dayandığını ifade etmek mümkündür. Çünkü kullanımlar ve doyumlar teorisine göre bireyler kitle iletişim araçlarının sadece kullanıcıları ya da gönderilen mesajın alıcıları değildir. Bu teoriye göre bireylerin medya iletişim araçlarını bazı gereksinimlerini karşılamak için kullandığı ifade edilmektedir. Diğer bir ifadeyle bireylerin medya deneyimlerini olumlu yönde nasıl yönlendirdikleri, kullanılan medya aracı ile kullanıcı arasında önemli bir dengenin sağlandığı teoride vurgulanmaktadır (Lull, 2001, s. 127). Bu durum günümüz koşullarında önemli iletişim aracı olarak görülen sosyal medya platformları ve kullanıcıları için de geçerlidir.

Sosyal medya kullanıcılarının bir takım gerek psikolojik gerekse sosyolojik ihtiyaçlarını karşılamak için bu medya araçlarını kullanmakta olduğu söylenebilir. Bu anlamda sosyal medya takipçilerinin ve kullanıcılarının bu ihtiyaçlarını gidermek için medya içeriklerini kullanmakta olduğu ortadadır. Bu ihtiyaçların karşılanması açısından sosyal medya üzerinde yapılan her türlü eylem önemli bir motivasyon unsuru olarak karşımıza çıkmaktadır. McQuail (2005)'de benzer şekilde bireylerin medya kullanımlarının arkasında çeşitli ihtiyaç, istek ve motivasyonlarının olduğunu ve bu motivasyon, algı ya da sağlanan tatmin, medya seçimi gibi değişkenlerin ölçülebileceğini ifade etmektedir. Sosyal medya kullanım motivasyonlarını Twitter kullanıcıları üzerinde araştıran Johnson ve Yang (2009), ele almış oldukları çalışmada sosyal (eğlenmek, rahatlamak, kendini ifade etme vb.) ve bilgi (haber, fikir, bağlantı vb.) motivasyonu olmak üzere iki temel motivasyonun öne çıktığı sonucuna ulaşmışlardır.

Öz belirleme teorisi (the self-determination) teorisinde de ait olma ve ilişki kurma gibi sosyo-psikolojik ihtiyaçlar sosyal medya kullanımında etkili olan motivasyon unsurları arasında

değerlendirilmektedir (Gao vd., 2017; Casale ve Fioravanti, 2018; Sun ve Zhang, 2021). Kullanımlar ve doyumlar teorisi sosyal medya araştırmalarında özellikle müşterilerin ihtiyaçlarının nasıl karşılanacağı üzerine yapılan çalışmalarda büyük ilgi görmektedir (Chen, 2010). Bu teoriye göre bireyler eğlenme, sosyalleşme, bilgi edinme gibi nedenlerle bazı gereksinimlerini karşılamak amacıyla sosyal medyayı kullanmaya yönelmektedir (Ürkmez ve Eskicumalı, 2021). Sosyal medya gibi kitle iletişim araçlarını kullanmaya yönelen bireylerin bu kitle iletişim araçlarını kullanarak kişiliğini geliştirme, saygınlık ve itibar kazanma, eğlenme ve herhangi bir konuya ilişkin bilgi sahibi olma gibi farklı beklentiler içerisinde olduğu değerlendirilmektedir (Erdoğan ve Alemdar, 1990, s. 111).

Sosyal etki teorisine göre (social influence theory) bireyler başka bir kişiyle ilişkili davranışları benimseyerek kendi imajlarının bir kısmını geliştirmeye çalışmaktadır (Kelman, 1961). Günümüzde sosyal medya bu anlamda bireylere kendilerini ifade etme imkânı tanımaktadır. Bu nedenle sosyal medya gibi mecralarda bireyler takip ettikleri kişilerin tarz ve davranışlarını taklit etmekte ve ilgi çekici içerikleri günlük yaşamlarında kullanmaya çalışmaktadır (Ki ve Kim, 2019). Diğer taraftan sosyal medya üzerinden yapılan bu bilgi paylaşma motivasyonu ile diğer bireylerle ilişkilere odaklanmakta ve ilişkileri sürdürmektedirler (Ghaisani vd., 2017).

Yukarıda yapılan açıklamalar doğrultusunda ve araştırmanın genel çerçevesi içerisinde incelenen teorilere ilişkin açıklama ve ilgili teorileri inceleyen bazı çalışmalar Tablo 1’de yer almaktadır.

**Tablo 1: Sosyal Medya Kullanım Motivasyonu ile İlgili Teoriler**

| Teori  | Özet  | İlgili Çalışmalar   |
|--|---|---|
| Kullanım ve Doyumlar Teorisi (Uses and Gratifications Theory) (Katz vd., 1973) | Bireyler, ihtiyaçları veya motivasyonları doğrultusunda medya ve teknoloji kullanımında doyum arar (Huang vd., 2014).   | Casale ve Fioravanti, (2018); Chen ve Kim, (2013); Huang vd., (2014); Kircaburun vd., (2018); Ponnusamy vd., (2020); Chen, (2010), Ürkmez ve Eskicumalı, (2021) |
| Öz Belirleme Teorisi (Self-Determination Theory) (Ryan ve Deci, 2000)          | İnsan davranışları, özerklik, yeterlilik ve ilişkililik gibi üç temel psikolojik ihtiyacı karşılamak için içsel ve dışsal olmak üzere iki ana motivasyon tarafından yönlendirilmektedir.  | Masur vd., (2014); Casale ve Fioravanti, (2015)   |
| Sosyal Etki Teorisi (Social Influence Theory) (Kelman, 1959)                   | Bireysel biliş/bilinçsellik ve davranış; uyum (başkalarının beklentilerinin normatif etkisi), içselleştirme (bir kişinin hedeflerinin diğer grup üyelerininkiyle uyumu) ve özdeşleşme (kişinin kendisini grubun tanımlayıcı özellikleri açısından algılaması) olmak üzere üç sosyal süreçten etkilenmektedir. | Marino vd., (2016); Cheung ve Lee (2010), Koo vd., (2011); Wang ve Lin (2011)   |
| Aidiyet Teorisi (Belongingness Theory) (Baumeister ve Leary, 1995)             | İnsanlar aidiyet ihtiyacını gidermek için sosyal bağlar kurarak kendi kendilerini motive etmektedir.  | Seidman, (2012); Gao vd., (2017)  |
| Akış Teorisi (Flow Theory) (Csikszentmihalyi, 1988)                            | Bu teoride insanların bir aktiviteyi gerçekleştirirken deneyimlediği zihinsel durumlar incelenmektedir.   | Huang vd., (2014)   |

Bireylerin bir takım sosyal baskılardan kurtulmak ve kendileri için olumsuz durumlardan geçici olarak uzaklaşmak istediklerinde bir başa çıkma mekanizması düşüncesiyle sosyal medya kullanımına yöneldiği ifade edilebilir. Bu durum ise sosyal medya kullanıcılarının kendilerini bir grup ya da topluluğa ait olma veya kendini kabul ettirme durumuyla açıklanabilir. Ait olma ihtiyacı; ilişki kurmak ve kurulan ilişkilerin sürdürülmesi açısından sosyal medya platformlarından Facebook kullanıcıları tarafından başkaları hakkında bilgi edinerek aidiyet ihtiyacını karşılama motivasyonu olarak değerlendirilmektedir (Sheldon vd., 2011). Facebook kullanımının ikinci motivasyon unsuru ise kendini sunma (self-presentation) olarak ifade edilmektedir. Bu anlamda yürütülen bir çalışmada (Utz vd., 2012) popülerlik arayan kullanıcıların yapmış oldukları paylaşımlarda kendilerine ait bilgileri ifşa ettikleri ortaya konulmuştur. Bu durum aslında kullanıcıların paylaşımda buldukları fotoğraf, profil bilgisi ve diğer paylaşımlarla kendilerini sunmaya çalıştıklarını göstermeye çalıştığını ortaya koymaktadır. Sosyal medya platformu olarak Facebook'un ait olma ve kendini sunma motivasyonu ile kullanıcılarına bu ihtiyaçlarını karşılamak için bir araç görevi gördüğü değerlendirilebilir.

Musa vd. (2015), kullanım ve doyumlar teorisinin (Uses and Gratifications) sosyal medya kullanımındaki mevcut işlevini ortaya çıkarmak için yapmış oldukları çalışmada katılımcıların sosyal medyayı iletişim, işbirliği, bilgi paylaşımı, araştırma, bağlantı kurma gibi motivasyonel nedenlerle kullandıkları bulgusunu elde etmişlerdir. Bu teori insanların medya ve medya iletişim araçlarıyla ne yaptığını açıklayan temel iletişim teorisi olarak karşımıza çıkmaktadır. Musa vd.'nin yapmış oldukları çalışmada araştırmaya katılanların çoğunluğunun Facebook ve Whatsapp kullandığı ve bu sosyal medya platformlarını kullananların kullanım ve memnuniyet teorisinde yer alan motivasyon unsurlarının geleneksel medya araçlarının sağlayamayacağı kadar çok medya kullanımı sağladığını ortaya koymuşlardır.

## 2. Yöntem

Bu çalışma, bireylerin sosyal medya kullanım motivasyonlarını belirlemeye yönelik ölçek geliştirme çalışması olarak tasarlanmıştır. Bu kapsamda oluşturulan Sosyal Medya Kullanım Motivasyonu Ölçeği/SMKM Ölçeği (Social Media Usage Motivation Scale-SMUM Scale) ölçeği değişkenleri belirlenmeye çalışılmıştır. Araştırma için Kütahya Dumlupınar Üniversitesi Sosyal ve Beşeri Bilimler Yayın Etiği Kurulu'nun 07.06.2024 tarih ve 298452 sayılı karar numarası ile Kütahya Dumlupınar Üniversitesi Rektörlüğü'nden etik izin alınmıştır. Çalışma nitel araştırma olarak planlanmıştır. Belirlenen amaç doğrultusunda ölçek geliştirme süreçleri için alanda önerilen ölçek geliştirme süreçleri benimsenmiştir. Çalışmada ölçek geliştirme süreci Churchill (1979), Hinkin (2005), Netemeyer vd., (2003), DeVellis ve Thorpe, (2022) tarafından önerilen metodolojiye uygun beş alt süreçte yürütülmüştür.

### 2.1. Madde Oluşturma Süreci

Bireylerin sosyal medya kullanım motivasyonlarının neler olduğunu tespit etmek ve belirlemek amacıyla Sosyal Medya Kullanım Motivasyonu Ölçeği/SMKM Ölçeği (Social Media Usage Motivation Scale-SMUM Scale) ölçeğinin değişkenlerini belirlemek için çalışmadaki ilk madde havuzu literatür taraması ve derinlemesine görüşmelerin bir araya getirilmesiyle oluşturulmuştur.

**Literatür Taraması;** Madde havuzu oluşturabilmek amacıyla araştırmacılar tarafından literatür taraması yapılmıştır. Seidman'ın (2013) sosyal medya kullanım ve motivasyonları, Whiting ve Williams'ın (2013) bireylerin sosyal medyayı neden kullandığı, Al-Menayes'in (2013) sosyal medya kullanma motivasyonları, Di Gangi ve Wasko'nun (2016) sosyal medya katılım teorileri, Ghaisani vd.'nin (2017) sosyal medya kullanma ve bilgi paylaşma motivasyonları, Lee ve Eastin'in (2021) sosyal medya etkileycilerinin algılanan özgünlüğü, Delbaere vd.'nin (2021) sosyal medya etkileycilerine yönelik yapmış oldukları çalışmalar incelenerek araştırmanın temelini oluşturan maddeler başlangıçta içsel motivasyonlar, dışsal motivasyonlar ve çevresel motivasyonlar olarak üç farklı kategoride sınıflandırılmıştır. İçsel motivasyonlar; takipçilerine

yardımcı olma- tavsiye verme, kendi ilgi ve yeteneklerini paylaşma, kendini ifade etme- sunma, fikrine destek arama – onaylanma, başarma hissi yaşama- başarıyı ulaşma, aidiyet hissi, beğenilme hissi, dışsal motivasyonlar; ün kazanma - dikkat çekme, fırsat sunma, para kazanma- istediği iş ortamı yaratma- kendi işinin patronu olma, iş fırsatları yakalama ve çevresel motivasyonlar ise; sosyal destek, sorumluluk duygusu, toplumsal yarar temaları olarak belirlenmiştir.

**Derinlemesine Görüşme;** Ölçülecek değişkenlerin tespit edilmesi süreci oldukça önemlidir. Ölçeğin ne ölçüde ayrıntılı olması gerektiği veya olgunun diğerlerinden daha fazla vurgulanması gereken belirli bir yönü olup olmadığını tespit etmek faydalı olacaktır (DeVellis ve Thorpe, 2022, s. 91). Görüşme formlarında yer alan soruların hazırlanması ve test edilmesi amacıyla 07.09.2023 tarihlerinde ölçek geliştirme ve sosyal medya içerik paylaşma deneyimine sahip pazarlama alanında 3 uzmanın katılımı ile görüşme yapılmıştır. Görüşmede sosyal medya kullanım motivasyonlarına ilişkin ana tema ve konular belirlenmeye çalışılmıştır. Görüşme sonucunda derinlemesine görüşme formlarında kullanılacak 6 adet yarı yapılandırılmış soru belirlenmiştir.

**Evren Çalışma Grubu:** Derinlemesine görüşmeye katılan kişileri sosyal medyada içerik üreticisi olarak ifade eden katılımcılardır. Araştırmanın örnekleme amaçlı örnekleme yöntemiyle ve kartopu yöntemiyle belirlenmiştir. Çalışmaya yaklaşık 30 bin takipçisi olan 5 adet sosyal medya içerik üreticisi dahil edilmiştir. Araştırmada veri toplama sürecinde verilerin tekrar etmeye başlamasıyla sonlandırılmıştır.

**Veri Toplama;** Araştırmada veri toplama yöntemi olarak kullanılan derinlemesine mülakat yönteminde yarı yapılandırılmış görüşme tekniği kullanılmıştır. Derinlemesine mülakatta katılımcılara 6 adet yarı yapılandırılmış soru sorulmuştur. Görüşmeler katılımcıların farklı şehirlerde yaşaması nedeniyle online olarak Google Meet aracılığıyla 01.10.2023-01.11.2023 tarihleri arasında gerçekleştirilmiştir. Görüşmeler için katılımcı onayı ve izni alınmıştır. Görüşmeler esnasında ise katılımcı onay ve izni ile görüşmeler kayıt altına alınmıştır. Araştırmaya katılan katılımcılar ile 5 katılımcı ile 175 dk görüşme sağlanmış ve 10 sayfalık doküman elde edilmiştir.

**Veri Analizi;** Derinlemesine görüşme sonrasında elde edilen dokümanlar içerik analizi ile analiz edilerek madde havuzu oluşturulmuştur.

**İçerik Geçerliliği;** belirli bir çalışmanın içeriğinin araştırılan konu için uygun ve alakalı olduğundan emin olma sürecini tanımlamak için kullanılmaktadır. İçerik geçerliliğini sağlayabilmek için pazarlama alanında uzman üç araştırmacı, ilk ölçeğin içeriğinin ortak bir değerlendirmesini gerçekleştirmiş, veriler Word'e aktarılmış ve analiz edilmiştir. Başlangıçta, iki araştırmacı görüşmelerden türetilen kelimelerin, cümlelerin, paragrafların ve olayların bağımsız bir kodlamasını, keşfini ve kategorizasyonunu üstlenmiştir. Kodları ve sonuçları çapraz kontrol etmek için üçüncü bir araştırmacı ile doğruluk ve tutarlılık sağlanmıştır.

## 2.2. Madde Havuzu

Bir ölçeğin amacı net bir şekilde tanımlandıktan sonra potansiyel olarak daha sonraki aşamada ölçeğe dahil edilebilecek önemli sayıda madde oluşturulmaktadır. Bu aşamada ölçeğin amacını yansıtan maddelerin seçilmesi önemlidir. Bu maddeler belirli bir ölçüm hedefi göz önünde bulundurularak seçilmeli veya oluşturulmalıdır (DeVellis ve Thorpe, 2022, s. 94). Bu noktada, araştırmacının hedefi, içerik geçerliliğini göstermek için ilgi alanını yeterli şekilde örnekleyen ölçümlerle sonuçlanacak öğeler geliştirmektir (Hinkin, 2005, s. 164). Madde havuzunun ele alınan konuyla ilgili önemli sayıda madde içermesi esastır. Ölçek oluşturma bağlamında sıkça sorulan bir soru da “Kaç madde yer almalıdır?” sorusudur. Bu kararı belirleyen kesin kurallar yoktur; ancak kısa ve öz bir ölçeğin korunması, sıkılma veya yorgunluktan kaynaklanan yanıt yanlışlıklarını azaltmak için etkili bir yöntemdir. Çoğu yapı için dört ila altı maddeden oluşan bir ölçek geliştirilebileceğini gösterse de nihai karar araştırmacı tarafından verilmelidir (Hinkin, 1995,



s. 166). Sonuç olarak, madde havuzu bir ölçeğin geliştirilebileceği kapsamlı ve çeşitli bir kaynak olmalıdır. Olumlu veya olumsuz olarak ifade edilmiş olsun, maddelerin yerleşik dilbilgisi kurallarına uygun olması zorunludur (DeVellis ve Thorpe, 2022, s. 102).

*İlk Öğe Havuzunun Uzmanlar Tarafından İncelenmesi;* sürecin sonraki aşaması, öge havuzunu değerlendirecek olan konuyla ilgili uzmanlardan oluşan bir panelin katılımını gerektirir. Bu inceleme, ölçeğin içerik geçerliliğinin en üst düzeye çıkarılmasıyla ilgili birden fazla amaca hizmet etmektedir (DeVellis ve Thorpe, 2022, s. 119). Uzman panelinde, söz konusu yapı veya ilgili olgularla ilgili kapsamlı deneyime sahip uzmanlar tarafından her bir ögenin amaçlanan yapıyı ölçmedeki alaka düzeyini değerlendirmesini talep edebilmiştir. Her bir madde tanımlanan yapıyla ilgili olarak uyumuna göre derecelendirmeleri istenmiştir. Bu, her bir madde için uyumu yüksek, orta veya düşük olarak ve uygun gördükleri şekilde bireysel maddeler hakkında yorum yapmaları istenmiştir. 6 kişi ile gerçekleştirilen uzman paneli (sözel panel, görgül panel); 77 ifade madde konu uyumu ve yazıl dili açısından yeterli- geliştirilmesi ve yetersiz olarak değerlendirilmiştir. Uzmanlar, maddelerin çalışma bağlamıyla uyumunu ve çalışma hedefleriyle uyumunu değerlendirerek içerik geçerliliğini, her bir maddenin diğer yapılarla çakışmadan amaçlanan yapıyı doğru bir şekilde yansıtmayı yansıtmadığını da inceleyerek yüz geçerliliği sağlamaya çalışmışlardır. Uzman paneli sonucunda 77 ifade belirlenmiştir. 44 ifade içsel motivasyonlarda, 20 dışsal motivasyonlarda ve 13 ifade çevresel motivasyon olmak üzere üç boyutta sınıflandırılmıştır.

### 2.3. Çalışma 1. Aşama

Bu aşamada oluşturulan madde havuzundaki ifadeleri boyutlandırabilmek ve içerik geçerliliğini sağlayabilmek amacıyla veri toplanmış ve açıklayıcı faktör analizi uygulanmıştır. Bu aşama ölçeğin dış geçerliliğini daha fazla değerlendirmek amacıyla gerçekleştirilmiştir.

Örneklemin çekileceği uygun bir örneklemin seçilmesi büyük önem taşımaktadır. Büyük örneklem araştırmaçıların daha küçük örneklemle kıyasla daha sofistike veri analizleri yapmasına olanak tanıdığından, önceden plan yapmak ve potansiyel örneklem büyüklüğünü göz önünde bulundurmamak çok önemlidir. Faktör analizinde uzmanlar bazı kişisel faktör analizlerinin en az 1 ila 4 arasında madde-yanıt oranına sahip en az 150 gözlem gerektirebileceğini tavsiye etmektedir. Ölçek geliştirmenin bu aşamasında, araştırmacının sonraki analizlerin uygun şekilde yürütülmesini sağlamak için yeterli büyüklükte bir örneklemden veri toplandığından emin olması gerekir. Faktör analizi yapılacak her ölçek seti için madde-cevap oranlarının 1:4 (Rummel ve Fairhurst, 1970) ile en az 1:10 (Schwab, 1980) arasında olması önerilmektedir. Üç ölçütün geliştirilmesi için 30 madde tutulacaksa, veri toplama için en az 300 katılımcı gerekecektir. Bununla birlikte, madde karşılıklı korelasyonlarının yeterince güçlü olması koşuluyla, kişisel faktör analizinde doğru bir çözüm elde etmek için genellikle 150 gözlemden oluşan bir örneklem büyüklüğünün yeterli olduğu gösterilmiştir (Hinkin, 2005, s. 169). Nunnally, (1978) 300 bireyin yeterli bir örneklem büyüklüğü oluşturduğunu ileri sürse de pratik deneyimler ölçeklerin daha küçük örneklerle başarılı bir şekilde geliştirildiğini göstermektedir. Ek olarak çıkarılacak madde sayısı ve ölçek sayısı da örneklem büyüklüğü sorunu üzerinde etkilidir. Yaklaşık 20 maddelik bir havuzdan tek bir ölçek çıkarılacaksa, 300'den az denekten oluşan bir örneklem büyüklüğü yeterli olabilir (DeVellis ve Thorpe, 2022, s. 123). Dolayısıyla bu çalışmada veriler kolayca ve kartopu örneklenme yöntemiyle toplanmış, ölçüm ölçeğini boyutlandırabilmek ve gizil yapıyı doğrulamak için açıklayıcı faktör analizi uygulanmıştır.

**Veri Toplama;** Çalışmada 242 katılımcıdan oluşan bir örneklemden online anket yöntemi kullanılarak veriler toplanmıştır.

**Veri Analizi;** Veriler toplandıktan sonra, ölçeklerin kararlılığının incelenmesi gerekmektedir. Bu sürecin bir parçası olarak güvenilirlik ölçümlerinin ve faktör analizinin kullanılması sıklıkla tavsiye edilmektedir (Hensley,1999, s. 351). Bu aşamada bir tür faktör analizi genellikle ölçek

geliştirme sürecinin bir parçası olmalıdır (DeVellis ve Thorpe, 2022, s. 129). Çalışmanın bu aşamasında da SPSS 23 paket programıyla açımlayıcı faktör analizi kullanılmıştır.

**Veri Analizi Sonuçları;** Faktör analizi, özdeğerleri birden büyük olan faktörlerle bir çözüm ortaya koymuştur. 0,50'nin altında faktör yüküne ve 0,90'ın altında düzeltilmiş madde-toplam korelasyonuna sahip maddeler kriterleri karşılamadıkları için elenmiştir. Ölçek geliştirme sürecinin bir sonraki ve son adımı için 49 maddeden oluşan nihai madde seti muhafaza edilmiştir.

**Tablo 2:** Çalışma 1. Aşama Katılımcılar

|   |                      | Sıklık | Yüzde |
|---|----------------------|--------|-------|
| Cinsiyet                                | Kadın                | 152    | 62,8  |
|   | Erkek                | 90     | 37,2  |
| Yaş                                     | 18-25 yaş            | 225    | 93,0  |
|   | 26-32 yaş            | 13     | 5,4   |
|   | 33-39 yaş            | 3      | 1,2   |
|   | 40 yaş ve üzeri      | 1      | ,4    |
|   |                      |        |       |
| Eğitim                                  | Lise                 | 22     | 9,1   |
|   | Lisans               | 215    | 88,8  |
|   | Lisansüstü           | 5      | 2,1   |
| Sosyal medyada vakit geçirme süresi     | 1 saatten az         | 24     | 9,9   |
|   | 1-5 saat arası       | 171    | 70,7  |
|   | 5-10 saat arası      | 44     | 18,2  |
|   | 10 saat ve üzeri     | 3      | 1,2   |
|   |                      |        |       |
| Sosyal medyada içerik oluşturma sıklığı | Günde birden fazla   | 3      | 1,2   |
|   | Her gün              | 13     | 5,4   |
|   | Haftada birden fazla | 29     | 12    |
|   | Haftada bir          | 39     | 16,1  |
|   | Ayda bir             | 158    | 65,3  |
|   | Toplam               | 242    | 100   |

Tablo 2'de yer alan bulgulara göre 1.aşamaya katılan katılımcıların %62,8'inin kadın ve %37,2'sinin erkek olduğu; %93,0'ünün lisans eğitimine sahip olduğu görülmüştür. Katılımcıların %70,7'si 1-5 saat arası sosyal medyada vakit geçirdiklerini ve %16,1'nin haftada bir ve %65,3'ünün ayda bir sosyal medyada içerik oluşturdukları bulgusuna ulaşılmıştır. Katılımcıların kullandıkları sosyal medyaların ise Instagram, Twitter, Facebook, Youtube, Tiktok, Snapchat olduğu sonucuna ulaşılmıştır.

Tablo 3, 4 ve 5'te çalışmanın 1. aşamasına ait içsel, dışsal ve çevresel motivasyonlara ilişkin açımlayıcı faktör analizi sonuçlarına yer verilmiştir.

**Tablo 3: İçsel Boyuta Ait AFA Sonuçları**

|     | Bilişsel onay | Hedonik <sup>4</sup> | Aidiyet | Tavsiye verme | Etkin olma | İlgi ve yetenek aktarımı | Özdeğer | $\alpha$ |
|-----|---------------|----------------------|---------|---------------|------------|--------------------------|---------|----------|
| İ23 | 0,845         |                      |         |               |            |                          |         |          |
| İ24 | 0,799         |                      |         |               |            |                          |         |          |
| İ25 | 0,777         |                      |         |               |            |                          |         |          |
| İ26 | 0,769         |                      |         |               |            |                          | 5,314   | 0,924    |
| İ27 | 0,729         |                      |         |               |            |                          |         |          |
| İ21 | 0,712         |                      |         |               |            |                          |         |          |
| İ33 |               | 0,748                |         |               |            |                          |         |          |
| İ36 |               | 0,720                |         |               |            |                          |         |          |
| İ31 |               | 0,719                |         |               |            |                          | 3,804   | 0,933    |
| İ35 |               | 0,658                |         |               |            |                          |         |          |
| İ37 |               | 0,612                |         |               |            |                          |         |          |
| İ39 |               |                      | 0,782   |               |            |                          |         |          |
| İ41 |               |                      | 0,740   |               |            |                          |         |          |
| İ40 |               |                      | 0,703   |               |            |                          | 3,194   | 0,889    |
| İ38 |               |                      | 0,648   |               |            |                          |         |          |
| İ3  |               |                      |         | 0,781         |            |                          |         |          |
| İ4  |               |                      |         | 0,780         |            |                          |         |          |
| İ2  |               |                      |         | 0,752         |            |                          | 3,15    | 0,854    |
| İ5  |               |                      |         | 0,673         |            |                          |         |          |
| İ17 |               |                      |         |               | 0,713      |                          |         |          |
| İ18 |               |                      |         |               | 0,699      |                          | 2,111   | 0,808    |
| İ16 |               |                      |         |               | 0,665      |                          |         |          |
| İ8  |               |                      |         |               |            | 0,771                    |         |          |
| İ7  |               |                      |         |               |            | 0,733                    | 2,028   | 0,823    |
| İ6  |               |                      |         |               |            | 0,529                    |         |          |

Tablo 3'te yer alan sosyal medya kullanımına ilişkin içsel motivasyon bulgularına göre; içsel boyuta ait AFA analizinde çapraz yük alan, faktör yükü 0,50 ve altında olan ve faktör yapısını bozan 19 ifade analiz dışı bırakılmıştır. AFA analizi sonucunda KMO değeri 0,945 ve cronbach alfa katsayılarının 0,808 ve üzeri olduğu görülmüştür. İçsel boyuta AFA analizi sonucunda bilişsel onay, hedonik, aidiyet, tavsiye verme, etkin olma, İlgi ve yetenek aktarımı olmak üzere 6 boyutta ve 25 ifade olarak boyutlandırıldığı görülmüştür.

<sup>4</sup> Çalışmanın madde geliştirme aşamasında hedonik boyutunun literatür ile uyumu nedeniyle bu boyut Babin vd.,(1994) çalışmasından adapte edilmiştir.

**Tablo 4:** *Dışsal Boyuta Ait AFA Sonuçları*

|     | Ün<br>kazanma<br>dikkat<br>çekme | İş ortamı<br>yaratma | İş fırsatı<br>yakalama | Özdeğer | $\alpha$ |
|-----|----------------------------------|----------------------|------------------------|---------|----------|
| D7  | 0,832                            |                      |                        |         |          |
| D5  | 0,831                            |                      |                        |         |          |
| D4  | 0,829                            |                      |                        |         |          |
| D6  | 0,807                            |                      |                        |         |          |
| D8  | 0,750                            |                      |                        |         |          |
| D2  | 0,738                            |                      |                        | 4,62    | 0,939    |
| D12 |                                  | 0,877                |                        |         |          |
| D13 |                                  | 0,859                |                        |         |          |
| D15 |                                  | 0,822                |                        | 3,08    | 0,914    |
| D19 |                                  |                      | 0,811                  |         |          |
| D20 |                                  |                      | 0,796                  |         |          |
| D18 |                                  |                      | 0,653                  |         |          |
| D17 |                                  |                      | 0,640                  | 2,833   | 0,928    |

Tablo 4'te yer alan sosyal medya kullanımına ilişkin dışsal motivasyon bulgularına göre; dışsal boyuta ait AFA analizinde çapraz yük alan, faktör yükü 0,50 ve altında olan ve faktör yapısını bozan 7 ifade analiz dışı bırakılmıştır. AFA analizi sonucunda KMO değeri 0,931, cronbach alfa katsayıları ise 0,914 ve üzeri olduğu görülmüştür. Dışsal boyuta AFA analizi sonucunda ün kazanma ve dikkat çekme, iş ortamı yaratma, iş fırsatı yakalama olmak üzere 3 boyutta ve 13 ifade olarak boyutlandırıldığı görülmüştür.

**Tablo 5:** *Çevresel Boyuta Ait AFA Sonuçları*

|     | Sosyal<br>destek | Sorumluluk<br>duygusu | Toplumsal<br>yarar | Özdeğer | $\alpha$ |
|-----|------------------|-----------------------|--------------------|---------|----------|
| Ç3  | 0,879            |                       |                    |         |          |
| Ç2  | 0,856            |                       |                    | 0,3398  |          |
| Ç4  | 0,769            |                       |                    |         |          |
| Ç1  | 0,755            |                       |                    |         | 0,927    |
| Ç10 |                  | 0,844                 |                    |         |          |
| Ç9  |                  | 0,819                 |                    | 0,3068  |          |
| Ç8  |                  | 0,814                 |                    |         |          |
| Ç6  |                  | 0,639                 |                    |         | 0,878    |
| Ç13 |                  |                       | 0,834              |         |          |
| Ç12 |                  |                       | 0,830              | 0,2286  |          |
| Ç11 |                  |                       | 0,583              |         | 0,865    |

Tablo 5'te yer alan sosyal medya kullanımına ilişkin çevresel motivasyon bulgularına göre; çevresel boyuta ait AFA analizinde çapraz yük alan, faktör yükü 0,50 ve altında olan ve faktör yapısını bozan 7 ifade analiz dışı bırakılmıştır. AFA analizi sonucunda KMO değeri 0,895, bütün boyutların Cronbach alfa katsayısı ise 0,865 ve üzeri olduğu görülmüştür. Çevresel boyutun AFA analizi sonucunda sosyal destek, sorumluluk duygusu, toplumsal yarar üzere 3 boyutta ve 11 ifade olarak boyutlandırıldığı görülmüştür.

## 2.4. Çalışma 2. Aşama Uygulaması (AFA, DFA)

**İfade Değerlendirme;** Öge değerlendirmesi, öge geliştirmenin kendisinden sonra, tartışmasız bir şekilde ölçek geliştirmenin ikinci en önemli aşamasıdır (DeVellis ve Thorpe, 2022, s. 125).

**Evren ve örneklem;** Çalışmanın ikinci aşamasında da veriler kolayda ve kartopu örnekleme yöntemleri kullanılarak toplanmıştır. Doğrulayıcı faktör analizini gerçekleştirmek amacıyla en az 200 örneklem büyüklüğü önerilmektedir. Öge sayısı arttıkça katılımcı sayısını artırmak gerekebilmektedir. Daha büyük örneklerle, daha küçük farklar basit bir örnekleme dalgalanmasından daha fazlası olarak tespit edilebilir (Hinkin, 2005, s. 169). Dolayısıyla açımlayıcı ve doğrulayıcı faktör analizine (n=257) katılımcı dahil edilmiştir.

**Veri toplama;** çalışma 2 sürecinde analiz yapmak amacıyla 49 maddeden oluşan veri seti ile online anket yöntemi kullanılarak veriler toplanmıştır.

**Veri Analizi: Uygulama (AFA, DFA);** ikinci aşamada elde edilen veriler için önce AFA sonrasında DFA analizleri gerçekleştirilmiştir. DFA, araştırmacının maddeler ve yapılar arasındaki ilişkiyi ortaya koyduğunda verileri önceden belirlenmiş yapılar için test etmek istediğinde kullanılır. Genellikle keşfedici faktör analizinden daha titiz bir yaklaşım olarak kabul edilir (Hensley, 1999, s. 351).

**Tablo 6. Çalışma 2. Aşamaya Ait Katılımcılar**

|   |                      | Sıklık | Yüzde |
|---|----------------------|--------|-------|
| Cinsiyet                                | Kadın                | 167    | 65    |
|   | Erkek                | 90     | 35    |
| Yaş                                     | 18-25 yaş            | 235    | 91,4  |
|   | 26-32 yaş            | 10     | 3,9   |
|   | 33-39 yaş            | 8      | 3,1   |
|   | 40 yaş ve üzeri      | 4      | 1,6   |
| Eğitim                                  | Lise                 | 13     | 5,1   |
|   | Lisans               | 215    | 83,7  |
|   | Lisansüstü           | 29     | 11,3  |
| Sosyal medyada vakit geçirme süresi     | 1 saatten az         | 186    | 72,4  |
|   | 1-5 saat arası       | 49     | 19,1  |
|   | 5-10 saat arası      | 20     | 7,8   |
|   | 10 saat ve üzeri     | 2      | 0,8   |
| Sosyal medyada içerik oluşturma sıklığı | Günde birden fazla   | 5      | 1,9   |
|   | Her gün              | 15     | 5,8   |
|   | Haftada birden fazla | 38     | 14,8  |
|   | Haftada bir          | 63     | 24,5  |
|   | Ayda bir             | 136    | 52,9  |
| Toplam                                  |                      | 257    | 100   |

Tablo 6'de yer alan bulgulara göre 2.aşamaya dahil olan katılımcıların demografik özellikleri incelendiğinde; katılımcıların %65'inin kadın ve %35'inin erkek olduğu görülmektedir. Sosyal medyada vakit geçirme süreleri değerlendirildiğinde ise %72,4'ünün 1 saatten az ve %19,1'inin 1 ile 5 saat arasında vakit geçirdikleri bulgusuna ulaşılmıştır. Sosyal medya içerik paylaşma sürelerine bakıldığında ise %52,9'unun ayda bir ve %24,5'inin hafta da bir içerik oluşturdukları sonucuna ulaşılmıştır.

Tablo 7, 8 ve 9'da çalışmanın 2. aşamasına ait içsel, dışsal ve çevresel motivasyonlara ilişkin açımlayıcı faktör analizi sonuçlarına yer verilmiştir.

**Tablo 7. İçsel Boyuta Ait 2. AFA Sonuçları**

|     | Bilişsel onay | Hedonik | Tavsiye verme | Aidiyet | Etkin olma | Özdeğer | A     |
|-----|---------------|---------|---------------|---------|------------|---------|-------|
| İ23 | 0,826         |         |               |         |            |         |       |
| İ21 | 0,792         |         |               |         |            |         |       |
| İ25 | 0,774         |         |               |         |            | 57,651  |       |
| İ24 | 0,758         |         |               |         |            |         |       |
| İ26 | 0,743         |         |               |         |            |         |       |
| İ27 | 0,688         |         |               |         |            |         | 0,952 |
| İ33 |               | 0,702   |               |         |            |         |       |
| İ35 |               | 0,699   |               |         |            |         |       |
| İ36 |               | 0,689   |               |         |            | 8,079   |       |
| İ37 |               | 0,671   |               |         |            |         |       |
| İ31 |               | 0,661   |               |         |            |         | 0,927 |
| İ3  |               |         | 0,832         |         |            |         |       |
| İ2  |               |         | 0,819         |         |            | 7,166   |       |
| İ4  |               |         | 0,688         |         |            |         |       |
| İ5  |               |         | 0,554         |         | 0,527      |         | 0,881 |
| İ40 |               |         |               | 0,856   |            |         |       |
| İ41 |               |         |               | 0,851   |            | 3,655   |       |
| İ38 |               |         |               | 0,752   |            |         | 0,886 |
| İ16 |               |         |               |         | 0,718      |         |       |
| İ17 | 0,52          |         |               |         | 0,644      | 3,393   |       |
| İ18 |               |         |               |         | 0,607      |         | 0,851 |

Tablo 7’de yer alan sosyal medya kullanımına ilişkin içsel motivasyon bulgularına göre; içsel boyuta ait AFA analizinde çapraz yük alan, faktör yükü 0,50 ve altında olan ve faktör yapısını bozan ilgi ve yetenek aktarımı boyutuna ait 3 ifade, aidiyet boyutundan 1 ifade analiz dışı bırakılmıştır. AFA analizi sonucunda KMO değeri 0,942 ve cronbach alfa katsayılarının 0,851 ve üzeri olduğu görülmüştür. İçsel boyuta uygulanan AFA analizi sonucunda içsel boyutun Bilişsel onay, hedonik, aidiyet, tavsiye verme, etkin olmak üzere 5 boyut 21 ifade olarak boyutlandığı görülmüştür.

**Tablo 8. Dışsal Boyuta Ait 2. AFA Sonuçları**

|     | Ün kazanma dikkat çekme | İş ortamı yaratma | İş fırsatı yakalama | Özdeğer | $\alpha$ |
|-----|-------------------------|-------------------|---------------------|---------|----------|
| D5  | 0,874                   |                   |                     |         |          |
| D6  | 0,862                   |                   |                     |         |          |
| D4  | 0,845                   |                   |                     |         |          |
| D7  | 0,818                   |                   |                     | 64,197  | 0,951    |
| D2  | 0,814                   |                   |                     |         |          |
| D8  | 0,705                   |                   |                     |         |          |
| D13 |                         | 0,917             |                     |         |          |
| D12 |                         | 0,897             |                     | 14,038  | 0,919    |
| D15 |                         | 0,832             |                     |         |          |
| D20 |                         |                   | 0,792               |         |          |
| D19 |                         |                   | 0,755               |         |          |
| D18 |                         |                   | 0,685               | 4,763   | 0,927    |
| D17 |                         |                   | 0,583               |         |          |

Tablo 8'te yer alan sosyal medya kullanımına ilişkin dışsal motivasyon bulgularına göre; dışsal boyuta ait AFA 2 analizinde faktör yükü 0,50 ve altında olan ve faktör yapısını bozan ifade olmadığından dolayı analiz dışı bırakılan ifade olmamıştır. AFA analizi sonucunda KMO değeri 0,930, cronbach alfa katsayıları ise 0,930 ve üzeri olduğu görülmüştür. Dışsal boyuta uygulanan AFA analizi sonucunda dışsal boyutun ün kazanma ve dikkat çekme, iş ortamı yaratma, iş fırsatı yakalama olmak üzere 3 boyutta ve 13 ifade olarak boyutlandığı görülmüştür.

**Tablo 9. Çevresel Boyuta Ait 2. AFA Sonuçları**

|     | Sosyal destek | Sorumluluk duygusu | Toplumsal yarar | Özdeğer | $\alpha$ |
|-----|---------------|--------------------|-----------------|---------|----------|
| Ç2  | 0,847         |                    |                 |         |          |
| Ç3  | 0,837         |                    |                 |         |          |
| Ç4  | 0,773         |                    |                 | 60,597  | 0,899    |
| Ç1  | 0,753         |                    |                 |         |          |
| Ç10 |               | 0,823              |                 |         |          |
| Ç8  |               | 0,802              |                 |         |          |
| Ç9  |               | 0,737              |                 | 12,287  | 0,866    |
| Ç6  | 0,54          | 0,685              |                 |         |          |
| Ç13 |               |                    | 0,842           |         |          |
| Ç12 |               |                    | 0,826           | 7,408   | 0,906    |
| Ç11 |               | 0,501              | 0,665           |         |          |

Tablo 9'da yer alan sosyal medya kullanımına ilişkin çevresel motivasyon bulgularına göre; çevresel boyuta ait AFA analizinde çapraz yük alan, faktör yükü 0,50 ve altında olan ve faktör yapısını bozan ifade bulunmamaktadır. AFA analizi sonucunda KMO değeri 0,906, bütün boyutların Cronbach alfa katsayısı ise 0,866 ve üzeri olduğu görülmüştür. Çevresel boyutun da ön çalışma sonuçlarına benzer şekilde sosyal destek, sorumluluk duygusu, toplumsal yarar üzere 3 boyutta ve 11 ifade olarak boyutlandığı görülmüştür.

Tablo 10'da çalışmanın 2. aşamasına ait içsel, dışsal ve çevresel motivasyonlara ilişkin doğrulayıcı faktör analizi sonuçlarına yer verilmiştir.

**Tablo 10. DFA Sonuçları**

| Faktör                  | Madde | SEFY | t Değerleri | AVE  | CR   |
|-------------------------|-------|------|-------------|------|------|
| Tavsiye verme           | İ2    | 0,82 | 15,42       | 0,64 | 0,88 |
|                         | İ3    | 0,82 | 15,67       |      |      |
|                         | İ4    | 0,8  | 14,97       |      |      |
|                         | İ5    | 0,78 | 14,32       |      |      |
| Etkin olma              | İ16   | 0,77 | 14,11       |      |      |
|                         | İ17   | 0,86 | 16,78       |      |      |
|                         | İ18   | 0,79 | 14,71       |      |      |
| Bilişsel onay           | İ21   | 0,88 | 17,87       | 0,65 | 0,84 |
|                         | İ23   | 0,93 | 19,42       |      |      |
|                         | İ24   | 0,87 | 17,35       |      |      |
|                         | İ25   | 0,89 | 18,18       |      |      |
|                         | İ26   | 0,86 | 17,05       |      |      |
|                         | İ27   | 0,81 | 15,72       |      |      |
| Hedonik                 | İ31   | 0,85 | 16,63       | 0,72 | 0,92 |
|                         | İ33   | 0,88 | 17,6        |      |      |
|                         | İ35   | 0,9  | 18,41       |      |      |
|                         | İ36   | 0,89 | 18,2        |      |      |
|                         | İ37   | 0,72 | 13,05       |      |      |
| Aidiyet                 | İ38   | 0,84 | 16,26       | 0,72 | 0,88 |
|                         | İ40   | 0,89 | 17,86       |      |      |
|                         | İ41   | 0,83 | 15,79       |      |      |
| Ün kazanma dikkat çekme | D2    | 0,86 | 16,94       | 0,75 | 0,94 |
|                         | D4    | 0,88 | 17,63       |      |      |
|                         | D5    | 0,9  | 18,64       |      |      |
|                         | D6    | 0,88 | 17,75       |      |      |
|                         | D7    | 0,87 | 17,47       |      |      |
|                         | D8    | 0,83 | 16,22       |      |      |
| İş ortamı yakalama      | D17   | 0,89 | 17,57       | 0,77 | 0,93 |
|                         | D18   | 0,94 | 19,53       |      |      |
|                         | D19   | 0,84 | 16,42       |      |      |
|                         | D20   | 0,84 | 16,33       |      |      |
| İş ortamı yaratma       | D12   | 0,86 | 17,16       | 0,78 | 0,91 |
|                         | D13   | 0,91 | 18,65       |      |      |
|                         | D15   | 0,88 | 17,64       |      |      |
| Sosyal destek           | Ç1    | 0,84 | 16,16       | 0,68 | 0,89 |
|                         | Ç2    | 0,81 | 15,25       |      |      |
|                         | Ç3    | 0,85 | 16,46       |      |      |
|                         | Ç4    | 0,82 | 15,58       |      |      |
| Sorumluluk duygusu      | Ç6    | 0,8  | 15,03       | 0,65 | 0,88 |
|                         | Ç8    | 0,88 | 17,66       |      |      |
|                         | Ç9    | 0,81 | 15,46       |      |      |
|                         | Ç10   | 0,73 | 13,14       |      |      |
|                         | Ç11   | 0,81 | 15,62       |      |      |
| Toplumsal yarar         | Ç12   | 0,93 | 19,26       | 0,77 | 0,9  |
|                         | Ç13   | 0,89 | 18,09       |      |      |



Tablo 10 incelendiğinde faktör yüklerinin 0,72; t değerlerinin 13,05; CR değerleri 0,84; AVE değerleri 0,64 ve üzeri kabul edilebilir oldukları görülmektedir. DFA'ya yönelik uyum değerleri incelendiğinde;  $\chi^2=2268,63$ ,  $df=890$   $p< 0,01$ ;  $\chi^2/df=2.54$ ; RMSEA = 0.078, NFI = 0.97, NNFI = 0.98, CFI = 0.98, RMR = 0.083, GFI = 0.72 değerleri modelin kabul edilebilir olduğunu gösteren değerleri (t 2,56, AVE 0,50, CR 0,70) karşıladığı görülmektedir (Kline, 2023; Hair vd. 2014).

## 2.5. Geçerlilik/Güvenirlilik Değerlendirilmesi

Ölçek geliştirme sürecinin son aşaması, önerilen ölçeklerin güvenilirliğinin ve geçerliliğinin değerlendirilmesidir.

**Güvenirlilik;** güvenilirliği değerlendirmek için çok sayıda yöntem bulunmakla birlikte, geleneksel yaklaşımlar kararlılık ve içsel tutarlılığın değerlendirmesini içerir (Churchill, 1979). Belirli bir yapının kararlılığı, aynı ölçeğin aynı örnekleme birden fazla zaman noktasında uygulanmasıyla değerlendirilir. Sosyal bilimlerde kararlılık ölçümlerini kullanmanın pratik sınırlamaları iki yönlüdür: birincisi, zaman gereksinimleri oldukça fazladır ve ikincisi, boylamsal bir çalışmaya katılmaya istekli denekleri belirlemek zordur. İkinci yöntem, her bir maddenin iç tutarlılığını diğer ölçek maddeleriyle karşılaştırmalı olarak değerlendirmektir. Bu aynı zamanda eşdeğerlik olarak da adlandırılır ve ölçeği oluşturan maddelerin iç homojenliğinin bir göstergesi olarak kullanılır (Churchill, 1979).

**İç tutarlılık;** Cronbach (1951) tarafından önerilen ve daha sonra Peter (1979) tarafından geliştirilen Cronbach'ın alfa katsayısı kullanılarak değerlendirilir. Literatürde yeni ölçek geliştirme çalışmaları için kabul edilebilir bir eşik olarak 0,60 değeri önerilmektedir (Nunnally, 1978; Hensley, 1999, s. 351). İçsel tutarlılık, bir ölçek içindeki maddelerin homojenliğiyle ilgilidir. İç tutarlılık sürecinde yüksek oranda birbiriyle ilişkili öğeler kümesine ulaşmak için her bir öğe kalan öğeler topluluğuyla önemli ölçüde korelasyon göstermelidir (DeVellis ve Thorpe, 2022, s. 126). Dolayısıyla içsel tutarlılığın değerlendirmesinde Cronbach alfa, madde analizi (madde toplam korelasyon, maddeler arası korelasyon) dikkate alınmıştır. Madde toplam korelasyonu 0,30 sınır değeri olarak alınmıştır.

**Geçerlilik;** geçerlilik, hesaplamaların oluşturulma biçiminden, belirli olayları tahmin etme yeteneğinden veya diğer yapıların ölçümleriyle ilişkisinden çıkarılarak ele alınır. Bu işlemlere karşılık gelen esasen içerik, görünüş ve yapı olmak üzere üç tür geçerlilik vardır (DeVellis ve Thorpe, 2022, s. 70 ).

**İçerik/Kapsam geçerliliği:** İçerik geçerliliği belirli bir madde kümesinin bir içerik alanını ne ölçüde yansıttığını ilgilendirir (DeVellis ve Thorpe, 2022, s. 72). Ele alınan çalışma kapsamında uzman paneli, literatür taraması, deneme uygulamasında katılımcı görüşlerinin alınması içerik geçerliliğini sağlamaya yönelik uygulanmıştır.

**Görünüş geçerliliği:** Görünüş geçerliliği ve içerik geçerliliği öğenin içeriğinin ilgi duyulan yapıyla ne ölçüde alakalı görüldüğüyle ilgili olabilir de aralarındaki önemli bir fark, içerik geçerliliğinin belirli prosedürler açısından tanımlanması ve bu prosedürlerin genellikle yüz geçerliliğinin gayri resmi değerlendirmelerinden daha yapılandırılmış ve titiz olmasıdır. Görünüş geçerliliği ilgili teorik literatürden ve araştırılan alandaki uzmanlardan bilgi edinmeyi de içerir. Örneğin, içerik uzmanlarından madde içeriğini açık bir yapı tanımıyla ilişkili olarak değerlendirmeleri istenebilir. Bu tür uzmanların yargılarını destekleyen teorik bir referans çerçevesi vardır (DeVellis ve Thorpe, 2022, ss. 88-89). Bu çalışma kapsamında da farklı aşamalarda uzman paneli görünüş geçerliliğini sağlama amacıyla kullanılmıştır.

**Yapı geçerliliği:** Yapı geçerliliği doğrudan bir değişkenin diğer değişkenlerle olan teorik ilişkisiyle ilgilidir. Bir ölçümün, ölçmeyi amaçladığı yapının, diğer yapıların belirlenmiş ölçümlerine göre davranması gerektiği şekilde davranma derecesidir (DeVellis ve Thorpe, 2022, s. 82). Yakınsak ve ayırt edici geçerliliği sağlama amacıyla Cronbach alfa, AVE ve bileşik güvenilirlik (CR)

değerleri incelenmiştir. 2. aşama AFA değerleri sonuçları ve DFA analizi sonuçları incelendiğinde çalışmanın yakınsak ve ayırt edici geçerlilikleri sağladığı görülmektedir.

### 3. Sonuç ve Tartışma

Ele alınan çalışmada sosyal medya kullanım motivasyonlarına yönelik içsel, dışsal ve çevresel boyutları ele alan kapsayıcı bir ölçek geliştirilmeye çalışılmıştır. Ele alınan çalışmada ölçek geliştirme süreçleri beş farklı adımda gerçekleştirilmiştir. İlk adımda madde havuzunun oluşturulmasına yönelik literatür taraması ve derinlemesine görüşme gerçekleştirilmiştir. Bu aşamada içsel, dışsal ve çevresel boyutlara bağlı 77 ifade belirlenmiştir. 1. aşamada 242 katılımcıdan elde edilen verilere AFA uygulanmış ve 28 ifade çapraz yük alması, faktör yapısını bozması ve 0,50 ve altı faktör yükü alması nedeniyle analiz dışı bırakılmıştır. İkinci deneme aşamasında 49 ifade ile 257 katılımcıdan elde edilen verilere AFA ve DFA uygulanmıştır. AFA analizi sonucunda içsel boyuta ait 5 faktör, dışsal ve çevresel boyuta ait üç faktör belirlenmiştir. DFA analizi sonrasında ise 2. AFA sonuçları doğrulanmıştır.

Sosyal medya pazarlamasına yönelik literatürde pek çok araştırma yapılmasına rağmen sosyal medya kullanım motivasyonlarına yönelik çeşitli çalışmalarda farklı faktörlerin ele alındığı görülmektedir. Ayrıca yapılan çalışmalarda sosyal medya kullanım motivasyonlarına yönelik kapsayıcı bir ölçek olmadığı da görülmektedir. Literatürde yapılan bazı çalışmalar incelendiğinde; sosyal medya kullanım motivasyonlarına yönelik yapılan nicel ve nitel çalışmalarda kullanılan çeşitli boyutlar bulunmaktadır. Yeniçiftçi (2016) sosyal medyaya ilişkin kullanım davranışını arkadaşlarla sohbet etme, zaman geçirme ve haber ya da bilgi içeriklerine ulaşma nedeni; Barak (2018) sosyal etkileşim, gözetim, kendini ifade etme, kendini sunma, benliğinin imajını oluşturma gibi unsurlarla açıklamaya çalışmışlardır. Bazı vd., (2020) ise 25 yarı yapılandırılmış görüşme sonucunda sosyal medya kullanımına ilişkin algılanan içerik alaka düzeyi (marka haberleri, gönderi kalitesi ve ünlü desteği), marka-müşteri ilişkisi (marka sevgisi ve marka gerçekliği), hedonik (eğlence), estetik (tasarım çekiciliği), sosyo-psikolojik (gerçek öz uyumluluk, statü sinyali ve yüzü geliştirme ve sürdürme), marka değeri (algılanan marka kalitesi) ve teknoloji faktörleri (kullanım kolaylığı ve rahatlık) olmak üzere 13 motivasyon kaynağı ortaya koymuştur. Ürkmez ve Eskicumalı (2021) 10 kişi ile derinlemesine görüşme yaparak bilgi edinme/bilgiyi paylaşma, sosyal etkileşim, düşüncelerin ifadesi, boş zamanları değerlendirme, eğlenme ve rahatlama, kullanım rahatlığı/ kolaylığı boyutlarına ulaşmışlardır. Karaca (2021) kaçış, etkileşim, bilgi, boş zaman, fayda ve eğlence boyutlarını ele almıştır. Balcı ve Karaman (2023) fedakârlık, bilgi paylaşma, bilgi arama, sosyalleşme, eğlence ve zaman geçirme boyutlarını ele almışlardır. Dolayısıyla ele alınan bu çalışma mevcut literatürdeki bireylerin sosyal medya kullanım motivasyonlarına yönelik içsel, dışsal ve çevresel boyutlarda kapsayıcı bir ölçek önermekte ve mevcut çalışmalardan farklılaşarak sosyal medya pazarlaması alanına kapsamlı ölçek ile katkı sağlamaktadır.

### Literatüre ve Uygulayıcılara Katkı

Mevcut çalışma sosyal medya ve insanların onunla neden etkileşime girdiğini inceleyen araştırmalara yönelik pazarlama literatürüne katkı sağlamaktadır. Sosyal medya ve kullanıcılar (tüketiciler) arasındaki etkileşimin nasıl gerçekleştiğinin incelenmesi, bireylerin sosyal medya kullanımlarını tetikleyen hangi motivasyonların olduğunu tamamlayıcı bir şekilde anlaşılmasını sağlamaktadır. Bu çalışma psikometrik olarak doğrulanmış bir ölçek ortaya koymaktadır. Kapsayıcı bir ölçüm aracının olmaması bu alandaki mevcut ilişki ve etkilerin belirlenmesinde belirgin bir engel oluşturabileceği düşüncesini ortaya çıkarmaktadır. İncelenen literatürde araştırmacılar yapılan çalışmalarda sosyal medya kullanım motivasyonlarına yönelik farklı değişkenleri veya uyarlanmış ölçekleri kullanmışlardır. Bu çalışma ile güvenilirlik ve geçerliliği sağlanan sosyal medya kullanım motivasyonu ölçeğinin çeşitli çalışmalarda daha kapsayıcı olarak kullanılabilmesi ortadadır. Ele alınan çalışma sosyal medya kullanım motivasyonlarına yönelik

içsel, dışsal ve çevresel boyutlar önermektedir. Bu kapsamda çalışma sosyal medya pazarlamasına teorik bir katkı sağlamaktadır. Sosyal medya kullanım motivasyonlarının farklı boyutlarını dikkate alarak yapılan çalışmalar araştırmacıların daha detaylı ve farklı sonuçlar elde etmesini destekleyecektir. Gelecek çalışmalarda sosyal medya kullanım motivasyonlarını bir bütün olarak ele almanın yanında alt boyutları da ayrı ayrı benimsenebilecektir. Örneğin, gelecekteki çalışmalar müşterilerin özelliklerine bağlı olarak sosyal medya kullanım motivasyonlarının içsel, dışsal veya çevresel boyutlarda farklılaşp farklılaşmadığını inceleyerek bu tür davranışlara ve değişikliklere yönelik nasıl pazarlama stratejileri geliştirilebileceğini ortaya koyabilirler. Bu yaklaşımla sosyal medya kullanım motivasyonlarının nasıl daha derin bir şekilde anlaşılacağına yönelik araştırmalar için faydalı olabileceği düşünülmektedir.

Sosyal medya kullanım motivasyonlarına yönelik yapılan çalışmalar uygulayıcılar için pratik içgörüler sağlayabilecektir. Kullanıcıların (tüketicilerin) sosyal medya kullanım motivasyonlarının belirlenmesi bu alanda faaliyet gösteren işletmeler için süreci değerlendirmek, kaliteyi, değeri, performansı veya marka değerini artırma, müşteri davranışlarını izleme gibi çeşitli faaliyetlerde stratejiler geliştirmeleri için bir izleme aracı olarak kullanılabilir. Sosyal medya kullanım motivasyonlarının belirlenmesi müşteri bakış açısıyla uygulayıcıların etkili müşteri katılımı tanıtım stratejileri oluşturmalarına yardımcı olabilecektir. Müşteri katılımı ile birlikte müşterilerin sosyal medya kullanmaya yönelik motivasyonlarında olumsuz süreçlerin anlaşılmasıyla; uygulayıcılar tüketicilere destek sunarak işletme performansını artırılabilir. Sosyal medya kullanım motivasyonuna ilişkin içsel, dışsal ve çevresel boyutların ele alınması sosyal medya pazarlamasına yönelik uygulayıcılara derin bir bakış açısı sunabilmektedir. Sosyal medya kullanım motivasyonlarına yönelik motivasyonları incelemek, boyutlara ayırmak oluşabilecek olumsuz bir süreci erkenden fark etmelerine ve karşılıklı olarak faydalı strateji yaratmalarına yardımcı olabilecek ve tüm paydaşlar için değer sunabilecektir.

**Yazar Katkı Oranı (Authorship Contributions):** Yazarlar çalışmaya eşit oranda katkı sağlamıştır.

### Kaynakça

- Alam, M. N., Ogiemwonyi, O., Alshareef, R., Alsolamy, M., Mat, N., ve Azizan, N. A. (2023). Do social media influence altruistic and egoistic motivation and green purchase intention towards Green Products? An experimental investigation. *Cleaner Engineering and Technology*, 15, 100669.
- Alhabash, S., Park, H., Kononova, A., Chiang, Y. H., ve Wise, K. (2012). Exploring the motivations of Facebook use in Taiwan. *Cyberpsychology, Behavior, and Social Networking*, 15(6), 304-311.
- Al-Menayes, J. J. (2013). The Role of mass media and secondary groups in the formation of public opinion. *Arab Journal for the Humanities*, 31(124).
- Babin, B. J., Darden, W. R., & Griffin, M. (1994). Work and/or fun: measuring hedonic and utilitarian shopping value. *Journal of Consumer Research*, 20(4), 644-656.
- Balcı, Ş., ve Karaman, S. Y. (2023). Sosyal medya kullanım motivasyonlarının yalan haber paylaşımı üzerindeki etkileri: Konya'daki üniversite gençliği araştırması. *Erciyes İletişim Dergisi*, 10(2), 749-775.
- Barak, A. (2018). *Sosyal medya kullanım motivasyonları üzerine karşılaştırmalı bir araştırma: Facebook, Twitter, İntagram örneği* [Yüksek lisans tezi, Akdeniz Üniversitesi]. YÖK Ulusal Tez Merkezi Veri Tabanı.
- Baumeister, R. F., ve Leary, M. R. (1995). The need to belong: Desire for interpersonal attachments as a fundamental human motivation. *Psychological Bulletin*, 117(3), 497-529.

- Bazı, S., Filieri, R., ve Gorton, M. (2020). Customers' motivation to engage with luxury brands on social media. *Journal of Business Research*, 112, 223-235.
- Berdida, D. J. E., ve Grande, R. A. N. (2023). Nursing students' nomophobia, social media use, attention, motivation, and academic performance: A structural equation modeling approach. *Nurse Education in Practice*, 70, 103645.
- Berdida, D.J.E., ve Grande, R.A.N., (2023). Academic stress, COVID-19 anxiety and quality of life among nursing students: the mediating role of resilience. *International Nursing Review*, 70(1), 34–42.
- Buzeta, C., De Pelsmacker, P., ve Dens, N. (2020). Motivations to use different social media types and their impact on consumers' online brand-related activities (COBRAs). *Journal of Interactive Marketing*, 52(1), 79-98.
- Campisi, J., Folan, D., Diehl, G., Kable, T., ve Rademeyer, C. (2015). Social media users have different experiences, motivations, and quality of life. *Psychiatry Research*, 228(3), 774-780.
- Casale, S., ve Fioravanti, G. (2015). Satisfying needs through social networking sites: A pathway towards problematic Internet use for socially anxious people? *Addictive Behaviors Reports*, 1, 34–39.
- Casale, S., ve Fioravanti, G. (2018). Why narcissists are at risk for developing Facebook addiction: The need to be admired and the need to belong. *Addictive Behaviors*, 76, 312–318.
- Chavez, L., Ruiz, C., Curras, R., ve Hernandez, B. (2020). The role of travel motivations and social media use in consumer interactive behaviour: A uses and gratifications perspective. *Sustainability*, 12(21), 8789.
- Chen, G. M. (2010). Tweet this: A uses and gratifications perspective on how active Twitter use gratifies a need to connect with others. *Computers in Human Behavior*, 27(2), 755–762.
- Chen, H.-T., ve Kim, Y. (2013). Problematic use of social network sites: The interactive relationship between gratifications sought and privacy concerns. *Cyberpsychology, Behavior, and Social Networking*, 16(11), 806–812.
- Cheung, C. M. K., ve Lee, M. K. O. (2010). A theoretical model of intentional social action in online social networks. *Decision Support Systems*, 49(1), 24–30.
- Churchill, G. A., (1979). A paradigm for developing better measures of marketing constructs. *Journal of Marketing Research*, 16(1), 64–73.
- Correa, T., Hinsley, A. W., ve de Zúñiga, H. G. (2010). Who interacts on the Web?: The intersection of users' personality and social media use. *Computers in Human Behavior*, 26(2), 247–253.
- Crabtree, M. A., ve Pillow, D. R. (2018). Extending the Dual Factor Model of Facebook Use: Social motives and network density predict Facebook use through impression management and open self-disclosure. *Personality and Individual Differences*, 133, 34-40.
- Cronbach, L. J. (1951). Coefficient alpha and the internal structure of tests. *Psychometrika*, 16(3), 297-334.
- Csikszentmihalyi, M. (1988). The flow experience and its significance for human psychology. In M. Csikszentmihalyi, I. S. Csikszentmihalyi (Eds.), *Optimal experience: Psychological studies of flow in consciousness* (15–35). Cambridge: Cambridge University Press.

- Delbaere, M., Michael, B., & Phillips, B. J. (2021). Social media influencers: A route to brand engagement for their followers. *Psychology & Marketing*, 38(1), 101-112.
- DeVellis, R. F., ve Thorpe, C. T. (2022). *Scale development: Theory and applications*. Sage publications.
- Di Gangi, P. M., & Wasko, M. M. (2016). Social media engagement theory: Exploring the influence of user engagement on social media usage. *Journal of Organizational and End User Computing (JOEUC)*, 28(2), 53-73.
- Erdogan, İ., ve Alemdar, K. (1990). *İletişim ve toplum: Kitle iletişim kuramları tutucu ve değişimci yaklaşımlar*, Ankara, Bilgi Yayınevi.
- Gao, W., Liu, Z., ve Li, J. (2017). How does social presence influence SNS addiction? A belongingness theory perspective. *Computers in Human Behavior*, 77, 347–355.
- Ghaisani, A.P., Handayani, P.W., ve Munajat, Q. (2017). Users' motivation in sharing information on social media. *Procedia Computer Science*, 124, 530-535.
- Hair Jr, J. F., Sarstedt, M., Hopkins, L., & Kuppelwieser, V. G. (2014). Partial least squares structural equation modeling (PLS-SEM): An emerging tool in business research. *European business review*, 26(2), 106-121.
- Hensley, R. L. (1999). A review of operations management studies using scale development techniques. *Journal of Operations Management*, 17(3), 343-358.
- Hinkin, T. R. (2005). Scale development principles and practices. *Research in organizations: Foundations and methods of inquiry*, 1, 161–179.
- Huang, L.-Y., Hsieh, Y.-J., ve Wu, Y.-C. (2014). Gratifications and social network service usage: The mediating role of online experience. *Information and Management*, 51(6), 774–782.
- Johnson, P.R. ve Yang, S. (2009). Uses and gratifications of twitter: an examination of user motives and satisfaction of twitter use. *Communication Technology Division of the annual convention of the Association for Education in Journalism and Mass Communication*'da sunulan bildiri. Boston: Massachusetts.
- Karaca, Ş. (2021). Sosyal medya kullanım motivasyonlarının kişilik özellikleri ve yaşam doyumu açısından incelenmesi. *Yönetim ve Ekonomi Dergisi*, 28(1), 205-226.
- Katz, E., Blumler, J. G., ve Gurevitch, M. (1973). Uses and gratifications research. *Public Opinion Quarterly*, 37(4), 509.
- Kelman, H. (1961). Process of opinion change. *Public Opinion Quarterly*, 25(1), 57-78.
- Kelman, H. C. (1959). Compliance, identification, and internalization: Three of process attitude change. *Journal of Conflict Resolution*, 2(1), 51–60.
- Ki, C.W.C., ve Kim, Y.K. (2019). The mechanism by which social media influencers persuade consumers: the role of consumers' desire to mimic. *Psychology and Marketing*, 36(10), 905-922.
- Kim, M., Jun, M., ve Han, J. (2023). The relationship between needs, motivations and information sharing behaviors on social media: Focus on the self-connection and social connection. *Asia Pacific Journal of Marketing and Logistics*, 35(1), 1-16.
- Kipp, M. E., Beak, J., & Choi, I. (2017). Motivations and intentions of Flickr users in enriching flick records for library of congress photos. *Journal of the Association for Information Science and Technology*, 68(10), 2364-2379.

- Kircaburun, K., Alhabash, S., Tosuntas, S. B., ve Griffiths, M. D. (2018). Uses and gratifications of problematic social media use among university students: A simultaneous examination of the big five of personality traits, social media platforms, and social media use motives. *International Journal of Mental Health and Addiction*, 18(3), 525–547.
- Kline, R. B. (2023). Principles and practice of structural equation modeling. Guilford publications.
- Koo, C., Wati, Y., ve Jung, J. J. (2011). Examination of how social aspects moderate the relationship between task characteristics and usage of social communication technologies (SCTs). *International Journal of Information Management*, 31(5), 445–459
- Lai, C. H. (2019). Motivations, usage, and perceived social networks within and beyond social media. *Journal of Computer-Mediated Communication*, 24(3), 126-145.
- Lee, J. A., & Eastin, M. S. (2021). Perceived authenticity of social media influencers: scale development and validation. *Journal of Research in Interactive Marketing*, 15(4), 822-841.
- Lee, Y. (2020). Motivations of employees' communicative behaviors on social media: Individual, interpersonal, and organizational factors. *Internet Research*, 30(3), 971-994.
- Lull, J. (2001). *Medya iletişim kültürü*. (Çev: N.Güngör). Ankara: Vadi Yayınları.
- Mahdikhani, Z. (2016). An overview of motivation: The challenges and the importance of motivation for second language acquisition. *Journal For The Study of English Linguistics* 4(1): 53-59.
- Marino, C., Vieno, A., Pastore, M., Albery, I. P., Frings, D., ve Spada, M. M. (2016). Modeling the contribution of personality, social identity and social norms to problematic Facebook use in adolescents. *Addictive Behaviors*, 63, 51–56.
- Masur, P. K., Reinecke, L., Ziegele, M., ve Quiring, O. (2014). The interplay of intrinsic need satisfaction and Facebook specific motives in explaining addictive behavior on Facebook. *Computers in Human Behavior*, 39, 376–386.
- McQuail, D. (2005). *McQuail's mass communication theory*. London: Sage Publications.
- McShane, L., Pancer, E., Poole, M., ve Deng, Q. (2021). Emoji, playfulness, and brand engagement on twitter. *Journal of Interactive Marketing*, 53(1), 96-110.
- Muntinga, D. G., Moorman, M., ve Smit, E. G. (2011). Introducing COBRAs: Exploring motivations for brand-related social media use. *International Journal of advertising*, 30(1), 13-46.
- Musa, A.S., Azmi, M.N.L. ve Ismail, N.S. (2015). Exploring the uses and gratifications theory in the use of social media among the students of mass communication in Nigeria. *Malaysian Journal of Distance Education*, 17(2), 83-95.
- Netemeyer, R. G. (2003). *Scaling procedures: Issues and applications*. Sage Publications.
- Nunnally, J. C. (1978). An overview of psychological measurement. *Clinical diagnosis of mental disorders: A handbook*, 97-146.
- Oh, S., ve Syn, S. Y. (2015). Motivations for sharing information and social support in social media: A comparative analysis of Facebook, Twitter, Delicious, You Tube, and Flickr. *Journal of the Association for Information Science and Technology*, 66 (10), 2045-2060.
- Oxford Living Dictionaries. Motivation - definition of motivation in English (Oxford Dictionaries. Oxford Dictionaries) English. Available at: <https://en.oxforddictionaries.com/definition/motivation>. (Accessed: 17 December 2023)

- Peter, J. P. (1979). Reliability: A review of psychometric basics and recent marketing practices. *Journal of marketing research*, 16(1), 6-17.
- Ponnusamy, S., Iranmanesh, M., Foroughi, B., ve Hyun, S. S. (2020). Drivers and outcomes of Instagram addiction: Psychological well-being as moderator. *Computers in Human Behavior*, 107, 106294.
- Rummel, F., & Fairhurst, C. (1970). Determination of the post-failure behavior of brittle rock using a servo-controlled testing machine. *Rock mechanics*, 2, 189-204.
- Ryan, R., ve Deci, E. (2000). Self-determination theory and the facilitation of intrinsic motivation. *American Psychologist*, 55(1), 68–78.
- Schwab, D.P., 1980. Construct validity in organization behavior. In: Staw, B.M., Cummings, L.L. (Eds.), *Research in Organizational Behavior*, vol. 2. JAI Press, Greenwich, CT.
- Seidman, G. (2012). Self-presentation and belonging on Facebook: How personality influences social media use and motivations. *Personality and Individual Differences*, 54, 402-407.
- Sheldon, K. M., Abad, N., ve Hirsch, C. (2011). A two-process view of Facebook use and relatedness need-satisfaction: Disconnection drives use, and connection rewards it. *Journal of Personality and Social Psychology*, 100, 766–775.
- Silius, K., Miilumaki, T., Huhtamaki, J., Tebest, T., Merilainen, J., ve Pohjolainen, S. (2010). Students' motivations for social media enhanced studying and learning. *Knowledge Management, E-Learning*, 2(1), 51.
- Singh, P. (2024). *Beyond the basics: Exploring the impact of social media marketing enablers on business success*. Heliyon.
- Song, J., ve Schuett, M. A. (2023). Examining the relationship between social media users' motivation and place attachment to national parks. *Journal of Outdoor Recreation and Tourism*, 44, 100628.
- Petrosyan, A. (2023). Number of internet and social media users worldwide as of January 2023. Erişim Adresi: Statista database: <https://www.statista.com/statistics/617136/digital-population-worldwide>.
- Sun, Y., ve Zhang, Y. (2021). A review of theories and models applied in studies of social media addiction and implications for future research. *Addictive Behaviors*, 114, 1-10.
- Utz, S., Tanis, M., ve Vermeulen, I. (2012). It is all about being popular: The effects of need for popularity on social network site use. *Cyberpsychology, Behavior, and Social Networking*, 15, 37–42.
- Ürkmez, S., ve Eskicumalı, A. (2021). Kullanımlar ve doyumlar teorisi çerçevesinde COVID-19 pandemi sürecinde bireylerin sosyal medya kullanım motivasyonları: Instagram örneği. *Sosyal, Beşeri ve İdari Bilimler Dergisi*, 4(2), 111-129.
- Wang, F., ve Li, Y. (2023). Social media use for work during non-work hours and work engagement: Effects of work-family conflict and public service motivation. *Government Information Quarterly*, 40(3), 101804.
- Wang, S. M., ve Lin, J. C. C. (2011). The effect of social influence on bloggers' usage intention. *Online Information Review*, 35(1), 50–65.
- Whiting, A. ve Williams, D. (2013). Why people use social media: A Uses and gratifications. *Approach Article In Qualitative Market Research*, 169, 4, 362-368.

Wood, H. C., ve Watson, P. M. (2023). Critical consumers: How do young women with high autonomous motivation for exercise navigate fitness social media?. *Computers in Human Behavior, 148*, 107893.

Yeniçıktı, N. T. (2016). *Sosyal medya kullanım motivasyonları: Facebook ve Twitter kullanıcıları üzerine kullanımlar ve doyumlar araştırması*. [Yayımlanmamış doktora tezi]. Selçuk Üniversitesi, Sosyal Bilimler Enstitüsü, Konya.



**Ek 1: Sosyal Medya Kullanım Motivasyonu Ölçeği (SMKM Ölçeği)**

|  |  |  |
|--|--|--|
| İçsel motivasyon   | Tavsiye verme  | Sosyal medyada paylaştığım bilgilerin yararlı/faydalı olduğunu düşünüyorum.  |
|  |  | Sosyal medyada insanların ihtiyaç duyabileceği bilgileri paylaştığımı düşünüyorum.   |
|  |  | Sosyal medyada tavsiye/öneri ihtiyacı olan kişilere yararlı olduğumu düşünüyorum.  |
|  |  | Sosyal medyada alanımla ilgili bilgili olduğumu hissediyorum   |
| Etkin olma   | Sosyal medyada paylaşımlarımı hızlı bir şekilde hedeflediğim kitlelere ulaştırabiliyorum   |  |
|  | Sosyal medyada paylaşımlarıma yönelik olumlu geri bildirimler alıyorum<br>Sosyal medyada paylaşımlarımın takipçilerim tarafından beğenilme oranı yüksektir |  |
| Bilişsel onay  | Sosyal medyada beni destekleyenleri görmek hoşuma gidiyor  |  |
|  | Sosyal medyada olumlu geri dönüş almak beni motive eder  |  |
|  | Sosyal medyada olumlu geri dönüş almak günlük hayatımı olumlu etkiliyor  |  |
|  | Sosyal medya da takipçilerimden aldığım olumlu geri dönüşler başarılı olduğumu hissettiriyor   |  |
|  | Sosyal medya paylaşımlarıma yönelik geri dönüşler benim için önemlidir   |  |
| Sosyal medyada paylaşım yaptıktan sonra mutlaka geri dönüşlere bakıyorum |  |  |
| Hedonik  | Sosyal medyada paylaşım yaptığımda çok eğleniyorum.  |  |
|  | Sosyal medyada paylaşım yapmak beni rahatlatıyor   |  |
|  | Sosyal medyada paylaşım yapmak harika bir deneyimdir   |  |
|  | Sosyal medyada yeni paylaşımlar yapmak beni çok heyecanlandırıyor  |  |
| Aidiyet  | Sosyal medyada paylaşım yaptığımda zamanın nasıl geçtiğini anlayamıyorum   |  |
|  | Sosyal medya bir aile ortamı gibidir   |  |
|  | Sosyal medyadaki takipçilerimle kendimi bir aile gibi hissediyorum<br>Sosyal medyada kendimi bir grubun üyesi gibi hissediyorum                            |  |
| Dışsal motivasyon  | Ün kazanma dikkat çekme  | Sosyal medyada geniş çevre edinmek insanlar açısından önemlidir<br>Sosyal medyada geniş çevre edinmek dikkat çekicilik açısından önemlidir<br>Sosyal medyada geniş çevre edinmek farklı kitlelere ulaşmak açısından önemlidir<br>Sosyal medyada geniş kitlelere ulaşmak insana güç veriyor<br>Sosyal medyada güçlü hissetmek ve içerik oluşturmak için motivasyon önemlidir.<br>Sosyal medyada geniş kitlelere ulaşma bana cesaret veriyor |
|  | İş ortamı yakalama   | Sosyal medyada paylaşım yapmamdaki asıl amacım para kazanmaktır<br>Sosyal medyada paylaşım yaparak hem eğleniyorum hem de para kazanıyorum<br>Sosyal medyada para kazanmak beni motive ediyor<br>Sosyal medyada paylaşım yapmak beni geliştiriyor  |
|  | İş ortamı yaratma  | Sosyal medyada paylaşım yapma fırsatları yakalamamı sağlıyor<br>Sosyal medyada doğru içerik oluşturmak iş fırsatları yakalamamı sağlıyor<br>Sosyal medyada doğru kişilere ulaşmak iş fırsatları yakalamamı sağlıyor  |
|  | Sosyal destek  | Sosyal medyada paylaşım yapmamda çevrem etkili oldu<br>Sosyal medyada paylaşım yapmamda akrabalarım destek oldu<br>Sosyal medyada paylaşım yapmamda ailem destek oldu<br>Sosyal medyada paylaşım yapmama arkadaşlarım destek oldu  |
|  | Sorumluluk duygusu   | Sosyal medya paylaşımlarımın kişileri nasıl etkileyeceğini düşünerek paylaşıyorum<br>Sosyal medya paylaşımlarında güven oluşturma önemlidir<br>Sosyal medya paylaşımlarımla kişileri yanlış yönlendirirsem bunu telafi edebilirim<br>Sosyal medya paylaşımlarımda yanlış bilgi/öneri vermekten kaçınırım   |
| Çevresel motivasyon  | Toplumsal yarar  | Sosyal medyada içerik oluşturma amacım belirli bir kaliteyi yakalamaktır<br>Sosyal medyada paylaşım yaptığımda takipçilerime bir şeyler öğrettiğimi düşünüyorum<br>Sosyal medyada paylaşım yaptığımda takipçilerimin hayatlarına dokunduğumu düşünüyorum   |



## SULTAN ABDÜLAZİZ DEVRİNDE TERSANE-İ ÂMİRE'YE DEMİR TEDARİKİ MESELESİNE DAİR İKİ LAYİHA ETRAFINDA YAPILAN MÜZAKERELER

Onur ÇAPAR<sup>1</sup>

### Öz

Zırhlı gemi çağına girmeye çalışan Osmanlı Devleti, Abdülaziz zamanında bu yeni gemi tiplerini İngiltere'ye sipariş vermenin yanında kendi imkânlarıyla zırhlı gemiler inşa etme düşüncesindeydi. Bu amacı açıkça belli eden bürokrasi zırhlı gemi inşası için tersanenin ihtiyaç duyacağı demir madeninde dışa bağımlı kalmamak, kendi öz imkânlarıyla demiri temin edip dışa bağımlılıktan da kurtulmayı hedefliyordu. Devlet bu amaçla 1864 ve 1867'de sırayla Samakov ve Bosna demir madenlerindeki miktarı öğrenmek ve bu demirin İstanbul'a nakli imkânlarını araştırmak için görevlilere iki layiha hazırlatmıştır. Ardından bu layihalar üzerinden Osmanlı bürokrasisi uzun uzun müzakerelere girişmiş ve neticesinde demir madenlerinin İstanbul'a naklinin hayli pahalı olacağı ve bu nedenle de şimdilik vazgeçilmesi sonucuna ulaşılmıştır. Layihalar etrafında yürütülen tersaneye demir ihtiyacı ve demir madenleri tartışması Osmanlı Devleti'nin bir sanayileşememe sorunu olarak karşımıza çıkmaktadır. Bu makale sözkonusu layihalar çerçevesinde Sultan Abdülaziz döneminde donanmaya demir tedariki ve Osmanlı bürokrasinin bu konudaki politikasını incelemeye yöneliktir.

**Anahtar Kelimeler:** Sultan Abdülaziz, Zırhlı gemiler, Demir madeni, Samakov, Tersâne-i Âmire.  
Jel Kodları: L52,038,Q21,Q28.

## THE NEGOTIATIONS AROUND TWO PAPERS ON THE ISSUE OF IRON SUPPLY TO THE SHIPYARD DURING THE REIGN OF SULTAN ABDULAZİZ

### Abstract

The Ottoman Empire, which was trying to enter the era of armoured ships, considered building armoured ships with its own resources, in addition to ordering these new types of ships from England during the reign of Sultan Abdülaziz. The bureaucracy that articulated this goal was determined to avoid dependence on foreign iron ore, which the shipyard would need to build armoured ships, and to eliminate foreign dependence by supplying iron from its own resources. To this end, the state commissioned two layihās in 1864 and 1867 to determine the amount of iron in the mines of Samakov and Bosnia and to study the possibilities of transporting this iron to Istanbul. The Ottoman bureaucracy then engaged in lengthy negotiations on the basis of these layihās and concluded that transporting the iron mines to Istanbul would be very expensive and should be abandoned for the time being. The need for iron for the shipyards and the debate over the layihās emerged as a problem of industrialisation in the Ottoman Empire. The aim of this article is to examine the supply of iron to the navy during the reign of Sultan Abdülaziz and the policy of the Ottoman bureaucracy on this issue within the framework of these layihās.

**Keywords:** Sultan Abdülaziz, Armoured ships, Iron mine, Samakov, Tersâne-i Âmire.  
**Jel Codes:** L52,038,Q21,Q28.

<sup>1</sup> Doktor Öğretim Üyesi, Düzce Üniversitesi, onurcapar@duzce.edu.tr., ORCID: 0000-0002-5976-8845.

**Başvuru Tarihi** (Received): 01.11.2024 **Kabul Tarihi** (Accepted): 15.01.2025

## Giriş

19. yüzyılda demir meselesi tam anlamıyla bir sanayileşme konusudur. Sanayi Devrimini yapan İngiltere ve Fransa gibi öncü ülkeler fabrikalar ve üretim araçlarını demirden ileriki dönemde de çelikten üreteceklerdi. Bu da ister istemez ağır sanayinin mezkûr ülkelerde kurulup gelişmesini sağlamıştı. Öncü Avrupa devletleri sanayileri için gerekli olan en önemli hammaddeyi, demir ve sonra da çeliği sağlayarak kendi sanayi devrimlerini gerçekleştirdiler ve ardından bunu fabrikalar aracılığıyla kapitalist yatırımlara dönüştürdüler. Böylelikle de dünyaya açılıp sömürgelerini artırdılar.<sup>2</sup> Dolayısıyla Sanayi İnkılabı bir bakıma sömürgeciliğin de doğmasının temel nedeni oldu (Bilgin, 2015, s. 14).

Bir yandan teknolojiye yatırım yapıp onu geliştirirken bir yandan da teknoloji yatırımları için gerekli olan hammadde kaynaklarını kolayca elde etmenin avantajıyla giderek büyüdüler ve dünya gücü olma iddialarını sürdürdüler (Gimpel, 1996, s. 78). Sanayi Devrimi makinanın icadıyla ilgili bir olgu ve husustur. Buharlı makinelerin kömür yataklarında suyun tahliyesinde kullanılmasıyla birlikte yeni bir devrim başlamıştı. Makinenin daha sonra karada fabrikaların içinde seri üretimde, ardından gemiye monte edilmesiyle suda, lokomotifte kullanılmasıyla tren adı verilen aracın karada kullanılması yeni ekonomik devrimin başladığını gösteriyordu. Artık bu yeni devrim insan ve toplum ilişkilerini değiştirecektir. Fabrikalarda demir, kereste, tekstil ve daha birçok hammaddenin kolayca mamul hale getirilmesi yanında yelkenli gemilere makine monte edilmesiyle buharlı gemi çağı da başlamış oluyordu. Ancak şu unutulmamalıdır ki buharlı makine çağı başlı başına hammadde olarak demirin tedarikini sanayileşen ve sanayileşmeye çalışan devletler için zaruri kılıyordu (Hobsbawn, 2003, ss. 44-54).

### 1. Buharlı Gemi Çağı ve Demir Sorunu

Osmanlı Devleti her zaman ithal demir çeliğe ihtiyaç duymuştur. Bu yüzden 18. yüzyıldan itibaren demir hammaddesini ithal etmeye başlamıştır. Bu durumun oluşmasına sürükleyen sebepler ise Osmanlı topraklarında demirin yeterli düzeyde çıkartılmaması ve var olan demir ocaklarının sağlıklı bir şekilde işletilememesidir. İngiltere, Polonya ve Bohemya gibi Avrupalı ülkelerden çelik ve teneke alan devlet, ilerleyen aşamada bu ticaretini önemli ölçüde artırmıştır. Yılmaz'a göre 1830'da Osmanlı Devleti gemi yapımı için 4.506 kantar<sup>3</sup> İsveç ham demiri almış ve 158.607 kuruş ödemiştir. 1839 yılında ise yine 218.659 kuruşluk İsveç'ten ham demir ihraç etmiştir (Yıldırım, 2015, s. 17).

#### 1.1. Demir İhtiyacı

Osmanlı Devleti için gerekli olan hammaddeler genelde devletin sınırları içindeki öz kaynaklardan karşılanmaktaydı. Devlet, madenlerden öncelikli olarak Bahriye ve Harbiye Nezaretlerinin ihtiyaçlarının karşılanmasını arzulamaktaydı. Bu sebeple madenlerin bir kısmının işletme imtiyazı Bahriye Nezareti'ne verilmişti. Genel olarak bakıldığında ise madenlerin büyük çoğunluğu gayrimüslimler tarafından işletilmekteydi. (Batmaz, 2002, s. 154).

Demir madeni özelinde ise devlet askeri sahada ve silah yapımında demir madenine ihtiyaç duymaktaydı. İlerleyen süreçte donanmada demir madenine büyük ihtiyaç hasıl oldu. Genelde Tersane'nin ihtiyacı olan demiri Samakov'dan sınırlı bir şekilde geliyordu. Bu yüzden devlet ihtiyaca göre İsveç ve "Moskov Demiri" ithal etmekteydi. Samakov'dan gelen demir öncelikle Harbiye ambarlarında tutuluyor daha sonra ihtiyaca göre diğer kurumlara dağıtılıyordu. 1830

<sup>2</sup> Avrupa'nın 19. ve 20. yüzyıllardaki büyük kömür havzalarından bazıları ilk olarak 13. yüzyılda işletilmişti. Belçika'daki Liege, Mons ve Charleroi ile Fransa'daki Lyonnais, Anjou ve Forez kömür yatakları bunların en önemlileridir. Forez'deki Saint-Sauveur-en Rue'deki manastıra ait 1095 tarihli imtiyaz tutanağı kömürden ilk söz eden belgedir. Sanayi Devrimi'nin gerçekleştirilmesinde belirleyici bir önem taşıyacak İngiltere'deki çok geniş kömür yatakları, 13. ve 14. yüzyıllara ait sayısız belgede yer almaktadır (Gimpel, 1996, s. 78).

<sup>3</sup> 1 Kantar =56.5 kilogram.

yılında Tersane-i Âmire'ye yıllık 5.000 kantar demir lazım oluyorken 1840'larda bu ihtiyaç 12.000 kantarı geçmekteydi. Samakov Demir Madeni'nden tersaneye verilen ham demir miktarı 1830'lardan sonra giderek azalmıştı. Bu azalma ve daralmaya karşılık Tersane-i Âmire'nin başka demir madenlerinden de demir talep ettiği görülmektedir. Özellikle Trabzon'daki demir madeni de her sene 3000 kantar miktarındaki demiri tersane için temin etmekle mükellefi. Tersane-i Âmire 1840'lardan sonra ise tüccarlardan da demir satın alma yoluna gitmeye başladı.<sup>4</sup> Tüccardan alınan demir gerek ham gerekse islenmiş şekildeydi. (Düzcü, 2017, ss. 281-283).

1846 yılında tersanelerde çürümeye yüz tutmuş olan 19 adet gemi için kullanılması planlanan demir miktarı 28.240 kantardı (yaklaşık 1.600 ton). Düzcü, tamir edilen bu 19 adet yelkenli gemi için 27.945 kantar demir, 14.568 kantar civata, 10.432 kantar çivi kullanıldığını hesaplamıştır. Bu yaklaşık 53 bin kantar (yaklaşık 3 bin ton) demir malzeme yapmaktaydı. Bu bir yılda yalnızca İstanbul'da tamir edilen gemiler için ihtiyaç duyulan demir ve demirden mamul malzemelerin miktarıydı. Bir yılda sadece Samakov'da üretilen demir miktarının 40.000 kantar olduğu düşünülürse büyük miktarlarda ithalat yapıldığını söyleyebiliriz. Hicri 1253(1837/38) yılından 1263(1846/47) yılına kadar yaklaşık on bir yıl içinde Tersane-i Âmire için satın alınıp Bahriye mahzenlerine konulan toplam demir miktarı 133.091 kantardı (yaklaşık 7.514 ton). Bunun 59.404 kantarı (yaklaşık 3.354 ton) İsveç demiriydi. 4.763 kantarı (yaklaşık 269 ton) ise Moskovî demiriydi. Canik'ten gelen demir 15.500 kantar (yaklaşık 875 ton) ve Samakov ise yalnızca 3.111 kantardı (yaklaşık 176 ton). Dolayısıyla Tersanenin ihtiyacı olan demirin yarısı (%48,2) ithal edilmekteydi (Yıldırım, 2015, s. 128-29).

Demir, Tersane-i Âmire mahzenlerinde ham ve mamul olarak bulunmaktaydı. Genelde Samakov, İsveç ve Moskovî olarak bulunan ham demir türlerinin yanında başka demir türleri de bulunur bunlardan çapa, çivi, civata ve zincir gibi malzemeler üretilirdi. Bunun yanında buharlı gemilerde saç kaplama, makine aksamı, pervane, kazan, şaft, vapur omurgası için demir ihtiyacı artmıştı. Devlet; Trabzon, Canik gibi yerlerde bulunan demir madenlerini faaliyete geçirdi fakat demir ihtiyacı günden güne arttığı için talebe yetişilemedi. Bu aşamada 1849 yılında Zeytinburnu Demir Fabrikası demir üretimi için faaliyete geçirildi (Örenç, 2017, s. 124).

İmparatorlukta bir yılda gemi yapımı ve tamiri için ne kadar demir kullanıldığı tam olarak bilinmemektedir. Devletin geniş coğrafyasında birçok noktasında bulunan tersanelerde kullanılan demirin ne kadar olduğunu tespit etmek meşakkatli bir çalışma olacaktır. Fakat yine de üretim zinciri incelendiğinde demir ve çelik üretiminde Avrupalı uzmanlardan ve ithal makinelerden yararlandığını gösteren kayıtlar vardır. Örneğin, 1851-52 yıllarında Aynalıkavak Kasrı'nda bir çelik fabrikası ve buhar gücü bir makine ile çalışan demirhane kurulmuştur. Bu demirhanenin tüm makine ve teçhizatı Manchester'dan ithal edilmiştir (Yıldırım,2015, s. 132).

## 1.2. Zırhlı Gemiler

Dünyada buhar teknolojisinin kullanılmaya başlamasıyla makineleşmenin hızla artması yeni bir dönemin habercisidir. Bu sayede 19. yüzyılın başında ortaya çıkan buharlı gemi taşımacılığı ulaşım alanında da mesafeleri kısaltmış ve güvenli yolculuk imkânı vermiştir. Denizcilikteki bu yeni imkanlar sayesinde devletler esasen merkezi yönetimlerinin güçlenmesini sağlamışlar ayrıca çevre coğrafyalara yayılma imkânı elde etmişlerdir. Avrupa'da buharlı gemi yapma girişimi ilk olarak 1803 yılında Lord Dundas adına William Symington'a aittir. Fakat bu girişimin teknik sebeplerle başarısız olmasından sonra Robelt Fulton Amerika'da *Clermont*'u yaparak ilk buharlı ticaret gemisini faaliyete geçirmiştir. Bu aşamadan sonra buharlı gemilerin kullanımı giderek yaygınlaşmıştır (Düzcü,2017, ss. 30-31).

<sup>4</sup> Tersane ve donanmaya demir temin eden önemli tüccarlar şunlardı:Sartel, Martel, Cino, Black, Baltazzi, Dali, Kostanti, Rami, Yahudi İsak, John Marchan, Raba, Corenkan,(Ohannes, Yahudi Nesim, Salamon Yahudi, Oseb, David Halavan, Yahudi Kemal, Battal, Sabalyani, David Savalon, Karabet, Neyl ve Miyo (Düzcü, 2017, ss. 281-283).

Buhar teknolojisinin kullanımının yanında demirin savaş gemilerinin inşasında kullanılması farklı hususları içermektedir. Kırım Savaşı (1854-1856) sonrasına kadar demir gövdeli buharlı savaş gemisi, ahşap savaş gemilerinin muhtemel rakibi olarak ciddi bir şekilde düşünülmedi. Hem İngiliz ticaret denizciliğinde hem de Kraliyet Donanmasında demir kullanımının göreceli olarak gelişmiştir. 1850'de İngiliz ticaret denizciliğine eklenen yelkenli ve buharlı gemiler arasında demir gemilerin oranı 1/10; 1860'ta 1/3, 1868'de ise neredeyse yarı yarıya gelmişti. Bununla birlikte, demir buharlı geminin gelişimi demir yelkenli gemiye göre daha hızlı olmuştur. 1850 yılında demir buharlı gemilerin oranı 1/5, 1860 yılında 5/6 ve 1868 yılında 9/10 oranında olmuştur. Kraliyet Donanması'nda demir gemilerin ahşap gemilere oranı ise 1850'de 1/5'ten azdı, 1860'ta 1/10'un altına düşmüştü; ancak 1870'te 1/3'e yükseldi (Smith, 1937, s. 112).

1860'lı yıllardan itibaren ahşap gemilerin yapımı demir gövdeli gemilerin yapımı sebebiyle tüm dünyada yavaşlamaya başlamıştır. Demir gövdeli gemiler ise kirlenmeyi önlemenin zorluğu nedeniyle yerlerini bir süre sonra çelik gövdeli gemilere bıraktılar. Basit motorların kullanımı nedeniyle yakıt tüketimi oldukça fazlaydı. Bu nedenle yelkenliler bir süre daha okyanus geçişleri için kullanıldılar. Daha sonra daha kapsamlı motorların devreye girmesi ile yelkenlilere olan ihtiyaç kalktı. Gemi tasarımının detayları 1870'lerden sonra önemli bir atılım olmaktan çıkıp bilim haline geldi. İlerleyen dönemde zırh, makine ve diğer pek çok parçada metalürji giderek artan bir öneme sahip oldu. Gemi inşaatı öğrencileri diğer mühendislerden iki kat daha uzun sürede eğitim aldılar. Dolayısıyla buharlı<sup>5</sup> ve zırhlı gemiler artık daha hızlı, güvenilir ve modern donanmaların ortaya çıkmasını sağladı (Brown, 2010, s. 22).

Osmanlı Devleti özelinde ise Tersâne-i Âmire'de inşa edilen gemilerin teknolojik özellikleri yüzyıllar içinde değişim göstermiştir. Bu sebeple üç ayrı dönemin izlerini bulmak mümkündür. Birincisi imparatorluğun kuruluşundan XVII. yüzyılın ortalarına kadar devam eden kürekli gemiler, ikincisi XIX. yüzyılın ortalarına kadar süren yelkenli gemiler, üçüncüsü imparatorluğun yıkılışına ve ardından Cumhuriyet döneminde de uzun süre devam eden günümüze kadar gelen buharlı gemiler dönemidir (Bostan, 2011, s. 514).

Kırım Savaşı<sup>6</sup> sırasında zırhlı gemilerin ortaya çıkması ile gemilerin hareket kabiliyetini artırmak için daha kuvvetli motorlar yapıldığı bilinmektedir. Özellikle savaş sırasında Sinop'ta Osmanlı donanmasının imha edilmesi (30 Kasım 1853) Türk denizciliğinde önemli bir kırılma noktası olarak karşımıza çıkmaktadır. Bu durumun neticesinde Fransızlar ve İngilizler Osmanlı Devleti'nin yanında savaşa girmişlerdir. Bu savaşta zırhla kaplanan gemilerin ahşap gemilere karşı daha az hasar gördüğünün anlaşılması gemilerin zırhla kaplanması çalışmalarını hızlandırmıştır (Gencer, 2006, ss. 3-10).

1840-1860 arası ahşap gemiler yine üretilmekteydi. Fakat artık yelkenli gemi sayısı giderek daha az üretiliyordu. Ayrıca Kırım Savaşı'nın sonlarından itibaren birkaç Osmanlı yelkenli gemisi buhar makinesi montajlanması için İngiltere'ye gönderilmişti. Bu gelişme Sultan Abdülaziz döneminde zırhlı gemiler için daha fazla harcama yapılmasına ve bu gemilerin doğrudan Avrupa'dan sipariş edilmelerinin önünü açtı. 1860-1875 yılları arasında yetişmiş eleman eksikliğinden dolayı İngiliz uzmanlar bu gemilerin bakımlarını üstlendiler. Buna ilave olarak Osmanlı bahriye mühendisleri ve subayları yeni zırhlı gemilerin inşa ve kullanımı eğitimlerini

<sup>5</sup> Aynı dönemde denizcilikte makine sistemleri, buhar kazanları da daha güçlü hale gelmişlerdir. Teknolojideki bu gelişme ile gemiler daha uzun ve süratli hale gelmişler ayrıca ilk torpidolar ve büyük toplar gemilere monte edilmişlerdir. Aynı zamanda zırhın kullanılması ile metal tekne yapımına geçilmesi donanmaların etkisini artırmıştır (Erbaş, 2018, s. 15-16).

<sup>6</sup> Kırım savaşı sırasında Osmanlı'da endüstriyel gelişim çok yavaştı. 1855'te Zeytinburnu'ndaki bir fabrika ülkenin ilk buharlı kazanını imal ederken, bir grup İngiliz mühendis Aynalıkavak'ta bir makine tesisi kurmaktaydılar. Müttefiklerin gemilerinin bakım ve tamirini üstlendiğinden işgücü oldukça artış göstermişti. Buna rağmen Aynalıkavak tesisleri ancak 1863 yılında yeni savaş gemileri tam takım makine ve kazan imalatına başlayabilmişti (Panzac, 2008, s. I-26).

almaları için İngiltere'ye gönderildiler (Panzac 2008, ss. 1-26). Osmanlı Devleti tarafından zırhlı gemi inşa etme girişimleri ise 1870 yılına doğru gerçekleşmiştir. İlk olarak *Mukaddeme-i Hayr* isimli zırhlı korvet 1869 yılında kızağa konulmuş ve 1872 yılında ise denize indirilmiştir (Akşahin, 2022, s. 63).

## 2. Sultan Abdülaziz Döneminde Zırhlı Gemiler

Sultan Abdülaziz, Osmanlı Devleti'nin tekrar ihtişamlı günlerine dönmesinin güçlü bir donanma ile olacağına inanıyordu. 20 Nisan 1861'de Sultan Abdülaziz'in<sup>7</sup> tahta çıkması donanma için büyük bir dönüşümün olacağına habercisi olmuştur (Gencer, 2006, s. 3-11,12). Sonuçta denizci milletlerin ilerlemesini örnek alarak donanmaya çok büyük yatırımlar yapmıştır. Fakat aşırı savurganlıklar yaparak her yeni teknolojiye, pratik buluşlara ve projelere önemli meblağlar harcamıştır. Özellikle projeleri ayırt edebilecek bilgi birikimine sahip olunmaması her satıcıya güvenilmesine neden olmuş bu durum da gemilerin temin sürelerinin artmasına ve donanmanın ihtiyacı olmayan gemilerin alınmasıyla sonuçlanmıştır (Langensiepen, 2000, ss. 2-3).

Bu dönemde yapılan harcamalar kadar donanmanın geliştirilmesi için ithal, montaj ve yerli üretim olmak üzere üç aşamalı bir program yapılmıştır. İlk olarak donanma envanterindeki eski tip gemiler buharlı gemilere dönüştürülmüştür. 1864 yılından itibaren ise zırhlı gemilere ağırlık verilmiştir. 1866 yılında Girit isyanında donanmadan etkili bir şekilde yararlanılamaması ve 1867 yılında Sultan'ın Avrupa seyahati sırasında gözlemleri donanma için ilham kaynağı olmuştur. Sultanı götüren Türk filosunu Çanakkale Boğazı çıkışında Fransız filosu karşılamıştır. Sultan Marsilya üzerinden Paris'e gitmiş ve daha sonra İngiltere'ye, ardından Belçika'ya oradan da Prusya topraklarına ulaşmıştır. Neredeyse bütünüyle buharlı ve zırhlı hale getirilmiş olan Fransız ve özellikle İngiliz donanmalarının manevralarını yakından izlemiştir (Yüksel 2016, 98). Bu yıllarda Avrupa'dan genellikle firkateyn ve korvet satın alınmaya başlanmıştır. On yıl içerisinde 13'ü büyük buharlı ve zırhlı olmak üzere İngiltere, Fransa ve İtalya'dan büyük gemiler donanmaya kazandırılmıştır (Örenç, 2017, s. 141).

Saltanatının ilk dönemlerinden itibaren Abdülaziz'in niyetlerini gerçekleştirmesinin önündeki en büyük engel mali krizdi ve bu nedenle Bâb-ı Âli'den bazı ileri gelenler Sultan'ı hazineye yeni bir yük getirmemesi konusunda uyarılmışlardı. Ancak denizcilik alanındaki hedeflere ulaşmayı Vesim Paşa (1824-1920) tarafından ikna edilen Sultan, bu tavsiyeleri tamamen göz ardı etti. 3 Mayıs 1862 tarihli bir belgeye göre Sultan tarafından demir gövdeli bir gemi inşa etme fikri ilk olarak Amerikan İç Savaşı sırasında zırhlı gemilerin elde ettiği başarıları görmesiyle olmuştur. Özellikle Konfedere Devletler Donanması'nın Kuzey eyaletlerine karşı kazandığı başarılarla ahşap gemilerin zayıflığının görülmesi Sultan'ın bu yönde kararlar almasında etkili olmuştur. Bu nedenle Londra'dan bir zırhlı gemi satın alınmıştır (Dal, 2016, s. 235-237).

Bu dönemden itibaren filonun geliştirilmesine yönelmiş ve 1863 yılında 254.238 sterlin tutarındaki Hazîne-i Hâssa tahsilatının yarısı donanmaya bağışlanmıştır. Sultan Abdülmecid

<sup>7</sup> Sultan Abdülaziz tahta geçtiği zaman işe yarayacak halde bulunan gemiler Hüdavendigâr Firkateyni, Muhbir-i Sürur, Edirne Korveti, Peyk-i Zafer, Fethiye, Şadiye Kalyonları, Kosova Kalyonu, Merih, Beyrut ve Seddülbahir Korvetleri, Necm-i ferşan, Akka, Şevket-i nûma ahşap Gambotları donanma envanterinde bulunmaktaydılar. Sultan Abdülaziz hem gemilerin çoğaltılması hem de zırhlı gemiler temin etmeye çalıştı. İlk iş olarak 20-25 kadar küçük ve büyük zırhlı satın alarak ve inşa ettirerek Osmanlı Devleti'ni sayılı denizci devletler arasına soktu. Nitekim Türk donanması İngiltere ve Fransa'dan sonra Avrupa'nın üçüncü derecede güçlü donanması haline geldi. Bu duruma rağmen donanmanın personel eksikliği göze çarpmaktaydı. Bu duruma karşın başta İngiltere olmak üzere Avrupalı ülkelere gemi siparişi verilmeye devam etmişti. 1863'te dört'ü Londra'da ve beşinci ise Fransız tezgâhlarında olmak üzere 5 gemi yaptırılmıştır. Bunların isimleri Osman gazi, Orhan gazi, Fatih, Sultan Mahmud ve Abdülaziz'dir. Bunların yanında 1870'te Asar-ı Tevfik, Necm-i Şevket, 1863'te İngiltere'ye sipariş edilen Avnullah, Muin-i Zafer, Hıfzu'r Rahman zırhlı korvetleri ile 1869'da İngiltere'ye sipariş edilip inşası 1875'te biten Feth-i Bülend zırhlı korveti Abdülaziz döneminde dışarıdan alınan gemiler arasında görülmektedir. Yine 1875'te İngiltere'ye Mesudiye zırhlısı sipariş verilmiştir. Bu dönemde 15 harp gemisi bulunduğu bilinmektedir (Gencer, 2006, ss. 3-11,12).

döneminden miras kalan mevcut gemi sayısı yedi hat gemisi, altı firkateyn, dört korvet, dört gambot ve 27 nakliye gemisi olmak üzere 48'dir. Bu gemiler Sultan Abdülaziz döneminde modernizasyonu yapılmış ve bazıları buharlı makinelerle donatılmak üzere İngiltere'ye gönderilmiştir. Bu dönemde Osmanlı gemileri üç sınıfa ayrılmıştı: Sefain-i Safiyye (savaş gemileri), Sefain-i Muhafaza (sahil güvenlik gemileri) ve Sefain-i Nakliye (nakliye gemileri). Zırhlı gemiler sipariş edilerek yedi merkez bataryalı zırhlı gemi, beş bordalı zırhlı gemi, iki barbet bataryalı zırhlı gemi, iki kasalı zırhlı gemi, iki sahil savunma taretli gemi, iki zırhlı koçbaşı ve yedi nehir monitörü olmak üzere yirmi yedi zırhlı gemi donanmaya eklenmiştir. Zırhlı gemilerin on iki'si İngiltere'den satın alınırken, on'u Fransız tersanelerinde inşa edilmiş, biri de Avusturyalı bir gemi inşa şirketine sipariş edilmiştir. Necm-i Şevket, Asar-ı Şevket, Asar-ı Tevfik, Hıfzurrahman ve Lütf-i Celil, Mısır Valiliği tarafından Fransa'dan satın alınarak 29 Ağustos 1868'de Osmanlı Donanması'na<sup>8</sup> devredildi. Satın alınan gemilerin dışında 1870'ten sonra Bahriye Nezareti'nde Nusretiye ve Mukaddeme-i Hayr adlı iki merkez bataryalı zırhlı gemi ile Hizber ve Seyfi adlı iki nehir monitörü inşa edildi (Dal, 2016, s. 239-243).

1875 yılına gelindiğinde Osmanlı donanmasının savaş gemisi sayısı yüz altı'ya ulaşmış ve bu bağlamda bölge rakipleri olan Yunanistan ve Rusya'ya sayı üstünlüğü sağlamıştı. Sınıflara ayrılan donanmanın 30'u zırhlı 76'sı ahşap gemilerden oluşmaktaydı. Muhtelif donanmadaki zırhlılar Osmaniyye, Âsâr-ı Tevfik, Fatih, Âsâr-ı Şevket, Lutf-i Celil, Avn-ı İlah, Feth-i Bülend, İclâliye, Mesudiye ve Peyk-i Şevket'i. Yine ikisi İstanbul'da, biri İzmit ve biri Sinop'ta inşa edilmiş dört kalyon; ikisi İstanbul, ikisi İzmit ve biri İskenderiye'de inşa edilmiş beş firkateyn; dördü İngiltere üçü yerli tersanelerde yapılmış yedi korvet; 23 yerli tersanelerde, kalanı yabancı tezgahlarda inşa edilmiş 43 nakliye gemisi envantere kayıtlıydı. Zırhlı gemilerin personeli 10.920, top adedi 173 iken; ahşap gemilerde bu sayı 15.188 personel ve 486 topa ulaşmıştı. Bununla beraber donanma organizasyonunda 1861 yılında Bahriye ve Tersane müsteşarlıkları kaldırılarak Erkân-ı Harbiye Bahriyye Zabıtlığı kuruldu. Daha sonra 1867 yılında Bahriye Nezareti kuruldu ve Kaptan Paşalık lağvedildi. 1876 yılına gelindiğinde Osmanlı donanması tonaj bakımından 88.622 tona ulaşarak Avrupa'nın üçüncü büyük donanması haline gelmiştir.(Örenç, 2017, ss. 142-143; Roubiçek 1980, 22)1877'de İngiltere ve Fransa'da üretilmiş on beş gemi ile Osmanlı İmparatorluğu<sup>9</sup> dünyanın en geniş üçüncü zırhlı donanmasına sahipti. Altı tanesi 5-9 bin ton ağırlığında, dokuz tanesi 2-3 bin ton ağırlığında idi (Beşirli, 2004, s. 248-251).

Zırhlı gemilerin inşasına ağırlık verilince demir ihtiyacı da artmıştı.1867 yılından itibaren ithalat yerine yurt içinden demir temin edilmeye başlandı. Fakat 1868 yılında İngiltere'den çelik halat alımına başlandı. 1873 yılında tersane tezgahlarında deniz mayını yapılmaya başlanırken, 1875 yılında donanmanın ihtiyacı olan gemi demiri ve zincirler artık tersanede üretilmeye başlandı. Tersane fabrikasında yerli motor imaline de açıldı. Fakat bu girişimler çok başarılı olmayınca makine satın alma artarak devam etti. Böylece donanmanın maliyetleri oldukça arttı. Bu durum birtakım ihtilaflara sebep oldu. Sultan, kendisini malî dengeler konusunda uyararak Kıbrıslı Mehmed Paşa'yı azletti. Yine Keçecizâde Fuad Paşa donanma için yapılan aşırı harcamalara karşıydı. Donanma için yapılan harcamaların mali durumun iyileşmesinden sonra yapılması gerektiğini bildirdi. Fakat Sultan Abdulaziz silah alım politikasına devam etti. Daha sonra malî

<sup>8</sup> Sultan Abdülaziz'in saltanatının sonlarına doğru, 24 Mayıs 1875 tarihli bir arşiv belgesine göre, donanmadaki toplam gemi sayısı 26'sı zırhlı, 85'i ahşap ve zırhlı olmak üzere 111'e ulaşmıştı (Dal, 2016, ss. 239-243).

<sup>9</sup> Mahmud Celaleddin Paşa, Sultan Abdulaziz dönemi ordu ve donanmayı politikasını şöyle izah eder: "*Saltanatının ilk yıllarında tutum ve davranışları tebaaca övülmüş, devletin deniz ve kara gücüne çekidüzen verip, artırmaya ve bunlarla ilgili büyük binalar yapmaya özen göstermesi, dostların şükran ve övgüsünü, düşmanın hırs ve kıskançlığını çekmişti. Gerçekten nizamiye, ihtiyat, redif ve müstahfiz adıyla 700 bin neferi askeri kuvveti hazırlaması imkanlarının ortaya çıkıp gerçekleşmesi, büyük-küçük 25'ten fazla nakliye ve harp gemisinden oluşan bir donanma kurması, 750 bin- belki de daha çok- askere yetecek sayıda yeni model top ve tüfek sağlanması gibi merhumun bu devlete ettiği hizmetler, inkâr edilemeyecek büyük eserlerdir* (Mehmet Beşirli, 2004, ss. 248-251)."

durumun kötüleşmesiyle 1875 yılında devlet iflas etti ve sultan tahtan indirildi (Örenç, 2017, s. 145).

### 3. Samakov Madeni'nden Tersane için Demir Tedarik Edilmesine Dair Layiha

Samakov Demir Madeni, Rumeli'de gümüş ve demir yatakları bakımından İmparatorluğun en zengin bölgelerinden birisiydi. Sofya'nın 50 km. güneydoğusunda bulunan Samakov şehri, tarihte basta demir olmak üzere tekstil ve ağaç oymacılığı gibi birçok endüstri dalına ev sahipliği yapmıştı. "Samo-kov", Bulgarcada yeni eritilmiş demiri dövmeye yarayan bir aleti tanımlayan "demir döven" manasına gelmektedir. Rumeli'deki demir üretim merkezleri Bulgaristan'ın güneyi ile Bosna'da toplanmaktaydı. Özellikle Sofya dolayında zengin halde çıkan demir madeni işletmeleri Etrabolu, Filibe, Tatarpazarı, Nevrapop, Kıratova, Dobince, Köstendil, Radomir ve Eğripalanga kazalarında bulunmaktaydı. Bu kazalardan çıkan demir "Samakov demiri" diye tanınıyordu (Kiel, 2009, s. 63).

Evliya Çelebi şehrin kalesinin Despot Samako tarafından kurulduğunu belirterek madenin üretim süreci hakkında şu bilgileri vermiştir;

"Bu Samakov diyarının Nemrud ateşi yakan körüğünü on adam çekemez. Su değirmeni körüğü çekerek ateşi yakar. Yemen akiki gibi kırmızı demirleri ateşten çıkararak fil gövdesi büyüklüğündeki demir örsler üzerine koyan üstad haddeciler, yine su dolapları vasıtasıyla işleyen camuş kellesi kadar büyük çekiçlerini kırmızı demire vurduktan, zemin ve asumanı titretirler. İki üstad birer, ikişer kantar demiri örs üzerine ve çekiç altına koyup yine dolabın yardımıyla döverler. Her vuruşta demir uzayıp çubuk oldukta yine bir sanat ile çarhı döndüren dolabın suyunu keserek gece gündüz böyle çalışırlar. Bu işi ancak görmekle takdir etmek mümkündür. Her sene buradan bütün Osmanlı ülkesine dağılmak üzere Selanik limanına sekiz bin araba demir gider (Yıldırım,2015, s. 30)".

Samakov, Osmanlılar tarafından 1370-1371 tarihinde feth edilmesiyle demircilik faaliyetleri gelişerek devam etmiştir. Özellikle XVI. ve XVII. yüzyıllarda Samakov'da yoğun bir şekilde demir üretiminin yapıldığı bilinmektedir (Hazar, 2024, ss. 2-3). 1720'ye doğru ise seksen kadar demir fırını bulunmaktaydı. Bölgedeki demir cevheri kısmen dere yataklarında kısmen de toprak tabakalarının kazılmasıyla çıkarılmaktaydı. Bulgar ve Rum çocukları dağlarda, tepelerde demir cevheri çıkarıyor ve bunu Maden Emni'ne satıyorlardı. Samakov demir madenleri, 16. yüzyıl başından 19. yüzyılın son çeyreğine kadar dört yüz yılı aşkın süre boyunca, İmparatorluğun demir ihtiyacını büyük ölçüde karşılamıştı.

19. yüzyıl ortasında ise arşiv kayıtlarından anlaşıldığı kadarıyla yalnız Samakov'da 23, İvraniye ve Pravişte dökümhaneleriyle beraber 40'a yakın demir fabrikası mevcuttu. Yıllarca bu bölgedeki madenlerin yalnız odun kömürüne dayalı olarak işletilmesi, Batı Avrupa'da olduğu gibi bölgede ormanların yok olmasını da beraberinde getirmişti. 1760 yılında Samakov kadısı, demir fırınlarının bölgede ormanları tahrip ederek odun kıtlığına yol açtığını ve yeni fırınlara artık izin verilmemesi gerektiğini Divân'a rapor etmişti. Odun ve işçi sıkıntısı sonucu üretimde başlayan gerileme, 1790'lardaki salgın hastalık nedeniyle iyice azalmış, ardından başlayan eşkıyalık faaliyetleriyle durma noktasına gelmişti. 1800'de eşkıya probleminin devam ettiğini, ahalinin eşkıyadan zarar gördüğünü, bazı madenlerin de eşkıya tarafından yakıldığını yapılan şikâyetlerden görüyoruz. Bölge 19. yüzyıl ortasında, azınlık sorunları dolayısıyla sürekli istikrarsız bir hal almıştı. Tanzimat'ın ilanıyla, bölgede basta servet üzerinden alınan vergiler olmak üzere çeşitli uygulamalardan duyulan rahatsızlıklardan ötürü Niş ve Vidin'de gene bir isyan dalgası gelişmişti (Yıldırım, 2015, s. 32-34).

Osmanlıların zırhlı gemi çağına adım atışıyla birlikte Tersane-i Âmir'e de yapılacak olan zırhlı gemilerin zırh levhalarının imal edilmesi meselesi deniz kuvvetlerinin önemli gündemlerinden biri



olmuştu. Bu amaçla Londra'ya sipariş edilmiş olan malzemelerin tersaneye yerleştirilmesi konusunda bir fabrika yapılması konusu öne çıkmıştı. Bunun için de büyük ölçüde demirin Osmanlı ülkesinde bulunan madenlerden karşılanması gerekiyordu. Konu maden meclisine de havale edilmiş ve henüz zırhlı gemi çağıının hemen başında Osmanlı bürokrasisi demir madeni araştırmasına girişmişti (BOA, A.MKT.MHM, 302-17). Elbette konu sadece Orman Maden Meclisi'nin değil, aynı zamanda Nâfia Nezareti'nin de gündemine girmiş bulunuyordu (BOA, A.MKT.MHM, 304-9).

Zırhlı gemilerin çoğunu yurt dışından sipariş eden Osmanlılar için tersanede de bu tür gemilerin inşası mümkündü. Asıl mesele de tam olarak burada kopuyor, ya da başka bir ifadeyle sorun bu noktada düğümleniyordu. İstanbul'daki devlet tersanesinde zırhlı gemilerin inşasına siyaset ve bürokrasi karar vermiş görünüyordu. Tam da bu hususta devlet için en önemli maden elbette Samakov olarak öne çıkıyordu. Samakov'daki demir fabrikalarında bu sıralarda (1863 yılı ve öncesi) yıllık 300-400 bin kantar demir elde edilmekteydi. Demirin kantarı 150 kuruşa satılmakta, bunların Tekfurdağı'na naklinde bir arabaya 50 kantar demir konulmaktaydı. Ayrıca her saat için 40-50 para ücret verilmekteydi. 1864 Ekim tarihlerinde demirin satın alınması için bahriye hocalarından Binbaşı Eşref Efendi fiyatta eksiltme yapmak ve demirin Tekfurdağı'na nakli için görevlendirilmişti (BOA, A.MKT.MHM, 314-90). Madenlerden çıkarılacak olan demir için icap eden izabe fırınlarının düzenlenmesi adına özel komisyon kurulmuştu (BOA, A.MKT.MHM, 334-53). Osmanlı Devleti'ni yöneten bürokratik elit Samakov madenleriyle ilgili daha detaylı bilgi almak, tersane için gerekli olan demirin bu madenden ne ölçüde karşılanacağını anlamak için yukarıda ismi geçen binbaşığı görevlendirdi. Eşref Efendi, bu bağlamda Samakov demir madeni üzerine Kaptan Paşa'nın emriyle on iki maddeden oluşan ayrıntılı bir layiha kaleme almıştır. Layihanın kaleme alınması Kaptan Paşa'nın emriyle olmuştu. Zırhlı gemiler sipariş veren Osmanlı yönetimi bir yandan kendi tersanesinde zırhlı gemi inşa etmeyi düşünürken bir yandan da bunun için en gerekli malzeme olan demirin kendi topraklarından ne kadar tedarik edilebileceğini sorguluyordu. Eşref Efendi madenleri ve fabrikaları bizzat gezip araştırma yaptıktan sonra layihayı yazdığını belirtmektedir. Layiha on iki maddeden oluşuyordu. Söz konusu maddelerde maden cevherinin nasıl çıkarıldığı, büyüklüğü, nakil süreci, demirin külçe haline getirilmesi, Samakov'daki kalhanelerin ve fabrikaların durumu gibi konularda ayrıntılı bilgiler verilmiştir. Şimdi bu layihaya daha yakından bakabiliriz (BOA, İ.MVL, 532-23864).

**Birinci madde:** Samakov'da bulunan demir madeni cevheri Avrupa'nın diğer bölgelerindekilere göre daha saf bir yapıdadır. Samakov'un etrafında bulunan Balkan dağları ve tepeleri, ismine Bulgarcada *rude/rode* denilen ve kum demiri cevheri manasına gelen, kum ve toprak karışımı cevherler içermektedir.

**İkinci madde:** Söz konusu dağların arazisi kazıldıktan sonra ortaya çıkarılan toprak, yakınındaki doğal su kaynaklarıyla temizlendiğinde demir cevheri kum şeklinde elde edilmektedir. Bunun yanında toprak, maden sahipleri tarafından 6-7 saat mesafede yapılan su bentleri ve havuzlara taşınarak burada işlenmektedir.

**Üçüncü madde:** Yıkayıp yabancı maddeleri izale edilmiş olan demir cevheri Bulgar işçiler tarafından özel çit örmeli arabalara bindirip, *Vine* adlı kalhanelere nakledilmektedir. Ardından elde edilen demiri satmaktadırlar. Demirin satılırken akar sular ile yıkamış olan cevher ile başka yerlerden getirilen su ile izale edilen cevherin fiyatı değişmektedir. Genelde cevherin bulunduğu yerler madencilerin arazileridir. Suyun nakliye masrafı da kendileri tarafından ödenmektedir. Genelde suya yakın bölgelerde çıkarılan maden cevherleri tüccarlara satılmaktadır.

**Dördüncü madde:** Demir cevheri bu şekilde kalhanelere nakledilip satıldıktan sonra kalhane memurları ve hademeleri bu cevherleri meşe ve çam kömürleriyle istif ederek ocaklarında tutarlar.

Her biri 50 veyahut 60 kıyye<sup>10</sup> ağırlığında külçeler imal ederler. Her bir külçeyi kaletmek<sup>11</sup> için her biri tahminen 40 ya 50 kıyyeden ibaret iki araba kömür gerekir. Demir cevherinin bir arabasına tahminen 20 yahut 25 kuruş ödenmekte ise de bu fiyat mevsimine göre değişmektedir. Her bir külçenin işçilik masrafı 20 kuruş olarak hesap edilmektedir.

**Beşinci madde:** Bu şekilde meydana gelen külçelerden her birinin ayrışmasında *uzgurba* diye tabir olunan demir kaymağı yoğunlaşmış bu parçaların ayrılması sağlanmaktadır. Geri kalan külçeyi bir balta vasıtasıyla iki yarım külçe ederek sonra bu yarım külçeler arabalara koyulur. Ardından bu külçeler bağlı oldukları fabrika adı verilen çekiç ocaklarının olduğu yerlere nakledilir. Bu yarım külçelerden bir çifti ocağa konulur, kızardıktan sonra su kuvvetiyle hareket eden çekicin altına alınıp darp edilerek yassı ve uzun çubuk haline getirilir. Her bir külçeden iki çubuk adı bir çubuk imal edilir. Bu şekilde imal olunan demir çubuklarını iyisini kötüsünden ayırmayıp üçte biri mükemmel ve üçte ikisi ise sıradan olarak bu ölçü üzere tüccara satarlar. Bir kantarı 59 kıyye itibariyle Samakov'da 160 ve Pazarcık'ta 165 kuruşa kadar satarlar. Bir kıyye demirin Samakov'dan Tekfurdağı iskelesine nakli için 20 paradan 25 paraya kadar nakliye ücreti verilmekte olup bu husus yaz sırasında yapılır, kış mevsiminde mümkün olamaz.

**Altıncı madde:** Demir maden külçelerinin eritilip içindeki maddeler eritildiği (kal'etmek) kalhane ve madenlerde bir külçe demirden üretilen üç adet çubuğun gerekli masraf defteri aşağıdaki gibidir:

**Tablo 1: Masraf Defteri**

| Masrafın adı  | Maliyeti- Kuruş |
|---|-----------------|
| Bir külçeye gereken demir cevheri   | 20              |
| Bir külçenin maddelerinin ayrışması işlemine gerekli olan iki araba kömür | 60              |
| Bir külçenin işçilik ücreti   | 20              |
| Bir külçenin çekiç fabrikasına nakli ve kızdırılmasında icap eden kömür   | 25              |
| Fabrikada çubuklara verilen işçilik                                       | 20              |
| Toplam  | 145 kuruş       |

**Yedinci madde:** Kış mevsiminde don meydana geldiğinde gerek kömür gerekse demir cevherinin nakli Samakov mevkiinin coğrafyası gereği gayet güç olmaktadır. Kalhaneler tatil edip ve çekiç fabrikaları da su kuvvetiyle işletildiklerinden onları işlevsiz kalması mecburidir. Ve bu hâl kasım ile mayıs arasında meydana gelir. Bir nakliye arabası yaz mevsiminde beş altı ay zarfında Tekfurdağı'na kadar iki defa gidip gelebilir. Zira ilk baharda hayvanları çayırlara salarlar.

**Sekizinci madde:** Samakov'da fabrika adı verilen yerler iki tarafı açık ve iki tarafı kapalı bayağı bir demirci ocağından ibaret olup, bu ocağın üstü bacalı ve açık olan tarafları tuğla ile kemerli bir şekilde inşa edilmiştir. Söz konusu yarım külçelerden ikisini bu ocağa koymakla su çarkı vasıtasıyla işleyen bir çift adı ve büyük kürekler ile ateşi yakıp mezkûr külçeleri kızdırırlar. Sonra bu yarım külçelerden epey kızarmış olanları ocaktan çıkarılıp yine su çarkı ile hareket eden ahşap saplı bir külçenin altına getirirler. İşte bu yarım külçeyi iki amele uzun kızıçlar ile tutup hareket ettirerek çekicin vurulmasıyla uzun bir yassı çubuk halini kazandırırılar. Bu binanın içinde kömürlükler ve bazı diğer yerler de bulunur. Ocağa konulan yarım külçe yarım saat zarfında kızıp ve sonra çubuk haline girmek için üç defa ocağa konulur. Böyle henüz kızarmış olan yarım külçe çekicin altında vurulup soğutulduğunda tekrar yine ocağa konur ve diğer kızarmış olan yarım külçe alınır ve bunun gibi nöbetleşe bu tarz üzere birinin dövülmesinde diğerini kızdırıp zikredilen iki yarım külçeleri uzun ve yassı çubuk şekline getirirler.

<sup>10</sup> Eskiden 1283 gram ya da 400 dirhem ağırlığındaki ölçü birimi; okka. Yaklaşık bin üç yüz gramlık ağırlık ölçüsüdür.

<sup>11</sup> Bir alaşımdaki madenlerin erime derecesi farkından yararlanarak bunları birbirinden ayırma işlemi.

**Dokuzuncu madde:** Samakov’da 17 adet çekiç fabrikası mevcut olarak her birinin de üç dört adet kalhanesi vardır. Ve bu kalhanelerden her birinin senelik hasılatı gereği 400 ile 500 kantar demir çıkarması beklenir. Ancak bazısı çok ve bazısı da az iş yapmaktadır. Bu durum demir cevherinin durumuna ve kömür elde edilip edilememesine veya havaların durumuna bağlı olarak değişmektedir. Sonuç olarak sermayesi olup hammaddeyi vaktiyle tedarik edenler demiri satabilirler bunun aksi olanlar da zarar etmektedirler. O yüzden işini sürdüren fabrikaların sayısı bir iki taneyi geçmemektedir. Köylüler zarar ettikleri için madenlerin büyük kısmını tüccarlara satmışlardır. Vaktiyle bölgedeki köylü bu tüccarların madenlerinde gündelik işçi olarak çalıştırılırken artık kömürcülüğün getirisinin az olması sebebiyle bu meslekten vazgeçmişler ve madenlerin etrafında bulunan yerleşim yerleri dağılmışlardır.

**Onuncu madde:** Samakov demir cevherinin külçe haline getirilmesi için meşe ve çam kömürüne ihtiyaç duyulmaktadır. Bu yüzden kömürün kıyyesi bazen 30 bazen 40 paraya satılmaktadır. Samakov demiri başka demir madenlerindeki gibi parça halinde olmayıp kum ve kum cevherinden elde edildiği için külçe haline getirilmesi için özel taş kömürü getirilmiştir. Fakat kömür cevheri taş kömürünün ısısından dolayı yanmış ve bir işe yaramamıştır. 7 sene evvel Fethi Paşa’nın teşvikiyle maden sahipleri Viyana’dan dört usta getirterek bir izabe<sup>12</sup> fabrikası inşa ettirip fikrinde bulunmuşlar ise de muvaffak olamamışlardır.

**On birinci madde:** Samakov’da bulunan maden sahiplerinin kullanım hakkı olan madenlerden ve kalhanelerden hicri 1282 senesine (1865-1866) Tersane-i Âmire’ye demir vermişlerdir. Samakov meclisinde Sofya kaymakamı Fehip Paşa vasıtasıyla maden sahipleri ve diğer meclis azaları ile bir mukavele imzalanmıştır. Maden sahiplerinin isimleri ve verecekleri demir miktarı aşağıdaki gibidir:

**Tablo 2:** Maden Sahiplerinin İsimleri ve Verecekleri Demir Miktarları

| Her birinin vereceği demirin kantar miktarı | Maden sahiplerinin isimleri   |
|---|-------------------------------|
| 700   | Yaş Bey                       |
| 1400  | Raşid Bey                     |
| 325   | Hüsnu Bey                     |
| 650   | Mehmed Bey                    |
| 325   | Fehim Ağa                     |
| 525   | Vasıf Bey                     |
| 650   | Hafız Ağa ile Behçet Efendi   |
| 1100  | Budaço Bazırgan               |
| 550   | Latif Ağa ile Avermaçed       |
| 925   | Ahmed Efendi                  |
| 525   | Mahmud Bey                    |
| 625   | Emin Ağa                      |
| 650   | Merhum Hüsrev Paşa kerimeleri |
| 350   | Süleyman Ağa                  |
| 350   | Mehmed Naimzade               |
| 100   | Elhac İbrahim Ağa             |
| 250   | Nazmi Bey                     |
| <b>10.000</b>                               | <b>Toplam</b>                 |

<sup>12</sup> İzabe, maden cevherinin metal içeriğini yüksek sıcaklıkta indirgenme tepkimesi yardımıyla cevherin geri kalanından ayırma süreci.

Bu 10 bin kantar demirin üçte bir miktarı mükemmel (âlâ) ve üçte ikisi adi olmak üzere mukavele yapılmıştır.

**On ikinci madde:** Samakov demirinin senelik hasılatı su ile kömürün miktarıyla artıp azalmaktadır. İşçilerin, ocak ve madenlerin fazla olması demir hasılatını değiştirmemektedir. Zira fazla cevher toplanması ancak akan sularla çokluğuna bağlı olup kurak meydana gelir ise biriken cevher az olmaktadır. Layiha'ya göre Samakov'da mevcut on yedi adet madenden bir senede ortaya çıkan demir tahminen on beş ile yirmi bin kantar arasında değişmektedir. Bunun on bin kantarını tersaneye verildiği zaman geri kalan demiri de kendi kazaları halkının hayvanlarına ve diğer işlerde kullanmaktadırlar. Bununla beraber halkın bütün demiri satması durumunda başka yerlerden ihtiyaçları için demir ithal etmek durumunda kalacaklar bu durumda Avrupa demirine olan ihtiyacı artıracaktır.

Mekteb-i Bahriye Ulûm-ı Riyaziye Hocası Eşref Bey, yukarıdaki layihâsından sonra Kaptan-ı Derya'ya bir yazı kaleme almıştır. Bu yazısında tersanede inşa edilecek olan zırhlı gemiler için gerekli olan demirin Samakov fabrikalarından satın alınması noktasında görevlendirildiğini, bu hususun gerek alımında ve gerekse naklinde lazım gelen ödeme ve kolaylıklara dair üstlendiği görevleri Sofya kaymakamı Fehim Paşa'ya ilettiğini, ancak onun mülkiyeye işlerinin çok olması ve Sofya'daki memuriyetinin daha yeni olması hasebiyle durumu Samakov'da maden sahipleri ile müzakere etmek üzere Sofya'dan Samakov'a tekrar hareket ettiğini belirtir. Oraya vardığında maden sahiplerini meclise getirterek onlara bir yılda kaç kantar demir vereceklerini sormuş, bu soru üzerine aldığı cevapta mart başlangıcından kanunievvel sonuna kadar ocakları ve madenleri devamlı işlerse ve dışarda hiç kimseye bir dirhem demir satılmazsa ve bu durumda sadece Tersane-i Âmire için iş yaparlarsa kantarı 59 kıyyeden ibaret olmak üzere 18 bin kantar demiri işleyebileceklerini belirtmişlerdir. Fakat bu kadar demirin de talep edildiği şekilde tersaneye satılmak üzere mevcut maden sahiplerinden hiçbirisi başlı başına taahhüt edememiştir. Bunun yanında maden sahipleri kendilerine gereken kömür ve demir cevherinin kolaylıkla temini ve fiyatının uygun olması, her bir madeni layıkıyla işleyip tatil etmemeleri gibi hususlarda aralarında bir şirket teşkil etmeye uğraşıyorlar ise de bazıları bu hususta uzak durduğundan sonuca bağlanamıyordu. Sözü edilen demirin Tekfurdağı'na nakli hususunda her bir manda abasına 400-500 kıyye demirin konulacağı ve fiyatları da bir kantar için 150 kuruş olacağı, nakli beher kıyyesi için de 20-25 para olacağını beyan etmişlerdi. Bu hususu Eşref Bey, elindeki talimata ve emirnamede duruma tamamen aykırı bulmuştu. O yıl için tersane gereken demir cinsi âlâ olmak şartıyla 40 bin kantar diye belirtilmiş ise de kışın gelişini de mazeret olarak öne sürmüşlerdi (BOA, İ.MVL, 532-23864).

Bahriye Binbaşısı Eşref Bey'den yaklaşık yedi gün sonra 6 Aralık 1864 bu kez Bosna Valisi Osman Bey bir değerlendirmede bulunmuştu. Osman Bey, Bosna Eyaleti'nin çoğu mevkisinde pek çok demir madeni olduğunu, bunların işe yarayanları ve iskeleye yakın olanlarla Banaluka ile Bihke sancaklarında bulunan madenleri örnek vererek yazısına başlamıştı. Ona göre bu madenler zengindir. Bunların idareleri yolunda olduğu zaman yıllık dahili ve harici gönderilen demir hemen hemen 1 milyon kıyyeye yakındır. Madenlerden çıkarılan demir, ham demir şeklinde olup, fiyatı ise her 100 kıyyesi 180-200 kuruş arasındadır. Buralardan demirin satın alınmasının tersanenin işine yaramayacağı, madenleri işleten kişilerin de pek düzgün insanlar olmadığını belirten Osman Bey, bu insanların biraz para harcayarak büyük izabe fırınları ve hadde silindirleri imal etmekten, bu teknikte mahir ustalar getirmekten aciz olduklarını belirtir. Madenlerin devlet tarafından işletirilmesinin ise oldukça masraflı olduğunu, türlü türlü fesatların karıştırılacağını not eder. Mezkûr madenlerin bu halde terki ise insafa ve hakkaniyete aykırı olduğu gibi bunların usulüyle işletilmesi çaresinin aranmasının devlet ve mülk olarak çok büyük faydalar sağlayacağını belirtmektedir. Sonlara doğru Osman Bey, Bihke (Bihać) ve Banaluka (Banjaluka) sancaklarında 50 kadar kalhanenin var olduğunu, bunları da iskeleye iki-dört saat arasında olduğunu, yollarının yapılmasının mümkün olduğunu ifade etmiştir. Osman Bey'e göre birkaç bin kuruşun

harcanmasıyla bir mühendis ve bir usta Almanya'dan getirildikten sonra bu madenlerde çıkan demirlerin cinsleri, hangisinin ne işe yarayacağı tespit edilebilir ve birkaç yerinde izabe fırınları yapılabilir. Ayrıca su gücüyle hadde silindirleri konulmak üzere ne miktar masraf çıkacağı hesaplanabilir. Bununla beraber madenden istifade edileceği anlaşıldıktan sonra teferruatıyla maden sahiplerinden ve Osmanlı Devleti tebaasından diğer kişilerden oluşan bir-iki bin kese akçe sermayeli bir kumpanya açılabilir (BOA, İ.MVL, 532-23864).

Demir madeni konusunda görevlendirilmiş olan bir başka isim Sofya kaymakamı Ahmed Fehim'di. O da yazdığı bir yazıda konuya açıklık getirmiştir. Ahmed Fehim Bey, bölgedeki fabrika sahiplerinden aldığı bilgilerden yola çıkarak şu notları Bâbîâli'yle paylaşır. Samakov 'da 17 adet fabrika olup yıllık âlâ olarak bilinen uskuriye cinsiyle, âdi türünden meydana gelen demir aslında pek fazla değildir, hepsi ise toplamda 20 bin kantarı ancak bulmaktadırlar. Bunun yarısı da fabrika masraflarına karşılık olarak müşterilere satılmak üzere fabrika sahiplerine kalmaktadır. Fabrika sahipleri bir sene hasıl olacak demirden 10 bin kantar Samakovi demiri tersane için satmaya karar vermişlerdir. Hicri 1281 (1865) senesi fabrika gelirinden üçte biri uskuriye denilen âlâ cinsinden ve üçte ikisi de âdi türünden olmak üzere kantarı 59 kıyye itibariyle, beher kantarını Samakov'a 155 ve Pazarcık ambarına 160 kuruş fiyatla teslim edilmesi kararlaştırılmıştı. Bu demirin mevsimi üzere şimdiden mevcut bulunamaması nedeniyle söz konusu sene mayıs ayında fabrikaların açılmasıyla o vakitten elden ve sonunda beş ay zarfında 10 bin kantar demir verilerek yapılabileceği, Samakov ya da Pazarcık'tan doğrudan Tekfurdağı iskelesine nakline özel olarak taahhüt eden bulunamayıp kiracı arabaları vasıtasıyla gerekli olmaktadır. Her arabaya 350 – 400 kıyye demiri yüklenebileceğinden bunun da geçen senekiler gibi olduğu, her kıyyesine 20'den 25 pareye kadar ücret verilmesi, mayıs ayından sonra nakli gerekeceği nedeniyle bu hale göre binbaşının burada ikametine gerek görülmeyip, söz konusu uskuriye ve adi demir numunelerini yanında götürerek bu kez İstanbul'a dönmüştür (BOA, İ.MVL, 532-23864).

Gerek Bahriye binbaşısı gerekse taşradaki yöneticilerin Samakov ve Bosna'daki madenler hakkındaki raporları Bâb-ı Âli'ye ulaşmıştı. Şimdi artık payitahttaki bürokratların konu hakkındaki değerlendirmeleri öne çıkacaktı. Konunun etraflıca halledilmesi için özel bir maden komisyonu oluşturulmuştu. Mevzu bu komisyonun önüne gelmişti. Konuyu uzun uzun değerlendirdikleri anlaşılan on bir kişilik Bahriye Meclisi üyeleri en sonunda mühürleriyle onayladıkları mazbatalarında konuyu detaylıca müzakere etmişlerdi. Zırhlı gemi, gemi makine/kazanları ve aksamlarının Tersane-i Âmire'de inşa ve tanzimi için madenlerin önemine başta değinen komisyon, Bosna'daki Benaluka (Banjaluka) ve Bihke (Bihać) sancaklarındaki demir madenlerinin Sana nehrindeki iskelelere iki ila dört saat arasında bir mesafesinin olduğunu, bunun ise yakın anlamına geldiğini, buradaki ocakları işletenlerin eski usulde demiri çıkardıklarını ve buna rağmen 1 milyon kıyyeye yani 22 bin 700 kantar elde ettiklerini belirtmişti. Meclise göre ocaklar iyi işletirildiği takdirde gelirleri birkaç misline varacaktır. Madenlerin iyi bir keşfi yapıldıktan sonra sermaye sahibi bir şirket tarafından idare edilmesine ihtiyaç vardır. Böyle olursa bunlardan çıkarılan ve imal edilen demire, yerinde beher kıyyesi 180 kuruştan 200 kuruşa kadar bedel verilmektedir. Rusçuk'a kadar olan nakliye masrafıyla birlikte beher kıyyesinin bedeli 85'er paraya varacaktır. Madenlerdeki fabrikalardan zırh imal edilmesine mahsus fabrikalar yaz mevsimi içinde tekmil makine ve tezgâhları koyulup düzenlenecek, diğer malzemeler de bahar mevsiminde inşalarına başlanacak; İstanbul'daki Yalıköşkü fabrikasına bir dökümhane inşa edilip burada yeni makineler imal edilebilecektir. Meclise göre şimdilerden tersanenin keresteden ziyade demire ihtiyacı artmıştır. Osmanlı'ya ait yeni fabrikalarla kadimden itibaren devam eden demir fabrikalarının imalatı için gerekli olan yıllık demirin miktarı yaklaşık olarak 100 bin kantara varmaktadır. Demir ülke içinden karşılanmak isteniyor olsa da Samakov ve Bosna madenlerinden çıkarılan demirin fiyatı yüksek olmasına rağmen buralardaki madenlerden tersanenin yıllık ihtiyaç duyduğu miktarın da ancak üçte biri karşılanabileceği ifade edilmiştir (BOA, İ.MVL, 532-23864).

Komisyonun görüşlerini Kaptan-ı Derya Vesim Paşa da paylaşmış, imalat suretleri ve artırılması, fiyatının kolaylaştırılmasının inceleneceği özel bir komisyonun kurulması fikrine o da katılmıştı (BOA, İ.MVL, 532-23864). Demir madenleri gelirleri tamamıyla Hazineye aitti. Söz konusu madenler için Bâbîâli, Niş eyaleti valiliğiyle Sofya mutasarrıflığını görevlendirmişti. Mevcut bulunan demirlerin satışları durdurulmakta ve sonraki 81 senesi mart ayı için bekletilmekteydi (BOA, İ.MVL, 532-23864).

Bundan sonra işin muhasebe tarafı kalmıştı. Detaylar Varidât-ı Muhasebe Kalemi tarafından irdelenecekti. Demir madenleri hasılatının aynen tersaneye gönderilmesi ile ilgili sadaret tezkiresi üzerine kalemden yapılan incelemede Bosna eyaletindeki kazaların demir madeni rüsumat bedelleri, Tuna vilayeti ve Sofya sancağı dahilindeki Samakov kazasında olan demir fabrikalarının sekizde bir demir hasılatı da aynı bedelle ihale olunacağı onaylanmıştı. Ancak Samakov kazasında bulunan fabrikaların 80 senesi hasılatından 1811 kantar 16 kıyye ve 81 senesi hesabı olarak her Samakov kantarı 59 kıyye olan 2002 kantar üçte bir uskuriye ve üçte iki âdi demir toplam 3813 kantar 16 kıyye olacaktı. Samakov fabrikalarının 79 senesi uskuri demir hasılatının beher kantarı 160 ve âdisi ise 80,5 kuruşla Tophane-i Âmir'e'ye satılmıştı. Varidat Kalemi için demirin müzayedeye çıkarılıp ortaya çıkacak müşterilerinin daha çok bedel verip vermeyeceklerinin görülmesi gerekiyordu (BOA, İ.MVL, 532-23864).

Mevzu bundan sonra uzun bir şekilde tartışılması için Meclis-i Vâlâ'ya gelecektir. Meclis-i Vâlâ tersane imalatı için tahminen 100 bin kantar demire ihtiyaç olduğunu ve gelecek senelerde birkaç misline ihtiyaç görüneceği ifade etmiştir. Devamında demir madenin iki türü olduğu, bunlardan birincisine karbonat, diğerine oksidofor denilerek, karbonat her yerde kömür madeniyle birlikte ortaya çıktığından izabesinde kolaylık ve masrafının da daha düşük olduğu; oksidofor türü ise bunun aksi olarak bulunduğu yerde maden kömürü olmadığından zaruri olarak odun kömürüyle kal ve izabe edildiğinden dolayı masraflı çıktığı ifade edilmiştir. Ülkedeki madenlerin ekserisi bu ikinci türden olduğu için bunların üretimi ve yönetimi de masraflıydı. Meclise göre Samakov madenlerindeki demirin cinsi ise diğer madenlere tercih edilmektedir. Samakov demir madenleri her türlü imalata elverişli olduğu halde daha fazla hasılatın sağlanamaması ve fiyatının artması kömür azlığından kaynaklanmaktadır. Madene yakın olan ormanlar öteden beri bir kaideyle kesilip idare edilemiyor, bu yüzden uzak yerlerden odun ve kömür tedarik edilmesi birçok nakliyat masrafıyla sonuçlanıyordu. Bunu önlemek üzere maden için bazı işlere bakmak için maden meclisi aracılığıyla Almanya'dan bir mühendis getirilerek, Bosna ve Samakov taraflarındaki bütün madenleri keşif ve muayene etmesi, madene en yakın olan bir buçuk saat mesafedeki ormanların dörde taksimiyle seneden seneye kesilip bir taraftan da fidanlar dikilerek işlerin yürütülmesi işleri kolaylaştırabileceği düşünülmüştür.

Büyükada ve Sultaniye madenlerinden elde edilen cevher, yakınlığı nedeniyle Ereğli kömür madeninde kal ve izabesi düşünülmüşse de mezkûr cevher, Zeytinburnu demir fabrikasında Büyükada madeninden getirilen cevherin bu tür kömür ile yapılan tecrübesinden elde edilen demirin beher kantarı 125 kuruştan fazlaya mal olmaktadır. Bu durumun sebebi ise bir kantar demir için sarf edilen 10 kantar kömürün beher kantarının o sırada 10'ar kuruşa satın alınmasından ileri gelmekteydi. Bu sıralarda ise Ereğli madeninde kömürün beher kantarı 110 paraya doğru bir masrafa vardığından dolayı masrafça bir hayli ucuz olacağı aşikârdır. Ayrıca Ereğli'de gerektiği kadar izabe fırınlarının inşa edilmesiyle, Büyükada'da çıkan madenin orada kal ve izabe edilmesi uygun bir adım olacağı düşünülmüştür. Kömürün nakline özel gemiler Ereğli'ye yüksüz döndüğünden bu vasıtayla söz konusu madenlerden elde edilen cevherin cüzi bir navlun ile Ereğli'ye naklinde uygun olacağı anlaşılmaktadır. Demirin kantarı tahminen 50-55 kuruş masrafla meydana gelebileceği, ayrıca Ereğli'ye yapılabilecek fırın ve alet-edevatların masraflı olacağı, burada henüz böyle bir tecrübe olmadığı, bunun için Zeytinburnu fabrikasında izabe fırınıyla diğer alet ve edevatın bulunduğu, fakat burada da kal ve izabe usulüne vakıf bir ustanın olmadığı, Samakov ve Bosna'daki madenlerin keşif ve muayenesinin bir mühendise verilmesi gerektiği

Meclis-i Vâlâ 'da müzakere edilmiş ve karara bağlanmıştır (BOA, İ.MVL, 532-23864). Ardından 10 Muharrem 1282 (5 Haziran 1865)'de padişah'tan alınan bir iradeyle mevzu komisyonun önerileri doğrultusunda karara bağlanmıştır (BOA, İ.MVL, 532-23864). Hakkında uzunca bir layiha ve bir de maden komisyonu tarafından oluşturulan mazbataya rağmen Samakov ve Bosna madenlerinden tersane için temin edilecek demir işi bir neticeye bağlanamamıştı. Yapılan değerlendirmelerden demirin nakliye masraflarıyla birlikte Avrupa fiyatlarını aşacağı düşünülüyordu. Geriye Adalar madeni kalıyordu. Böylece Ada madeninin işlettilmesi için gereken malzemelerin sağlanması ve Ereğli'de yapılacak fırınların hemen inşasına karar verilmişti (BOA, A.MKT.MHM).

#### **4. Bihke (Bihać) ve Banakula (Banjaluka) Sancaklarındaki Demir Madenlerine Dair Layiha**

Adalar'daki demir madeni ile ilgili yukarıdaki bilgi dışında arşivde malumat bulmak pek mümkün değildir. Adalar demir madeni konusunun bundan sonra kapandığı anlaşılmaktadır. Ancak bürokraside demir madeni konusu sıcaklığını sürdürmekteydi. Yeni bir maden bölgesi konusu Aralık 1867'de gündeme geldi. Buna göre Prinyavor, Maden ve Kostanča kazalarındaki demir madenlerinin kalhaneleri eski usulle işliyordu. Buralarda demir işlenirken sırayla şöyle aşamalardan geçiyordu: Öncelikle kalhanenin içine 250 kıyyeye kadar kömür koyulup ateş verildikten sonra üzerine 50 kıyyeden 70 kıyyeye değin demir cevheri koyuluyor, yarım saat geçmesiyle 25 kıyye kömür eklendikten sonra 30 kıyyeden 50 kıyyeye değin yeniden cevher ekleniyordu. Daha sonra bu usul üzere her çeyrekte 25 kıyye kömür ile 25-30 kıyye cevher kalhaneye koyuluyordu. On üç saat bu duruma göre hareket edilir. Ardından bir saat ne kömür ve ne de cevher koyulmayıp bu haliyle bırakılır. Söz konusu saatten sonra havayla söndürmeye başlayıp bir saat üzerine durdurmadan su dökülür ve sonra külçe olarak demir meydana çıkmaktaydı. On üç saat zarfında koyulmuş olan 1000 kıyye cevher ile sarf olunmuş olan 1000 kıyye kömürden 200 kıyye hurda olarak külçe demir elde edilirdi. Ustanın kaldıracabileceği kadar külçenin bir tarafı ocağa ateşe verilip bir taraftan da kömür eklenir ve külçeden erimiş olan parçayı usta su ile hareket eden tokmak altına verip döktürürdü. Söz konusu taraça soğuduğu zaman yeniden ateşe koyulur ve yine kızdığı zaman tokmak altına verilip tekrar soğuduğu şekilde yine ateşe verilip tekrar tokmak altına verilir. Bu şekilde söz konusu demirin hurdasının bir miktarı ateşten ve bir miktarı tokmak altında ayrılırdı. Üç kez tamamlandıktan sonra artık demirde hurda kalmadığı anlaşıldığında bir tarafa bırakılıp yine külçeden ustanın kaldıracabileceği kadarı kızdırılıp yine üç defa tokmak altına ve ateşe koyarak demir ile hurdası ayrılırdı. Bu tarz üzere işletildiği sırada mezkûr hurdalar olan 200 kıyyelik külçeden, 70 ila 100 kıyyeye kadar 5, 6 veya 7 parça külçe olarak hadde işleme sonucunda çubuk parçaları çıkar (BOA, İ.MVL,582-26156).

Tam da bu noktada ikinci bir layiha üzerinde durmakta yarar var. Konu yine tersane ve gemilerin metal malzemeleri için gerekli olan demirdi. Farklı olan ise Bihke (Bihać) ve Banaluka (Banjaluka) sancaklarındaki demir madenidir. Otuz dört kişiden oluşan ve madenci oldukları anlaşılan seksenden fazla kişinin altında isminin geçtiği büyük bir heyetin üzerinde tartışıp kaleme aldığı on dört maddeden oluşan layiha ve içeriği şu şekildeydi:

**Birinci madde:** Demir kalhaneleri düzenli çalıştırılıp işlerinin ilerletilmesi, gerekli yerlerinin tamirine bağlıdır. Söz konusu kalhaneler hakkında gerekli kayıtları ve sürekli bir surette nezaret edilmek ve imarını devam ettirmek üzere maden sahiplerinden ve hissedarlarından altı kişi aza olarak seçilecek ve madenlerin ıslahıyla ilgili müzakere edeceklerdir.

**İkinci madde:** Bütün maden sahiplerinin kendileri ve iştirak sahipleri marifetiyle meydana getirilecek demir her ne miktar olur ise madenin sahipleri ve müşterekleri bulunduğumuzdan taraflarımızdan ihaleyle ve mevcut bulunmayanlar tarafından vekaleten Tersane-i Âmire'ye verilmek üzere kontrat imza eden kişilerin tarafına götürüp kantarda tartıldıktan sonra teslim edilecektir.

**Üçüncü madde:** Maden sahiplerine ya da müştereklerine borçla olup bunun ödenmesi için kalhanelerde işletilecek ve kişilerin elde edecekleri demirlerin de borçlarına mahsup olarak kalhane sahiplerine verilmesi ve şayet borcundan fazla demir meydana getirdikleri şekilde bedeli için anlaşmışlar halde yine sahiplerine, uyuşmadıkları takdirde kontratçılara teslimle bedelini kontrat fiyatı üzerine belirteceklerdir.

**Dördüncü madde:** İkinci maddede beyan olunduğu üzere kontrat imza eden maden sahipleri ve hissedarları marifetiyle seçildiğinden dolayı demir üzerine düzenlenen kontrat senedi adı geçen kişiler tarafından imza edileceğinden demir onlar marifetiyle iskele memuruna teslim olunacaktır. Kalhanelerin âtil durumunun sebebi harap ve tatil olmasından kaynaklıdır. Bunların tatil olması uygun değildir. Bu çalışmalarını denetlemek üzere seçilen komisyon marifetiyle maden işi ıslah edilecektir.

**Beşinci madde:** Adı geçen kalhaneleri sahiplerinden kendi kalhanesi kiraladığı halde yalnız kiracısından kira almaya mecburdur. Kiracı ise kalhanenin gereken yerlerinin tamiri ve kalıba dökmenin tamamlanmasını sözkonusu mukaveleye göre yerine getirilecektir. Bu tür kiracıların elde edecekleri demirleri her hafta doğrudan imzacılar tarafına anlaşılan fiyat üzerinden alınacağından, bu konuda kalhane sahipleri tarafından müdahale edilmeyecektir.

**Altıncı madde:** Kalhanelerde demir hasıl etmesini arzu edenler öncelikle kalhane sahibine müracaat edecekleri mukavele üzerine elde edecekleri demirleri üçüncü maddede gösterildiği şekilde sahibine ve şayet fiyattan veyahut ve saire de uyuşamazlar ise o halde kontrat imza edenler tarafından kararlaştırılan fiyat ile teslim edecektir.

**Yedinci madde:** Maden kalhane sahiplerinden kalhanelerinin idarelerine yeterli odun kesmek üzere yerleri olmayanlar, kalhanelerini işletmek üzere devlet tarafından her bir kalhaneden odun kesmek için verilecek aidat, sahiplerine ait olup onlar taraflarından ödenecektir.

**Sekizinci madde:** Kontrata dahil olacak demir iki taksit üzere ödenecek ise de bunun belirli vakitte ödenmesi peşinen akçe verilmesiyle meydana geleceğinden o şekilde kalhane sahiplerine hakkaniyete uygun olarak taksim edilmek üzere kontrat imza edenlere verilecek meblağdan parça parça sahiplerine dağıtılacakları gibi kontratı imzalayanlar da her ne vakit istenilir ise demiri hazır edeceklerinden hemen kantarda tartarak teslim edeceklerdir. Maden kontrat süresinin sonuna değin bir taraftan akçe verilmesi ve diğer taraftan da demir alındığı halde her bir kalhane vereceği demir hissesini tamamlayıp fazla işlenmiş demiri var ise o şekilde diledikleri kimseye satabileceklerdir.

**Dokuzuncu madde:** Demir madeni kalhanelerinin düzenli bir halde bulundurmamak ve ilerletmek üzere maden sahipleri ve müştereklerinden mürekkep ve altı azadan oluşacak bir komisyon ayda bir kere toplanarak kalhanelerinin mevcut durumlarını ve iş derecelerini araştırıp, bu konuda gerekli kayıtları ve sürekli gözlemi yerine getirecektir. Madenin geliştirilmesi ve ilerletilmesi sebeplerinin elde edilmesine ve o konuda aralarında olacak müzakere ve verilecek karar üzere mahalli idareye yardımcı olunması tavsiye edilir.

**Onuncu madde:** Kalhane sahiplerinin sözü edilen kontrat ile, alacakları servet ve zenginlik durumları hayırlı işlerdir. Kontrat sahipleri bunların seçimiyle tayin edileceğinden dolayı, mukabil hizmet olarak kontratçılara teslim edecekleri demirlerin beher kıyyesi için 2'şer para kontrata vekil bulunan kişilere verilecektir.

**On birinci madde:** Bütün maden sahipleri ve gerek başkaları marifetiyle elde edilecek demirden beher kalhaneden kontratçılara verilecek demirden %5 kıyye demiri halkın zaruri ihtiyaçlarına yardım olmak üzere satılacak ise de kontratı imza edenlere öncelikle haber vererek onların bu konuda malumat ve düşüncelerini elde etmeye mecburlardır. Bu izin haricinde her kim olursa olsun demir satarlarsa yapılacak tahkikatta sonradan demir sattığı ortaya çıkarsa sahibine haber



verilmek üzere tamamıyla hükümet vasıtasıyla varlığı müsadere edilerek hazineye gelir olarak verilecektir.

**On ikinci madde:** Mükellefler demiri belirli vakitte teslim etmeyi taahhüt ettikleri sebebiyle kalhane sahipleri ve hissedarları tarafından mahalli meclis mazbatasıyla eki tasdik edilmiş diğer kontrat senedi kendilerine verilerek demir hisselerini kontratı imza edenlere ödeyeceklerini taahhüt edeceklerinden bunun da hükümleri icra edilecektir.

**On üçüncü madde:** Kontratı imzalayanlar tarafına teslim edilecek demirler her hafta ayarı yapılacak kantar ile hakkaniyete uygun olarak tartılarak bu konuda mükellefler tarafından şayet bir hile ve fesat karıştırılır ise o durumda hükümetçe müesses olan düzen üzere mesul tutulacaklardır.

**On dördüncü madde:** Geçerli olan demiryolları yerine kadar araba işleyecek derecede yolların düzenlenmesiyle demiryolunun kalhanelere o şekilde kolayca nakli hükümetçe uygun bulunduğu icabının yerine getirilmesi istirham olunur.

Layihanın yukarıdaki maddeleri kaleme alan heyet en sonda aşağıdaki ifadelerle sözlerini tamamlamışlardır:

“Maden, Kostanice ve Prnjavor kazalarında bulunan demir madenleri sahip ve müştereklerinin vekilleri bulunduğumuz halde madenin idare şeklinde dair marifetimizle işbu düzenlenen 14 madde layiha gereğince bundan sonra hareket etmek ve şayet duruma aykırı hareket edenler olur ise zikrolunan madde olduğu sebebiyle hakkında gerekli muamelenin hükümet tarafından yerine getirilmesi müzakereyle kararlaştırılmıştır” (BOA, İ.MVL,582-26156).

Layihanın kaleme alındığı aynı gün 9 Mart 1283 (21 Mart 1867) tarihinde bu kez Kostaniçe kazasına bağlı Nevesin nahiyesinde Prnjavor ve Maden kazalarında bulunan maden ocakları sahipleri konuyla ilgili ortak bir metin kaleme almışlardır. Müşterek metinde tersane malzemesi için çubuğun her kıyyesi altışar ve külçe ise 58 para gibi farklı fiyatlarla olmak üzere kontrata bağlandığı ifade edilmiştir. Ayrıca devlet tarafından 50 bin kuruş peşinen verilmek üzere yıllık icabı gereği yalnız 3500 kıyye ilave edilmesiyle 380 bin kıyyeye vardığı belirtilmiştir (BOA, İ.MVL,582-26156).

Bihke sancağına bağlı Prnjavor ve Maden kazası devletin gündem maddelerinden biri haline gelmişti. Bölgenin önde gelenleri toplu ya da bireysel olarak bir şekilde Bâbiâli'ye dilekçe yazıyorlardı. Bunlardan biri Prnjavor'lu Resek Bey'di. Maden sahiplerinden satın alınan ve üç sene zarfında tamamıyla imal edilerek Prnjavor'a teslim edilmek üzere taahhüt edilmiş olan 10 yük 65 kıyye demirin Rusçuk'a kadar nakli konusunda Prnjavor Meclisi şu kararı almıştır. Buna göre kazada kayıkçı esnaflarından oluşturulan bir mecliste yerine getirilen müzayede de her kıyyesi 12'şer para nakliye ve vaktinde Rusçuk'a kadar teslimini üzerine karar alındığı belirtilmiştir. Eğer demir yolda kaza yaşar ya da telef olursa zararın kendisi tarafından karşılanacağını ifade etmiştir (BOA, İ.MVL,582-26156).

Konu bu kez bölgedeki Bosna Vilayeti Meclis-i Umumisi'nin gündemine gelmiş, görüşme sonrası uzun bir metin oraya çıkmıştır. Meclisin kaleme aldığı mazbatayla meseleyi detaylıca irdelemiştir. Buna göre Bihke ve Banaluka sancaklarında bulunan demir madenlerinden tersaneye gereken demiri Rusçuk'ta teslim etmek üzere ve yazılan fiyattan daha aşağı ve yıllık 20 bin kantar olacağı, demirin ülke içinden temin edilmesinin mülk ve milletin mamur olacağı anlamına geldiği, demir için verilecek akçe de vilayet içinde kalacağına vurgu yapılmıştır.

Demirin yeniden doyma demir mi yoksa dökme demir başta alınıp da sonra bu dökme demir doyma demir haline mi getirilir, bu cevherlerden gerek külçe ve gerekse çubuk halinde emir elde etmek için yapılmakta olan işlemin başından sonuna kadar neler olduğu da soru olarak öne

çıkmişti. Meclise göre Bosna'daki demir madenler zengin ise de ocaklarının eski sistem üzere olmalarından dolayı cevherinin çok olmasına nispetine karşın demir elde edilemediği, maden sahipleri şimdilik kumpanya oluşturmaya talip olmadığı, ancak maden sahiplerinden bazıları Avusturya ülkesinde görmüş oldukları demir maden ocakları gibi yeni bir ocak inşasını ve belki birçok fabrika yapılması düşüncesinde oldukları belirtilmiştir. Mazbata 14 maddelik layihaya da atıfta bulunarak Prnjavor iskelesine teslim edilecek demirin nakliye hariç çubuk olduğu halde kıyyesi 60'şar ve külçe olduğunda kıyyesi 58 pare fiyatla verileceği, kontrata bağlandığında 50 bin kuruş peşinen verilmek ve demirin kontrat olduğu yolda 3 yük 30 bin ve ikinci yılda 25 bin kıyye zamlı 3 yük 55 bin ve üçüncü sene de 25 bin kıyye zamlı 3 yük 80 bin kıyye demir teslim edilmek üzere mukavele yapılmak için maden sahipleri tarafından vekil kılınan kişilerden bir adet senet alındığını belirtir. Eğer ki maden sahipleriyle mukavele sureti yapılmış olsa yukarıda ifade edildiği gibi maden sahiplerinin kudretsizliği nedeniyle kendilerine bunun yük olarak ağır geleceğinden kayıkçı esnafıyla yapılan mukaveleyle esnafın da bu yüzden ticaretlerini artıracığı hesaplanmıştı. Vapur acentalarına müracaat etmekten uzak durulmasının yararlı olacağı da ayrıca belirtilmişti. Demir, Prnjavor iskelesinden Sava nehri yoluyla Rusçuk'a kadar emniyetli bir şekilde teslim dilmek üzere sigorta altında olacak şekilde kıyyesi 12'şer para ücreti verilerek sonra taahhüt senedinin sureti takdim edilmişti. Mezkûr çubuk nakliyeyle birlikte 72'şer paraya ve külçe olursa kıyyesi 70'şer paraya varacağı anlaşılmıştı. Bununla beraber maden hasılatının kaç cinsten ve işlemlerinin neden ibaret olduğu da tafsilatlı olarak ifade edilmiş, numunelik olarak 15 kıyye çubuk ve 22,5 kıyye külçe demir gönderilmişti (BOA, İ.MVL,582-26156).

Bosna Valisi Şerif Osman da daha sonra konuya dahil olmuştu. Yazdığı takrirde Meclisin Bihke ve Banaluka sancaklarındaki demir maden sahiplerinin sermayeleri olması durumunda madenlerden verim alınabileceğini söylemiştir. Tersanenin maden mahsulatına müşteri olmasının, sahiplerinin servetlerini artıracığını, ancak verilecek demirin Rusçuk'ta teslim edilmek üzere belirlenen fiyatının ise yüksek olduğunu düşünmektedir. Şerif Osman Bihke kaymakamlığından gelen mazbata ve layihayı, ardından Bosna Vilayet Meclis-i Umûmisi'nin mazbatasını referans vererek buralarda geçen külçe ve çubuğun fiyatlarını tekrarlamıştır. Ayrıca Şerif Osman maden sahiplerinin kumpanya teşkil etmelerinin imkânsız olduğuna da inanmaktadır. Ancak rağbet olması durumunda madenlerin gelişebileceğini belirtir (BOA, İ.MVL,582-26156).

Yerel yönetimlerin de konu hakkındaki görüşlerinden sonra sıra Bahriye Meclisi'nin görüşlerine gelmişti. Bahriye Meclisi konuya tersanenin ihtiyaçları açısından bakacaktı. Buna göre tersanede bu sırada muhtelif türde demir miktarı 5100 tona varmaktaydı. Bundan 1500 tonunun tamamı ve geri kalan 3600 tonunun ise üçte biri yani 1200 tonu bir yılda sarf edileceğinden, bu durumda Tersane-i Âmire'nin bir yılda toplam 2700 ton demire ihtiyacı üzerinde olacağı belirtilmişti (BOA, İ.MVL,582-26156). Giderek daha da detaylı bilgi veren Bahriye Meclisi, bir başka mazbatada ihtiyaç duyulan 1500 ton demirin kaç tonunun nerelerden karşılanabileceğini de netleştirmişti. Mazbatada verilen bilgilere bakacak olursak inşa edilecek olan zırhlı firkateyn makinesi için 500 ton helun demirine ihtiyaç vardı. Bu demir Büyükkada ve diğer yerlerin madeninden karşılanabilecekti. Yine zırhlı firkateyn için kazanlık levha demiri 200 tona ihtiyaç vardı ve Bosna madeniyle Samakov demirinden tedarik edilebilirdi. Şaft vesaire için 100 tonluk ham demir Samakov demir türünden, Tersane-i Âmire'nin her tür inşa ve tamiri için gerekli 700 ton ham demir ise Samakov ve Canik madenlerinden sağlanabilecekti (BOA, İ.MVL,582-26156).

Bütün bu demir hareketliliği ve yazışmaları giderek tersanede inşa edilecek olan zırhlı gemiye doğru yoğunlaşmıştı. 1500 ton demir dışında zırhlı gemi için ihtiyaç duyulan 3600 ton demirin de nereden karşılanacağı açıkça belirtilecekti. Buna göre zırh ve omurga levhalarıyla bunlara mahsus cıvataların imali için üç senelik olmak üzere gerekli olan 1800 ham demir Bosna demiri türünden tedarik edilmelidir. Dış ve iç levhalarıyla köşebend ve diğer malzemenin imali için yine üç senelik olmak üzere gereken 1800 ham demir de Samakov demirinden karşılanmalıdır (BOA, İ.MVL,582-

26156). Yapılan onca görüşme ve müzakereler sonunda konu en son olarak sadrazamın önüne gelmişti. Sadrazam, Sultan'a 15 Aralık 1867'de yazdığı bir tezkirede tersanede yapılması kararlaştırılan zırhlı gemiler ve bunlara gereken makinelerin imali için lazım olacak demirin Bosna'daki madenlerden Rusçuk'a, oradan da İstanbul'a naklinin büyük bir masraf olacağını, yapılacak işlemin bedelinin Avrupa fiyatlarını epey aşacağını belirtmişti. Sadrazam Bosna'daki madenlerin merkez haline gelen kadar şimdilik İstanbul'daki Adalar madenlerinin yeterli olacağını, bunun için de Ereğli'de fırınları inşası halinde gerekli olan demirin vücuda getirilebileceğini, maden taşlarının Ereğli'ye naklinde kolaylık ve masrafça daha düşük fiyat olacağını not etmişti. Adalar madeninin işlettilmesi için gerekli olan araç gerecin getirilerek Ereğli'de yapılacak fırınların süratli bir şekilde inşa edilmesi için mevzu Bahriye ve Harbiye Nezareti'ne havale edilmişti. Bundan bir gün sonra da padişah iradesiyle konu sadrazam tezkiresine uygun bir şekilde onaylanmış oluyordu (BOA, İ.MVL,582-26156; BOA, A.MKT.MHM, 396-72).

Sadrazamın tezkiresi ve padişahın iradesiyle Samakov ve Bosna demir madenlerinin tersane için çıkarılması ve hazırlanması işi tamamen son bulacaktır. Devlet, bu işlemin hazineye büyük bir yük ve dolayısıyla masraflı olacağını tespit etmiştir. O nedenle devlet bu amaçtan şimdilik vazgeçildiği açıkça belirtilmiş, tersaneye ihtiyaç duyulan demir için önce Adalar'a sonra da Londra'ya yönelmiştir. Babıâli, 1868 Ağustos'unda tersane için gerekli olan demirin Londra'dan tedarik edilmesi işini Baş mimar Ahmet Paşa'ya vermiştir. Bu tarihlerde tersanede yapılacak olan Çekiç Fabrikası imalatı için demir gerekiyordu ve bu iş Londra'ya ihale edilecektir (BOA, İ. DÜİT, 185-87). Çekiç Fabrikası imalatına dair demir bedelinin nasıl karşılanacağı da devletin gündemindeydi. Sadrazam, saraya yazdığı hicri 13 Ca 1285 (1 Eylül 1868) tarihli bir tezkiresinde demirin masrafının karşılanma yönteminin, hazineden sağlam bir şekilde havale edilmek ve köprüler hasılatıyla karşılanmak üzere bir istikraza başvurulmasıyla olabileceğini yazmıştı. %12 faizle alınacak olan borç 50 bin altın olacaktı. Sadrazama göre bu istikrazın durumu elzem bulunmuştu (BOA, İ. DÜİT, 185-86).

## 5. Sonuç

1864 yılının başlarında tersanenin ihtiyacı için gerekli olan demirin Osmanlı'nın iç kaynaklarından karşılanması adına yapılan onca bürokratik hazırlık, Aralık 1867'de sadrazamın tezkiresi ve padişahın iradesiyle başarısız bir şekilde son bulmuştur. İki layiha etrafında yapılan müzakerelerde bürokrasinin bu konuya ciddi surette eğildiği, devletin bu konuyu önemseydiği anlaşılmaktadır. Osmanlı devletini yönetenler zırhlı gemi çağına girildiğini net olarak görmüş olacaklar ki, tersanenin demir ihtiyacı için acil olarak harekete geçmişlerdir. Londra'ya gemi siparişinin başladığı 1862 yılından hemen iki yıl sonra devlet tersanenin demir ihtiyaçları bağlamında harekete geçmiş ve 29 Kasım 1864 Binbaşı Eşref Bey'i Samakov demir madenleri konusunda görevlendirmişti. Hazırlanan layiha ve yapılan birçok müzakereye karşın Samakov'dan bir sonuç alınamamıştı. Bu tarihten üç yıl sonra 1867'de ikinci kez ama bu sefer Bosna'ya bağlı Bihke (Bihać) ve Banaluka (Banjaluka) sancakları dâhilindeki demir madenleri ile ilgili on dört bentlik layiha hazırlanmıştı. Layiha üzerine yapılan müzakereler sonucunda madenin İstanbul'a getirilmesi masraflı olacağı anlaşılmış bu girişimden de bir netice alınamamıştır. Dolayısıyla Balkanlardaki madenlerden ümit kesilmiş ve devlet yönünü daha ucuz olacağını düşündüğü Londra'ya çevirmiştir.

Osmanlı Devleti'ni yönetenler zırhlı gemi çağına hızlı girmişler ve İngiltere'ye hemen bu tür gemilerin siparişini vermişti. Zırhlı gemi çağının demire olan ihtiyacı artırması devleti yönetenleri kendi öz kaynaklarına yönelmiş, yaklaşık üç yıl kadar süren araştırma ve müzakereler neticesinde bunun pek de mümkün olmadığı görülmüştü. Peki neden böyle oldu? Layihalardaki öz demir kaynaklarına yapılan referansları paylaşan bürokrasi en sonunda neden Samakov ve Bosna'daki demir madenlerinin İstanbul'a getirilmesini pahalı buldu ve yönünü İngiltere'ye çevirdi?

Layihalarındaki öneriler, layihayı kaleme alanların heyecanını göstermesi bakımından not edilebilir, ancak madene dair detaylı bilgiler ve maden sahiplerinin geleneksel maden işletme tavırlar, layihalara bürokratların verdiği cevaplar düşünüldüğünde Osmanlı'nın bu konuda ulaştığı sonuç aslında hiç de yadırganacak bir husus değildir. Zira Osmanlı sermayesi ve ekonomisi 1838'den beri başta İngiltere olmak üzere Batı Avrupa sermayesine bağlı ve bağımlı bir haldeydi. Zırhlı gemi çağı Abdülaziz'in saltanat dönemi idi ve mezkûr Sultan zamanında hem Saray hem de Bâbıâli Batı Avrupa'yla iyi ilişkileri sürdürme isteği bir yana Batı ekonomisinin bir pazarı konumundaydı. İngiltere'nin Osmanlı'ya zırhlı gemi satışları yanında her türlü gemi aksamına ve tersane malzemesine dair satışları da birlikte düşünüldüğünde, bir de bunlara gemi ve tersaneye gereken demir malzemelerinin ucuz satışı eklendiğinde Osmanlı yöneticilerinin kendi öz kaynaklarını daha masraflı bulmaları gayet normaldir.

Yukarıdakiler çerçevesinde birlikte düşünüldüğünde ortaya başka bir tablo daha çıkmaktadır. Osmanlı Devleti 1830'lardan itibaren kendine göre düşük bir seviyede de olsa kendi sanayi devrimini gerçekleştirme gayretindedir; bu noktada hammaddenin kendi öz kaynaklarından karşılanmasını istemektedir. Bundan dolayı da hem Samakov hem de Bosna demir madenlerinin tersane ve zırhlı gemi inşasında ne derecede işe yarayacağı ve kullanılabileceğine ilişkin üç yıllık bir tahkikatın bürokrasi eliyle yapılması kayda değerdir. Ancak unutulmamalıdır ki sanayi devrimi Batı Avrupa'da sanayi devrimi özel teşebbüs eliyle ilerlerken Osmanlı'da devleti yönetenler aracılığıyla yürütülmek istenmektedir. Belki tam da bu nedenden dolayı Osmanlı yöneticileri sanayi devriminin ruhuna aykırı bir şekilde devlet yatırımıyla olaya dahil olmak istemişlerdir. Bunun yanında maden sahiplerinin bir şirket şeklinde örgütlenememeleri de hesaba katılınca istenen madenlerin İstanbul'a nakli söz konusu olamamıştır. İlerleyen aşamada Bulgaristan ve Bosna Bölgeleri'nin 1878 Berlin Antlaşması ile elden çıkması sanayi için çok önemli bir madde olan demir cevherinin de Osmanlı sınırları dışında kalmasına, dolayısıyla bu madenlerle ilgili hayal ve hedeflerin tamamen bitmesine neden olmuştur.

## **Kaynakça**

### **Arşiv Kaynakları**

#### **Devlet Arşivleri Başkanlığı Osmanlı Arşivleri (BOA)**

BOA, Sadaret Mühimme Kalemi (A.MKT.MHM), 302-17;304-9; 314-90;334-53; 396-72;

BOA, İrade Dosya Usulü (İ. DUİT), 185-86; 185-87.

BOA, İrade Meclis-i Vâlâ (İ.MVL), 532-23864; 532-23864.

### **Kitap ve Makaleler**

Akşahin, İ. E. (2022). Sultan Abdülaziz devrinde Tersâne-i Âmir'e'de zırhlı gemi inşa projeleri. *Kadim*, (4), 55–75.

Batmaz, Ş. (2002). *II. Abdülhamid devri Osmanlı donanması*. [Yayımlanmamış doktora tezi].Erciyes Üniversitesi Sosyal Bilimler Enstitüsü, Kayseri.

Beşirli, M. (2004). Sultan Abdülaziz'den Birinci Dünya Savaşı'na Osmanlı donanması. *Atatürk Üniversitesi Türkiyat Araştırmaları Dergisi*, (25), 243–74.

Bilgin, T. (2015), *Milli mücadele döneminde Bilecik*, Bilecik Şeyh Edebali Üniversitesi Yayınları, İstanbul.

Bostan, İ. (2011). Tersâne-i Âmir'e. *İslam Ansiklopedisi* içinde (C.40, ss. 513–16). İstanbul: TDVİAM.

Brown, D.K. (2010). *Warrior to dreadnought: warship design and develeoppement 1869- 1905*, Great Britain: Seafort Publishing, Pen& Sword Books Ltd.

- Dal, D. (2016). *The modernization of the Ottoman navy during the reign of Sultan Abdülaziz (1861-1876)*. (Unpublished PHD Thesis). The University of Birmingham, Classics, Ancient History And Archaeology, Centre For Byzantine, Ottoman And Modern Greek Studies, Birmingham.
- Düzcü, L. (2017). *Yelkenliden buharlıya geçişte Osmanlı denizciliği (1825-1855)*. İstanbul: Doğu Kütüphanesi.
- Gencer, A. İ. (2006). Abdülaziz donanması ve özellikleri, *Donanma Komutanlığı Üçüncü Deniz Harp Tarihi Semineri (19-21 Nisan 2006)* içinde (ss. 3-10), Ankara: Deniz Basımevi Amirliği.
- Gimpel, J. (1996). *Ortaçağ endüstri devrimi*. Çev: Nazım Özüaydın, Ankara: Tübitak.
- Hazar, E. (2024). *Osmanlı devleti'nde demir madenciliği ve demircilik: Samakov demir madeni*. [Yayımlanmamış doktora tezi]. Anadolu Üniversitesi Lisansüstü Eğitim Enstitüsü, Eskişehir.
- Hobsbawn, E. J. (2003). *Sanayi ve imparatorluk*. Ankara: Dost Yayınevi Yayınları.
- Kiel, M. (2009). Samakov. *İslam Ansiklopedisi* içinde (C.36, ss. 62–64). İstanbul: TDVİAM.
- Langensiepen, B. (2000). *1828-1923 Osmanlı donanması the Ottoman navy 1828-1923*. Çev: James Cooper, Renan Ahmet Güler yüz Mengü. İstanbul: Denizler Kitabevi.
- Örenç, A. F. (2017). Deniz kuvvetleri ve deniz harp sanayii. Ed: G. Yıldız, *Dünya Savaş Tarihi Osmanlı Askeri Tarihi Kara, Deniz ve Hava Kuvvetleri 1792-1918* içinde (s. 173-228). İstanbul: Timaş Yayınları.
- Panzac, D. (2009). 16-20. yüzyıl Osmanlı donanması. *Uluslararası Türk Deniz Gücü Tarihi Sempozyumu (20-22 Ekim 2008)* içinde (ss. I-26). İstanbul: Deniz Kuvvetleri Komutanlığı.
- Roubicek, M. (1980). *Ottoman navy*. Jerusalem: Franciskan Printing Press.
- Smith, E. C. (1937). *A short history of naval and marine engine*. Cambridge: Cambridge University Press.
- Yıldırım, M. (2015). *Osmanlı demir çelik sanayii'nde atölyeden fabrikaya geçiş (1830-1870)*. [Yayımlanmamış doktora tezi]. İstanbul Üniversitesi Sosyal Bilimler Enstitüsü, İstanbul.
- Yüksel, M. 2016. *Osmanlı'dan cumhuriyet'e donanma politikası*. İstanbul: Dora Yayınları.

Ekler

Ek 1. Bihke ve Banakula Sancaklarındaki Demir Madenlerine Dair Layiha

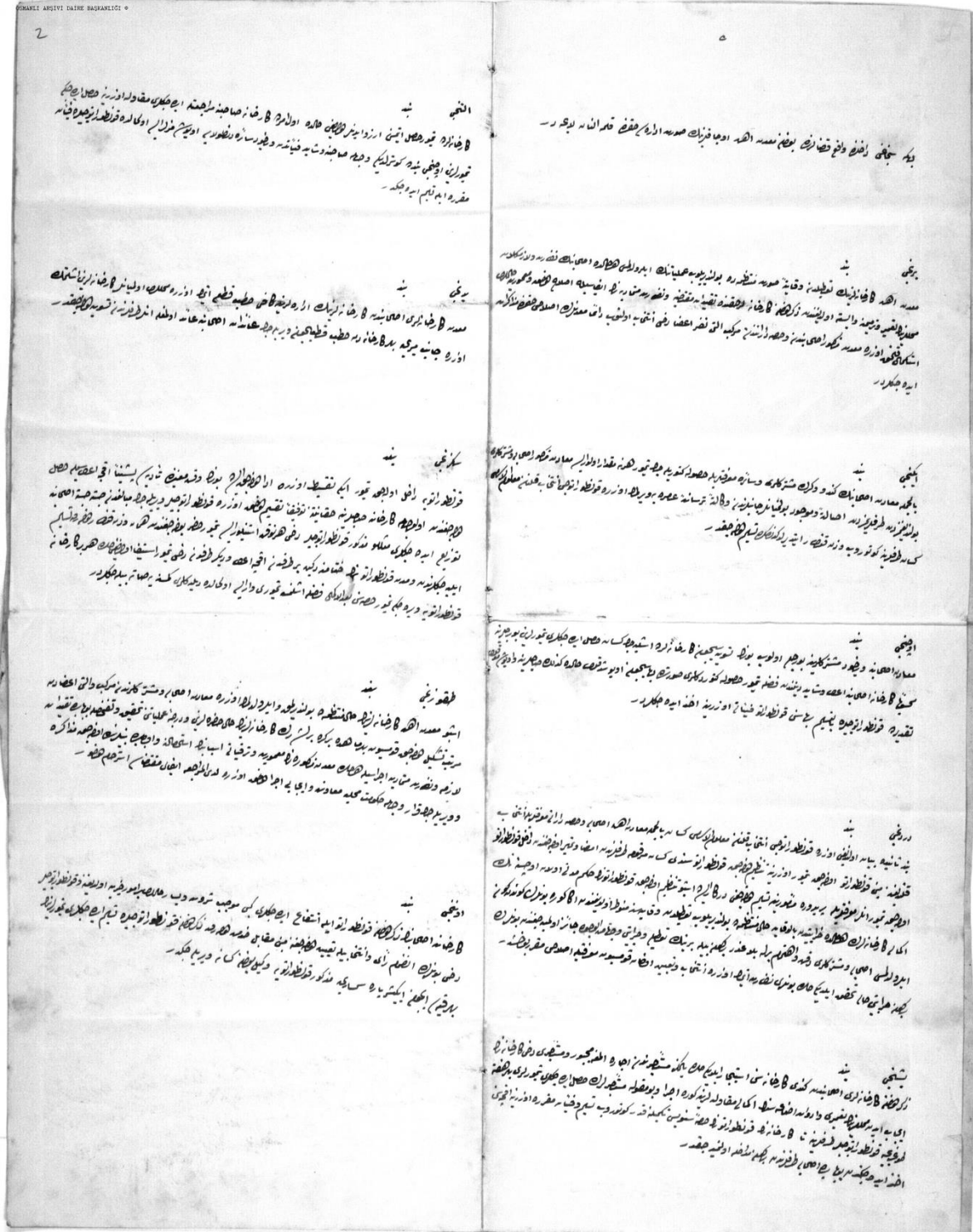

İ.MVL.00582

Kaynak: BOA, İ.MVL,582/26156, Lef.

Ek 2. Samakov Madeni ile İlgili Hazırlanan Layiha

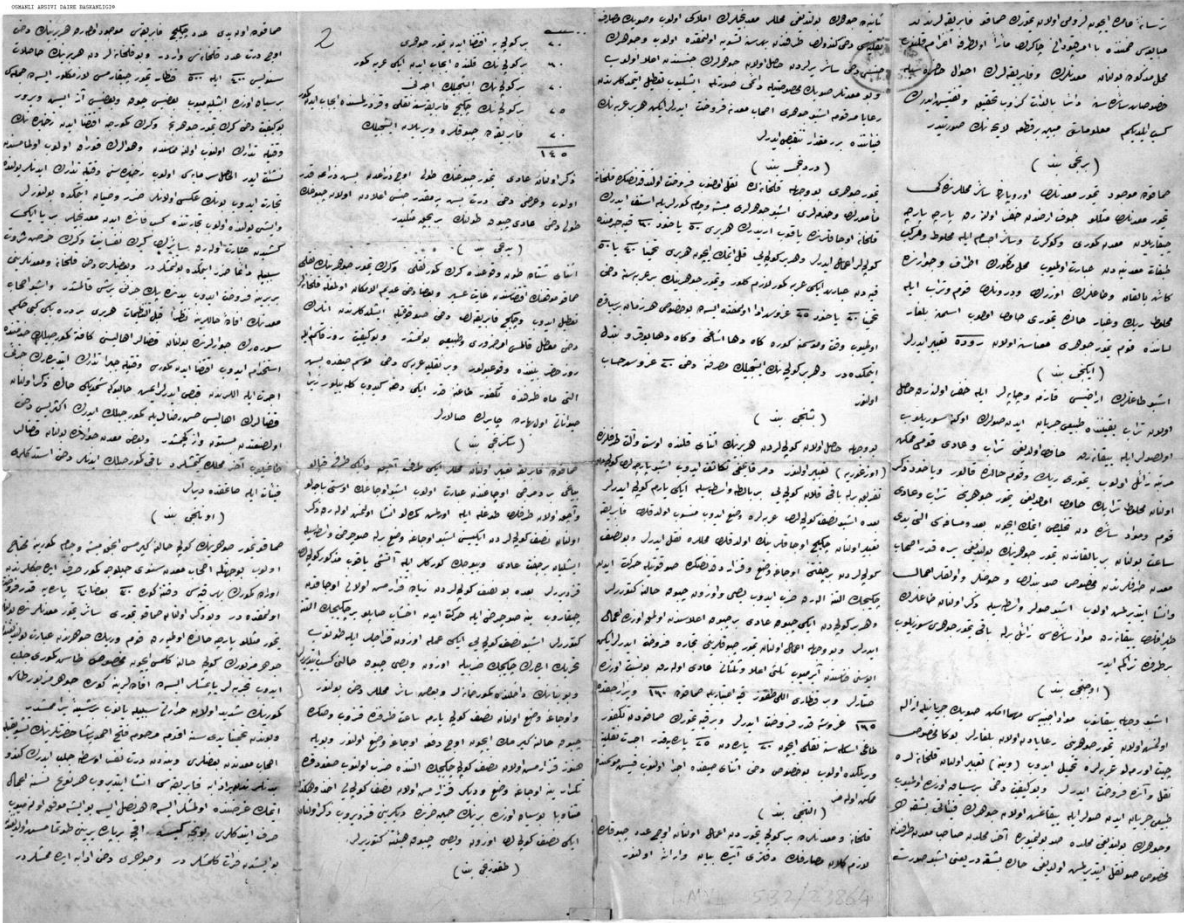

İ.MVL.00532

Kaynak: BOA, İ.MVL, 532/23864.



## “MÜZEDE BİR GECE” FİLMİNDE POSTMODERN UNSUR OLARAK KOLAJ

Devrim GENÇER KIZILIRMAK<sup>1</sup>  
Şahmurat ARIK<sup>2</sup>

### Öz

Yönetmenliğini Shawn Levy'nin yaptığı üç serilik filmde oluşan “*Müzedeki Bir Gece*” sinema filminin senaryo metni, Milan Trenc'in 1993 tarihli çocuk kitabına dayanır. Serinin ilk filmi 2006 yılında ismi ile gösterime girer. İkinci film, 2009'da: *Smithsonian Savaşı* ve serinin son filmi olan: *Lahitteki Sır* ise 2014 yılında izleyicisiyle buluşur. Her yaşta seyirciye hitap eden film, aksiyon-komedi türündedir.

Filmin kurmaca evreninde tarih, tarihi şahsiyetler, canlı ve cansız varlıklar, kendi bağlamlarından çıkartılarak bir müzede aynı anda varlık bulmaları açısından devasa bir kolajın parçalarını oluşturur.

Çalışmada postmodern anlayış ve kolaj tekniği üzerinde durularak toplumsal/kültürel bellek mekânı olarak müzenin seyirlik/eglençlik bir mekâna dönüştürülmesi irdelenmiştir. Postmodern tahkiye unsurlarının inşasında tarih, tarihi karakterlerin uğradığı dönüşüm ve bu dönüşümün postmodern anlatının metinlerarası ilişki kurma biçimlerinden olan kolajın kullanılarak gerçekleştirilme pratikleri, filmde verilen örneklerle açıklanmıştır.

**Anahtar Kelimeler:** Postmodernizm, Kolaj, Müze, Edebiyat, Sinema.

## COLLAGE AS A POSTMODERN ELEMENT IN THE MOVIE “NIGHT AT THE MUSEUM”

### Abstract

The script of the movie, which consists of three series of films “*Night at the Museum*” directed by Shawn Levy, is based on Milan Trenc's 1993 children's book. The first movie of the series was released in 2006 under its name. The second film, *Battle of the Smithsonian*, was released in 2009, and the last film in the series, *The Secret in the Sarcophagus*, was released in 2014. The movies, which appeal to audiences of all ages, are action-comedy genres.

In the fictional universe of the film, history, historical figures, living and inanimate beings form parts of a huge collage in that they are removed from their contexts and exist simultaneously in a museum.

In the study, the transformation of the museum as a place of social/cultural memory into a place for spectacle/entertainment was examined by focusing on postmodern understanding and collage technique. The transformation of historical characters in the history of the construction of postmodern narrative elements and the practices of using collage, one of the ways of establishing text relationships of postmodern narrative, were explained with the examples given in the film.

**Keywords:** Postmodernism, Collage, Museum, Literature, Cinema.

<sup>1</sup> Doktora Öğrencisi, Kütahya Dumlupınar Üniversitesi, LEE, Türk Dili ve Edebiyatı Anabilim Dalı, , ORCID 0000-0002-1497-2316.

**Sorumlu Yazar** (Corresponding Author): devrim7847@hotmail.com

<sup>2</sup> Prof. Dr., Kütahya Dumlupınar Üniversitesi, Fen-Edebiyat Fakültesi, Türk Dili ve Edebiyatı Bölümü, ORCID 0000-0002-1525-5984.

**Başvuru Tarihi** (Received): 02.11.2024 **Kabul Tarihi** (Accepted): 15.01.2025



## Giriş

“*Müzedede Bir Gece*” ismiyle gösterime giren serinin birinci filminde (2006); eşinden boşanmış, bir erkek çocuk babası olan ve düzenli bir iş bulmakta zorlanan Larry Daley’nin Amerikan Ulusal Tarih Müzesi’nde gece bekçiliği işine başlamasının ardından yaşadığı olağanüstü durumlar anlatılır. Kolay gibi görünen gece bekçiliği işi, eski bir büyüünün müzede sergilenen eserlerin canlanmasına neden olması neticesinde aksiyon dolu bir maceraya dönüşür.

Film, arabasını yanlış yere park eden Larry’nin oğlunu okuldan almaya geç gitmesi ile başlar. Larry’nin oğlu Nick, babasının düzenli ve çok kazançlı olmayan iş tecrübelerini hayal kırıklıklarıyla karşılamaktadır. Ayrıca annesinin nişanlısı ile babasını, yaptıkları işler ve kazançları bakımından kıyaslamaya başlamıştır. Oğlunun güvenini tekrar kazanmak isteyen Larry, düzenli bir iş bulma arayışına girer. Son çare olarak “İş Bulma Kurumu”na gider. Amerikan Ulusal Tarih Müzesi’nde açık olan bir pozisyon bulunduğunu öğrenir. Emekliye ayrılan üç yaşlı gece bekçisinin yerine geçecektir. Fazla seçeneği olmadığından işi kabul eder. Larry’e güvenlik görevinde kullanması için bir el feneri ile aşırı yıpranmış bir iş şeması verilir.

Larry’nin ilk vardiyasında gece yarısı, müzenin giriş holünde sergilenen devasa dinazor iskeleti hareket eder. Kısa süre sonra sergilenen diğer eserler de birer birer canlanır. Farklı çağlardan, kültürlerden ve coğrafyalardan tarihî karakterlerin canlanması neticesinde müzede kargaşa ortamı oluşur. Larry, balmumundan yapılmış heykellerden biri olan Amerikan eski Başkanı Roosevelt’in yardımcılarıyla ve kullanma kılavuzundaki talimatları uygulayarak ilk vardiyasını atlatmayı başarır.

Düzenli bir işi olduğunu oğluna göstermek isteyen Larry, onu iş yerine götürür. O gece emekliye ayrılan üç gece bekçisi, bir çeşit sihri olduğuna inanılan ve müzedeki tarihî eserlerin canlanmasına sebep olan, Mısır Firavunu Ahkmenrah’ın tabletini çalma girişiminde bulunurlar. Larry, tabletin sihrini öğrenir ve müzede bulunan tüm tarihî karakterleri çalınan tableti geri almak için organize eder. T-Rex, Hun İmparatoru Attila, Roosevelt, Mısır firavunu, neanderthal insanları, Amerikan yerlileri, kâşifler, Roma İmparatoru Octavius ve askerleri, kovboylar, Amerikan İç Savaş askerleri, aslanlar, maymunlar, filler yani müzede tarihe karıştığı düşünülen ve sergilenen canlı-cansız tüm nesnelere, müze dışına çıktığında sihri bozulacak olan tableti ve müzenin geleceğini korumaya çalışırlar. Oğlu Rick’in de desteğini alan Larry, tableti ve müzeyi zarar görmeden koruma işinde başarı sağlar.

Serinin ikinci filmi (2009), müzedeki görevinden ayrılan Larry’nin, şirketi Daley Aygıtları’nın tele-satış programında olduğu sahne ile başlar. İki sene önce “tozlu” bir müzede gece bekçiliği yapan Larry, bu kez gece parıldayan el fenerini tanıtan bir mucittir. Ekonomik problemlerini çözmüş ve bir iş insanı olmuştur. Program çıkışında eski dostlarını ziyaret üzere müzeye gider. Sergilenen bazı tarihî figürlerin yani arkadaşlarının tarihin tozlu raflarına kaldırılmak üzere olduğunu ve yerlerine tarihî şahsiyetlerin farklı formlarının konulacağını öğrenir. Gençlerin ilgisini çekmek ve ziyaretçi sayısını arttırmak için teknolojinin desteğiyle interaktif bir müze anlayışına geçilmektedir. Mısır Kralı Kahmunrah, Korkunç Ivan, Napoleon Bonaparte ve İtalyan asıllı Amerikalı mafya lideri Al Capone, Albert Einstein, Amerika’nın XVI. Başkanı Abraham Lincoln, Atlas Okyanusu’nu uçakla geçen ilk kadın pilot olan Amelia Earhart serinin bu filmde kurmacaya dâhil edilmiştir.

Eski dostlarından bazıları Washington DC’deki Smithsonian Amerikan Sanat Müzesi’ne aktarılmıştır. İlk filmdeki maymun Dexter, Ahkmenrah’ın sihirli tabletini çaldığı için bu kez Smithsonian’daki eserler gece canlanacaktır. Larry, Ahkmenrah’ın dirilen kötü ağabeyi Kahmunrah’tan tableti alıp eski dostlarını kurtarmaya çalışır. Teddy Roosevelt, Octavius, Sacajawea, neanderthal insanları, Attila ve yeni müttefiki Amelia Earhart’tan oluşan kurtarma ekibi ile kötülerini yenen Larry, düzeni yeniden tesis eder ve macera sona erer.

Üçüncü filmde (2014) Larry, müze sakinlerine sihirli bir biçimde hayat veren Ahkmenrah'ın tabletteki sihrinin bozulduğunu keşfeder. Eğer tableti kurtaramazsa tüm dostları “ölecek” ve bir daha canlanamayacaktır. Tabletın sihrini yenilemenin tek yolu ise Londra British Museum'da bulunan Ahkmenrah'ın babası Merenkahre'nin sihir ile ilgili bildiklerini öğrenmekten geçmektedir. Larry oğlu Nick, Teddy Roosevelt, Sacagawea, Jedediah, Octavius, Dexter, Attila ve mağara adamı La ile birlikte sihri geri döndürmek için Londra'daki British Museum'a giderler. Larry ve beraberindekiler tabletin sihri sonsuza dek kaybolmadan önce görevi başarı ile tamamlar.

Filmde ana mekân unsuru olarak kullanılan müze binası, geçmişin kültürel mirasını sergileme arenası olarak seçilmiştir. Kurmacada, postmodern anlatının doğasına uygun düşecek şekilde tarihî karakterler; dönem, kültür ve şahsiyet özelliklerini koruyarak aynı karede yer almaktadır. Bu ise tarihî şahsiyetleri farklı bağlamlarda kullanmaya olanak tanıyan ve metinlerarası ilişki kurduran kolaj tekniği ile mümkün olmaktadır.

### 1. Anlatının Postmodern Hâli ve Metinlerarası İlişki

Sanatsal üretimin tüm alanlarında etkisi olan ve net bir tanımı yapılmayan postmodernizmin terim olarak 1960'larda New-York'taki sanatçılar ve eleştirmenler arasında ortaya çıktığı ve 1970'lerde Avrupalı kuramcılar tarafından geliştirildiği (Sarup, 2004, s. 188) bilinmektedir. Sarup'a göre modernlik tasarısı; XVIII. yüzyılda yaşayan aydınlanma filozoflarının nesnel bilim, evrensel yasa, evrensel ahlâk, özerk bir sanat geliştirme amacı güden çalışmalarıyla biçimlenmiştir. Aydınlanma Çağı ile yeşeren umut ve hedeflenen ülkülerin gerçekleşmemesi, postmodernizmin doğmasına zemin hazırlamıştır.

Ahmet Cevizci'nin hazırladığı Felsefe Sözlüğü'nde postmodernizm; kapitalist kültürde ya da daha genel olarak Batı dünyasında XX. yüzyılın son çeyreğinde resim, edebiyat, mimarî, vb. güzel sanatlar alanında özellikle de felsefe ve sosyolojide belirgin hâle gelen hareket, akım, durum veya yaklaşım (1999, s. 699) olarak yer alır. Sanat alanında ortaya çıkan postmodernizm kavramı ile ilgili tam bir uzlaşma olmasa da birtakım ortak anlayışların olduğu kabul görmektedir.

Cevizci'ye göre postmodernizmde, sanatsal üretimin özgünlüğüne şiddetle karşı çıkılırken gerçek sanat ürünlerinin dâhilerin ürünü olduğu tezi yıkılır ve sanatın salt yinelemeye dayalı bir faaliyet olabileceği vurgulanır. Ayrıca eklektizm, aktararak söyleme, yapıntı ve rastlantısallığa önem verilirken metnin yaratıcısı olarak yazarın otoritesine ve iktidarına da meydan okunur. Modernizme karşı şiddetli bir eleştiri ve saldırı vardır. Batı'nın deneyim birikimi, sanayileşme, kentleşme, ileri teknoloji, modern ulus devleti gibi modernliğin yarattığı her şeye eleştiri getirilir. Bu çerçevede bütün modern önceliklere, kariyer, bireysel sorumluluk, bürokrasi, hoşgörü, hümanizm, eşitlikçilik, yansız işlem ve süreçler, gayrişahsî kurallara karşı çıkılır. Özetle postmodernizmin modern çağın tüm meşrulaştırıcı söylemlerine, üst anlatılara karşı çıktığını belirten Cevizci, postmodern dönemde bilginin geçmişte temellendirilen büyük öykülerinden kuşku duymayı teşvik ettiğini söyler (s. 699-701).

Postmodern anlatıda zaman, mekân ve olayda neden-sonuç bağıntısının yerini kaotik örüntüye bırakması; kaotik örüntünün beslediği çok yönlü, çok kültürlü ve çok sesli bir söyleme neden olur. Sanat eseri, sıradan olanı anlatırken nesnellik taşıyan ideallere sırtını döner ve şimdinin hizmetine girecek bir hazine olarak tarihin kapısından sıçramalarla içeri girer.

Postmodern eserin ortak özellikleri olarak içerikten ziyade biçim ya da üsluba kayan vurgu; farklı bağlam ve tarihsel dönemlerden seçilen öğelerin bir araya getirilmesi neticesinde nedensellik bağının göz ardı edilmesi, kronolojik sıranın bozuma uğratılması; sanat ve gündelik yaşam arasındaki sınırların silinerek gerçek ve kurgunun iç içe geçmesi; oyun ve ironi duygusuyla ortaya çıkan çelişki ve kaotik örüntünün bilinçli olarak kullanılması gibi unsurları sıralamak mümkündür.

Postmodern anlatıda sorguya açılan ve ters yüz edilen gerçeklik ile bu gerçekliğin yüklendiği yeni anlamları ve yapıları çözümlerken metinlerarasılık kavramının yol göstericiliğine ihtiyaç duyulur.

Kavram, Julia Kristeva'nın “her metnin kendinden önceki metinlerle ilişkili olduğu”, “hiçbir metnin kendinden önceki metinlerden bağımsız olarak üretilmeyeceği” savından hareketle sanat eserinin kendinden önceki metinlerden izler taşıyacağıyla ilgili kabule dayanmaktadır.

Metinlerarası ilişki kurma biçimlerinden biri olan üstkurmaca kavramı ile genel olarak sanat eserinin kendini anlatması kastedilir. “Edebiyatı oyun olarak gören bir anlayışın ürünü” (Ecevit, 2001, s. 99) olan üstkurmaca ile anlatılanların bir kurmaca olduğu vurgulanır. Üstkurmaca yöntem kullanılarak bir öyküden bir başkasına geçiş yapılır, iç içe geçmiş hikâyeler anlatılır, anlatıda kronolojik sıra bozulur ve geçmiş şimdinin hizmetine sunulur. Böylece anlatının postmodern dili oluşturulur. Yazarın üstkurmaca vasıtasıyla metinlerarası ilişki kurması, geçmiş anlatıların etkisiyle kurmacasını oluşturması, kurmacanın çoklu okumalara açık hâle gelmesinde de etkili olur.

Çoklu okumalara izin veren ve kaotik bir yapı kuran postmodern yazar, kendinden önce oluşturulan metinlerin üslubunu taklit ediyorsa öykünme (pastiş), konusunu taklit ediyorsa parodi (yansılama) yapmış demektir. Metnin biçiminin taklidine dayanan pastiş (öykünme) ile ilgili olarak Aktulum (2000); “öykünme ile taklit edilen nedir?” sorusunu sorar ve cevap olarak da özgün bir yapıtın biçimi ya da yazınsal türün taklidinin yapıldığını yazar. Yapıştırma anlamına gelen kolaj tekniğinde ise metinlerarası ilişki kurma ereğinden ziyade metnin bütünlüğünü sarsıcı/bozucu bir yeniden yaratım söz konusudur. Kolaj, metinlerarası ilişki kuran yazara metnin parçalı doğasına uygun bir anlatma ortamı sunar.

## 2. İmkânsızın Birlikteliği: Kolaj Tekniği

Kökene Fransızcaya dayanan kolaj (collage) sözcüğü, Türk Dil Kurumunun Güncel Türkçe Sözlüğü'nde “kesyap” anlam karşılığına gelecek şekilde yer almaktadır. Sözlükte kesyap için; “kumaş, tahta vb. malzemelerle yapılan, kâğıt veya kartona yapıştırılan resim, kolaj” açıklaması yapılır. Kolaj sözcüğünün yapıştırma, birleştirme ve bir araya getirme gibi anlamlara işaret ettiği görülür. Çağlayan (2018), kesme ve yapıştırma eylemleri ile ilişkisinden dolayı kelimenin Türkçe karşılığı olarak “kesyap”ın seçildiğini vurgular. Kolajın temelinde sanat açısından geleneksel olmayan malzemelerin yer almasından da yola çıkarak “üretim amacı sanatsal ihtiyaca dayanmayan çeşitli malzemelerin, sınırları belirlenmiş bir alan içinde kompozisyon ilkelerine göre yapıştırılarak oluşturulan düzenlemelerdir (s. 2)” şeklinde bir tanım önerir.

Mevcut malzemeyi tanınmayacak şekilde bozuma uğratarak yeni bir dil oluşturma işlevi gören kolaj tekniği ile önemli olan ödünç alınan nesne değil onun yeni bir biçim olarak varlık bulmasıdır. Oms (2007)'a göre kolaj, yeni bir biçim verme farkındalığıyla doğan ve gelişen tarihi bir bütündür. Kolaj; “yenilemek”, “güncellemek” ve “güçlendirmek” için sanat kurumuna yeniden entegre edilen statik bir varlık değil tarihsel değişimle şekillenen dinamik bir süreklilik (s. 1123)'tir.

Kolajı yüzey üzerine kâğıt, gazete, etiket, fotoğraf, vb. basılı malzemeler ile cam, ayna, kumaş gibi nesnelere yapıştırılmasıyla elde edilen resimsel bir kompozisyon tekniği olarak tanımlayan Oskay (2001)'a göre bu teknik; tuval, karton, tahta üzerine iki boyutlu ya da alçak kabartma olarak, bazen hazır malzemeler, çizim ve boya ile birleştirilerek (s. 15) kullanılabilir.

Ergün (2012)'ün kolaj tanımında ise hazır herhangi bir materyalin bağlamından koparılarak yeni bir bağlama hizmet edecek biçimde, bir yüzey üzerine yapıştırılarak elde edilen yeni bir nesne-anlam birlikteliğine dikkat çekilir (s. 2). Kendi başına bir anlamı olmayan ya da bir başka kompozisyon içerisinde farklı bir anlam taşıyan parçaların bağlamlarından koparılarak yan yana getirilip yepyeni anlamlar üretmesi, kolajın parçalı doğası gereği postmodern sanatta kullanımını kolaylaştırır.

Kolaj ilk defa sanatsal bir form düzeyinde 1911-1914 yılları arasındaki Sentetik (Birleşimsel) Kübizm olarak adlandırılan dönemde, Picasso ve Braque tarafından kullanılmıştır. Bu zaman

diliminde Picasso ve Braque yaptıkları çalışmaların yüzeylerine muşamba, gazete, duvar kâğıdı gibi sanat dışı nesnelere yapıştırarak farklı bir anlayışa kapı aralamışlardır (Kılınç, 2019, s. 4).

Kübizmle sanat alanında uygulanan kolaj tekniği Dada Hareketi ile daha ileri boyuta taşınır. Dada Hareketi sanata yeni malzemeler ve teknikler getirirken objenin kullanım alanı ve anlamı genişler ve değişir. Kübistlerden farklı olarak Dadacıların kullandığı malzemeler, seri üretilmiş endüstriyel nesnelere ve genellikle doğrudan kullanılmışlardır (Sürmeli, 2012, s. 340). Fütüristler, Sürrealistler, Konstrüktivistler, Dadacılar ve en son Pop sanatçıları yapıştırma ve toplama (assemblage) nesnelere kompozisyonlar kurarak (Öztütüncü, 2015, s. 91) kolaj tekniğine yeni bir form kazandırır.

Yılmaz (2013), doğrudan modern teknolojiyi çağrıştıran kesyap ve kurgunun sanat dışı amaçlar için üretilen nesnelere sanata dâhil edilmesine kapı araladığını; sanatın saflığının bozulmasına ve sanatta el becerisinin olmazsa olmaz deneni iktidarının sarsılmasına yol açtığını belirtir. Kolaj ve montajın modernizmin ‘ya o, ya bu’ mantığına değil de postmodernizmin ‘hem o, hem bu’ mantığına daha çok uyduğunu söyler (Yılmaz, s. 27). Kolaj, modern resmin biçimsel metaforlarının bir uzantısı gibi görünse de (Lum, 1999, s. 21-22) mevcut sosyal âdetleri ve siyasî kurumları eleştirme açısından retorik bir araç olarak kullanılmaya potansiyeli taşımaktadır. Birbirine çelişen çok sayıda anlamı üstlenebilmesi nedeniyle kolaj; sanat veya kültürle ilgili farklı çağrışımların ve yorumların oluşmasına imkân verir (Lum, s. 205).

Bir nesneyi kesip yapıştırmak ve bir başka bütünlüğün içinde, farklı anlamsal bağlarla yeni bir boyuta getirmek bakımından kolaj, sanatçıya malzeme kullanımında ve anlam oluşturmada sınırsız özgürlük alanı açar. Birbirine hiç benzemeyen öğeleri bir araya getirerek bir yapıtı ortaya koyma tekniği ve bunun sonucundaki doku kopukluğunu yadırgamama özelliği (Lynton, 1982, s. 66) kolajı, sanatın tüm alanlarında uygulanabilir kılar.

Kolaj, metinsel manada “alıntı” ve “metinlerarası gönderge” ile eşanlamlı olarak kabul edilmelidir. Tek bir sözcükten başlayıp çok uzun parçalara kadar yapılan alıntılar ve yeni yapıtta yer alan tüm unsurlar ayrışik unsurlardır. Ayrışik unsurlar ise metni, “açık yapıt” ya da “çoğul yapıt” (Aktulum, s. 224-225) hâline getirir. Kolajın bu türden kullanımı ile metinsel söylemin düzeni ve çizgiselliği bozulur, çoklu okumaya kapı aralanır. Hakan Sazyek’in de ifade ettiği üzere, metnin yapısı yapıştırılan metin parçasıyla bozuma uğratılır. Kolajın özünü oluşturan “yapıştırma” eylemi bütünlüğü olmaktan ziyade postmodern anlatının kopukluk yaratmayı amaçlayan biçimsel parçalılık ilkesine (Sazyek, 2015, s. 205) hizmet eder.

Kolajın önemi; geleneksel sanatın sınırlarını kaldırması, sanatı her şeye ve her araca açmasından ileri gelir. Her türlü nesne ve tekniğin kullanılması, modern sanatın gelişimini belki de en fazla etkilemiş olaydır. Bugünün düşünce evrenini çepeçevre saran görüntüler, imgeler, sanatseverlerle durmadan konuşmakta ve farklı çağrışımlarla bir yargıya varılmasına ön ayak olmaktadır. Bu anlamda görüntünün nasıl yorumlandığı ya da görüntünün nasıl anlamlandırıldığı önem taşımaktadır (Öztütüncü, s. 100). Gösterilme zamanı ve yansıtılan mekân eserin yorumlanmasında etkilidir.

*Müzedede Bir Gece* filminde kurmacanın seyri içinde farklı zamanlarda yaşamış ırk ve milletleri temsil eden bireylerin, dilsel unsurların, davranışın, görüntünün, farklı aydınlatma araçlarının, savaş aletlerinin, kıyafetlerin, teknolojinin, ses ve müziğin yani farklı çağrışımları içeren pek çok unsurun kolajı yapılır. Farklı çağ ve kültüre ait nesnelere aynı anda sunulması zamanın ve mekânın kolajına örnek teşkil eder.

Larry çalışmayı kabul ettiğinde, emekliye ayrılan gece bekçisi ona müzeyi gezdirir. Müze envanteri olarak görülen canlı-cansız tüm nesnelere özel olarak tasarlanmış bölmelerde sergilenmektedir. Bir arada olması mümkün olmayanın müzedede yan yana sergilenmesi, görsel açıdan müzeyi devasa bir kolajın tuvali yapar.

Müzedeki “canlanan” vahşi hayvanlar Larry’i köşeye sıkıştırır. Kendi dil ve üslupları ile onu korkuturlar. Attila ve neanderthal insanları ile İngilizce konuşarak anlaşmaya çalışan Larry, başaramadığında jest ve mimiklerini kullanır. Napolyon, Korkunç Ivan, Kahmunrah gibi karakterler Larry ile İngilizce iletişim kurarlar. Bu karakterler kendi uluslarından kişiler söz konusu olunca ulusal dillerini kullanırlar. Dilin kullanımındaki bu çeşitlilik kurmacanın dil kolajını oluşturmaktadır.

Kurmaca karakter Roosevelt, müzedeki kaotik ortamı yönetebilmesi için Larry’ye “akıl hocalığı” yapar. Birlikte yaşamayı öğrenirlerse bu kaotik ortam düzelecektir. Roosevelt’in “birlikte yaşamayı öğrenmek” tavsiyesi anlatının temel izleğidir. “Hayatta kalma” gayesi ile insanoglunun geliştirdiği her türlü silah (ok, kılıç, top, tüfek vb.) serinin tüm filmlerinde kullanılır. Bu kullanım, kurmacanın silah kolajını oluşturur.

Müzedeki farklı kültürlere ait nesnelere, balmumu heykel ya da minyatür olarak, doğal ortamlarına benzeyen bölmelerde sergilenmektedir. Tarihin kültürel panoraması niteliği taşıyan müze ile görsel kolaj sağlanır. Müze ve müzenin kültürlerarası ilişki sunan doğası çok katmanlı bir yapı oluşturur.

### 3. Kültürel Bellek Mekânının Dönüşümü

İnsan, geçmişin kültürel mirasını ve anda ürettiklerini geleceğe taşımak ister. Sanatsal olsun ya da olmasın insanlığın ilk çağlardan itibaren imal ettikleri ürünleri, yaşama biçimlerini, çevresine etkilerini veya çevresinden etkilenişlerini gösteren mekânlardan biri müzelerdir. Müze sözcüğü Grekçe “Mouseion” kelimesinden türemiş olup Yunan mitolojisinde Musa’lar (İlham Perileri) adı verilen tanrıçalara adanan tapınak ve Atina’da Musa’lara ayrılan tepe (Modoğlu, 2012, s. 2), “Musalar’ın yeri/tapınağı” (Yücel, 2023, s. 240), ilham perilerinin düşünme yeri ya da tapınağı (Zülfikar ve Ediz, 2020, s. 68) anlamlarına gelmektedir.

Bilindiği üzere özel mülkiyetin doğuşu, yerleşik yaşama geçilmesi vb. tarihsel süreçler neticesinde insanlar kimi eşyalarını sonraki kullanımları için saklamaya ve biriktirmeye başlamışlardır. Eski çağlarda tanrı ve tanrıçalara adanmış eşyaların tapınaklarda saklanması sonucunda ilkel mânâda koleksiyonculuğun başladığı bilinmektedir. Tapınaklarda saklanan bu eserler müzeciliğin de ilk örneği olarak kabul edilir. Tarihte ilk müzenin Antikçağ’da Atina Akropolü’ndeki Propylai’nin bir salonunda Pinakotheka (resim deposu) adıyla kurulduğu söylenebilir. Mouseion adı ise ilk defa Helenistik dönemde I. Ptolemaios Soter (M.Ö. 305-283) tarafından İskenderiye’de kurulan ve ünlü kütüphaneyi de içine alan akademik merkez (Yücel, s. 241) için kullanılmıştır.

XVI. yüzyıla gelindiğinde, Paolo Giovio kişisel koleksiyon odaları (Zülfikar ve Ediz, s. 68) için müze teriminin kullanıldığı görülür. İlk olarak İtalya’da başlamış olan koleksiyonculuk zamanla Avrupa’nın geneline yayılmıştır. Rönesans’ın doğmasıyla resim, heykel ve mimarinin kazandığı yeni boyut, koleksiyonculukta da farklı bir dönemi başlatmıştır. Zamanla farklı ilgi alanları oluşmuş, koleksiyonculuk yeni gelişmelerin de etkisiyle (Modoğlu, 2012, s. 4) farklı bir mânâ yüklenmiştir. XVIII. yüzyılda koleksiyonları korumak, sergilemek ve halka açmak için kullanılan bir kuruluş ismi olan müze, yüzyılın sonlarında bireysel koleksiyonculuktan ziyade kültürel değer taşıyan nesnelere toplandığı ve sergilendiği kapalı mekânlar hâline gelmiştir.

XX. yüzyılda sergileme mekânlarında biçim ve içerik açısından bazı değişiklikler gerçekleşir. 1960 sonrasında eserlerin sergilenmesinde; çerçevenin dışlanması, resim yüzeyinin sergi mekânının duvarlarıyla etkileşime girmesi ve böylece galeri mekânının kendisinin resmi çerçevelenme işlevini yerine getirmesi gibi önemli dönüşümler yaşanır. Modernizmin etkisiyle eserlerin biçimsel özelliklerinin vurgulanmasına imkân tanıyan ve eserlerin algılanma sürecinde kendisinden başka dikkat çekici her türlü unsurdan soyutlanmış sergi mekânları ortaya çıkar. Bu ise yapıtın izlenmesinde ve algılanmasında sanat eserine odaklanan bir yaklaşımı doğurur. 1970 sonrasında yaşanan postmodern süreç ile beraber sergi mekânları hedef kitlenin farklılıklarına göre

düzenlenmeye başlanır. Bugün ise yapıtların sergilendiği mekânlar anlamında müzeler, farklı tasarımları ve işlevleriyle çeşitlilik göstermektedir. Bu durum, yapıt-mekân-izleyici etkileşimine açık ve çok katmanlı ilişkilerin gelişmesine olanak (Çolak, 2011, s. 44) sağlar. Sergi mekânlarındaki bu çok katmanlı yapı ile postmodern sanatın çok kültürlü doğası uygunluk göstermektedir.

Bugün müzeler sadece birer sergileme mekânı olarak kullanılmamakta eğitim ve kültürel mirası şekillendirici işlevler de yüklenmektedir. Sosyo-kültürel özellikleri çok farklı olan topluluklara hitap eden mekânlar olarak tasarlanan müzeler, bundan böyle bilim, sanat ve kültürel unsurların sunulduğu “keşif mekânları”dır. Ayrıca teknoloji tabanlı tasarımlar sayesinde ziyaretçiler, sergilenen objeler ile etkileşimli iletişime geçebilmektedir.

Teknoloji kullanımındaki artış ile müzelerin hedef kitlesi değişmiştir. Sanal müzecilik vasıtası ile zaman ve mekân sınırlaması olmadan ziyaretçileri uluslararası boyutlarda zenginleşmiştir. Teknolojik gelişmeler müzelerde sergileme tekniklerinin çeşitlenmesine ve zengin içeriklerle (Zülfikar ve Ediz, s. 84) donatılmasına katkılar sunmuştur. Teknolojinin kullanımı ile durağan gösterim tekniklerinden uzaklaşmıştır. Müzeler eğlenceli içerikler sunan ve hoşça vakit geçirilen mekânlara dönüşmüştür. Toplama, koruma, muhafaza edip aktarma, eğitime gibi işlevleri olan müzecilik faaliyetlerine hoşça vakit geçirme de eklenmiştir.

Postmodern sanat pratiğinin özünde anlık tüketime dayalı temsil anlayışı yer almaktadır (Alp, 2013, s. 53). Müzedede temsil edilen nesnelere ait olmadığı zaman ve mekânda kullanılması gerçeklik algısını dönüştürmektedir. Müzedede sergilenen nesnelere “bilinen” zaman ve mekândan uzaklaşarak yeniden yapılandırılan bir arenada hayat bulmaktadır.

“Artık mekân temsiline bir aracı değil, yapıtla etkileşimli ve hatta çoğu zaman kendisi de bir yapıt hâline gelmektedir. Postmodern sanat pratiklerinin zaman-mekân etkileşimli temsil biçimleri ile üst üste bindirilmiş farklı zaman ve mekânlarda geçen bir dizi olay; kolaj, fotomontaj ve dijital tekniklerle bir araya getirme mantığına dayanır. Bu aynı zamanda eş zamanlılığın ve sürekli şimdinin de vurgusudur. Böylece olaylar ne denli canlı ve yaşamsal olursa olsun, bunların gerçeklikleri kaybolur veya muğlaklaşır. Hepsi görsel bir imajda yok olur” (Alp, ss. 53-54).

Farklı zaman ve mekânlara ait nesnelere, başka bir mekânda üst üste bindirilerek sergilendiği müzeler; doğası gereği çok büyük bir kolaj oluşturur. Müze, sergilenen eserler dolayımı ile tarihin nesneleştirildiği ve toplumların kültürel değerlerinin yeniden üretildiği bellek mekânlarıdır.

Toplumların kültürel değerleri, objeler, nesnelere ya da soyut kavramları müze dolayımı ile ziyaretçilerine gösterilmektedir. “Kültürel hafızanın muhafazası, düzenlenmesi, işlenmesi (tasnif) halkın eğitimine sunulması, bilimsel araştırmalar için doküman olarak kullanılması ve bilinçli bir toplum yaratma amacına doğrudan hizmet etmesi ile müzeler, tüm bu ve benzeri verileri zamanın hışmından korumak” (Tezel 2007, aktaran Özrili ve Başak 2021) gibi bir dizi görevi de yerine getirmektedir.

Serinin birinci filminde müze, geleneksel olarak tasarlanmış sergileme alanları ile dikkat çeker. Girişindeki dinozor iskeleti, Akmenrah’ın mumyası ve tableti, Moai heykeli dışında buluntunun sergilenmediği müzedede tarihî kayıtlardan kopya edilerek yapılmış gibi görünen minyatürler ve balmumu heykeller bulunur. Filmde rehber eşliğinde müzeyi gezen öğrenciler gösterilir. Böylece müzenin eğitici işlevine vurgu yapılır. Kurmacanın başkışisi olan Larry, ziyaretçi sayısının yetersiz olması sebebiyle küçülmeye gidilen müzedede, üç gece bekçisinin yerine işe alınır. İşe alım sürecinde yaşananlar kurmacayı gerçek yaşama yaklaştırır.

Ziyaretçi sayısını arttırma çalışmaları serinin ikinci filminde de devam eder. Rehber yerine Roosevelt’in hologramı kullanılır. Hologram Roosevelt, ziyaretçilerin kendisine sorular sormasını ister. Rehber yerine teknolojiden destek alınması etkileşimli müzecilik faaliyetidir.

Serinin son filminde Larry, tabletteki sihri kullanarak “gece yarısı müzeciliği” yapmak ister. Aslında “müze envanteri” olan ve sihrin etkisiyle canlanan arkadaşlarından bu konuda yardım alır. Gençlerin dikkatini çekmek ve ziyaretçilerin hoşça vakit geçirmesi için büyük bir gösteri hazırlar. Ancak tabletin sihri bozulunca işler değişir. Larry ve beraberindekiler durumu düzeltmek için Londra British Museum’a gider. Sergilenen tablolar hareketlidir. Larry, Kahmunrah’ın askerlerinden kaçarken 1945 senesine ait siyah beyaz bir tablonun içine girer. Bu sırada Larry’nin elinde cep telefonu vardır ve zamanda geriye dönülmesine rağmen hâlâ çalışmaktadır. Bu sahnede Larry, kendi bağlamından çıkartılıp tablonun bağlamına monte edilmiştir. Yani başka bir bağlama yapıştırılmış ve yeni bir anlamsal çerçevede varlık kazanmıştır.

Kurmancanın ilk bölümünden itibaren müzecilik faaliyetlerinde; toplama, saklama, geleceğe aktarma, tarihe yön verme, eğitime gibi işlevlerin artık yeterli gelmediği vurgulanır. Yenilik, teknolojik değişim ve özellikle gençleri etkilemenin önemi üzerinde durulur. Müzenin ziyaretçi sayısını arttırmak temel gayedir. Gerçek yaşamda olduğu gibi kurmacada da müzeler hoşça vakit geçirilen yerlere dönüşmektedir. Bu yönüyle kurmaca ve gerçeklik birbirine uygunluk gösterir.

Toplumsal hafızanın oluşup saklanması, bozulmadan korunmasında teknolojinin imkânlarını kullanan fotoğraf ve sinemanın da hatırı sayılır bir yeri bulunmaktadır. Sanat olarak bakıldığında geleneksel “yüksek” sanatlardan farklı olarak film, anlaşılacak için büyük entelektüel güçler talep etmez (Kolker, 2008, s. 97). Özellikle Hollywood sineması Kolker’e göre “akıldan kaçınır”, “hiç de analiz talebinde bulunuyor görünmez” ve “bizi kendisi aracılığıyla yalın, aracısız olarak öykünün yanılması” içine girmeye davet eder.

#### **4. “İdeal”eştirilmiş Kahramanlardan Sinemasal “Figür”lüğe**

Postmodern sinemanın belirsizliklerle yüklü dili ile “sanatın ortadan kalktığına” ve “her şeyin sanat olacağına ilişkin inanç” arasında bir ilişki vardır. Anlatıda kronolojik sıranın bozularak nedensellik bağının zayıflatılması, çoklu anlam oluşturmaya imkân tanırken kurmaca ve gerçekliğin muğlaklaşmasına da hizmet eder.

Stephan Holden, *The New York Times*’ta yayımlanan makalesinde (2006), film için: “Belirli bir yaşın altındaki tüm insanlar için her şey olmak ister” demektedir. Ona göre film, “ekrana yeterince bir şeyler atıldığı sürece tutarlılığın önemli olmadığı yönündeki” Hollywood felsefesini coşkuyla benimsemektedir. Holden yazısına kurmaca karakter olan Larry’nin “öfkeli bir sirkte korkmuş sirk şefi rolüne” büründüğünü ekler.

Serinin birinci filminde Larry, müzede sergilenen eserlerin aniden hareket etmesine anlam veremediği anlarda Holden’in sözünü ettiği “öfkeli bir sirk”te gibidir. Bu sirkte tarihin “yenilmez”, “güçlü” ya da “kötü” karakterlerinin yanında “korkmuş bir sirk şefi”ne benzer. Müzede olan biteni kavradığı andan itibaren ise özellikle serinin ikinci ve üçüncü filmlerinde, “kötü”leri dize getiren bir “yenilmez”e dönüşür.

Larry’nin kurmaca içindeki bu gelişimine karşın tarihin “ikonik kahraman”ları için durum tam tersidir. Hun İmparatoru Attila, Amerikan Başkanı Roosevelt ve Abraham Lincoln, Roma İmparatoru Octavius, Amerikan İç Savaş komutanlarından General Custer, Kral Arthur’un şövalyelerinden biri olarak kabul gören Lancelot ile İmparator Napolyon filmin tarihî şahsiyetleridir. Bu süreçte Abraham Lincoln’nün devasa boyutta verilmesi ile Amerikan kovboyları ile Roma askerlerinin cüce/minyatür şeklinde gösterilmesi dikkate şayandır. Kendi dönemlerinde ve kültürlerinde “kahraman” olarak varlık gösteren ve bu yönleri ile tarihte iz bırakan tarihî şahsiyetler; filmin kurmaca evreninde Larry’nin komutasında onun yönlendirmeleri

ile hareket eden, kendilerini korumaktan âciz olan ve birçok defa aşağılanan sinemasal figür hâline dönüştürülmüşlerdir.

Başkan Roosevelt kurmacada Larry’e destek olur ve ona yol gösterir. Kurmacanın “bilge kişisi” olarak Larry’nin gelişimini sağlayan yan karakterdir. Attila, fiziksel olarak güçlüdür ve kötülerle mücadelede onun bu özelliği kullanılır. Özellikle serinin birinci filminde bâtil inançları olan, acımasız bir geçmiş zaman savaşçısı olarak resmedilir. İmparator olmasına karşın Larry’in iletişim ve yönetim becerilerini güçlendiren yan roledir. Jedediah ve Octavius birbirleri ile mücadele ederken kibirli ve beceriksiz; ortak düşmana karşı girişilen savaşlarda ise cesur, yardımsever ve yetenekli birer savaşçı konumundadırlar. Bu minyatür müze sakinleri, kültürel bağlam bakımından “ayrı dünyaların insanı” olsalar da teknoloji ve yeniliklere düşkünlükleri açısından benzerlik taşırlar. Kimi küçük başarılarla imza atarlar ancak kurmacanın “kahramanları” değil, Larry’e yardımcı olan yan karakterlerdir.

Kendi dönemlerinin ve kültürlerinin önemli kişileri olmalarına karşın kurmacanın “kötü” karakterleri olan Korkunç Ivan, Al Capone ve Napolyon yer aldıkları sahnelerde gülünç ve beceriksiz olarak gösterilirler. Tableti ele geçirmek için Kahmunrah ile işbirliği yaparlar ancak başarısız olurlar. Onlar da Larry’nin zekâsını, becerisini ve cesaretini parlatan yan karakterlerdir.

Görüldüğü üzere tarihin iz bırakan şahsiyetleri, kurmacanın başkişisini olumlayan yan figürler olarak tasvir edilmiştir. Larry’nin planlarının uygulanması sonucu başarılı ya da başarısız olurlar. Kurmacada çoğu yerde küçümsenip alaya alınarak, öyküyü besleyen figüranlara dönüştürülmüşler ve filmdeki kolaj unsurunu zenginleştiren öge olarak kullanılmışlardır.

## 5. Jenerik: Andaki Durumun Kolajı

Filmin adını, oyuncularını, yönetmen(ler)ini, yapımcısını ve teknik ekibini tanıtan film jeneriği aynı zamanda filmin hikâyesine gönderme yaparak izleyiciyi filmin atmosferine hazırlayan önemli bir sinemasal araçtır. Müze sakinlerinin andaki durumlarının kolajını oluşturan film jeneriği, kurmacaya ilişkin ipuçlarını taşır.

Birinci filmin açılış jeneriği; gün doğumunda New York’un genel planla verilmesi ile başlar. ABD’nin yirmi altıncı başkanı olan Theodore Roosevelt’i at üstünde tasvir eden bronz heykel gösterilir. Roosevelt’e, atının üzengisinin sağ yanında bir Amerikan yerlisi ile sol yanında bir siyahî erkek eşlik etmektedir. Filme dair bu ilk görüntüleri, kurmacanın mekânı olan Amerikan Ulusal Tarih Müzesi’nin gece görüntüsü takip eder. Filmin adı bu görüntünün üzerine bindirilir. Kameranın tilt hareketi ile Amerikan Bağımsızlık Savaşı’nı düşündüren bir tablo gösterilir. Bu, müzenin içinden ilk görüntüdür. Sonrasında yüzleri perdelenmiş Amerikan askerlerinin balmumu heykelleri gösterilir. Askerlerden önde olanın elinde hedefe yönelmiş gibi duran bir silah bulunmaktadır. Geyik boynuzları ve balmumundan yapılmış bizon figürlerinin olduğu salon ile Mısır firavunu Ahkmenrah’ın tableti genel planla gösterilir. Tabletin bulunduğu odanın girişinde firavunu ve tableti koruyan; çakal/kurt başlı, insan vücutlu iki Anibus heykeli karşılıklı olarak durmaktadır.

Amerikan Başkanı Roosevelt’in balmumundan yapılmış at üzerindeki heykeli, balık avlamış neanderthaller, Amerika’nın Louisiana Bölgesi’ni keşfeden kâşifler Lewis ve Clark ile onlara rehberlik eden Sacajawea yakın planda gösterilir. Dört atın çektiği bir araba ve Amerikan askerleri hareketli kamera görüntüsü ile verilir. Ok, yay ve baltasını sırtında hazır bulunduran Hun İmparatoru Attila’nın balmumundan yapılmış heykeli ağır çekimle kadraja girer. Paskalya Adası heykeli olarak bilinen Moai, bir koridorun başında sabitlenmiştir. Aslan ailesi ve bir filin balmumu heykeli, hayvan minyatürlerinin olduğu cam bölmenin ardından kameranın yatay çevrinme hareketi ile bir maymun ve yan durmuş iki zebra gösterilir. Romalı askerlerin minyatürlerinin yer aldığı bir arena ve kovboy minyatürleri genel planda jeneriğe dâhil edilmiştir. Açılış jeneriğinin son karesinde ise müzenin girişinde yer alan devasa dinazor iskeleti gösterilir.



İkinci filmin jeneriği de New-York'un genel plan gösterimi ile başlamaktadır. Müzenin kapısı yakın çekimle verilirken filmin adı yine bu görüntü üzerine bindirilmiştir. Jenerikte Jedediah, Octavius ve askerleri, Dexter, Attila, neanderthal insanları, Sacajawea gibi bazı kurmaca karakterler sandıklara yerleştirilmektedir.

Üçüncü filmin açılış jeneriği öncekilerden farklıdır. Geriye dönüş tekniği kullanılarak kurmacanın "sır perdesi"ne ışık tutacak olan sahne, jeneriğe taşınmıştır. Deve üzerindeki bir adamın görüntüsüne "Mısır, 1938" yazısı bindirilmiştir. Ardından kazı alanı ve bazı buluntular, alandaki çocuğun durduğu zeminin aniden çökmesi, çocuğun Anibus heykelleri ve Akhmenrah'ın tabletinin bulunduğu odaya düşmesi, kimi tartışmalardan sonra tabletin muhafaza altına alınması art arda gösterilir.

Üç filmin jeneriğinde kurmacanın seyrine ilişkin güçlü ipuçları verilmiştir. Kurmaca evreninin tanıtıldığı jenerikte; dondurulmuş ya da minyatür hâlindeki eski çağ kabileleri, savaşçılar, tarihin gördüğü büyük kahramanlar müzede kendi "doğal" ve kültürel unsurları ile sergilenirken gösterilmektedir. İnsanlık tarihi ile bağlantılı olduğu düşünülen eşyalar, hayvanlar, kişiler ve klişeler yeni bir bağlamın parçası olarak jenerikte sunulur. Bununla birlikte farklı dönem ve kültürlerde yaşamış olan tarihî karakterler; kıyafetleri, dilleri, inanışları, davranışları ve daha pek çok farklı özellikleriyle aynı bağlam içerisinde yer alarak bir insan kolajı oluşturmaktadır.

## 6. Tarihi Yeniden İnşa Eden Kolaj

Sanatsal ifade aracı olarak anlatı ile gerçeklik ilişkisi antik çağlardan itibaren mimesis (gösterme yoluyla taklit etme) ve digesis (anlatma yoluyla taklit etme) kavramları çerçevesinde tartışılmıştır. Sanatın yansıtma olup olmadığı, yansıtma ise neyi yansıtacağı, kendine içkinliği vb. sorgulama alanları zamanla bu tartışmalara eklenmiştir. Postmodernizm ile Pozitivist felsefenin çıktıkları olan "kesinlik", "doğruluk", "nesnellik", "tarafsızlık" gibi kavramlar sorguya açılmıştır. Tarihin nesnel gerçekliği yansıttığı tezi bu kapsamda bozuma uğratılmış ve tarih, "metne dayalı kültürel bir pratik" olarak görülmüştür. Tarihi belgelerin yazarının kimliğinden izler taşıdığı için nesnel kabul edilemeyeceği, yazarın olduğu kadar okurun da yorumunun bu noktada önemli olacağı düşünülmüştür. Postmodernizm, kurmacanın kurulma pratiklerini de değiştirmiştir.

Geleneksel anlatıda karakterler ve karakterlerin başından geçen olaylar kronolojik bir sıra düzeni içerisinde, mekânsal ve zamansal özellikleri ile birlikte gösterilmektedir. Olay, belirli bir yer ve zamanda başlayıp belirli aşamalardan geçtikten sonra çözümlenir ve anlatı sona erdirilir. Postmodern anlatıda ise olay, belirli bir noktadan hareketle başlayıp bitmediği gibi birden fazla olay, yer ve zaman aynı anda gösterildiği için anlatının merkezi muğlaklaşmış ve ayırt edilemez hâle gelmiştir.

Serinin birinci filminde Roosevelt; balmumundan yapılmış, oldukça hassas ve kırılabilir bir kişi olarak gösterilir. Larry, onun Sacajawea'ya âşık olduğunu fark eder ve duygularını açması hususunda ona destek olur. Larry'e göre, Attila bebekken sevgisiz bırakıldığı için bu kadar saldırgan ve acımasız olmuştur. Filmde sevgi ile yaklaşıldığında Attila, uysal birine dönüşmektedir. İmparator Octavius, söküp alındığı tarihsel bağlamında karşı konulması imkânsız savaşçıları, aynı taktik ve silahla alt etmesini bilen bir komutan olarak gösterilir. Filmde ise teknolojiye olan zaafı, onu kahraman yerine çocuksu ve gülünç duruma düşürmektedir. Jedediah da korkusuz bir kovboyken kurmacanın komik ve teknoloji düşkünü bir diğer kişisi olur. Napolyon, boyu ile ilgili takıntılı olduğu söylentilerini yeniden üretecek diyaloglara girer. Kendisine "dev kedi", Larry'e "ufak fare" benzetmesi yapar. Larry: "Demek gerçekten boy konusunda takıntılısınız." der ve "Napolyon kompleksinden" bahseder. Geleceğe ilişkin bir bilgi, kurmacada bağlama yapıştırılır. Korkunç Ivan, kendisine korkunç denmesine içerlemektir. Tarihin "kötü" karakterleri olarak sunulan kişilerin travmalarına yer verilmesi ile "Başka türlü olması mümkün müydü?" sorusu akla gelir. Bu durum, sonuçlarla ilgilenirken nedenleri sorgulamak isteyen postmodern söylem ile uygunluk gösterir.

Larry işteki ilk vardiyasında tarihin canlanmasının ardından düzeni sağlamakta sorun yaşamıştır. Attila ile iletişime girememiş, ondan korkup kaçmıştır. Maymun Dexter anahtarları çalmış, müzede pencereyi açarak canlanan müze envanterinin dışarı çıkmasına neden olmuştur. Paskalya adası heykeli, söyledikleriyle onun canını sıkmaktadır. Jedediah ve Octavius arasında sürekli bir “savaş” yaşanmaktadır. İlk vardiyasının ardından kurmacanın seyri gereği tarihî varlık ve şahsiyetlere nasıl davranması gerektiğini öğrenmek için internet ve tarih kitaplarından onları araştırır. “Tanrının kamçısı olarak bilinen Attila ve Hunlar” başlıklı yazıda Attila’nın karanlık sanatlara ilgi duyduğu, etrafında birçok büyücü ve sihirbaz olduğu, çaresiz kurbanlarının kol ve bacaklarını ayırdığı gibi bilgiler yer almaktadır. Bu, kurmaca vasıtasıyla tarihin yeniden inşasına örnektir.

Film vasıtasıyla tarihin yeniden kurgulanmasına bir başka örnek ise tabletin sihrini geri döndürmeye çalıştıkları sırada, arkadaşı Jedediah’ı Kahmunrah’ın elinden kurtarmaya çalışan Larry’nin müzede sergilenen “düşünen adam” heykelinden yardım istemesidir. Ancak “düşünen adam” çözüm aramak yerine yandaki kadın heykelini süzmek ve onu etkilemekle meşguldür. Ondaki beklediği yardımı göremeyen Larry bu kez Einstein’a gider. Modern müzeciliğin bir parçası olan ve sergilenen eserlere ilişkin satışların yapıldığı satış mağazasında Einsteinları bulur. Aradığı cevabı onlardan öğrenir. Müzeyi kendine mekân ve konu olarak seçen filmde tarihin yeniden inşasına ilişkin örnekleri çoğaltmak mümkündür.

Kurmaca ile gerçek arasındaki sınırın postmodern anlayışla ihlâl edilmesi neticesinde filmde bakış açılarına ve farklı okumalara göre değişen bir gerçeklik oluşmaktadır. Tarih, yeniden yazılıp oluşturulan bir olguya dönüşürken bu dönüştürmede kolaj tekniğinin imkânlarından yararlanılır.

## 7. Sonuç

Yönetmenliğini Shawn Levy’nin yaptığı üç serilik filmde oluşan “*Müzedede Bir Gece*” filminin senaryo metni, Milan Trenc’in 1993 tarihli çocuk kitabından esinlenerek yeniden yazılmıştır. Serinin ilk filmi, (2006) ismi ile gösterime girmiştir. İkinci film, 2009’da: *Smithsonian Savaşı* adıyla seyirci karşısına çıkmıştır. Serinin son filmi olan: *Lahitteki Sır* ise 2014 yılında izleyicisiyle buluşmuştur. Her yaşta seyirciye hitap eden film, aksiyon-komedi türündedir.

“*Müzedede Bir Gece*” sinema filminde tarih, tarihî şahsiyetler, canlı ve cansız varlıklar bir müzede kendi bağlamlarından çıkartılarak aynı anda ve düzlemde bir arada varlık bulmuştur. Müzede farklı kültürlere ait nesnelere, balmumu heykel ya da minyatürler şeklinde, doğal ortamlarına benzeyen bölmelerde sergilenmiştir.

Sergilenen nesnelere, mevcut malzemeyi tanınamayacak şekilde bozuma uğratarak yeni bir dil oluşturma işlevi gören kolaj tekniği vasıtasıyla kurmacanın seyrine uygun biçimde sunulmuştur. Kolaj sayesinde yan yana gelmesi imkânsız olanların an’da bir arada bulunmaları mümkün olmuştur.

Filmde kullanılan şehir görüntüleri, farklı dönem, ırk ve milletleri temsil eden bireyler, meşhur kişiler, davranış biçimleri, teknoloji ve savaş araçları, değişik diller, ışık, ses ve müzik unsurları; farklı çağrışımları içerecek biçimde kullanılmış, böylece pek çok unsurun kolajı yapılmıştır. Kolaj yapılan bu unsurlarda ortaya çıkan doku bozukluğu, sinemasal amaca hizmet ettiği için postmodern anlatı gereği, dikkate alınmamıştır.

*Müzedede Bir Gece* filminin başkahramanı Larry, ilk vardiyasında müzede sergilenen eserlerin canlanması neticesinde şaşkınlık yaşamıştır. Önceleri “öfkeli bir sirkte korkmuş sirk şefi rolü”ndedir. Ancak kısa süre sonra ve seri filmin sonraki bölümlerinde olayların akışını kendi kontrolü altına almış; farklı milliyetteki birçok tarihî şahsiyet, değişik araç, eşya ve nesnelere, kendi amacı doğrultusunda kullanmayı başarmıştır. Onun bu başarısı, sıradan bir Amerikan vatandaşının dünya üzerindeki olaylar ve milletler üzerindeki etkisine işaret niteliğindedir.

Tarihî şahsiyetler, kurmacada kaotik yapının figürü olarak varlık bulmuşlardır. Filmin jeneriğinden itibaren an'da varlık bulan bu karakterler, seyircinin beğenisine sunulmuştur. Postmodern bir durum olarak adlandırılan bu tercih neticesinde estetik üretim ile kitsch el ele vermiştir. Bu, her şeyin bir oyun olduğu metinlerarası bir düzlemdir. Her yaştan izleyiciye hitap eden film, seyircilerine kurmaca ile gerçeklik olgusunun iç içe geçtiği bir dünya sunmak istemiş ve izleyiciye hoşça vakit geçirebilecekleri bir alan açarak güldürü unsuruyla bunu desteklemiştir.

Müze; içinde sergilenen farklı nesne, hayvan ve insanlarla kurmacanın oyun alanı hâline gelmiş; tarih ögesi de müze dolayımı ile kurmacanın dekorunu oluşturmuştur. Birçok tarihî şahsiyet bu alanda performans sergileyen birer figüre dönüşmüştür. Bütün bu kolaj örnekleriyle çok katmanlı bir yapı arz eden film senaryosu; izleyiciye, postmodern anlayışın çok seslilik/çok renklilik/çok kültürlülük söylemine uygun bir biçimde oyun öğeleriyle zenginleştirilmiş kurmaca bir dünya sunmuştur.

**Yazar Katkı Oranı** (Authorship Contributions): 1. Yazar %60, 2. Yazar %40 oranında katkı sağlamıştır.

### **Kaynakça**

- Aktulum, K. (2000). *Metinlerarası ilişkiler*. Ankara: Öteki Yayınevi.
- Alp, K. Ö. (2013). Sanatın temsili ve postmodern sanatta temsil. *Süleyman Demirel Üniversitesi Güzel Sanatlar Fakültesi Hakemli Dergisi. Art-E (12), 40-61*.
- Cevizci, A. (1999). *Felsefe sözlüğü*. İstanbul: Paradigma Yayınları.
- Çağlayan, E. (2018). Sanat eğitiminde kolaj tekniği ve öğrencilerin kompozisyon kurma becerilerine katkısı. *Pamukkale Üniversitesi Eğitim Fakültesi Dergisi(43), 1-13*.
- Çolak, B. (2011). Tarihsel süreç içerisinde müzelerle birlikte değişen sergileme mekânları; New York Modern Sanat Müzesi (MOMA) ve Frankfurt Modern Sanat Müzesi (MMK) örneği. *Sosyal Bilimler Enstitüsü Dergisi(30), 37-45*.
- Ecevit, Y. (2001). *Türk romanında postmodern açılımlar*. İstanbul: İletişim Yayınları.
- Ergün, C. (2012). Temel sanat eğitiminde ve çağdaş sanatta kolaj-fotomontaj. *Sanat-Tasarım Dergisi, 1(3), 5-19*.
- Holden, S. (2006). The night of the living dioramas. *The New York Times*. Dec. 22. 2006. 11.08.2024 tarihinde <https://www.nytimes.com/2006/12/22/movies/the-night-of-the-living-dioramas.html> adresinden alındı.
- Kılınç, K. (2019). *2000'li yıllarda Türkiye'de kolaj: sanatçılar ve uygulamalar*. [Yayımlanmamış yüksek lisans tezi]. Bursa Uludağ Üniversitesi Sosyal Bilimler Enstitüsü.
- Kolker, R. (2008). Kültürel pratik olarak sinema. *Sinema-ideoloji-politika sinemasal yazılar-I* (E. Yılmaz, Çev.). içinde (ss. 97-144) Ankara: Orient Yayıncılık.
- Lum, E. K. (1999). *Architecture as artform: drawing, painting, collage and architecture 1945-1965*. Cambridge: Department of Architecture.
- Lynton, N. (1982). *Modern Sanatın Öyküsü*. (C. Çapan, & S. Öziş, Çev.) İstanbul: Remzi Kitabevi.
- Modoğlu, T. (2012). *Erzurum Resim ve Heykel Müzesi koleksiyonundaki eserler*. Atatürk Üniversitesi Sosyal Bilimler Enstitüsü Resim Anasanat Dalı Yüksek Lisans Tezi.
- Oms, M. S. (2007). El collage, cambio esencial en el arte del siglo xx. El caso aragonés. *Universidad de Zaragoza*.

- Oskay, A. (2001). *Kübizmde kolaj*. İstanbul Teknik Üniversitesi Sosyal Bilimler Enstitüsü Yüksek Lisans Tezi.
- Özrili, Y., ve Başak, O. (2021). Hafıza odası müzeler ve kültürel kimlik. *Dicle Üniversitesi Sosyal Bilimler Enstitüsü Dergisi*, 13(26), 83-93.
- Öztütüncü, S. (2015). Fotoğraf ve kolaj etkileşimine Robert Rauschenberg ve Richard Hamilton yaklaşımı. *Ulakbilge*, 3(5), 87-102.
- Sarup, M. (2004). *Post-yapısalcılık ve postmodernizm*. (A. Güçlü, Çev.) Ankara: Bilim ve Sanat Yayınları.
- Sazyek, H. (2015). *Roman terimleri sözlüğü*. Ankara: Hece Yayınları.
- Sürmeli, K. (2012). Dada hareketinden kavramsal sanata. *İnönü Üniversitesi Sanat ve Tasarım Dergisi*, 2(6), 337-345.
- Yılmaz, M. (2013). *Modernden postmoderne sanat*. Ankara: Ütopya Yayınları.
- Yücel, E. (2024). Müze. TDV İslam Ansiklopedisi. 09.15. 2024 tarihinde <https://cdn2.islamansiklopedisi.org.tr/dosya/32/C32010516.pdf> adresinden alındı
- Zülfikar, A. B., ve Ediz, Ö. (2020). Değişen müze ve müzecilikte sergilemenin teknoloji boyutunun incelenmesi: Bursa Panorama Müzesi örneği. *Lycus Dergisi*(2), 67-100.



## DOĞRUSALDAN DÖNGÜSEL EKONOMİYE GEÇİŞTE BAZI ÜLKE ÖRNEKLERİ\*

Serap BOLAYIR<sup>1</sup>  
İlhan EROĞLU<sup>2</sup>

### Öz

Doğrusal ekonomik sistemde; doğal kaynak önce yerinden alınır, sonra işlenerek ürün haline getirilir ve nihayetinde kullanılarak atık haline dönüştürülür. Doğrusal ekonomi; hammadde ya da ürünlerin kullanıldıktan sonra çöpe atıldığı, kaynaklara hiç bitmeyecekmiş gibi muamele edildiği bir sistemdir. Bu sistemin zıddı olan döngüsel ekonomi ise, üretim süreci boyunca kullanılan hammaddelerin ve nihai ürünlerin tekrar değerlendirildiği ve ekonomiye geri kazandırıldığı bir sistemdir. Döngüsel ekonomi; kaynakların olabildiğince uzun süre kullanıldığı, böylece maksimum değer elde edildiği, ürün ve malzemelerin hizmet ömrü bitince iyileştirildiği ya da yeniden yapıldığı bir sistem olup; “al-üret-tüket-at” anlayışına dayalı geleneksel yani doğrusal ekonomiye bir alternatiftir. Çöpe atmak yerine dönüştürmek ve yeni kaynaklar üretmek, döngüsel ekonominin en önemli amaçlarındandır. Sürdürülebilirlik ve yenilikçilik tabanlı bu üretim modeli sayesinde; hammadde maliyetlerini minimize, kaynak verimliliği ve çevresel faydayı ise maksimize etmek mümkündür. Geleneksel doğrusal ekonomiden modern döngüsel ekonomiye geçişi konu edinen bu çalışmanın amacı, öne çıkan bazı ülkeleri ana hatlarıyla incelemektir. Çalışma esnasında, döngüsel ekonomiyle ilgili patent sayısında ve evsel atık geri dönüşüm oranında Almanya’nın ilk sırada olduğu tespit edilmiştir. Döngüsel ekonominin en önemli bileşenlerinden geri dönüşüm noktasında Hollanda, Almanya, İsveç, Norveç ve Fransa gibi örnek ülkelerde geliştirilen yönetmelik, mevzuat, politika ve uygulamaların; Türkiye gibi gelişmekte olan ülkelere ilham vereceği ve rehberlik edeceği düşünülmektedir.

**Anahtar Kelimeler:** Doğrusal ekonomi, Döngüsel ekonomi, Geri dönüşüm

**JEL Kodları:** Q01, Q53, Q56

## SOME COUNTRY EXAMPLES IN TRANSITION FROM LINEAR TO CIRCULAR ECONOMY

### Abstract

In a linear economic system, natural resource is first taken from its place, then processed into a product and finally used and turned into waste. The linear economy is a system in which raw materials or products are thrown away after use and resources are treated as if they will never run out. The circular economy, which is the opposite of this system, is a system in which raw materials used during the production process and final products are re-evaluated and recycled back into the economy. The circular economy is a system in which resources are used for as long as possible, thus obtaining maximum value and products and materials are improved or rebuilt at the end of their service life; it is an alternative to the traditional, linear economy based on “take-produce-consume-dispose” approach. Transforming instead of throwing away and generating new resources are among the most important goals of the circular economy. Thanks to this sustainability and innovation-based production model, it is possible to minimize raw material costs and maximize resource efficiency and environmental benefits. The aim of this study, which focuses on the transition from the traditional linear economy to the modern circular economy, is to outline some of the most prominent countries. During the study, it’s found that Germany ranked first in the number of patents related to circular economy and in the recycling rate of household waste. It’s thought that the regulations, legislation, policies and practices developed in model countries such as the Netherlands, Germany, Sweden, Norway and France on recycling, which is one of the most important components of the circular economy, will inspire and guide developing countries like Türkiye.

**Keywords:** Linear economy, Circular economy, Recycling

**JEL Codes:** Q01, Q53, Q56

\* Bu çalışma, birinci yazarın ikinci yazarın danışmanlığında tamamladığı “Sürdürülebilir Kalkınma Kapsamında Döngüsel Ekonomi: Seçilmiş Avrupa Ülkeleri ve Türkiye Üzerine Bir Araştırma” adlı doktora tezinden üretilmiştir.

<sup>1</sup> Öğr. Gör. Dr., Sivas Cumhuriyet Üniversitesi, Şarkışla Aşık Veysel MYO, ORCID: 0009-0002-4972-2787.

**Sorumlu Yazar** (Corresponding Author): sbolayir@cumhuriyet.edu.tr

<sup>2</sup> Prof. Dr., Tokat Gaziosmanpaşa Üniversitesi, İİBF, ORCID: 0000-0003-4711-1165.

**Başvuru Tarihi** (Received): 01.11.2024 **Kabul Tarihi** (Accepted): 15.01.2025

## Giriş

Doğrusal ekonomiyi, sanayileşme ve beraberinde gelen seri üretim tekniği sonrasında oluşan ve kentleşmenin yoğunlaşmasıyla belirginleşen üretim ve tüketim anlayışı şeklinde tanımlamak mümkündür (Uysal, 2020, s. 601). Doğrusal ekonomi yaklaşımında; bir ürünü üretmek için hammadde yerinden çıkarılır, uygulanan enerji ve emek sonucu nihai tüketiciye satılır ve amacına hizmet etmediğinde de atık haline dönüştürülür (Ellen MacArthur Vakfı, 2013, s. 14). Sürdürülebilir kalkınma anlayışını; var olan ekonomik yaklaşım çerçevesinde hayata geçirmenin mümkün olmadığına anlaşılması üzerine, alternatif ekonomik yaklaşım arayışları hızlanmıştır. Zira doğrusal ekonomi olarak adlandırılan mevcut ekonomik sistemde; doğal kaynak önce yerinden alınır, sonra işlenerek ürün haline getirilir ve nihayetinde kullanılarak atık haline dönüştürülür. Yani sürecin bizzat kendisi atık oluşturma üzerine kuruludur. Bu gerekçeyle mevcut yapıya alternatif yaklaşımlar geliştirilmiştir, bunların en önemlilerinden biri de döngüsel ekonomidir (Önder, 2018b, s. 197).

Sürdürülebilir kalkınma amaçlarına ulaşmayı sağlayacak bir üretim modeli olarak görülen döngüsel ekonomiyi, atık maddelerin geri dönüşüm yoluyla ekonomiye tekrar kazandırılması şeklinde tanımlamak mümkündür. Doğrusal ekonomik sistemin atık diye tanımladığı öge; döngüsel ekonomik sistemde kaynağa dönüştürülmekte, böylece atık oluşumu önlenmeye çalışılmaktadır. Döngüsel ekonominin kaynak olarak değerlendirdiği atık; üretim, tüketim vb. faaliyetler sonucunda oluşan ve gereksiz olduğu düşünülerek bertaraf edilmek istenen her tür maddedir. Günümüzde evrensel boyutlara ulaşmış olan atık meselesi, yeterince ilgilenilmediği takdirde çevre ve halk sağlığını dahi olumsuz yönde etkilemektedir (Yıldız, 2019, s. 83-84).

Döngüsel ekonomik modelde; sıfır atık yaklaşımı ile birlikte, atık oluşumunu ve çevresel bozulmaları önlemek ve bu sayede ekonomiye katkı sağlamak amaçlanmaktadır (Eskin, 2020, s. 21). Bu yaklaşım, katı atığı minimize etmenin en iyi yolu olarak kabul edilmektedir (Sayın, 2022, s. 675). Geleneksel doğrusal ekonomiye alternatif bir model olan döngüsel ekonomi; büyüme yerine küçülmeyi, daha fazla kaynak kullanımı yerine verimliliği, fosil yakıtlar yerine yenilenebilirliği, daha fazla üretim ve tüketim yerine paylaşmayı, daha çok atık yerine sıfır atığı, doğaya saygılı olmayı ve biyoçeşitliliği korumayı hedeflemektedir (G. Yılmaz, 2022, s. 2).

Üretim ve tüketim faaliyetlerinin, çevre üzerindeki negatif dışsallıklarını mümkün olduğunca azaltmayı hedefleyen döngüsel ekonomi; kıt kaynakları verimli kullanma, oluşan atıkları geri dönüştürmek suretiyle hammadde maliyetlerini azaltma, yeniden üretimle ürünlerin yaşam sürelerini uzatma ve paylaşarak faydalarını artırma gibi temel ilkelere dayanmaktadır (Sayın, 2020, ss. 7-8). Kaynak kıtlığı ve çevresel bozulma gibi sorunlarla mücadele amacıyla geliştirilen ve bir sürdürülebilir kalkınma stratejisi olan döngüsel ekonomi; doğal kaynak israfı ve materyal kullanımını azaltmak için; doğrusal ekonominin “*al-yap-kullan-at*” sistemine karşın, hiçbir şeyin boşa gitmeyip döngülerde dolaştığı bir sistemdir. Bir başka ifadeyle döngüsel ekonomi; geleneksel “*beşikten mezara*” felsefesinden, “*beşikten beşiğe*” ürün ve hizmet tasarımı anlayışına geçiştir (Ay Türkmen ve Kılıç, 2020, s. 2541-2543).

Döngüsel ekonomiye geçişle birlikte; hem üretimin çevre üzerindeki olumsuz etkileri azalmakta, hem de kaynakların etkin kullanımı sayesinde sürdürülebilir kalkınma sağlanmaktadır (Güreşçi, 2020, s. 59). Kaynakların verimli ve etkin kullanılması, Birleşmiş Milletler sürdürülebilir kalkınma hedeflerinin de temelini oluşturmaktadır. Gerek bu ölçütün yerine getirilmesinde gerekse üretimin canlandırılmasında en etkili yollardan biri, döngüsel ekonomiye geçiştir (Aşkın Uzel, 2020, ss. 315-316). Döngüsel ekonomi; bir üründen maksimum değer elde etmek için ürünün yaşam döngüsünü uzatmaya odaklanan, onarıcı ve yenileyici bir yaklaşımı savunmaktadır (Upadhyay ve Alqassimi, 2019, s. 64). Döngüsel ekonomiye geçiş süreci; sadece teknik yeterliliklerle çözümlenecek, basit bir sistem değişikliği değildir. Bilhassa toplumsal tüketim

alışkanlıklarının ya da kişilerin tüketim algısının, tamamen yeni bir noktaya taşındığı paradigma değişimidir (Gökşen, Ünal ve Tuna, 2020, s. 394).

Döngüsel ekonomi doğadan ilham alarak ortaya çıkmıştır; zira doğanın kendisi atık üretmez, orada bir canlının atığını öteki kullanır, yani her şey yeniden kullanılır. Kısacası döngüsel ekonominin amacı; kullanılan kaynak, araç ve gereçlerin değerini uzun süre muhafaza etmek, onları daha çok kullanabilmek ve sonunda mümkün olduğunca az hatta sıfır atık çıkarmaktır (Özsoy, 2018, ss. 131-133). Geleneksel doğrusal ekonomiden modern döngüsel ekonomiye geçiş sürecinde öne çıkan bazı ülkelerin ana hatlarıyla incelendiği bu çalışma; giriş kısmı haricinde literatür taraması, döngüsel ekonomiye geçişte bazı ülke örnekleri ve sonuç bölümlerinden oluşmaktadır.

## 1. Literatür Taraması

Çevre kirliliğinin artması, buzulların erimesi, şiddetli ve ani doğa olaylarının görülmesi vb. nedenlerle; döngüsel ekonomi kavramına ilgi son yıllarda bir hayli artmıştır. Bu bölümde, söz konusu kavramla ilgili bazı çalışmalara ana hatlarıyla değinilmiştir. Dikkat çeken nokta ise, bu çalışmaların ağırlıklı olarak Avrupa Birliği (AB)'ne üye ülkeler ekseninde yapılmış olmasıdır.

Ellen MacArthur Vakfı (2015) tarafından yapılan çalışmada; Avrupa Birliği ülkelerinin döngüsel ekonomiye uyumlanmasının, olası ekonomik ve çevresel sonuçları analiz edilmiştir. Çalışmada 2030 hedeflerine ulaşılması durumunda; AB GSYİH'nin %7, kaynak verimliliğinin %3 oranında artacağı; sera gazı emisyonunun ise 2030 yılında %48, 2050 yılında ise %83 oranında azalacağı tahmin edilmiştir.

Geissdoerfer, Savaget, Bocken ve Hultink (2017) tarafından yapılan çalışmada; geniş bir literatür taraması yürütülmüş; sürdürülebilirlik ve döngüsel ekonomi terimleri arasındaki benzerlikleri, farklılıkları ve ilişkileri incelemek için bibliyometrik analiz ve kartopu teknikleri kullanılmıştır. Yazarlar döngüsel ekonomiyi; "malzeme ve enerji döngülerini yavaşlatmak, kapatmak ve daraltmak suretiyle; kaynak girdisi, emisyon, atık ve enerji sızıntısının azaltıldığı canlandırıcı bir sistem" olarak tanımlamışlardır.

Kirchherr, Hekkert, Bour, Huibrechtse-Truijens, Kostense-Smit ve Muller (2017) tarafından yapılan çalışmada; döngüsel ekonomi için öncelikli malzemelerin tarım ürünleri ve atıkları, kereste ve kâğıt, plastik, metal ve fosfor olduğu belirtilmiştir. Söz konusu araştırmaya göre öncelikli sektörler; gıda, ambalaj, elektronik ve elektrikli cihazlar, mobilya, ulaşım ve inşaatır. Artan malzeme fiyatları, değişen toplumsal değerler, çevresel faydalar, tedarik zinciri güvenliği ve yasal zorunlulukların döngüsel ekonominin fırsatları olarak değerlendirildiği çalışmada; değişen teknoloji, tüketim özentisi, geri dönüşüm ve tersine lojistik maliyetleri ile yetkinlik eksiklikleri ise döngüsel ekonomiye tehdit olarak görülmüştür.

Sapmaz Veral ve Yiğitbaşıoğlu (2018) tarafından yapılan çalışmada; öncelikle AB'nin atık yönetimi politikası ve gelişimi incelenmiştir, daha sonra atık yönetimi yaklaşımından kaynak yönetimine doğru geçişi destekleyen bir takım belgeler, politika ve stratejiler irdelenmiştir. Ayrıca çalışmada AB komisyonunun açıkladığı Döngüsel Ekonomi Paketi'ne de yer verilmiştir.

Vuță, Vuță, Enciu ve Cioacă (2018) tarafından yapılan çalışmada; döngüsel ekonomi göstergelerinden belediye atıklarının, ambalaj atıklarının ve biyoatık geri dönüşüm oranı ile malzemelerin yaşam döngüsünü uzatmaya ve atıkların yeniden kullanımına yönelik çözümler bulmaya yönelik Ar-Ge harcamalarının ve çevre vergilerinin; kaynak verimliliği ve gerçek ekonomik büyüme üzerindeki etkisi analiz edilmiştir. AB'ye üye 28 ülkenin 2005-2016 dönemine ait verilerinin kullanıldığı bu panel veri analizinde; belediye atıklarının geri dönüşüm oranı, GSYİH'daki araştırma ve inovasyon payı ve patent sayısındaki artışın kaynak verimliliğini artırdığı sonucuna ulaşılmıştır.

Busu ve Trica (2019) tarafından yapılan çalışmada; döngüsel ekonominin sürdürülebilirliğini görebilmek için, çevresel göstergelere ve onların AB üyesi ülkelerde ekonomik büyümeye olan etkilerine dayanan bir metodoloji geliştirilmiştir. Söz konusu çalışmada; AB'ye üye 27 ülkenin 2010–2017 dönemine ait verileriyle, bir panel ekonometrik analiz yapılmıştır. Analiz sonucunda; belediye atıklarının geri dönüşüm oranı, geri dönüşüm malzemeleri ticareti, işgücü verimliliği, çevresel vergiler ve kaynak üretkenliği gibi bağımsız değişkenlerin ekonomik büyümeyi pozitif yönde etkilediği görülmüştür. Bir diğer ifadeyle, döngüsel ekonominin AB genelinde sürdürülebilir ekonomik büyüme yarattığı vurgulanmıştır.

Ateş (2021) çalışmasında, döngüsel ekonominin en önemli bileşenlerinden olan geri dönüşüm kavramını; 27 AB ülkesi ve İngiltere, İzlanda ve Norveç için 2008–2017 döneminde incelemiştir. Panel veri yöntemiyle yapılan çalışmada; bağımsız değişkenler evsel, plastik, ambalaj, kâğıt, cam, metal, elektronik, eski otomobil aksamaları ve odun atıklarının geri dönüşüm oranları; bağımlı değişken ise söz konusu ülkelerin GSYİH değerleridir. Çalışma sonucunda; eski otomobil aksamaları ve plastik atıkların geri dönüşüm oranının ekonomik büyümeyi negatif, diğer değişkenlerin ise pozitif yönde etkilediği tespit edilmiştir.

Çırak (2021) çalışmasında; döngüsel ekonomi konusunda lider konumdaki ülkelerden biri olan Almanya'da, atık geri dönüşümü ve ekonomik büyüme arasındaki ilişkiyi incelemiştir. Almanya özelinde 2000-2018 dönemine ait verilerle yapılan analiz sonucunda; söz konusu dönemde ambalaj atıkları geri dönüşüm oranı ve ekonomik büyüme arasında pozitif, kâğıt ve karton atıkları geri dönüşüm oranı ile ekonomik büyüme arasında ise negatif yönlü bir ilişkiyi rastlanmıştır.

## 2. Döngüsel Ekonomiye Geçişte Bazı Ülkeler

Döngüsel ekonomiye geçiş, özellikle Avrupa için sürdürülebilir rekabet avantajının anahtarıdır. Çünkü döngüsel ekonomik sistem; kullanılan kaynakların yeniden değer üretmesine zemin hazırlamaktadır, bu bir çeşit teknolojik devrimdir. Döngüsel ekonomiden; ekonomik büyümenin lokomotifini olma, yeni iş imkânları doğurma, malzeme maliyetlerini düşürme, fiyat dalgalanmalarını azaltma, tedarik güvenliğini artırma, çevresel etkileri minimuma indirme vs. oldukça yüksek beklentiler vardır. Bunlara erişim noktasında, ülkeler ya da bölgeler arası farklılıkların olması ise gayet doğaldır (V. Yılmaz, 2022, s. 96-97).

Çin, döngüsel ekonomi yaklaşımını milli politika amacı olarak; ABD, Japonya, AB ve diğer bazı ülkeler ise atık politika aracı olarak belirlemiştir. Dahası Çin, döngüsel ekonomi ile ilgili bilimsel bilgi üretiminde de lider ülke konumundadır (Yılmaz, 2019, s. 61-62). Bir takımada ülkesi olan Japonya; doğal kaynaklarının kıt oluşunu göz önünde bulundurarak, döngüsel ekonomi yaklaşımını gerek yasalarına gerekse kültürüne yansıtmayı başarmıştır. Almanya ise döngüsel ekonomik sisteme uygun süreçler geliştirme noktasında, dünyanın önde gelen ülkelerinden biridir (Özsoy, 2018, s. 130-134).

Çin, döngüsel ekonomiyi 2000'li yıllar itibariyle politikalarına dâhil etmeye başlamıştır. İlk etapta odak noktası; bir şirketin atığının bir başkası için nasıl gelir kaynağına dönüşebileceğidir, yani vurgu 3R (azalt, yeniden kullan, geri dönüştür) üzerinedir. Döngüsel ekonomiye geçiş, ülke ekonomisinde daha ziyade 2000 yılından bu yana yaşanan gelişmeler teşvik etmiştir. Günümüzde Çin yalnızca piyasaya ucuz ürünler süren bir fabrika değil; aynı zamanda inovasyon becerisi ve yatırım kapasitesi artan, dijital ekonomiyi topluca kucaklayan ve çözmesi gereken önemli çevre sorunları olan bir ülkedir.

Avrupa Birliği'ne üye ülkeler içerisinde; geri dönüşüm oranı ve enerji verimliliği alanında ilk sıralarda yer alan, kendi elektriğini üreten, akıllı kent projesiyle karbon emisyonunun düşmesini sağlayan bir başkente (Amsterdam) sahip olan Hollanda; döngüsel ekonomiye geçiş için yasal mevzuatlar belirleyen ülkeler arasında yer almaktadır. Bugünün atıklarının geleceğin kaynağı olacağını iyi bilen ve döngüsellik hususunda yapıcı mevzuatlar belirleyen Hollanda'da; Ekonomi



ve İklim Bakanlığı tek bir bakanlık çatısı altında, birbirleri ile paralel çalışmalar yürütmektedir (G. Yılmaz, 2022, s. 151).

Almanya 1994 yılında çıkardığı “Kapalı Malzeme Döngüsü Atık Yönetimi Yasası” ile Avrupa Birliği içerisinde döngüsel ekonomi hedefi çizen ilk ülkelerden biri olmuştur. Amacı doğal kaynakları korumak olan yasa; üreten, tüketen ve pazarlayanların; ekonomik faaliyet sonucunda ortaya çıkan atıkların azaltılması, geri dönüşümü, yeniden kullanılması ve çevreye zarar vermeyecek şekilde bertaraf edilmesinden sorumlu olduklarını belirtmektedir. Söz konusu yasa 2012 yılında “Döngüsel Ekonomi Yasası” adı altında geliştirilerek; doğal kaynakları, insan sağlığını ve çevreyi atık üretimi ve yönetiminin etkilerinden korumak amacıyla; döngüsel ekonomiyi teşvik etmeyi kabul etmiştir (G. Yılmaz, 2022, s. 154).

Sanayisinin büyük ölçüde hammaddelere bağımlı olması, Almanya’nın döngüsel ekonomiye olan ilgisini artırmaktadır. Ülke ekonomik ve ekolojik kaygıları sonucu; 2000’li yıllarla birlikte, hammadde kullanımını optimize etmeye çalışan bir girişimde bulunmuştur. Söz konusu bu girişimin amaçları; stratejik hammadde tedarikini güvence altına almak, sürdürülebilir üretim ve tüketimi teşvik etmek, işletmelerin rekabet gücünü korumak ve atık yönetim stratejilerini geliştirmektir (Önder, 2018a, s. 46).

Almanya, bakanlık düzeyinde sadece atık yönetimi ve geri dönüşüm temelinde çalışmalar yürütmektedir. “Federal Çevre, Doğa Koruma ve Nükleer Güvenlik Bakanlığı”, döngüsel ekonomik faaliyetlerin yürütülmesi ve yasal çerçevenin hazırlanması için yetkilendirilmiştir. Dahası Almanya Paris İklim Anlaşması gereği, uzun vadeli düşük sera gazı geliştirme stratejisini Birleşmiş Milletler’e sunan ilk ülkelerden biridir (G. Yılmaz, 2022, s. 155).

Bazı ülkeler döngüsel ekonomiye yönelik politikalarını; ulusal bir eylem stratejisi çerçevesinde, bütüncül bir yaklaşımla yönetmektedir. Örneğin Fransa; döngüsel ekonomi adına bir yol haritası geliştirmek için, 2013 yılında “Döngüsel Ekonomi Enstitüsü”nü kurmuş ve ulusal mevzuatını döngüsel ekonomiye uyarlamaya koyulmuştur. Buna karşın İngiltere’nin, henüz ulusal düzeyde bir döngüsel ekonomi programı yoktur. Öte yandan İspanya; geliştirdiği strateji ile gıda tedarik zincirini izlemek suretiyle, oluşan atık ve kayıpları azaltmayı amaçlamaktadır (Önder, 2018a: 46–47).

Fransa; döngüsel ekonomiye geçiş yolculuğunda 2020 yılında kabul ettiği “Atık Karşıtı Yasa” aracılığıyla, çok sayıda önlem almıştır. Yasa tasarım aşamasından itibaren atık ve kirliliği ortadan kaldırmayı; üretim, dağıtım ve tüketim sisteminde doğrusal ekonomiden döngüsel ekonomiye geçişi amaçlamaktadır. Bu yasa sayesinde Fransa, satılmayan gıda dışındaki ürünlerin imhasını yasaklayan ilk ülke olmuştur. Bu kanunla firmalar; satamadıkları ürünleri çöpe atmak yerine bağışlamak, yeniden kullanmak ya da geri dönüştürmek zorundadır. Ayrıca Fransa; akıllı telefon, televizyon vb. elektronik ürünler için zorunlu tamiri öngören bir endeks uygulayan ilk ülkedir (G. Yılmaz, 2022, s. 160).

Döngüsel ekonomiye elverişli bir geçmişi olan Danimarka, boş şişeler için depozito (kap bedeli) programını ve atık depolama vergisini ilk kez uygulayan ve günümüzde de sürdüren bir ülkedir. Danimarka, “2050 yılına kadar fosil yakıtlardan bağımsız bir ekonomi olma” hedefini 2011’de açıklamıştır (Önder, 2018a: 46). Ayrıca Danimarka’nın, “yeşilin devleti olmak” gibi bir döngüsel ekonomi vizyonu vardır (Sitra Çalışmaları, 2016, s. 42). Öte yandan Norveç hükümeti; 2017 yılında hazırladığı bir hükümet raporuyla yeniden kullanımı ve geri dönüşümü artırmayı temel alan bir atık politikası izleyeceğini belirtmiş ve parlamentosu, döngüsel ekonomi için ulusal bir strateji oluşturulmasını sağlayacak nitelikte bir yasa önerisinde bulunmuştur. Söz konusu bu öneriler (G. Yılmaz, 2022, s. 159):

Yenilebilir durumdaki fazla yiyeceklerin hayır amacıyla bağışlanması,

Yenilebilir durumda olmayanların ise hayvan yemi olarak kullanılması,

Tek kullanımlık plastiklerin gereksiz kullanımının aşamalı olarak kaldırılması,

Gıda israfının 2030 yılına kadar % 50 oranında azaltılması ve

Yeşil büyüme ve yeşil rekabet gücünün teşvik edilmesidir.

İskoçya; ekonomisini daha döngüsel bir hale getirmek amacıyla, 2016 yılında ekonomik ve çevresel hedeflerini uyumlaştıracak bir strateji geliştirmiştir. Amaç, bu hedefe ulaşmada iş dünyası ve bireyleri bir araya getirebilmektir. Söz konusu stratejinin temel öğelerinden ikisi, üretici sorumluluğunun kapsamını genişletmek ve gıda israfını 2025 yılına kadar %33 oranında azaltmaktır. İskoç hükümeti bu hedeflere ilaveten; biyoekonomi, yeniden üretim, inşaat ve enerji altyapısı sektörleri için bazı öncelikler belirlemiştir.

İsveç; döngüsel ekonomiye geçişte olası zorluklara karşı bilgi, koordinasyon ve tavsiye merkezi olması amacıyla; 2018 yılında “Döngüsel Ekonomi Heyeti”ni kurmuştur. Heyet hükümete, Avrupa Komisyonu Döngüsel Ekonomi Eylem Planı doğrultusunda hareket etmesi gerektiğine dair tavsiyelerde bulunmaktadır. Özellikle sera gazı emisyonunu düşürmek suretiyle, döngüsel hedeflere ulaşma yolculuğuna devam etmek isteyen İsveç; birbiriyle doğrudan bağlantılı 4 odak noktası saptamıştır. Ülke bu noktalarda politika araçları ve eylemler belirleyerek; BM 2030 Sürdürülebilir Kalkınma Amaçları arasında, kendi önceliklerine dair sonuca ulaşmayı hedeflemektedir. Söz konusu bu 4 stratejik alan (G. Yılmaz, 2022, s. 158):

Sürdürülebilir üretim ve ürün tasarımı,

Malzeme, ürün ve hizmetlerin sürdürülebilir tüketimi / kullanımı,

Toksik olmayan döngüsel malzeme kullanımı ve

Döngüsel iş modellerinde inovasyonu<sup>3</sup> teşvik edici desteklerdir.

Şili; döngüsel ekonomi için bir politika metni ve yol haritası oluşturmak ve şirketleri destekleyerek bir teknoloji merkezi kurmak amacıyla, 2018 yılında Latin Amerika’daki ilk döngüsel ekonomi programını başlatmıştır. Şili Üretim Geliştirme Şirketi’ne ait program; döngüsel ekonomiye katkıda bulunan 25 şirketin seçildiği bir yarışmayla başlamış, bu şirketlerin döngüsellik konusunda farkındalık düzeylerinin artması ve onlarla ilgili kamuoyunda olumlu bir izlenim oluşması noktasında oldukça faydalı olmuştur.

Türkiye’de 1991 yılında çıkarılan “Katı Atıkların Kontrolü Yönetmeliği” ile birlikte, bilhassa katı atık yönetimine ağırlık verilmiştir. Genel anlamda atık yönetimi mevzusu ise, 2003 yılında ilk defa çıkarılan yönetmeliklerle hız kazanmış ve günümüzde “entegre atık yönetimi”<sup>4</sup> anlayışına dönüşmüştür (Gündüzalp ve Güven, 2016, s. 6). Ülkemizde atık yönetimine ilişkin faaliyetleri, T.C. Çevre, Şehircilik ve İklim Değişikliği Bakanlığı yürütmektedir. “Atık Yönetimi Yönetmeliği” 02.04.2015 tarihli Resmi Gazete’de yayınlanmış ve atık süreçlerinin tamamı mevzuata bağlanmıştır. Ayrıca 2020 yılı Aralık ayında Çevre Kanunu’nda yapılan değişikliklerle; sıfır atık ve döngüsel ekonomi uygulamalarının yaygınlaştırılması, çevrenin korunması, iyileştirilmesi ve kirlenmesinin önlenmesine ilişkin genel ilkeler de bu kanuna dâhil edilmiştir.

Döngüsel ekonomi mevzusunun, Türkiye için yakın zamanda önem kazanmasının temel sebeplerinden biri; en büyük ticari ortağımız olan AB’de yaşanan gelişmelerin ve hedeflenen köklü değişikliklerin, ülkemiz açısından çok önemli sonuçlar doğuracak olmasıdır (Sapmaz Veral, 2021, s. 8). 2019–2023 yıllarını kapsayan XI. Kalkınma Planı’nda; her ne kadar doğrusal – döngüsel ekonomi tartışması ve hedefleri açıkça dile getirilmemiş olsa da, planda döngüsel ekonomiyi

<sup>3</sup> Türk Dil Kurumu’na göre inovasyon; radikal, orijinal ve farklı düşüncelerin hayata geçirilmesi demektir. İnovasyon; yaratıcı fikir ya da buluşların, ekonomik alanlara uygun hale getirilip uygulanmasıdır.

<sup>4</sup> Bir yerleşim merkezinde oluşan atığın toplanması, ayrıştırılması, geri dönüştürülmesi, geri kazanılması ve son olarak bertaraf edilmesi faaliyetlerinin; tek bir kuruluş tarafından yürütülmesidir.

destekleyen temiz üretim ve enerji verimliliği gibi kavramlara yer verilmiştir. Öte yandan, Türkiye'nin Paris İklim Antlaşması'nı 2016'da imzalayıp 2021'de meclis onayından geçirmesi; dögüsel ekonomiyi içselleştirilmesi adına son derece önemli bir adımdır.

## 2.1. Avrupa Birlięi Dögüsel Ekonomi Endeksi (EUCEI)

Aşağıdaki tabloda, 27 AB üyesi ülkeye ait Avrupa Birlięi Dögüsel Ekonomi Endeksi (EUCEI) değerleri bir araya getirilmiştir. Tablonun hazırlanmasında, verilere Politico'nun<sup>5</sup> internet sitesinden erişim sağlanmıştır. Evsel atık geri dönüşüm oranı, üretimde geri dönüştürülmüş hammadde kullanım oranı ve dögüsel ekonomiye ilişkin alınan patent sayısı gibi bileşenlerden oluşan EUCEI; AB ülkelerini dögüsel ekonomi konusundaki başarılarına göre sıralamaktadır.

**Tablo 1:** AB'ye Üye Ülkelerin EUCEI Deęerleri

|             | Eysel atık (kişi başı / yıllık / kg) | Ank gıda (kişi başı / yıllık / kg) | Eysel atık geri dönüşüm oranı (%) | Üretimde geri dönüştürülmüş hammadde kullanım oranı (%) | Materyal tekrar kullanım oranı (%) | Dögüsel ekonomi ile ilgili patent sayısı (2000'den itibaren) |
|-------------|--------------------------------------|------------------------------------|-----------------------------------|---|------------------------------------|--|
| Almanya     | 627                                  | 149                                | 66                                | 0.25  | 11                                 | 1260   |
| Avusturya   | 564                                  | 209                                | 58                                | 0.32  | 9                                  | 122  |
| Belçika     | 420                                  | 345                                | 54                                | 0.22  | 17                                 | 105  |
| Bulgaristan | 404                                  | 105                                | 32                                | 0.11  | 3                                  | 10   |
| Çekya       | 339                                  | 81                                 | 34                                | 0.25  | 7                                  | 72   |
| Danimarka   | 777                                  | 146                                | 48                                | 0.31  | 10                                 | 53   |
| Estonya     | 376                                  | 265                                | 28                                | 0.26  | 11                                 | 3  |
| Finlandiya  | 504                                  | 189                                | 42                                | 0.06  | 7                                  | 111  |
| Fransa      | 511                                  | 136                                | 42                                | 0.24  | 18                                 | 542  |
| GKRY        | 640                                  | 327                                | 17                                | 0.13  | 3                                  | 4  |
| Hırvatistan | 403                                  | 91                                 | 21                                | 0.23  | 5                                  | 4  |
| Hollanda    | 520                                  | 541                                | 53                                | 0.17  | 27                                 | 169  |
| İrlanda     | 563                                  | 216                                | 41                                | 0.18  | 2                                  | 38   |
| İspanya     | 443                                  | 135                                | 30                                | 0.20  | 8                                  | 210  |
| İsveç       | 443                                  | 212                                | 49                                | 0.19  | 7                                  | 49   |
| İtalya      | 497                                  | 179                                | 45                                | 0.19  | 19                                 | 294  |
| Letonya     | 410                                  | 110                                | 25                                | 0.18  | 3                                  | 11   |
| Litvanya    | 444                                  | 119                                | 48                                | 0.15  | 4                                  | 19   |
| Lüksemburg  | 614                                  | 175                                | 48                                | 0.97  | 11                                 | 24   |
| Macaristan  | 379                                  | 175                                | 35                                | 0.23  | 5                                  | 36   |
| Malta       | 621                                  | 76                                 | 7                                 | 0.12  | 10                                 | 1  |
| Polonya     | 307                                  | 247                                | 44                                | 0.18  | 13                                 | 298  |
| Portekiz    | 461                                  | 132                                | 31                                | 0.26  | 2                                  | 22   |
| Romanya     | 261                                  | 76                                 | 13                                | 0.13  | 2                                  | 34   |
| Slovakya    | 348                                  | 111                                | 23                                | 0.15  | 5                                  | 10   |
| Slovenya    | 466                                  | 72                                 | 58                                | 0.41  | 8                                  | 8  |
| Yunanistan  | 498                                  | 80                                 | 17                                | 0.14  | 1                                  | 5  |

Kaynak: POLITICO LLC, EU Circular Economy Index, Temmuz 2024.

Bu tabloya göre; 2000 yılından itibaren dögüsel ekonomi ile ilgili alınan patent sayısında 1260 patent ile Almanya ilk sırada yer alırken, onu 542 patentle Fransa, 298 patentle Polonya, 294 patentle İtalya ve 210 patentle İspanya izlemektedir. Hollanda'nın %27'lik materyal tekrar kullanım oranı ile ilk sırada yer aldığı endekste; üretimde geri dönüştürülmüş hammadde kullanım

<sup>5</sup> ABD merkezli, politika alanında uzmanlaşmış gazetecilik organizasyonudur.

oranında %0.97 ile Lüksemburg, evsel atık geri dönüşüm oranında ise %66 ile Almanya 1. sıradadır.

Lüksemburg, döngüsel ekonomi politikaları ve uygulamaları konusunda önde gelen ülkelerden biridir. AB 2015 Döngüsel Ekonomi Paketi'ni açıklamadan bir yıl önce yani 2014'te, Lüksemburg Ekonomi Bakanlığı döngüsel ekonomi yol haritasını hazırlamıştır. Söz konusu bu yol haritasının temel hedefi; ekonomik rekabet gücü, istihdam ve çevresel iyileşmedir (Yücer, 2023, s. 76). Ayrıca Lüksemburg'un, "döngüsel ekonominin bilgi başkenti ve test alanı olmak" gibi bir vizyonu vardır (Sitra Çalışmaları, 2016, s. 42).

Bağımsız bir kamu vakfı olan Finlandiya İnovasyon Fonu (Sitra), 2016 yılında "Döngüye Liderlik Etmek: Döngüsel Ekonomiye Giden Yolda Fin Yol Haritası 2016-2025" adlı bir çalışma yayınlamıştır. Çalışmanın amacı, Finlandiya'da döngüsel ekonomiyi teşvik etmek ve bunu gerçekleştirmenin en etkili yollarını belirlemek için ortak bir zihniyet oluşturmaktır. Fin yol haritası; sürdürülebilir gıda sistemi, orman tabanlı döngüler, teknik döngüler, taşımacılık - lojistik ve ortak eylemler olmak üzere; Finlandiya'nın geleneksel güçlü yönlerine dayanan 5 alana odaklanmıştır.

### 3. Sonuç

Kar odaklı ve üretim etkinliğine öncelik verilen doğrusal ekonomik modelde; üretim tasarımı ve sürecinde, çevresel kaygılar ön planda değildir. Kaynakları geri dönüştürülemez bir şekilde kullanan, kârı özelleştirirken maliyeti sosyalleştiren doğrusal ekonomi; küresel ısınmanın da asıl sorumlusu olarak görülmektedir. 1970'ler itibarıyla gelişen çevresel duyarlılığın bir sonucu olan döngüsel ekonomi ise, meselenin sadece üretmek olmadığını savunmaktadır.

Pek çok olgu için geçerli olan taşıma kapasitesi kavramı, ekosistem için de geçerlidir. Ekosistemin kapasitesinin zorlanması, daha önce hesap edildiği gibi sadece maddi kayıplarla sınırlı kalmayacağı aşikârdır. Döngüsellüğün geri bildiriminin sektöre uđramasıyla sürdürülebilirliğin çıkmaza girmesi, her an karşılaşılması muhtemel bir sonuçtur. Bu bağlamda çalışmanın da ana konusunu oluşturan döngüsel ekonomi, zorunlu olarak doğrusal ekonomiye tercih edilmelidir. Böyle bir tercihin; sosyoekonomik ve çevresel avantajları beraberinde getirerek, tüketim alışkanlıklarının da değişimi ile birlikte, sürdürülebilir bir çevreyi ve yaşamı inşa edeceği öngörülmektedir.

TÜİK verilerine göre; Türkiye'de üretilen gıdanın en az yarısı, besin haline gelmeden atık ya da artık haline gelmektedir (Kurnaz ve Aksan Kurnaz, 2022, s. 62). Döngüsel bir gıda sistemi kurabilmek için, bu atık ya da artıkların tamamının komposta (doğal / organik gübre) dönüştürülüp toprakla buluşturulması gerekir. Bu bağlamda döngüsel ekonominin temellerini sadece bireysel ya da kurumsal olarak değil, ülkece benimsemek ve bilhassa döngüsellüğün tarımsal boyutu üzerinde durmak; son derece faydalı ve verimli olacaktır. Bunun yanı sıra döngüsel ekonomi ya da geri dönüşüm sektörlerinde faaliyet gösteren işletmeler, vergi ve sübvansiyonlarla teşvik edilmelidir. Sıfır atık konusunda çöplerin ayrıştırılmasına yasal zorunluluk getirilebileceği gibi, teşvik ve ikna edici eğitim, kampanya ve uygulamalarla kalıcı alışkanlıklar oluşturmak ve geri dönüşümle ulaşılmak istenilen hedeflere varmak mümkündür.

Ayrıca geri dönüşüm konusunda örnek AB ülkelerinde geliştirilen politika ve uygulamaların, konunun uzmanları tarafından etraflıca incelenmesi; Türkiye gibi gelişmekte olan ülkelere de ilham verecek ve rehberlik edecektir. Bu çalışmada Çin, Norveç, İskoçya, Şili ve Türkiye'deki uygulamalardan da bahsedilmiş; böylece AB'ye üye ülkeler ekseninde şekillenen literatüre özgün bir katkı sağlanmak istenmiştir. Hiç şüphesiz döngüsellik konusunda daha azimli ve çalışkan olmak; Dünya Bankası sınıflandırmasına göre üst-orta gelir grubunda yer alan Türkiye'yi, mikro ve makro düzeyde bulunduğundan daha iyi bir konuma getirecektir.

**Yazar Katkı Oranı** (Authorship Contributions): Yazarlar çalışmaya eşit oranda katkı sağlamıştır.

### Kaynakça

- Aşkın Uzel, R. (2020). Döngüsel ekonominin yeni iş modelleri. F. Sayın ( Ed.), *Döngüsel ekonomi: Makro ve mikro incelemeler* içinde (ss. 307–331). Ankara: Nobel Akademik Yayıncılık.
- Ateş, E. (2021). Döngüsel ekonomi kapsamında GSYİH ile geri dönüşüm ilişkisi: Avrupa Birliği ülkeleri örneği, *Dumlupınar Üniversitesi Sosyal Bilimler Dergisi*, 67, 125-137, doi: 10.512901/dpusbe.782974.
- Ay Türkmen, M. ve Kılıç, F. (2020). Sürdürülebilir kalkınma anlayışına yönelik döngüsel ekonomi modeli, *Üçüncü Sektör Sosyal Ekonomi Dergisi*, 55(4), 2538-2556, doi: 10.15659/3.sektor-sosyal-ekonomi.20.11.1452.
- Busu, M. ve Trica, C. L. (2019). Sustainability of circular economy indicators and their impact on economic growth of the European Union, *Sustainability*, 11(19), 5481, doi: 10.3390/su11195481.
- Çırak, A.N. (2021). Almanya özelinde döngüsel ekonomi perspektifinden GSYİH ve geri dönüşüm ilişkisi: Zaman serileri analizi, *19 Mayıs Sosyal Bilimler Dergisi*, 2(4), 816-836, doi: 10.52835/19maysbd.969967.
- Ellen MacArthur Foundation (2013). Towards the circular economy Vol. 1: Economic and business rationale for an accelerated transition. Erişim adresi: <https://ellenmacarthurfoundation.org/towards-the-circular-economy-vol-1-an-economic-and-business-rationale-for-an>. (18.08.2024).
- Ellen MacArthur Foundation (2015). Growth within: A Circular economy vision for a competitive Europe. Erişim adresi: <https://ellenmacarthurfoundation.org/growth-within-a-circular-economy-vision-for-a-competitive-europe>. (18.08.2024).
- Eskin, F. (2020). *Avrupa Birliği'nin döngüsel ekonomi modeli ve Türkiye'de yerel yönetimlerin atık politikası: Konya Büyükşehir Belediyesi örneği*. [Yüksek lisans tezi, Ankara Hacı Bayram Veli Üniversitesi]. YÖK Ulusal Tez Merkezi Veri Tabanı.
- Geissdoerfer, M., Savaget, P., Bocken, N. M. P. ve Hultink, E. J. (2017). The circular economy – A new sustainability paradigm?, *Journal of Cleaner Production*, 143, 757-768, doi:10.1016/j.jclepro.2016.12.048.
- Gökşen, Y., Ünal, C. ve Tuna, H. (2020). Döngüsel ekonomi ve endüstri 4.0 odağında dijitalleşmenin rolü. F. Sayın ( Ed.), *Döngüsel ekonomi: Makro ve mikro incelemeler* içinde (ss. 387-412). Ankara: Nobel Akademik Yayıncılık.
- Gündüzalp, A. A. ve Güven, S. (2016). Atık, çeşitleri, atık yönetimi, geri dönüşüm ve tüketici: Çankaya Belediyesi ve semt tüketicileri örneği. Erişim adresi: [https://www.researchgate.net/publication/295693401\\_Waste\\_and\\_Waste\\_Types\\_Waste\\_Management\\_Recycling\\_and\\_Consumer\\_Cankaya\\_Municipality\\_and\\_Instance\\_of\\_Neighbourhood\\_Consumers](https://www.researchgate.net/publication/295693401_Waste_and_Waste_Types_Waste_Management_Recycling_and_Consumer_Cankaya_Municipality_and_Instance_of_Neighbourhood_Consumers). (28.07.2024).
- Güreşçi, G. (2020). Sürdürülebilir kalkınma açısından döngüsel ekonomi ve pandeminin etkileri. F. Sayın ( Ed.), *Döngüsel ekonomi: Makro ve mikro incelemeler* içinde (ss. 47-65). Ankara: Nobel Akademik Yayıncılık.
- Kirchherr, J., Hekkert, M., Bour, R., Huibrechtse-Truijens, A., Kostense-Smit, E. ve Muller, J. (2017, Ekim). Breaking the barriers to the circular economy. Erişim adresi:

- [https://circulareconomy.europa.eu/platform/sites/default/files/171106\\_white\\_paper\\_breaking\\_the\\_barriers\\_to\\_the\\_circular\\_economy\\_white\\_paper\\_vweb-14021.pdf](https://circulareconomy.europa.eu/platform/sites/default/files/171106_white_paper_breaking_the_barriers_to_the_circular_economy_white_paper_vweb-14021.pdf). (18.08.2024).
- Kurnaz, M. L. ve Aksan Kurnaz, I. (2022, Ekim). Biyoekonomi, döngüsel ekonomi ve döngüsel biyoekonomi. Erişim adresi: [https://bilimteknik.tubitak.gov.tr/system/files/makale/ayiklanan\\_basliksiz\\_sayfalar\\_44.pdf](https://bilimteknik.tubitak.gov.tr/system/files/makale/ayiklanan_basliksiz_sayfalar_44.pdf). (28.07.2024).
- Önder, H. (2018a). *Döngüsel ekonomi ve Avrupa ülkeleri üzerine bir analiz*. Bursa: Ekin Yayınevi.
- Önder, H. (2018b). Sürdürülebilir kalkınma anlayışında yeni bir kavram: Döngüsel ekonomi. Erişim adresi: <https://dergipark.org.tr/tr/download/article-file/525632>. (28.07.2024).
- Özsoy, T. (2018). Döngüsel ekonomi: Almanya'daki durumun bir özeti. Erişim adresi: <https://dergipark.org.tr/tr/download/article-file/620558>. (28.07.2024).
- Sapmaz Veral, E. (2021). Döngüsel ekonomi: Engeller, stratejiler ve iş modelleri. Erişim adresi: <https://dergipark.org.tr/en/download/article-file/1410029>. (28.07.2024).
- Sapmaz Veral, E. ve Yiğitbaşıoğlu, H. (2018). Avrupa Birliği atık politikasında atık yönetiminden kaynak yönetimi yaklaşımına geçiş yönelimleri ve döngüsel ekonomi modeli, *Ankara Üniversitesi Çevrebilimleri Dergisi*, 6(1), 1-19, doi: 10.1501/Csaum\_0000000082.
- Sayın, F. (2020). Döngüsel ekonomiye doğru. F. Sayın (Ed.), *Döngüsel ekonomi: Makro ve mikro incelemeler* içinde (ss. 1-15). Ankara: Nobel Akademik Yayıncılık.
- Sayın, F. (2022). Döngüsel ekonomi yaklaşımında insani gelişmenin atık yönetimi üzerindeki etkilerinin incelenmesi: Avrupa Birliği ülkeleri için dinamik panel veri analiz bulguları, *İzmir İktisat Dergisi*, 37(3), 673-685. doi:10.24988/ije.1034368.
- Sitra Studies (2016). Leading the Cycle: Finnish Road Map to a Circular Economy 2016–2025. Erişim adresi: <https://www.sitra.fi/app/uploads/2017/02/Selvityksia121.pdf>. (18.08.2024).
- Upadhayay, S. ve Alqassimi, O. (2019). Transition from linear to circular economy. *Westcliff International Journal of Applied Research*, 2(2), 62-74, doi: 10.47670/wuwijar201822OASU.
- Uysal, Y. (2020). Ekonomi politikalarında mevcut genel perspektif ve döngüsel ekonomi anlayışının içerilmesi üzerine bir deneme. F. Sayın (Ed.), *Döngüsel ekonomi: Makro ve mikro incelemeler* içinde (ss. 599–618). Ankara: Nobel Akademik Yayıncılık.
- Vuță, M., Vuță, M., Enciu, A. ve Cioacă, S.I. (2018). Assesment of the circular economy's impact in the EU economic growth. *Amfiteatru Economic Journal*, 20(48), 248-261, doi: 10.24818/EA/2018/48/248.
- Yıldız, Ş. (2019). Sürdürülebilir kalkınma anlayışı kapsamında döngüsel ekonomi yaklaşımı: Atık yönetimi ve sıfır atık. E. E. Başar vd. (Ed.), *Sürdürülebilirlik: Ekonomik ve sosyal eğilimler* içinde (ss. 83-98). Ankara: İmaj Yayınevi.
- Yılmaz, G. (2022). *Döngüsel ekonomiye geçişte kaynak verimliliği ve AB örneği*. [Doktora tezi, İstanbul Üniversitesi]. YÖK Ulusal Tez Merkezi Veri Tabanı.
- Yılmaz, V. (2019). Sürdürülebilir kalkınma ve döngüsel ekonominin bibliyometriği. Erişim adresi: <https://dergipark.org.tr/tr/download/article-file/865592>. (28.07.2024).
- Yılmaz, V. (2022). Avrupa Birliği ülkelerinin döngüsel ekonomi performansı, *Cumhuriyet Üniversitesi İİBF Dergisi*, 23(1), 94–114, doi: 10.37880/cumuiibf.992906.

Yücer, E. N. (2023). *Sürdürülebilir kalkınma açısından döngüsel ekonomi politikaları: Avrupa Birliği ve Türkiye analizi*. [Yüksek lisans tezi, Nuh Naci Yazgan Üniversitesi]. YÖK Ulusal Tez Merkezi Veri Tabanı.



## TEKNOŞOVENİZM KISKACINDA RİSK-FIRSAT PENCERESİNDEN YAPAY ZEKÂ VE DEMOKRASİ İLİŞKİSİ

Sinem ŞAHNAGİL<sup>1</sup>

### Öz

Teknolojik uygulamaların hayatın her alanına kolektif bir istekle entegre edildiği sistemi anlatan “teknosovenizm”, sorun yeterince iyi tanımlanmışsa, teknolojinin tüm sorunları etkili ve en iyi şekilde çözebileceğini savunmaktadır. Teknosovenizmin yapı taşlarından birisini ise yapay zekâ teknolojisi oluşturmaktadır. Ulusal ve uluslararası ölçekte, sosyal ve siyasal hayatta büyük değişimler yaratan yapay zekâ, bilginin en büyük sermaye ve servet kaynağı olduğu bir çağda, tüm ulusların rekabet gücünü belirleyen stratejik bir unsurdur. Bu nedenle yapay zekânın doğru kullanımı, aynı zamanda demokrasilerin geleceğini etkileyebilme ihtimali açısından önemlidir. Zira yapay zekâ, özellikle siber ortamda varlık gösteren vatandaşların karar alma süreçlerini şekillendirebilmekte, kolektif karar almanın nasıl gerçekleşeceğini yönlendirebilmektedir. Yapay zekâ teknolojilerinin demokratik değerleri, süreçleri ve vatandaşların sosyal ve siyasal davranışlarını etkilediğine yönelik giderek artan söz konusu kanaat, bu teknolojinin demokratik hayatın sürdürülebilirliği açısından risk ve fırsatlarıyla tartışmaya açılmasını bir gereklilik olarak ortaya koymuştur. Çalışmada yapay zekânın siyaseti yeniden şekillendirmeye yarayan yeni ve farklı yollar yarattığı tezinden hareketle demokrasinin bu uygulamalardan ne ölçüde etkilendiği tartışılmış, yöntem olarak nitel araştırma tekniklerinden metin analizi kullanılmıştır. Çalışmanın amacı demokrasi ve yapay zekânın doğal müttefikler mi olduğu, yoksa yapay zekânın demokratik amaçlara hizmet edebilmesi için aktif tasarım tercihlerine mi ihtiyaç duyulduğuna yönelik değerlendirme yapmaktır.

**Anahtar Kelimeler:** Teknosovenizm, Yapay zekâ, Demokrasi.

**JEL Kodları:** H10, H1

## THE RELATIONSHIP BETWEEN ARTIFICIAL INTELLIGENCE AND DEMOCRACY FROM THE RISK-OPPORTUNITY PERSPECTIVE IN THE GRIP OF TECHNOCHAUVINISM

### Abstract

“Technochauvinism”, which describes a system in which technological applications are integrated into all areas of life with a collective will, argues that technology can solve all problems effectively and in the best way if the problem is defined well enough. One of the building blocks of technochauvinism is artificial intelligence technology. Artificial intelligence, which creates major changes in social and political life on a national and international scale, is a strategic element that determines the competitiveness of all nations in an age where knowledge is the greatest source of capital and wealth. Therefore, the correct use of artificial intelligence is also important in terms of the possibility of affecting the future of democracies. Because artificial intelligence can shape the decision-making processes of citizens, especially those who exist in cyberspace, and can direct how collective decision-making will take place. The growing conviction that artificial intelligence technologies affect democratic values, processes and the social and political behavior of citizens has made it a necessity to discuss the risks and opportunities of this technology in terms of the sustainability of democratic life. Based on the thesis that artificial intelligence creates new and different ways to reshape politics, the study discusses to what extent democracy is affected by these practices. Text analysis, one of the qualitative research techniques, was used as the method. The aim of the study is to assess whether democracy and AI are natural allies or whether active design choices are needed for AI to serve democratic purposes.

**Keywords:** Technochauvinism, Artificial intelligence, Democracy.

**JEL Codes:** H10, H1

<sup>1</sup> Doç. Dr., Balıkesir Üniversitesi, Siyaset Bilimi ve Kamu Yönetimi Bölümü, [sinem.sahnagil@balikesir.edu.tr](mailto:sinem.sahnagil@balikesir.edu.tr).

ORCID: 0000-0003-0920-6948

**Başvuru Tarihi** (Received): 02.11.2024 **Kabul Tarihi** (Accepted): 15.01.2025



## Giriş

Bilgisayar teknolojilerinde yaşanan gelişmeler ışığında özellikle yapay zekâ uygulamaları gerek ulusal gerekse uluslararası düzeyde bireysel, toplumsal ve siyasal hayatın değişim ve dönüşümünü beraberinde getirmiştir. Büyük veriyi değerlendirme ve yeni şartlara uyum sağlama gibi daha önce görülmemiş özelliklere sahip olan bu teknoloji, teknoşovenizm adı verilen yaklaşımla birbirini besleyerek yeni tartışma başlıklarına da kapı aralamıştır. Teknolojiyi var olan hemen hemen tüm sorunların çaresi olarak kabul eden bu yaklaşım, yapay zekâ uygulamaları başta olmak üzere teknolojinin tüm yönleri ile insanlığın kurtarıcısı olduğu inancı ile hareket etmektedir. Fakat söz konusu yaklaşım aynı zamanda çeşitli eleştirilerle de karşılaşmaktadır. Zira bazı kesimler teknoşovenizmin aşırı iyimserliğine tepkiyle yaklaşmakta, özellikle yapay zekâ kullanımının hükümetlerin yanı sıra büyük özel şirketler tarafından da kötüye kullanılma potansiyeline dikkat çekmektedirler. Buna göre yeni teknoloji hak temelli demokrasilerin kurumları, süreçleri ve normları için gerçek bir tehdit oluşturmakta, farklı siyasi paydaşlara bireyler ve sosyal gruplar üzerinde hedeflenmiş, bireyselleştirilmiş ve genellikle görünmez etkide bulunmaları için fırsatlar sunmaktadır. Bu kapsamda çalışma, yeni nesil teknolojilerin başında gelen yapay zekânın demokratik hayat üzerindeki olası olumlu/olumsuz etkilerine yönelik tartışmaların giderek arttığı günümüzde, söz konusu tartışmaya bir çerçeve sunarak katkı sunmayı amaçlamaktadır. Zira ilgili tartışma alanı, çözüm odaklı politikalar geliştirilmesi ihtiyacı taşımakta, çalışma bu ihtiyacı giderme yönünde desteği ile önem arz etmektedir.

Çalışmanın ilk bölümünde son dönemlerde giderek artan şekilde gündeme gelen teknoşovenizm kavramına yer verilmiş, teknolojinin fetişleştirilmesine atıfta bulunmak için kullanılan kavramın yeni çağda konumlanması, yapay zekâ ile ilişkisi genel olarak açıklanmıştır. İkinci bölümde ise demokrasinin yapay zekâ ile yol arkadaşlığı/ımtihanı değerlendirilmiştir. Yapay zekânın demokratik süreçlere entegrasyonu ve olası fayda ve riskleri somut örnekler eşliğinde ifade edilmiş, bu alanda benimsenen politikaların teknoşovenizm karşısında kritik konumlanması vurgulanarak sonuç kısmında olası risklere yönelik çeşitli önerilerde bulunulmuştur.

## 1. Teknoşovenizm ve Yapay Zekâ

Birey veya toplumların teknolojinin dışında kalmaları günümüzde adeta hayatın dışında kalmaları ile eş değer bir anlam ifade etmektedir. Zira teknoloji, aynı türden araçların daha iyisine ulaşma ve bu daha iyinin etkinliği oranında, insan hayatını etkilemekte ve değiştirmektedir. Bu güçlü etki ise teknoşovenizme varacak bir bağlılık durumunu tetikleyebilmektedir.

### 1.1. Teknoşovenizm ve Bilgi Çağında Konumlanması

Teknoşovenizm kavramı ilk kez Meredith Broussard tarafından 2018 tarihli “Artificial Unintelligence: How Computers Misunderstand the World”<sup>2</sup> adlı kitabında kullanılmıştır. Teknolojinin her zaman çözüm olduğu inancını temel alan teknoşovenizm, bir insanın yapabileceği her şeyin bir bilgisayar tarafından daha iyi, daha adil ve daha nesnel bir şekilde yapılabileceğine dair bir yaklaşımı ifade etmektedir (Broussard, 2018, s. 7). Teknolojiyi kimi zaman insanlardan daha üst bir konuma yerleştiren bu yaklaşım, Broussard’a göre (2018) teknolojik ütopyacılığın özel bir kolu, teknolojinin dünyayı değiştirme kapasitesine dair derin bir iyimserlik ve dijital teknolojilerin nasıl kullanılacağına dair tedbir eksikliği gibi temel karakteristik özelliklere sahiptir.

Teknoşovenizmin teknoloji konusunda kör iyimserlik ve ihtiyatsızlık, sosyal meselelere karşı ilgisizlik, bireycilik gibi birbiriyle ilişkili ve örtüşen bileşenlere sahip olmakla birlikte bu bileşenler, makinelerin nesnelliğine ve güvenilirliğine yönelik katı bir inanç; matematik, mühendislik ve bilgisayar bilimi gibi disiplinlerin etkin kodlarını insan etkileşimlerinin üzerinde

<sup>2</sup> “Yapay Zekasızlık: Bilgisayarlar Dünyayı Nasıl Yanlış Anlıyor”

tutulması; sosyal normların veya kuralların geçerliliğinin kimi zaman göz ardı edilmesi gibi arka planları içermektedir (Broussard, 2018). Teknolojik çözümcülük olarak ifade edilen bir bakış açısına sahip olan teknoşovenizm, teknolojinin derin sosyo-ekonomik nedenleri olan sorunları dahi çözebileceği varsayımını kabul etmekte, hatta kimi zaman aslında sorun olmayan sözde sorunlara dahi cevap olarak önerilerek “çekiçli biri için her şey çivi gibi görünür” özdeyişinin uygulamadaki yansımaları oluşturmaktadır (Morozov, 2013). İnsanların yaşamlarını, davranışlarını ve etkileşimlerini izleme ve tahmin etmeye dayalı analize imkân veren niceliksel verilere dönüştürme sürecini temel alan teknoşovenizm, söz konusu verileştirme sürecinin nesnellğine yönelik büyük bir bağlılık barındırmaktadır (Van Dijck, 2014). Zira teknoşovenizmde veriler, değişmez gerçekler olarak düşünülmektedir. Fakat Broussard’a (2018) göre verilerin ve veri toplama sistemlerinin insanlar tarafından yaratıldığı, veri üretimi ve analizinin iddia edilen faydaları genellikle eşit olarak dağıtmadığı unutulmaktadır.

Teknoşovenist ve yıkıcı inovasyon düşünce biçimlerinin temel mantığı ayrıca optimizasyon düşüncesine dayanmaktadır. Belirli dijital sistem türlerinde genel bir örgütlenme ilkesi olarak ifade edilen optimizasyon, ticari zorunluluklarla uyumlu temel ölçütleri en üst düzeye çıkararak "ekonomik değerin maksimum düzeye çıkarılmasını" amaçlamaktadır (Overdorf vd., 2018). Bunun yanı sıra bu bakış açısı yapay zekâyı ve büyük veriyi toplumun çeşitli güç yapılarından bağışık şekilde konumlandırmakta, insan eylemlerinden ve iradesinden bağımsız, kaçınılmaz bir güç olarak kabul etmektedir. Diğer bir deyişle teknoşovenizm teknolojinin, kendinden menkul gücüyle dünyayı değiştirebileceğine inanan tek boyutlu bir yaklaşım olarak öne çıkmaktadır (Fuchs, 2019).

Teknoşovenizm akımına dahil olan, her şey için bilgisayar kullanımına aşırı derecede bağlılık gösteren bireyler ise teknoşovenist olarak tanımlanmaktadır. Teknolojilerin etkileri konusunda endişe duymayan bu kişiler, bilgisayarların çoğu işte insanlardan daha iyi iş çıkardığına derin bir inanç besleyen kişilerdir. Burada yok sayılan husus, bilgisayarların ve teknolojinin de belirli durumlarda yapabileceklerinin bir sınırının olduğudur. Teknoloji çerçevesi içinde bilgisayarlar hafıza açısından şüphesiz insanlara göre önemli bir avantaja sahip olmakla birlikte sağduyu, akıl yürütme, anlama, değerlendirme ve muhakemenin diğer özelliklerine ihtiyaç duyulduğu durumlarda genellikle insanlar hala tercih edilmektedirler. Bunun yanı sıra teknoşovenizm ve teknoşovenist eleştirisi yapan kesimler bazı sorunların teknoloji ile çözülmüş olmasının tüm sorunların teknoloji ile çözüleceği anlamına gelmediğini ifade etmektedirler. Zira birçok sosyal mesele, uzun süredir devam eden ve kökleşmiş sosyo-ekonomik ve politik köklere dayanmaktadır. Diğer bir deyişle birçok sosyal sorun, yapısal sosyal ve politik ekonomik değişim olmadan çözülemeyeceği gibi sorunu bir şekilde çözeceği beklentisiyle, yapısal olarak bir şekilde bozulmuş bir dizi sosyal veya ekonomik ilişkiye bir bilgisayar sistemi sokmak, Broussard'ın teknoşovenizmin bir parçası olarak tanımladığı teknoloji hakkındaki kör iyimserliğin karakteristiğidir (Broussard, 2018; Cobbe, 2022). Bununla birlikte Cobbe'ye (2022, s. 33) göre teknoşovenist düşünme biçimleri genellikle, bir bağlamda bir amaca hizmet edebilecek veya bir sorunla başa çıkmaya yardımcı olabilecek bir teknolojinin, başka bir bağlamda aynı veya benzer faydayı sağlayacağına dair hatalı varsayımlara dayanmaktadır (Cobbe, 2022, s. 33).

## 1.2. Teknoşovenizm Perspektifinden Yapay Zekâ

Yapay zekâ en genel ifadesiyle minimum insan müdahalesi ile akıllı davranışı modellemek için bir bilgisayarın kullanılması olarak tanımlanmaktadır. Dijital alanda her türlü hareketi sınıflandıran, işleyen, veriye dayalı kararlar alan bir teknolojiye karşılık gelen yapay zekâ, Sucu'ya (2021, s. 40) göre insan zekâsını taklit ederek insan yerine değerlendirme ve sonuca varma yeteneğine sahip olan dijital uygulamalar olarak tanımlanırken, Erturan ve Ergin'e (2018, s. 813) göre büyük miktarda veriyi çok hızlı bir şekilde işleyebilen, bu verileri sorunların önceden tespitinde ve çözüme kavuşturulmasında kullanabilen ileri seviyede öğrenen sistemler olarak kabul

edilmektedir. Bilgisayar biliminin akıllı sistemleri tasarlamakla ilgilenen alt dalı olarak yapay zekâ, bu sistemlerin insan zekasını andıran dil öğrenme, anlamlandırma, problem çözme gibi karakteristik özelliklerini taşıyan bir sistemin yansması olarak görülmektedir (Jacob vd., 1988, s. 24). Yapay zekâ bir yandan bilginin katma değer yaratan bir güç olarak yaygın şekilde kullanıldığı, diğer yandan insan zihninin ve davranışlarının başarılı şekilde tanımlanarak insan gibi düşünebilen makinelerin programlandığı bir alanı oluşturmaktadır (Önder ve Saygılı, 2018, s. 631; Güleriyüz, 2021, s. 155), insan zihninin yapabileceklerinin aynısını yapabilme kapasitesine sahip olması nedeniyle verimliliğin artırılmasında kilit nokta olarak vurgulanmaktadır (Dilworth, 1988, s. 23). Çeşitli ve büyük miktarda veri arasında bağlamsal ilişkiler kurmada başarılı olduğunu kanıtlayan yapay zekâ, özetle “verilerin, algoritmaların ve bilgi işlemin gücünü bütünleştiren bir teknolojiler topluluğu” olarak ifade edilmektedir (European Commission, 2020, s. 2).

Bilgi toplumuna geçişle birlikte insanlık üç temel etken altında değişime zorlanmaktadır. Bu etkenlerden ilki dijitalleşme sürecidir. Bilgi akışının sürekli sağlandığı bir düzeni ortaya çıkaran dijitalleşme, hızlandırdığı yaşamla toplumu değişime zorlamaktadır. İkinci etken bağlı olma halidir. Verilerin birbiriyle bağlanması ve sosyal ağlar üzerinden etkileşimde görülen artış, yine toplumu değişime yönlendirmektedir. Son olarak ise makinelerin zihinsel kapasitelerinde meydana gelen gelişim, insan zihnini aşan uygulamaları hayata geçirerek toplumsal hayatın değişimini zorunlu kılmaktadır (Höchtel vd., 2016, s. 151). Özellikle 21. yüzyıl ile zirveye yönelen teknolojik gelişim, adeta toplumun işleyiş biçimlerini iyileştirme sözü vermiş, kişisel bilgisayarlar, cep telefonları ve internet, hayatları bir dereceye kadar kolaylaştırmak için kanıtlanabilir yeteneklere sahip en yaygın ve ilk teknoloji örneklerini oluşturmuşlardır. Bilgisayar teknolojilerini hayatın her alanına uygulama konusundaki kolektif eğilim de böylece hayata geçmeye başlamıştır.

Bilginin katma değer ortaya koyan bir güç olarak yaygın şekilde kullanıldığı ve veri akışının hızla gerçekleştiği bilgi çağına diğer bir boyutuyla dijital çağına yeni nesil kavramlarından birisi olan, büyük verileri işlemek için geliştirilen ve pek çok yöntemin temelini oluşturan yapay zekâ da politik, ekonomik, toplumsal, kültürel pek çok alana entegre edilmiş, kendisine kurtarıcı misyonu verilmiştir. Zira Yılmaz ve Mecek’e (2021, s. 104) göre yerel, ulusal, bölgesel ve hatta küresel veriler birbirine entegre edilmiş; kullanılan yenilenmiş teknolojiler, bilgi ve hizmet akışını etkilemiştir. İnsanlar arasında var olan ilişki ve iletişim ağına makineler, akıllı cihazlar, uygulamalar ve nesnelere de dâhil olmuştur. Bu durum tüm siyasi ve yönetsel süreçlerde yapay zekanın birincil iyileştirme yöntemi olarak ortaya çıkmasını sağlamıştır. Veriye dayalı politika anlayışının hâkim görüş olmaya başlamasıyla yapay zekâ eğitimden sağlığa, ulaşımdan adalet, güvenlikten çevre politikalarına kadar tüm hükümet kararlarında algoritmaların dili ile dikkate değer bir ağırlıkta yer edinmiştir.<sup>3</sup>

Tam olarak bu noktada yapay zekâ gibi dijital teknolojilerin her zaman çözüm olduğu yönündeki hatalı varsayımı tanımlamak için teknoşovenizm devreye girmektedir. Zira günümüzde siyasi ve yönetsel tüm süreçlerde ve politikalarda yapay zekanın planlandığı ve amaçlandığı gibi çalışacağı, geliştirilmesi veya dağıtımı sırasında ortaya çıkan sorunların teknik ayarlamalar veya uygun etik çerçeveler yoluyla düzeltileceği varsayılmaktadır. Fakat bu varsayımların hiçbiri zorunlu olarak

<sup>3</sup> Örneğin günümüzde ulaşım hizmetleri alanına giren trafik düzenlemeleri, akıllı toplu taşıma hattı düzenlemeleri, otobüs tarifeleri, araç yapılandırılması, personel tahsisi gibi konularda optimizasyonun sağlanması çalışmaları bu kapsamda yer almaktadır. Yapay zekanın ulaşım hizmetleri ile entegre edilerek trafik akışı hakkından önceden bilgi edinilmesini sağlayan sistemler ile trafik ışıklarının zamanlaması optimize edilmekte, vatandaşlar trafik yönetimi sayesinde toplu taşıma hizmetlerinin kullanımına yönlendirilebilmektedir (Vashisht, 2017; Song vd., 2016, s. 2). Yine yapay zekâ sağlıkta ön teşhis aşamasında kullanılmaya başlanılmış, yapay zekâyı tasarımı doktor robotların, otomatik olarak bir hastanın bilgilerini analiz edip ilk teşhisi koyabildiği ve ileride doktorlara tedavi konusunda yardımcı olabileceği bir döneme girilmiştir (Basnews, 2017). Oluşturulan yüz tanıma sistemleri ile suçlu ve şüphelilerin belirlenmesi (Eggers vd., 2017, s. 3), tarımsal robot teknolojisi kapsamında üretilen ve kamera sistemi ile yabancı ot tespiti yapan sistemler, afet sonrası anlık görüntü aktarmayı sağlayan yapay zekâ tabanlı uygulamalar yine yapay zekanın yayılma alanlarına gösterilebilecek örneklerin birkaçıdır.

geçerli değildir (Williamson, 2023). Bu nedenle Broussard (2018), yapay zekânın büyük bir çaba ve yaratıcılığın ürünü olduğunu kabul etmekle birlikte teknolojiyi fetişleştirmeyi bırakmayı, önyargıyı azaltmak için algoritmaları denetlemeyi ve endüstrinin kendi kendini yönetmesini ve uygun olduğunda hükümet düzenlemelerini hızlandırma ihtiyacını ısrarla vurgulamaktadır.

## 2. Demokrasi ve Yapay Zekâ

Demokrasi, toplumsal birlikteliğin yapılandırılması ve tarih boyunca bireylerin kaderlerini özgürce tayin etmesini sağlamak amacıyla dizayn edilen bir yönetim sistemi olarak kabul edilmektedir. Demokrasiye hâkim olan temsil, meşruiyet, katılım, dayanışma gibi kavramlar aracılığıyla bireysel hakların toplumsal sorumluluklarla uyumlu hale getirilmeye çalışıldığı bu sistem, hümanist bir toplumsal yapı vizyonuna vurgu yapmaktadır. Zira iyi bir demokrasi ancak vatandaşların doğru bilgiye ulaşabildiği, katılım ve ifade için açık kanallara sahip olduğu ve kendilerini etkileyen kararlarda söz sahibi olarak sürece dahil olabildikleri durumlarda varlık kazanmaktadır (Innerarity, 2024). Çoğulculuğun kaçınılmaz gerçeğiyle başa çıkmak ve kolektif olarak bağlayıcı kararlar üretmek için bir toplumdaki farklı görüşler arasındaki çatışmayı yapılandıran ve kontrol altına alan prosedürlere dayanan demokrasi, sadece belirli çıktılarını gerçekleştirmekle değil, bu çıktıların nasıl gerçekleştirileceği ile ilgilidir. Bu anlayışa göre, doğru ya da en iyi siyasi kararların ne olduğu konusunda anlaşmazlıklar olsa da bu kararların hangi kurallara göre alınacağı konusunda her zaman bir anlaşma vardır (Przeworski 1999). Bu anlamda, demokratik hükümet öncelikli olarak belirli çıktıları sağlamak için değil, tüm vatandaşların irade oluşturma ve karar alma sürecine katılma konusunda eşit özgürlüğe sahip olmalarını garanti altına almak için tasarlanmıştır (Urbinati 2014).

Çatışan görüş ve tercihlerin çoğulculuğu karşısında ortak kabul gören kolektif kararların hayata geçirilmesini sağlayan demokrasi, tam da bu özelliği nedeniyle bazı kesimler tarafından toplumsal karmaşıklıkla belirli bir şekilde başa çıkmak için tasarlanmış bir sosyal teknoloji olarak kabul edilmektedir. Zira demokratik siyaset de veriye dayalı sistemlere benzer şekilde hedefleri veya kriterleri en iyi şekilde gerçekleştirmeyi amaçlayan girdileri işlemeyi gerektirmektedir. Bununla birlikte farklı olarak önceden tanımlanmış hedeflerin optimizasyonu değil, en başta yol gösterici hedeflerin ne olması gerektiğini bulmakla ilgili bir yapı arz etmektedir (König ve Wenzelburger, 2021). Söz konusu durum, bilgiyi işleme ve belirli bilişsel görevlerle insanların yapamayacağı bir şekilde başa çıkma yeteneğinden kaynaklı olarak büyük ölçüde faydalı kabul edilen veriye dayalı mekanizmaların (özellikle yapay zekânın) siyaset ve demokratik karar alma süreçleri için ne anlam ifade ettiği, daha iyi siyasi kararlar üretip üretemeyecekleri veya bireylerin siyasi kararlarında ve eğilimlerinde ne derece etkili oldukları gibi soruların son dönemin önemli konu başlıkları haline gelmesine ön ayak olmuştur. Bu kapsamda tartışmaların bir kısmı, yapay zekânın ve veriye dayalı karar verme sistemlerinin yaygınlaşmasıyla bu mekanizmaların bireylerin karar verme süreçlerini giderek daha fazla destekledikleri düşüncesinden yola çıkarak yapay zekânın insanlığın geleceği için belirleyici bir faktör olacağı konusunda artan bir fikir birliğinde yoğunlaşırken, diğer bir kısmı yapay zekânın zaten demokrasinin seçim süreçlerine müdahale, kişiselleştirilmiş siyasi hedefleme, seçmenlerin davranışlarını şekillendirme ve kamuoyunu manipüle etmek için yanlış bilgi yayma gibi kritik işlevlerine olumsuz etki yapabilme ihtimali üzerinde yoğunlaşmaktadır.

Söz konusu tartışmanın ilk tarafı siyasi ve kültürel hayatın karmaşasının ve verimsizliğinin ancak teknoloji kullanılarak düzeltilmesi gereken sorunlar olduğunu düşünenler olarak teknoşovenist şekilde tanımlanırken (Morozov, 2013), diğer taraf demokratik siyasetin, algoritmik sistemler tarafından gerçekleştirilen öğrenme ve optimizasyonla bağdaşmayan bir tür öğrenmeyi içerdiğini savunmaktadır (König ve Wenzelburger, 2021). Bu durumda yapay zekânın demokratik süreçlere entegrasyonunun risk ve fırsatlarıyla ele alınması önemli bir gereklilik olarak ortaya çıkmaktadır.

## 2.1. Yapay Zekânın Demokratik Süreçlere Entegrasyonu

Demokrasi, güçlü bir diyaloga ve bu diyalogun serbestçe gerçekleştirilebileceği ortamın varlığına bağlı bir yapı arz etmektedir. Bu durum, dijitalleşmenin kamusal alanda meydana getirdiği değişiklik düşünüldüğünde, demokrasi için çok önemli olan bu diyalogun nasıl ortaya çıktığı konusunu yeniden değerlendirilmesi gereken bir başlık olarak ortaya çıkarmaktadır. Zira Basu ve Hughes'e (2024) göre sosyal medyanın her yerde bulunması ve yapay zekanın yükselişi, derin sahte videolar, dezenformasyon kampanyaları, kadın adaylara yönelik teknoloji destekli şiddet ve seçmenlerin verilerini kullanarak mikro hedefleme dahil olmak üzere dijital çağda ortaya çıkan birçok farklı mekanizma demokrasinin bütünlüğüne yeni zorluklar getirmiştir. Buna karşın teknoloji sektöründe ise Nemitz'in (2018) belirttiği gibi, demokrasiyi üstesinden gelinmesi gereken kusurlu bir düzenleme olarak görme ve teknolojiyi insanlığın çeşitli zorluklarını ele almanın bir aracı olarak görme eğilimi gözlemlenmektedir. Broussard'ın (2018) teknoşovenizm olarak isimlendirdiği bu eğilim, Morozov (2014) tarafından ise sosyal ve politik olanlar da dahil olmak üzere insan yapımı herhangi bir soruna teknolojik bir çözüm bulunabileceği fikrine atıfta bulunan çözümçülük olarak ifade edilmektedir.

Günümüz yönetim anlayışının önemli bir uzantısı olan veriye dayalı sistemler, belirli bir sorunu çözmeyi amaçlamakta, bu nedenle kaliteleri bazı performans ölçütlerine göre "iyi" kararlar üretmeleri açısından değerlendirilmektedir. Bu durum ise söz konusu sistemleri genellikle demokratik siyasetteki çıktı meşruiyeti standardıyla (Scharpf 1999) uyumlu hale getirmektedir. Fakat çıktı meşruiyeti açısından siyasi karar alma sürecini iyileştirmek için veriye dayalı sistemlerin bilinçli olarak kullanılmasında bazı sınırlamalar söz konusu olmaktadır. Bunlardan ilki optimizasyon süreci için gerekli olan temel gerçeğin eksikliğidir. Her ne kadar yapay zekâ, çıktıların kalitesini optimize edecek şekilde vatandaşların refahını ve memnuniyetini en üst düzeye çıkaran kararlar üretmek için kullanılabilme özelliğine sahip olsa da iyi çıktıların ne olduğuna dair önceden tanımlanmış bir kavram bulunmamaktadır. Diğer bir deyişle meşru görüşlerin sürekli rekabet halinde olduğu demokrasi düzeninde, hiç kimse bir yönetim için en iyi yolun ne olduğuna dair tek bir doğru nosyona sahip olduğunu iddia edememektedir. Dolayısıyla, siyasi kararların değerlendirileceği temel bir standart olarak neyin iyi olduğuna dair birbiriyle rekabet eden birçok anlayış bulunmaktadır. Zira alınan herhangi bir karar bazı vatandaşların çıkarına olabilirken diğerlerinin çıkarına hizmet etmemektedir (König ve Wenzelburger, 2022, s. 136). Ahlaki veya değer içeren konularla ilgili karar alımında ise durum daha da zordur. Zira demokrasilerde alınan kararlar en nihayetinde bütün toplumu kapsamaktadır. Ancak vatandaşlar, uzlaşmaya çok az yer olan ya da hiç yer olmayan uyumsuz ahlaki inançlara sahip olabilmektedirler. Eşcinsel evlilik ya da kürtaj gibi konularda daha görünür olan söz konusu durumlarda durum açıkça bilişsel bir problemi çözme meselesi olmaktan uzaklaşmakta, inanç ve değerlerle daha çok ilgili hale gelmektedir. Bu tür değer yüklü meselelerin çözümünde veriye dayalı sistemlerin daha iyi kararlar üretme kapasitelerinin ne derece işe yarayacağı önemli bir soru işareti olarak öne çıkmaktadır. Zira teknoşovenizme şüpheyle yaklaşan kesimler makine zekâsının üzerinde eğitilebileceği "temel gerçek" gibi bir şeyin olmadığını kesin bir dille savunmaktadırlar (König ve Wenzelburger, 2022; Knill, 2013).

Vatandaşların algıları da dahil olmak üzere, önceki siyasi kararlarla sonuçlar arasındaki kırılğan bağlantı ve kamuoyu algılarının değişkenliği, genelde veriye dayalı sistemlerin özelde ise yapay zekanın demokratik karar alma süreçlerine entegrasyonunda karşılaşılan sınırlamalar arasında yer almaktadır. Bazı siyasi kararların neyin arzu edilir olduğu konusunda güçlü bir fikir birliğine dayandığı durumlar söz konusu olabilmekle birlikte siyasi kararların ölçülebilir bir fayda ile ilgili olduğu durumlarda bile, vatandaşların algıları ve değerlendirmeleri kararın kendisiyle her zaman sıkı bir şekilde bağlantılı olmayabilmektedir. Zira bazı durumlarda problemleri bir durumun düzelmesine siyasi kararın mı yoksa başka faktörlerin mi etkili olduğu net olarak saptanamamaktadır. Bu belirsizlik unsuru, özellikle bir politikanın etkisini ancak uzun vadede

gösterebildiği durumlarda mevcuttur ve bu etkiyi diğer potansiyel etkilerden izole etmek son derece zor olmaktadır (Jacobs 2008).

Entegrasyon sürecinin önemi hassas bir dengeyi gerekli kılmakta, bu kapsamda ülkeler yapay zekâ konusunda büyük bir yarış içinde yer almaktadır. Örneğin Rusya Devlet Başkanı Vladimir Putin, Yandex'in CEO'su Arkady Vorozh ile kamuya açık bir tartışmada, hangi ülke kısa vadede yapay zekâyâ hâkim olursa, o ülkenin dünyanın da hâkimi olacağını iddia etmiş, Elon Musk daha sonra Putin'in sözlerini Twitter'da paylaşarak ulusal düzeyde yapay zekâ üstünlüğü için rekabetin büyük ihtimalle 3. Dünya Savaşının nedeni olacağını ifade etmiştir (Ratner, 2017). Yapay zekanın dünya gündeminde konumlandığı yeri göstermesi açısından önemli olan bu kısa anekdot, aynı zamanda ülkelerin hızla atmaya çalıştıkları adımları da anlamlandırmaktadır. Zira ülkeler artık yapay zekâ ile ilgili daha kalıcı ve istikrarlı ilişkiler geliştirilmesini gündemlerinde üst sıralara almaktadır.

Amerika Birleşik Devletleri'nden (ABD) Çin'e, Birleşmiş Milletler'den (BM) Avrupa Birliği'ne (AB) kadar birçok devlet ve uluslararası örgüt yapay zekâyı regüle etmeyi konuşmaya ve bu alanda hukuki adımlar atmaya başlamıştır. Bu aynı zamanda yapay zekâ jeopolitiğine dair yaklaşan muhtemel gelişmelerin de habercisi niteliği taşımaktadır. Örneğin ABD başkanı Amerikan halkının hak ve güvenliğini korumak adına "sorumlu yapay zekâ" taahhüdünde bulunmuş, yapay zekânın geliştirilmesi ve kullanımında güvenlik ve güvenilirliği önceleyen bir Başkanlık Kararnamesi çıkarılmış, aynı zamanda Yapay Zekâ Haklar Bildirgesi Taslağı'nı yayınlamak dünyada ilk olma iddiasını ortaya koymuştur. Bu alana aktarılan fonlar ise yine ülkelerin rekabetini göstermektedir. Birleşik Krallık yapay zekanın sağlık ve bilim alanında kullanılması için 100 milyon sterlinlik bir fon yaratırken Fransa yapay zekâ sektörüne 500 milyon euro destek taahhüdünde bulunmuştur. AB kapsamında bakıldığında ise etik yapay zekâ için küresel kriterler oluşturmayı hedefleyen "Yapay Zekâ Yasası" girişimi dikkat çekmektedir. 13 Mart 2024 tarihinde onaylanan yasa, ChatGPT başta olmak üzere yapay zekâ modellerini kontrol etmek, yönetmek ve gelişmeleri sınırlandırabilmeyi amaçlamaktadır (Aslan ve Beçecanlı, 2024). Siyasette giderek yerleşik hale getirilen yapay zekânın, halkın siyasetçiler hakkındaki şikâyetleri ve demokrasinin kriz yaşadığı düşünülen alanlarda giderek daha fazla desteklendiği söylenebilir.

İspanyol IE Üniversitesi bünyesinde faaliyet gösteren Değişim Yönetişimi Merkezi yapay zekanın politik alandaki yansımaları üzerine bir anket düzenlemiş, bu ankette Almanya veya Hollanda gibi bazı Avrupa ülkelerinde vatandaşların yaklaşık yüzde 30'unun politikacıların yerini akıllı makinelerin ve yapay zekanın aldığı noktasında öngöründe bulunduğu ortaya çıkmıştır. Bu bulgunun makinelere güven veya politikacılara güvensizlik boyutuyla mı daha baskın yorumlanacağı tamamıyla net olmasa da vatandaşların kendilerinin bir noktada siyasi karar alma sürecinin parçalarını devralan makinelere bir şans verebileceği yönünde yorumlanmıştır (IE University, 2019). Zira bazı ülkeler söz konusu olasılığı hali hazırda denemeye başlamıştır. Örneğin yerleşik bir demokrasiye sahip olduğu varsayılan Japonya, Tokyo yakınlarındaki Japon şehri Tama'da yapay zekâ tabanlı bir robotun belediye başkanlığına aday olduğu bir süreci deneyimlemiştir. Bu kapsamda hedefin 2050'ye kadar politikacıların yerini tamamen almak olarak açıklandığı süreç, yeni politik sürecin fragmanı niteliğinde sayılmıştır (Cole, 2018). Dünya demokrasinin işleyişini yönlendirecek ve daha önce karşılaşılmamış yeni bir düzene doğru ilerlerken yapay zekânın bu alanda nasıl etkiler doğuracağı fayda ve riskleriyle birlikte ele alınması gereken önemli bir husus olarak öne çıkmıştır.

## 2.2. Demokrasi Formülünde Yapay Zekâ: Fayda ve Riskleri

Tasarımı gereği gücün tek elde veya birkaç kişinin elinde toplanmasına karşı koruma sağlayan demokrasi, ancak güvenilir, sağlam kurumlara ve ilgili, kararlı ve bilgili vatandaşların güvenine dayanarak istikrarlı bir şekilde işleyebilmekte, seçmenlerin çıkarları arasında denge sağlayama becerisine sahip temel süreçler üzerinde yükselbilmektedir. Modern demokrasilerin krizi söz konusu olduğunda başta kurumlara olan güven kaybı olmak üzere, kamu iletişimini olumsuz

etkileyen dezenformasyon, toplumsal uyumda meydana gelen kırılmalar ve artan kutuplaşmalar gibi demokratik düzenin neredeyse tüm unsurlarına dokunan hususlar gündeme gelmektedir. Asıl mesele ise yapay zekâ sistemleri de dâhil olmak üzere modern teknolojiler, bu krizin çözülmesine yardımcı olabilme imkânına sahip olduğu gibi ağırlaştırabilme ihtimaline de sahip olmasıdır (Ramos, 2021). Zira yapay zekânın benzeri görülmeyen bir verimlilik ve bilinçli yönetim çağını başlatıp başlatamayacağı ve mevcut eşitsizlikleri daha da kötüleştirip manipülasyonu körükleyip körükleyemeyeceği son dönemlerin öncelikli tartışma konularından birini oluşturmuştur.

Teknoşovenizm anlayışı demokrasi krizine çare olarak yapay zekâ uygulamalarını ortaya koymaktadır. Buna göre demokratik siyasetin karmaşıklığı ve politikacıların hataları hakkında sık sık çıkan haberler göz önüne alındığında yapay zekâ uygulamaları diğer bir deyişle makine ajanlar ideolojik inatçılık, psikolojik önyargılar veya kişisel kusurlarla boğuşmadıkları için sorun çözmeye daha uygun mekanizmalar olarak kabul edilmektedirler (Cole, 2018). Ayrıca iyi kullanıldığı takdirde yapay zekâ, bilgi sistemlerini ve iletişim platformlarını merkezden uzaklaştırarak demokratik temsil alanını genişletebilme, vatandaşlar için bilgi özerkliğini destekleyebilme, siyasi süreçler hakkında bilgi toplama yöntemlerini iyileştirebilme ve bu süreçlere uzaktan katılım sağlanmasını gerçekleştirebilme yeteneğine sahiptir. Yine yapay zekâ bünyesinde barındırdığı nesnellik ile şeffaflığın artırılmasını ve devlet ile toplum arasında ve vatandaşların kendileri arasında daha fazla güven kurulmasına yardımcı olabilecek sistemleri beraberinde getirmektedir (Avrupa Komisyonu, 2020). Diğer bir deyişle yapay zekâ teknolojileri, hükümetin hesap verebilirliğini güçlendirmek için kullanılabilme ve demokratik eylem, katılım ve çoğulculuk için birçok fayda sağlayarak demokrasiyi daha doğrudan ve duyarlı hale getirebilme potansiyeline sahiptir (Ramos, 2021). Doğrudan demokrasiye giden teknolojik yol haritası olarak çevrimiçi seçim sitemleri, güvenlik, alt yapının oluşturulması ile pek çok avantajın yakalanması, elektronik ve yapay zekâ destekli demokrasinin doğrudan demokrasiye evrilecek süreçte temel unsur olarak görülmektedir (Mert ve Özgöker, 2018). Gümüšoğlu'na göre (2023) yapay zekâ teknolojilerinin yaygınlaşmasıyla birlikte halkın yönetime katılımı, iktidarı baskılaması veya değiştirmesi konusunda yapılan araştırmaların artması da söz konusu durumu destekler niteliktedir.

Yapay zekâyı temsili irade oluşumunun eksikliklerinin tedavisi olarak gören kesim, yapay zekâyı yönlendirmek ve demokratik süreçleri yürütmek amacıyla yeni kolektif zekâ modelleri üzerinde çalışmaya başlamışlardır. Yapılan araştırmalarda yapay zekaya yönelik risklerden en çok “anlaşılmayan sistemlere aşırı güvenmek” temasının öne çıktığını ifade eden Siddarth (2023), bireylerin genellikle bu teknolojilerin imkanları konusunda heyecanlı olduklarını, sadece modeller dünyaya yayılmadan önce neler yapabildikleri üzerine daha fazla bilgi sahibi olmak istediklerini belirtmektedir. Vatandaşlar arasında yapay zekânın olumlu etkisi üzerine daha çok fikir birliğinin bulunduğu vurgu yapan Siddarth, ifade özgürlüğü veya ırk ve cinsiyet gibi zamanın tartışmalı konularında dahi anlaşmazlıktan çok daha fazla anlaşma gördüklerini ifade etmektedir. Buna göre insanların neredeyse dörtte üçü yapay zekânın ifade özgürlüğünü koruması ve %90'ı onun ırkçı veya cinsiyetçi olmaması gerektiği konusunda hemfikir bir duruş sergilemektedir. Dolayısıyla teknoloji yapabileceklerimizin sınırlarını genişletirken demokrasi bu kapasiteyle ne yapacağımıza karar verme şeklimizi oluşturmaktadır.

Teknoşovenizm yaklaşımına tereddütte yaklaşan kesimler ise yapay zekânın daha çok risklerine dikkat çekmektedirler. Buna göre algoritmalar demokratik siyasetin karmaşıklığına bir çözüm getirememektedir. Zira makinelerin siyasi karar alma süreçlerinde kullanılması öncelikle, demokrasinin doğasında var olan karmaşıklığı ve niteliği hafife alma veya yanlış yansıtma riskini taşımaktadır (König ve Wenzelburger, 2022, s. 134). Özellikle seçim süreçlerinde etkili bir mekanizma olarak kullanılmaya başlanan yapay zekâ uygulamalarının seçmenle etkileşime geçme biçimi, demokrasinin objektif olma özelliğine karşı bir risk olarak ifade edilmektedir. Kullanıcıları sürekli yorum yapmaya, beğeni bırakmaya teşvik eden sosyal medya platformlarındaki sohbet

robotları seçmen kitlesinin durumu ile ilgili değerli bilgilere sağlayabilmekte, bu verileri gerçek zamanlı olarak toplayıp analiz edebilen yapay zekâ, kampanya stratejistlerinin yaklaşımlarını kamuoyunun görüşlerine göre değiştirmelerine imkân vermektedir. Bunun yanı sıra söz konusu teknolojiler seçmenleri manipüle etmek için de kullanılma riski taşımaktadır. Zira yapay zekâ ile seçmenlerin benzersiz psikografik ve davranışsal profilleri analiz edilebilmekte, bu sayede bireylerin belirli bir adaya oy vermek için yönlendirilmeleri veya seçmenin kararını pekiştirmek için rakiplere yönelik önyargı ve olumsuz imajın yaygınlaştırılması sağlanmaktadır. Aldatma ve korkutmaya dayalı dijital kampanyalarda büyük veri tarafından kolaylaştırılan psikografik profillerin ve hedefli mesajların oluşturulması, propagandadan politika yapımına kadar her şeyi etkilemektedir (Ramos, 2021; Bakir, 2020)<sup>4</sup>. Yine yapay zekâ uygulamalarının doğasında bulunan nicelik, olabildiğince objektif ve siyasi yönlendirmelerden uzak bir karar verme sürecini sağlama eğilimini ortaya çıkarmaktadır. Yeni nesil teknolojinin bu sürece katkısı yadsınamaz bir gerçek olmakla birlikte bu eğilim, vatandaşları yapılan seçimlerin nedenlerini sorgulama ve eleştirel bir şekilde araştırma eylemlerinden uzaklaştırarak vatandaşları pasif birer seçmen haline dönüştürebilir. Zira yapay zekâ destekli teknolojiler, verilerle önceden tasarlanmış kalıplar söz konusuysen dahi vatandaşları aslında kendi seçimlerini yaptıklarına inandırabilir. Daha geniş anlamda, yapay zekâ destekli siyasi karar verme, nihayetinde bir tür otomatik demokrasi kurulmasına ve insanların siyasi süreçler üzerindeki özerklikten mahrum bırakılmasına yol açabilir.

Demokrasinin bilgili ve farklı bakış açısına sahip vatandaşların diyalog yoluyla ortak çözümler bulmak adına bir araya geldiği bir sistemi ifade ettiği düşüldüğünde, dijital platformlarda ve diğer mecralarda kullanılan yapay zekâ teknolojilerinin, hangi bilgilerin dağıtıldığını ve tüketildiğini belirleyerek, yanlış bilgi ve nefret söylemini yaygınlaştırma ihtimali dikkate alınması gereken bir noktayı oluşturmaktadır. Zira bu durum bir yandan kamusal alana zarar verirken diğer yandan bireyleri diyaloga yer olmayan entelektüel bir izolasyon durumuna yönlendiren "yankı odaları" yaratabilme, böylece eleştirel düşüncüyü aşındırabilme ve demokrasiyi bozabilme potansiyeline sahiptir. Bunun yanı sıra kullanıcıların beğendiği haber ve bilgileri ticari veya diğer amaçlarla önceliklendirerek onların görüşlerini, zevklerini ve alışkanlıklarını pekiştirme ve farklı görüşlere erişimi sınırlama eğiliminde olan yapay zekâ uygulamaları bu özelliği ile kullanıcıların özgür seçim yapmalarının önüne geçmektedir (TPQ, 2022; Innerarity, 2024). Diğer bir deyişle bazı yapay zekâ tabanlı platformlar, sosyal medyada yayınlanan içeriğe otomatik sansür uygulamakta ve platform sahiplerinin hoşlanmadığı bilgi ve görüşleri reddetmekte veya çevrimdışı hale getirmektedir. Kullanıcıların çevrimiçi olarak neyi ne kadar göreceğini belirleyen uygulamalar, aslında bireylerin ifade özgürlüğünü kısıtlamaktadır (Maréchal ve Biddle, 2020).<sup>5</sup> Bu durum söz konusu uygulamaları, siyasi aktörler tarafından çıkar odaklı kullanılmaya da oldukça açık hale

---

<sup>4</sup> Siyasi kampanyalar ve diğer reklam kampanyaları için veri madenciliği ve psikometrik analiz hizmetleri sunan bir İngiliz veri analizi şirketi olan Cambridge Analytica'nın İngiltere'nin Avrupa Birliği'nden ayrılma konusundaki 2016 referandum kampanyasındaki eylemleri ve dünya genelindeki seçim çalışmalarında gerçekleştirdiği psikolojik operasyonlar bu duruma örnek teşkil etmektedir (Cadwalladr, 2018; Kaiser, 2019; Wylie, 2019). Kaiser'e göre, Cambridge Analytica, bireylerin karmaşık kişiliklerini anlamak için analitik araçları kullanma uygulamasını tanımlamak için "davranışsal mikro hedefleme" terimini ticari marka haline getirmiş, bu bireyleri harekete geçmeye neyin motive ettiğini belirlemek için psikologları ve belirli mesajları bu kişilik tiplerine göre uyarlamak için yaratıcı ekipler kullanmıştır (Kaiser, 2019, s. 84). Elli milyon Facebook kullanıcısı hakkındaki bilgi içeren veri seti, herhangi bir siyasi kampanyada belirli bir kişiyi belirli bir yerdeki bazı siyasi olaylara ikna etmek için en çok hangi reklamın en etkili olacağını öneren bir profil oluşturmak için yeterince detaylandırılarak kullanılmıştır (Graham Harison ve Cadwalladr, 2018).

<sup>5</sup> Facebook'un Haber Kaynağı, Twitter'ın Zaman Çizelgesi ve YouTube'un öneri motoru bu duruma yönelik en görünür örnekleri oluşturmaktadır. Bu güçlü ve kısmen kapalı uygulamalar, belirli bir reklamın hangi kullanıcılara gösterilmesi gerektiğini belirlemektedir. Reklam veren, genellikle demografi ve varsayılan ilgi alanları gibi hedefleme parametrelerini belirlemekte ancak reklamı göreceği belirli kişileri seçme ve platform içindeki yerleşimini belirleme işlemlerini platformun algoritmik sistemleri yapmaktadırlar (Maréchal ve Biddle, 2020).



getirmektedir. Dünya Ekonomik Forumu da benzer şekilde kısmen sorumsuz yapay zekâ araçlarının ve platformlarının kullanımından kaynaklanan yanlış bilgilendirme ve dezenformasyonu gelecek iki yılın en büyük küresel riski olarak görmektedir (Basu ve Hughes, 2024). Özellikle belirli bilgileri otomatikleştirerek sosyal medya ajanları olarak çalışan botlar, sosyal medya iletişiminin algoritmik mantığını manipüle ederek dezenformasyonu teşvik etmenin en etkili yolu olarak öne çıktığı görülmektedir (Thiel, 2022). Ramos'a (2021) göre yapay zekâ teknolojilerinin ana akım iletişim araçlarına ve sosyal medya platformlarına hızlı entegrasyonu, siyasi aktörlerin bireyler ve sosyal gruplar üzerinde hedeflenmiş, kişiselleştirilmiş ve genellikle fark edilmeyen bir etki yaratabilmeleri için fırsatlar sunmaktadır.<sup>6</sup>

Doğası gereği geliştiricilerinin ve daha geniş geliştirme ve dağıtım ekosisteminin değerlerini yansıttığı ifade edilen yapay zekâ teknolojilerinin bu nedenle tarafsız olamadığı ifade edilmektedir. Veriye sahip olan büyük dijital şirketler grubunun elinde önemli bir bilgi ve güç kaynağı olarak öne çıkan yapay zekâ teknolojileri, modern demokratik toplumların anayasal bir güvence olarak sundukları ayrımcılığa karşı koruma ve eşit muamele haklarını baltalama riski doğurmaktadır (Innerarity, 2024). Bunun yanı sıra yapay zekâ teknolojilerinin son yıllarda özellikle kullanımında artış yaşanan insanları profillemeye, izleme, tanımlama ve davranışlarını tarama gibi özellikleri, ifade özgürlüğü başta olmak üzere toplanma ve örgütlenme özgürlüğü, gösteri yapma özgürlüğü gibi demokrasinin yapı taşlarından olan birçok hak için güçlü bir tehdidi körüklemektedir. Zira halka açık alanlarda yüz tanıma teknolojisinin kullanılması bireylerin fikir ve ifade özgürlüğüne müdahale olarak algılanabilmekte, grup anonimliğinin vermiş olduğu korumanın ortadan kalkmasıyla bireyler, demokratik bir toplumun en önemli unsurlarından biri olan gösterilere ve barışçıl toplantılara katılmaktan vazgeçebilmektedirler. Yine bireyler faaliyetleri hakkında toplanan verilerin kendileri hakkında karar almak için tasarlanmış yapay zekâ teknolojileri tarafından kullanılabilirliğinden çekindikleri bir ortamda, belirli bakış açılarını ifade etmekten ve bazı bilgi kaynaklarına erişmekten kaçınmayı tercih edebilmektedirler (TPQ, 2022).

Yapay zeka teknolojileri, her ne kadar teknoşovenistler tarafından sıkı bir şekilde savunulan kamu kurumlarında ve temsilcilerinde hesap verebilirliği artırma, vatandaş katılımını zenginleştirmek için daha fazla katılım ve çoğulculuğu teşvik etme, karar vermede depolitizasyonu sağlama gibi bir potansiyele sahip olsalar da, otokratik eğilimleri güçlendirecek özellikleri de bünyelerinde taşımaktadırlar. Hükümetler tarafından sansüre varan bilgilerin otomatik olarak filtrelenmesi, geniş entegre veri tabanları ve kamu altyapısı kullanılarak kitlesel gözetim gibi vatandaşları kontrol etmek için yapay zekâ teknolojilerinin yaygın kullanımı, siyasi özgürlüklerin aşınmasına ve yapay zekâ tarafından desteklenen otoriter rejimlerin ortaya çıkmasına yol açabilir. Bazı gözlemciler, demokrasi ile rekabet eden yeni bir sosyal düzen olarak kabul ettikleri bu sistemi "dijital otoriterlik" olarak ifade etmektedirler (Ramos, 2021; Innerarity, 2024; Avrupa Parlamentosu, 2024).

Son olarak tüm nicel araştırma yöntemleri gibi yapay zekâ ve makine öğrenimi de düşük veri kalitesinden kaynaklanan kötü kararlardan kolayca zarar görebilme riskine sahiptir. Düşük veri

---

<sup>6</sup> Siyasi dijital pazarlama firmaları, milyonlarca seçmeni e-posta adresleri, çevrimiçi çerezler ve sosyal medya hesaplarının yanı sıra yüzlerce başka veri noktasıyla (kültür, din, ilgi alanları ve siyasi pozisyonlar gibi) eşleştirerek potansiyel destekçileri belirlemek için "benzer modelleme" sunmaktadırlar. Özellikle 2016 seçimlerinin ardından ABD'de (Trump) ve İngiltere'de (Brexit) botların rolü önemli bir haber konusu olmuştur. Botlar seçimleri etkilemeye veya vatandaşlar arasında anlaşmazlıklar yaratmaya çalışan yabancılar için tercih edilen bir silah olarak tanımlanmıştır. Bu kapsamda Trump'ın 2016 ABD başkanlık seçim kampanyasının dijital direktörü Brad Parscale, Trump destekçisi olmayan, ancak Facebook'ta bilinen Trump destekçilerine "benzeyen" "ortak niteliklere" sahip seçmenleri belirleyerek kampanyanın Facebook'ta hedefleyebileceği kişi sayısını otomatik olarak genişletmek için Facebook'un reklam platformunu kullanmıştır (Green ve Issenberg, 2016; Thiel, 2022). Benzer şekilde, 2015'ten bu yana Birleşik Krallık'taki dijital kampanyalar, "ikna edilebilirler" ve kararsız seçmenler de dahil olmak üzere hedef kitleleri profilelemek ve belirlemek için veri analitiği ve veri yönetimi yaklaşımlarının artan kullanımını gördü (The Electoral Commission, 2018, s. 4).

kalitesi, makine öğrenimi yöntemlerinde yaygın bir sorun olmakla birlikte bu algoritmaların doğrulanmamış veya hatalarla dolu veri kümeleri üzerinden öğrenmesine neden olmaktadır. Kötü kalite ise ölçüm hatalarına veya sahte sonuçlara yol açarak sistematik eşitsizliği daha da pekiştirebilmektedir (Ünver, 2018. 14). Zira Noble'ye (2018) göre siyasi karar algoritmalarındaki yerleşik önyargılar, önceden var olan ırksal, etnik, dini veya sosyo ekonomik eşitsizlikler için kontrol edilmediğinde, devletin temel görevlerinden bazıları olan vergilendirme, altyapı geliştirme ve afet yardımlarının uygulanmasının adilliğini önemli ölçüde bozacaktır.

### 3. Sonuç

Bilgi iletişim çağı ile dijitalleşme ve demokrasi arasındaki ilişkiye yönelik tartışmalar giderek hız kazanmış, yeni nesil teknolojilerin demokrasiyi güçlendireceği mi yoksa zayıflatacağı mı konusu gündemi önemli oranda meşgul etmiştir. Özellikle yapay zekâ teknolojisinin toplumsal ve siyasi hayatın her alanında işler hale getirilme çalışmalarının, dinamik bir yapıya sahip demokrasinin doğasını nasıl şekillendireceği merak konusu olmuştur. Söz konusu tartışmanın bir tarafını teknolojiye kutsallık derecesinde önem atfeden ve her sorunun çözümünü teknolojide arayan teknoşovenistler oluştururken, diğer tarafını teknoşovenizme şüpheyile yaklaşan ve teknolojinin olası olumsuz etkilerini ciddi şekilde dikkate alma eğiliminde olan kesimler oluşturmuştur.

Yapay zekanın demokrasi ile olan ilişkisinde ideolojik öznellikten ve kutuplaşmadan uzaklaşarak objektif bir uygulama alanı oluşturacağı genel kabulü üzerinden faydalar sıralanırken, verilerin tarafsız olamayacağı kabulü risklerin temel argümanını oluşturmaktadır. Burada mesele belirli bir hedefi optimize etmekten ziyade temelde hiçbir makinenin vatandaşları siyasi iradelerini oluşturma yükünden kurtaramayacağı görüşüdür. Zira bu kesim için algoritmaların, bir toplumun hedeflerini ve değerlerini belirleyen siyasi kararları gerçekleştirme sürecinde yeri bulunmamaktadır. Bu kapsamda teknoşovenistler için gelecek projeksiyonunda demokrasi krizinin çaresi olarak yapay zekâ işlevsel ve proaktif bir görev üstlenmiştir. Fakat şüpheciler için söz konusu sistemin kendisinden beklenen faydayı göstermesi için risklerini en aza indirecek önlemlerin alınması kaçınılmaz bir gerçektir. Bu kapsamda ülkeler ve uluslararası kuruluşlar hızla önlem çalışmalarını hayata geçirmeye başlamıştır.

Örneğin Birleşmiş Milletler Eğitim, Bilim ve Kültür Kurumu (UNESCO) Yapay Zekâ Etiği Tavsiye Kararı ile yapay zekânın demokratik yönetişimini sağlamak ve potansiyel kötüye kullanımını azaltmak için üye ülkelere çağrıda bulunmuş, güçlü ulusal ve uluslararası düzenleyici çerçeveler düzenlenebilmesi için evrensel ilkeler oluşturma politikası benimsemiştir. İnsan haklarını koruyan şeffaf, hesap verebilir ve anlaşılabilir yapay zekâ ekosistemlerine olan ihtiyacı vurgulayan tavsiye karar, yapay zekâ etiğine ilişkin standartlar belirlemektedir. Buna göre etik yapay zekâ kullanımı, sosyal medya platformlarındaki algoritmaların rolünü ve bunların demokrasi üzerindeki potansiyel etkilerini de dikkate almalı, dijital dönüşümün doğasının sınırları aşan özelliği unutulmadan bunların ülkeler veya topluluklarla etkileşime girme ve onları etkileme yollarının farklılığına göre hareket edilmelidir. Her bir düzenleyici çerçeve, özel şirketler ve uluslararası kuruluşlar arasında daha fazla iş birliği gerektiren değerler ve ilkeler tarafından şekillendirilmeli, belirlenen standartlar paydaşların farklı bakış açılarını, hedeflerini ve çıkarlarını yansıtmalıdır. İnternetin küresel bir mal olduğu ve ortak yönetilmesi gerektiği yaklaşımı doğrultusunda UNESCO'nun Yapay Zekâ Etiği Tavsiye Kararı, etik ilke ve değerlerin ana hatlarını çizmenin ötesine geçerek, Hazırlık Değerlendirme Metodolojisi (RAM) ve Etik Etki Değerlendirmesi (EIA) gibi sonlandırılmış araçlarla birlikte somut politika önlemleri de önermektedir (Innerarity, 2024). Sonuç itibarıyla Kararlar en temelde demokratik sistemleri güçlendirmek ve yapay zekânın faydalarını paylaşırken sürdürülebilirlik, insan hakları, adalet, cinsiyet eşitliği, temsil gibi demokrasinin önemli yapı taşlarının önemini vurgulamaktadır.

Yine örneğin Finlandiya gibi daha bütünsel bir yaklaşımla durumu ele alan ülkeler, öğrencilerden vatandaşlara yanlış bilgi, dezenformasyon ve yanlış bilgileri tanımlamalarına ve ayırt etmelerine

yardımcı olan medya okuryazarlığı modülleri geliştirirken, Ermenistan devlet faaliyetleri hakkında halkla proaktif olarak iletişim kurmaya ve dezenformasyonun yayılmasını durdurmaya yarayacak mekanizmalar hayata geçireceğini ifade etmekte, kurumsal kapasitesini geliştirmeyi içeren kamu iletişim mimarisini güçlendirmeyi taahhüt etmektedir.<sup>7</sup> Fransa dezenformasyonu izlemek ve bunlarla mücadele etmek için sivil toplum ve araştırma kurumlarını içeren çok paydaşlı bir yaklaşım benimserken<sup>8</sup>, Endonezya ise Genel Seçim Denetleme Kurumu ile sivil toplum kuruluşları ve genel halkla ortaklaşa bir seçim izleme ve denetleme sistemi uygulamayı taahhüt etmiştir<sup>9</sup> (Basu ve Hughes, 2024).

Dünya genelindeki örneklerden de anlaşılacağı üzere, yapay zekânın gücünün insan haklarını, demokrasiyi, temsil yeteneğini, ifade özgürlüğünü, şeffaflığı, hukukun üstünlüğünü ve daha birçok demokratik özelliği korumaya yönelik kodlanmış belirli ilkelerle ortak iyilik için düzenlenmesi gerekmektedir. Bu alanda hesap verebilirliği sağlamak adına yasal düzenlemeler oluşturulmalı, etkin denetim mekanizmaları ile yasal hükümlere uyum kontrol edilmelidir. Zira proaktif bir gözetim mekanizması, dijital teknolojideki yeni gelişmeleri takip edebilen, risklerini ve sonuçlarını doğru ve otoriter bir şekilde değerlendirebilen teknik, yasal ve etik açıdan yetkin bir mekanizma gerektirmektedir. Diğer yandan yapay zekânın siyasi aktörler ve kurumlar başta olmak üzere paydaşlar arasındaki güç dengesini değiştirmedeki rolü, daha yapılandırılmış araştırmalara ve politika oluşturma konusunda daha sıkı bir döngüye ihtiyaç duymaktadır. Aynı zamanda siyasi kararların yapay zekâ tabanlı uygulamalara dış kaynak sağlaması hususundaki meşruiyet sorunlarının önemi de dikkate alındığında yasama, yürütme ve siyasi seçkinlerin yapay zekâ ile ilgili rolünün ne olacağı, siyasi otoritenin otomatik kararlar çağında nasıl konumlandırılması gerektiği derinlemesine incelenmelidir. Özetle teknoşovenizmin, teknolojinin her türlü argümanına yüklediği çare olma misyonu ile yapay zekâyı demokrasinin yaşadığı krizleri çözmeye önemli bir başarı etkeni gören bakış açısı mutlak doğruluğunu henüz kanıtlayabilmiş değildir. Yapay zekânın yaşamın her alanında olduğu gibi demokrasinin sürdürülebilirliğine de fazlaca katkı sunduğu yadsınamaz bir gerçek olmakla birlikte Risse'nin (2021) de ifade ettiği gibi günümüzde geline nokta "teknoloji, modern demokrasinin işleme için vazgeçilmezdir, ancak onun doğal müttefiki değildir."

## Kaynakça

Aslan, A. C. ve Begçecanlı, B. (2024). *Yapay zekâ çağının yükselen trendi: tekno-politika*. Erişim adresi: <https://www.aa.com.tr/tr/analiz/analiz-yapay-zeka-caginin-yukselen-trendi-tekno-politika/3245338>

<sup>7</sup> 2022-2024 Eylem Planında belirtilen temel strateji, Devletin stratejik iletişim ve bilgi politikasının kavramsal temellerini geliştirmek, kurumsal yönetimin işlevsel sistemini modernize etmek ve Devlet tarafından izlenen politikalara yenilikçi modeller getirmek olarak açıklanmıştır. Halkla iletişim, halkı bilinçlendirme politikası, stratejik iletişimin planlanması ve uygulanması yoluyla bilgi sağlama süreçlerine yönelik düzenlemelerin yer aldığı planda, dijital katılım araçlarının etkinliğinin gözden geçirileceği, devlet organı kapasitesine uygun destek ve sorumluluk yelpazesinin belirleneceği ve yenilikçi mekanizmalar vb. uygulanacağı belirtilmiştir (Strengthening Government..., 2022).

<sup>8</sup> Çevrimiçi Dezenformasyon Uzman Komitesi'nin destek vereceği süreçte dijital bilgi alanının vatandaşlara ifade, bilgi ve bilgi alışverişi açısından sunduğu fırsatların, yanlış bilgilerin kasıtlı veya kasıtsız olarak yayılması da dahil olmak üzere riskleri de beraberinde getirdiği kabulünden yola çıkılmıştır. Kamu düzenini veya seçimleri bozması muhtemel yanlış bilgilerin, vatandaşların sağlığını ve güvenliğini tehlikeye atabileceği veya oy kullanma biçimlerini etkileyebileceği belirtilerek bu durumun özellikle kritik bir sosyal ve demokratik sorunu temsil ettiğine vurgu yapılmış ve Fransız Görsel-İşitsel Kurulu'nun (CSA) süreçte aktif yer alması tasarlanmıştır (Forum to discuss..., 2022).

<sup>9</sup> Kurum, seçimlerle ilgili bir dezenformasyon izleme sistemi hazırlamak için İletişim ve Bilişim Bakanlığı (Kominfo) ile iş birliği yapmakta, seçim katılımcıları ve genel halk tarafından yapılan dezenformasyon eylemlerini bastırmak için düzenlemeler formüle etmek ve katılımcı bir izleme sistemi veya mekanizması oluşturmak için çalışmalar sürdürmektedir (Mechanism to Handle..., 2022).

- Avrupa Komisyonu. (2020). *White paper on artificial intelligence*. Erişim adresi: [commission-white-paper-artificial-intelligence-feb2020\\_en.pdf](https://commission.europa.eu/white-paper-artificial-intelligence-feb2020_en.pdf) (europa.eu)
- Avrupa Parlamentosu (2024). *Artificial intelligence act: MEPs adopt landmark law*. Erişim adresi: <https://www.europarl.europa.eu/news/en/press-room/20240308IPR19015/artificial-intelligence-act-meps-adopt-landmark-law>
- Bakir, V. (2020). Psychological operations in digital political campaigns: assessing cambridge analytica's psychographic profiling and targeting. *Frontiers in Communication*, 5(67), 1-16. <https://doi.org/10.3389/fcomm.2020.00067>
- Basu, T. ve Hughes, T. (2024). *Six ways to protect democracy against digital threats in a year of elections*. Erişim adresi: <https://www.opengovpartnership.org/stories/six-ways-to-protect-democracy-against-digital-threats-in-a-year-of-elections/>
- Cadwalladr, C. (2018). *The Cambridge Analytica files, "I made Steve Bannon's psychological warfare tool": meet the data war whistleblower*, Erişim adresi: <https://www.theguardian.com/news/2018/mar/17/data-war-whistleblower-christopher-wylie-faceook-nix-bannon-trump>
- Cobbe, J. (2022). *Technochauvinism*. chrome-extension://efaidnbmnnnibpcajpcglclefindmkaj/<https://www.sciencespo.fr/public/chaire-numerique/wp-content/uploads/2022/06/website-.pdf>. (Erişim Tarihi: 06.06.2024).
- Dilworth, R. (1988). Artificial intelligence: the time is now. *Public Productivity Review*, 12(2), 123-130.
- Eggers, W. Schatsky, D. ve Viechnicki, P. (2017). *AI-Augmented Government- Using cognitive technologies to redesign public sector work*. Deloitte University Press.
- Erturan, İ. ve Ergin E. (2018). Dijital denetim ve dijital ikiz yönetimi. *Muhasebe Bilim Dünyası Dergisi*, 20(4), 810-830.
- Forum to discuss combatting disinformation (2022). Erişim adresi: [opengovpartnership.org/members/france/commitments/fr0106/](https://www.opengovpartnership.org/members/france/commitments/fr0106/)
- Fuchs, C. (2019), Karl Marx in the age of big data capitalism, D. Chandler ve C. Fuchs (Eds.). *Digital Objects Digital Subjects: Interdisciplinary Perspectives on Capitalism, Labour and Politics in the Age of Big Data* (ss. 53-71). London: University of Westminster Press.
- Graham-Harrison, E. ve Cadwalladr, C. (2018). Revealed: 50 million Facebook profiles harvested for Cambridge Analytica in major data breach" *The Guardian* (İngilizce). (17 Mart 2018).
- Green, J., ve Issenberg, S. (2016). *Inside the Trump Bunker, with days to go, in Bloomberg*. Erişim adresi: <https://www.bloomberg.com/news/articles/2016-10-27/inside-the-trump-bunker-with-12-days-to-go>.
- Güleryüz, D. (2021). Veriden bilgiye makine öğrenmesi. M. Kocaoğlu ve S. Usta (Ed.). *Kurumsal Bilgi Yönetimi Teknolojik Eğilimler* (ss.155-174). İstanbul: Eğitim Yayınevi.
- Gümüšoğlu, T. (2023). Sosyal bir kuram olarak demokrasi: yönetilenler alanı ve interaktif demokrasi. *Ulusal ve Uluslararası Sosyoloji ve Ekonomi Dergisi*, 5(2), 241–280.
- Höchtel, J., Parycek, P. ve Schöllhammer, R. (2016) Big data in the policy cycle: policy decision making in the digital era, *Journal of Organizational Computing and Electronic Commerce*. 26(1), 147-169. doi: 10.1080/10919392.2015.1125187
- IE University (2019). AI4Democracy.IE center for the governance of change. Erişim adresi: <https://www.ie.edu/cgc/research/ai4democracy/>

- Innerarity, D. (2024). *Yapay zekâ ve demokrasi*. UNESCO.
- Jacob, V., Moore J. ve Whinston, A. (1988). Artificial intelligence and the management science practitioner: rational choice and artificial intelligence, *Interfaces*, 18(4), 24-35. doi: 10.1287/inte.18.4.24
- Kaiser, B. (2019). *Targeted. My inside story of cambridge analytica and how trump, brexit and facebook broke democracy*. New York: HarperCollins.
- Knill, C. (2013). The study of morality policy: analytical implications from a public policy perspective. *Journal of European Public Policy*, 20(3), 309-317. doi: 10.1080/13501763.2013.761494
- König P. D. ve Wenzelburger, G. (2021). Between technochauvinism and human-centrism: Can algorithms improve decision-making in democratic politics?, *European Political Science*, 21, 132-149. doi: 10.1057/s41304-020-00298-3
- Maréchal, N. ve Biddle, E. R. (2020). *It's just the content, it's the business model: democracy's online speech challenge," New America*, Erişim adresi: <https://www.newamerica.org/oti/reports/its-not-just-content-its-business-model/>
- Mechanism to Handle Election Disinformation (2022). Erişim adresi: [opengovpartnership.org/members/indonesia/commitments/id0139/](https://opengovpartnership.org/members/indonesia/commitments/id0139/)
- Meredith B. (2018). *Artificial unintelligence: how computers misunderstand the world*. MIT Press.
- Mert, E. ve Özgöker, U. (2004). *Teknoloji ile gerçeğe dönüşen hayal doğrudan demokrasi*. Ankara: Nobel Akademik Yayıncılık.
- Morozov, E. (2013). *To save everything, click here: technology, solutionism, and the urge to fix problems that don't exist*. London: Penguin Books Limited.
- Nemitz, P. (2018). Constitutional democracy and technology in the age of artificial intelligence. *Philosophical Transactions of the Royal Society A: Mathematical, Physical and Engineering Sciences*, 376 (2133), 1–14. doi: 10.1098/rsta.2018.0089
- Noble, S. U. (2018). *Algorithms of Oppression: How Search Engines Reinforce Racism*. New York: NYU Press.
- Overdorf, R., Kulynych, B., Balsa, E., Troncoso, C. ve Gürses, S. (2018). *POTs: protective optimization technologies*. Erişim adresi: <https://arxiv.org/abs/1806.02711>
- Önder, M. ve Saygılı, H. (2018). Yapay zekâ ve kamu yönetimine yansımaları. *Türk İdare Dergisi*, 487, 629-670.
- Przeworski, A. (1999). *Minimalist conception of democracy: a defense*. In *Democracy's value*, Cambridge: Cambridge University Press.
- Ratner, P. (2017). *Putin Weighs in on artificial intelligence and Elon Musk is alarmed*. Erişim adresi: <https://bigthink.com/politics-current-affairs/putin-weighs-in-on-artificial-intelligence-and-elon-musk-is-alarmed/>
- Risse, M. (2021). *Artificial intelligence and the past, present, and future of democracy*. Cambridge, MA: Harvard Kennedy School.
- Scharpf, F.W. (1999). *Governing in Europe: effective and democratic?*, Oxford: Oxford University Press.

- Siddarth, D. (2023). *How AI and democracy can fix each other*. Erişim adresi: [https://www.ted.com/talks/divya\\_siddarth\\_how\\_ai\\_and\\_democracy\\_can\\_fix\\_each\\_other/transcript?subtitle=en&delay=0s](https://www.ted.com/talks/divya_siddarth_how_ai_and_democracy_can_fix_each_other/transcript?subtitle=en&delay=0s)
- Strengthening Government Communication Architecture (2022). Erişim adresi: [https://www.opengovpartnership.org/members/armenia/commitments/am0047/?\\_gl=1\\*3ok1x2\\*\\_ga\\*MzUyODExMTgzLjE3MDQyOTgyNDY.\\*\\_ga\\_T47DS22V65\\*MTcwNzM5MDk4Ny4zNS4xLjE3MDczOTI1MTcuNjAuMC4w](https://www.opengovpartnership.org/members/armenia/commitments/am0047/?_gl=1*3ok1x2*_ga*MzUyODExMTgzLjE3MDQyOTgyNDY.*_ga_T47DS22V65*MTcwNzM5MDk4Ny4zNS4xLjE3MDczOTI1MTcuNjAuMC4w) (Erişim Tarihi: 03.07.2024).
- Song, M., Weng, X., Yao, S., ve He, Q. (2016). Path selection of urban public transportation based on artificial intelligence ant colony algorithm. *IJSSST*. 16(2): 1-17.
- Sucu, M. (2021). *Dijital yönetim işletme yönetiminde yeni bir yaklaşım*. Ankara: İksad Yayınları.
- The Electoral Commission (2018). *Digital campaigning: increasing transparency for voters*. Available online at: <https://www.electoralcommission.org.uk/sites/default/files/pdf/Digital-campaigning-improving-transparency-for-voters.pdf>
- Thiel, T. (2022). *Yapay zekâ ve demokrasi*. Erişim adresi: <https://tr.boell.org/tr/2022/01/31/yapay-zeka-ve-demokrasi>.
- TPQ (2022). *Ethics of ai and democracy: UNESCO recommendation's insights*. Erişim adresi: <http://turkishpolicy.com/article/1091/ethics-of-ai-and-democracy-unesco-recommendations-insights>.
- Urbinati, N. 2014. *Democracy disfigured: opinion, truth, and the people*. Cambridge, Massachusetts: Harvard University Press.
- Ünver, H. A. (2018). *Artificial intelligence, authoritarianism, and the future of political systems*, İstanbul: EDAM.
- Van Dijck, J. (2014). Datafication, dataism and dataveillance: Big Data between scientific paradigm ideology, *Surveillance & Society*. 12(2), 197-208. doi: 10.24908/ss.v12i2.4776
- Vashisht, M. (2017). *How is artificial intelligence changing the public sector*. Erişim adresi: <https://www.ishir.com/blog/4662/artificial-intelligence-changing-public-sector.htm>
- Yılmaz, V. ve Mecek, M. (2021). Kavram ve kuramsal açıdan türkiye’de dijital kamu yönetimi ve dönüşümü. B. Akıncı (Ed.). *Kamu Yönetiminde Değişim Olgusu* (ss.103-138). Ankara: Nobel.
- Williamson, B. (2023). *The social life of AI in education, international journal of artificial intelligence in education*. Erişim adresi: [WilliamsonIJAIE2023TheSocialLifeOfAI.pdf](https://www.ijae.ac.uk/2023/TheSocialLifeOfAI.pdf) (ed.ac.uk)
- Wylie, C. (2019). *Mindf\*ck: inside Cambridge Analytica’s plot to break the world*. London: Profile Books.



*Araştırma Makalesi / Research Article*

**BATI TRAKYA MÜSLÜMAN TÜRK AZINLIĞININ SORUNLARI: EĞİTİM\*\***

Gilmaz IMPRAMOĞLOU<sup>1\*\*\*</sup>

Cengiz ÇAĞLA<sup>2</sup>

**Öz**

Günümüzde Batı Trakya Müslüman Türk Azınlığının (BTMTA) temel meselelerinden birisi azınlık eğitimidir. Çalışma, mevcut akademik kaynakların güncellenmesi doğrultusunda literatüre katkı sunmayı hedeflemektedir. Çalışmada Yunanistan'ın Avrupa Birliği (AB) üyeliğinin, azınlık eğitimine olan etkilerine cevap arayacaktır. Bu doğrultuda öncelikle azınlık eğitimi tarihi süreç içinde detaylandırılarak, sorunlar ve bu sorunların etkileri ortaya konacaktır. Sorunlar anaokulu seviyesinden, üniversite seviyesine kadar kategorik olarak incelenmektedir. Eğitim konusunda çok hassas olan azınlık toplumu bu konuda 1923 yılından bu yana sürekli bir mücadele halindedir. Örneğin, 1920 yılından itibaren değişik zamanlarda farklı müdahaleler yoluyla azınlık eğitimi sürekli olarak değiştirilmiştir. En önemli müdahalelerden ilki, 1936 yılında iktidara gelen ve 5 yıl Yunanistan'ı dikta rejimi ile yöneten Ioannis Metaksas döneminde yaşanmıştır. Yunanistan İç Savaşı yıllarında (1946-1949) azınlık eğitimi tamamen Yunanistan devleti kontrolüne geçmiştir. 1950'de Gümülcine (Komotini) ve daha sonra da İskeçe'de (Ksanthi) ilk defa iki azınlık ortaokulu açılmıştır. 1968 yılında BTMTA Selanik Özel Pedagoji Akademisi (SÖPA) kurulmuştur. 1967 yılında Cunta Hükümeti azınlık okul encümen kurullarının geçerli olması için valilik onayı istemiş ve azınlık okullarının tabelalarında bulunan Türk ibaresi Azınlık ibaresi ile değiştirilmiştir. Daha sonraki yıllarda da Trakya'daki Müslüman Azınlık Çocuklarının Eğitimi (PEM) ve Trakya'daki Azınlık Çocuklarının Eğitimi Destek Merkezi (KESPEM) olarak adlandırılan iki eğitim sistemi, azınlık okullarında uygulamaya sokulmuştur.

**Anahtar Kelimeler:** Azınlık eğitimi, Lozan Antlaşması, İnsan hakları, Selanik Özel Pedagoji Akademisi

**PROBLEMS OF THE MUSLIM TURKISH MINORITY OF WESTERN THRACE:  
EDUCATION**

**Abstract**

Today, one of the main issues of the Muslim Turkish Minority of Western Thrace (BTMTA) is minority education. The study aims to contribute to the literature by updating existing academic resources. The study will seek to answer the question of the impact of Greece's European Union (EU) membership on minority education. In this regard, the history of minority education will first be detailed, and the issues and their effects will be identified. Problems are categorically examined from the kindergarten level to the university level. The minority society, which is very sensitive about education, has been in a constant struggle on this issue since 1923. For example, since 1920, minority education has been constantly changed through different interventions at different times. The first of the most important interventions took place during the reign of Ioannis Metaxas, who came to power in 1936 and ruled Greece with a dictatorial regime for 5 years. During the years of the Greek Civil War (1946-1949), minority education was completely transferred to the control of the Greek state. In 1950, two minority secondary schools were opened for the first time in Gumulcine (Komotini) and later in Iskece (Xanthi). In 1968, BTMTA Thessaloniki Private Pedagogical Academy (SÖPA) was established. In 1967, the Junta Government requested the governor's approval for the minority school council boards to be valid, and the Turkish phrase found on the signs of minority schools was replaced with the Minority phrase. In the following years, two education systems called Education of Muslim Minority Children in Thrace (PEM) and Education Support Center for Minority Children in Thrace (KESPEM) have been implemented in minority schools.

**Keywords:** Minority education, Treaty of Lausanne, Human rights, Thessaloniki Private Pedagogical Academy

\* Makalemiz Yıldız Teknik Üniversitesi Sosyal Bilimler Enstitüsü Bünyesinde "Yunanistan'ın AB Üyeliğinin Batı Trakya Türk Azınlığının Sorunlarının Çözümüne Etkisi" isimli doktora tezi ile uyumlu olarak üretilmiştir.

\*\* Yıldız Teknik Üniversitesi Sosyal ve Beşeri Bilimler Araştırmaları Etik Kurulu'ndan 05.11.2024 tarih ve 2024.11 karar nolu yazılı etik kurul izni alınmıştır.

<sup>1</sup> Doktora Öğrencisi, Yıldız Teknik Üniversitesi, Siyaset Bilimi ve Uluslararası İlişkiler Anabilim Dalı, ORCID: 0009-0004-0321-751X

<sup>\*\*\*</sup> Sorumlu Yazar (Corresponding Author): yzrh@hotmail.com

<sup>2</sup> Prof. Dr., Yıldız Teknik Üniversitesi, Siyaset Bilimi ve Uluslararası İlişkiler Böl., ORCID : 0000-0002-4112-8663  
**Başvuru Tarihi** (Received): 02.11.2024 **Kabul Tarihi** (Accepted): 15.01.2025

## Giriş

Batı Trakya (BT), Asya ve Avrupa kıtalarının buluştuğu kuzeyde Bulgaristan, doğuda Türkiye, güneyde Ege Denizi, batıda da Nestos (Karasu) Nehri ile sınırları çizilmiş, günümüzde Yunanistan'da bulunan, önemi giderek artan stratejik 8578 km<sup>2</sup>'lik bir kara parçasıdır. Yunanistan'da Doğu Makedonya ve Trakya İdari bölge sınırları içinde kalan bu bölge Meriç (Evros), Rodop (Rodopi) ve İskeçe (Ksanthi) olarak üç ayrı vilayetten oluşmaktadır (Alioğlu, 2005: 42). Araştırmamıza başlamadan önce Yıldız Teknik Üniversitesi Sosyal ve Beşeri Bilimler Araştırmaları Etik Kurulu'ndan (Tarih: 05.11.2024, Sayı: 2024.11) izin alınmıştır. Bu doğrultuda yaptığımız çalışmamızda, Yunanistan'da Trakya şeklinde adlandırılan bölge, uzun yıllardan bu yana kendilerini *Türk* olarak kabul eden, sayısal olarak küçük fakat siyasal ve politik olarak oldukça önemli bir Müslüman Türk azınlık toplumunu bünyesinde barındırdığını görmekteyiz. İskeçe ve Rodop bölgesi, Müslüman Türk toplumunun ağırlıklı olarak yaşadıkları vilayetlerdir. Türk Azınlık Rodop Vilayeti'nde nüfusun %55'ini, İskeçe Vilayeti'nde ise nüfusun yaklaşık %35'ini teşkil etmektedir. Meriç Vilayeti'nde ise Müslüman Türk toplumunun toplam nüfusun %10'u civarında olduğu tahmin edilmektedir (Human Rights Watch Report, 1990).

Bölgedeki Türk varlığı yüzyıllara dayanmaktadır. BT sırasıyla Yunan, Roma, Bizans ve Osmanlı egemenliğinde kalmıştır. Osmanlı egemenliği yaklaşık 500 yıl sürmüştür. 1913'te Trakya, Bulgaristan egemenliğine geçmiştir. Bu durum Balkan Savaşı'nı kazanan ülkelerin, dağılan Osmanlı İmparatorluğu'nun topraklarını paylaşırken yaşanacak olan 2.Balkan Harbi'ne kadar devam etmiştir. 2.Balkan Harbi'nin sonuçlanmasıyla birlikte, BT resmi olarak Bulgaristan egemenliğine geçmiştir. Bu ülkenin egemenliği 1.Cihan Harbi'nin sonuna kadar sürmüştür. BT daha sonraki 1919 ve 1920 yıllarında Fransızların öncülüğünde müttefik güçler tarafından yönetilmiştir. Nitekim, 1920 Sevr Antlaşması ile Yunanistan'ın egemenliğine geçen bölge, bugüne kadar bu statüyü korumuştur (Jelavich, 2015, s.133).

Günümüzde Yunanistan, var olan BT azınlığını Lozan Antlaşması'nda tanımlanan Müslüman azınlık olarak tanımakta, Türk azınlığı olarak tanımamaktadır (Alioğlu, 1998)<sup>3</sup>. Antlaşmanın gerçekleştiği 1923 yılından bugüne kadar yaklaşık olarak 100 yıl geçmiş ve 1950'li yıllarda Türk azınlık olarak tanımlanmış olmasına rağmen, Yunanistan Lozan Antlaşması'ndaki şartlar ve haklar temelinde, bölgedeki azınlık toplumunu Müslüman azınlık sıfatıyla tanımakta ısrar etmektedir (Ulusal Rapor, 2016). Dr.Sadık Ahmet'e göre Batı Trakya'da bulunan ve isimlerinde Türk kelimesi bulunan derneklerin kapatılmasını bu düşüncenin veya iddianın bir sonucudur. Yunanistan makamlarına göre Batı Trakya'da Türk yoktur çünkü Türk kelimesi sadece Türk vatandaşlığını ifade etmektedir. Yunanistan'ın bu tutumu İnsan Hakları ve Temel Özgürlüklerinin Korunmasına İlişkin Sözleşme'nin 14.Maddesine ters düşmektedir.<sup>4</sup> Oysa modern demokrasilerden bildiğimiz üzere, 100 yıl içerisinde Lozan Antlaşmasında Müslüman olarak tanımlanan bir azınlığın, temel insan hakları ve özgürlükleri doğrultusunda kendisini bir milli kimlikle de tanımlama hakkı mevcuttur.

30 Ekim 1918 tarihinden önce İstanbul belediye sınırları içerisine yerleşmiş (établi) olan Rumlar ile Batı Trakya Müslüman Türk toplumu 1 Mayıs 1923 tarihi itibarı ile mübadele dışında tutularak, her iki taraftaki diğer uyruklar, karşılıklı olarak mübadeleye tabi tutulmuşlardır. Lozan Antlaşması, mübadele dışında kalan Batı Trakya Müslüman Türklerinin ve İstanbul Rumlarının azınlıklar

<sup>3</sup> Dr. Sadık Ahmet 5 Ağustos 1995 yılında Almanya'nın Frankfurt şehrinde Türk Ekspres Gazetesine "Yunanistan Türk kimliğini inkar etmesi, Batı Trakya'da Türk yok, Müslüman Yunan vatandaşı var gibi bir imaj yaratıyorlar" şeklinde son demecini vermiştir.

<sup>4</sup> İnsan Hakları ve Temel Özgürlüklerinin Korunmasına İlişkin Sözleşme'nin 14.maddesi: "Tanınan hak ve özgürlüklerden yararlanma cinsiyet, ırk, dil, renk, din, siyasal veya diğer kanaatler ulusal bir azınlığa mensupluk servet doğuş veya herhangi bir durum bakımından hiçbir ayırım gözetmeksizin yapılmalıdır".



temelinde birçok haklarını garanti altına almış olması açısından büyük bir önem arz etmektedir. Lozan her iki azınlığa eğitim ve dini konularda bir özerklik hakkı vermektedir. Bunun yanı sıra siyasi haklar, aile hukuku, hukuk önünde eşitlik, dinsel özgürlükler, dilsel özgürlükler, eşit medeni haklar ve kişisel sorunların geleneklere göre çözülmesi konularında da Lozan, iki azınlığa da pozitif haklar getirmiştir (Lozan Antlaşması, 37-45. maddeler).

Günümüzde Yunanistan'daki Türk azınlık, bu antlaşmadan kaynaklanan hakların uyuşunda oldukları ülke tarafından gasp edildiğini iddia etmektedir. Oysa Lozan Antlaşması'na göre azınlıklar kendi hesaplarına, kendi dillerini konuşma ve dinlerini yaşama serbestisi içinde hayır kurumları ve eğitim kurumları oluşturma, kontrol etme ve yönetme konusunda eşit hakka sahiptirler (Lozan Antlaşması, 40-41. maddeler).

Lozan Antlaşması ile oluşturulan azınlık hakları, Türkiye ve Yunanistan arasındaki 1951 Kültür Antlaşması ve 1968 Kültür Protokolü ile de desteklenmiştir. Ayrıca, söz konusu haklar zaman içinde *Medeni ve Siyasal Haklara İlişkin Uluslararası Sözleşme*, *Çocuk Haklarına Dair Sözleşme*, *Her Türlü Irk Ayrımcılığının Ortadan Kaldırılmasına İlişkin Uluslararası Sözleşme*, *Ekonomik, Sosyal ve Kültürel Haklara İlişkin Uluslararası Sözleşme*, *Kadınlara Karşı Her Türlü Ayrımcılığın Önlenmesi Sözleşmesi*, *Birleşmiş Milletler Ulusal veya Etnik, Dinsel veya Dilsel Azınlıklara Mensup Olan Kişilerin Haklarına Dair Bildiri* gibi bazı uluslararası anlaşma, sözleşme ve bildirilerle güncellenerek, azınlık hakları konusu dünya çapında, daha da önem kazanmıştır.

Yunanistan parlak tarihi geçmişini de öne sürerek, kendisini uluslararası toplumun saygın bir üyesi olarak tanımlamaktadır. Yunanistan'ın insan hakları konusunda uluslararası toplumun saygın ülkelerinden birisi olduğunu kabul etmemek, gerçeklerle bağdaşmayacaktır. Azınlıklar konusunda birçok uluslararası insan hakları sözleşmesine dahil olan ve bunların çoğunu kabul etmiş olan Yunanistan, Avrupa Birliği (AB) üyeliği ile bu konudaki hassasiyet ve sorumluluğunu da doğrudan veya dolaylı yollarla arttırmış bulunmaktadır. Bu açıdan bakıldığında yaklaşık olarak 40 yıl önce AB'ye üye olmuş bir ülkenin AB'nin temel insan hakları ilkelerini özümsemiş ve benimsemiş olmasını beklemek yanlış olmayacaktır. Bu sebeple Yunanistan'dan özellikle AB Temel Hakları Şartında yer alan haklara riayet etmesini beklemek, başta bütün Yunan vatandaşlarının sonra da bütün modern demokratik ulusların beklentisidir. AB üyeliğine ek olarak Yunanistan aynı zamanda Avrupa Konseyi (AK) ve Avrupa Güvenlik ve İş birliği Teşkilatı (AGİT) üyesidir. Avrupa Sosyal Şartı ve Avrupa İnsan Hakları Sözleşmesi (AİHS) ve Temel Özgürlüklerinin Korunması Sözleşmesi'ni imzalayan Yunanistan, Ulusal Azınlıkların Korunmasına Dair Çerçeve Sözleşmesi'ni de imzalamış ancak onaylamamıştır. Benzer şekilde Avrupa Bölgesel veya Azınlık Dilleri Avrupa Şartı'nı hem imzalamamış hem de onaylamamıştır.

Yunanistan, BTMTA ile ilgili bakış açısını 100 yıl önce tespit edilen şartlar ve maddeler üzerine inşa etmektedir. Oysa uluslararası platformda 100 yıl içinde insan hakları alanında modern ve çağdaş birçok gelişmeler olmuştur. Bununla beraber BTMTA 100 yıl önceki azınlıktan çok daha farklı bir kimlik ve kültür yapısı içine girmiş ve küreselleşen dünya ile birlikte sadece dinsel azınlık kimliği ile değil, dilsel, etnik ve diğer birçok akraba toplulukları ile ilişkileri sayesinde, bazı başka özellikler de kazanmıştır. Mesela çalışma olanakları sınırlı olduğu için BT azınlık toplumunun büyük bir kısmı, daha iyi hayat ve iş imkanları için Avrupa'ya veya Türkiye'ye göç etmiş ve buralarda dernekleşerek, Avrupa Batı Trakya Türkleri Federasyonu (ABTTF) ve Batı Trakya Türkleri Dayanışma Derneği (BTTDD) gibi sivil toplum örgütleri oluşturmuşlardır (Alioğlu, 1998). Yunanistan bu değişimin farkında olmasına rağmen, hala çerçevesi 100 yıl önce çizilmiş Lozan Antlaşması şartlarına bakarak, modernleşen azınlık tanımına uygun, sorumluluk taşıyan ve ülkesinde bulunan resmi azınlık toplumunun güvenini kazanacak çağdaş azınlık politikaları geliştirmekten imtina etmektedir. Aslında böyle bir tarz Yunanistan'ın azınlık haklarını iyileştirmesi ve AB değerlerinin tam olarak uygulanması konusundaki tereddütlerinin bir göstergesi olarak da değerlendirilmektedir.

Yunanistan kişilerin kendi bireysel kimliklerini tanımlamalarını saygı ile karşıladığını belirtmektedir ancak, kolektif Türk kimliğini tanınamamaktadır. Dolayısıyla buna paralel olarak BTMTA'nı Romanlar, Pomaklar ve Türkler olarak kategorize etmektedir. Ayrıca bir topluluğun azınlık olarak sıfatlandırılmasının, o toplumun kendisi ile ilgili değil, devlet kararı ile ilgili bir konu olduğunu iddia etmektedir. Yunanistan ülke içinde yaşayan herkesin, genel insan haklarıyla ilgili anlaşma ve sözleşmelerle güvence altına alındığını ve herkesin bu haklardan sonuna kadar yararlandığını ileri sürmektedir.

Uluslararası Medeni ve Siyasi Haklar Sözleşmesinin 27. maddesi ve Birleşmiş Milletler (BM) *Ulusal veya Etnik, Dinsel veya Dilsel Azınlıklara Mensup Olan Kişilerin Haklarına Dair Bildiri*'de azınlık hakları çok detaylı bir şekilde ifade edilmektedir. Söz konusu bildiri, kritik bir araç olması sebebi ile, önem arz etmektedir. Bildirinin temel amacı, BM Şartı ilkelerinin hayata geçirilmesi amacıyla, azınlık mensubu bireylerin insan haklarının daha etkin uygulanmasını özendirmek, uluslararası barış ve güvenliği sürdürmek, ekonomik ve sosyal gelişimi özendirmek ve insan haklarına saygıyı tesis etmek yoluyla katkıda bulunmaktır. Söz konusu bildirinin konu açısından ilgili maddeleri şöyledir (Birleşmiş Milletler Bildirisi, 1992):

#### Var Olma Hakkı

Madde 1: Soykırım, etnik temizlik ve zorlayıcı asimilasyon gibi uygulamalar da dahil olmak üzere, azınlıkların fiziksel varlığının korunmak.

Kimliğin Korunması ve Teşviki Hakkı (BM Ulusal veya Etnik, Dinsel veya Dilsel Azınlıklara Mensup Olan Kişilerin Haklarına Dair Bildiri)

Madde 2.1-4.2-4.4: Azınlıkların kamu ve özel alanlarda kültür, din ve dillerinin yaşama özgürlüğünü korumak ve azınlıkların kültürlerini, dillerini veya dinlerini ifade etmelerini ve geliştirmelerini sağlayacak önlemlerin almak.

Ayrımcılığa Uğramama ve Eşit Muamele Görme Hakkı (BM Ulusal veya Etnik, Dinsel veya Dilsel Azınlıklara Mensup Olan Kişilerin Haklarına Dair Bildiri)

Madde 4.1: Azınlıkları etnik, dinsel, dilsel veya kültürel kimlik temelinde ayrımcılığa karşı korumak ve tam eşitliklerini sağlamak.

Katılım Hakkı (BM Ulusal veya Etnik, Dinsel veya Dilsel Azınlıklara Mensup Olan Kişilerin Haklarına Dair Bildiri)

Madde 2.2-2-3: Azınlıkların kültürel, dini, sosyal, ekonomik ve kamusal hayata ve onları ilgilendiren kararları almak.

Madde 2.4-2.5: Sınır ötesi de dahil olmak üzere, özgürce kendi derneklerine katılma ve kurma hakkını garanti etmek.

Madde 4.5: Ülkelerindeki ekonomik kalkınma ve gelişmeye tam olarak katılabilmeleri için uygun önlemlerin alınmasına etkin katılımını sağlamak.

Ayrıca Uluslararası Medeni ve Siyasi Haklar Sözleşmesi'nin, 27.maddesi: *Etnik, dinsel ya da dil azınlıklarının bulunduğu devletlerde, bu azınlıklara mensup olan kişiler, kendi gruplarının diğer üyeleri ile, kendi kültürlerinden yararlanma, kendi dinlerine inanma ve bu dine göre ibadet etme, ya da kendi dillerini kullanma hakkından yoksun bırakılmayacaklardır* şeklinde ifade edilmiştir. Uluslararası Çocuk Hakları Sözleşmesi'nin 30.maddesi de yine *Uluslararası Medeni ve Siyasi Haklar Sözleşmesi*'nin 27.maddesine benzer bir tanımlama yapmaktadır: "Soya, dine ya da dile dayalı azınlıkların ya da yerli halkların var olduğu devletlerde, böyle bir azınlığa mensup olan ya da yerli halktan olan çocuk, ait olduğu azınlık topluluğunun diğer üyeleri ile kendi kültüründen yararlanma, kendi dinine inanma ve uygulama ve kendi dilini kullanma hakkından yoksun bırakılamaz."

Kolektif açıdan da değerlendirildiğinde genel insan hakları ilkeleri ile garanti edilen haklar, bütün azınlık bireylerine uygulandığından bu anlaşmalar ve sözleşmeler, azınlık toplumlarının haklarının korunması ile ilgili önemli başlıkları da kapsamaktadır. Bu hakların en başında da azınlık toplumlarının eğitim hakları gelmektedir. Eğitim BTMTA'nın en fazla önemseydiği fakat en büyük sorunları yaşadığı alanlardan bir tanesidir. Eğitim bir toplumun bugününü ilgilendirdiği kadar, geleceğini de ilgilendirdiği için azınlık toplumu sorunu sürekli gündemde tutularak, olumsuzluklarla mücadele etmektedir. Çalışmada, BTMTA'nın eğitim sorunu ve konu ile ilgili Yunanistan'ın tutumu incelenmiştir.

BTMTA'nın eğitim sorunu her azınlık bireyinin çok ilgili olduğu ve özen gösterdiği bir sorundur. Azınlık okullarının problemlerinin çözüme kavuşturulmuş olmaması toplumdaki hassasiyeti daha da arttırmıştır. Sorunlar özellikle 1960'lardan sonra daha fazla görünür hale gelmiş ve günümüze kadar varlığını değişik şekillerde sürdürmüştür. Azınlığın eğitim sorunları dikey olarak incelendiğinde, ana okul eğitiminden üniversite eğitimine kadar değişik sorunlarla karşılaşmak mümkün olmaktadır. Diğer taraftan BTMTA'nın eğitim hakları ile ilgili 1923 Lozan Antlaşması'nın 40. ve 41. maddeleri oldukça net ifadeler içermektedir.

## **1. Batı Trakya Müslüman Türk Azınlığın Eğitim Sorununa Genel Bakış**

BTMTA'nın kanaat önderleri ve politikacılarına göre eğitim sorunu bölge toplumunun günümüzde de en büyük sorunlarından biridir. Günümüzde Batı Trakya'da kapanmakta olan BTMTA'na ait okullar ve halen faal olan eğitim yuvalarındaki eksiklikler, bu tespiti doğrular niteliktedir. Konu ile ilgili saha araştırması esnasında İskeçe (Ksanthi) Milletvekili Ahmet Faikoğlu ile 24 Kasım 2023 tarihindeki yapmış olduğumuz mülakatta, 24 Kasım Öğretmenler Günü'nü buruk bir şekilde de olsa Batı Trakya'da kutladıklarını ifade etmiştir. Faikoğlu'na göre (kişisel iletişim, 24 Kasım 2023) zor şartlar altında acımasız bir ayrımcılıkla Türk Azınlık Eğitimini dejenere eden ve azınlık toplumunu çağdaş eğitimden yoksun bırakan Yunan Devleti'nin nerede ise bütün azınlık okullarını kapatmak istediğini ve açık olan okullarda da son derece zayıf bir eğitim yaptırdığını, birçok azınlık öğretmenin yıllarca görev yapamadığını, birçoğunun da görevlerinden azledildiğini, buruk bir şekilde hayatlarını idame ettirmeye çalıştıklarını belirtmiştir.

### **1.1. Azınlık Eğitiminin Tarihi Süreci**

BTMTA eğitimiyle ilgili ilk oluşumlar 1920'lerde başlamıştır. Bu yıllarda mahalle mektebi olarak adlandırılan ve 86 yerleşkede Osmanlıca eğitim veren okullar mevcuttur. 1925 yılı Yunanistan Eğitim Bakanlığı'nın kayıtlarına göre 101 mektepte 3800 civarında öğrenci mevcuttur (Divani, 1999). Lozan sonrası okul sayısı 267, öğretmen sayısı 305 (bu öğretmenlerden 260 tanesi medrese mezunu, 25-30 öğretmen de basit bir eğitimden geçerek öğretmenlik yapan yerel şahıslardan olup, sadece 4-5 öğretmen Türkiye'den mezun olmuş öğretmenlerden oluşmaktadır) ve öğrenci sayısı 6326 olarak kayıt altına alınan azınlık eğitim sistemi içinde okul tabelaları ve karneler Türkçe hazırlanmaktadır (Aarbakke, 2000). Bu dönemde köy okullarında sadece Türkçe eğitim verilirken daha sonra şehir okullarında kademeli olarak Türkçe ve Yunanca karma eğitime geçilmiştir. Bu okulların yönetimi de tamamı ile öğrenci velilerinin seçtiği komiteler tarafından yapılmaktadır. Sadece Yunanca dil dersi, Yunan öğretmenler tarafından verilmektedir. Bu dönemde bütün ders kitapları Yunanistan Eğitim Bakanlığı tarafından onaylanması şartı ile (Yunanca kitaplar dahil) Türkiye'den getirilmiştir. Azınlık öğrencileri, dini eğitim veren okul olarak da sayılabilecek medreselerde ders almaktaydı, günümüzde bahse konu yerlerde eğitim devam etmektedir (Hüseyinoğlu, 2012).

Yunanistan'ın 1936'da başına geçen asker kökenli İoannis Metaksas, azınlık okulları ile ilgili bazı önemli ve etkili sayılabilecek adımlar atmıştır. 1941'e kadar Yunanistan'ı diktatörlük rejimi ile yönetmiş olan Metaksas, Türkçe müfredat üzerindeki devlet kontrolünü güçlendirip, Yunanca müfredat oranını ve Yunan öğretmen sayısını arttırmıştır. İktidara geldikten iki yıl sonra 1938-39 öğretim yılından sonra o tarihe kadar Türkiye'den gelmekte olan ders kitaplarının basımı Yunan

Devleti tarafından üstlenilmiş ve başka kitapların azınlık okullarına girişi 1950 yılına kadar bu şekilde gerçekleşmiştir (Aarbakke, 2000). Daha sonraki 4 yıllık Bulgar işgali döneminde azınlık okullarında, Yunanca müfredat kaldırılmış, yerine yine iki dilli Türkçe ve Bulgarca müfredat uygulanmıştır. Bulgar işgali yıllarında Türkçe müfredat muhafaza edilmiş, bir değişiklik yapılmamıştır. Yunanistan için en zor yıllar olan Yunan İç Savaşı (1946-1949) sırasında ise Yunanistan tamamen kendi hazırladığı Türkçe kitapları, azınlık okullarında kullanıma sunmuştur. Bu kitapların hazırlık sürecine hiçbir şekilde azınlık mensubu öğretmen veya kurumlar karıştırılmamıştır. Bu müdahaleler sistemli olarak azınlık okullarının *özel okul* tanımının yavaş yavaş, *karma okul* statüsüne doğru evrilmesine vesile olmuştur (Hüseyinoğlu, 2012).

1950'lerde Yunanistan ve Türkiye arasında bir Kültür Anlaşması imzalanmıştır. Bu anlaşma çerçevesinde iki ülke eğitim alanında işbirliği yapmayı kararlaştırmıştır. Bu antlaşma ile birlikte azınlık eğitimi hem fiziksel koşullar hem de kalite koşulları açısından olumlu etkilenmiştir (kontenjan öğretmenlerine görev verilmiş, köy okulları onarılmış ve 62 adet yeni azınlık okulu açılmıştır) (Aarbakke, 2000). Bu süreçte Batı Trakya'da ilk Türk ortaokulunun (Dönemin Türk Cumhurbaşkanı'nın ismini taşıyan Celal Bayar Lisesi resmi adıyla Gümülcine Azınlık Ortaokul Lisesi) resmen açılmış olması, büyük önem arz etmektedir. 1950'li yılların sonuna doğru 289 azınlık okulunda yaklaşık 13.400 azınlık öğrencisi 390 Yunan vatandaşı Türk öğretmen, 27 Türk vatandaşı kontenjan öğretmeni ve 163 Yunanca ders veren Yunan öğretmen eşliğinde öğrenim görmektedir (Tsioumis, 2006). Orta okulun Türkçe müfredatı ile ilgili bütün kitaplar, Türkiye tarafından sağlanarak kullanıma sunulmuştur. Bu dönemde, söz konusu azınlık ortaokulunda sistematik ve geniş bir azınlık müfredatı hazırlanmıştır. Müfredat içinde sadece Yunan dili derslerinin Yunanca olarak verilmesi kararlaştırılmıştır. Okul hem Türkiye hem de Yunanistan tarafından maddi olarak desteklenmiş olup, aynı zamanda BTMTA'nın öğretmen adaylarının Türkiye'deki öğretmen akademilerinde burslu olarak eğitim almaları konusunda her iki ülke de hemfikir olmuştur. Bu dönemde Yunan Devleti okullara Yunan öğretmenleri atamış, okullardaki temel ders niteliği taşıyan coğrafya, tarih v.b derslerin Yunan dilinde yapılmasına karar vererek, azınlık okulları üzerindeki idari kudretini arttırmaya başlamıştır. Bütün bu gelişmelerle birlikte BT'da Müslüman Türk nüfusunun Gümülcine'den (Komotini) sonra en fazla yaşadığı yer olan İskeçe'de de (Ksanthi) ikinci azınlık orta öğretim okulu açılmıştır (Tsitselikis & Mavromatis, 2019).

1960'ların ikinci yarısında, 1968 Kültür Protokolü'nün de imzalanması ile mevcut azınlık eğitimi Türkçe müfredatında kullanılan kitaplara, Türkiye'de basıp gönderilen ilave Türkçe ders kitapları eklenmiştir. Ancak bu dönemde bazı Yunan yetkililer Kültür Protokolü ile kontenjan öğretmenlerinin sayılarının artmasına bu durumda dini azınlık tanımının etnik azınlığa dönüşmesine zemin hazırladığını savunmuşlardır. Bu düşünce kısa bir süre sonra ilk meyvesini vermiştir. Bu dönemde Selanik Özel Pedagoji Akademisi (SÖPA) kurulmuştur. Askeri cunta dönemini içeren bu günlerde, 1109/1972 yasa kabul edilerek, veliler tarafından seçilen okul encümen kurullarının geçerli olması için, valilik onayı aranmasına karar verilmiştir. Bugün eğitim sisteminin en önemli bileşeni olan öğretmenlerin hemen tamamına yakını SÖPA mezunu öğretmenlerden oluşmaktadır. Bu öğretmenler günümüzde bütün azınlık okullarındaki Türkçe müfredatın düzenlenmesi ve öğretilmesinden sorumludurlar. Türkçe ve pedagojik formasyon eksikliği bulunan bu öğretmenlerin uluslararası düzeyde Türk üniversitelerinden hizmet içi eğitim seminer talepleri Yunanistan eğitim karar alıcıları tarafından kabul görmemiştir (Tsitselikis, Baltiotis, 2007). Kimlik tanımama sorunu olarak geniş tartışmaların yaşandığı Batı Trakya'da yine aynı dönemde (Cunta Yılları) Azınlık okullarının tabelalarındaki *Türk* ibaresi *Azınlık* olarak değiştirilmiştir (Tsitselikis & Mavromatis, 2019).

Selanik Özel Pedagoji Akademisi'nden mezun olan azınlık öğretmenlerinin, 1977'de yasa ile atama önceliği kazanması ile birlikte, hemen tüm azınlık okullarına bu öğretmenlerin atamaları yaygınlaştırılmıştır. Yine 1970'li yılların ikinci yarısında Yunan hükümetinin müdahalesi sonucu

azınlık okulları encümen kurullarının okul yönetimi üzerindeki gücü azaltılarak, etkisiz hale getirilmiştir (Alioğlu, 1998). Artarak devam eden azınlık okulları üzerindeki müdahaleler sonucu, 1983 yılında Türkiye’den gelen ders kitaplarının okutulması ve Yunanistan’a girişi yasaklanmıştır. 1980’lerin ikinci yarısında lise mezunu azınlık öğrencileri Türkiye’nin sağlamış olduğu imkanlar sayesinde bu ülkenin üniversitelerinde yüksek öğrenimlerine devam etmiştir. Bu durum karşısında Yunanistan 1995’te azınlık öğrencilerini Yunan üniversitelerine yönlendirmek niyeti ile üniversitelere girişte azınlık öğrencilerine en fazla %0,5 kotası getirmiştir (Tsitselikis & Mavromatis, 2019).

Yunanistan Eğitim Bakanlığı Göçmen Eğitimi ve Kültürlerarası Eğitim Özel Sekreterliği ile Atina Üniversitesi’nin işbirliği ile bilimsel sorumlu olarak Anna Frangoudaki gözetiminde, iki dilli eğitimin Yunanca kısmı için yeni eğitim programı ve ders materyalleri oluşturulmuştur. PEM (Trakya’daki Müslüman Azınlık Çocuklarının Eğitimi) diye adlandırılan modelin merkeze Yunanca öğretimini oturtup, Türkçe öğretime yönelik bir hedef içermemesi, azınlık toplumu içinde programla ilgili şüphelerin oluşmasına sebep olmuştur. Hem azınlık hem de programın yetkilileri PEM’in azınlık eğitiminin problemlerinin çözümüne beklenen katkıyı sağlamadığını belirtmişlerdir. Bu konuda Frangoudaki bir makalesinde şu ifadeler yer vermiştir: “Trakya’da Azınlık okulunda elde edilen eğitsel sonuçlar kötü, hep kötü olagelmıştır. Azınlık okulu eğitimi, PEM’in Yunanca ders programı için sarf ettiği çabalara rağmen, 2000 senesinde Türkçe Ders programı için on yıllardır süren kitapsızlıktan sonra yeni kitapların getirilmesine rağmen, uzun yıllardır süren bir gevşeklikten sonra şimdi daha sıkı ve ciddi biçimde işlemesine rağmen, yerinde saymakta ve esaslı bir biçimde düzelmesi çok zor görünmektedir.” (Thalia Dragona, 2014).

Azınlık okullarında kalite sorunu devam etmektedir. Bunu önlemek için Yunan devleti yeni bir eğitim programı olan Müslüman Çocukların Eğitim Programı uygulamaya sokmuştur (Dragona & Frangoudaki, 2016). PEM Programı sayesinde azınlık öğrencilerinin Yunanca dil bilgilerinin geliştirilmesi hedeflenmektedir. Böylece eğitim kalitesinin artırılması beklenmektedir. PEM ile ilgili Batı Trakya Türkleri Danışma Kurulu (BTTDK) ve Batı Trakya Türk Öğretmenler Birliği’nden (BTTÖB), programın kendilerine yeteri kadar danışılmadan hazırlandığı gerekçesiyle eleştiriler olmuştur. Program ana okullarda iki dilli eğitime imkan sağlamadığı konusunda eleştirilmiştir. 1990’ların ikinci yarısından sonra uygulamaya başlanan PEM’e, 2010 yılından sonra KESPEM (Trakya’daki Azınlık Çocuklarının Eğitimi Destek Merkezi) eklenmiştir. Bu iki program azınlık eğitimi tarihinde akademik kadrolarla desteklenmiş bilimsel bir grup tarafından hazırlanmış olması sebebiyle azınlık eğitiminin güncellenmesi açısından önemlidir. 2010’da kapatılan SÖPA’nın yerine de günümüzde Selanik Aristoteles Üniversitesi Eğitim Fakültesi Pedagoji Bölümü’nde azınlık öğretmen eğitimine yönelik özel bir program ihdas edilmiştir (Dragona & Frangoudaki, 2016).

## 1.2. Eğitimde Özerklik Sorunu

Azınlığın eğitim hakları sırasıyla 1951 yılında imzalanan Kültürel Anlaşma ve 1968 yılında imzalanan Kültür Protokolü ile güçlendirilerek, 23 Temmuz Lozan Barış Antlaşması’ndaki eğitim konusunda var olan haklar perçinlenmiştir. Fakat bu antlaşma ve anlaşmalarla oluşturulan azınlığın eğitim hakları, daha sonraki hükümetlerce çıkarılan bazı bakanlık kararları, yasa ve kanunlarla engellenmeye çalışılmıştır (Verhas, 2019).

Yıllar önce tamamen azınlığa ait kuruluşlar olarak öğretime başlayan okullar, zaman içinde yarı-özel hale gelmiştir. Sonraları da bu yarı-özel hal, devletin daha fazla eğitim işlerine müdahale etmesiyle de yarı-kamu okulları haline gelmiştir. Bu okullar her zaman azınlığın vakıflarından sağlanan gelirler ve azınlık bireylerinden sağlanan bağış ve desteklerle faaliyetlerini sürdürürlerken günümüzde işletme, altyapı ve okul personelinin çok büyük kısmının giderleri, Yunanistan’ın merkezi yönetimi tarafından karşılanır hale gelmiştir (Askouni, 2006).

Bu durumun yarattığı en önemli sonuç ise, azınlık okullarının yönetiminin zaman içinde Yunan devletine geçmiş olmasıdır. Devletin azınlık okullarına bu kadar müdahil olması, okul yönetiminin gerçek sahibi olan okul encümen kurullarını zayıflatmış ve günümüzde bu kurullar fonksiyonlarını yitirerek, öğretmen seçme haklarını dahi kaybetmişlerdir (Oran, 1991).

Okullarda kuruldukları yıllarda iki dilli eğitimin büyük bölümü Türkçe yapılmıştır. Daha sonraki yıllarda değişik sebeplerle Türkçe ağırlıklı eğitim çoğunluk dili olan Yunancanın hakimiyetine geçmiştir. Fen dersleri, Türkçe ve Sanat dersleri Türkçe ile verilirken, Yurttaşlık, Tarih, Coğrafya ve İngilizce dersleri Yunanca olarak verilmektedir. Okul müdürleri azınlık mensubu olmakla birlikte müdür yardımcısı Yunan'dır. Burada Yunan öğretmenlerinden Türkçe bilmeleri istenemeyeceğinden dolayı, okul içi idari iletişim dili de Yunanca olmaktadır. Okul müdürü Türkçe müfredat ile ilgili fikrini açıkça ifade edememekte ve doğal olarak bu kararlar daha ziyade yönetimde aslında müdüre göre daha çok yetkiye sahip Yunan müdür muavini öğretmenler tarafından verilmektedir. Azınlık eğitim kuruluşlarının kalitesi bu karmaşa içinde Yunan eğitim kurumlarının kalitelerinin çok altında kalmıştır. Yunan devletinin gönülsüz desteği ve olumsuz ekonomik koşullar, okulların bu hale gelmesinde önemli faktörler olarak görülmektedir. Diğer taraftan yetersiz iki dilli eğitim, okul öğrencilerinin hem Yunancada hem Türkçede yetersiz kalmalarına sebep olmaktadır (Verhas, 2019).

### 1.3. Azınlık Müfredatı Eğitim ve Öğretmenleri Sorunu

1951 Kültür Anlaşması'ndan sonra Türkiye'deki Eğitim Fakültelerinde azınlık mensubu Türk öğretmen adaylarına burs veren sistematik bir öğretim programı kabul edilmiştir. Nitekim bu öğretmenlerin mezun olduktan sonra Batı Trakya'ya dönerek eğitim hizmeti verdiği ilkokullarda kalite, iyi bir konuma gelmiştir. Bu konuda 60 hanelik Yelkenciler (Grigoron) köyünü örnek olarak gösterebiliriz. Batı Trakya'da İskeçe'nin Gökçeler (Seleron)<sup>5</sup> Belediyesi'ne bağlı (günümüzde Blustra (Avdıra) Belediyesi'ne bağlıdır) olan ve tamamı Müslüman Türk azınlığı bireylerinden oluşan köy, 30-40 yıl gibi uzun bir süre Türkiye üniversitelerinde eğitim görmüş bir ilkokul öğretmeni olan Ethem Mehmet<sup>6</sup> adındaki öğretmenin eğitim verdiği süre içinde, 5 Mühendislik Fakültesi, 5 İktisat Fakültesi, 2 Eğitim Fakültesi, 2 Tıp Fakültesi, 1 Dış Hekimliği Fakültesi, 5 İşletme Fakültesi, 1 Hukuk Fakültesi, 1 İlahiyat Fakültesi, 1 Veterinerlik Fakültesi ve 5 Lise Mezunu yetiştirmeyi başarmıştır. Diğer bir deyişle bu dönem içinde ilkokul eğitimini böyle bir kaliteli öğretmen döneminde almış olan 28 azınlık mensubundan 23 tanesi üniversitelerden, 5 tanesi de liselerden mezun olma başarısını göstermiştir. Oysa aynı dönemde yine aynı belediyeye bağlı olan komşu köy Karaçanlar (Simandra) Köyü'nde (günümüzde Blustra (Avdıra) Belediyesi'ne bağlıdır), Türkçe müfredat eğitimi veren Hüseyin Hoca adındaki Selanik Pedagoji Akademisi mezunu öğretmenin, 150 hanelik köyden, eğitim verdiği dönemde, hiç üniversite mezunu çıkmamıştır. Daha sonra öğrenci velilerinin büyük tepkisi ile *Karaçanlar Olayları* olarak literatüre giren problem, ortaya çıkmıştır. Okul uzun bir süre kapalı kalmış ve bu dönemde geçici bir çözüm olarak köy çocukları Türkiye'de bulunan değişik ilkokul ve ortaokullara yerleştirilmek suretiyle, sorun aşılına çalışılmıştır. Bu dönemle birlikte Karaçanlar (Simandra) Köyü'nden de üniversite ve lise mezunları çıktığı süreç içinde gözlemlenmiştir (Trakya'nın Sesi Gazetesi, Sayı 271, 4 Şubat 1988).

Yukarıdaki örnekten de anlaşılacağı gibi azınlık okullarındaki düşük kaliteli eğitimin çok büyük oranda sebebi (içlerinde bazı iyi öğretmenlerin olduğu gerçeğini de kabul ederek) Selanik Özel Pedagoji Akademisi ile ilgili olduğu ortadadır. Pedagoji, azınlık eğitiminde Türkiye'den gelen öğretmen sayısını azaltılması doğrultusunda, Yunanistan'daki Müslüman Türk azınlık bireylerine öğretmenlik yetkisini vermek amacıyla Selanik'te (Thessaloniki) açılmış bir kurumdur. Yunan

<sup>5</sup> Bugün Grigoron (Yelkenciler) Köyü Avdıra (Blustra) Belediyesi'ne bağlıdır.

<sup>6</sup> Ethem Mehmet Komotini Şehrinin Dimi (Sendelli) Köyü'nden olup önce Balıkesir Savaştepe Öğretmen Okulu'na kaydolmuş, daha sonra da İstanbul Ortaköy İlköğretim Okulu'nda stajyerlik görevini tamamlayarak mezun olmuştur.

devleti bu okula ilgiyi ve başvuru sayısını arttırabilmek amacıyla kayıt yaptıran öğrencilere, barınma ve öğrenim masraflarını karşılamayı da garanti etmiştir (Osman, 2016).

SÖPA’da verilen dersler Yunancaydı ancak Türkçe sınıf ve dönemlere göre haftalık üç ve dört saat ile sınırlıydı. Buraya kayıt yaptıran öğrencilerin çoğunluğu Batı Trakya’nın Balkan kolundan olan ve ana dilleri Pomakça olan öğrencilerdir. Öğrenciler anadilleri ile Yunanca dil bilgisine olan yatkınlıkları ile okulda öğrenim görme imkânı bulmuşlardır. Ancak Türkçe dil bilgileri yeterli değildir.<sup>7</sup> Bu öğretmenler Türk azınlık okullarına öğretmen olarak atandıklarında iletişim sorunu ve bilgi eksikliği sorunu ile eğitim kalitesinin düşmesine sebep olmuş ve eğitim sürecinde kayda değer katkılar sunamamışlardır. Kaldı ki SÖPA’da eğitim alan bu öğretmenlerin öğretim süreleri 2 yıl olup, lisans düzeyinde 4 yıllık eğitim fakültesinden mezun olmuş öğretmenlerin bilimsel yeterlilik seviyelerine ulaşamamışlardır (Kelağa, 2006).

Bütün bu olumsuz şartlara rağmen Yunan devleti 695/1977 sayılı bir yasa ile SÖPA öğretmenlerinin tayin sürecinde öncelikli tercih edilmelerini kolaylaştırmıştır. Bu sebeple azınlık toplumu, SÖPA mezunu öğretmenlere hep mesafeli yaklaşmış ve bu öğretmenleri Yunan devletinin asimilasyon politikalarının bir aracı olarak algılamıştır (Hürşit, 2006).

Akademi öğretmenlerindeki bu yetersiz öğretim becerileri, Yunanistan tarafından da gözlemlenmiştir. Fakat azınlıkla ilgili olan niyetlerinde sürekli tereddüt taşıyan karar verici aktörlerin almış olduğu tedbirler, bu mezunların kalitelerinin artmasına vesile olamamıştır. Nitekim bu konuda 2 yıllık olan eğitim süresi 3 yıla çıkarılmış olmasına rağmen, Türkçe dilindeki yetersizlikleri, iletişimdeki sorunları çözememiştir (Hüseyinoğlu, 2005). Ayrıca bu problem azınlık toplumu içinde SÖPA öğretmenlerinin de izole edilmesine sebep olmuştur. Zira bu öğretmenler etnik kimlikleri sebebi ile çoğunluk toplumu Yunanlılar tarafından kabullenilmedikleri gibi, azınlık toplumu olan Müslüman Türkler tarafından da bir asimilasyon projesi olarak görülmeleri sebebiyle hep reddedilmişlerdir. Ortaya çıkan bu fiili durum sonucunda, Yunan devleti 2011 yılında SÖPA’yı kapatmıştır (Tsitselikis ve Baltiotis, 2007).

#### 1.4. Azınlık Ders Kitapları Sorunu

Kendilerini dini olarak Müslüman, etnik olarak Türk kimliği ile tanımlayan azınlık toplumu için, Türkçe ders kitapları eğitimin belki de en sorunlu kısmını oluşturmaktadır. Yunanistan, Türkiye’de basılıp azınlık okullarında okutulan Türkçe kitapların Atatürk resimleri ve Türk bayrağı gibi milli içerikler kapsadığını, bunun da kendi ulusal bütünlüğüne tehlike teşkil ettiğini öne sürerek, 1968 Kültür Protokolü ile tanımlanan Türkçe kitaplarının Türkiye’de basılarak azınlık okullarına verileceği kuralını görmezden gelip, 1969 yılında bazı kitapların dağıtımını yasaklamıştır. Bu sebeple neredeyse 30 yıl boyunca azınlık okullarında aynı kitaplar, fotokopi ile çoğaltılarak ders kitabı olarak okutulmuştur (Osman, 2016). Azınlığın 30 yıl önce basılmış kitaplarla anadildeki eğitime devam etmesi, eğitim kalitesi adına başlı başına bir sorun teşkil etmiştir. Bu sebeple Yunanistan, Yunan akademisyenler tarafından Türkçe olarak hazırlanan kitapları, azınlık okullarında okutulmak üzere bölgeye dağıtmıştır. Kitapların Müslüman geleneklerinde bulunmayan haç çıkartma ritüeli bulundurulması azınlık öğrenci velileri ve öğrenciler tarafından azınlık haklarını ihlal edecek nitelikte bulunup, asimilasyona yönelik öğeleri içerdiği gerekçesiyle kabul görmemiştir. Bunun üzerine Yunanistan Dostluk, Eşitlik ve Barış Partisi (DEB) ve diğer bazı azınlık sivil toplum örgütleri velilerden kitapları toplayarak, ilgili makama geri vermeleri çağrısında bulunmuştur (Hüseyinoğlu, 2005).

<sup>7</sup> İskeçe dağ kesimi köyleri olan Şahin, Ketenlik, Elmalı gibi köyler Pomak nüfusun olduğu köylerdir. Bu köylerin sakinlerinin bir kısmı kendilerini Pomak olarak gördüklerini belirtmekte ve Pomakça konuşmaktadır. Bu insanların anadili Pomakça olduğu için Türkçe bilgileri kısıtlıdır. Ancak bu köyler kendilerini Müslüman azınlık olarak tanımlayıp azınlık toplumu içinde kendilerine yer bulmaktadır. Zira Balkan coğrafyasında Müslüman denince akla Türk algısı, Türk deyince de Müslüman algısı gelmektedir.

Türkçe müfredat kitapları ile ilgili sorun daha sonraki günlerde daha da büyümüştür. Azınlık okulu öğrencileri 2015 yılında 5 gün boyunca boykot eylemi yapmıştır. Bu eylem sırasında hem Türkiye öğretmen okullarından mezun olmuş öğretmenler, hem de SÖPA'dan mezun olmuş öğretmenler meslekten men cezası almaları pahasına boykota katılarak, eyleme destek vermişlerdir. Eylem sonrasında bazı okul encümenleri ve veliler devlet malına zarar vermek gerekçesi ile yargılanmıştır. Sorun Türkiye'de basılan Fizik, Matematik, Türk Dili ve Din Dersi kitaplarının Yunan Pedagoji Enstitüsü'nün onaylamasıyla çözüme kavuşturulmuş ve günümüzde de azınlık okullarında bu kitaplarla eğitim verilmeye devam edilmiştir (Dede, 2007).

### **1.5. Yunan Devletinin Müslüman Türk Çocuklarının Eğitimine Yönelik Programın (PEM-KESPEM) Azınlık Eğitimine Etkisi**

Eğitim konusunda ortaya çıkmış olan yetersizlik, sadece azınlık toplumu içinde sorunlar üretmemektedir. Zira bütünün bir parçası olan azınlığın eğitimsizliği, daha geniş bir bakış açısı ile çoğunluğu da ilgilendiren bir sorun olma potansiyelini içinde barındırmaktadır. İşte bütün bu endişeler isteksizce de olsa Yunan devletini harekete geçirmiş ve 1990'lı yıllarda bu konuda bazı önemli sayılabilecek girişimler olmuştur. Nitekim 2341/1995 sayılı yasa ile Türkçe müfredatını okutacak azınlık öğretmenlerinin kalitesini arttırmak için adaylara bazı ekonomik ve mesleki kariyer teşvikleri sağlanarak, bu müfredat öğretmenlerinin nitelikleri artırılmaya çalışılmıştır (Batı Trakya Haber, 21 Şubat 2016). Bununla birlikte, yukarıda da belirttiğimiz üzere aynı dönemde azınlık lise mezunları için Yunan Üniversitelerinde, %0,5'lik bir kontenjan hakkı tanınmıştır (Anadolu Ajansı, 2015).

Diğer taraftan AB fonları kullanılarak PEM programı yürürlüğe konulmuştur. Bu programla azınlık öğrencilerinin Yunanca dil bilgilerinin geliştirilmesi hedeflenmiştir. PEM planlama ve tasarlanma zemininde iyi hazırlandığı için, faydalı bir girişim olarak görülmüştür. Bu program sayesinde azınlık okullarında öğrenci sayısı 4-5 kat artmış, talebelerin Yunanca dil bilgileri iyileşmiş, okulu terk etme oranı düşerek eğitime ortaokul seviyesinde devam etme sayısı artmıştır. Ancak program hem yerel Yunan basınında hem de bazı azınlık grupları tarafından eleştiriye uğramıştır. Yunan basını programı vatanseverliğe aykırı olarak görmüştür. Diğer taraftan bazı azınlık mensubu kişiler de programın hazırlanış şekline karşı çıkarak, azınlık okullarında Yunancayı hâkim kılmaya yönelik olduğunu belirterek, böyle bir sonucun oluşması durumunda velisi oldukları çocuklarını Yunanca öğrenmeye asla teşvik etmeyeceklerini belirtmiştir (Dragona ve Frangoudaki, 2016).

PEM'in olumlu sonuçlarını dikkate alarak Yunanistan Millî Eğitim Bakanlığı 2010 yılında KESPEM isminde yeni bir destekleyici sistemle, bu sefer azınlık çocuklarının genel eğitimine yönelik bir program hazırlamıştır. Bu program çerçevesinde özellikle kadınlara, çocuklarının okuldaki öğrenim durumlarını takip etmesi amacıyla velilerin de Yunanca dil ve konuşma kabiliyetlerini arttırıcı etkinlikler düzenlenmiştir (Museduc, 01 Ekim 2016).

## **2. Azınlık Eğitim/Öğretim Hiyerarşisine Göre Sorunlar**

BTMTA'nın eğitim ile ilgili sorunları sadece belirli okul seviyelerinde olmayıp, okul aşamalarının her bir safhasında karmaşık ve problemlerle dolu bir yapıda olduğu bilinmektedir. Bu durum çocuk yuvası eğitiminden başlayıp, hiyerarşik olarak üniversite eğitimine kadar devam etmektedir. Durum birbirini etkileyen ve biri diğerinin devamı niteliğinde olan eğitim sürecinin kategorik olarak incelenmesini de zaruri hale getirmiştir.

### **2.1. Üniversite Eğitimi Sorunları**

Eskiden beri azınlık ortaöğretim kurumlarından mezun olan azınlık bireyleri, yüksek öğrenim için kendilerine sağlanan kontenjan sayesinde Türkiye üniversitelerini tercih etmiştir. Bu durum Yunanistan'ın 2341/1995 sayılı kanunu çıkarıp, azınlık orta öğrenim mezunlarına Yunan üniversitelerinde %0,5'lik kontenjan hakkı sağlayana kadar devam etmiştir. Ancak bu yasadan



sonra azınlık liseleri mezunları aşamalı olarak Yunan üniversitelerini tercih etmeye ve öğrenim almaya başlamıştır. Azınlık öğrencileri Yunan üniversitelerinde yetersiz ortaöğretim eğitiminden kaynaklanan büyük zorluklarla karşılaşmış, bilimsel derslerdeki yetersizliklerinin yanında yetersiz seviyedeki Yunanca dil bilgisinin yaratmış olduğu birçok problemle uğraşmak zorunda kalmışlardır (Hüseyinoğlu, 2005).

Yunan üniversitelerini tercih ederek iş hayatına atılan mezunlar, mesleki eğitim sürecinde akademik seviyede Yunanca diline hâkim olmadıkları için, yetersiz bir bilgi birikimi ile iş olanağı bulmakta da zorluklar yaşamaktadır. Ayrıca sağlanan kontenjan ile oluşan üniversite mezunu işgücü için Batı Trakya’da yeterli iş sahası bulunmadığı için mezunlar genellikle ailelerinden miras olarak almış oldukları çiftçilikle uğraşmakta veya AB üyesi ülkelere göç ederek mesleklerini icra etmek yerine buradaki fabrikalarda işçi olarak yaşamaya devam etmektedir. Özet olarak üniversiteden mezun olan azınlık bireylerinin az bir kısmı kendi mesleklerini icra edebilme şansına sahip olmaktadır. Batı Trakya’nın olumsuz ekonomik şartları, bu durumu daha da kötüleştirmektedir (Hayrullah, Hüseyinoğlu ve Kabza, 2014).

## 2.2. Lise ve Ortaokul Eğitimi Sorunları

Azınlık ortaöğretim sorunu eğitim sorununun en belirgin unsurlarındandır. Bugün BMTA’nın yaşadığı bölge olan İskeçe, Rodop, Meriç vilayetlerinde, sadece 2 adet azınlık orta öğretim kurumu mevcuttur. Bu okullardan bir tanesi Gümülcine (Gümülcine Azınlık Ortaokul Lisesi) şehrinde, diğeri de İskeçe (İskeçe Günlük Özel Azınlık Ortaokul Lisesi) şehrinde. Bu İki okulun (bölgedeki azınlık nüfusu oranı çoğunluk nüfusu oranına göre dikkate alındığında) çok yetersiz olduğu açıktır. Bölge öğretmenlerinden alınan bilgiler doğrultusunda Gümülcine şehrinin %55 nüfusunu oluşturan azınlık toplumu için sadece 1 okul bulunurken, şehrin %45 nüfusunu oluşturan Yunan toplumu için 45 civarında orta öğretim kurumu mevcuttur. İskeçe şehrinde de durum farklı değildir. Azınlığın toplam şehir nüfusunun %35’ ini oluşturduğu bu şehirde de azınlık toplumu için 1 ortaöğretim kurumu bulunurken, çoğunluğu oluşturan Yunan toplumu için ise 40 adet ortaöğretim kurumu bulunmaktadır. Diğer taraftan toplam nüfus içinde %10 nispetinde azınlık toplumu barındıran Meriç vilayetinde ise 50 civarında orta öğretim kurumu çoğunluk öğrencileri olan Yunan öğrencilerin hizmetindedir. Bu ilde azınlık öğrencileri için herhangi bir okul bulunmamaktadır. BT’da toplam nüfusun nerede ise %50’ sini oluşturan azınlık toplumu için bulunan ortaöğretim okul sayısı 2 iken, nüfusun diğer yarısını oluşturan Yunan toplumu için bulunan orta öğretim okul sayısı 145 adettir. Görüldüğü üzere orta öğretim okul sayısı bazında azınlık ve çoğunluk toplumu arasında çoğunluk toplumu lehine çok büyük bir dengesizlik mevcuttur. Bu fiili durum, bir taraftan azınlık okullarındaki kaliteyi düşürürken, diğer taraftan da azınlık öğrencilerinin zorunlu olarak Yunan devlet okullarına yönelmesine veya Türkiye’de bulunan orta öğretim kurumlarını tercih etmelerine yol açmaktadır (Kelağa, 2005).

Koşulların yetersiz oluşu, bazı azınlık sivil toplum örgütlerini bu yönde adımlar atmaya itmiştir. Nitekim Batı Trakya Azınlığı Kültür ve Eğitim Şirketi (BAKEŞ) bu adımların öncü ve örnek kurumu olmuştur. Şirket Mayıs 2007’de 44 kurucu üye ile ilk defa İskeçe’de kurulmuştur. Şirketin kuruluş amaçları arasında azınlığın eğitim ve kültür seviyesini arttırmak için bölgede, ilköğretim, ortaöğretim, yükseköğretim kurumları ile birlikte çocuk yuvası ve anaokulu açmak bulunmaktadır. Rodop ilinde ortaöğretim kurumlarının yetersiz olması sebebi ile BAKEŞ özel bir ortaöğretim kurumu açmak niyetiyle, Yunanistan Eğitim Bakanlığına başvurmuştur. BAKEŞ’in Yunanistan’ın Rodop ili Sirkeli (Fillyra) Belediyesi’ne bağlı Domruköy’de (Dokos), BTMTA’na ait bir ortaokul inşa etmek üzere yaptığı arazi tahsis talebi, Yunanistan Doğu Makedonya-Trakya Bölge Genel Sekreterliği tarafından üç defa reddedilmiştir. (BAKEŞ, 21 Mayıs 2024)

Azınlık öğrencilerinin gittiği *Medrese* olarak adlandırılan biri İskeçe (Şahin Medresesi) şehrinde, diğeri de Gümülcine (Medrese-i Hayriye) şehrinde olan iki Medrese mevcuttur. Okullarda daha ziyade dini ağırlıklı dersler verilmekte ve buralardan mezun olanlar azınlığın dini ihtiyaçlarını

gideren mezunlardır. İskeçe'deki medresenin öğrenci sayısı 50-60 civarındadır (Gündem Gazetesi, 14 Ekim 2024). Ancak Gümülcine'deki medresenin öğrenci sayısı 350 civarındadır (Yeni Asya, 25 Kasım 2018). Bu okullarda öğretim dili olarak Yunanca, Arapça, Türkçe ve İngilizce kullanılmaktadır. Söz konusu iki medrese, 1998 yılında alınan bir bakanlık kararıyla ortaokul statüsüne getirilmiştir. Bu kararla birlikte medreselerdeki Türkçe müfredat daha da azaltılmıştır. Müfredattaki Türkçe ve din derslerinin azaltılması Gümülcine medrese öğrencilerini rahatsız etmiş ve öğrenciler 2018 yılında 5 günlük bir boykot uygulayarak, Eğitim Bakanlığı'nın bu yöndeki kararını protesto etmişlerdir. Gösterilen sert tepkiler üzerine bu karar uygulanamamıştır (Paçaman, 2011).

Medreseler Batı Trakya'nın imam ihtiyacını karşılayan dini ağırlıklı eğitim veren kuruluşlardır. Bu okullardan mezun olan öğrenciler ya SÖPA'ya devam ederek eğitim hayatlarını sürdürmekteydi ya da camilere imam olarak atanarak eğitim hayatlarını sonlandırmaktaydı. Değişik alanlardaki devlet müdahaleleri, Yunan devletinin 3536/2007 sayılı kanunu ile dini konularda da kendini göstermiştir. Bu yasa ile Yunanistan Müslüman azınlığa ait camilerdeki imamlık görevi için 240 kişilik bir kontenjan oluşturulmasına karar verilmiştir. "240 İmam Yasası" olarak ünlenen bu kanunla imamların 5 Hıristiyan üye tarafından oluşturulan komite tarafından atanmasına ve aynı imamların devlet tarafından atanan müftünün yönetiminde olmasına karar verilmiştir. Azınlık toplumunun bu yasaya göstermiş olduğu büyük tepkiler sonucu yasayı uygulama imkânı olmamıştır (McDougal, 2009).

Yunanistan bu yasayı bu haliyle uygulayamayacağını anlayınca, yasada bazı değişiklikler yaparak 4115/2013 sayılı yeni bir yasa ile 5 kişilik Hıristiyan üyeden oluşan imam seçim komitesinin 3 üyesinin azınlık mensubu Müslümanlardan olmasına karar vermiştir. Yeni yasa aynı zamanda seçilen imamlara devlet okullarında din dersi verme yetkisini de beraberinde getirmiştir. Yasa konusunda karar vericiler bu yasanın azınlık öğrencilerine devlet okullarında seçmeli din dersi okuma imkânı sunduğunu savunarak desteklemişlerdir (T.C. Dışişleri Bakanlığı SC-2, 18 Ocak 2013).

Azınlık toplumu devlet liselerinde İslam Din Dersinin Yunanca olarak öğretilmesinin dini eğitim yapısına uymadığını ve bunun din eğitiminde yanlışlara yol açacağından endişe ettiklerini de ileri sürmüştür. BTMTA'nın ısrarlı itirazlarına rağmen yeniden yorumlanan ve 240 İmam Yasası olarak bilinen 4115/2013 sayılı kanun, 2013 yılında yürürlüğe sokulmuştur. Bu doğrultuda İslam Dininin öğretimine yönelik Yunanca ders kitapları hazırlanarak 60'ın üzerinde din görevlisi devlet okullarında din öğretimine başlamıştır. 2019 yılında Yunanistan devlet okullarında İslam Dinini Yunanca öğretecek din adamlarından oluşan 120 kişiyi sözleşmeli olarak devlet okullarına atamış bulunmaktadır (Verhas, 2019). 2007 yılında onaylanarak gündeme gelen ve 240 İmam Yasası Ali Hüseyinoğlu'na göre BTMTA'nın orta ve uzun vadede dini özerkliğini olumsuz etkileyebilecek olasılıkları kendi içinde barındırmaktadır. Hüseyinoğlu azınlık toplumunun yasayla ilgili göstermiş olduğu tepkinin geleneksel tepki olan *görüş alınmaması* konusu olmadığını, imamları belirleyecek komisyonun yapısına yönelik eleştiriler konusu olduğunu belirtmektedir. Komisyon üyelerinin hemen hepsinin Müslüman olmaması azınlık toplumu tarafından kabul edilemeyecek bir durumdur. Toplumun yasaya göstermiş olduğu eleştirilen bir başka konu ilkökul mezunu bir azınlık mensubunun din öğretmeni olarak görevlendirilebilmesidir. Komisyonun bu yetkisi eğitimin kalitesini yükseltme hedefi ile tamamen çelişkili bir durum oluşturmuştur. Bu eleştirilere ilaveten bu imamların görev tanımı tam olarak belli değildir. Bunlar sadece okullarda din öğretmeni olarak mı çalışacaklar, camilerde İslam dinine yönelik eğitim mi verecekler yoksa camilerde imamlık mı yapacaklar? Bu belirsizlikler çıkarılan kanunun neye yönelik olarak çıkarıldığı konusunda azınlık içinde kafa karışıklıkları oluşturmuştur. (Hüseyinoğlu, 2017).

### 2.3. İlkokul Eğitimi Sorunları

Günümüzde azınlık ilköğretim okullarının çok büyük bir bölümü küçük sayılabilecek köylerde bulunmaktadır. Örnek olarak Yelkenciler (Grigoron) azınlık okulu 1. ve 2. sınıflar bir odada, 3. ve 4. sınıflar bir odada, 5. ve 6. sınıflar bir odada olmak üzere 3 bölümden oluşmaktadır. Bu okul bugün öğrenci sayısı azlığı gerekçesiyle kapalı durumdadır. Çok küçük ve son derece elverişsiz bir öğretmenler odası bulunmaktadır. Kütüphane veya laboratuvar bölümlerinin ne anlama geldiğini dahi öğrenciler bilmemektedir. Günümüzde de bu okullarda eğitimlik yapan öğretmenlerin belirttiklerine göre, okulların çok büyük altyapı sorunları olduğu, sınıf odası sayısının 2 ile 4 derslikten oluştuğu, güncel araç ve gereçlerden yoksun ve kütüphanesiz olduğu doğrultusundadır. Okul yapılarının eski, bakımsız ve onarıma muhtaç olduğu belirtilmektedir. Bu tarz fiziksel eksikliklerin yanında azınlık öğretmenleri öğretimde Yunanca müfredat miktarının Türkçe müfredat miktarına göre çok arttığını, bu durumun da azınlık toplumunda ciddi rahatsızlığa neden olduğunu belirtmektedir. Sonuç olarak azınlık okulları kendi özel yapıları yerine daha fazla devlet tarafından müdahale edilen, kalitesiz öğrenim yerleri haline gelmektedir. Bunun sonucunda da azınlık aileleri çocuklarını tek dilli eğitim veren Yunan devlet okullarına vermek durumunda kalmaktadır (Kelağa, 2006).

Sonuç itibarı ile Müslüman Türk azınlık okullarındaki öğrenci sayısı düşmektedir. Bu durumun önemli sebeplerinden bir tanesi azınlık bireylerinin AB ülkelerine iş bulmak maksadıyla yerleşmeleridir.

**Şekil 1:** AB'de Akrabası Olan Batı Trakya Türkleri

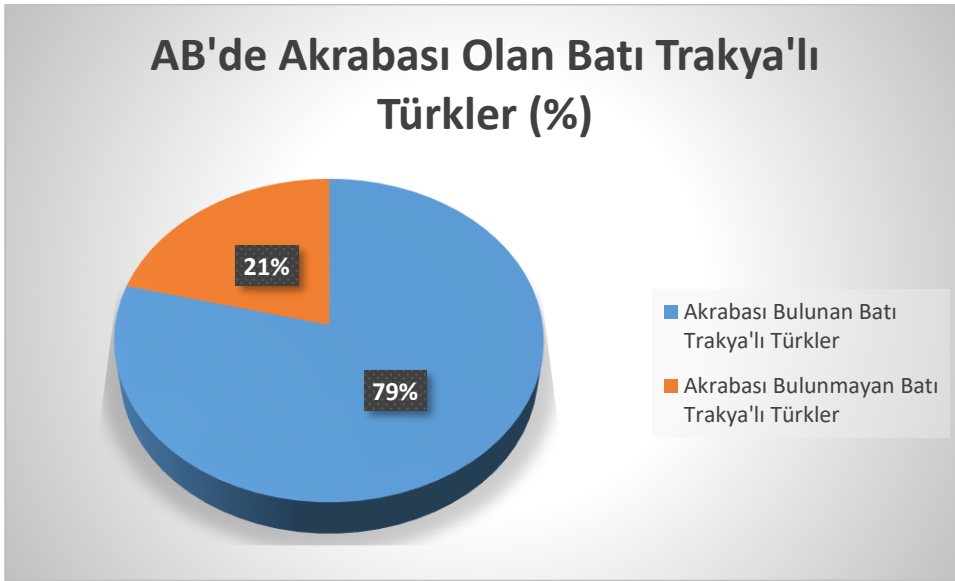

Yapılan bir anket çalışmasında BTMTA'na mensup 57 katılımcının yaklaşık yüzde yetmiş dokuzluk kısmının AB ülkelerinde akrabalarının bulunması dikkat çekicidir. AB üyeliği öncesi son derece sınırlı olan BTMTA bireylerinin Avrupa'ya göç hareketi, AB üyeliği ile beraber büyük bir hızla artarak azınlığın insanca yaşamak için sığındığı Türkiye'den sonraki ikinci büyük liman olmuştur. Yaşadıkları bölgede devlet baskısı, iş bulamama, eğitim sorunları sebebi ile son derece kötü şartlar altında yaşamak zorunda kalan azınlık toplumu için AB ülkeleri ve Türkiye, adeta bir nefes borusu olmuştur.<sup>8</sup>

Diğer önemli sebep ise, azınlık okullarındaki yetersiz eğitimden dolayı velilerin çocuklarını Yunan okullarına göndermeleridir. Buna mukabil çıkarılan bir yasa ile belirli bir sayıya ulaşamayan

<sup>8</sup> [https://drive.google.com/drive/folders/1yLJ0s21GV9ValZzChOgRuMdQP3zHZZT\\_5?usp=drive\\_link](https://drive.google.com/drive/folders/1yLJ0s21GV9ValZzChOgRuMdQP3zHZZT_5?usp=drive_link) , s.2.

okullar devlet tarafından kapatılmak suretiyle azınlık okullarına çok büyük zarar verilmesinin önü açılmaktadır. 2010 yılında çıkarılan bakanlık kararıyla öğrenci sayısı 9'un altına düşen okullar ister devlet okulu olsun ister azınlık okulu olsun kapatılmaktadır. Yunanistan azınlık okullarını da bu kararın kapsamı içine alma gerekçesi olarak; azınlık okullarının çift dilli olmaları sebebi ile iki kat işletme maliyeti oluşturduğunu bunun da bütçeye önemli ölçüde yük getirdiğini göstermektedir. Ancak kapatılan azınlık okullarının giderleri azınlık toplumu tarafından karşılanabileceken, bu durum kendilerine hiç sorulmamıştır. BMTA eğitim konusunda çok hassastır. Azınlık toplumunun ekonomik can damarı konumundaki vakıfların da Yunanistan devleti tarafından yapılan müdahaleler sonucunda kullanılamaz hale getirilmesi, devletin eğitim konusundaki iyi niyetinin sorgulanmasına neden olurken, sistematik bir müdahale olduğu şüphesini de arttırmaktadır. Azınlık öğretmenlerinden alınan bilgilere göre 10 yılda yaklaşık 65 azınlık ilkokulunun kapısına yukarıdaki nedenden dolayı kilit vurulmuş, bu kapatılma işlemi bütün hızıyla günümüzde de devam etmektedir. 2020 itibarı ile 128 ilkokul halen aktiftir. Günümüzde ise Yunanistan Eğitim Bakanlığı Doğu Makedonya ve Trakya Eyaleti İlk ve Orta Öğretim Okullar Bölge Müdürlüğü'nün 30.07.2021/F.2.1/6762 sayılı kararı gereğince, 2021/2022 eğitim yılından itibaren Rodop vilayetinde 8. İskeçe vilayetinde 4 olacak şekilde 12 tane azınlık okulunun öğretime geçici olmak kaydıyla ara verildiği belirtilmektedir. Kapatılan okullarda okuyan öğrenciler uygulamada daha yakın olan başka bir azınlık okuluna kayıt yaptırabilmekte ya da Yunanca eğitim veren bir devlet okuluna kayıt yaptırmaktadırlar. Ancak Yunan devlet okullarına kayıt yaptıran bu öğrencilerin pişmanlık duyarak tekrardan azınlık okullarına dönüşlerine izin verilmemektedir. Bu karar sonucunda öğrenci yetersizliği gerekçesiyle sistematik bir kapatma izlenimi veren kararlarla kapatılan Türk azınlık ilkokulu sayısı 132'ye çıkarken, İskeçe (Ksanthi), Rodop (Rodopi), ve Meriç (Evros) vilayetlerinde faaliyetlerine devam eden toplam azınlık okul adedi 103'lere düşmüştür. Bugün itibarı ile aktif halde olan okul sayısı 90'ın altına inmiştir. Diğer taraftan azınlığın öğrenci sayısının yeterli düzeye ulaştığı bazı köylerde ve mahallelerde, yeni azınlık okullarının açılmasına izin verilmemesi, Yunan devletinin iyi niyetli yaklaşımları konusunda şüpheler uyandırmaktadır (Hatipoğlu, 2021).

#### **2.4. Okul Öncesi Çocukların Eğitimi Sorunu**

Modern eğitim sistemlerinde olduğu gibi, Yunanistan'da da 3518/2006 sayılı yasa ile okul öncesi eğitim 5 yaşından itibaren Yunan vatandaşı bireyler için zorunlu kılınmıştır. Daha küçük yaştaki çocuklar için hem eğitim hem de barınma görevi gören kreşler isteğe bağlı olarak faaliyetlerini sürdürmektedir. Azınlık açısından bakıldığında Yunanistan'da iki dilli anaokulu bulunmaması büyük endişe kaynağı olmuştur, zira tam olarak anadilini bile öğrenememiş bir azınlık çocuğunun 5 yaşında tek dil olarak Yunancanın geçerli olduğu bir anaokuluna gönderilmesi zorunluluğu anadil olan Türkçe'nin kullanılmasını engelleyici bir unsur olarak algılanmaktadır. Böyle bir zorunluluk Türkçe'nin korunması ve gelişmesine doğrudan engel teşkil ederek, azınlığın temel iletişim aracını da olumsuz yönde etkileyecektir. Bu olumsuzluğun giderilmesi için BAKES Yunanistan Millî Eğitim Bakanlığı'na iki dilli anaokulu açıp işletme başvurusunda bulunmuştur. Fakat bu konu ile ilgili gelişmelerin olmaması sebebi ile BAKES bir kere daha başvuru yaptığını aşağıdaki bildiri ile şu şekilde duyurmuştur:

“Batı Trakya Türk Azınlığı Kültür ve Eğitim Şirketi olarak azınlığımızın en önemli konularından biri olan eğitim alanında yaşanan sıkıntılara çözüm üretmek için çalışmalarımız devam etmektedir. Bilindiği üzere yeni özel okul açmak için başvurular her yıl 2 Ocak–31 Mart tarihleri arasında yapılmaktadır. Bugün, 31 Mart 2021 tarihi itibarıyla bu yılki başvurular sona ermiştir. Toplumumuzun temel eğitim alanında karşılaştığı sorunlara bir nebze çözüm üretebilmek için Batı Trakya Azınlığı Kültür ve Eğitim Şirketi olarak 26 Mart 2021 Cuma günü Gümölcine ve İskeçe'de “Özel Anaokulu” açabilmek için üçüncü defa başvuruda bulunduk. Daha önce 2011 ve 2018 yıllarında yapmış olduğumuz başvurulara olumlu ya da olumsuz yanıt alamamıştık. Bu kez yaptığımız başvurulara olumlu yanıt alacağımızı umut ediyoruz. Bölgemizde pek çok “Özel

Anaokulu” örnekleri mevcut olması nedeniyle yetkililerin dilekçelerimize tez zamanda yanıt vermesini bekliyoruz.” (Millet Gazetesi, 31 Mart 2021).

Konu ile ilgili BAKEŞ’in 21 Şubat 2024 tarihinde Uluslararası Ana Dili Günü vesilesiyle yaptığı açıklama aşağıdaki şekildedir: “Dil, kültürün ve kimliğin temel unsurudur. Kadim Türk tarihi birikiminden damıtılmış toplumsal değerlerimizi, kültür ve dilimizi bugünlere taşıyan ana dilimizdir. “Bizi yapan bir kimlik bilinciyle var olmamızı sağlayan ana dili yaşama hakkı kadar doğal, vazgeçilmez, sınırlandırılmaz temel bir insan hakkıdır. Gelişen dünyada bugün BT Türkleri hala çift dilli Türkçe-Yunanca anaokulları talebiyle ana dilde eğitim alma mücadelesi vermektedir. Uluslararası Ana Dili Günü vesilesi ile Türkçe-Yunanca iki-dilli anaokulu talebimizi bir kez daha yineliyor, ana dilimizi ve kimliğimizi koruma mücadelemizi sürdürmeye devam edeceğimizi bildiriyoruz. Uluslararası Ana Dili Gününüz Kutlu Olsun!” (Avrupa’nın Sesi Gazetesi, 21 Şubat 2024).

Karar alıcı otoriteler tek dilli anaokulu fikrini savunurken, ana dili farklı olan Pomak ve Roman çocuklarını öne sürerek, bu iki grubun daha anaokulunda iken anadillerinden farklı iki dil ile uğraşmak zorunda kalacaklarını ve bu sebeple bu gruplara iki dille eğitim yapılmasının haksızlık olacağını savunmaktadır. Bu düşünce ile anaokullarında tek dilli eğitime devam edilmiş, ancak 14 anaokulunda azınlık öğrencileri için Yunanca konuşan bir ana okul öğretmeni ve azınlık öğrenci grubu içinde çoğunluğu oluşturan öğrencilerin dilini konuşan ve tercümanlık görevi yapacak bir yardımcı öğretmen ile devam eden bir yöntem bulunmuştur.

### 3. İnsan Hakları Özelinde Azınlık Eğitime Bakış

Günümüzde BTMTA’nın eğitimi ile ilgili hakları birçok antlaşmalar aracılığı ile (BM İnsan Hakları Yüksek Komiserliği, Uluslararası Her Türlü Irk Ayrımcılığını Önleme Sözleşmesi, Kadına Karşı Her Türlü Ayrımcılığın Ortadan Kaldırılması Sözleşmesi, Çocuk Hakları Sözleşmesi, Avrupa İnsan Hakları Sözleşmesi (AİHS), Revize Avrupa Sosyal Şartı v.b) güvence altına alınmış durumdadır. Bununla birlikte eğitim hakları ile ilgili 1923 Lozan Antlaşması’nın 40. ve 41. maddeleri bu hakları çok net bir şekilde ifade etmektedir. Bu maddelere göre Müslüman Türk Azınlık:

- Giderlerini kendisi karşılamak kaydıyla her çeşit okul veya benzeri kurumlar eğitim ve öğretim maksadıyla kurabilir,
- Bu kurumları kendi oluşturacağı organizasyonlarla yönetip denetleyebilir,
- İlköğretim esnasında azınlık çocuklarının anadillerinde eğitim almaları konusunda Yunanistan gerekli ve yeterli olanağı sağlamak zorundadır,
- Azınlık okullarında Yunanca dil dersi ikinci dil okutulması zorunluluğu vardır (Lozan Barış Andlaşması, 40-41.maddeler).

Bundan başka uluslararası standartlar temelinde eğitime erişim kolaylığı, eşit eğitim alma fırsatı ve kaliteli eğitim alma hakkı tüm bireyler için bir haktır. Eğitimin kişi ve toplum açısından faydalı ve yararlanılabilir özellikte olması da bir hak olarak gereklidir. Bu açıdan bakıldığında uluslararası insan hakları çerçevesinde devletlerin, etkin yararlanmayı sağlamak amacıyla eğitim için gerekli olan fiziksel ortam, kütüphane, bilgisayar, kitap ve diğer araç gereçleri kurumlara sağlama görevi vardır. Buna paralel olarak devletler eğitimin kabul edilmesi açısından da eğitimin verileceği topluluğun her türlü kültürel ve geleneksel hassasiyetlerine karşı duyarlı olmak ve bu konuda eğitimi kolaylaştırmak durumundadırlar. Kaldı ki çocukları için eğitim tercihi özellikle ilköğretim döneminde velilerin hakkıdır. Bu sebeple eğitim ile ilgili gereklilikleri sağlarken Yunanistan, toplumun dini, geleneksel veya toplumsal ahlakını göz önünde bulundurmamak durumundadır. Azınlıklar uluslararası standartlar gereğince kendilerini doğrudan ilgilendiren karar süreçlerine katılım hakkına sahiptirler. Bundan dolayı özellikle eğitim veya benzer konumda olan dini

konularda Yunanistan'ın BTMTA'nın etkin katılım hakkını göz ardı etmemesi gerekmektedir (Uyar, 2016).

Çeşitli uluslararası azınlık hakları bağlamında devletler, azınlıklara mensup kişilere ana dillerini kolayca öğrenmek ya da bu dili yaygın olarak kullanacaklara eğitim alma olanağını sağlamak durumundadır. Söz konusu devletler azınlık çocuklarına resmi dili en etkili ve sürekli şekilde öğretme sorumluluğunu da üzerinde taşımaktadırlar. Bütün bu standartlar doğrultusunda AGİT üyesi Yunanistan AGİT Lahey Tavsiyeleri doğrultusunda, azınlık çocuklarının yüksek menfaat ve kazanımlarını göz önünde bulundurmamak sorumluluğu içindedir. AGİT Lahey tavsiyelerine göre:

- Anaokulu ve kreş gibi okul öncesi kurumlarda eğitim çocuğun anadilinde olmalıdır,
- İlkokulda eğitim anadilde olmalı fakat devletin resmi dili de müfredatta olmalıdır,
- Ortaokul ve Liselerde derslerin çoğunluğu azınlık dilinde olmalı, fakat süreç içinde devletin resmi dili ile işlenecek derslerin sayısı da arttırılmalıdır,
- Yüksek öğrenimde azınlık bireyleri kendi dillerinde eğitim alabilecek kurumlara erişebilmelidir (BM Bildirisi, 1993).

Azınlığın eğitim kalitesinin küresel standartların oldukça altında olması, insan hakları ve azınlık hakları bakımından kabul edilemez bir olgudur. Böyle bir durumun günümüzde BTMTA'nın eğitim sürecinde var olması Yunanistan'ın uluslararası antlaşmalar ve hukuk çerçevesinde sorumluluklarını tam olarak yerine getirmediğini göstermektedir. Oysa azınlık eğitiminin kalitesi, eğitim müfredatının kalitesine bağlı olduğu kadar, bu müfredatı azınlık çocuklarının anadilinde eğitim almış öğretmenlerin varlığıyla mümkün olmaktadır. Bu sebeple Yunanistan'ın Türkiye'deki üniversitelerden mezun olmuş öğretmenlere azınlık okullarında eğitim verme kolaylığını sağlaması, bu açıdan hayati önem taşımaktadır.

Diğer taraftan Müslüman Çocuklarının Eğitimi Programı (PEM) ile Yunan dilini azınlık öğrencilerine öğretmek için uygulanan süreçte kullanılan kitapların olumlu sonuçları olmuştur. Ancak dönemin iki azınlık milletvekili (Galip Galip ve Ahmet Mehmet) ile bazı sivil toplum kuruluşu başkanlarının Yunanistan Eğitim Bakanlığı ve Anna Frangoudaki/Thalia Dragona'ya gönderdikleri mektupla PEM'in yetersiz kaldığı konusu anlatılarak azınlığın bu konudaki talepleri iletilmiştir (Hacıpaşaoğlu, 2019). Söz konusu mektupta da belirtildiği üzere, kitapların etkin Yunanca dilini öğretmek amacına azınlığın bir tepkisi olmadığını, hatta bunu desteklediklerini görmek mümkündür. Ancak her zaman olduğu gibi temel itiraz, bu kitapların hazırlanması esnasında ortaya çıkan teknik sorunların temelinde azınlık toplumunun fikirlerinin alınmaması olduğu anlaşılmaktadır. Kitapların Türkçe yerine bazı Slavca kelimeleri ihtiva etmesi zaten güven sorunu yaşayan azınlık toplumu üzerindeki baskıyı daha da derinleştirmiştir. Bu sebeple PEM sürecinde hazırlanan ve azınlık çocuklarına yönelik kitapların ilgili kişilerce araştırılarak eksiklerinin giderilmesi gerekmektedir. Bununla beraber Yunanistan hem azınlık hem de Yunanca müfredatında kullanılacak uygun materyalleri sağlamak durumundadır. Dolayısıyla PEM sürecinde üretilmiş Yunanca kitapların güncellenmesi ve Türkiye'de basılan Türkçe müfredat ihtiyacını karşılayacak olan kitapların da güncellenmesi gerekecektir. Bu amaçla Yunanistan Milli Eğitim Bakanlığı tarafından kurulan çalışma grubu olumlu bir gelişme olsa bile, kurulun içinde azınlık mensubu kişilerin olmaması veya mevcut grubun azınlık toplumu ile ilgili konuda yeterince istişarede bulunmaması, ortaya çıkacak olumlu gelişmelere engel teşkil edecektir (Verhas, 2019).

Uluslararası hukuk zemininde özellikle ulusal azınlıkların kendi eğitim kurumlarına sahip olma hakları vardır. Dolayısıyla Yunanistan eğitim sürecinin her seviyesindeki öğretim kurumlarının kurulup işletilmesine izin vermek suretiyle, özel okullar açılmasını kolaylaştırmalıdır. Bu okulların özerkliğini sağlayarak, okul yönetimi ve idari mekanizmasına müdahale etmemelidir. Yunanistan bu okullara tek taraflı ve istişare etmeden alınan kararlarla öğretmen atamamalı ve müfredatı değiştirmemelidir.

#### 4. Sonuç

BTMTA'nın temel hakları 23 Temmuz 1923 Lozan Barış Antlaşması ile garanti altına alınmıştır. Antlaşmanın üzerinden yaklaşık 100 yıl geçmiştir. Bu süre içinde gerek evrensel insan hakları zemininde gerekse azınlık hakları zemininde çok olumlu güncellemeler yaşanmıştır. Bu doğrultuda uluslararası kuruluşlar Milletler Cemiyeti'nden (MC) başlayarak, BM, AK, AB, Avrupa İnsan Hakları Mahkemesi (AİHM), AGİT'e kadar azınlık grupları ile ilgili sözleşme, bildiri ve anlaşmalar yapmıştır.

20 Aralık 1993 tarihinde BM Genel Kurulu 47/135 sayılı karar ile *Ulusal veya Etnik, Dinsel veya Dilsel Azınlıklara Mensup Olan Kişilerin Haklarına Dair Bildiri*'yi yayınlamıştır. Aynı zamanda BM Şartı'nda, İnsan Hakları Evrensel Bildirisi'nde, *Her Türlü İrk Ayrımcılığının Tasfiye Edilmesine Dair Uluslararası Sözleşme*'de, *Kişisel ve Siyasal Haklar Uluslararası Sözleşmesi*'nde azınlıklara vurgu yapılarak, cinsiyet, din, dil, ırk temelinde ayrımcılık yapılmadan, herkesin insan hak ve özgürlüklerine saygı gösterilmesini teşvik etmek ve iyileştirmek yönünde çalışmalar yapılmıştır.

Bütün bu gelişmelere ve güncellemelere rağmen Yunanistan'da azınlıklara yönelik uygulamalar yüz yıl önce belirlenen kurallar çerçevesinde yürütülmeye çalışılmaktadır. Günümüzde BTMTA ile ilgili yaşanan problemlerin temelinde Yunanistan'ın azınlık tanımını bilinçli ya da bilinçsiz bir şekilde yukarıda bahsi geçen uluslararası kuruluşların çalışmaları neticesinde modernize edilen ve iyileştirilen güncel azınlık standartları temelinde yapmamış olması yatmaktadır. Yunanistan azınlıklar konusundaki çözümleri, hala çerçevesi 100 yıl önce çizilmiş antlaşmalar üzerine inşa etmek ve yorumlamak suretiyle sonuca gitmeye çalışmaktadır. Lozan Barış Antlaşması'ndaki hakların tanımı asla azınlık haklarının kötüleşmesini sağlayan haklar olarak görülmemelidir. Ancak 1923 yılından 2020 yılına kadar evrensel insan hakları konusunda azınlıkları da içine alan ve bu grupların korunmasına yönelik birçok antlaşmayı ve sözleşmeyi yeterince samimi derecede uygulamadan da tam bir azınlık koruması rejimi sağlanamayacağını kabul etmek gerekir. Hatta bugünkü şartlarda Yunanistan'ın kendisinin de taraf olduğu bazı anlaşma ve sözleşmeler dikkate alındığında, sadece Lozan Barış Antlaşması ile azınlık haklarına yorum getirmenin ve diğer modern uluslararası anlaşma, bildiri ve sözleşmeleri dikkate almamanın çelişkili bir davranış olduğunu söylemek mümkün olmaktadır. Modern azınlık haklarını dikkate almadan oluşturulan bir azınlık hakları çerçevesi hem eksik hem de uygulamada insan hakları değerlerini çiğnemek anlamına da gelmektedir. Bu açıdan bakıldığında Yunanistan'ın azınlık haklarını yorumlama şekli modern insan hakları standartlarına uymayan, demode ve büyük oranda iyi niyetten yoksun bir yaklaşım şeklidir. Dünya çapında insan haklarının her anlamda geliştiği bir süreçte, AB üyesi olan demokratik, özgür ve evrensel hukuk kurallarını peşinen kabul etmiş bir ülke olan Yunanistan'ın azınlık politikalarını oluştururken, modern azınlık ve insan hakları standartlarını dikkate almadan ve azınlık birey, kurum ve liderleriyle istişarelerde bulunmadan tek taraflı kararlarla yetinmesi, ülkedeki azınlık hakları alanındaki olumlu beklentileri karşılamaktan uzaktır.

Sadece 1923 Lozan Barış Antlaşması'nın azınlıklar ile ilgili maddelerinin (37-45. Maddeler) uygulanmasının bile BTMTA'nın karşılaştığı sorunların önemli bir bölümünü çözebileceğine inanılmaktadır. Ancak bu antlaşmada sağlanan pozitif haklar bile bugün azınlık tarafından tam olarak kullanılamamaktadır. Evrensel insan hakları ve azınlık hakları konusunda iki dünya savaşı yılları arasında ve sonrasında meydana gelen değişimleri görmezden gelen Yunanistan, Lozan Barış Antlaşması'nda belirlenen azınlık haklarını uygulama konusundaki yorum sığılığı ve tek taraflı müdahaleler sonucunda bu antlaşmanın sağlamış olduğu haklar sınırlandırılmış veya tamamen ortadan kaldırılmıştır. Oysa günümüzde bir kısıtlama (istisnai durumlar hariç) dil, din, etnik köken bağlamında hemen hemen tüm dünyanın kabul etmiş olduğu ayrımcılığın yasaklanması ilkesinin çiğnenmesi anlamı taşımaktadır. Diğer taraftan, günümüz insan hakları ve azınlık hakları standartlarına göre devletler, kendi sınırları içinde bulunan azınlıklara, kendilerini

doğrudan ilgilendiren konularda etkin ve geniş bir katılım sağlamak suretiyle, onların alınan kararlar üzerinde kayda değer bir katkısının olmasına fırsat yaratmak suretiyle toplumun her kesimine ulaşmalıdırlar.

Yunanistan özelinde azınlıkların karar alma sürecinde katılım konusuna gelindiğinde bunun teşvik edilmesi gerekirken, 1990 seçimlerinde %3 barajı (milletvekili seçim barajı) getirilmesi, azınlığın kararlara katılımı konusunda Yunanistan'ın ne kadar isteksiz olduğunu göstermektedir. Azınlık toplumu, söz konusu seçim barajı ile Yunanistan parlamentosunda kendi özgür düşünce ve kararlarını dile getirecek azınlık toplumuna ait bir siyasal parti kurarak meclise girme şansını kaybetmiştir. Yani modern azınlık haklarına göre katılımın teşvik edilmesi gerekirken Yunanistan, azınlığın karar süreçlerine katılımını engellemek için parlamentodan kanun çıkarmıştır. Böyle bir seçim barajı yüzdesi, tamamen iyi niyetten yoksun matematiksel hesaplar üzerine inşa edilmiştir. Zira 150.000 civarında nüfusu olduğu tahmin edilen BTMTA'nın %3 nispetinde oy alarak kendi parti ve milletvekillerini çıkarabilme şansı yoktur. Dolayısıyla İskeçe (Ksanthi), Rodop (Rodopi) ve Meriç (Evros) vilayetlerinden seçilecek olan azınlık üyesi milletvekilleri ancak ve ancak ya iktidar veya muhalefet partisinin milletvekilleri olabilmektedir. Ait oldukları siyasi partilerin tüzüklerine uyma zorunluluğu ve parti disiplini çerçevesinde bu milletvekilleri, içinden geldikleri azınlık toplumunun sorunlarını özgürce ve serbestçe tartışma imkanına sahip değildir. Bu durum, var olan sorunların tam olarak ortaya konulmasına ve etkin çözümler bulunmasına mâni olmaktadır.

Yunanistan'ın azınlık politikalarının yansımalarını doğal olarak eğitim konusunda da görmemiz mümkündür. Anaokulu sorunu çok ciddi bir sorun olarak azınlığın gündemindedir. Zira iki dilli anaokulu eğitiminin olmaması azınlık toplumunun kabul edemediği bir durumdur. Buna rağmen Yunanistan'ın öğrencilerin ilkokula kaydının yapılması için anaokulu eğitimini zorunlu hale getirmesi azınlık toplumunu çok zor durumda bırakmıştır. Azınlık toplumu zorunlu bir tercihe zorlanmıştır. Oysa bu problem özel iki dilli anaokulu açılması izni ile kolayca aşılabilir bir sorundur.

İlkokul eğitimi konusunda ise devletin ekonomik sebepleri öne sürerek okulları kapatmak yerine, Lozan Antlaşmasının eğitimin özerkliği maddesi gereğince azınlık okullarının kantitatif ve kalitatif değerlerini arttırmayı bir iyi niyet ve antlaşmalara saygı gereği yerine getirmesi gerekmektedir. Günümüzde sayıları 300'den 86 adete düşmüş olan azınlık ilkokullarının aktif olanlarının eğitim seviyelerinin kaliteli öğretmen ve kitaplarla artırılması gerekmektedir. Son derece yetersiz fiziki şartlar içinde faaliyetlerini sürdürmeye çalışan bu okullar için azınlık toplumuna gerek AB fonlarından gerekse Yunan Devletinden finansal destekler sağlanmalıdır. Ayrıca okul encümen heyetlerini azınlık toplumu tarafından seçilmesi teşvik edilmelidir.

Orta öğretimle ilgili azınlık okulu sayısının nüfusa göre çok az olduğu açıktır. Orta öğretim kurumlarının sayısının artırılması gereklidir. Günümüzde Batı Trakya'da sadece iki orta öğretim kurumu bulunmaktadır. 1990'larda bu okullardaki öğrenci sayısı çok azalmıştır. Daha sonra %0,5'lik azınlık kontenjanı bu okullara olan ilgiyi arttırmıştır. Bu okullarda günümüzde azınlık öğrenci sayısı artmıştır. Ancak okulların fiziki yetersizliklerinin Yunan Devleti tarafından bir an önce giderilmesi gerekmektedir.

Azınlık lise mezunlarına tanınan %0,5'lik kontenjan hakkı azınlık toplumunun öğrenim kalitesinin artmasına sebep olmuştur. Bu durum Yunanistan için yetişmiş eleman sayısının bölgede artmasına sebep olmuştur. Bunun sonucunda da bölgede hayat kalitesi artmış, iki toplumun birbirleri ile iletişimi daha iyi hale gelmiştir. Son dönemde ortaya çıkan hem azınlık hem de çoğunluk lehine olabilecek bu tür kararların sırasıyla anaokulu, ortaokul ve liselerde de uygulanması durumunda bölge toplumunun bundan istifade edebileceği ortadadır. Yunanistan'ın azınlık konusunda değişik sebeplerle yaşadığı güvensizlik duygusunu bir an önce terk edip, çağın gereklilikleri doğrultusunda bölge toplumunu azınlık-çoğunluk şeklinde ayrıştırıcı olmayan üniversitelerde azınlık



öğrencilerine sağlanan %0,5 kontenjanı gibi kucaklayıcı ve yapıcı politikalar uygulaması bölge insanlarının çıkarına olacaktır.

Bölge insanları ile yapılan görüşmeler esnasında Yunan hükümetine karşı azınlık politikaları ile ilgili bir güven sorunu olduğu görülmektedir. Yunan hükümetlerinin de azınlığı, Türkiye'nin Yunanistan içindeki "casus grubu" şeklinde algılaması ile sorunlar, daha da karmaşık hale gelmektedir. Halbuki burada Yunanistan hükümetlerinin bir devlet şefkatiyle azınlık toplumu ile samimi ve sürekli istişarelerde bulunması, oluşan bu güven erozyonunun önüne geçerek, kaybolan güvenin tekrar tesis edilmesine yardımcı olacaktır. Ne yazık ki Türkiye ve Yunanistan arasındaki kriz dolu ilişkiler, BTMTA'nın her kriz sonrası gerek eğitim gerek dini, gerek vakıflar, gerekse vatandaşlıktan ıskat ve etnik kimlik tanımama gibi alanlardaki hareket kabiliyetleri bu ülke tarafından kontrol altına alınmak maksadıyla daha da kısıtlanmaktadır.

Azınlık toplumuna bu sonu gelmeyen ve tek taraflı müdahale, BTMTA'nın Yunan devletine karşı olan güveninin daha da azalmasına yol açmaktadır. Nitekim Yunan hükümetlerinin bazı olumlu çabalarının olmasına rağmen, oluşan bu derin güvensizlikle azınlık, kendisi için olumlu sonuçlar verebilecek çabalara bile tepki vererek, olumsuz bir tavır içerisine girmektedir. Kronikleşmiş olan bu güven eksikliği, azınlık toplumunun güven duyduğu aktör ve kurumları daha fazla istişareler yapmak suretiyle, karar süreçlerine katılımlarını sağlamak ve alınan bu kararların uygulanmasını teşvik etmek, aşılması çok zor olan bu sürecin güven havasına evrilmesine katkıda bulunacak en önemli eylem olacaktır.

**Yazar Katkı Oranı** (Authorship Contributions): Yazarlar çalışmaya eşit oranda katkı sağlamıştır.

### **Kaynakça**

- Aarbakke, V. (2000). *The Muslim minority of Greek Thrace*. [Yayımlanmamış doktora tezi].Bergen University, Bergen.
- Alioğlu, C. (1998). *Batı Trakya Davası'nın Avrupa cephesi*. İzmir: İnal Ofset.
- Alioğlu, C. (2005). *Dünden bugüne Batı Trakya*. Bursa: Dizayn Ofset.
- Askouni, N. (2006). *İ Ekpedevsi tis Thraki*. Atina: Aleksandreia Yayınevi.
- BAKEŞ'ten ana dili günü mesajı. (2024, 21 Şubat). *Avrupa'nın Sesi Gazetesi*, Erişim adresi: <https://www.avrupaninsesi.com/bakes-ten-ana-dili-gunu-mesaji-19818>.
- Batı Trakya Türkleri Eğitim Raporu (1988, Mayıs-Haziran). *Batı Trakya'nın Sesi*, 1(4), 28-33.
- Batı Trakya'da Eğitim Sorunu. (2015, 15 Ekim). *Anadolu Ajansı*, Erişim adresi: <https://www.sondakika.com/guncel/haber-bati-trakya-da-egitim-sorunu-7799341/>.
- Birleşmiş Milletler (1992). *BM Ulusal veya Etnik, Dini ve Dilsel Azınlıklara Mensup Kişilerin Haklarına Dair Bildiri*, A/RES/47/135.
- Birleşmiş Milletler Kongresi (1993). *Ulusal veya Etnik, Dinsel veya Dilsel Azınlıklara Mensup Olan Kişilerin Haklarına Dair Bildiri*.
- Batı Trakya'da dört Türk azınlık ilkokulu daha kapatılacak. (2024, 20 Temmuz). *Cumhuriyet Gazetesi*, Erişim adresi: <https://www.cumhuriyet.com.tr/dunya/bati-trakyada-dort-turk-azinlik-ilkokulu-daha-kapatilacak-2229305>.
- Divani, L. (1999). *Ellada kai Meionotites*. Atina: Kastaniotis Yayınevi.
- Dragona, T. (2014). A Minority education reform in Western Thrace. Greece: Psychosocial and political perspectives. T.Magioglou (Ed.), *Culture and Political Psychology: a Societal Perspective* (ss.351-369). Charlotte: Information Age Publishers.

- Dragona, T. ve Frangoudaki, A. (2006). Educating the Muslim minority in Western Thrace. *Islam and Christian-Muslim Relations Journal*, 17(1), 21-41.
- Hacıpaşaoğlu, N. (2019). Batı Trakya Türk azınlığının iki dilli eğitim modeline yönelik bir değerlendirme. *Balkanistik Dil ve Edebiyat Dergisi*, 1 (1). 81-96.
- Hayrullah, P., Hüseyinoğlu, A. ve Kabza, C. (2014). *Batı Trakya Türk azınlığı üzerine bir rapor. Komotini*. BAKEŞ Yayınları.
- Human Rights Watch Report, Destroying Ethnic Identity: The Turks Of Greece. (1990). *Helsinki Watch Report*. Erişim adresi: <https://www.hrw.org/reports/pdfs/g/greece/greece908.pdf>.
- Hurşit, Ş. (2006). *Lozan Antlaşması'ndan günümüze batı Trakya Türkleri eğitim tarihi*. Komotini.
- Hüseyinoğlu, A. (2017). Batı Trakya'da İslam ve dini özerklik bağlamında 240 İmam Yasası, *Yeni Türkiye*, 23(7), 50-59.
- Hüseyinoğlu A. (2012). Impacts of transition from an official Greek Viewpoint: The Case of the Turkish Muslim Minority in Western Thrace-Greece (1923-1933). *ODTÜ Gelisme Dergisi*, 39, 275-298.
- Hüseyinoğlu, A. (2005). *Continuities and Changes In The Minority Policy of Greece: The Case of Western Thrace*. [Yüksek Lisans Tezi, ODTÜ]. YÖK Ulusal Tez Merkezi Veri Tabanı.
- Jelavich, B. (2015). *Balkan tarihi 20. Yüzyıl*. İstanbul: Küre Yayınları.
- Kelağa, A. İ. (2006). Yunanistan'da (Batı Trakya'da) azınlık eğitim sistemi içinde iki dilli (Türkçe-Yunanca) Azınlık İlkokulları. *Türk Dünyası İncelemeleri Dergisi*, 4, 1-12.
- Kelağa, A. İ. (2005). *Yunanistan'da (Batı Trakya'da) ikidilli eğitim veren azınlık okullarında eğitim gören öğrencilerin okuduğunu anlama ve yazılı anlatım becerilerinin değerlendirilmesi*, [Doktora Tezi, Ankara Üniversitesi]. YÖK Ulusal Tez Merkezi Veri Tabanı.
- Lozan Barış Andlaşması (1923, 24 Temmuz), Türkiye Büyük Millet Meclisi, Erişim, adresi:[https://www5.tbmm.gov.tr/tutanaklar/KANUNLAR\\_KARARLAR/kanuntbmmc002/kanuntbmmc002/kanuntbmmc00200343.pdf](https://www5.tbmm.gov.tr/tutanaklar/KANUNLAR_KARARLAR/kanuntbmmc002/kanuntbmmc002/kanuntbmmc00200343.pdf)
- McDougal, G. (2009, Şubat 18). Birleşmiş Milletler Genel Kurulu. Azınlıklarla İlgili Bağımsız Uzman Raporu: Yunanistan Raporu. HRC/10/11/Add.3. paragraf 27. New York.
- Medrese-i-Hayriye Öğrencilerinden Türkçe Dersi Protestosu. (2018, 25 Kasım). *Yeni Asya*. Erişim adresi:[https://www.yeniasya.com.tr/gundem/gumulcinmedrese-i-hayriye-ogrencilerinden-turkce-dersi-protestosu\\_479284](https://www.yeniasya.com.tr/gundem/gumulcinmedrese-i-hayriye-ogrencilerinden-turkce-dersi-protestosu_479284).
- Millet Gazetesi, 31 Mart 2021.
- Osman, N. (2016). *Batı Trakya Türklerinin Ana Dili Korunumu, Dil Kullanımı ve Kimlik Algıları*. [Yayımlanmamış yüksek lisans tezi]. Trakya Üniversitesi, Sosyal Bilimler Enstitüsü.
- Rodop'tan 135 Azınlık Öğrencisi Üniversiteyi Kazandı. (2016, 21 Şubat). *Batı Trakya Haber*, Erişim adresi: <http://www.azinlikca.net/bati-trakya-haber/rodoptan-135-azinlik-ogrencisi-universiteyi-kazandi-8282015.html>
- Trakya'daki Müslüman Azınlık Çocukların Eğitimi. (2016, Ekim 01). Museduc, Erişim adresi: <http://www.museduc.gr/tr/to-proγραμμα/προηγουμενες-φασεις>.
- Tsitselikis, K. ve Baltiotis L. (2007). *İ Meionotiki Ekpededevsi tis Thrakis, Sillogi Nomothessias-Sholia*. Atina: Sakkoula Yayınevi.

- Tsitselikis, K. ve Mavromatis, G. (2019). The Turkish Language in Education in Greece, *Mercator European Research Centre on Multilingualism and Language Learning*, 2nd edition.
- Tsioumis, K.A, (1994). *İ Mousoulmaniki Meionotita tis Dytikis Thrakis kai i Ellinotourkikes Shesis (1923-1940. (Doktora Tezi, Thessaloniki Aristoteles University).*
- Türkiye Cumhuriyeti Dışişleri Bakanlığı SC-2, 18 Ocak 2013 Güncel Açıklaması, Erişim adresi: [https://www.mfa.gov.tr/sc-2\\_-18-ocak-2013\\_-disisleri-bakanligi-sozcusunun-kamuoyunda-\\_240-imam-yasasi\\_-olarak-bilinen-2007-tarihli-yasada-degisiklik.tr.mfa](https://www.mfa.gov.tr/sc-2_-18-ocak-2013_-disisleri-bakanligi-sozcusunun-kamuoyunda-_240-imam-yasasi_-olarak-bilinen-2007-tarihli-yasada-degisiklik.tr.mfa)
- Uyar, L. (2016). *Birleşmiş Milletler'de insan hakları yorumları*. İstanbul: İstanbul Bilgi Üniversitesi Yayınları.
- Verhas, E. (2019). Batı Trakya'daki Türk azınlık: uzun yıllardır süren hak ve tanınma mücadelesi. Avrupa Azınlık Hakları Grubu-MRGE. Erişim adresi: <https://minorityrights.org/app/uploads/2023/12/mrg-rep-wthra-tk-oct19-online.pdf>
- Yunanistan: Ulusal Rapor, Evrensel Dönemsel Gözden Geçirme, 2. döngü: 2016, /HRC/WG.6/25/GRC 1 para. 82.



*Araştırma Makalesi / Research Article*

## SİYASET VE İDEOLOJİ ÜSTÜ ULUSLARARASI GÜVENLİĞİN YENİ BİR TEHDİT ALANI OLARAK ÇEVRE VE İKLİM DEĞİŞİKLİĞİNİN GÜVENLİKLEŞTİRİLMESİ

Hasan YİĞİT<sup>1</sup>

### Öz

1991 yılında Sovyetlerin dağılması ile sona eren Soğuk Savaş sonrası dönemde klasik güvenlik anlayışında zorunlu değişim ve dönüşümler yaşanmıştır. Soğuk savaş süresince devletlerarasında algılanan geleneksel ideolojik ve askeri güvenlik tehditleri yerini devlet içi çatışmalar, sınır anlaşmazlıkları ve terör saldırılarına bırakmıştır. Bunların yanında çevresel tehditler, iklim değişikliğinin tetiklediği göç ve doğal afetler, artan aşırı hava olayları (kasırgalar, seller, kıtlık vs.) da uluslararası güvenliğin yeni tehdit alanları içinde kabul edilmeye başlanmıştır.

1970'li yıllardan itibaren uluslararası toplumun ajandasına girmeye başlayan küresel iklim değişikliği ve çevre konuları ile uluslararası güvenlik arasında nasıl bir ilişkinin olduğu, 1990'lı yıllarda düzenlenen çeşitli konferanslarda ele alınmıştır. Bu konferanslarda küresel ısınma, iklim, atmosfer ve çevre değişikliği ile mücadelede insan, çevre ve iklim parametreleri odak alınarak izlenecek yöntem ve araçlar ele alınmıştır. Böylece söz konusu tehdit alanlarına karşı mücadelede devletlerin uyacakları uluslararası bir rejim kurulmaya çalışılmıştır. Bu rejim kurma girişimleri bize küresel iklim değişikliği ve çevre faktörlerinin nasıl güvenleleştirildiğini, bu yeni sınır aşan tehdit unsurlarına küresel düzeyde nasıl cevap verildiğini de göstermektedir.

Bu çalışmada küresel iklim değişikliği ve çevre faktörlerinin uluslararası güvenliğin yeni bir tehdit alanı olarak nasıl ortaya çıktığı, uluslararası güvenliği nasıl etkilediği, dönüştürdüğü ve bu yeni tehdit unsurları ile mücadelede uluslararası toplumun nasıl bir yaklaşım benimsediği analiz edilmiştir.

**Anahtar Kelimeler:** Küresel ısınma, İklim değişikliği, Çevre, Uluslararası güvenlik.

**JEL Kodları:** O44, Q54, Q56

## SECURITIZATION OF ENVIRONMENT AND CLIMATE CHANGE AS A NEW THREAT AREA OF SUPRA-POLITICAL AND SUPRA-IDEOLOGICAL INTERNATIONAL SECURITY

### Abstract

In 1991, the post-Cold War period, which ended with the dissolution of the Soviet Union, has brought about necessary changes and transformations in the classical understanding of security. The traditional ideological and military security threats perceived between states during the Cold War have been replaced by intra-state conflicts, border disputes and terrorist attacks. In addition, environmental threats, migration and natural disasters triggered by climate change, and increasing extreme weather events (hurricanes, floods, famine, etc.) have begun to be recognized as new threat areas of international security.

The relationship between global climate change and environmental issues, which have been on the agenda of the international community since the 1970s, and international security were discussed in various conferences organized in the 1990s. In these conferences, the methods and tools to be followed in combating global warming, climate, atmospheric and environmental change by focusing on human, environment and climate parameters were discussed. Thus, attempts were made to establish an international regime to be followed by states in the fight against these threat areas. These regime-building initiatives also show us how global climate change and environmental factors are securitized and how these new transboundary threats are responded to at the global level.

This study analyzes how global climate change and environmental factors have emerged as a new threat area of international security, how they affect and transform international security, and what approach the international community has adopted in combating these new threats.

**Keywords:** Global warming, Climate change, Environment, International security.

**JEL Codes:** O44, Q54, Q56

<sup>1</sup> Öğr. Gör. Dr., Kütahya Dumlupınar Üniversitesi, hasan.yigit@dpu.edu.tr, ORCID: 0009-0009-0916-0223

**Başvuru Tarihi** (Received): 04.11.2024 **Kabul Tarihi** (Accepted): 15.01.2025

## Giriş

İklim değişikliği göreceli olarak yeni başlayan bir süreçse de etkilerinin önümüzdeki yıllarda daha yoğun bir şekilde hissedilmesi beklenmektedir. İklim değişikliğinin kuraklık, su kıtlığı ve toprağın bozulması gibi mevcut çevresel krizleri şiddetlendirmesinin yanında arazi kullanımı, sınır anlaşmazlıkları ile ilgili çatışmaları da artırması ve çevrenin bozulmasına bağlı olarak iç göçü de tetiklemesi tahmin edilmektedir. Küresel ısınmaya bağlı artan sıcaklıklar, özellikle gelişmemiş veya gelişmekte olan bölgelerde birçok insanın temel geçim kaynağı olan tarım ve ziraatı tehdit etmekte, toplumların yoksulluğa ve sosyal yozlaşmaya karşı olan dirençlerini zayıflatmakta, insan güvenliğini ise riske atmaktadır. Özellikle devlet yapılanması açısından yeterli kurumsal altyapıya (güçlü demokratik kurumlar, bağımsız ekonomik ve iktisadi müesseseler, tarafsız yargı organları, sosyal ve hukuki devlet anlayışına uygun uygulamalar) sahip olmayan üçüncü dünya ülkelerinde iklim değişikliğinin etkileri derinden hissedilmektedir. Bu tarz devletlerde yeni bir istikrarsızlık unsuru olarak küresel ısınma ve iklim değişikliği belirlemiştir. Genel olarak, küresel ısınma ne kadar fazla yoğunlukta gerçekleşirse, olası güvenlik risklerinin de o kadar derinden hissedileceği öngörülmektedir (Umweltveränderungen, 2008, s. 1).

Yakın bir gelecekte uluslararası güvenliğin yeni bir tehdit alanı olarak iklim değişikliği kaynaklı çeşitli risk unsurlarının küresel siyasetin yeni gündem başlıkları arasında olması beklenmektedir. Bunlardan bazıları; küresel iklim değişikliğine bağlı olarak gelişen siyasi istikrarsızlıklar, zayıf yönetim sistemleri ve buna bağlı iç çatışmalar, ekonomik krizler, şiddet olaylarının baş göstermesi, ülke içi demografik değişimler ve göç dalgalarıdır. Küresel ısınma ve iklim değişikliğine bağlı olarak ortaya çıkacak bu çeşitli risk unsurları uluslararası güvenliğin yeni meydan okumaları olarak okunmaktadır. Konu hakkında Brown ve Crawford (2009) artan endişeleri şöyle özetlemektedir:

*“İklim değişikliğinin korkutan hızı ve kapsamının genişliği - nerede yaşayabileceğimizi, ürün yetiştirebileceğimizi ve su bulabileceğimizi belirlemesi - önümüzdeki yıllarda dünyanın büyük bölümünün ekonomik ve siyasi istikrarını baltalayabileceği artık daha net bir şekilde tahmin edilmektedir. Böylece iklim değişikliği, su kıtlığı ve gıda güvensizliği başta olmak üzere pek çok mevcut sorunu daha karmaşık ve içinden çıkılmaz hale getiren bir çoklu tehdit çarpanı olarak öne çıkmaktadır”* (s. 1).

İnsan faktörünün (sera gazları) önemli bir etken olduğu iklim değişikliği etkilerinin önümüzdeki yıllarda büyük ölçekli nüfus değişimleri ve göçlere yol açması, hassas bölgelerde istikrarsızlık ve çatışma meydana getirmesi beklenmektedir. İklim değişikliği ve diğer çevresel faktörlerin yüzyılın ortalarına kadar 200 milyon insanın yerinden edilmesine yol açabileceği öne sürülmekte; daha kötü senaryolarda ise yaklaşık 1 milyar insanın yerinden edilebileceği öngörülmektedir (McLeman, 2011, s. 9).

## 1. İklim Değişikliğinin Güvenlik Boyutu

Geniş perspektifte çevre içine dâhil edilebilecek iklim değişikliğinin bir küresel güvenlik meselesi olarak görülmeye başlanması 1972 BM Çevre Konferansı ile mümkün olmuştur. Konferansta çevreyi olumsuz etkileyen faktörler arasında hızla artan küresel nüfus, çevre faktörü dikkate alınmadan geliştirilen sanayileşme politikaları, sürekli artan insan ihtiyaçları, doğal kaynakların kıt oluşu ve tükenmeye başlanması ile dünya kaynaklarının eşitsiz dağılımı gösterilmiştir. Çevre ile ilgili uluslararası boyut kazanarak küresel problem haline gelen diğer sorun alanları içinde ise, hava kirliliği, okyanusların kirlenmesi, asit yağmurları, ozon tabakasında incelme, biyolojik tür çeşitliliğinin azalması ve iklim değişimi gibi konu başlıkları gösterilmiştir. Bu küresel ve bölgesel nitelikteki problemler doğal kaynakların tükenmesi, çevresel bozulma ve iklim değişimi gibi birçok sorunun derecesini ve yoğunluğunu artırmıştır. Bu bağlamda dünya siyasetinin iki

geleneksel sorun alanı olan uluslararası güvenlik ve küresel ekonomik politik alanlarına çevre de üçüncü bağımsız bir alan olarak girmiştir (Porter & Welsh Brown, 1996).

Soğuk Savaş'ın sona ermesi ile birlikte devletlerin güvenlik algılamasında da farklılıklar meydana gelmiştir. Güvenlik olgusunun karakteristik yapısında zorunlu değişim ve dönüşümler yaşanmıştır. Barry Buzan 1991 yılında çevrenin güvenlik ile olan kritik ilişkisini “çevre güvenliği, insanoğlunun temel yaşam alanı olan yerel ve küresel biosferin korunması ile ilgilidir” diyerek çevre faktörünün insan yaşamı için olan önemini vurgulamıştır (Buzan, 1991, ss. 19-20).

Netice itibari ile küresel ısınmaya bağlı olarak ortaya çıkan iklim değişikliği yaşadığımız yer kürenin fiziki ve beşeri coğrafyasını değiştirebilecek sonuçlara da sebep olmaktadır. Bu sonuçlar arasında;

- Kısa ve uzun vadede sürekli artan sıcaklık değerleri,
- Yağış biçimlerinin değişimi, kar ve yağmur yağışlarında dönemsel olarak değişen artış ya da azalışlar,
- Ekstrem sayılabilecek hava koşullarının yaşanması (aşırı kuraklıklar, aşırı sıcak ve ya soğukluklar, şiddetli hortumlar vb.)
- Artan sıcaklıklara bağlı olarak buzulların erimesi ve deniz seviyesinin yükselmesi,
- Ekolojik dengenin değişmesine bağlı olarak ekosistemde meydana gelecek köklü değişiklikler (bazı canlı türlerinin yok olması, farklı ve bilinmeyen zararlı türlerin hızla yayılması),
- Sosyal ve iktisadi sistemlerde değişiklikler (iklim değişikliği kaynaklı yaşanan göçe bağlı olarak meydana gelen nüfus değişimleri) (Engin, 2010, ss. 71-82).

İklim, insan ırkının varlığını devam ettirmesi, çevrenin ekolojik dengesini koruması, devletlerin yerel ve küresel ekonomik gelişmelerini sağlamaları gibi konuları doğrudan etkileyen önemli bir küresel faktördür. Yaşadığımız yer kürenin iklim değişikliği sebebi ile sahip olduğu ekolojik dengesini kaybetmesi, insanlığın yukarıda sayılan temel ihtiyaç alanlarını tehdit etmesi sonucu yakın bir gelecekte dünyanın farklı coğrafyalarında devletlerarasında iklim temelli çatışma ve anlaşmazlıklar yaşanabilecektir. İklim değişikliğinin sebeplerine baktığımızda ise birbiri ile bağlantılı çeşitli faktörlerin olduğunu görmekteyiz. Bunlardan ilki, artan bir ivme ile süreklilik kazanan insan nüfusedir. İkinci bir sebep olarak da asırlara göre değişen ve sürekli artan insan ihtiyaçları gösterilebilir. Üçüncü sebep olarak da doğada bulunan ve iklim ile doğrudan ilişkisi olan ormanların, iklim değişikliğini dengeleyen bataklıkların, doğal yutakların insan eli ile yok edilmesi sayılabilir. Dördüncü neden olarak da sürekli artan insan kaynaklı teknolojik faaliyetler ve endüstrileşme aktiviteleri sonucu oluşan enerji kaynakları kullanımı ve meydana gelen enerji bağımlılığıdır. Bu birbiri ile ilişkili olan sebepler iklim değişikliğinin getirdiği sonuçların daha yaygın bir alanda görülmesine ve etkisinin daha fazla hissedilmesine neden olmaktadır. Yukarıda sayılan nedenlerle varlığı artık tüm devletler tarafından kabul edilen iklim değişikliğinin yerel, bölgesel ve küresel anlamda birtakım sonuçları da olacaktır (Sağsen, 2011, ss. 8).

Dünya üzerinde bulunan sınırlı doğal kaynakların adil dağılmadığı ve bu kaynaklar üzerinde sürekli bir rekabetin yaşandığı göz önüne alındığında iklim kaynaklı yaşanabilecek kuraklık, sel, deniz seviyesinin yükselmesi, yağışların azalması, açlık, göç ve mülteci krizleri gibi durumlar devletlerarasında güvenlik sorunları meydana getirme potansiyeli taşımaktadır. Bu bağlamda iklim değişikliği, yaşadığımız çağda sadece coğrafi etkileri olan bir sorun alanı olmaktan çıkmış, bir uluslararası ilişkiler ve uluslararası güvenlik sorunu haline gelmiştir. Dünya devletleri iklim değişikliği kaynaklı sorun alanlarını ulusal güvenlik gündemleri içine almaya başlamışlardır. Dolayısıyla iklim değişikliği birçok boyutu olan ve uluslararası güvenliği doğrudan etkileyebilecek yeni bir realite olarak uluslararası toplumun önemli gündem maddeleri arasındaki yerini almıştır (Sağsen, 2011, s. 8).

## 2. İklim Değişikliğinin Güvenlikleştirilme Süreci

İklim değişikliğinin güvenlikleştirilmesi süreci ilk olarak güvenliğin çerçevesinin genişletilmesi sonucu söz konusu olmuştur (Rothe, 2015, s. 5). Güvenlik kavramının genişletilmesi çabalarına paralel olarak, çevre konuları da 1970'lerin sonlarında güvenlik alanı içinde yer almaya başlamıştır. Çevre ve ekonomik faktörlerin güvenlik kavramı içine dâhil edilerek güvenlikleştirilmesinde Richard Ullman'ın "Güvenliği Yeniden Tanımlamak" isimli çalışması önemli bir yere sahiptir (H. Ullman, 1983, s. 129-153). Bu doğrultuda Jessica T. Mathews'un "Güvenliğin Yeniden Tanımlanması" başlıklı makalesi de güvenlik kavramının ulusal güvenliğin ötesinde yeniden düşünülmesi ve çevre konularının güvenlik gündemlerine dâhil edilmesinin gerekliliğine vurgu yapmaktadır. Mathews makalesinde özellikle çevre sorunlarının ulusötesi karakterine dikkat çekmektedir (T. Mathews, 1989, s. 162-177). Güvenlik kavramını genişletme çabalarının yanı sıra, Roma Kulübü'nün 1972'deki "Büyümenin Sınırları" çalışması ve Brundland Komisyonu'nun 1987'deki "Ortak Geleceğimiz" raporu, çevre sorunlarının siyasallaşmasında ve kamu bilincinin oluşmasında önemli rol oynamıştır (Rothe, 2015, s. 85). Özellikle Brundland Raporu "çevresel güvenlik" aşamasının uluslararası tartışmalara girişine işaret etmiştir (Trombetta, 2008, s. 585-602).

Kopenhag Okulu'nun önemli temsilcilerinden Barry Buzan güvenlik kavramına var olan geleneksel askeri boyutuna ek olarak siyasi, ekonomik, sosyal ve çevre boyutları kazandırmıştır. Buzan çevresel güvenliği "tüm insan faaliyetlerinin gerçekleştiği yerel ve küresel biyosferin korunması" olarak tanımlamıştır. Belirlenen bu beş güvenlik sektörü birbirleri ile etkileşim halindedir. Her bir güvenlik sektörünün odak noktası farklıdır. Dolayısıyla öncelikleri ve merkeze koydukları nesne de farklılaşmaktadır. Ancak belirlenen bu beş güvenlik boyutu birbirleri ile yakından ilişki içindedir ve bir alanda meydana gelen bir olay ya da eylem diğer alanları da etkilemektedir (Buzan, *New Patterns of Global Security in the Twenty-First Century*, 1991, s. 431-451).

İklim değişikliği Soğuk Savaş dönemi boyunca uluslararası arenada düşük gündem maddeleri (low politics) arasında yer almıştır. Soğuk Savaş sonrası dönemde ise bu konumunu değiştirmiştir. Burada sorulması gereken temel soru süreç içerisinde iklim değişikliğini düşük güvenlik seviyesinden yüksek güvenlik seviyesine çıkaran faktör ya da faktörlerin neler olduğudur. Soğuk Savaş sonrası dönemde küresel güvenlik algılamalarında gözle görülür bir değişimin yaşandığı herkes tarafından kabul edilmektedir. Bu yeni dönemde klasik güvenlik kavramlarının yanına enerji güvenliği, birey güvenliği, gıda güvenliği ve çevresel güvenlik gibi yeni güvenlik düzlemleri eklenmiştir. Bir diğer ifade ile Soğuk Savaş sonrası dönemde uluslararası güvenliğin geleneksel anlamda sadece askeri ve siyasi alanlardan oluşmadığı, bu alanların yanında çevre, ekonomi ve sosyal alanların da varlığı kabul edilmeye başlanmıştır. Çevre ile güvenlik olgusu arasında ilişki kuran ilk araştırmacı yazar Richard Falk'tur. Falk'a göre çevrenin değişime uğraması o çevrede yaşayan aktör için bir güvenlik meselesidir (A.Falk, 1971, s. 153). İklim değişikliğinin uluslararası güvenliğe etkisinin küresel düzeyde ilk kabulü ise 1988 Toronto "Değişen Atmosfer: Küresel Güvenliğe Yansımaları" Konferansı ile mümkün olmuştur. Konferansta özet olarak, insanlığın Soğuk Savaş sürecinde karşılaştığı nükleer silahların kullanılma ihtimalinden sonra yakın dönemde karşılaşacağı en yıkıcı tehlikenin kontrol altına alınamayan bir iklim değişikliği krizi olacağı vurgulanmıştır (de Ville, 2008, s. 175-180).

Thomas Homer-Dixon liderliğindeki Toronto Grubu olarak adlandırılan grubun çalışmaları, 1990'larda çevre sorunlarının güvenlik boyutuna ilişkin akademik tartışmalara damgasını vurmuştur. Bu çalışmalarda Homer-Dixon, çevresel sorunlar (iklim değişikliği, ormanların yok edilmesi, toprak ve suyun kimyasının bozulması ve ozon tabakasının incilmesi gibi) ile şiddet içeren çatışmalar arasında ilk kez bir ilişki olup olmadığı incelenmiştir (Homer-Dixon T. F., 1991, ss. 76-116); (Homer-Dixon T. , 1994, ss. 5-40); (Trombetta, 2008, s. 592). Homer-Dixon

çalışmalarında çevre sorunları ile şiddet içeren çatışmalar arasında doğrudan bir bağlantı olduğunu öne sürmese de, bu sorunların diğer sosyal, ekonomik ve siyasi sorunlarla birlikte yeni çatışmalara neden olabileceği veya mevcut çatışmaları şiddetlendirebileceği sonucuna varmıştır (Rothe, 2015, s. 86).

Güvenlik kavramı 1994 BM İnsani Kalkınma Raporu'nda "hastalık, açlık, suç, işsizlik, sosyal çatışma, politik baskı ve çevresel tehditlerden korunma" olarak tanımlanmıştır. Bu bağlamda 1994 BM Kalkınma Programının (1994- UNDP) İnsani Kalkınma Raporunda insan güvenliğine yönelik tehditler yedi ana kategori altında değerlendirilmiştir: i) Ekonomik güvenlik; ii) Gıda Güvenliği; iii) Sağlık güvenliği; iv) Çevresel güvenlik; v) Kişi (birey) güvenliği; vi) Toplum güvenliği; vii) Siyasi güvenlik (Human Development Report, 1994).

Yine 1994 yılında UNDP tarafından "insani güvenlik" kavramı ortaya atılmıştır. Kavram geleneksel anlamda güvenlik kavramının merkezini devlet merkezli olmaktan insan (birey) merkezliliğe çevirmiştir (Human Development Report, 1994). Bu doğrultuda İnsani Güvenlik Komisyonu bireyin güçlendirilmesinin altını çizerek insani güvenlik kavramını geliştirmiştir (Commission on Human Security, 2003). Bu kavramsallaştırmadan hareketle insani güvenlik, "öncelikle devletlerin askeri saldırılara karşı güvenliğine odaklanan geleneksel, devlet merkezli güvenlik anlayışından uzaklaşarak bireylerin güvenliğine, korunmasına ve güçlendirilmesine odaklanan bir güvenlik anlayışına geçiş" olarak tanımlanmaktadır (Human Security Unit). Dolayısıyla insani güvenlikte güvenliğin referans nesnesi bireylerdir. Olası insani güvenlik tehditleri aşağıdaki gibidir:

**Tablo 1:** *Olası İnsani Güvenlik Tehditleri Türleri*

| Güvenlik Türü          | Temel Tehdit Örnekleri   |
|------------------------|--|
| Ekonomik Güvenlik      | Kalıcı yoksulluk, işsizlik   |
| Gıda Güvenliği         | Açlık, kıtlık  |
| Sağlık Güvenliği       | Ölümcül bulaşıcı hastalıklar, güvensiz gıda, yetersiz beslenme, temel sağlık hizmetlerine erişim eksikliği |
| Çevresel Güvenlik      | Çevresel bozulma, kaynakların tükenmesi, doğal felaketler, kirlilik  |
| Kişi (Birey) Güvenliği | Fiziksel şiddet, suç, terörizm, aile içi şiddet, çocuk işçiliği  |
| Toplum güvenliği       | Etnik, dini ve diğer kimlik temelli çatışmalar   |
| Politik güvenlik       | Siyasi baskı, insan hakları ihlalleri  |

**Kaynak:** United Nations Trust Fund for Human Security, Human Security Unit, "HUMAN SECURITY IN THEORY AND PRACTICE, Application of the Human Security Concept and the United Nations Trust Fund for Human Security, p.7.

İklim değişikliğinin güvenlikleştirilme sürecinde küresel düzeyde etkileri görülen sıcaklıkların artması, küresel ısınma, tatlı su kaynaklarının azalması, tarım arazilerinin tüketilmesi vb. gelişmeler etkili olmuştur. Bu bağlamda iklim değişikliğinin uluslararası güvenliğe bir tehdit oluşturduğu, bu tehdidin nasıl önlenebileceği konusunda çeşitli rapor ve toplantılar yapılmıştır. 2007 yılının Nisan ayında BM Güvenlik Konseyi iklim değişiminin küresel barış ve düzen üzerinde nasıl bir etki oluşturacağı konusunda toplanmıştır. Küresel bir iklim değişikliği krizinin en çok zarar vereceği alanlar arasında tarım, balıkçılık, orman sanayisi, enerji ve turizm sektörleri sayılmıştır. Bunların yanında küresel ticarete birçok alanda arz talep dengesi de dolaylı olarak etkilenecektir.

2007 yılı iklim değişikliğinin güvenlikleştirilme süreci için yoğun bir gündemin olduğu yıl olmuştur. Denise Garcia'ya göre 2007 yılı iklim değişikliği tartışmalarına güvenlik boyutunun kazandırılması açısından kritik bir yıl olmuştur (Garcia, 2010, ss. 271-292). Bu yıl içerisinde ilk



olarak 17 Nisan 2007 tarihinde İngiltere'nin de yoğun çabası ile BMGK iklim değişikliği konulu ilk toplantısını gerçekleştirmiştir. Kriz karşısında somut bir çözüm mekanizması geliştirilemese de toplantı iklim değişikliğinin güvenlik üzerindeki etkileri konusunda farklı görüşleri ortaya çıkarmıştır ( V. Scott, 2012, s. 221). Bu toplantıda iklim değişikliği konusunda önemli bir adım atılamamış olsa da konunun BMGK düzeyinde ele alınması kritik bir değere sahiptir. Konunun BMGK gündemine alınması güvenlik alanında değerlendirildiği göstermiştir, çünkü BMGK'nın esas görev alanı uluslararası barış ve güvenliği korumaktır (Rodrigues de Brito, 2011, s. 114).

Çevresel güvenliğin bir alt araştırma alanı olan iklim güvenliği kuraklıklar, aşırı hava olayları, doğal afetlerin artması, küresel gıda arzındaki aksaklıklar, tatlı su kaynaklarının azalması, çatışmaların baş göstermesi, deniz seviyesinin yükselmesi ile birlikte ada ülkeleri başta olmak üzere çeşitli ülkelerin topraklarının sular altında kalması gibi sorun alanlarına yönelik politikalar yürüterek bu alanların güvenikleştirilmesi çabalarıyla ilgilenmektedir. İklim güvenliğinin ulusal, insani (bireysel), uluslararası ve ekolojik boyutları bulunmaktadır (Karakoç & Kovancı, 2019, s. 3).

2000'li yılların başından itibaren iklim değişikliğinden, ABD'de savunma ve ulusal güvenlik raporlarında, bir tehdit olarak bahsedilmeye başlanmıştır. Amerikan Savunma Bakanlığı (Pentagon) Ekim 2014 yılında yayınladığı "İklim Değişikliğine Uyum için Yol Haritası" adlı raporda iklim değişikliğini "tehdit çarpanı" yüksek bir risk unsuru olarak nitelendirmiştir. Bunun nedeni iklim değişikliği krizinin salgın hastalıklardan terörizme, günümüzde yaşanan birçok sorunu şiddetlendirme potansiyeline sahip olmasıdır. Krizin sınır aşan, siyaset ve ideoloji üstü özelliğine dikkat çeken ABD Savunma Bakanlığı, iklim değişikliğinin değerlendirilmesi, analiz edilmesi ve uyum politikalarının geliştirilmesi için proaktif ve esnek bir yaklaşımın benimsenmesi gerektiğini vurgulamıştır. Yine Şubat 2015'te açıklanan Ulusal Güvenlik Stratejisi'nde de ABD'nin ulusal çıkarları açısından stratejik risk olarak değerlendirilen konulardan biri olarak iklim değişikliği gösterilmiştir. ABD ulusal güvenliği ve dış politikası için en üst düzey belge hükmünde olan bu strateji belgesinde, etkileri Arktik bölgeden Orta Batı Amerika'ya kadar birçok yerde hissedilen iklim değişikliğinin doğal afetleri, mülteci akınlarını, gıda ve su gibi temel kaynaklar için çatışmaları arttırarak ulusal güvenliğe bir tehdit oluşturduğu ifade edilmiştir. Yükselen deniz seviyesi ve fırtınaların kıyı bölgelerini, altyapıyı ve gayrimenkulleri tehdit ettiği, altyapının olumsuz etkilere hazırlıklı hale getirilmesinin ve gerektiğinde yeniden inşasının ise maliyetleri arttırarak küresel ekonomiye yük getirdiği belirtilmiştir (Uysal Oğuz, 2019, s. 533).

İklim değişikliğinin ne tür ekonomik, politik ve çevresel sorunları beraberinde getireceği devletlerin ulusal savunma raporlarına da yansımıştır. Örneğin 2010 ABD Dört Yıllık Savunma Planlaması raporuna göre iklim değişikliği küresel düzeyde yoksullaşma, çevresel bozulmalar ve savunma bütçesi düşük devletlerin zayıflamasına neden olacaktır. Bu hükümetlerin iklim değişiminden fazlaca etkilenmesi yer aldıkları bölgenin jeopolitik konumunun değişimine neden olabilecektir. Bununla birlikte iklim değişikliği gıda ve su kıtlığını arttıracak, buna paralel olarak çeşitli salgın hastalıklar yayılacak ve bunun sonucu olarak da kitlesel insan göçleri artacaktır. İlgili rapora göre iklim değişikliği tek başına bir çatışmaya yol açamayacak olsa da çatışmalar için uygun zeminin hazırlanmasında ve politik, ekonomik ve askeri istikrarsızlık koşullarının oluşmasında önemli bir faktör olabilecektir. Özellikle aşırı hava şartlarının oluşturacağı doğal felaketler ve insani krizlerde yapılacak yardım ve müdahalelerin nasıl bir koordinasyon ile yapılacağı ve felaketin meydana geldiği devletin yardımlara karşı tutumunun nasıl olacağı krizin gidişatını belirleyecektir (Mazo, 2010, ss. 129-130).

ABD Savunma Bakanlığı'nın Temmuz 2015 yılında Kongre'ye sunduğu "Değişen İklim ve İklimle İlgili Risklerin Ulusal Güvenliğe Etkileri" adlı raporda, küresel iklim değişikliğinin, yoksulluk; toplumsal gerilimler; çevresel bozulma; etkisiz liderlik ve zayıf siyasi kurumlar gibi birçok ülkede istikrarı tehdit eden sorunları derinleştirerek Amerikan ulusal güvenliği için ciddi

riskler oluşturacağı vurgulanmıştır. Raporunda iklim değişikliği sadece uzun vadede ortaya çıkabilecek bir risk unsuru olarak değil, güncel bir güvenlik tehdidi olarak tanımlanmış ve etkilerinin dünyanın pek çok yerinde görülmeye başladığının altı çizilmiştir. Bakanlık iklim değişikliğinin yol açacağı deniz seviyesinin yükselmesi, iklim kuşaklarının kayması, ekstrem hava olaylarının daha sık ve şiddetli görülmeye başlanması gibi senaryolara karşı hazırlık yapma sorumluluğunu vurgulamıştır. Dönemin ABD başkanı Barack Obama IŞİD’i ABD için bir varoluşsal bir tehdit olarak görmediğini ancak eğer gerekli önlemler alınmazsa iklim değişikliğinin tüm dünya ülkeleri için potansiyel varoluşsal bir tehdit olacağını vurgulamıştır. Obama, iklim değişikliğinin sonucu olarak şiddetli kuraklıkların, açlığın, salgın hastalıklar, kıtlık, mülteciler ve yoksulluk gibi sorunların artacağına ve başta Hint yarımadası, Afrika ve Asya’nın kıyı bölgelerinde olmak üzere binlerce insanın yerinden edilebileceğine işaret etmiştir (Uysal Oğuz, 2019, s. 533).

İklim değişikliğinin bir güvenlik meselesi olduğu ve etkilerinin artık yaşanmaya başladığını kabul eden AB Komisyonu 2008 yılında yayınladığı “İklim Değişimi ve Uluslararası Güvenlik” adlı raporunda konuyu ortak dış ve güvenlik politikası içine dâhil etmiştir. Söz konusu raporda iklim değişikliği, ortak mücadele edilmesi gereken, birden fazla boyutu olan, hükümetleri istikrarsızlaştıran, çok yönlü (multiplier threat) ve sürekli yayılan bir küresel tehdit olarak ifade edilmiştir. Raporunda, temel mesele iklim değişiminin çatışma ihtimalinin yüksek olduğu kırılgan bölge ve coğrafyaları tehdit etmesi olarak belirlenmiştir. Konu sadece insani boyutları olan bir sorun alanı olmaktan çıkmış, Avrupa’nın da geleceğini etkileyecek ekonomik, siyasi, çevresel ve sosyo-politik boyutları olan küresel bir kriz haline gelmiştir. Raporunda iklim değişikliği kaynaklı sıcaklıkların artmasına, buzulların ve buz örtüsünün erimesine, ekstrem doğa olaylarının daha yoğun ve sıklıkla meydana geldiğine dikkat çekilmiştir. Ayrıca raporda, gelecekte dünyanın çeşitli bölgelerinde iklim değişikliği merkezli görülebilecek sorun alanları arasında; doğal kaynaklar üzerinde çatışmalar, ekonomik zarar, kıyı şehirleri ve altyapılarının karşı karşıya kalacağı riskler, toprak kayıpları, sınır anlaşmazlıkları, çevre kaynaklı göçler, bazı bölgelerde kırılganlık ve radikalleşme durumları, enerji arzı üzerinde oluşabilecek gerginlikler ve uluslararası yönetim üzerinde oluşabilecek baskılar gösterilmiştir (Solana, 2008, ss. 1-8).

Sonuç itibari ile iklim değişikliği meselesinin güvenikleştirilmesi, konunun alçak politik (low politics) alandan yüksek politik (high politics) konular arasına alınması, Soğuk Savaş sonrası dönemde güvenlik algılamalarının değişmesi ile mümkün olmuştur. Ancak birçok dünya devleti meseleyi ulusal güvenliği için tehdit olarak görse de uygulamada bunu önleyecek mekanizmaları geliştirememiştir. Mesele özü itibari ile küresel olup tüm dünya devletlerini tehdit etse de devletlerin uygulamadaki politik amaç ve niyetlerinin uyuşmaması kurulabilecek ortak önleme mekanizmalarını da imkânsız hale getirmektedir. Günümüzde gelinen nokta da halen tüm devletlerin uymasının zorunlu olduğu küresel emisyon azaltım politikaları benimsenememiştir. Devletlerin yakın bir gelecekte de konu hakkında mutabakata varmaları pek mümkün görünmemektedir. Diğer taraftan devletler eğer iklim değişikliğinin yıkıcı etki ve sonuçlarını azaltma konusunda fikir birliğine, buna bağlı olarak işbirliğine varamazlarsa iklim değişikliği krizi devletlerarasında hali hazırda var olan sınır anlaşmazlıklarını, gıda kıtlığını, iç savaşları, kuraklık ve kaynakların adil paylaşılması sorunlarını daha da perçinleyecektir.

### **3. Küresel İklim Değişikliğinin Beraberinde Getireceği Temel Güvenlik Krizleri**

Uluslararası düzeyde güvenlik ve çevre arasındaki ilişki ilk olarak Dünya Çevre ve Kalkınma Komisyonu’nun 1989 yılında yayınladığı “Ortak Geleceğimiz” adlı raporunda ele alınmıştır. Raporunda çevre ve güvenlik ilişkisi “Barış, Güvenlik, Kalkınma ve Çevre” başlıkları altında ayrı ayrı analiz edilmiş, çevresel baskıların güvenliğe, güvenliği sağlamaya yönelik politikaların da çevreyi nasıl etkilediği incelenmiştir. Raporun öne sürdüğü “sürdürülebilir kalkınma” fikrinin temelinde barış ve güvenliğin olduğu belirtilmiştir. Bunun yanında rapor çevresel kaynaklar ve

çatışmalar arasındaki bağı da irdelemiştir. Çatışmaların sadece ulusal egemenliğe yönelik politik ve askeri tehditler nedeniyle değil, çevresel bozulmadan ve kalkınma fırsatlarının engellenmesinden de kaynaklanabileceği ifade edilmiştir (Karakoç & Kovancı, 2019, ss. 344-357).

İklim değişikliğine karşı politik, ekonomik, sosyal ve teknik altyapı olarak önlem almayan toplumların yakın gelecekte bu sorunun getirdiği yerel ve küresel ölçekteki sonuçlarından daha fazla etkileneceği aşikârdır. Küresel iklim değişikliği ulusal ve uluslararası güvenlik alanlarında istikrarsızlık ve şiddet temalı yeni meydan okumaların ortaya çıkmasını tetikleyecektir. İklim değişikliği sahip olduğu küresel niteliğinden dolayı uluslararası toplumun ortak mücadele etmesi gereken bir konu başlığıdır. Bunun yanında kriz karşısında tüm devletlerin aynı özveri ile mücadele etmesi de önem arz etmektedir. İklim değişikliğine karşı uluslararası toplumun ortak bir tepki verme, kriz ile mücadele ve iklim değişikliğine uyum mekanizması oluşturma konusunda hemfikir ol(a)maması durumunda yeni yüzyılın uluslararası ilişkilerinde en büyük tartışma alanlarından biri de iklim değişikliği ile ortak mücadele konusunda olacaktır. Söz konusu kriz uluslararası ilişkilerde her zamankinden daha derin bölünme ve çatışma riskleri oluşturma potansiyeline sahiptir. Özellikle su ve toprak olmak üzere kaynakların dağılımı, iklim kaynaklı uluslararası göçün yönetimi ve iklim değişikliğinden başlıca sorumlu olan ülkeler ile iklim değişikliğinin yıkıcı etkilerinden en çok etkilenen ülkeler arasında çok sayıda çatışmanın doğması olası senaryolar arasındadır (Umweltveränderungen, 2008, s. 1).

İklim değişikliğinin yerel ve küresel ölçekte güvensizliği ve şiddeti nasıl artırdığını beş başlık altında toplayabiliriz;

**Siyasi istikrarsızlıklar ve Çatışmalar:** Özellikle Afrika ve Asya kıtasında yer alan üçüncü dünya ülkeleri başta olmak üzere otoriter sistemlerden demokratik sistemlere geçiş sürecindeki toplumlar ekonomik, siyasi ve insani krizlere karşı savunmasızdırlar. Özellikle Afrika kıtasında vuku bulan Darfur Krizi ve Ruanda Soykırımı'nın iklim temelli bileşenlerinin olduğu iddia edilmiştir. Eski BM Genel Sekreteri Ban Ki Moon Darfur Krizi'ni iklim değişikliği ile ilişkilendirmiştir (Brown, Hammil, & McLeman, Climate Change As The 'New' Security Threat: Implications For Africa, 2007, s. 1145). İklim değişikliği gelişmemiş toplumları daha çok etkileyerek söz konusu geçiş sürecinin uzamasına, toplumları geçiş sürecinde kimliklerini korumalarında başarısızlığa ve bu süreci sağlıklı aşmalarında ekstra bir baskı altına almaktadır (Umweltveränderungen, 2008, s. 1).

**Zayıf Yönetim Yapıları ve İç Çatışmalar:** Zayıf ve kırılabilir devletlerin çok sık görülen özellikleri arasında şiddetli iç çatışmalar, kamusal yapıların sürekli olarak zayıflaması ve toplumsal yozlaşma yer almaktadır. Küresel iklim değişikliği özellikle iklim değişikliği ile mücadelede politika üretme ve sorun çözme kapasitesi zayıf olan devletlerin yer aldığı bölgeleri etkileyecektir. Dolayısıyla iklim değişikliği, zayıf ve kırılabilir devlet yapısının daha da derinleşmesine ve şiddetli çatışmaların meydana gelmesine yol açabilecektir (Umweltveränderungen, 2008, s. 1). Bu konuda IPCC'nin 2007 yılındaki raporuna göre iklim değişikliğine karşı en savunmasız kıta Afrika kıtasıdır. Kıtanın bu kırılabilir ve savunmasız profilinin arka planında iklim değişikliğine uyum politikası geliştirme kapasitesinin yetersizliği, çeşitli düzeylerde ve kıtanın farklı bölgelerinde meydana gelen çoklu çatışma alanlarının varlığı ve bölge devletlerinin iklim değişikliğinin etkilerini azaltma politikalarını izle(ye)memeleri gelmektedir (Intergovernmental Panel on Climate Change, 2001, s. 435).

**Ekonomik Performans ve Şiddet Eğilimi:** Son dönem sosyal bilimlerdeki çalışmalar, yoksul toplumların zengin toplumlara göre çatışmaya daha yatkın olduğunu göstermektedir. İklim değişikliği, özellikle gelişmekte olan ülkeler için gözle görünür somut ekonomik maliyetlere yol açacaktır: tarımsal verimlilikteki düşüş, aşırı hava olayları ve buna bağlı göç hareketleri toplumların ekonomik kalkınmasını engelleyebilir. Dolayısıyla iklim değişikliği, kalkınmanın önündeki engelleri artırma, yoksulluğu derinleştirme ve çatışma risklerini yaygınlaştırma potansiyeline sahiptir (Umweltveränderungen, 2008, s. 1).

İklim değişikliğinin beklenen tezahürleri, Afrika'nın birçok bölgesinde sosyal ve ekonomik refah için bir dizi sonuç doğurması beklenmektedir. Bunlar;

- Gıda üreticilerinin iklim değişikliği ile başa çıkmak için mevcut adaptasyon politikaları yetersiz hale gelebilir;
- Özellikle yarı kurak bölgelerde tarımsal üretim düşebilir;
- Mevcut su kıtlığı daha da artacak ve kıtlık yaşayan ülkeler arasına yenileri katılabilecektir;
- Özellikle Güney Afrika'da ekosistemde değişim oranları artacaktır;
- Alçakta kalan yerleşik alanlarda su baskını riskleri artacaktır;
- İklim ve çevre kaynaklı hastalıkların insan sağlığı üzerindeki riskleri artacaktır (Brown, Hammil, & McLeman, Climate Change As The 'New' Security Threat: Implications For Africa, 2007, s. 1145).

#### 4. Demografik Yapı ve İç Çatışma

Yüksek nüfus artışı ve yoğunluğunun, kaynak kıtlığının (tarım arazisi, su) ve düşük düzeyde ekonomik gelişmenin birlikte meydana geldiği her ülkede artan bir çatışma riski vardır. Hâlihazırda yüksek nüfus artışı ve yoğunluğu ile yoksulluğun etkilediği birçok ülke ve bölgede, iklim değişikliği kaynak kıtlığını şiddetlendirerek çatışma riskini artırabilir (Umweltveränderungen, 2008, s. 1).

Antropojenik iklim değişikliğinin göçü tetiklediği ve birçok iklim olayının yoğunluğunu ve sıklığını değiştirdiği bilinmektedir. Bunun yanında deniz seviyesindeki yükselmenin kıyı yerleşimleri ve küçük ada devletleri için yeni riskler oluşturması da beklenmektedir. Önümüzdeki yıllarda iklim değişikliğine açıkça atfedilebilecek ilk göç hareketlerinin, deniz ve kara buzularının yok olmasıyla birlikte buralarda yaşayan yerel halkların Kuzey bölgelerine doğru hareket etmeleri beklenmektedir (McLeman, 2011, s. 9).

**Çatışma Bölgelerinde Yayılma Riski:** Başlangıçta yerel veya ulusal düzeyde etkili olan iç çatışmalar uzadıkça genellikle komşu ülkeleri de beraberinde istikrarsızlaştırır. (Örneğin; iç savaştan dolayı yaşanan mülteci akımları, yerinden edilen insanlar, silah kaçakçılığı veya farklı ülkelerden gelen yabancı savaşçıların savaş sonrası geri dönmemesi gibi). Dolayısıyla iç çatışmalar her zaman bir yayılma etkisine sahiptir ve çevresini etkiler. Bu kapsamda iklim değişikliğinin sosyal etkileri sınırları aşarak kriz ve çatışma bölgelerinin coğrafi kapsamını hızla genişletebilir ve yaşanan iç çatışmaların çevre bölgelere daha hızlı yayılmasını sağlayabilir (Umweltveränderungen, 2008, s. 1).

Özetle, küresel iklim değişikliğinin sonucu olarak dünyanın farklı bölgelerinde meydana gelebilecek çatışma risklerini şu başlıklar altında toplayabiliriz; iklim değişimine bağlı olarak tatlı su kaynaklarının tükenmesi, gıda arzında meydana gelebilecek küresel krizler, iklim değişimi kaynaklı sel ve fırtına gibi doğal afetlerin sayısında artış ve çevresel bozulmalara bağlı olarak gerçekleşen göçler. Bunların yanında iklim değişikliğinin yaygın olarak görülecek doğrudan etkileri arasında; deniz seviyesinde yükselme, aşırı hava olayları, taşkınlar, sıcak hava dalgaları, kuraklık, hava kirliliği, su kıtlığı ile orman yangınları sayılabilir.

#### BMGK'nin Uluslararası Barış Ve Güvenliği Sağlama Misyonu Kapsamında Küresel İklim Değişikliği İle Mücadelesi

BM'nin hemen hemen tüm alt kuruluşlarında iklim değişikliği ile mücadele konusunda nasıl dönüşüm gerçekleştirileceği ele alınmaktadır. Örneğin, Dünya Sağlık Örgütü (DSÖ), gelişmekte olan küçük ada devletlerinde iklim değişikliği ve sağlık konusunda özel bir girişim başlatmıştır. Barışı Koruma Operasyonları Departmanı, barışı koruma misyonlarının iklim, su ve karbon ayak izlerini azaltarak "mavi miğferleri yeşillendirme" projesi kapsamında çalışmalar sürdürmektedir. Uluslararası Çalışma Örgütü (ILO), otuzdan fazla ülkede "yeşil temalı meslekler" adlı özel

programını desteklemektedir. İklim değişikliğini "21. yüzyılın temel sorunu" olarak tanımlayan Genel Sekreter Guterres, küresel iklim değişikliğinin BM'nin tüm çalışmalarını her yönü ile etkilediğini vurgulamıştır (Secretary-General's remarks on Climate Change [as delivered], 2018).

İklim değişikliğinin endişe veren boyutu gelecekte iklim temelli etnik ve sivil çatışmaların meydana gelmesi ve az gelişmiş üçüncü dünya ülkeleri başta olmak üzere çeşitli bölgelerde istikrarsızlık unsurlarının artmasına yol açma ihtimalinin olmasıdır. İklim değişikliğinin varlığının sayısal veriler ile kanıtlanarak kabul edildiği, ulusal ve uluslararası güvenlik düzlemindeki yansımalarının görüldüğü bir çağı yaşamaktayız. Günümüzde uzmanlar, aşırı hava olaylarının dünyanın farklı bölgelerinde daha sık ve yoğun bir şekilde görülmeye başladığı, bu olayların yalnızca günlük hayatı değil, aynı zamanda altyapı, endüstriyel üretim ve hükümet bütçelerini de yerle bir eden, tehlikeli güvenlik boşlukları oluşturan risk unsurları olduğu konusunda uyarılmaktadır.

İklim değişikliği sorununu güvenlik ile ilişkilendirmek kritik bir diğer soruyu da beraberinde getirmektedir: BM'nin temel karar alma mekanizması olan Güvenlik Konseyi'nin küresel ısınma ve iklim değişikliği konusunda nasıl bir rolü vardır? Güvenlik Konseyi on yılı aşkın süredir iklim konusunu tartışmaktadır. Bu tartışmalar henüz önemli bir adıma dönüşmemiş olsa da Konsey üzerinde konuya ilişkin küresel tedbirlerin alınması açısından önemli bir baskı mekanizmasının oluşmasına neden olmuştur. Bu konuda bazı hükümetler, Konsey'in iklim alanına müdahale etmesinin BM İklim Değişikliği Çerçeve Sözleşmesi'nin (BMİDÇS) çalışmalarını aksatabileceğinden korkmakta iken diğerleri, konuyu öncelikli olarak bir uluslararası hukuk ve sürdürülebilir kalkınma sorunu olarak gördükleri için meselenin "güvenleştirilmesini" reddetmektedir. Bazı üyeler de Konseyin yetkisini savaş ve barış gibi geleneksel meselelerin dışına taşımaya karşı çıkmaktadır.

Geçtiğimiz yıllarda iklim değişikliği konusunu Konseyde tartışmaya açmak için bazı üye ülkeler özel çaba sarf etmiştir. Aralık 2017'de Hollanda dışişleri bakanlığı, iklim çatışması riskleri üzerine "Gezegelimiz Dünya; Güvenlik Konferansı"na ev sahipliği yapmıştır. Haziran 2018'de Avrupa Birliği, iklim değişikliğinin istikrarsızlık ve çatışma risklerini artırmaya dikkat çeken "İklim, Barış ve Güvenlik: Harekete Geçme Zamanı" konulu üst düzey bir diplomatik toplantıya ev sahipliği yapmıştır. Bu toplantıda uluslararası güvenliğin sağlanmasına yönelik bir "**hazırlık yapma sorumluluğu**" belirlenmiş ve "iklim-uluslararası güvenlik bağının" hem ulusal hem de uluslararası forumlarda en yüksek siyasi düzeye taşınması çağrısında bulunulmuştur. İsveç hükümeti iklim değişikliği konulu özel tematik bir çalışma başlatmış, Almanya ise "iklim kırılganlığının" bir öncelik olduğunun altını çizmiştir. İklim konusunu Konseyin gündemine taşımak Maldivler gibi iklim değişikliği kaynaklı deniz seviyesi yükselme riskinin olduğu ada ülkeleri tarafından da desteklenmektedir. Hatta söz konusu ülke kendileri için varoluşsal bir tehdit olan deniz seviyesinin yükselmesi sorununa dikkat çekmek için 2009'da su altında bir kabine toplantısı düzenlemiştir. 27 BM üyesi ülke, Almanya ve Nauru tarafından iklim ve güvenlik konusu üzerine kurulan "Arkadaş Grubu'na-Group of Friends (GoF)-" katılmıştır (Addressing the Risks of Climate Change, 2020).

Bazı BM üyeleri için ise konuyu Konsey'e taşımak, konunun uluslararası güvenlik ile olan bağlantısından ziyade devletlerin ulusal güvenlik stratejisi ile ilgilidir. Bu devletler meseleyi yüksek profilli bir siyasi arena olan BMGK'ya taşımamanın küresel iklim müzakerelerine bir aciliyet boyutu katacağını düşünmektedir. Diğer taraftan Konseyin kendisine verilen yetki ve BM Şartı kapsamındaki önemli rolü göz önüne alındığında, iklim-güvenlik konusunu retorik de olsa uluslararası toplumun gündem konularına dâhil etmesi, önemli bazı sorunları da beraberinde getireceği ifade edilmektedir (Conca, 2019, ss. 4-15).

Pasifik Ada devletleri ve küresel iklim değişikliğine karşı daha somut önlemler alınmasını destekleyen devletler, BMGK'deki iklim değişikliği tartışmalarını küresel eyleme geçmek için

baskı mekanizması olarak kullanılmaktadır. Alınabilecek küresel iklim değişikliği politikaları konusunda BMGK'dan farklı bir siyasi mekanizmanın varlığını tartışan muhalif devletler bile Konseyin küresel iklim rejimini baltalayan yerel politikalara müdahale etmemesinden endişelerini dile getirmişlerdir. Diğer taraftan Konsey'in temel gündemini başarısız devletler, iç savaşlar, etnik çatışmalar gibi konulardan uzaklaştırılarak küresel iklim konusuna çekilmesi gerektiği tartışmaları da yeni değildir. Konseyin yetki alanının geniş bir şekilde yorumlanması sonucu müdahil olabileceği alanlara küresel iklim değişikliği ile mücadelenin eklenmesi bazı devletler tarafından da endişe verici olarak kabul edilmiştir. Konsey'in hiyerarşik yapısı, yoğunlaştırılmış gücü ve bazı zamanlarda şeffaf olmayan karar verme yöntemleri, masadaki konuya bakılmaksızın BM üye devletlerinin çoğunluğunda derin bir endişe oluşturmaktadır. 77'ler Grubu (G77) ve Bağlantısızlar Hareketi gibi büyük koalisyonlar, Konsey'de iklim konusunun tartışılması esnasında bu tür endişeleri vurgulamışlardır. Konunun Konsey'de tartışılmasına karşı direnç gösteren ülkeler arasında BM'nin ağır topları olarak gösterilen Rusya, Çin ve Hindistan da vardır. 2018 yılında bir BMGK oturumunda Rusya, iklim değişikliği gerçeğinin ciddiyetini inkâr etmediğini, bununla birlikte “Konseyi iklim sorunlarının çözüleceği ve konu hakkında gerekli küresel bir farkındalığın oluşturulabileceği bir platform” olarak görmediğini ifade etmiştir. Rusya, ülkelere özgü zorluklar içeren konunun ulusal düzeyde yanıtlar verilmesi gereken bir küresel mesele olduğunun altını çizmiştir (United Nations, 2018).

Küresel iklim değişikliği ile mücadelede Güvenlik Konseyinin yetkisinin geniş perspektiften yorumlanması sonucu ilgili organın üstleneceği rol ve vizyon hakkında özellikle gelişmekte olan üye ülkeler tarafından egemenliğin aşınması konusunda ciddi endişeler oluşmaktadır. G77'nin birçok üyesi "uzun vadeli belirsiz bir meseleyi bir güvenlik tehdidi haline getirmenin BM Şartında gayri resmi bir değişiklik anlamına geleceğini" savunmaktadır. Bahsi geçen bu üye devletlerden bazıları iklim değişikliğini silahlar ve füzeler gibi değil, günlük hayattan baca veya egzoz dumanları gibi günlük hayatın bir parçası olarak görürken bazıları da düşük yoğunluklu fakat uzun vadeli biyolojik veya kimyasal bir savaşa benzetmektedir. Bununla birlikte, Brezilya, Hindistan ve Mısır gibi önemli G77 ülkeleri, iklim değişikliği ve çatışmalar arasındaki bağlantıyı sorgulamışlardır. Bu sorgulama neticesinde bu üç ülke gelişmiş Batılı devletlerin küresel iklim değişikliği ile mücadele adı altında gelişmekte olan ülkelerin güçlkle kazandıkları doğal kaynaklar üzerindeki egemenlik haklarına tecavüz etme riskleri konusunda BMGK'ya uyarıda bulunmuşlardır (United Nations, 2018).

BMGK'nın yetki alanının küresel iklim değişikliği ile mücadeleyi içerecek şekilde genişletilmesi, BM organlarının kendi aralarındaki kırılğan işbölümünü daha da tehlikeye atabilir. Konsey iklim konusundaki ilk müzakeresinde konunun bir “güvenlik” mi yoksa “kalkınma” meselesi mi olduğuna dair görüşler paylaşmıştır; konu daha sonra birçok üye devlet için politik açıdan daha erişilebilir bir organ olan BM Ekonomik ve Sosyal Konseyi'nin sorumluluk alanına bırakılmıştır. Bu kararın alınmasında Konsey'in BM'nin diğer organlarıyla etkili bir şekilde eşgüdüm sağlama konusunda yaşadığı kronik zorluk (çoğu zaman koordinasyona duyulan ihtiyacın Konsey tarafından dikkate alınmaması) etkili olmuştur (Conca, 2019, ss. 4-15).

Diğer taraftan iklim değişikliği ile mücadelede AB'de de önemli adımlar atılarak çeşitli mekanizmalar geliştirilmiştir. Bu kapsamda iklim değişikliği, 2001-2010 yılları arasını kapsayan 6. Çevre Eylem Programındaki (ÇEP) dört öncelikli konu arasında yer almıştır. ÇEP kapsamında; AB içinde CO2 salımlarının ticaretine ilişkin bir planın oluşturulması, yenilebilir enerji kaynaklarının desteklenmesi, sanayi sektörü ile enerji verimliliği ve emisyon salımlarını azaltma üzerine çevre sözleşmelerinin hazırlanması gibi önlem mekanizmaları yer almaktadır. AB Komisyonu Kasım 2001'de çevre politikalarının diğer sektör politikaları ile bütünleştirilmesi amacı ile “Güvenli Enerji Arzı İçin Avrupa Stratejisine Doğru” başlıklı “Yeşil Belge” raporunu yayınlamıştır. Yine Komisyon Kyoto Protokolü'ndeki AB salım hedeflerine ulaşabilmek amacı ile 2000 yılında Avrupa İklim Değişikliği Programını (ECCP) oluşturmuştur. ECCP, enerji, ulaştırma

ve hava kalitesi gibi iklim değişikliğine doğrudan etkisi bulunan alanlarda var olan girişimlerle bağlantı kurmakta ve tutarlı, karşılıklı uyum içinde ve birbirlerini güçlendiren daha ileri programlar üretme amacına yönelik bir yol izlemektedir (Türkeş & Kılıç, 2004, s. 35-52).

Son olarak, iklim değişikliği sorunu, Konseyin yapısı, karar alma süreci ve nasıl işlediğiyle ilgili mekanik çalışması göz önüne alındığında derin endişeler oluşmaktadır. Konsey, “P5” olarak adlandırılan beş daimi ve veto hakkına sahip olan Çin, Fransa, Rusya, Birleşik Krallık ve Amerika Birleşik Devletleri tarafından domine edilmektedir. Konsey'de geriye kalan 10 sandalye, bölgesel bloklardan seçilir, 2 yıl görev yapar ve veto hakları yoktur. Bu noktada daimi üyelerin veto haklarını bazen gizli bazen de açık bir şekilde ulusal çıkarları kapsamında kullanmaları, iklim konusunda atılması gereken adımları yavaşlatabilir ve konuyu sürüncemede bırakabilir. Konsey mekanizmasında reform yapma talepleri –karar alma mekanizması, daimi üye sayısını artırma, veto hakkını sınırlama vs.- her zaman daimi üyeler tarafından bastırılmıştır. Bu nedenlerden dolayı BM üye devletlerinin çoğu, küresel iklim değişikliği ile mücadele konusu da dâhil olmak üzere tarihsel olarak tüm ulusları ilgilendiren meseleler için uygun organ olarak Genel Kurul'u tercih etmişlerdir.

### **5. Küresel İklim Değişikliği ile Mücadelede Güvenlik Konseyi İçin Önerilen Roller**

İklim değişikliğini çoklu tehdit çarpanı (threat multiplier) olarak betimleyen BM, iklim değişikliğinin küresel güvenlik üzerindeki etkisini “iklim güvenliği” teması ile çalışmalarına dâhil etmiştir. Genel sekreterin 2009 yılında hazırladığı ve Genel Kurul tarafından aynı yıl kabul edilen raporda iklim değişikliği; kaynak çatışmasını, yoksulluğu, bilgi ve kaynaklara kesintisiz erişimi, devletlerin kurumsal ve teknik alt yapılarını olumsuz etkileyen bir çoklu tehdit çarpanı olarak tanımlanmıştır. Raporda iklim değişikliğinin neden olduğu güvensizlik ortamını iyileştirmek için bazı öneriler de sunulmuştur. Bu öneriler:

İklim değişikliği ile uyum ve azaltma politikaları geliştirmek,  
Ekonomik gelişme, demokratik yönetim ve güçlü yerel ve ulusal kurumların kurulması ve desteklenmesi,

Uluslararası işbirliği, önleyici diplomasi ve arabuluculuk,

İklim değişikliği ve küresel güvenlik arasındaki ilişkiyi analiz edecek kurumsal çalışmalara destek vermek (United Nations General Assembly, 2009).

İngiltere'nin 2007 yılında Güvenlik Konseyi'ne sunduğu “Enerji, İklim ve Güvenlik” adlı çalışma ile iklim değişikliğinin bölgesel ve küresel güvenliğe etki eden bir realite olduğu BMGK'da tartışılmaya başlanmıştır (Karakoç & Kovancı, 2019, s. 9). 25 Ocak 2019 tarihinde Dominik Cumhuriyeti, bir ay süren BMGK dönem başkanlığı sırasında, iklim değişikliği ve güvenlik konusunda bir dizi önemli kararın alındığı bir "açık tartışmaya" ev sahipliği yapmıştır. Dünya Meteoroloji Örgütü tarihinde ilk kez BMGK'ya açık bir şekilde bu toplantıda hitap etmiştir. Aralarında Fransa, Birleşik Krallık, Almanya'nın da bulunduğu bir dizi ülke BMGK'ya uluslararası güvenliğe yönelik iklim risklerini ele almak için erken uyarı sistemi ve BM Genel Sekreterine de BMGK'ya sunulacak yıllık iklim ve güvenlik raporları gibi veri ve bilgi havuzu oluşturmak adına analitik kapasite oluşturma çağrısında bulunmuştur (The Center for Climate & Security, 2019). Dominik Cumhuriyeti'nin hazırladığı bu rapor temelde beş madde ile özetlenebilir. İklim değişikliği küresel barış ve güvenliğin sağlanmasında cevap verilmesi gereken en önemli meydan okumadır. Ekstrem hava koşulları ve iklim değişikliği kaynaklı doğal afetler Karayipler başta olmak üzere uluslararası güvenliği ciddi tehdit etmektedir. İklim değişikliği kaynaklı kuraklık, Orta Amerika, Karayipler ve dünyanın birçok bölgesindeki temel geçim kaynaklarını olumsuz etkilemektedir. Tedrici bir şekilde tehdit oluşturmaya başlayan iklim değişikliği kısa vadede olmasa da uzun vadede insanlığın varoluşsal bir tehdidi olmaya ve milyonlarca insanın yerinden edilmesine sebep olacaktır. Küresel ekonomik ve finansal istikrarın

sağlanması, bölgesel ve yerel çatışmaların engellenmesi için iklim değişikliğinin minimum seviyede tutulması gerekmektedir (Karakoç & Kovancı, 2019, s. 11).

BMGK daimi üyelerinin küresel iklim değişikliği ile mücadele konusundaki farklı yaklaşımları göz önüne alındığında, Konsey'in iklim konusunda yakın zamana kadar neler yapabileceği hakkında farklı söylemler yazılmıştır. Konsey 2011 yılında yaptığı bir oturumda ilk kez "iklim değişikliğinin olumsuz etkilerinin uzun vadede uluslararası barış ve güvenliğe yönelik mevcut bazı riskleri artırabileceğini" kabul etmiştir. Konsey, küresel ısınma ve iklim değişikliğinin bir sonucu olarak deniz seviyesinin yükselmesinin bazı devletlerin topraklarını kaybetmesine neden olabileceğini vurgulamıştır. Açıklamada, Genel Sekretere, Konseye yaptığı periyodik raporlamanın bir parçası olarak iklim değişikliğinin uluslararası güvenlik üzerindeki olası etkileri hakkında özel bir rapor hazırlaması çağrısında da bulunulmuştur (Türkeş & Kılıç, 2004, s. 35-52).

Ken Conca Konseyin küresel iklim değişikliği konusundaki misyonunu altı madde halinde sıralamıştır;

İklim değişikliği etkilerinin daha iyi anlaşılmasını sağlamak, konu hakkındaki farkındalığı artırmak adına küresel iklim değişikliği ile mücadele konusunu mevcut operasyonlara, özellikle barışı koruma misyonlarına dâhil etmek;

Konu il ilgili erken uyarı yeteneklerinin geliştirilmesi;

Kaynak çatışmalarını önlemek için önleyici diplomasi yürütmek (örneğin, ortak paylaşılan nehir havzalarında veya yeni erişilen Kuzey Kutbu kaynakları üzerinde);

Özellikle küçük ada devletleri için deniz seviyesinin yükselmesi tehdidinin ciddi bir şekilde ele alınmasını sağlamak;

Literatüre yeni giren "iklim mültecileri" sorununun ele alınması;

Küresel iklim değişikliği ile mücadele özelinde yeni bir "koruma sorumluluğu" kavramı geliştirmek veya var olan koruma sorumluluğunu "küresel iklim değişikliği ile mücadele" konusunu içerecek şekilde yeniden revize etmek (Conca, 2019, s. 4-15).

Özetle Conca'ya göre küresel iklim değişikliği ile mücadele konusunda Konseyin üstlenmesi gereken roller; iklim değişikliğinin kırılgan devletleri nasıl etkilediğini anlamak, barışı koruma operasyonlarını "iklim-akıllı" hale getirmek ve iklim değişikliği ile mücadeleyi mevcut erken uyarı sistemlerine dâhil etmektir (Conca, 2019, ss. 4-15).

BM 2013 yılında barışı koruma güçleri gibi sahadaki faaliyetlerini yürüten birliklerine zamanında doğru bilgi vermeyi amaçlayan ve bu güçlerin karşılaştıkları teknik sorunları çözmek amacıyla Operasyon ve Kriz Merkezini kurmuştur. Buna benzer şekilde BM yakın zamanda genel sekreterlik bünyesi altında odak noktası iklim güvenliği olan ve iklim değişikliği hakkında güvenilir bilgi akışını sağlayacak yeni bir merkez kurmayı planlamaktadır.

Konsey'i tartışmaya mahal vermeyecek bir şekilde küresel iklim politikalarını yönlendiren temel uluslararası organ haline getirecek makul roller de vardır. BMGK'nin uluslararası barış ve güvenliği sağlayan temel rolüne istinaden küresel barış ve güvenliği tehdit eden iklim değişikliği konusunda harekete geçme isteği, siyasi bir alanda yapmak isteyeceği herhangi bir rolden çok daha az sorgulanır (V. Scott & Charlotte, Climate Change and the UN Security Council, 2018, s. 229-243). Örneğin, Konsey'in devletleri Paris Anlaşması'na katılmaya, anlaşma şartlarına uymaya veya bu Anlaşma'nın hükümlerini güçlendirmeye teşvik etmesi mevcut küresel iklim değişikliği politikalarını olumlu yönde etkileyecektir (Boyle, Hartman, & Saveresi, 2018, s. 101-130). Savaş suçları, soykırım, insanlığa karşı işlenen suçlar ve etnik temizliğe karşı geliştirilen "koruma sorumluluğu" (R2P) normuna benzer bir "iklim koruma sorumluluğu" fikri de farklı bir çözüm yaklaşımıdır. R2P, devletlerin kendi sınırları içindeki insanları soykırım, savaş suçları, insanlığa karşı suçlar ve etnik temizlik suçlarına karşı koruma konusundaki birincil sorumluluğuna dikkat çeker ve devletler bu sorumluluğu yerine getirmede isteksiz veya başarısız olduklarında uluslararası toplumun sorumluluğu belirir. Küresel iklim değişikliği ile mücadele konusunun R2P



çerçevesinde ele alınmasına örnek olay olarak; 2009'da Myanmar'da meydana gelen yıkıcı Nargis kasırgasının ardından yardım kuruluşlarının ülkeye girişini engelleyen Myanmar hükümetine karşı Fransa, Konsey'e R2P'ye başvuru yapma önerisi sunmuş ancak bu talep BMGK tarafından reddedilmiştir. Fransa'nın bu teklifi, Genel Sekreter ve BM Uluslararası Hukuk Komisyonu'ndan da güçlü tepkiler almış ve her iki birim de R2P'nin sadece kabul edilmiş belirli suçlara karşı uygulanabileceğini vurgulamıştır (Conca, 2019, s. 4-15).

21. yüzyıl benzeri görülmemiş riskler ve krizler içermektedir. İklim değişikliği, nüfus hareketleri ve siber tehditler uluslararası güvenliğe yönelik risklerin ölçeğini ve karmaşıklığını hızla artırırken teknolojik gelişmeler de bu riskleri öngörme kapasitemizi artırmaktadır. Geçmiş dönemlere oranla daha iyi modellenebilen bu yüksek risk unsurları uluslararası toplum için de yeni bir sorumluluğu doğurmaktadır: "Hazırlık Yapma Sorumluluğu (Responsibility to Prepare)". Kitlemel katliamları önleme ve bunlara zamanında yanıt verme için geliştirilen Koruma Sorumluluğu (R2P) kavramı çerçevesinde yakın tarihte yaşanan olaylardan çıkarılan derslere dayanan "hazırlık yapma sorumluluğu", iklim değişikliği gibi uluslararası güvenliğe yönelik geleneksel olmayan risklerin tespit edilmesini öngörmektedir. Bunun için de mevcut küresel yönetim kurumlarında reform yapılması çağrısında bulunmaktadır. Yapılacak reformlar sonrasında kurulacak ortak mekanizmalar sayesinde iklim değişikliği ile ilgili riskler hükümetler arası güvenlik kurumları tarafından sistematik, sağlam ve hızlı bir şekilde öngörülüp analiz edilebilecek ve detaylıca ele alınabilecektir (The Center for Climate & Security, Responsibility To Prepare and Prevent, 2017).

İklim krizinin küresel barış ve güvenliği artan bir şekilde tehdit etmesiyle ilgili Güvenlik Konseyi, yükselen deniz seviyesi, kuraklık, sel ve diğer iklimle ilgili afetlerden kaynaklanan çatışma risklerini azaltmak için çaba sarf ettiğini açıklamıştır. BM Barış Operasyonlarından Sorumlu Genel Sekreter Yardımcısı Jean-Pierre Lacroix, son yıllarda BM barış operasyonlarının çoğunun kötüleşen bir güvenlik ve siyasi ortamda gerçekleştiğini ifade etmiştir. Diğer sınır ötesi zorlukların yanı sıra, çevresel bozulma ve iklim değişikliğiyle birlikte artan aşırı hava olayları BM misyonlarının görevlerini yerine getirme yeteneklerini olumsuz yönde etkilemiştir. Lacroix, Barış İnşası ve Siyasi İşler Dairesi (Department of Peacebuilding and Political Affairs) ve Barış Operasyonları Dairesi (Department of Peace Operations) gibi BM alt uzmanlık kuruluşlarının küresel iklim değişikliği ile mücadeleyi çalışmalarına entegre etmeye çalıştıklarını da ifade etmiştir. Birleşmiş Milletler Çevre Programı (UNEP) ve Birleşmiş Milletler Kalkınma Programı (UNDP) arasında ortak bir girişim olan "İklim Güvenliği Mekanizması", 2018'den bu yana iklim, barış ve güvenlik arasındaki bağlantıları daha iyi anlamak için üye devletlere, bölgesel kuruluşlara ve Birleşmiş Milletler alt kuruluşlarına multidisipliner destek sağlamaktadır.

## **6. Küresel İklim Değişikliği ve Uluslararası Güvenlik Üzerine Odaklanan BM Girişimleri**

Küresel ısınma ve iklim değişikliği krizinin en önemli niteliği sorunun yerelde başlayıp küresel sonuçlar doğurmasıdır. Dolayısıyla krizin tam olarak nerede başladığının tespit edilememesi, devletlerin sorumluluğunun net bir şekilde ortaya konulamaması ve sorunun doğal bir boyutunun olması krize karşı küresel mücadelede atılacak adımları ve girişimleri de zorlaştırmaktadır. Söz konusu kriz ile mücadele bugün BM ve birçok alt kuruluşunun temel çalışma alanları içerisinde yer almaktadır. BM birçok sahada kriz ile mücadele edebilmek adına çeşitli girişimleri desteklemiş, konu hakkında küresel farkındalık için birçok konferans düzenlemiştir. Özellikle küresel ısınma ve iklim değişikliğinin merkezde yer aldığı ve yılda bir kez düzenlenen Taraflar Konferansı (COPs) bu noktada belirtilmelidir. Bu noktada küresel ısınma ve iklim değişikliği ile mücadelede var olan diğer önemli girişimlere de kısaca değinmek yerinde olacaktır.

### **6.1. İklim ve Güvenlik Üzerine Gayri Resmi Uzman Grubu (Informal Expert Group (IEG))**

BM Güvenlik Konseyinin on üyesinin Temmuz 2020'de bir araya gelmesi sonucu kurulmuştur. Bu girişimin amacı sahada iklim güvenliği kaynaklı risk unsurlarına ilişkin daha kapsamlı ve

sistematiik bir yaklaşım elde etmesi için Konsey'e yardımcı olmaktadır. Yine bu girişimin amaçları arasında dünyanın farklı bölgelerinde iklim ve güvenlik üzerine yapılan çalışmalar sonucu elde edilen bulgular hakkında Güvenlik Konseyine doğru bilginin aktarılmasını sağlamaktır. IEG, iklim değişimi ve güvenlik arasındaki ilişkiyi analiz eden, dünyanın farklı bölgelerinde veri toplayıp çalışmalar yürüten Stockholm Uluslararası Barış Araştırma Enstitüsü (SIPRI), Adelphi, Manipal Yüksek Öğretim Akademisi, Şanghay Uluslararası Çalışmalar Enstitüsü, Kamerun Uluslararası İlişkiler Enstitüsü ve Norveç Uluslararası İlişkiler Enstitüsü (NUPI) gibi kuruluşların çalışmalarını analiz edip Güvenlik Konseyine bilgi transferi sağlar (United Nations Security Council, 2022, s. 8).

### **İklim ve Güvenlik Üzerine Arkadaş Grubu (Group of Friends on Climate and Security)**

1 Ağustos 2018'de kurulan İklim ve Güvenlik Üzerine Arkadaş Grubu'nun (GoF) kurucu ortakları ve aynı zamanda eş başkanları Almanya ve Nauru'dur. Grubun amacı iklim ve güvenlik konularında karar alıcıları bilgilendirmek, konu hakkında kamu bilincini canlı tutmak ve BM'nin iklim değişikliğinin güvenlik üzerindeki olumsuz etkilerine karşı politikalarını desteklemektir. Başlangıçta 27 BM üye devletinden oluşan Grup, 2022'nin sonunda 62 üye devlete ulaşmıştır. Grup beş bölgesel BM grubunu; Afrika Grubu, Asya-Pasifik Grubu, Doğu Avrupa Grubu, Batı Avrupa ve Diğerleri ve Latin Amerika ve Karayipler Grubu ile AB'yi kapsamaktadır. 2022'de gruba katılan üye devletler Gabon, Japonya ve Slovenya'dır. Uluslararası Kırmızıhaç Komitesi (ICRC) ve İklim Güvenliği Mekanizması (CSM) daimi gözlemcilerdir (United Nations Security Council, 2022, s. 8).

GoF grubunun kuruluş bildirgesinde imzacı devletler (Group of Friends on "Climate and Security", 2021);

- İklim değişikliğinin 21. yüzyılda uluslararası toplumun karşılaştığı en önemli güçlüklerden biri olduğu bilincinde,
- Sera gazı emisyonlarını azaltmaya ve iklim değişikliğine uyum sağlamaya yönelik özel çabalara ek olarak, iklim değişikliğinin güvenlik bileşeniyle de olan ilişkisinin gün yüzüne çıkartılması ve bu noktaya dikkat çekilmesi,
- İklim değişikliğinin insanları geçim kaynaklarından mahrum bırakabileceğine, devletlerin başarısız olma riskini arttırabileceğine, yerel çatışmalara neden olabileceğine ve dolayısıyla bölgesel istikrar, barış ve güvenlik üzerinde etkileri olan durumlara yol açabileceğine dikkatleri çekmek,
- İklim değişikliğinin olumsuz etkilerinin uzun vadede uluslararası barış ve güvenliğe yönelik mevcut bazı tehditleri artırabileceği, çatışma bölgelerini daha da istikrarsızlaştırabileceği veya ülkeler içinde veya arasında yeni çatışmalar doğurabileceği endişesi,
- Özellikle alçakta yer alan küçük ada devletleri olmak üzere, bazı devletlerin deniz seviyesinin yükselmesi nedeniyle toprak kaybetmesinin olası güvenlik sonuçlarından endişe duyulduğu,
- BM sistemi içinde ve dışında mevcut ilgili bilgilere dayanan ve başka türlü talep edilen raporlarla mükerrerliği önleyen, BM organlarının eylemleri için somut tavsiyeler de dâhil olmak üzere, Genel Sekreter'in iklimle ilgili güvenlik riskleri hakkında iki yılda bir ülkeye veya bölgeye özgü, ileriye dönük bir rapor hazırlaması çağrısında bulunur.

GoF 31 Mayıs 2022 tarihinde yaptığı ilk toplantısında iklim kaynaklı tehditlerin uluslararası güvenlik üzerindeki etkisinin ne yönde ve yoğunlukta olacağına dair bilgi paylaşmıştır. Toplantıda ayrıca küresel iklim değişikliği ve uluslararası güvenlik konuları için özel bir temsilcinin atanması ve BM'nin ilgili alanlarında konu hakkında uzman kişilerin yetiştirilmesinin önemi vurgulanmıştır. Toplantıda iklim değişikliğinin insani boyutları, en çok etkilenen bölgelerden biri olan pasifik ada ülkelerinin geleceği de tartışılmıştır.

### **İklim Güvenliği Mekanizması (Climate Security Mechanism (CSM))**

2018'de BM Siyasi ve Barış İnşası İşleri Dairesi (DPPA), BM Kalkınma Programı (UNDP) ve BM Çevre Programının (UNEP) ortak girişimi olarak İklim Güvenliği Mekanizması kurulmuştur. Mekanizmanın amacı küresel iklim değişikliği ile uluslararası güvenlik olguları arasındaki bağlantıyı analiz etmek ve küresel iklim değişikliği ile mücadele konusunu BM'nin önleme, barış inşası ve küresel iklim değişimi ile uyum politikalarına dâhil etmektir. 2021'in sonlarında BM Barış Operasyonları Departmanı (DPO) CSM'ye katılan dördüncü BM alt kuruluşu olmuştur (United Nations Security Council, 2022, s. 8).

İklim değişikliğinden etkilenen topluluklar, devletler ve uluslararası politika yapıcılar tarafından artan eylem çağrılarına yanıt veren İklim Güvenliği Mekanizması (CSM);

- BM'nin iklim değişikliği, barış ve güvenlik arasındaki bağlantıları sistematik olarak analiz etme ve ele alma kapasitesini güçlendirmeyi,
- Uluslararası barışa olumlu katkı sağlayan iklim korumalı devlet politikalarını desteklemeyi,
- Uluslararası barış ve güvenliğe yönelik iklim temelli güvenlik girişimlerini teşvik etmeyi ve
- Her düzeydeki bölgesel ve küresel aktörlerle iklim değişikliği ve çevre alanında ortaklıklar kurmayı amaçlamaktadır (Climate Security Mechanism, 2023).

Gönüllü katkılarla desteklenen CSM, katılımcı dört kuruluşun olduğu küçük bir ekipten oluşur ve çeşitli BM kurumları, fonları ve programları, BM barış operasyonları ve BM sistemi dışındaki ortaklarla yakından çalışır. CSM, çalışmalarını dört kategoride gruplandırır: 1. alanda analiz ve eyleme destek; 2. alan savunuculuk, ortaklıklar ve toplantı; 3. alan bilgi ortak üretimi ve yönetimi; 4. alan kapasite oluşturma. CSM önemli kaynak kısıtlamalarıyla karşı karşıya kalsa da son 12 ay içinde çeşitli alanlarda dikkate değer çalışmalar yürütmüştür (United Nations Security Council, 2022, s. 8).

2022'nin başında CSM sekiz saha projesinde yer almış, bu yılın sonuna kadar bu tür 12 proje yürütmüştür. CSM, bu projeler aracılığıyla BM barış operasyonlarına, BM Yerleşik Koordinatörlüklerine ve bölgesel ve alt bölgesel kuruluşlara “iklimle ilgili güvenlik risk değerlendirmelerini ve ileriye dönük risk önleme ve yönetim stratejilerinin geliştirilmesini destekleme” konularında yardımcı olmaktadır. Belirli bir bağlamda ve içinde bulunulan koşullarına göre uyarlanmış bu projeler Afrika, Amerika, Asya ve Orta Doğu'da yürütülmektedir (United Nations Security Council, 2022, s. 8). CSM iklimle ilgili güvenlik risklerini ele almak ve sahada bu alanda BM özel misyonlarını desteklemektedir. Bu bağlamda hali hazırda beş BM misyonu (UNSOM, UNOCA, UNMISS, UNOWAS, Afrika Boynuzu Özel Temsilci Ofisi) görev yapmaktadır.

CSM'nin görevleri arasında; CSM'nin desteği ve tavsiyesi ile BM saha misyonları, iklim değişikliği ile uluslararası barış ve güvenlik arasındaki ilişkinin sürekli analizini sağlamayı amaçlamakta; konu hakkında diğer BM aktörleriyle koordinasyonu sağlayarak, iklim temelli güvenlik açıklarını gidermek adına politika ve programlar geliştirmek ve bunların uygulamaya geçirilmesinde yönlendirici olmak; ev sahibi hükümete ve diğer ilgili paydaşlara iklim değişikliğini ele almalarında yardımcı olmaktır. 2022'de bilgi üretme ve yönetme işlevinin bir parçası olarak CSM, toplumsal cinsiyet sorunları ile iklim, barış ve güvenlik arasındaki bağlantılara ilişkin farkındalığı ve bilgiyi artırma çabalarını yürütmüştür. CSM, özellikle Güvenlik Konseyi'nin iklim değişikliğinin olumsuz etkilerini kabul ettiği yerlerde, iklim değişikliğine yüksek oranda maruz kalan bölgelerde faaliyet gösteren BM barış operasyonları için iklim, barış ve güvenlik üzerine iki yıllık bir eğitim programı başlatmıştır. Bu eğitimler, her misyonun özel ihtiyaçlarına göre uyarlanmış ve çevrimiçi unsurlar ve yüz yüze çalıştaylarla birleştirilmiştir. Sivil

ve üniformalı barış operasyonları personelinin yanı sıra BM Ülke Ekiplerinin bazı üyeleri de eğitimlere katılmak üzere davet edilmiştir (United Nations Security Council, 2022, s. 8).

## 7. Sonuç

Küresel ısınma ve iklim değişikliğinin uluslararası toplumun gündemine girmesi 1970'li yıllarda mümkün olmuştur. Bu yeni, küresel nitelikli ve geleneksel güvenlik algılamalarının dışında kalan kriz unsuru ile mücadele etmek için çeşitli dönemlerde birçok konferans düzenlenmiştir. Stockholm, Villach, Toronto, Rio, Kyoto ve Paris Konferansları bunlardan bazılarıdır. 1985 yılında düzenlenen Villach Konferansı ile iklim değişikliği konusunda yapılacak araştırmaların sadece doğa bilimlerini değil iktisadi ve sosyal bilimleri de kapsamı gerektiği belirtilmiştir. Böylece krizin politik bir boyutunun varlığı ilk kez bu konferans ile ortaya konulmuştur. Diğer taraftan iklim değişikliğinin uluslararası güvenlik ile olan ilişkisi, iklim krizine siyasi çözüm mekanizmalarının geliştirilmesi ve krizin küresel güvenliği nasıl şekillendirdiği, “Değişen Atmosfer: Küresel Güvenliğe Etkileri” konulu 1988 Toronto Konferansı’nda ele alınmıştır.

İklim değişikliği Soğuk Savaş dönemi boyunca devletlerarası ilişkilerde düşük gündem maddeleri (low politics) arasında yer almıştır. Soğuk Savaş’ın sona ermesi ile birlikte devletlerin güvenlik algılamasında farklılıklar meydana gelmiştir. Bu dönemde güvenlik olgusunun karakteristik yapısında zorunlu değişim ve dönüşümler yaşanmıştır. Bu yeni dönemde klasik güvenlik kavramlarının yanına enerji güvenliği, birey güvenliği, gıda güvenliği ve çevresel güvenlik gibi yeni güvenlik düzlemleri eklenmiştir. Bir diğer ifade ile Soğuk Savaş sonrası dönemde uluslararası güvenliğin geleneksel anlamda sadece askeri boyutunun olmadığı, bunun yanında çevre, ekonomi ve sosyal boyutların da varlığı kabul edilmeye başlanmıştır.

İklim değişikliği ve güvenlik arasındaki bağlantı dolaylı, doğrusal olmayan ve çok boyutlu bir ilişkidir. Hiçbir çatışma tek nedenli değildir ve iklim değişikliği kendi başına şiddetli çatışmalara doğrudan neden olmamakla birlikte, dünyanın dört bir yanındaki çatışma ve karmaşıklıkları şiddetlendireceği tahmin edilmektedir. İklim değişikliğinin güvenlik üzerindeki bazı etkileri ise oldukça görünür olacaktır. Örneğin, birçok küçük ada ve alçak kıyı bölgelerinde yaşayan halkların geçim kaynaklarını ortadan kaldıracak, toplulukları zorla yerlerinden edebilecek sellere, altyapı hasarları da dâhil olmak üzere deniz seviyesinin yükselmesinden kaynaklanan felakete sebep olabilecektir. Bunların yanında gıda güvensizliği, yoksulluk ve artan eşitsizlik gibi yollarla da iklim değişikliğinin etkileri hissedilebilecektir. Yine iklim değişikliğinin tedrici bir şekilde iş piyasalarını, küresel gıda fiyatlarını ve jeopolitik istikrarı etkileyebileceği tahmin edilmektedir (United Nations, Climate Security Mechanism, Toolbox Briefing Note, 2020, s. 5).

Sonuç olarak küresel iklim değişikliği ile uluslararası barış ve güvenlik arasında nasıl bir ilişki olduğunun ortaya çıkarılması, iklim değişikliğinin sonuçlarına uygun mücadele ve uyum politikalarının izlenmesi adına çeşitli BM destekli program ve mekanizmalar geliştirilmiştir. Bu alanda BM ana çerçevesi altında faaliyet gösteren UNDP, UNEP ve BMİDÇS önemli rol oynasa da özellikle Güvenlik Konseyinin onayını alacak küresel çevre ve iklim politikalarının hayata geçirilmesi kritik önem taşımaktadır. Küresel iklim değişikliğinin yakın zamanda uluslararası güvenlik ve barış üzerinde meydana getireceği yeni kriz ve risk alanları arasında; iklim değişikliğine bağlı olarak kaynakların adil olmayan dağılımı üzerinde yaşanabilecek devletlerarası çatışmalar; yeni göç dalgaları ve iklim mültecileri; verimli tarım arazilerinin tükenmesi sonucu ekonomisi tarıma bağlı olan devletlerin karşılaşabileceği krizler yer almaktadır. Bu yeni küresel risk ve kriz unsurları ile baş edebilmek adına BM çatısı altında İklim ve Güvenlik Üzerine Gayri Resmi Uzman Grubu, İklim ve Güvenlik Üzerine Arkadaş Grubu, İklim Güvenliği Mekanizması gibi çeşitli girişimler oluşturulmuştur.

## Kaynakça

- A.Falk, R. (1971). *This endangered planet: prospects and proposals for human survival*. New York: Random House.
- Addressing the risks of climate change*. (2020, 06 19). 06 3, 2023 tarihinde [www.swp-berlin.org](http://www.swp-berlin.org): <https://www.swp-berlin.org/10.18449/2020RP06/> adresinden alındı
- Boyle, A., Hartman, J., & Saveresi, A. (2018). The United Nations Security Council's Legislative and enforcement powers and climate change. S. V. Scott, & K. Charlatte, *Climate change and UN security council* içinde (ss. 101-130). Edward Elgar Publishing.
- Brown, O., & Crawford, A. (2009). *Battling the elements: the security threat of climate change, an usd commentary*. International Institute for Sustainable Development (IISD).
- Brown, O., Hammil, A., & McLeman, R. (2007). Climate change as the 'new' security threat: implications for Africa. *International Affairs*, 83(6), 1141-1154.
- Buzan, B. (1991). *New patterns of global security in the twenty-first century* (Cilt 67). International Affairs.
- Buzan, B. (1991). *People, states and fear: an agenda for international security studies in the post-cold war era* (Cilt 2). Boulder: Lynne Rienner Publication.
- Climate Security Mechanism. (2023). *Climate Security Mechanism Progress Report*. 04 27, 2024 tarihinde [chrome-extension://efaidnbmnnnibpcajpcglclefindmkaj/https://mptf.undp.org/sites/default/files/documents/2023-12/230531\\_csm\\_progress\\_report\\_2023\\_interim\\_version\\_1.pdf](https://mptf.undp.org/sites/default/files/documents/2023-12/230531_csm_progress_report_2023_interim_version_1.pdf) adresinden alındı
- Commission on Human Security. (2003). *Human security now : protecting and empowering people*. New York: United Nations Digital Library. <https://digitallibrary.un.org/record/503749?v=pdf> adresinden alındı
- Conca, K. (2019). Is there a role for the un security council on climate change?", *Environment: Science and Policy for Sustainable Development*, 61(1), 4-15.
- de Ville, G. (2008). Climate change -bad news for environmental security. *Environmental Law Review*, 10(3), 175-180.
- Engin, B. (2010). İklim değişikliği ile mücadelede uluslararası işbirliğinin önemi. *Sosyal Bilimler Dergisi*, 2, 71-82.
- Garcia, D. (2010). Warming to a redefinition of international security: the consolidation of a norm concerning climate change. *International Relations*, 24(3), 271-292.
- Group of Friends on "Climate and security"*. (2021). [www.mae.ro: chrome-extension://efaidnbmnnnibpcajpcglclefindmkaj/https://www.mae.ro/sites/default/files/file/anul\\_2021/2021\\_pdf/declara%C8%9Bia\\_comun%C4%83\\_a\\_grupului\\_de\\_prieteni\\_ai\\_climei\\_%C8%99i\\_securit%C4%83%C8%9Bii.pdf](https://www.mae.ro/sites/default/files/file/anul_2021/2021_pdf/declara%C8%9Bia_comun%C4%83_a_grupului_de_prieteni_ai_climei_%C8%99i_securit%C4%83%C8%9Bii.pdf) adresinden alındı
- H. Ullman, R. (1983). *Redefining security, international security* (Cilt 8). The MIT Press.
- Homer-Dixon, T. (1994). Environmental scarcities and violent conflict: evidence from cases. *International Security*, 19(1), 5-40. <https://www.jstor.org/stable/2539147> adresinden alındı
- Homer-Dixon, T. F. (1991). On the threshold: environmental changes as causes of acute conflict, *International Security*. *International Security*, 16(2), 76-116. <https://www.jstor.org/stable/2539061> adresinden alındı

- Human Development Report*. New York: Oxford University Press. (1994). 04 27, 2024 tarihinde <https://hdr.undp.org/system/files/documents/hdr1994encompletenostats.pdf> adresinden alındı
- Human Security Unit, U. (tarih yok). *Human security in theory and practice*. 04 24, 2024 tarihinde [chrome-extension://efaidnbmnnnibpcajpcglefindmkaj/https://procurement-notices.undp.org/view\\_file.cfm?doc\\_id=11983](chrome-extension://efaidnbmnnnibpcajpcglefindmkaj/https://procurement-notices.undp.org/view_file.cfm?doc_id=11983) adresinden alındı
- Intergovernmental Panel on Climate Change. (2001). *Climate Change 2007: Impacts, adaptation and vulnerability*. Suüça: Genebra.
- Karakoç, D. Y., & Kovancı, E. (2019). Bir güvenlik tehdidi olarak iklim deęişikliği. *ASSAM Uluslararası Hakemli Dergi* , 344-57.
- Mazo, J. (2010). *Climate change: how global warming threatens security and what to do about it*. New York: Routledge.
- McLeman, R. (2011). *Climate change, migration and critical international security considerations*. Geneva: IOM Migration Research Series.
- Porter, G., & Welsh Brown, J. (1996). *Global environmental politics*. Oxford: Westview Publishing.
- Rodrigues de Brito, R. (2011). A Climate for conflict or cooperation? addressing the securitization of climate change. In *Third Global International Studies Conference*, (s. 114). Portugal.
- Rothe, D. (2015). *Securitizing global warming: a climate of complexity*. Abingdon: Routledge.
- Saęsen, İ. (2011). İklim deęişiminin güvenlik boyutu ve Ortadoęu'ya etkileri. *Ortadoęu Analiz*, 3(26), 8.
- Secretary-General's remarks on Climate Change [as delivered]*. (2018, 09 10). 09 17, 2023 tarihinde [www.un.org](http://www.un.org): <https://www.un.org/sg/en/content/sg/statement/2018-09-10/secretary-generals-remarks-climate-change-delivered> adresinden alındı
- Solana, J. (2008). *Climate change and international security: Paper from the High Representative and the European Commission to the European Council*. Office for Official Publications of the European Communities.
- T. Mathews, J. (1989). *Redefining security* (Cilt 68). Foreign Affairs.
- The Center for Climate & Security. (2017, 12 17). *Responsibility To Prepare and Prevent*. 06 17, 2023 tarihinde <https://climateandsecurity.org/>: <https://climateandsecurity.org/responsibilitytoprepare/> adresinden alındı
- The Center for Climate & Security. (2019, 02 5). *UN Security Council on Climate and Security from 2017-2019*. 11 28, 2023 tarihinde <https://climateandsecurity.org/>: <https://climateandsecurity.org/2019/02/un-security-council-on-climate-and-security-from-2017-2019/> adresinden alındı
- Trombetta, M. (2008). Environmental security and climate change: analyzing the discourse. *Cambridge Review of International Affairs*, 21(4), 585-602. doi:<https://doi.org/10.1080/09557570802452920>
- Türkeş, M., & Kılıç, G. (2004). Avrupa Birliği'nin iklim deęişikliği politikaları ve önlemleri. *Çevre Bilim ve Teknoloji Teknik Dergisi*, 2, 35-52.
- Umweltveränderungen. (2008). *Climate change as a security risk*. London: Wissenschaftlicher Beirat der Bundesregierung Globale.

- United Nations. (2018, 11 07). *Addressing Security Council, Pacific Island President Calls Climate Change Defining Issue of Next Century, Calls for Special Representative on Issue*. press.un.org: <https://press.un.org/en/2018/sc13417.doc.htm> adresinden alındı
- United Nations. (2020). *Climate Security Mechanism, Toolbox Briefing Note*. chrome-extension://efaidnbmnnnibpcajpcgclefindmkaj/[https://dppa.un.org/sites/default/files/csm\\_toolbox-1-briefing\\_note.pdf](https://dppa.un.org/sites/default/files/csm_toolbox-1-briefing_note.pdf) adresinden alındı
- United Nations General Assembly. (2009). *Climate Change and Its Possible Security Implications*.
- United Nations Security Council. (2022). *The UN Security Council and Climate Change: Tracking the Agenda after the 2021 Veto*. Research Report.
- Uysal Oğuz, C. (2019). Amerika Birleşik Devletleri'nin iklim değişikliği politikası: sorumluluk ve inkâr ikilemi. *Mehmet Akif Ersoy Üniversitesi İktisadi ve İdari Bilimler Fakültesi Dergisi*, 6(2), 523-543.
- V. Scott, S., & Charlotte, K. (2018). *Climate change and the UN security council*. Cheltenham: Edwarg Elgar Publishing.
- V. Scott, S. (2012). The securitization of climate change in world politics: how close have we come and would full securitization enhance the efficacy of global climate change policy? *Review of European Community & International Environmental Law*, 21(3), 220-230.



## DİJİTALLEŞME, ÖZÜMSEME KAPASİTESİ, TEDARİK ZİNCİRİ ÇEVİKLİĞİ VE TEDARİK ZİNCİRİ PERFORMANSI ÜZERİNE KAVRAMSAL BİR ÇALIŞMA

Sena Esin İMAMOĞLU<sup>1</sup>  
Hüseyin İNCE<sup>2</sup>  
Serhat ERAT<sup>3\*</sup>

### Öz

Teknolojinin bir getirisi olan değişime ayak uydurmak ve karşılaşılan problemlere hızlı yanıt verebilmek tedarik zinciri için her geçen gün zorlayıcı bir süreç haline gelmektedir. Tedarik zincirinde karşılaşılan sorun ve aksaklıklara karşı hızlı yanıt verilebilmesinde dijitalleşme, gerçek zamanlı veri sağlamasıyla oldukça önemli bir hale gelmektedir. Ancak tüm bunların tedarik zinciri tarafından ne ölçüde özümsemediği ve tedarik zinciri performansına nasıl etki ettiği merak konusu haline gelmiştir. Bu yüzden tedarik zinciri çevikliği ve dijitalleşme literatürde yoğun ilgi gören bir konu olarak öne çıkmaktadır. Kavramsal olarak dijitalleşmenin tedarik zinciri çevikliğini ve özümseme kapasitesini artırarak olumlu yönde etkilediği ve böylece tedarik zinciri performansının artacağı öne sürülmektedir. Ancak bu ilişkileri etkileyen faktörlerden bazıları literatürde birbirinden bağımsız olarak incelenmiş olmasına rağmen bir arada henüz çalışılmamışlardır. Bu ihtiyacı gidermek ve literatürdeki boşluğu doldurmak için, çalışmanın amacı dijitalleşme, özümseme kapasitesi, tedarik zinciri çevikliği, tedarik zinciri performansı arasındaki ilişkileri incelemektir. Böylece bu çalışmanın kuramsal olarak özgün olmasıyla literatürdeki önemli bir boşluğu kapatacağı öngörülmektedir. Dijitalleşme, özümseme kapasitesi, tedarik zinciri çevikliği, tedarik zinciri performansı arasındaki ilişkiler ile bu ilişkilerde etkili faktörler ortaya konarak bilimsel literatüre katkıda bulunulacak ve elde edilecek bulgular gelecek çalışmalara ışık tutacaktır.

**Anahtar Kelimeler:** Dijitalleşme, Özümseme kapasitesi, Tedarik zinciri çevikliği, Tedarik zinciri performansı

**JEL Kodları:** M10, M15, O32

## A CONCEPTUAL STUDY ON DIGITALIZATION, ABSORPTIVE CAPACITY, SUPPLY CHAIN AGILITY AND SUPPLY CHAIN PERFORMANCE

### Abstract

Keeping up with the changes brought by technology and responding quickly to the problems encountered is becoming a challenging process for the supply chain each day. Digitalization is becoming very important in responding quickly to the problems and disruptions encountered in the supply chain by providing real-time data. However, the extent to which all these are absorbed by the supply chain and how they affect supply chain performance has become a matter of curiosity. For this reason, supply chain agility and digitalization stand out as a topic of intense interest in the literature. Conceptually, it is argued that digitalization positively affects supply chain agility and absorptive capacity, thereby increasing supply chain performance. However, some of the factors affecting these relationships have been examined independently in the literature but have not yet been studied together. To address this need and fill the gap in the literature, this study aims to examine the relationships between digitalization, absorptive capacity, supply chain agility, and supply chain performance. Thus, it is predicted that this study will fill an important gap in the literature by being theoretically original. It will contribute to the scientific literature by revealing the relationships between digitalization, absorptive capacity, supply chain agility, supply chain performance and the effective factors in these relationships and the findings will shed light on future studies.

**Keywords:** Digitalization, Absorptive capacity, Supply chain agility, Supply chain performance

**JEL Codes:** M10, M15, O32

<sup>1</sup> Doktora Öğrencisi, Gebze Teknik Üniversitesi İşletme Fakültesi, ORCID: 0000-0001-6820-0090

<sup>2</sup> Prof. Dr., Gebze Teknik Üniversitesi İşletme Fakültesi, ORCID: 0000-0002-5953-6497

<sup>3</sup> Doç. Dr., Gebze Teknik Üniversitesi İşletme Fakültesi, ORCID: 0000-0003-0227-8914

\* **Sorumlu Yazar** (Corresponding Author): erat@gtu.edu.tr

**Başvuru Tarihi** (Received): 05.11.2024 **Kabul Tarihi** (Accepted): 15.01.2025



## Giriş

Dinamik ve rekabetçi iş ortamında tedarik zinciri sistemlerinin başarılı olması için dijitalleşme gereklidir. Sektörler ve işletmeler, eksiklikler ve aksaklıklarla başa çıkmak ve pazarda rekabetçi kalabilmek için dijitalleşme gibi çeşitli stratejiler söz konusudur (Abourobah vd., 2023, s. 1). Birçok kişi, işletme için yeni bir teknolojik devrim ve endüstriyel dönüşüme öncülük eden stratejik bir teknoloji olan yapay zeka dolayısıyla da dijitalleşme, fırsat ve zorluğu beraberinde getirmekte, her geçen gün daha önemli hale gelmektedir (Li vd., 2022, s. 1). İşletmelerin giderek daha dijital hale gelmesiyle tedarik zincirlerinde büyük miktarda veriler üretilmektedir (Dubey vd., 2020, s. 1). Bu verilerin içgörü haline getirilmesinde ve ilerlemeyi teşvik etmek için güçlü bir araç olarak kullanılmasında dijitalleşmenin, özümseme kapasitesinin, tedarik zinciri çevikliğinin ve tedarik zinciri performansının etkileri söz konusu olmaktadır.

Çevredeki değişikliklere, fırsat ve tehditlere yanıt verme ve uyum sağlama konusunda tedarik zincirindeki taktik ve operasyonların hızlı bir şekilde ayarlanma yeteneğine tedarik zinciri çevikliği denilmektedir. Dinamik piyasa koşullarına uyum sağlamaları ve rekabet avantajlarını korumaları için tedarik zincirine önemli katkıda bulunmaktadır (Abourobah vd., 2023, s. 2). Dijitalleşmenin, tedarik zinciri çevikliği ve özümseme kapasitesi üzerinde de etkisi söz konusudur. Riskli ortamlarda faaliyet gösteren firmaların hızla değişen koşullar ve belirsizliklere karşı etkin bir şekilde başa çıkabilmelerini sağlayan önemli bir yetenek olarak kabul edilen özümseme kapasitesi, bilgi akışını kolaylaştırarak beklenmedik olaylar ve çevresel değişiklikler karşısında tedarik zinciri risklerini yönetme kabiliyetini geliştirmektedir (Gölgeci ve Kuivalainen, 2020, s. 64). Çevresel belirsizliğe uyum sağlama ve beklentileri karşılama bağlamında örgütsel başarının kritik bir yönünü tasvir eden tedarik zinciri performansı (Dhaigude ve Kapoor, 2017, s. 275), tedarik zincirinde yer alan operasyonların etkinliği ve verimliliği olarak tanımlanmaktadır (Haque vd., 2022, s. 1).

Varlığını sürdürmek ve değer yaratmak isteyen işletmelerin gerçek zamanlı verilere ulaşmalarında etkili olan dijitalleşme ile bilgiyi kendileri için uyarlamalarına yardımcı olacak yeteneği, yani özümseme kapasitelerini artırabileceklerini ortaya koymayı amaçlayan bu çalışma, aynı zamanda rekabet gücünü artırdığı varsayılan özümseme kapasitesinin gelişen ve değişen düzene ayak uydurup, değişikliklere karşı hızlı ve etkili yanıt verebilmesini, yani tedarik zinciri çevikliğini ve tüm bunların tedarik zinciri performansı ile rekabet avantajı elde etmede ne kadar etkili olduğunu ortaya koymayı hedeflemektedir. Tedarik zincirlerinin performansını nelerin etkilediğinin, dijitalleşmenin bu süreçte nerede ve nasıl etki ettiğinin anlaşılması için ortaya konan bu çalışmada, dijitalleşmenin özümseme kapasitesi ve tedarik zinciri çevikliğine olan etkisinin yanı sıra tedarik zinciri çevikliğinin de tedarik zinciri performansı üzerine olan etkisini araştırmaktadır. Dahası mevcut literatürde dijitalleşme ve tedarik zinciri arasındaki ilişki yoğun ilgi görse de, hala dijitalleşme ile tedarik zinciri performansı arasındaki ilişkinin doğasına yönelik kapsamlı ve açıklayıcı çalışmalara ihtiyaç vardır. Bu çalışma ile ilgili ilişkiler açısından kapsamlı ve özgün bir bakış açısı sağlamak amaçlanmaktadır.

Böylece ilgili literatürün gelişmesine katkı sağlamak hedeflenmiştir. Bu doğrultuda, tedarik zinciri çevikliği ve dijitalleşme kavramları detaylı olarak incelenmiş ve ilgili literatür göz önüne alınarak ortaya konan argümanlarla tedarik zinciri çevikliği, dijitalleşme, özümseme kapasitesi ve tedarik zinciri performansı arasındaki ilişki üzerine etkiler detaylı bir şekilde ele alınmıştır. Son olarak, kavramsal çalışma kısaca değerlendirilip, gelecek çalışmalar için öneriler sunulmaktadır.

## 1. Kavramsal Çerçeve

### 1.1. Dijitalleşme

Dijitalleşme, teknolojiden yararlanılarak yeni ürün, süreç ve model geliştirme süreci olarak tanımlanmaktadır. Yenilikçi ürün, sistem ve hizmetleri kapsayan ve süreçlerin iyileştirilmesini, iş

modellerin kurulması ve değiştirilmesi için gerekli bilgi, bilgisayar ve bağlantı teknolojilerinin kullanılmasını içermektedir (Abourobah vd., 2023, ss. 1-2). Değişen dijital ortama ayak uydurmak, verimliliklerini, rekabet güçlerini artırmak için işletmelerin dijital teknolojileri uygulayıp benimsemesi ve faaliyetlerine entegre etmesine dijitalleşme denilmektedir (Zulu ve Khosrowshahi, 2021, ss. 566-567). Dijital çağda etkin bir şekilde yol alabilen bir organizasyon yaratmayı amaçlayan dijitalleşme, yeni ürün ve hizmet yaratma, müşteri memnuniyeti, sadakati oluşturma, süreç yetenekleri geliştirme, pazarda rekabet avantajı yaratma gibi konularda teknolojinin avantajlardan yararlanılmasını sağlamaktadır (Suder vd., 2022, s. 5).

Dijitalleşme, hem teknolojik hem de organizasyonel yönleri dikkate alınarak yeni fikirlerin icat edilmesi, geliştirilmesi ve uygulanmasını içeren bir inovasyon sürecidir (Vigren vd., 2022, s. 90). Dijital ürün ve hizmetlerin geliştirilmesi ve inovasyonunda dijital teknolojinin benimsenmesi ve uygulanmasını, tedarik zinciri süreçlerinin dijitalleştirilmesini ve dijital iş modellerinin oluşturulmasını kapsayan dijital teknolojilerin tedarik zinciri faaliyetlerine entegrasyonu olarak da tanımlanmak mümkündür (Zhao vd., 2023, s. 4). İş süreçlerini ve operasyonlarını iyileştirmek için çeşitli dijital teknolojilerin kullanılmasını ifade eden dijitalleşme potansiyel müşteriler için bir değer yaratma sürecidir (Chatterjee vd., 2024, s. 12). Bu değer yaratma süreci; iş süreçlerini dönüştürmekte, iş modelleri ve operasyonel faaliyetler üzerinde etkili olmaktadır (Kastelli vd., 2022, s. 3).

Kuruluş içi ve kuruluşlar arası faaliyetleri dönüştürmek için dijital teknolojilerin benimsenmesi; farklı kaynaklardan veri toplamayı, iş süreçlerini birbirine bağlamayı, bilgi alışverişini teşvik etmeyi, müşteri arayüzleri oluşturmayı ve tedarik zinciri ortaklarını birbirine bağlamak için dijital teknolojilerin kullanılmasını içermektedir (Li vd., 2023, ss. 1-2). Ayrıca dijitalleşme, işletmelerin çevresel performanslarını iyileştirmek ve yeşil inovasyonu teşvik etmek için nesnelere interneti, büyük veri, yapay zeka gibi dijital teknolojilerden yararlanılmasını ifade etmektedir (Ning vd., 2023, s. 9). Kısacası işletmeler dijitalleşmeyi değer yaratmak için kullanmaktadır (Ardi vd., 2020, s. 261).

## 1.2. Özümseme Kapasitesi

İlk olarak Cohen ve Levinthal (1990) tarafından ortaya atılan özümseme kapasitesi kavramı, firmanın rekabet avantajı elde etmek için değerli yeni dış bilgiyi tanımlama, benimseme, dönüştürme, kendi süreç ve operasyonlarına uygulanması boyutlarını içeren bir yetenek olarak tanımlanabilmektedir (Martinez-Sanchez ve Lahoz-Leo, 2018, s. 264). Özümseme kapasitesi (ACAP), bir firmanın yeni bilginin değerini fark ederek çeşitli kaynaklardan veri toplama, analiz etme ve sentezleme yeteneği ile ticari amaçlarına uygun olacak şekilde uyarlayabilmesi olarak tanımlanmaktadır (Abourobah vd., 2023, s. 3). Aynı zamanda özümseme kapasitesi, firmanın yeni edindiği dış bilginin değerini fark etme, benimseme ve ticarileştirme yeteneği (Liu vd., 2013, s. 1454), ticari amaçlara uygulama yeteneği olarak da tanımlanmaktadır (Bouncken vd., 2023, s. 282). Özümseme kapasitesi işletmelerin yararlandığı dış bilgi ile pazar fırsatlarını belirleyebilir, ürün geliştirmeyi iyileştirebilir, yönetim uygulamalarını geliştirebilir ve tüketicilerin değişen taleplerine, teknolojik ilerlemelere ve pazar dalgalanmalarına uyum sağlayabilir. İşletmelerin dış bilgiyi, iç süreçlerine entegre ederek firma performansını ve rekabet gücünü artırmada önemli bir rol oynayan özümseme kapasitesi (Abourobah vd., 2023, s. 3), kuruluşların bilgi edinmesini sağlayan kabiliyetleri ifade eden potansiyel özümseme kapasitesi ve edinilen bilginin uygulanıp kullanılmasını sağlayan kabiliyetleri ifade eden gerçekleşen özümseme kapasitesi olarak ikiye ayrılabilir (Roh vd., 2022, s. 217).

Performansı yükseltmek için kullanılan bilgini elde edilmesi, entegre edilmesi, dönüştürülmesi ve kullanılma derecesi, kuruluşun dış bilginin değerini belirleme, bu bilgiyi benimseyerek faaliyetlerinde ve operasyonlarında etkin bir şekilde kullanma becerisini ifade eden özümseme kapasitesi (Bag vd., 2023, s. 4), bilgiye dayalı rekabette bilgi yaratma ve kullanma için önemli bir

dinamik yetenek olarak kabul edilmekte ve firmanın rekabet avantajı kazanmasına ve sürdürmesine yardımcı olabilmektedir. Bu kapasite, firmanın müşteri tercihleri, teknolojik yenilikler, gelişmekte olan pazarlar ve daha fazlası hakkında yeni dış bilgileri etkin bir şekilde edinmesini sağlar; bu da pazar payını artırmak ve karlılığı iyileştirmek için kritik öneme sahiptir (Liu vd., 2013, s. 1454).

Özümseme kapasitesi aynı zamanda firmaların karşılıklı bağımlılıklardan yararlanarak değer yaratma ve yaratılan değeri sahiplenme arasındaki dengede konumlarını güçlendirmelerini sağlamaktadır (Riquelme-Medina vd., 2022, s. 466). Örgüt içi rutinlerin etkili bir şekilde yürütülmesini ve işletmenin dinamik yeteneklerinin artımlı olarak ayarlanmasını ve yeniden yapılandırılmasını içeren özümseme kapasitesi, firmaların bilgiye dayalı varlıkları daha verimli kullanmalarını, teknolojik değişiklikleri algılamalarını ve daha iyi pazar teklifleri oluşturmak için işlevsel yeteneklerin yeniden yapılandırılmasını sağlayan dinamik bir yetenektir (Abou-Foul vd., 2023, s. 5). Bu yetenek kıt, taklit edilmesi ve değiştirilmesi zor olan bir hale gelmekte ve rakiplere karşı rekabet avantajı elde edilmesine katkıda bulunmaktadır (Martinez-Sanchez ve Lahoz-Leo, 2018, s. 275).

### 1.3. Tedarik Zinciri Çevikliği

Firmanın çevresindeki değişikliklere, fırsatlara veya tehditlere yanıt vermek veya uyum sağlamak için tedarik zincirindeki operasyonların ve taktiklerin hızlı bir şekilde ayarlanması yeteneğine tedarik zinciri çevikliği denilmektedir (Abourobah vd., 2023, s. 6). Tedarik zincirinin bu yeteneği fırsatlardan yararlanmayı ve tehditlerden kaçınmayı veya bunları azaltmayı içermekte, değişen piyasa koşullarına yanıt olarak fiyatlar, spesifikasyonlar, miktar seviyeleri, kalite gereksinimleri ve teslimat süreleri gibi çeşitli hususların ayarlanmasını sağlamaktadır (Abdallah vd., 2021, s. 790). Bu yüzden de tedarik zinciri çevikliği için pazara duyarlı, ağ tabanlı olunmasının yanı sıra süreç entegrasyonu da gereklidir (Baah vd., 2021, s. 436). Tedarik, üretim, teslimat ve pazarlama gibi operasyonel değişikliklere hızlı ve etkili tepkiler verilmesini sağlayan tedarik zinciri çevikliği, pazarda bir işletmenin rekabet gücü için oldukça önemlidir (Abourobah vd., 2023, s. 6). Değişen müşteri tercihleri ve rekabetçi faaliyetler hakkında dış bilgileri algılamayı, kararlar almayı ve değişikliklere ve aksaklıklara yanıt verebilecek eylemlerde bulunmayı içeren tedarik zinciri çevikliği (Zhou vd., 2023, s. 995), tedarik zinciri içindeki bir firmanın dış çevredeki değişikliklere veya türbülansa yanıt verme yeteneği olup firmanın beklenmedik değişikliklerle başa çıkmasını ve bunları olumlu fırsatlara dönüştürmesini sağlamaktadır (Latan vd., 2024, s. 3).

Kesintilerin risklerini azaltması, pazardaki değişikliklere veya belirsizliklere hızla tepki vermesini sağlayan tedarik zinciri çevikliği, iş ekosistemi içindeki fırsatları sürdürmek için uygun ilişkiler kurulmasına ve yeniden yapılandırılmasına olanak tanımaktadır (Riquelme-Medina vd., 2022, s. 466-467). Çevik bir tedarik zinciri, firmaların gerçek zamanlı verilere erişimini ve sorunları tespit etmek, kararlar almak ve zamanında harekete geçmek için bu verileri hızlı ve etkili bir şekilde analiz etmesini sağlamaktadır (Zhou vd., 2023, s. 997). Tedarik zinciri çevikliği, müşterilerle bilgi alışverişinin geliştirilmesini, tedarikçilerle işbirliğine dayalı ilişkiler kurulmasını ve güvenilir lojistik veya ortaklıkların sürdürülmesini içermektedir (Hsieh vd., 2023, s. 5). Pazardaki dalgalanmaları etkin şekilde yönetebilmeyi ve rekabet avantajı elde etmeyi sağlayan tedarik zinciri çevikliği, belirsiz pazarlardaki tedarik, üretim, teslimat ve pazar tanıtımı gibi operasyonel değişikliklere etkili ve verimli cevaplar ile müşteriye yanıt verebilirliği kapsamaktadır (Liu vd., 2013, s. 1453). Üretim firmalarının ve tedarik zincirlerinin iş ortamındaki değişikliklere ve öngörülemeyen taleplere hızlı yanıt vererek pazar türbülansına ve belirli müşteri ihtiyaçlarına manevra yapma ve uyum sağlama becerisi olarak vurgulanabilen tedarik zinciri çevikliği (Alsmairat ve AL-Shboul, 2023, s. 923), etkin bir şekilde işbirliği yapma, müşteri değişikliklerine anında yanıt verme ve müşteri talebindeki potansiyel dalgalanmalar karşısında esnekliği koruma becerisini de kapsamaktadır (Hsieh vd., 2023, s. 5).

#### 1.4. Tedarik Zinciri Performansı

Tedarik zinciri, mal ve hizmetlerin üretimi, dağıtımını ve teslimatında yer alan birbirine bağlı kuruluşlardan oluşan bir ağ olarak tanımlanabilmektedir. Tedarik zinciri performansı ise bir tedarik zincirinin hız, kalite, maliyet, güvenilirlik ve esneklik gibi çeşitli göstergelerinin etkin ve verimli bir şekilde elde edilme yeteneğidir (Markus ve Buijs, 2022, s. 179). Tedarik zincirinin başarı ve rekabet avantajı elde etmedeki etkinliği ve verimliliğini ortaya koyan tedarik zinciri performansı (Alsmairat ve AL-Shboul, 2023, s. 920), bilgi ve malların çıkış noktasından varış noktasına kadar etkin bir şekilde taşınıp depolanması ile müşteri değerini en üst düzeye çıkarma ve sürdürülebilir rekabet avantajı elde etme süreci olan tedarik zinciri yönetimi uygulamalarının entegrasyonunu kapsayan malların hareketi ve depolanması, bilgi paylaşımı gibi tedarik zinciri süreci faaliyetlerinin tamamıdır (Jena ve Ghadge, 2021, s. 919). Tedarik zinciri performansı, hammadde yönetiminden, üretim, dağıtımına, mal ve hizmetlerin müşterilere teslimine kadar ki süreci kapsayan tedarik zinciri operasyonlarındaki etkinliği ve verimliliği ifade etmektedir (Zhong vd., 2023, s. 1280).

Tedarik zincirinin güvenilirlik, verimlilik (maliyet sınırlama) ve esneklik boyutları ile işlevsel hedeflerini yerine getirebilme ölçüsü (Asamoah vd., 2021, s. 4); kalite iyileştirme, maliyet azaltma, teslimat dakikliği, teslim sürelerinde azalma, süreç iyileştirme, esneklik, müşteri duyarlılığı ve pazara sunma süresi gibi çeşitli ölçütleri kapsar. Bu ölçütler, bir tedarik zincirinin ne kadar iyi işlediğinin ve müşteri ihtiyaçlarını karşılama ve operasyonel mükemmelliğe ulaşma konusundaki etkinliğinin kritik göstergeleridir (Abdallah vd., 2021, s. 789). Tedarik zinciri ağı üzerinden bilgi ve kaynak akışının yanı sıra stratejik olarak koordine olma ve yanıt verme becerisi olan tedarik zinciri performansının (Kim ve Lee, 2021, s. 10), temel unsurları arasında müşteri ihtiyaçlarının karşılanması, ürün bulunabilirliğinin sağlanması ve zamanında teslimat yer almaktadır (Hsieh vd., 2023, s. 6). Operasyonel darboğazların ortadan kaldırılmasını ve müşteri beklentilerinin karşılanmasını ifade eden güvenilirlik boyutu, maliyetlerin en aza indirilmesini ifade eden verimlilik ve müşterilere farklılaştırılmış ve özelleştirilmiş teklifler sunma becerisi olan esneklik boyutları tedarik zinciri performansını etkileyebilmektedir (Asamoah vd., 2021, s. 4). Hız boyutu, operasyonel adımların tamamlanması için geçen süreyi ifade etmektedir. Kalite ise müşteri spesifikasyonlarını güvenilir ve tutarlı bir şekilde karşılayan ürün veya hizmet üretme becerisi olarak ifade edilmektedir (Markus ve Buijs, 2022, s. 179).

### 2. Hipotez Geliştirme

#### 2.1. Dijitalleşme ve Özümseme Kapasitesi

Dijital teknolojilerin bir işletmenin uyum ve performans için dış bilgiyi özümseme, entegre etme, dönüştürme ve uygulama yeteneğini geliştirmede dijitalleşmenin rolü oldukça önemlidir. Abourokbah ve diğerleri (2023) yaptıkları çalışma ile dijitalleşmenin yeni bilginin edinilmesini ve entegrasyonunu sağlayarak, inovasyonu teşvik ederek ve operasyonel kabiliyetleri geliştirerek bir kuruluşun özümseme kapasitesini artırmada önemli bir rol oynadığını ve nihayetinde kuruluşun rekabet avantajına ve performansına katkıda bulunduğunu vurgulamışlardır (Abourokbah vd., 2023, s. 4). Dijitalleşme, dijital teknolojilerin işletme faaliyetlerinin çeşitli yönlerine entegrasyonu yoluyla, bilgi aktarımını mümkün kılmakta ve bilgi alışverişi kanallarını genişleterek dış bilginin tanımlanmasını, özümsemesini ve kullanılmasını kolaylaştırarak işletmelerin özümseme kapasitesini artırmaktadır. Ning ve arkadaşlarının (2023) araştırmasında dijitalleşme ile özümseme kapasitesi arasındaki ilişki olumlu ve birbirini güçlendiren bir ilişki olarak tanımlanmaktadır. Dijital teknolojilerin işletmelerin yeni değer yaratmak için içsel bilgiyi çoklu yollarla organize etmesini, yeniden düzenlemesini ve işlemlerini sağlayarak özümseme kapasitesini daha da güçlendirdiğini de vurgulamaktadır. Dijitalleşmenin özümseme kapasitesini olumlu yönde etkilediğini ve sonuçta üretim verimliliğinin artmasına, israfın azalmasına ve bir kuruluş içindeki dış bilginin daha iyi anlaşılmasına yol açtığı öne sürülmektedir (Ning vd., 2023, s. 3).

Vigren ve arkadaşları (2022) ise dijitalleşmenin inovasyon kabiliyetinde önemli bir faktör olduğunu ve özümseme kapasitesi üzerinde artırıcı bir etkisi olduğunu ortaya koymuştur. Dijitalleşmenin özümseme kapasitesinde bir artışa yol açtığını ve kuruluşların dijitalleşmeyle ilgili yeni bilgileri özümsemesini ve yeni ürün ve hizmetler geliştirmesini sağladığı vurgulanmıştır (Vigren vd., 2022, s. 102). Chatterjee ve arkadaşları (2023) yaptıkları çalışmada tedarik zincirinde dijitalleşmenin faydalarını en üst düzeye çıkarmak için bilgi kaynaklarından yararlanmada, firmanın ticari başarısına ve dayanıklılığına katkıda bulunmada özümseme kapasitesinin kritik bir rolü olduğunu vurgulamışlardır (Chatterjee vd., 2024, s. 2). Bunlardan yola çıkılarak oluşturulan hipotez şu şekildedir:

H1: Dijitalleşme ve özümseme kapasitesi arasında pozitif bir ilişki vardır.

## 2.2. Dijitalleşme ve Tedarik Zinciri Çevikliği

Tedarik zinciri çevikliği, değişen müşteri tercihleri ve rekabetçi faaliyetler hakkında dış bilgileri algılamayı, kararlar almayı, değişikliklere ve aksaklıklara yanıt verebilecek eylemlerde bulunmayı içermektedir. Çevik bir tedarik zinciri ise firmaların gerçek zamanlı verilere erişmesini, bunları hızlı ve etkili bir şekilde analiz etmesini, sorunları tespit etmesini ve değişiklikleri verimli bir şekilde uygulamasını sağlamaktadır. Bu da yakın işbirliğini ve gerçek zamanlı veri erişimi ile bilgi alışverişini gerektirmektedir (Zhou vd., 2023, s. 997). Beklenmedik olaylara ve iş ortamındaki değişikliklere hızlı bir şekilde adapte olunmasını sağlayan tedarik zinciri çevikliğinin geliştirilmesinde dijitalleşmenin önemli bir rolü vardır (Abourokbah vd., 2023, s. 3). Tedarik zinciri çevikliğinde firmaların gerçek zamanlı verilere erişiminde, verileri hızlı ve etkili bir şekilde analiz etmesinde ve değişiklikleri verimli bir şekilde uygulamasında gerçek zamanlı olarak verimli etkileşim, iletişim ve işbirliğine yol açan dijitalleşmenin önemli bir yeri vardır (Zhou vd., 2023, s. 998).

Abourokbah ve diğerleri (2023) yaptıkları çalışmada, dijitalleşme ve tedarik zinciri çevikliği arasındaki ilişki ele alınarak, dijitalleşmenin, tedarik zinciri çevikliğini artırmada önemli rol oynadığı vurgulanmakta ve işletmelerin dinamik iş ortamlarına hızla adapte olmasını sağladığının altı çizilmektedir (Abourokbah vd., 2023, s. 4). Latan ve arkadaşları (2024), yaptıkları çalışma ile blok zinciri teknolojisinin nispeten düşük bir maliyetle stratejik uyarlanabilirliği destekleyerek, bilgi paylaşımını kolaylaştırarak ve firmaların rekabetçi değişiklikleri etkili bir şekilde yönetmesini sağlayarak tedarik zinciri çevikliğini artırabileceğini öne sürmüşlerdir (Latan vd., 2024, s. 3). Zhou ve diğerleri (2023), yapmış oldukları araştırmada tedarik zinciri çevikliğinin, tedarik zinciri dijitalleşmesi ile tedarik zinciri performansı arasındaki ilişkiye pozitif aracılık ettiğini ve firmaların tedarik zinciri operasyonlarında dijital teknolojileri kullanımlarını artırdıkça, piyasa koşullarındaki değişikliklere hızlı yanıt verme yeteneklerini geliştirebileceklerini, böylece tedarik zincirlerini daha çevik hale getirebileceklerini öne sürmektedir (Zhou vd., 2023, s. 1002). Tüm bu argümanlar doğrultusunda oluşturulan hipotez şu şekildedir:

H2: Dijitalleşme ve tedarik zinciri çevikliği arasında pozitif bir ilişki vardır.

## 2.3. Özümseme Kapasitesi ve Tedarik Zinciri Çevikliği

Özümseme kapasitesi, firmanın çevresindeki değişikliklere uyum sağlama ve yanıt verme yeteneğini geliştirmede önemli rol oynayarak tedarik zinciri çevikliğine ve rekabetçiliğe katkıda bulunmaktadır. Abourokbah ve arkadaşları (2023), yaptıkları çalışmada tedarik zinciri çevikliği (SCA) ve özümseme kapasitesi (ACAP) arasındaki ilişkiyi inceleyerek yüksek özümseme kapasitesine sahip olan işletmelerin değişen müşteri gereksinimlerine tepki vermek ve pazardaki gelişmeleri hızlı bir şekilde fark ederek yanıt verebilmelerini sağlayarak tedarik zinciri çevikliğinin gelişmesini sağladığını ortaya koymuşlardır (Abourokbah vd., 2023, s. 6). Liu ve arkadaşları (2013), üstün özümseme kapasitesine sahip bir firmanın pazardaki değişiklikleri algılama ve deneyimlerden öğrenme konusunda becerikli olduğunu, bunun da zenginleştirilmiş bir

bilgi tabanı kullanarak zengin iletişim kurulmasına yardımcı olduğunu ve böylece tedarik zincirinin görünürlüğünün artırıldığını öne sürmüşlerdir. Yeni edinilen bilgileri dönüştürerek ve kullanarak, ortakların görevlerini, kaynaklarını ve yönetimini senkronize ederek firmanın ortak bir anlayış geliştirmesine ve bu içgörünün, firmanın pazarı ve ortakların görüş ve değerlerini daha iyi anlamasına yardımcı olarak tedarik zinciri çevikliğini sağlayacağını vurgulamışlardır (Liu vd., 2013, s. 1454).

Riquelme-Medina ve diğerleri (2022), yaptıkları çalışma ile tedarik zinciri çevikliği ve özümseme kapasitesini iş ekosistemleri içindeki önemli ve birbirine bağlı dinamikler olarak tanımlamaktadır. Ayrıca tedarik zinciri çevikliği ile özümseme kapasitesi arasındaki ilişkinin karşılıklı olarak birbirini güçlendirdiği, özümseme kapasitesinin tedarik zinciri çevikliğinin gelişimini kolaylaştırdığı ve tedarik zinciri çevikliğinin de özümseme kapasitesi yoluyla edinilen bilgi ve kaynakların kullanımını artırdığı öne sürülmüştür (Riquelme-Medina vd., 2022, s. 467). Alsmairat ve AL-Shboul (2023) yaptıkları çalışmada, tedarik zinciri çevikliği ile özümseme kapasitesi arasındaki ilişkiyi tedarik zinciri etkinliğinin artırılmasına katkıda bulunan önemli ve pozitif bir ilişki olarak tanımlamaktadır. Çalışma daha yüksek düzeydeki özümseme kapasitesinin, kuruluşların tedarik zinciri operasyonlarındaki potansiyel riskleri tespit etmesini ve yönetmesini sağlayarak tedarik zinciri çevikliğinin arttığını dolayısıyla daha verimli ve duyarlı bir mekanizmaya yol açtığını vurgulamaktadır (Alsmairat ve AL-Shboul, 2023, s. 919). Bunlardan yola çıkılarak oluşturulan hipotez şu şekildedir:

H3: Özümseme kapasitesi ve tedarik zinciri çevikliği arasında pozitif bir ilişki vardır.

#### **2.4. Tedarik Zinciri Çevikliği ve Tedarik Zinciri Performansı**

Tedarik zinciri yönetiminin ölçüsü olarak tanımlanan tedarik zinciri performansı, firmanın çevresindeki değişikliklere, fırsat ve tehditlere adapte olabilmesi ve hızlı bir şekilde yanıt verebilmesinden yani tedarik zinciri çevikliğinden etkilenmektedir (Dhaigude ve Kapoor, 2017, s. 280). Bir tedarik zinciri çevik olduğunda, müşteri talebindeki, piyasa koşullarındaki ve diğer dış faktörlerdeki değişikliklere hızlı ve etkili bir şekilde uyum sağlayabilir. Bu çeviklik, operasyonel verimliliğin artmasına, daha iyi yanıt verebilirliğe ve fırsatları yakalama ya da tehditleri daha hızlı bir şekilde azaltma becerisini ortaya koymaktadır (Cadden vd., 2022, s. 1345). Tedarik zinciri çevikliği, tedarik zincirlerinin müşteri tercihlerine ve pazar dinamiklerine daha duyarlı olmasını sağlamakta, bu da daha iyi bir performansla yol açabilmektedir. Özetle, tedarik zinciri çevikliği mevcut rekabetçi piyasalar karşısında sürdürülebilir tedarik zinciri performansı için gereklidir (Baah vd., 2021, s. 442).

Dhaigude ve Kapoor (2017) 122 Hintli üreticiye uygulanan kesitsel bir anket aracılığıyla yaptıkları çalışma ile tedarik zinciri çevikliğinin tedarik zinciri performansını doğrudan ve önemli bir şekilde etkilediğini ortaya koymuşlardır (Dhaigude ve Kapoor, 2017, s. 275). Baah ve diğerleri (2021), yaptıkları çalışma ile tedarik zinciri çevikliği ve tedarik zinciri performansı arasındaki ilişkiyi nicel yaklaşımla, kısmi en küçük kareler yapısal eşitlik modellemesi (PLS-SEM) kullanarak ölçmüş ve tedarik zinciri çevikliğinin tedarik zinciri performansı üzerinde önemli bir etkiye sahip olduğunu ortaya koymuşlardır (Baah vd., 2021, s. 443). Cadden ve arkadaşları (2022), yaptıkları araştırmada İngiltere'deki üreticilerin üst ve orta düzey yöneticilerinden topladıkları anket verileriyle değişkenler arasındaki korelasyonu ölçmüş ve daha yüksek tedarik zinciri çevikliği seviyelerinin daha iyi tedarik zinciri performansı sonuçlarıyla ilişkili olduğunu ortaya koymuşlardır (Cadden vd., 2022, s. 1336). Tüm bunlardan yola çıkılarak oluşturulan hipotez aşağıdadır.

H4: Tedarik zinciri çevikliği ve tedarik zinciri performansı arasında pozitif bir ilişki vardır.

Dijitalleşme, özümseme kapasitesi, tedarik zinciri çevikliği ve tedarik zinciri performansı arasındaki ilişkiyle ilgili geliştirilen hipotezlere göre oluşturulan araştırma modeli Şekil 1'de verilmektedir.

**Şekil 1: Kavramsal Model**

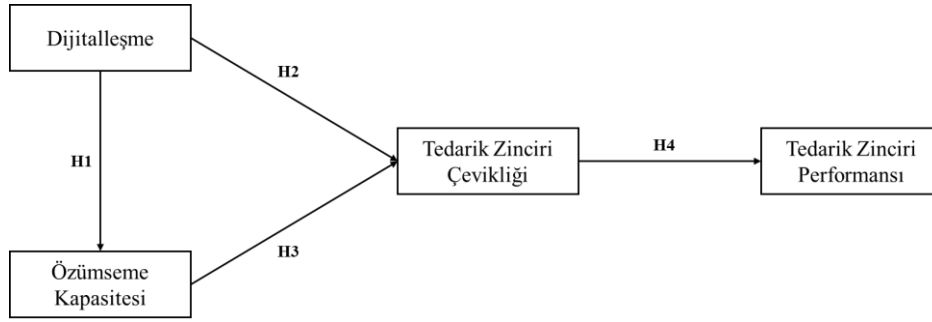

### 3. Sonuç

Bu çalışmada dijitalleşme, özümseme kapasitesi, tedarik zinciri çevikliği ve tedarik zinciri performansı arasındaki ilişki derinlemesine araştırılmış ve böylece literatüre katkı sağlamak amaçlanmıştır. Özellikle dijitalleşmenin özümseme kapasitesi, tedarik zinciri çevikliği üzerindeki rolünün ele alınmasıyla literatürdeki boşluğu dolduran çalışma, dijitalleşme, tedarik zinciri çevikliği, özümseme kapasitesi ve tedarik zinciri performansı kavramlarını açıklanmıştır. Dijitalleşmenin özümseme kapasitesini ve tedarik zinciri çevikliğini artırmadaki rolü ve öneminin yanı sıra, tedarik zinciri çevikliğinin tedarik zinciri performansını artırmadaki rolü de ele alınmıştır.

Tedarik zinciri performansının yüksek olması, işletme giderlerinin önemli ölçüde azaltılmasını, verimliliğin, karlılığın ve müşteri memnuniyetinin artırılmasını, üretim devamlılığını sağlamaktadır. Tüm bunların devamlılığını sağlamak için meydana gelen olumsuz durumların, kesinti ve aksaklıkların üstesinden gelebilmek varlığını sürdürmek isteyen tedarik zincirleri ve işletmeler için tedarik zinciri çevikliği kavramının ön plana çıkmasına neden olmuştur. Kullanıldığı her alanda zaman ve kaynaklardan tasarruf sağlayan, etkin ve verimli bir etki yaratan dijitalleşme de tedarik zinciri çevikliğini artıran bir unsurdur. Dijitalleşmenin yeni bilgi edinilmesinde ve entegrasyonunun sağlanmasında, inovasyonun teşvik edilmesinde ve operasyonel kabiliyetlerin geliştirilerek bir kuruluşun özümseme kapasitesinin artırılmasında önemli bir rol oynadığı ve nihayetinde kuruluşun rekabet avantajına ve performansına katkıda bulunduğu sonucuna ulaşılmıştır. Aynı zamanda dijitalleşmenin nispeten düşük bir maliyetle stratejik uyarlanabilirliği destekleyerek, bilgi paylaşımını kolaylaştırarak ve firmaların rekabetçi değişiklikleri etkili bir şekilde yönetmesini sağlayarak tedarik zinciri çevikliğini artırabileceği de görülmüştür.

Bunun yanında işletme ve tedarik zincirinin sahip olduğu dış bilgiyi içgörü haline getirmesi olarak ifade edilen özümseme kapasitesinin artırılmasında dijitalleşmenin etkisi de söz konusudur. Yeni edinilen bilgileri dönüştürerek ve kullanarak, ortakların görevlerini, kaynaklarını ve yönetimini senkronize ederek firmanın ortak bir anlayış geliştirmesini sağlayan yüksek düzeydeki özümseme kapasitesinin, kuruluşların tedarik zinciri operasyonlarındaki potansiyel riskleri tespit etmesini ve yönetmesini sağlayarak tedarik zinciri çevikliğinin arttığını dolayısıyla daha verimli ve duyarlı bir mekanizmaya yol açtığı sonucuna ulaşılmıştır. Tedarik zinciri performansını yani verimliliğini ve etkinliğini artırmada tedarik zinciri çevikliğinin etkisi vardır. Tedarik zincirlerinin müşteri tercihlerine ve pazar dinamiklerine daha duyarlı olmasını sağlayan tedarik zinciri çevikliği, daha iyi bir performansa yol açarak tedarik zinciri performansını olumlu olarak etkilemektedir.

Çalışma sonuçları kavramsal açıdan önemli bir bakış açısı sağlamakla birlikte, gelecek araştırmalarda ampirik olarak test edilmesi önemli ve yol gösterici sonuçlara ulaşılmasını sağlayabilir. Bununla birlikte derinlemesine sonuçlara ulaşmak üzere firma yöneticileriyle ilgili

ilişkileri ortaya koymak üzere mülakat yöntemi kullanılarak çalışma gerçekleştirilmesi, kritik bulgulara ulaşılmasını mümkün hale getirebilir. Ayrıca gelecek çalışmalarda tedarik zinciri dayanıklılığının araştırma modeline eklenmesi ve değişkenler arasındaki ilişkinin ampirik çalışmalarla desteklenmesi faydalı olacaktır. Bunun için büyük veri ve tedarik zinciri analitik yeteneklerinden yararlanılabilir. Ayrıca dijitalleşmenin özümseme kapasitesi üzerine olan etkisine dair inovasyon yeteneklerinin ele alınmasıyla ayrı bir ampirik çalışma yapılması bu alandaki boşluğu doldurmada fayda sağlayacaktır.

**Yazar Katkı Oranı** (Authorship Contributions): Yazarlar çalışmaya eşit oranda katkı sağlamıştır.

### Kaynakça

- Abdallah, A. B., Alfar, N. A. ve Alhyari, S. (2021). The effect of supply chain quality management on supply chain performance: The indirect roles of supply chain agility and innovation. *International Journal of Physical Distribution & Logistics Management*, 51(7), 785-812.
- Abou-Foul, M., Ruiz-Alba, J. L. ve López-Tenorio, P. J. (2023). The impact of artificial intelligence capabilities on servitization: The moderating role of absorptive capacity-A dynamic capabilities perspective. *Journal of Business Research*, 157, 113609.
- Abouokbah, S. H., Mashat, R. M. ve Salam, M. A. (2023). Role of absorptive capacity, digital capability, agility, and resilience in supply chain innovation performance. *Sustainability*, 15(4), 3636.
- Alsmairat, M. A. ve AL-Shboul, M. D. A. (2023). Enabling supply chain efficacy through supply chain absorptive capacity and ambidexterity: Empirical study from Middle East region-A moderated-mediation model. *Journal of Manufacturing Technology Management*, 34(6), 917-936.
- Ardi, A., Djati, S. P., Bernarto, I., Sudibjo, N., Yulianeu, A., Nanda, H. A. ve Nanda, K. A. (2020). The relationship between digital transformational leadership styles and knowledge-based empowering interaction for increasing organisational innovativeness. *International Journal of Innovation, Creativity and Change*, 11(3), 259-277.
- Asamoah, D., Agyei-Owusu, B., Andoh-Baidoo, F. K. ve Ayaburi, E. (2021). Inter-organizational systems use and supply chain performance: Mediating role of supply chain management capabilities. *International Journal of Information Management*, 58, 102195.
- Baah, C., Agyeman, D. O., Acquah, I. S. K., Agyabeng-Mensah, Y., Afum, E., Issau, K., Ofori, D. ve Faibil, D. (2021). Effect of information sharing in supply chains: understanding the roles of supply chain visibility, agility, collaboration on supply chain performance. *Benchmarking: An International Journal*, 29(2), 434-455.
- Bag, S., Dhamija, P., Singh, R. K., Rahman, M. S. ve Sreedharan, V. R. (2023). Big data analytics and artificial intelligence technologies based collaborative platform empowering absorptive capacity in health care supply chain: An empirical study. *Journal of Business Research*, 154, 113315.
- Bouncken, R. B., Fredrich, V., Sinkovics, N. ve Sinkovics, R. R. (2023). Digitalization of cross-border R&D alliances: Configurational insights and cognitive digitalization biases. *Global Strategy Journal*, 13(2), 281-314.
- Cadden, T., McIvor, R., Cao, G., Treacy, R., Yang, Y., Gupta, M. ve Onofrei, G. (2022). Unlocking supply chain agility and supply chain performance through the development of intangible supply chain analytical capabilities. *International Journal of Operations & Production Management*, 42(9), 1329-1355.



- Chatterjee, S., Mariani, M. ve Ferraris, A. (2024). Digitalization of supply chain and its impact on cost, firm performance, and resilience: Technology turbulence and top management commitment as moderator. *IEEE Transactions on Engineering Management*, 71, 10469-10484.
- Cohen, W. M. ve Levinthal, D. A. (1990). Absorptive capacity: A new perspective on learning and innovation. *Administrative Science Quarterly*, 35(1), 128-152.
- Dhaigude, A. ve Kapoor, R. (2017). The mediation role of supply chain agility on supply chain orientation-supply chain performance link. *Journal of Decision Systems*, 26(3), 275-293.
- Dubey, R., Gunasekaran, A., Childe, S. J., Bryde, D. J., Giannakis, M., Foropon, C., Roubaud, D. ve Hazen, B. T. (2020). Big data analytics and artificial intelligence pathway to operational performance under the effects of entrepreneurial orientation and environmental dynamism: A study of manufacturing organisations. *International Journal of Production Economics*, 226, 107599.
- Gölgeci, I. ve Kuivalainen, O. (2020). Does social capital matter for supply chain resilience? The role of absorptive capacity and marketing-supply chain management alignment. *Industrial Marketing Management*, 84, 63-74.
- Haque, M. Z., Islam, M. S., Deb, S. K. ve Islam, M. R. (2022). Strategic value of Online Social Networks (OSNs) in supply chain networks during Covid-19. *Cogent Business & Management*, 9(1), 2148336.
- Hsieh, C. C., Chen, S. L. ve Huang, C. C. (2023). Investigating the role of supply chain environmental risk in shaping the nexus of supply chain agility, resilience, and performance. *Sustainability*, 15(20), 15003.
- Jena, S. K. ve Ghadge, A. (2021). An integrated supply chain–human resource management approach for improved supply chain performance. *The International Journal of Logistics Management*, 32(3), 918-941.
- Kastelli, I., Dimas, P., Stamopoulos, D. ve Tsakanikas, A. (2022). Linking digital capacity to innovation performance: The mediating role of absorptive capacity. *Journal of the Knowledge Economy*, 15(1), 238-272.
- Kim, H. K. ve Lee, C. W. (2021). Relationships among healthcare digitalization, social capital, and supply chain performance in the healthcare manufacturing industry. *International Journal of Environmental Research and Public Health*, 18(4), 1417.
- Latan, H., de Sousa Jabbour, A. B. L., Sarkis, J., Jabbour, C. J. C. ve Ali, M. (2024). The nexus of supply chain performance and blockchain technology in the digitalization era: Insights from a fast-growing economy. *Journal of Business Research*, 172, 114398.
- Li, D., Pan, Z., Wang, D. ve Zhang, L. (2023). A study on artificial intelligence orientation and new venture performance. *Asia Pacific Business Review*, 29(4), 967-989.
- Li, N., Yan, Y., Yang, Y. ve Gu, A. (2022). Artificial intelligence capability and organizational creativity: The role of knowledge sharing and organizational cohesion. *Frontiers in Psychology*, 13, 845277.
- Liu, H., Ke, W., Wei, K. K. ve Hua, Z. (2013). The impact of IT capabilities on firm performance: The mediating roles of absorptive capacity and supply chain agility. *Decision Support Systems*, 54(3), 1452-1462.
- Markus, S. ve Buijs, P. (2022). Beyond the hype: How blockchain affects supply chain performance. *Supply Chain Management: An International Journal*, 27(7), 177-193.

- Martinez-Sanchez, A. ve Lahoz-Leo, F. (2018). Supply chain agility: A mediator for absorptive capacity. *Baltic Journal of Management*, 13(2), 264-278.
- Ning, J., Jiang, X. ve Luo, J. (2023). Relationship between enterprise digitalization and green innovation: A mediated moderation model. *Journal of Innovation & Knowledge*, 8(1), 100326.
- Riquelme-Medina, M., Stevenson, M., Barrales-Molina, V. ve Llorens-Montes, F. J. (2022). Coopetition in business Ecosystems: The key role of absorptive capacity and supply chain agility. *Journal of Business Research*, 146, 464-476.
- Roh, J., Tokar, T., Swink, M. ve Williams, B. (2022). Supply chain resilience to low-/high-impact disruptions: The influence of absorptive capacity. *The International Journal of Logistics Management*, 33(1), 214-238.
- Suder, M., Duda, J., Kusa, R. ve Mora-Cruz, A. (2022). At the crossroad of digital and tourism entrepreneurship: Mediating effect of digitalization in hospitality industry. *European Journal of Innovation Management*, 27(4), 1057-1081.
- Vigren, O., Kadefors, A. ve Eriksson, K. (2022). Digitalization, innovation capabilities and absorptive capacity in the Swedish real estate ecosystem. *Facilities*, 40(15/16), 89-106.
- Zhao, N., Hong, J. ve Lau, K. H. (2023). Impact of supply chain digitalization on supply chain resilience and performance: A multi-mediation model. *International Journal of Production Economics*, 259, 108817.
- Zhong, J., Jia, F., Chen, X., Hong, Y. ve Yu, Y. (2023). Internal and external collaboration and supply chain performance: A fit approach. *International Journal of Logistics Research and Applications*, 26(10), 1267-1284.
- Zhou, H., Wang, Q., Li, L., Teo, T. S. ve Yang, S. (2023). Supply chain digitalization and performance improvement: A moderated mediation model. *Supply Chain Management: An International Journal*, 28(6), 993-1008.
- Zulu, S. L. ve Khosrowshahi, F. (2021). A taxonomy of digital leadership in the construction industry. *Construction Management and Economics*, 39(7), 565-578.



## SÜRDÜRÜLEBİLİR KALKINMA VE ÇEVRE: GELECEĞİ ŞEKİLLENDİRECEK STRATEJİLER

Derya KAMAN<sup>1\*</sup>  
Yavuz BOZKURT<sup>2</sup>

### Öz

İnsanoğlu, tarih boyunca çevreyi sınırsız bir kaynak olarak görmüştür. Sanayileşme, hızlı nüfus artışı ve kentleşmenin ortaya çıkması sınırsız kaynakların kullanımını daha da çok artırmıştır. Ayrıca bu durum; doğal kaynakların tüketilip tahrip edilmesine, tarımsal alanların yerleşim alanı olarak kullanılmasına, çevrenin kirletilmesine neden olmuştur. 1970'li yılların başında çevre kirliliği artmasının ve doğal kaynakların azalmasının önemli bir sorun olduğunun farkına varılmış ve uluslararası platformlarda tartışılmaya başlanmıştır. Bu soruna çözüm olarak ekonomik ve toplumsal ihtiyaçların gelecek nesillere aktarılması amacıyla doğal kaynakların devamlılığını öngören “sürdürülebilir kalkınma” kavramı ortaya çıkmıştır. Nitekim sürdürülebilir kalkınma insanın varlığını devam ettirebilmesi açısından kritik bir öneme sahiptir. Bu çalışmada sürdürülebilir kalkınma kavramı ele alınarak çevrenin sürdürülebilirliği üzerinde durulmaktadır. Ayrıca, çevrenin sürdürülebilirliğinin sağlanmasına yönelik çevrenin ve insanlığın faydacı yaşam desteği sağlayacak sürdürülebilir stratejiler ortaya konulacaktır.

**Anahtar Kelimeler:** Sürdürülebilir kalkınma, Çevrenin sürdürülebilirliği, Sürdürülebilir stratejiler.

**JEL Kodlar:** Q01, Q51, Q56.

## SUSTAINABLE DEVELOPMENT AND THE ENVIRONMENT: STRATEGIES TO SHAPE THE FUTURE

### Abstract

Throughout history, humanity has viewed the environment as an unlimited resource. Industrialization, rapid population growth and the emergence of urbanization have further increased the use of unlimited resources. In addition, this situation has caused the consumption and destruction of natural resources, the use of agricultural lands as settlement areas and the pollution of the environment. In the early 1970s, it was realized that the increase in environmental pollution and the decrease in natural resources were important problems and they began to be discussed on international platforms. As a solution to this problem, the concept of “sustainable development” emerged, which envisages the continuity of natural resources in order to transfer economic and social needs to future generations. Indeed, sustainable development is of critical importance in terms of the continuation of human existence. In this study, the concept of sustainable development is discussed and the sustainability of the environment is emphasized. In addition, sustainable strategies that will provide utilitarian life support for the environment and humanity will be put forward to ensure the sustainability of the environment.

**Keywords:** Sustainable development, Environmental sustainability, Sustainable strategies.

**JEL Codes:** Q01, Q51, Q5.

<sup>1</sup> Öğr. Gör. Dr., Kayseri Üniversitesi Develi Hüseyin Şahin MYO, Büro Yönetimi, ORCID 0000-0002-9309-4047

\* **Sorumlu Yazar** (Corresponding Author): deryakaman@kayseri.edu.tr,

<sup>2</sup> Prof. Dr., Kütahya Dumlupınar Üniversitesi, İktisadi ve İdari Bilimler Fakültesi, Kamu Yönetimi Bölümü, ORCID 0000-0002-3874-5644

**Başvuru Tarihi** (Received): 07.11.2024 **Kabul Tarihi** (Accepted): 15.01.2025

## Giriş

Sürdürülebilir kalkınma, çevre sorunlarının çözülmesini, doğal kaynakların korunmasını, çevre dostu uygulamaların teşvik edilmesini ve ekonomik büyümeyle birlikte toplumsal refahın artırılmasını hedefleyen bir yaklaşımdır. Genel olarak kalkınma; açlık, yoksulluk, hastalık ve eşitsizlik gibi sorunların ortadan kaldırılması amacıyla ekonomik büyümeye odaklanmaktadır. Çevre kirliliği, küresel ısınma ve iklim değişikliği gibi sorunlar artmakta ve kontrol edilemez bir hal almaktadır. Sürdürülebilirliğin ilk temel ilkesi kalkınmayı daha sürdürülebilir hale getirmektir. İkinci temel ilkesi ise sürdürülebilir kalkınma üçgenine (çevre, ekonomi, toplum) göre var olan sorunların ele alınması ve çözümler üretilmesidir.

Nitekim sürdürülebilir kalkınma, gelişimi daha sürdürülebilir hale getirmek amacıyla disiplinler arası bütünleştirici, detaylı ve pratik bir çerçeveyi sunmaktadır. Diğer geleneksel disiplinlerden farklı olarak, geliş(ebil)menin mihenk taşıdır. Bu yüzden, sürdürülebilir kalkınmanın genel çerçevesini, kalkınmanın nihai hedefine doğru ilerleyen ve gelecek nesiller için kalkınma çabalarının daha sürdürülebilir hale getirilmesi oluşturmaktadır.

### 1. Sürdürülebilir Kalkınma

Sürdürülebilir kalkınma kavramı, çevre ve çevreye duyarlılık konularını ele alsa da aslında çok farklı disiplin ve ideolojileri kapsayan çok geniş bir kavramdır (Gündoğan ve Demir 2024, s. 36). Sürdürülebilirlik kavramı, ekoloji alanına ait olan ve ekosistemin nerdeyse hiç değişmeden zaman içinde varlığını sürdürmeye potansiyelini ifade etmektedir. Kalkınma fikri ile bir araya geldiğinde ise artık sadece çevre değil, aynı zamanda toplum ve sermaye ekonomisi açısından da ele alınmaktadır. Aslında bu kavram bir yandan sonsuza kadar sürdürülebilene bir sürecin veya durumun özelliği olarak görülürken öte yandan kalkınma ise çevre ile mücadele gerektiren ve doğal kaynakları tüketen çevresel bir değişikliği ifade etmektedir. Buna göre sürdürülebilirlik çevresel bir “logo”, iken kalkınma ise ekonomik bir “logo” olarak görülmektedir (Jabareen, 2008, s. 181). Dolayısıyla sürdürülebilir kalkınma, “kalkınmayı daha sürdürülebilir hale getirme” yaklaşımı birincil hedef olarak görülmektedir (Munasinghe, 2009, s. 33). Nitekim ekonomik büyümeyle desteklenen ve ekolojik çöküşün kanıtlarını güçlendiren çevresel krize karşı koymak için teorik bir olasılık ve politika olarak ortaya çıkan (Guamba, 2017, s. 407) kaynakların sürekliliğini sağlamak ve etkin kullanımını teşvik etmeyi hedefleyen bir süreçtir (Gladwin vd., 1995).

Sürdürülebilir kalkınma kavramı 1987 yılında ilke kez Dünya Çevre ve Kalkınma Komisyonu tarafından hazırlanan Brundtland Raporu’nda kullanılmıştır. Bu raporda sürdürülebilir kalkınma kavramı uluslararası gündem maddesi olarak kabul edilmiştir. Aynı zamanda sürdürülebilir kalkınma; çevresel, ekonomik ve sosyal boyutlarıyla ele alınmıştır. Böylece, sadece ekonomik yönüyle ele alınmanın kalkınma için yeterli olmadığını bütüncül bir yaklaşımla değerlendirilmesi gerektiğinin önemini vurgulanmıştır (WECD, 1987).

Sürdürülebilir kalkınma, gelecek nesillerin ihtiyaçlarını sürdürülebilir hale getirmektir. Dolayısıyla temel amaç, bugünün neslinin refahını en üst düzeye çıkarmaktır. Bunu yapmak için ihtiyaçlara uzun vadeli bir bakış açısıyla erişmek önemlidir ve sürdürülebilirliğin doğal kaynakların dengeli bir şekilde kullanılmasını ve çevreye mümkün olduğunca az zarar görmesini sağlamaktır. Kısacası sürdürülebilir kalkınma, geleneksel kalkınma ile büyümeyi hedeflemektedir.

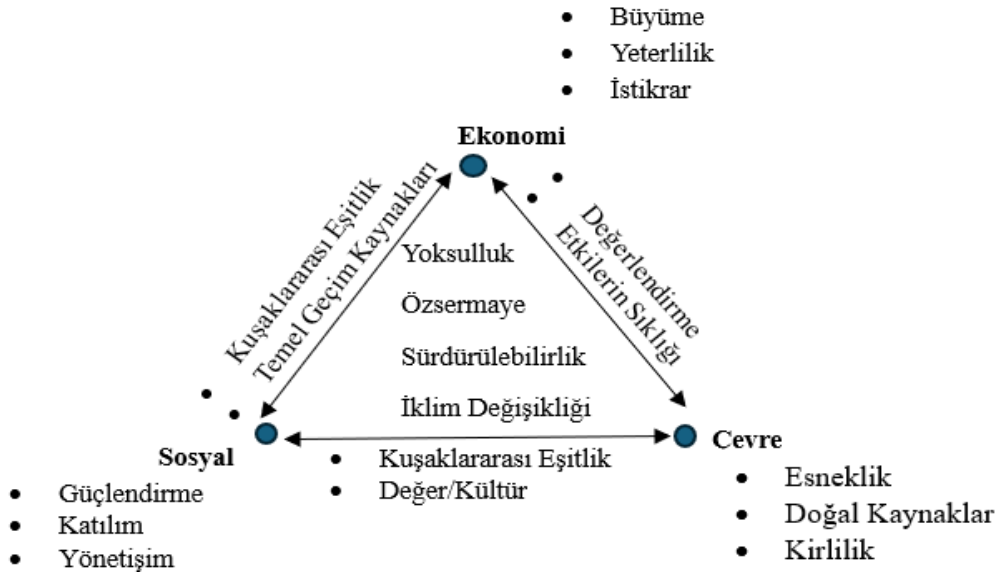
**Şekil 1: Sürdürülebilir Kalkınmanın Üç Boyutu**

**Kaynak:** (Munasinghe, 2009, s. 34).

Sürdürülebilir kalkınmanın üç önemli boyutu bulunmaktadır. Bunlar (Harris, 2000, ss. 5-6; Gould, 2011, s. 19-20):

**Ekonomik Sürdürülebilir Kalkınma:** Sistemin sürdürülebilir olması, yönetilebilir düzeyde hükümet ve mali kaynakları korumak için sürekli olarak mal ve hizmet üretebilmesidir. Dış borçlanmayı azaltmak ve tarımsal veya endüstriyel üretimi olumsuz etkileyecek aşırı sektörel dengesizliklerin önüne geçmeyi hedeflemektedir.

**Çevresel Sürdürülebilir Kalkınma:** Yenilenebilir çevresel kaynakların aşırı kullanımından kaçınarak ve yenilenemeyen kaynakların ise düzenli bir kullanım politikası ile kontrol altına alınmasıdır. Ayrıca, ekonomik kaynakların bilinçli kullanılmasını, biyolojik çeşitliliğin korunması ve zenginleştirilmesini, atmosferik istikrarın sağlanmasını ve diğer ekosistemlerin işlevlerinin korunması hedeflemektedir.

**Sosyal Sürdürülebilir Kalkınma:** Toplumsal olarak dağıtım eşitliğini, eğitim ve sağlıkta dahil olmak üzere cinsiyet eşitliği, sosyal hizmet sunumu, hesap verebilirliği ve katılımı artırmayı hedeflemektedir.

Sürdürülebilir kalkınma, üç ana bakış açısından dengeli ve bütünleşik bir analiz gerektirmektedir. Her görüş, kendine özgü itici güçlere ve hedeflere sahip bir alana (ve sisteme) karşılık gelmektedir. *Ekonominin hedefi*, insan refahını iyileştirmek amacıyla öncelikle hizmet ve mal yönündeki tüketim harcamalarının iyileştirilmesine yöneliktir. *Çevresel alanın hedefi*, ekolojik sistemlerin bütünlüğünün ve dayanıklılığının korunmasını sağlamaktır. *Sosyal alanın hedefi* ise insan ilişkilerinin zenginleştirilmesini ve bireysel ve grup özlemlerinin gerçekleştirilmesine olanak sunmaktır (Munasinghe, 2009, s. 23). Sürdürülebilir kalkınmanın istikrarlı bir şekilde ilerleyebilmesi için alanlar arasındaki etkileşim sağlanması önemlidir.

## 2. Sürdürülebilir Kalkınmanın Tarihçesi

Sürdürülebilirlik kalkınmanın çerçevesinin oluşumu ve gelişimi ele alındığında üç tarihsel döneme ayrılmıştır: Çevre ve Kalkınma Konferansı Öncesi (–1972), Stockholm'den WCED (Dünya Ekonomik Kalkınma Komisyonu)'e (1972–1987) ve WCED Sonrası (1987–1997) (Mebratu, 1998, ss. 496-503):

**Çevre Kalkınma Konferansı (1972):** Bu dönem Stockholm öncesi dönemi ifade etmektedir. Sürdürülebilir gelişme, 17. yüzyılın sonlarına doğru Avrupa'da sürdürülebilir orman yönetiminde

dikkat çekmeye başlamıştır. Aynı zamanda İngiltere’de ise kereste kaynaklarının tükenmesi sonucu farkındalık oluşturulmuştur. 1962 yılında Rachel Carson’ın “Silent Spring” (Sessiz Bahar) adlı eserinin yayınlanması ardından bir dönüm noktası olmuştur. Tarım ilaçlarının kullanımının çevreye verdiği zararları ilk kez ortaya koyan bu kitap, çevre sorunlarına çözüm bulmak amacıyla üretilen teknolojik çözümler konusunda ilk kez kamuoyunda kuşku yaratmıştır (Önder, 2003, ss. 97-98). Bunun bir sonucu olarak ortaya çıkan çevreci hareketi, çevresel bozulma ile ekonomik büyüme ve gelişme arasındaki ilişkiye dikkat çekmiştir. Aynı zamanda çevrenin adil ve sürdürülebilir bir şekilde yönetilmesini savunmuştur. 1966 yılında Kenneth E. Boulding’ın “The Economics of the Coming Spaceship Earth” (Yaklaşan Uzay Gemisi Dünya’nın Ekonomisi) adlı eserinde ekonomik sistemin sınırlı kaynaklarının ekolojik sisteme uyum sağlaması gerektiğinin önemini vurgulamıştır (Grober, 2007, Blewitt, 2012). Görüldüğü üzere 1960’larda başlayan çevresel bilinçlenme, 1970’lerden sonra küresel hareketlere dönüşmüştür.

Sürdürülebilir kalkınma kavramının tarihsel açıdan dünya gündeminde önemli konular arasında yerini alması 1970’li yıllara tekabül etmektedir. Öte yandan küresel ve yerel boyutlarda karşılaşılan sorunlara sürdürülebilir kalkınmanın küresel düzeyde tartışılan bir olgu olmasını beraberinde getirmiştir (Akbulut ve Çökçelen, 2023, s. 203) 1972’lerin başında Roma Kulübü’nün “sıfır büyüme” söylemlerinin çevre sorunlarının çözümünde yeterli bulunmadığıdır ve bu yüzden ekonomik büyümeyi durdurmak yerine çevre ve ekonomiyi aynı eksende tutmayı hedefleyen ve “sürdürülebilir kalkınma” anlayışını benimsemiştir (Şahinöz, 2019, s. 79).

**Stockholm’den WCED (Dünya Ekonomik Kalkınma Komisyonu)’e (1972-1987):** 1972’li yıllardan itibaren dünya kamuoyunda yer almaya başlayan sürdürülebilir kalkınma kavramı, 1980’li yıllardan itibaren kalkınma, büyüme ve çevre sorunlarının gündeme alındığı hem BM hem çeşitli uluslararası kuruluşlar tarafından sözleşmeler/antlaşmalar yapılmıştır. Bu sözleşmelerin ve antlaşmaların ortak amacı, bugünün ortak ihtiyaçların karşılanması, doğal kaynakların gelecek nesillere aktarılması ve çevrenin korunmasıdır.

Stockholm ’da 1972 yılında düzenlenen BM İnsan Çevre Konferansı, çevre yönetiminin ve kullanımının önemini kabul etmiştir. Çevresel değerlendirme bir yöntem aracı olarak önemli bir ileri adımı temsil etmektedir. Endüstriyel toplumun 1960’larda ve 1970’lerde görülen türden ekonomik büyümeyi teşvik etmeye devam ederse, birkaç yıl içinde ekolojik sınırların çoğunu aşacağını vurgulanmıştır. Kalkınma ve çevrenin uzun süre çatışma halinde kalamayacağı, 1972 BM İnsan Çevresi Konferansı’nda gündemini teşkil etmiştir. Stratejik açıdan sürdürülebilirlik kavramına ilişkin ilk önemli adımla atılmaya başlanmıştır. Bunun ilk ve önemli adımlarında biri de WCED raporudur. Bu konferansın en önemli özelliği uluslararası arenada çevre sorunlarının ve politikalarının öncelikli konu olarak görülmesi açısından önemli bir dönüm noktasını oluşturmaktadır. Dolayısıyla farklı gelişmişlik düzeylerine sahip birçok ülke çevre konusunda ortak payda da buluşmuştur. Ayrıca, insanların refahı, ekonomik gelişme ve büyüme, çevre sorunları üzerine yoğunlaşmıştır. Bu konferansın sonunda “BM İnsan Çevresi Bildiri” kabul edilmiştir (United Nations, 1973).

1975 yılında Akdeniz’e kıyıdaş olan ülkeler ile Avrupa Ekonomik Topluluğu tarafından kabul edilmiştir. Akdeniz Eylem Plan’ı çevre ve kalkınmanın entegrasyonu, doğanın korunması, deniz kirliliğinin önlenmesi ve korunması konularını içermektedir (Algan, 2011, s. 43). “Bölgesel Denizler Programı”nda belirlenen hedefler ve Akdeniz Eylem Planındaki faaliyetler kapsamında 1976 yılında Barselona Sözleşmesi (Akdeniz’in Kirliliğe Karşı Korunması Sözleşmesi) kabul edilmiş ve 1978 yılında ise yürürlüğe girmiştir.

Birleşmiş Milletler tarafından 1987 yılında Brundtland Raporu (Our Common Future) yayınlanmıştır. Temel hedef; Stockholm Konferansı’nın ruhunu yeniden oluşmasını sağlamak ve sürdürülebilir kalkınma çerçevesinde uluslararası arenada çevresel gelişmeyi ve ekonomik kalkınmayı sağlamaktır (IULA-EMME, 1997, s. 3). Bu konferansta sürdürülebilir kalkınmayla

İlgili tüm faaliyetlerin ve planlamaların toplumun her kesimini için uygulanması gerektiğinin öneminin altını çizilmiştir. Ayrıca, doğal kaynakların gelecekteki nesillere aktarılması düşüncesi, önemli bir diğer boyutunu oluşturmaktadır (Bozlağan, 2010, s. 1020). Bu rapor aynı zamanda Sürdürülebilir Kalkınma Komisyonunun kurulmasına, Gündem 21'in ve Rio Deklarasyonu'nun kabul edilmesine zemin oluşturmuştur. WCED'in (Brundtland Komisyonu olarak da bilinir) raporu, Ortak Geleceğimiz, sürdürülebilir kalkınma "gelecek nesillerin ihtiyaçlarını koruyarak bugünün temel ihtiyaçlarını karşılayan kalkınma" olarak (WCED, 1987) olarak ifade etmektedir. Diğer bir ifadeyle Brundtland Komisyonu'nun kavramsal tanımı iki temel kavram üzerinde durmaktadır. Dünyanın temel ihtiyaçlarına öncelik verilmesi ve gelecekteki ihtiyaçların korunmasına yönelik tedbirlerin alınmasıdır. Genel olarak bakıldığında temel amaç, sürdürülebilir ekonomik büyüme yoluyla yoksulluğun azaltılması, çevresel iyileştirilmesi ve sosyal eşitlik arasındaki güçlü bağlantı sağlanmasıdır.

**WCED (Dünya Ekonomik Kalkınma Komisyonu) Sonrası:** IUCN, "sürdürülebilir kalkınma" ifadesini ilk kez uluslararası bir foruma dahil ettiği için itibar kazanmış ve Brundtland Komisyonu, Ortak Geleceğimiz (1987) adlı raporuyla, bu konuda en büyük adım atılmıştır. Bu raporun dünyanın her köşesine yayınlanmasıyla birlikte paydaşların katılımını içeren yeni dünya görüşünün gelişmesinde oldukça etkili olmuştur. Böylelikle sürdürülebilir kalkınmanın ulusal bağlamda teşvik edilmesine yönelik eylem ve planların hazırlanmasını imkân sunmuştur.

3-14 Haziran 1992 yılında Brezilya'nın Rio de Janeiro şehrinde Birleşmiş Milletler Çevre ve Kalkınma Konferansı düzenlenmiştir. 179 ülkenin de katılımıyla bu konferansta sürdürülebilir üretim ve tüketim kaynaklarının artırılması, insanlara daha nitelikli ve kaliteli bir yaşam alanının sağlanması gerektiğinin önemi vurgulanmıştır (United Nations, 1992). Bu konferansta Orman İlkeleri, Rio Bildirisi ve Gündem 21 kabul edilmiştir.

Habitat II olarak da bilinen Birleşmiş Milletler İnsan Yerleşimleri İstanbul Konferansı, 1996 yılında İstanbul'da gerçekleştirilmiştir. Bu konferans, sürdürülemez nüfus değişimlerine yetersiz alt yapı ve kaynaklara, çevresel bozulmaya ve artan afet oranlarına dikkat çekilmiştir. Ayrıca insanların konut temin etme ve yerleşim alanlarının sağlıklı ve güvenilir olmasını hedeflemektedir (United Nations, 1996). Ayrıca, uzun vadede ulusal ve uluslararası çabaları olumlu yönde etkileyecek küresel eylem planlarının oluşturulması hedeflenmiştir. Bu konferansın sonunda ve İstanbul Deklarasyonu küresel eylem ve Habitat gündemi planı olarak kabul edilmiştir.

3-14 Haziran 1992 yılında Birleşmiş Milletler New York Zirvesi (Rio+5) düzenlenmiştir. Bu zirvede belirlenen hedeflerin devamlılığını sürdürmek için 1997'de New York'ta, 2002'de ise Johannesburg'da bir araya gelinmiştir. Rio Bildirge'sinin amaçları şunlardır: Sürdürülebilir gelişmelerin başarılı bir şekilde hayat geçirilmesi, sürdürülebilir gelişmeyi katkı sağlayacak girişimlerde bulunulması ve sürdürülebilir kalkınmanın küresel düzeyde yürütülmesini sağlamaktır (Çamur ve Vaizoğlu, 2007, s. 301; Bozlağan, 2010, ss. 1023-1024).

8 Eylül 2000'de New York'ta Birleşmiş Milletler Binyıl (Milenyum) Zirvesi gerçekleşmiştir. Gelişmemiş ve gelişmekte olan ülkeler için yaklaşık 60 hedef kabul edilmiştir. Genel olarak bunlar; yoksulluk ve açlığın ortadan kaldırılmasına, cinsiyet eşitliğinin sağlanmasına, sıtma ve diğer hastalıklarla mücadele edilmesi, kalkınma amaçlı küresel iş birliğinin sağlanması, çocuk ölüm oranlarının azaltılması, anne sağlığının iyileştirilmesi ve çevresel sürdürülmesidir (Akyıldız, 2011, s. 50-51). Belirlenen bu hedefler doğrultusunda, tüm dünyada kalıcı bir barış sağlanması kararlılığı dile getirilmiştir. Bu hedeflerin uygulanmasının kontrolü sağlanması amacıyla Genel Kurul tarafından 14 Aralık 2000'de takip kararı verilmiştir. Ayrıca, uluslararası insan hakları ve insancıl hukukun uygulanmasını vurgulamaktadır.

26 Ağustos- 4 Eylül 2002 yılında ekonomik ve sosyal gelişmenin çevre korunmasıyla ilişkilendirmesi ve bu durumun sürdürülebilir kalkınma ile değerlendirilmesi için Johannesburg'da Dünya Sürdürülebilir Kalkınma Zirvesi düzenlenmiştir. Bu zirvenin amacı, her ülkenin kendi

ulusal sürdürülebilir kalkınma stratejisini oluşturmasını ve 2005 yılında uygulanmaya başlanması gerektiğinin önemini vurgulamıştır. Ayrıca, sürdürülebilir kalkınma kapsamında uluslararası anlaşma hükümlerine riayet edilmesine de dikkat çekmiştir (WSSD, 2002).

20-22 Haziran 2012 yılında Johannesburg da Birleşmiş Milletler Sürdürülebilir Kalkınma konferansı (Rio+20) düzenlenmiştir. Bu konferans, yeşil ekonomi yoluyla yoksulluğun önlenmesini ve sürdürülebilir kalkınmanın sağlanmasını hedeflemektedir (UNDP Türkiye, 2012). Ayrıca gelecek nesiller için çevresel, sosyal ve ekonomik sürdürülebilir bir geleceğin sağlanmasının önemini vurgulamaktadır.

Bu sözleşmeler göz önünde bulundurulduğunda, sürdürülebilirlik kavramının ilk kez Dünya Doğayı Koruma Sözleşmesi'nde çevresel kaygılar bağlamında ortaya çıkmıştır. Bu kaygılar Ortak Geleceğimiz'de ele alınmış ve 1992'deki Dünya Zirvesi'nin Gündem 21'de daha ayrıntılı olarak açıklanmıştır. Bunun ardından 1995 yılında Kopenhag'da düzenlenen Dünya Sürdürülebilir Kalkınma Zirvesi'nde Sürdürülebilir Kalkınmanın küresel-sosyal kalkınmayı güvence altına almadaki kilit rolü vurgulanmış ve 2002 yılında Johannesburg'da düzenlenen Dünya Sürdürülebilir Kalkınma Zirvesi'nde ve daha sonraki birçok bildiri ve belgede onaylanan mevcut Sürdürülebilir Kalkınma tanımına "üçüncü sütun" etkin bir şekilde eklenmiştir. Son zamanlarda Rio + 20 sonuç belgesi tarafından tam olarak benimsenmiştir. Bu belgede ise, zirvenin ana konusunun başlığı olan Sürdürülebilir kalkınma ve yoksulluğun ortadan kaldırılması bağlamında ve yeşil ekonominin önemi vurgulanmıştır (Hák vd., 2016, s. 565).

### 3. Sürdürülebilir Kalkınmanın Hedefleri ve Amaçları

2000 yılında ilan edilmiş olan "Binyıl Kalkınma Hedefleri (BKH)" performansının değerlendirilmesi için seçilmiş olan hedef bir yıldır. Bu on beş yıllık tecrübeden hareketle 2015-2030 yılları arasında uygulanacak politikaların belirlenmesi ile ilgili toplantılar yapılmıştır. Birinci toplantı, 15 Eylül-6 Ekim 2015 tarihleri arasında New York'ta yapılan Birleşmiş Milletler (BM) 70. Dönem Genel Kurulunda yer almıştır. BM Genel Kurulu, 25-27 Eylül arasındaki üç gün boyunca "Sürdürülebilir Kalkınma Zirvesine" ev sahipliği yapmıştır. Yeni kalkınma yaklaşımının belirlenmesi ile ilgili ikinci önemli toplantı ise 6 Aralık 2015 de dünya liderlerinin katılımı ile Paris'te yapılması planlanan "İklim Değişikliği Konferansı'dır". Bu çalışma, ilk olarak BKH ile ilgili sürecin ortaya çıkışını ve belirlenen hedeflere ulaşma konusundaki performansı çeşitli raporlara dayanarak değerlendirmek amacındadır. İkinci olarak kalkınmanın sürdürülebilirliği tartışmalarına yol açan nedenler ışığında, kalkınma yaklaşımında yaşanan dönüşümü ele almak ve yeni kalkınma yaklaşımının çerçevesini belirleyen gelişmelere açıklık kazandırmak hedeflenmektedir. Üçüncü olarak ise kalkınma yaklaşımları arasındaki dönemsel farklardan yola çıkarak geleceğin kalkınma anlayışına yön verecek önceliklerden söz etmek amaçlanmaktadır. (Eşkinat, 2016, s. 267). Böylelikle 2015 yılına kadar dünyanın genel kalkınma çerçevesi belirlenmiştir (United Nations, 2015, s. 4). Belirlenen bu kapsam doğrultusunda Binyıl (Milenyum) Kalkınma Hedefleri sekiz başlıktan oluşmuştur. Bunlar (DPT, 2010, ss. 9-13):

Aşırı yoksulluğu ve açlığı ortadan kaldırmak,

Herkes için evrensel ilköğretim sağlamak,

Cinsiyet eşitliğini sağlamak,

Çocuk ölüm oranlarını azaltılmak

Anne- bebek sağlığını iyileştirmek,

HIV/AIDS, sıtma ve diğer hastalıklara önlem almak,

Çevresel sürdürülebilirliği sağlamak,

Küresel ortaklık



BM bünyesinde 2015 yılında gerçekleştirilen ‘‘Sürdürülebilir Kalkınma Zirvesi’’ Binyıl Kalkınma Hedeflere yeni stratejilerin ve hedeflerin kabulü açısından önemlidir. 2015 yılındaki söz konusu bu Zirve, öz-eleştiri ve revize amacıyla gerçekleştirilmiştir. (Akbulut ve Çölgeçen, 2023, s. 207).

2015 yılında Birleşmiş Milletlere (BM) üye ülkeler, eşitsizliği ortadan kaldırmak, yoksullukla mücadele etmek, adaletsizliği engellemek amacıyla 2030 yılında tamamlanması hedeflenen Sürdürülebilir Kalkınma Amaçları (SKA) yol haritası oluşturulmuştur. 2015 sonrası belirlenen amaçlar ve hedefler, 2030 yılında ulaşabilmenin yolu kaliteli veriye dayanan karar alma ve politika yapma sürecinden geçecektir. Bu amaçlar, farklı gelişmişlik seviyesindeki tüm ülkeler için geçerli ve kimseyi geride bırakmayacak şekilde tasarlanmış 17 evrensel amaçtan oluşan eylemler bulunmaktadır. 17 Sürdürülebilir Kalkınma Amacını 169 gösterge ile takip edilmektedir (Global Compact Network Türkiye, 2024). Öte yandan 2015 sonrasında çok daha kapsamlı bir kalkınma yaklaşımı hâkim olmuştur. Sadece gelişmekte olan ülkeleri değil aynı zamanda gelişmiş ülkeleri de içermektedir. Kısacası, yeni kalkınma yaklaşımı daha evrensel niteliktedir (Eşkinat, 2016, s. 280).

### Şekil 2: Sürdürülebilir Kalkınmanın Amaçları



**Kaynak:** (BM Türkiye, 2024)

Şekil 1’de görüldüğü üzere sürdürülebilir kalkınmanın 17 evrensel amaçlarının genel hedefleri şunlardır (TC. Cumhurbaşkanlığı Strateji ve Bütçe Başkanlığı, 2024):

**Yoksulluğa Son:** Yoksulluğun her boyutunu ortadan kaldırmayı hedeflemektedir. (Tüm kadın ve erkeklerin ekonomik kaynaklar ve mali hizmetlerde eşit haklara sahip olması, geliştirilmiş kalkınma iş birliğinin sağlanması)

**Açlığa Son:** Yeryüzünde açlığı bitirmek ve gıda güvenliğini sağlamayı hedeflemektedir. (Yetersiz beslemenin ortadan kaldırılması, güvenilir erişimin sağlanması, gıda da genetik çeşitliliğin sağlanması, bitki, hayvan ve gen bankalarına yatırımın artırılması)

**Sağlık Kaliteli Yaşam:** Her yaşta insana kaliteli yaşama hakkının sağlamayı hedeflemektedir. (Salgın hastalıklarının sona erdirilmesi, madde bağımlılığının tedavi edilmesi ve engellenmesi, çocuk ve anne ölümlerinin azaltılması)

**Nitelikli Eğitim:** Eşitlikçi, kapsayıcı ve nitelikli bir eğitim sunmayı hedeflemektedir. (Eğitimde cinsiyet eşitsizliğinin ortadan kaldırılması, ücretsiz, hakkaniyetli ve kaliteli eğitim imkânlarının sunulması)

**Toplumsal Cinsiyet Eşitliği:** Toplum içinde kadınların ve kız çocukların güçlendirilmesini hedeflemektedir. (Her türlü istismar ve şiddetin ortadan kaldırılması, erken yaşta evliliğin ortadan kaldırılması, kadınların sosyal, siyasi ve ekonomik alanlarda katılımın sağlanıp güvence altına alınması)

**Temiz Su ve Sanitasyon:** Toplumlar için temiz ve erişilebilir su hizmetlerinin sağlanmasını hedeflemektedir. (Erişilebilir içme suyunu sağlama, sürdürülebilir su yönetimi, su kalitesinin yükseltilmesi, su ekosisteminin korunması)

**Erişilebilir ve Temiz Enerji:** Temiz enerji sağlayacak alt yapının geliştirmesini hedeflemektedir. (Yenilenebilir enerji kaynaklarının artırılması, küresel enerji verimliliğinin artırılması, sürdürülebilir enerji hizmetlerinin sunulması)

**İnsana Yakışır İş ve Ekonomik Büyüme:** İnsan onuruna yakışır sürdürülebilir ve kapsayıcı ekonomiyi hedeflemektedir. (Ekonomik verimliliğin artırılması, eşit ücret politikasının benimsenmesi, çocuk işçiliğinin yasaklanması, finans sektörüne erişimin sağlanması)

**Sanayi, Yenilikçi ve Altyapı:** Kapsayıcı ve sürdürülebilir sanayileşmeyi geliştirmeyi hedeflemektedir. (Sürdürülebilir sanayileşmenin teşvik edilmesi, sanayi çeşitliliğinin sağlanması, yenilikçi politikaların desteklenmesi)

**Eşitsizliğin Azaltılması:** Ülkeler arasında gelir eşitsizliğine küresel çözümler bulmayı hedeflemektedir. (Ayrımcılığın ortadan kaldırılması, küresel finans piyasalarının geliştirilmesi)

**Sürdürülebilir Şehirler ve Topluluklar:** Yerleşim alanlarının dayanıklı, güvenli ve sürdürülebilir olmasını hedeflemektedir. (Gecekonduların iyileştirilmesi, şehir güvenliğinin sağlanması, sürdürülebilir yaşam alanlarının planlanması, kültürel ve doğal mirasın korunması)

**Sorumlu Tüketim ve Üretim:** Sürdürülebilir kalkınmayı ve ekonomik büyümeyi hedeflemektedir (Sürdürülebilir üretim ve tüketim kalıplarını teşvik etmek, doğal kaynakların etkin ve verimli kullanılması, gıda kayıplarının azaltılması)

**İklim Eylemi:** İklim krizi/değişimi ve etkileri ile mücadele etmeyi hedeflemektedir. (Doğal afetlere karşı dayanıklılığın artırılması, iklim değişikliğiyle ilgili önemlerin alınması)

**Sudaki Yaşam:** Deniz ve kıyılardaki canlıların yaşamını korumayı hedeflemektedir. (Deniz kirliliğinin önlenmesi, deniz ve kıyı ekosisteminin sürdürülebilir bir biçimde yönetilmesi, okyanus sağlığının geliştirilmesi)

**Karasal Yaşam:** Karasal sistemi korumayı ve iyileştirmeyi hedeflemektedir. (Çölleşmeyi engellemek, karasal ve iç tatlı su ekosisteminin sürdürülebilirliğini sağlamak, biyoçeşitliliği korumak)

**Barış, Adalet ve Güçlü Kurumlar:** Huzurlu ve adaletli toplumlar inşa etmeyi hedeflemektedir. (Çocuk istismarının sona erdirilmesi, hukukun üstünlüğünün sağlanması, ayrımcılığın ortadan kaldırılması, temel özgürlüklerin korunması)

**Amaçlar için Ortaklıklar:** Sürdürülebilir kalkınma için uygulama araçlarını güçlendirmeyi hedeflemektedir. (Yurt-içi kaynakların güçlendirilmesi, yatırım teşvik uygulamalarının geliştirilmesi)

Sürdürülebilir kalkınmanın amaçlarından; eşitsizliğin azaltılması, insana yakışır iş ve ekonomik büyüme, sanayi yenilikçilik ve altyapı, sorumlu üretim ve tüketim, amaçlar için ortaklıklar sürdürülebilir kalkınmanın “*ekonomik boyutunu*”; sağlıklı ve kaliteli yaşam nitelikli eğitim, toplum cinsiyet eşitliği, yoksulluğa ve açlığa son, erişilebilir ve temiz enerji, temiz su ve arındırma, sürdürülebilir şehirler ve toplumlar, barış adalet ve güçlü kurumlar sürdürülebilir kalkınmanın “*sosyal boyutunu*”; sudaki ve karasal yaşam, iklim eylemi sürdürülebilir kalkınmanın “*çevresel boyutunu*” (Sætra, 2022, ss. 27-71) oluşturmaktadır.

#### 4. Sürdürülebilir Kalkınma ve Çevre İlişkisi

Çevresel sorun, 20. yüzyılda endişe konusu olmaya başlamış ve bu sorun II. Dünya Savaşı'ndan harap olmuş milletlerin siyasi ve ekonomik yeniden yapılanması sırasında doğmuştur. Aynı

zamanda özellikle Avrupa ve Amerika Birleşik Devletleri'nde yaşanan büyük ekonomik büyüme, çevresel bozulmayı hızlandırmış, böylece çevre ve kalkınmayla ilişkisi hakkında ilk tartışmaları artırmıştır. Ekonomik koşulların açık bir çatışması da bozulmayı artırmıştır (Guamba, 2017, s. 406).

Sürdürülebilir kalkınmanın ekonomik, sosyal, kültürel ve çevresel ayakları bulunmaktadır (Sing vd., ss. 123-124). Dolayısıyla sürdürülebilir kalkınma yalnızca çevre ve kaynak sisteminin sürdürülebilirliğiyle bitmez, aynı zamanda ekonomik ve sosyal sistemin de sürdürülebilirliğini gerektirir (Reena, 2019, s. 40). Bu açıdan ekoloji ve ekonominin birbirine bağımlılığını gerektirmiş ve çevre ile ilgilenen toplumları gündeme getirmiştir (Baykal ve Baykal, 2008, s. 11).

Sürdürülebilir kalkınma kavramı ile çevreyi koruyarak ekonominin gelişmesini sağlamak ve gelecek nesillere yaşam standardı yüksek bir dünya bırakmak düşüncesi ekonomi politikalarına dahil edilmiştir (Ergülen ve Büyükkelik, 2008, s. 21). Çevreyi kontrol altına almayı, ekosistemleri korumayı ve bir dizi kurum ve önlem aracılığıyla ekonominin ve çevrenin uyumlu gelişimini teşvik etmeyi amaçlayan sürdürülebilir kalkınmayı başarmanın önemli bir yolu olarak görmektedir. Bu politikalar, düzenleyici kalkınmadan ekonomik teşviklere kadar geniş bir alanı kapsamaktadır. Enerjinin geliştirilmesini güçlü bir şekilde destekler ve onu yenilenebilir enerji kullanımında küresel bir lider haline getirirken dairesel ekonomi modeliyle atık kaynaklandırmayı ve verimli kaynak kullanımını, etkili kaynak yönetimi ve çevre koruma önlemlerinin uygulanması gerçekleştirir (Omer, 2008, s. 2276). Diğer bir ifadeyle çevre kirliliği ve doğal kaynak miktarının kısıt olduğu fikrine yoğunlaşan sürdürülebilir kalkınma yaklaşımı, çevresel problemlerin azaltılmasını ve doğal kaynakların korunmasını da kapsayacak bir bakış açısı geliştirerek kalkınma fikrinin iktisadi olarak sürekliliği sağlanarak doğal kaynakların idareli bir şekilde kullanımı ile sağlanabileceğini savunmaktadır (Dağdemir, 2015, s. 167).

## 5. Çevrenin Sürdürülebilirliğini Sağlayacak Stratejiler

Doğal kaynakları korumak ve çevrenin sürdürülebilirliğinin sağlanabilmesi için çok yönlü stratejilerin belirlenmesi gerekmektedir. Dolayısıyla çevreyi sadece doğa merkezli değil aynı zamanda ekonomik, kentsel, çevresel ve sosyal açıdan ele alarak mevcut kaynakların gerektiği şekilde kullanımını sağlayacak çevrenin sürdürülebilirliğini optimum düzeye ulaşmayı amaçlayan stratejiler geliştirilmiştir.

**Yeşil Ekonomi:** Çevre ekonomisine ve sürdürülebilir kalkınmaya yönelik teorik yaklaşım, ekonomik, sosyal ve ekolojik sürdürülebilirliği sağlayarak ekonomik faaliyetler ile çevrenin durumu arasındaki denge eksikliğini çözmek için araçlar öneren (Denona ve Grdic, 2020) ekonominin kökenleri ve temelleri, 1960'ların sonu ve 1970'lerde gelişmiş sanayi toplumunda çevresel kaygıların popülerleşmesine kadar izlenebilse de yeşil ekonomi ilk kez 1989 tarihli "Blueprint for a Green Economy" adlı eserde açıkça dile getirilmiştir. Yeşil ekonomiye geçiş ihtiyacı küresel çapta kabul edilmiş olup bu durum küresel durgunluğun sonuçları insan faaliyetlerinden kaynaklanan olumsuz çevresel değişimler ve büyük toplumsal eşitsizlikten kaynaklanmıştır. Yeşil ekonomi refahı ve sosyal eşitliği iyileştirirken aynı zamanda çevre üzerindeki baskıyı ve ekolojik hasarı azaltmaktadır. Bu tanım, yeşil ekonominin özelliklerinin düşük karbon oranları, doğal kaynakların verimli kullanımı ve sosyal katılım olduğunu varsaymaktadır. Yeşil ekonominin farklı kavramlarına bakılmaksızın hepsi sürdürülebilir kalkınma ilkelerine yönelik bütünsel bir yaklaşıma yani ekonomik, ekolojik ve sosyal hedefler arasında denge sağlamaya dayanmaktadır. Michael Jacobs da bu terimi 1991 tarihli "The green economy: Environment, sustainable development and the politics of the future" adlı kitabında kullanmıştır (Ehresman ve Okereke, 2015, s. 15). Bu kitabın temel amacı Yeşil ekonomi, UNEP tarafından "çevresel riskleri ve ekolojik kısıtlıkları önemli ölçüde azaltırken refah ve sosyal eşitliği iyileştiren" bir ekonomi olarak tanımlanmıştır. Diğer bir ifadeyle yeşil ekonomi, basitçe düşük karbonlu,

kaynak açısından verimli ve sosyal açıdan kapsayıcı olarak (Loiseau vd., 2016, s. 362) tanımlanabilir.

Yeşil Ekonomi, küresel çapta gerçekleşen çevresel sorunlar ve gelişmeler göz önüne alındığında, 1970'lerden bu yana dünyadaki önemli gelişmelerden biri olmuştur. Çevresel dışsallıkların içselleştirilmesi ve kirleten öder ilkesi, sürdürülebilirlik çerçevesinde çevresel sorunlara çözüm olarak önerilmiş ve bu da kapitalizme çevre bilinci ve yeşil bir bakış açısı getirmiştir kirleten öder ilkesinin yeşil ekonomi düşüncesinin kıvılcımlarının önünü açtığını ve sürdürülebilir kalkınmayı daha ileri seviyelere taşıdığını belirtmektedir (Purkis, 2020). Dolayısıyla yeşil ekonomi çevresel sürdürülebilirliği ve sosyal refahı göz önünde bulunduran bir ekonomik sistemi ifade etmektedir. Yeşil ekonomi, ekonomik ve çevresel hedeflere aynı anda ulaşma fırsatlarına odaklanmak ve bunları yakalamak için bir araç olarak görülmektedir. Aynı zamanda doğal sermayenin rasyonel kullanımına katkıda bulunan, kirliliği önleyen ve azaltan, yeşil ekonomiyi inşa ederek genel sosyal refahı iyileştirme şansı yaratan ve nihayetinde sürdürülebilir kalkınma yoluna girmeyi mümkün kılan ekonomik büyümedir.

**Döngüsel Ekonomi:** Döngüsel bir ekonomi, ürünlerin, parçaların ve malzemelerin mümkün olan en büyük değerini korumak amacıyla yenileyici bir ekonomi olarak nitelendirilmektedir. Bu, uzun bir hizmet ömrü, optimal yeniden kullanımı, geri kazanımı ve ürün ve malzemelerin işlenmesini sağlayan bir sistemin oluşturulmasıdır. Döngüsel bir ekonomi kavramı, küresel ve yerel olarak büyük ve küçük işletmeler, kuruluşlar ve bireyler için kapsamlı ve uygulanabilir ve uzun vadeli sürdürülebilirlik yaratan sistemik bir değişimi temsil etmektedir (Yakovleva, 2020, ss. 1-2). Dolayısıyla uzun vadeli sürdürülebilirlik yaratan, ekonomik fırsatlar yaratan ve çevresel ve sosyal faydalar sağlayan sistemik bir değişimi öngörmektedir. Ekonomik büyümeyi sonlu kaynakların tüketimi ve atık üretiminden ayırmayı amaçlamaktadır. Döngüsel ekonomi, kaynakların korunmasını, atıkların azaltılmasını ve ürün ve malzemelerin tüm yaşam döngüsü boyunca değerini maksimize edilmesini vurgulamaktadır (Dimitra, 2023, s. 3). Diğer bir ifadeyle sıfır atık üreten bir ekonomi (Afteni vd., 2021, s. 49) olarak görülmektedir.

Sürdürülebilir kalkınmaya ekonomik bir bakış açısıyla yaklaşan; işletmelere, çevreye ve topluma fayda sağlamak için tasarlanmış ve oluşturulmuş sistematik bir yoldur. Hem sürdürülebilirlik hem de dairesel ekonomi, çevresel tehlikeler tarafından yapılan nesil içi ve nesiller arası değişiklikleri vurgulamanın yanı sıra, kalkınmaya giden çoklu yollar üzerinde kurum ve kamu önlemlerini iyileştirmenin ve sürdürmenin önemini vurgulamaktadır. Başka bir deyişle, çevreyi canlandıran ve ona yardımcı olan eylemler hem kamu hem de özel sektör tarafından yapılmaktadır. İlk ikisi de küreselleşmeye güvenerek, onu teşvik ederek ve destekleyerek etki alanı konusunda benzer bir bakış açısına sahiptir. Dahası, kabul etmede çeşitliliğin önemini açıklamaktadır. Makro ve mikro çevredeki yıkıcı değişimler, kalkınmayı stratejik hale getirmek ve ekonomik büyümeyi teşvik etmek, iklim değişikliğiyle mücadele etmek, atık yönetimi ve kaynak koruma için gelecekteki programları oluşturmak için harekete geçmeyi gerektirmektedir. Dairesel ekonomi, geri dönüşüm, yeniden kullanım, yeniden üretim ve yenileme gibi ilkeler aracılığıyla kaynakların sürekli kullanımını ortadan kaldırmayı amaçlayan bir ekonomik sistemdir. Geleneksel doğrusal ekonomiyle (üret, kullan, at) çelişir ve sürdürülebilirlik, kaynak verimliliği ve iklim değişikliğinin azaltılması için elzem olarak görülmektedir (Dragomir, 2021, s. 70). Paris İklim Konferansı'ndan sonra, 2019 yılında Avrupa Birliği Komisyonu tarafından "Avrupa Yeşil Mutabakatı" (AYM) kabul edilmiştir. Bu mutabakat, küresel ısınmaya kesin çözüm bulmak, sıfır karbon hedefiyle uygulamaya geçmek ve yeni bir ekonomi anlayışıyla yeşil büyümeyi (Reyhan, 2023, s. 213) ve aynı zamanda 2050 yılında Avrupa'yı sıfır karbon salımı bölgesi haline getirmeyi (European Commission, 2023) hedeflemektedir.

**Mavi Ekonomi:** Mavi ekonomi kavramı, sürdürülebilir kalkınmanın küresel olarak ivme kazandığı 2000'lerin başında ortaya çıkmıştır. "Mavi ekonomi" terimi, Belçikalı bir girişimci ve

sürdürülebilirlik savunucusu olan Gunter Pauli tarafından 2011’de yayınlanan “The Blue Economy: 10 Years, 100 Innovations, 100 million Jobs” adlı kitabında ortaya atılmıştır (Smith-Godfrey, 2016). Mavi ekonomi kavramı Birleşmiş Milletler ve Dünya Bankası gibi uluslararası örgütlerin yanı sıra hükümetler, akademi ve özel sektör tarafından da kabul görmüştür. Sürdürülebilir kalkınmanın temel itici gücü ve Birleşmiş Milletler Sürdürülebilir Kalkınma Hedefleri’ne (SDG’ler) ulaşmanın bir yolu haline gelmiş ve özellikle okyanusların, denizlerin ve deniz kaynaklarının korunması ve sürdürülebilir kullanımına odaklanmıştır (Rees vd., 2018).

Mavi ekonomi, insan refahının ve sosyal eşitliğin iyileştirilmesini ve çevresel riskleri ve ekolojik kısıtlıkları önemli ölçüde azaltmayı amaçlayan bir okyanus ekonomisidir (UN, 2014, s. 2). Diğer bir ifadeyle geçim kaynaklarını iyileştirmek ve okyanus ekosisteminin sağlığını engellemeden artan iş taleplerini karşılamak için okyanus kaynaklarının teknolojik girdilerle sürdürülebilir kullanımını ifade etmektedir (Ninawe, 2017, s. 1). Mavi Ekonomi, sürdürülebilir kalkınmanın diğer hedeflerini ihlal etmeden kapsamlı ve ilerici bir ekonomik sağlık oluşturmak için okyanusla ilgili ekonomik endüstriler ve faaliyetlerin birleşik, küresel bir tanımını oluşturma girişimidir (Spalding, 2016, s. 8). Bu bağlamında Birleşmiş Milletler Sürdürülebilir Kalkınma Hedefleri, ekonomik kalkınmanın hem kapsayıcı hem de çevresel açıdan sağlam olduğunu ve sürdürülebilir kalkınmanın okyanusla ilgili ekonomik, sosyal ve çevresel boyutlarının dengelenmesi ihtiyacını vurgulamaktadır (Lee vd., 2020, s. 2).

Kapsayıcı ve sürdürülebilir bir mavi ekonomi, sosyal adaleti ve insan refahını teşvik ederken okyanus yaşam alanlarını ve ekosistem hizmetlerini gerektiği gibi koruyan, restore eden ve restore eden deniz tabanlı ekonomik büyümeyi hedeflemektedir. Ayrıca sürdürülebilirliğin üç yönü de dikkate alınarak (ekonomik, ekolojik ve sosyal); sürdürülebilir bir mavi ekonomi, deniz koruma alanlarının kurulması ve bakımı veya diğer başarılı alan tabanlı koruma sağlamayı (ekolojik sürdürülebilirlik); sürdürülebilir deniz koruma önlemlerinin ve deniz turizmini destekleme finansal kaynak sağlamayı (ekonomik sürdürülebilirlik) ve bunların yönetimi yoluyla iş olanaklarını oluşmasını (sosyal sürdürülebilirliği) desteklemektedir (Meerwissen, 2024). Söz konusu mavi ekonomi kavramının kökleri daha geniş sürdürülebilir kalkınma gündeminde yer almakta olup, çevresel sürdürülebilirlik, ekonomik büyüme ve sosyal kalkınmaya ulaşmak için kritik bir yol haline gelmiştir.

**Kentsel Sürdürülebilirlik:** Sürdürülebilir Kalkınma Hedefleri şehirlerin “kapsayıcı, temiz, dayanıklı ve sürdürülebilir” olması gerektiğini belirtmektedir. Kentsel yönetim, afet riskini ve iklim değişikliğinin olumsuz etkilerini ele almaya yönelik küresel çabaların kritik bir unsurudur. Kentsel sürdürülebilirlik, kentsel peyzajın içinde ve dışında ekolojik, ekonomik ve sosyal faaliyetlerin eşgüdümünü sağlayarak ekolojik kaynaklar ile insanların refahı arasında değerli bir döngüyü teşvik eden ve koruyan hayati bir uyum mekanizmasıdır (Zeng vd., 2022, s. 11). Kentsel düzeyde iyi odaklanmış bir çevre politikasının, çevre kalitesini iyileştirmeye yönelik dünya çapındaki misyon çerçevesinde değerli bir faaliyet olmasına odaklanmaktadır (Finco ve Nijkamp, 2001, s. 290).

Kentsel sürdürülebilirlik, konut, endüstriyel, ulaşım, ticari veya eğlence süreçleri için gerekli kaynakların üretimi ve kullanımı konusunda farkındalık yaratarak, akıllı şehirlerde doğal kaynakların kullanımında çevresel farkındalığı hedeflemektedir (Ferrer vd., 2018, s. 360). Aynı zamanda kentsel alanların sürdürülebilirliği, insan faaliyetlerinin şehrin taşıma kapasitesiyle dengelenmesine bağlıdır. Örneğin, yeşil alanların genişletilmesi, hava kirliliğini azaltılması ve sakinlerin genel yaşam kalitesini iyileştirilmesi, yenilenebilir enerji kaynaklarının kullanımını artırılması, karbon emisyonlarını azaltılması, hava kalitesini iyileştirilmesi ve fosil yakıtlara olan bağımlılığı azaltılması gibi (Shamaee, 2024). Kentsel sürdürülebilirlik, çevresel kalite ve bütünlük; sosyal uyum ve yaşam kalitesinin sürdürülebilirliğini sağlamanın önemini vurgulamaktadır.

**Ekolojik Ayak İzi:** Çevresel sürdürülebilirliği ölçülebilir kılmayı sağlayan ekolojik ayak izi kavramı, doğa ve insan arasındaki ilişkiyi yeni bir bakış açısıyla ele almaktadır. Doğal kaynaklar üzerindeki baskının niceliğinin ve bunun hangi etmenlerden kaynaklandığının ortaya konması, sürdürülebilir kalkınmanın ön koşuludur. Böylelikle yenilenebilir doğal kaynak kullanımının nedenleri ve sonuçlarıyla inceleyerek, mevcut eğilimlerin sürdürülebilirliğini sorgulamaktadır. Ekolojik ayak izinin azaltılması, daha sürdürülebilir bir dünya yaratma yolunda atılacak önemli adımlardan biridir. Ekolojik ayak izi, 1990'ların başında geliştirilen bir doğal kaynak olarak görülmektedir ve doğal kaynak tüketimini ve bir bölgenin bu kullanım düzeyini sürdürülebilir bir şekilde sürdürme ve sürdürülebilir kalkınmayı sağlama kapasitesini değerlendirmek için kapsamlı bir şekilde uygulanmaktadır (Anjum vd., 2024, s. 2).

**Akıllı Şehirler:** Akıllı şehirler, hızlı kentleşmeden kaynaklanan sürdürülebilirlik sorunlarına olası bir çözüm olarak ortaya çıkmıştır. Sürdürülebilir bir gelecek için elzem olarak kabul edilirler. Son zamanlardaki popülerliklerine rağmen, literatür, mevcut tanımların bolluğu nedeniyle akıllı şehir terimi etrafında kavramsal bir netliğin olmadığını ortaya koymaktadır. Ancak genel olarak ele alınmak istendiğinde ise akıllı şehir, kendisini “daha akıllı”, daha sürdürülebilir, verimli, eşitlikçi ve yaşanabilir hale getirmeyi hedefleyen bir şehir (Toli ve Murtagh, 2020, s. 77) olarak tanımlanmaktadır. Nitekim daha verimli hizmetlere ve daha çevresel olarak sürdürülebilir ve akıllı enerji kullanımlarına sahip olmayı hedeflemektedir.

Bu hedef doğrultusunda daha iyi hizmetler sunmak ve yaşam kalitesini artırmak için bir dizi bütünleşik ve birbirine bağlı strateji ve sistem kurar herkes için eşit fırsatlar sağlamak, çevreyi korumak ve bazı kalkınma faktörlerini dahil eder ve kurumsalcılıkla birlikte öğrenme, yenilikçilik ve yaratıcılık için büyük bir kapasite oluşturarak onu kapsayıcı ve sürdürülebilir bir modele doğru yönlendirmektedir. Buradaki temel amacı ise vatandaşı merkeze koymak, onlara sürdürülebilir ve katılımcı bir sistem aracılığıyla teknolojik gelişmeyi destekleyen bir rol vermek, bilgi ve iletişim teknolojileri (BİT) hakkındaki kolektif zekayı güçlendirmek ve bağımsız ve bilinçli vatandaşların bağışları ve faaliyetlerinin akıllı bir kombinasyonu ile geleceğe dair bir vizyon yansıtmaktır (Lopez ve Castro, 2020, s. 3).

Akıllı şehirler, toplulukların yeteneklerini çeşitli düzeylerde geliştirmelerine olanak tanımaktadır. Akıllı Şehrin teknolojik bileşenleri, hizmetler, endüstri, çevre ve ekonomi dahil olmak üzere birçok alanda kapsamlı uygulamalara sahiptir ve kentsel sorunlara çözüm bulmada önemli bir rol oynamaktadır (Zarzis, 2011). Çevre dostu ve yaşanabilir şehirlerin geçmiş deneyimlerini göz önünde bulundurarak teknolojik bileşimin temelinde akıllı şehir oluşumunu hedefleyen nüfus ve kurumlar, doğal kaynakların sorumlu bir şekilde yönetilmesini teşvik ederek sürdürülebilir kalkınma ve yaşam kalitesi sağlamaktadır.

Sürdürülebilirlik açısından akıllı şehirler incelendiğinde (Hameed, 2019, s. 6):

Akıllı ekonomi, çeşitli iletişim ağları aracılığıyla veri ve bilgi alışverişine dayanmaktadır. Çeşitli ekonomik faaliyetlerin gelişimine katkıda bulunan birçok uygulama sunmaktadır ve bu da temel kaynakları gelecek nesiller için sürekliliğini ve sürdürülebilirliğini koruyacak şekilde korumak ve geliştirmek için en uygun yollara ulaşmaya yardımcı olmaktadır.

Teknolojide yenilik yollarını destekleyen ve topluma fayda sağlayacak yenilikler ortaya koyan, mevcut kaynakların sürdürülebilirliğini sağlamak için gelecek için mevcut kapasiteyi sağlayacak entelektüel bir topluluk görülmektedir.

İyi kentsel yönetim ve toplumsal katılım sürdürülebilir kentsel planlamanın en önemli gerekliliklerinden biri olarak görülmektedir.

Akıllı yaşam, yukarıda sayılan tüm özelliklerin bir ürünü olup, doğal çevreyi korumak ve gelecek nesiller için devamlılığını sağlamak amacıyla akıllı yollarla yaşam sürdürmek olarak tanımlanabilir.

Akıllı şehir, sürdürülebilirliğin tüm kavramlarını karşılamaktadır. Çünkü sürdürülebilir gelişme, akıllı şehirlerde doğal kaynakların kullanımında çevresel farkındalığı hedefleyerek akıllı şehirlerin dönüşümü, sürdürülebilir yeşil şehirlerin örtük bir dönüşümü (Trindade vd., 2017, s. 3) olarak görülmektedir. Bu nedenle akıllı şehir, sürdürülebilir ve çevre dostu bir şehirdir.

*Yeşil ekonomi*, çevre dostu teknolojilere, yenilenebilir enerjiye ve düşük karbon salınımına dayalı bir ekonomik modeldir. Bu yaklaşım, sürdürülebilir kalkınmayı sağlamak için çevresel zararları minimize ederken, aynı zamanda iş yaratma ve ekonomik büyüme sağlar. *Döngüsel ekonomi* ise kaynakları verimli bir şekilde kullanmayı ve atıkları en aza indirerek geri dönüşümü teşvik eder. Bu model, “al, kullan, at” yerine “al, kullan, geri dönüştür” anlayışını benimseyerek, doğal kaynakların tükenmesini engeller ve atıkların ekonomiye geri kazandırılmasını sağlar. *Mavi ekonomi*, deniz ve okyanus kaynaklarını sürdürülebilir şekilde kullanmayı hedefler. Bu yaklaşım, su altı kaynaklarının korunması ve deniz ekosistemlerinin sürdürülebilir bir şekilde yönetilmesini öngörür. *Kentsel sürdürülebilirlik*, şehirlerin çevresel etkilerini azaltmayı, yaşam kalitesini artırmayı ve daha az kaynakla daha verimli yaşama alanları yaratmayı amaçlar. *Ekolojik ayak izi*, bireylerin ve toplumların tüketim alışkanlıkları ve yaşam tarzlarının çevreye olan etkisini ölçen bir araçtır. Bu gösterge, kaynak kullanımını ve çevresel etkileri minimize etme noktasında politika oluşturucular için faydalıdır. Son olarak, *akıllı şehirler*, teknoloji ve dijital altyapılarla şehirleri daha verimli, sürdürülebilir ve yaşam dostu hale getirmeyi hedefler. Enerji verimliliği, ulaşım sistemlerinin optimizasyonu ve atık yönetimi gibi unsurlar akıllı şehirlerin temel bileşenleridir.

Nitekim çevrenin sürdürülebilirliğini sağlayacak stratejiler sadece bunlarla sınırlı değildir. Aynı zamanda doğal kaynakların korunması, politikaların güçlendirilmesi, yerel gıda sistemlerinin oluşturulması, biyoçeşitliliğin korunması, küresel iş birliğinin sağlanması, duyarlı ve bilinçli tüketim, eğitim ve farkındalık gibi programlar gerçekleştirilerek çevresel sürdürülebilirlik sağlanabilir.

## 6. Sonuç

21. yüzyılda küresel toplum, hava, su, toprak ve çevre kalitesini iyileştirme ve ekolojik dengeyi koruma zorluklarıyla karşı karşıyadır. Bu nedenle çevre kirliliği büyük bir küresel endişe haline gelmiştir. Sanayileşmenin, kentleşmenin, modern tarımsal gelişmenin ve enerji üretiminin modern büyümesi, insan arzularını ve ihtiyaçlarını karşılamak için doğal kaynakların ayırım gözetmeksizin sömürülmesine yol açmış ve bu da çevre kalitesinin bağlı olduğu ekolojik dengenin bozulmasına neden olmuştur.

İnsanlar, gerçek anlamda, çevrelerinin ürünüdür. İnsan-çevre ilişkisi, çevrenin kirlenmesi ve bozulmasının toplumsal bir kökeni olduğunu göstermektedir. Kimyasal süreçlerdeki/işlemlerdeki modern teknolojik gelişmeler, çevrenin kendi kendini temizleme kapasitesinin üzerinde olan bol miktarda yeni kirleticilerle sonuçlanan yeni ürünler üretmiştir. Son zamanlardaki en büyük sorunlardan biri, çeşitli kaynaklardan çevrenin giderek bozulması nedeniyle insan hayatlarının tehdit altında olmasıdır.

Sürdürülebilir kalkınma, çevre koruma ile ekonomik büyümeyi bir arada yürütmeyi amaçlayan bir stratejidir. Geleceği şekillendiren stratejiler, çevresel sorunlarla başa çıkmak ve daha yaşanabilir bir dünya yaratmak için hayati öneme sahiptir. Bu stratejilerin etkin bir şekilde uygulanması, bireylerin, toplumların ve yönetimlerin ortak çabalarını gerektirmektedir. Sürdürülebilir bir gelecek için atılacak her adım hem günümüz hem de gelecek nesiller için kritik bir öneme sahiptir.

Sürdürülebilir kalkınma için doğal kaynakların kullanımında dengeyi sağlamak amacıyla sadece çevreyi korumakla kalmayıp aynı zamanda ekonomik istikrarı ve sosyal refahı da sağlayan kalkınma süreci ve çevre dostu uygulamaların benimsenmesi gerekliliği, sürdürülebilirliği teşvik etmeyi açısından önemli adımlar olmuştur.

Sürdürülebilir kalkınma, önemli gelişmeler kaydetmiş olsa da pratikte pek çok zorlukla karşılaşmıştır ve son 50 yılda çevresel, ekonomik ve sosyal boyutları arasında denge kurmayı hedefleyen bir kalkınma modeli olarak küresel düzeyde önemli bir yer edinmiştir. 1987'deki Brundtland Raporu ile tanımlanan bu kavram, başlangıçta çevre koruma ve kaynakların sürdürülebilir kullanımı gibi konulara odaklanmışken, zamanla ekonomik büyüme ve toplumsal eşitlik ile entegre edilmeye çalışılmıştır. Ancak, sürdürülebilir kalkınmanın pratikte karşılaştığı en büyük zorluklardan biri, çevresel koruma ile ekonomik büyüme arasındaki çelişkidir. Kapitalist büyüme modelinin sınırsız kaynak tüketimi ve çevreye verdiği zararlar, sürdürülebilir kalkınma hedeflerinin gerçekleştirilmesini engellemiştir.

Çevrenin sürdürülebilirliğini sağlamak, insanlığın geleceği için kritik bir önem taşımaktadır ve bu amaca ulaşmak için çeşitli stratejiler geliştirilmiştir. Bu stratejiler, doğal kaynakların korunması, ekosistemlerin iyileştirilmesi, çevresel tahribatın azaltılması ve iklim değişikliğiyle mücadeleye odaklanmaktadır. İlk olarak, yenilenebilir enerji kaynaklarına geçiş, fosil yakıtlara bağımlılığın azaltılması ve enerji verimliliğinin artırılması gibi stratejiler ön plana çıkmaktadır. Bu adımlar, karbon salınımlarını azaltarak, küresel ısınma ve iklim değişikliği ile mücadelede önemli bir rol oynamaktadır. Ayrıca, sürdürülebilir tarım ve su yönetimi uygulamaları, doğal kaynakların verimli ve eşit şekilde kullanılması, çevresel sürdürülebilirliğe katkı sağlamak için hayati önem taşımaktadır.

Çevrenin sürdürülebilirliğini sağlamak için geliştirilen çeşitli stratejiler, doğal kaynakların korunması ve çevresel etkilerin azaltılması adına kritik öneme sahiptir. Bu stratejiler arasında *yeşil ekonomi*, *döngüsel ekonomi*, *mavi ekonomi*, *kentsel sürdürülebilirlik*, *ekolojik ayak izi* ve *akıllı şehirler* gibi kavramlar öne çıkmaktadır. Her biri, çevresel sürdürülebilirliği sağlamak ve ekonomik büyüme ile çevre dostu uygulamaları uyumlu hale getirmek amacı taşır.

Sonuç olarak, sürdürülebilir kalkınma kavramının sürdürülebilirliği, küresel ölçekte karşılaşılan ekonomik, çevresel ve toplumsal engeller nedeniyle sorgulanmaktadır. Çevresel tahribatın devam etmesi, iklim değişikliği gibi küresel tehditlerin artması ve ekonomik büyümenin sürdürülebilir bir şekilde devam edebilmesi için gerekli dönüşümlerin gerçekleştirilmemesi, daha da karmaşık hale getirmiştir. Küresel kalkınma hedeflerinin başarılı bir şekilde uygulanabilmesi için, sadece teknolojik yenilikler ve politikalar değil, aynı zamanda daha derin bir sistemik değişim ve toplumsal bilinçlenme gerekmektedir. Sürdürülebilir kalkınmanın gerçekten sürdürülebilir olabilmesi için bu yapısal dönüşümler kaçınılmazdır. Tüm bu stratejiler, çevresel sürdürülebilirliği sağlamak için önemli adımlar atılmasını sağlar. Ancak bu stratejilerin etkinliği, küresel iş birliğine uygun politikalar, yerel yönetimlerin desteği ve toplumsal farkındalıkla doğrudan ilişkilidir.

**Yazar Katkı Oranı (Authorship Contributions):** Yazarlar çalışmaya eşit oranda katkı sağlamıştır.

### **Kaynakça**

- Afteni, C., Păunoiu, V., ve Afteni, M. (2021). Study on the transition from the linear economy to the circular economy. *Annals of "Dunarea de Jos" University of Galati, Fascicle V, Technologies in machine building*, 39, 49-55.
- Akbulut, F. ve Çölgeçen, B. (2023). BM 2030 sürdürülebilir kalkınma hedeflerinin ulusal kamu politikalarına dönüştürülmesi çerçevesinde bölgesel kalkınma planlarının rolü. *Marmara Üniversitesi Siyasal Bilimler Dergisi*, 11(1), 200-220.
- Akyıldız, F. (2011). Binyıl kalkınma hedefleri, insan hakları ve demokrasi. *Süleyman Demirel Üniversitesi Sosyal Bilimler Enstitüsü Dergisi*, 14, 39-60.
- Algan, N. (2011). Akdeniz eylem planı, sürdürülebilir kalkınma ve Türkiye. *Milletlerarası Hukuk ve Milletlerarası Özel Hukuk Bülteni*, 17(1-2), 37-54.



- Anjum, W., Ghufuran, B., & Abbas, M. (2024). Ecological footprint: a bibliometric analysis. *Environment, Development and Sustainability*, 1-35.
- Baykal, H. ve Baykal, T., (2008). Küreselleşen dünya’da çevre sorunları. *Mustafa Kemal Üniversitesi Sosyal Bilimler Enstitüsü Dergisi*, 5(9), 1-17.
- Blewitt, J. (2012). *Understanding sustainable development*. Routledge.
- BM Türkiye. (2024). Türkiye sürdürülebilir kalkınma amaçları. Erişim adresi: <https://turkiye.un.org/tr/sdgs>
- Bozlağan, R. (2010). Sürdürülebilir gelişme düşüncesinin tarihsel arka planı. *Journal of Social Policy Conferences*, 50, 1011-1028.
- Çamur, D., ve Vaizoğlu, S. A. (2007). Çevreye ilişkin önemli toplantı ve belgeler. *TSK Koruyucu Hekimlik Bülteni*, 6(4), 297 - 306.
- Dağdemir, Ö. (2015). *Çevre sorunlarına ekonomik yaklaşımlar ve optimal politika arayışları* (3. Baskı). Ankara: Gazi Kitabevi.
- Denona, B. N., ve Grdic, Z. S. (2020). Transitioning to a green economy—Possible effects on the croatian economy. *Sustainability*, 12(22), 9342.
- Dimitra M. (2023). Towards a sustainable future: the cyclical economy. *International Journal of Education, Business and Economics Research (IJEER)* 3(5): 1-18.
- Dragomir, D. A. (2021). Research on data analysis (environmental, social, and economic) in the context of implementing the circular economy. *Informatica Economica*, 25(4). 63-75.
- Ehresman, T. G., & Okereke, C. (2015). Environmental justice and conceptions of the green economy. *International Environmental Agreements: Politics, Law and Economics*, 15, 13-27.
- Ergülen, A. ve Büyükkeklik A. (2008). Sürdürülebilir kalkınmanın ekonomik ve çevre boyutları açısından atık yönetimi ve e-atıklar. *Niğde Üniversitesi İktisadi ve İdari Bilimler Fakültesi Dergisi*, 1(2), 19-30.
- Eşkinat, R. (2016). Binyıl kalkınma hedeflerinden sürdürülebilir kalkınma hedeflerine. *Anadolu Üniversitesi Hukuk Fakültesi Dergisi*, 2(3), 267-282.
- European Commission (2024). Delivering the European green deal. Erişim adresi: [https://ec.europa.eu/info/strategy/priorities-2019-2024/european-green-deal/delivering-european-green-deal\\_en](https://ec.europa.eu/info/strategy/priorities-2019-2024/european-green-deal/delivering-european-green-deal_en)
- Ferrer, A. L. C., Thomé, A. M. T., & Scavarda, A. J. (2018). Sustainable urban infrastructure: A review. *Resources, Conservation and Recycling*, 128, 360-372.
- Finco, A., & Nijkamp, P. (2001). Pathways to urban sustainability. *Journal of Environmental Policy & Planning*, 3(4), 289-302.
- Gladwin, T. N., Kennelly, J. J., ve Krause, T. S. (1995). Shifting paradigms for sustainable development: Implications for management theory and research. *Academy of management Review*, 20(4), 874-907.
- Global Compact Network Türkiye. (2024). Sürdürülebilir kalkınma amaçları. Erişim adresi: <https://www.globalcompactturkiye.org/surdurulebilir-kalkinma-amaclari>
- Gould, S. (2011). Accounting for Sustainability, *Accountancy Plus*, 1, 19-20.
- Guamba, J. M. E. (2017). Poverty, environment and sustainable development. *International Journal of Research*, 5(1), 399-411.

- Gündoğan, A., & Demir, C. (2024). Türkiye ve Çin'de kalkınmanın sürdürülebilirliği: karşılaştırmalı bir zaman serisi analizi. *Pamukkale Üniversitesi Sosyal Bilimler Enstitüsü Dergisi*, 61, 35-58.
- Grober, U. (2007). Deep roots: A conceptual history of 'sustainable development' (Nachhaltigkeit), WZB Discussion Paper, No. P 2007-002, Wissenschaftszentrum Berlin für Sozialforschung (WZB), Berlin.
- Hák, T., Janoušková, S., ve Moldan, B. (2016). Sustainable development goals: a need for relevant indicators. *Ecological indicators*, 60, 565-573.
- Hameed, A. A. (2019). Smart city planning and sustainable development. In *IOP conference series: materials science and engineering* 518(2), 1-12.
- Harris, J. M. (2000). Basic principles of sustainable development. *Dimensions of sustainable development*, 1, 21-40.
- IULA-EMME. (1997). *Yerel gündem 21*, Türkiye'de yerel gündem 21'lerin teşviki ve geliştirilmesi projesi bülteni, İstanbul.
- Jabareen, Y. (2008). A new conceptual framework for sustainable development. *Environment, development and sustainability*, 10, 179-192.
- Karacan, A. R. (2013). *Çevre ekonomisi ve politikası, ekonomi, politika, uluslararası ve ulusal çevre koruma girişimleri*. (Genişletilmiş 2. Baskı). İzmir: Ege Üniversitesi Basımevi.
- Lee, K. H., Noh, J., ve Khim, J. S. (2020). The blue economy and the united nations' sustainable development goals: challenges and opportunities. *Environment international*, 137, 1-6.
- Loiseau, E., Saikku, L., Antikainen, R., Droste, N., Hansjürgens, B., Pitkänen, K., ... ve Thomsen, M. (2016). Green economy and related concepts: An overview. *Journal of cleaner production*, 139, 361-371.
- Ramirez Lopez, L. J., ve Grijalba Castro, A. I. (2020). Sustainability and resilience in smart city planning: A review. *Sustainability*, 13(1), 181.
- Mebratu, D. (1998). Sustainability and Sustainable Development: Historical and Conceptual Review. *Environmental Impact Assessment Review*, 18, 493-520. doi: 10.1016/S0195-9255(98)00019-5
- Meerwissen. (2024). The Scope of sustainable blue economy. Erişim adresi: <https://meerwissen.org/themes/sustainable-blue-economy/>
- Munasinghe, M. (2009). Sustainable development in practice: sustainomics methodology and applications. New York: Cambridge University Press,
- Ninawe, A. S. (2017). Blue economy is the economic activities that directly or indirectly take place in the ocean and seas, use outputs, goods and services into ocean and land based activities. *Examines in Marine Biology & Oceanography*, 1-3.
- Omer, A. M. (2008). Energy, environment and sustainable development. *Renewable and Sustainable Energy Reviews*, 12(9), 2265-2300.
- Önder, T. (2003). *Ekoloji, toplum ve siyaset*. Ankara: Odak Yayın Evi.
- Purkis S. (2020). *Yeşil ekonominin ekoloji politikası*. Ankara: Ekin Yayınevi,
- Reena K. (2019). Environment and sustainable development. *Flora And Fauna*, 25(1), 39-44.

- Rees, S. E., Foster, N. L., Langmead, O., Pittman, S., ve Johnson, D. E. (2018). Defining the qualitative elements of aichi biodiversity target 11 with regard to the marine and coastal environment in order to strengthen global efforts for marine biodiversity conservation outlined in the united nations sustainable development goal 14. *Marine Policy*, 93, 241-250.
- Reyhan, A. S. (2023). 100. yılında türkiye cumhuriyeti'nin yeni ekonomik yol güzergahı: yeşil mutabakat süreci ve döngüsel ekonomi üzerine bir değerlendirme. *Süleyman Demirel Üniversitesi Fen-Edebiyat Fakültesi Sosyal Bilimler Dergisi*, (Cumhuriyet'in 100. Yılı Özel Sayısı), 211-224.
- Sætra, H. S. (2022). *AI for the sustainable development goals*. CRC Press.
- Shamaee, S. H., Yousefi, H., ve Zahedi, R. (2024). Assessing urban development indicators for environmental sustainability. *Discover Sustainability*, 5(1), 341.
- Singh, A. K., Jyoti, B., Kumar, S., & Lenka, S. K. (2021). Assessment of global sustainable development, environmental sustainability, economic development and social development index in selected economies. *International Journal of Sustainable Development and Planning*, 16(1), 123-138.
- Smith-Godfrey, S. (2016). Defining the blue economy. *Maritime Affairs: Journal of the National Maritime Foundation of India*, 12(1), 58-64. <https://doi.org/10.1080/09733159.2016.1175131>
- Spalding, M. J. (2016). The new blue economy: the future of sustainability. *Journal of Ocean and Coastal Economics*, 2(2), 1-22.
- TC. Cumhurbaşkanlığı Strateji ve Bütçe Başkanlığı. (2024). Sürdürülebilir kalkınma amaçları. Erişim adresi: <http://www.surdurulebilirkalkinma.gov.tr/amaclari/>
- TC. Dışişleri Bakanlığı. (2024). Çevre, iklim değişikliği ve suya dair sürdürülebilir kalkınma hedefleri. Erişim Adresi: <https://www.mfa.gov.tr/surdurulebilir-kalkinma.tr.mfa>
- Toli, A. M., ve Murtagh, N. (2020). The concept of sustainability in smart city definitions. *Frontiers in Built Environment*, 6, 77-87.
- Trindade, E. P., Hinnig, M. P. F., da Costa, E. M., Marques, J. S., Bastos, R. C., ve Yigitcanlar, T. (2017). Sustainable development of smart cities: A systematic review of the literature. *Journal of Open Innovation: Technology, Market, and Complexity*, 3(3), 1-14.
- United Nations. (1973). *Report of the United Nations Conference on the Human Environment*. 5-16 June. Stockholm.
- United Nations. (1987). *Rio Declaration*. Rio: UN.
- United Nations. (1997). *Indicators of sustainable development: Guide lines and methodologies*. New York: UN.
- UNDP Türkiye. (2012). *İstedığımız Gelecek: Birleşmiş Milletler Sürdürülebilir Kalkınma Konferansı (Rio+20) Rio de Janeiro, Brezilya*.
- United Nations. (2014). Blue economy concept paper available at. Erişim adresi: <https://sustainabledevelopment.un.org/concent/documents/2978BEconcept.pdf>
- World Summit on Sustainable Development (WSSD) (2002). *World Summit on Sustainable Development implementation report*. Johannesburg: WSSD
- Yakovleva, E. A. (2020). Cyclic economy in a globalized world. In *SHS Web of Conferences* (Vol. 74, p. 06032). EDP Sciences.

Zarzis, J. ve Ziad, M. (2011).The Reality of the Information Technology Industry in the Emirate of Dubai. *The Informatics Symposium in the Arab World*.

Zeng, X., Yu, Y., Yang, S., Lv, Y., ve Sarker, M. N. I. (2022). Urban resilience for urban sustainability: concepts, dimensions, and perspectives. *Sustainability*, 14(5), 2481.



## HÂFİZ POST'UN HAYATI HAKKINDA YENİ BİLGİLER

Engin ÇETİN<sup>1</sup>

### Öz

Klasik Türk musikisinin en önemli bestekârlarından Hâfız Post'un (ö. 7 Cemâziyelâhir 1105/3 Şubat 1694) hayatına dair bilinenler, temelde bestelerinin yer aldığı mecmualar ile devrin şuarâ tezkireleri ve çeşitli biyografi derlemelerine dayanmaktadır. Ancak söz konusu kaynaklarda yer alan sınırlı bilgiler kapsamlı bir biyografi inşasına imkân vermemektedir. Bu çerçevede Hâfız'ın bürokratik görevleri, nerede ikamet ettiği, vefat tarihi ve yeri ile ailesi hakkında bilinenler oldukça sınırlıdır. Literatür ise genellikle müzikologların Hâfız Post'un eserlerine dair keşifleriyle genişleyebilmektedir. Bu makalede arşiv vesikalarından hareketle Hâfız'ın ailesi, kariyeri, vefatı ve terekesi hakkında yeni tespit edilen bilgiler ele alınmıştır. Hâfız Post'un hayatındaki sis perdesini büyük ölçüde aralayan bu bilgiler, mevcut literatüre ciddi katkılar sağlayacak mahiyettedir. Ayrıca Osmanlı devri sanatkârlarının biyografileri için öncelikle arşiv kayıtlarına başvurulması gerektiğini yeniden hatırlatacak bir bakış açısı da sunmaktadır.

**Anahtar Kelimeler:** Hâfız Post, Türk musikisi, Biyografi, Müzikoloji, Osmanlı bürokrasisi

## NEW INFORMATION ABOUT THE LIFE OF HÂFİZ POST

### Abstract

What is known about the life of Hâfız Post (d. 7 Jemâziyelâhir 1105/3 February 1694), one of the most important composers of classical Turkish music, is mainly based on the compilations of his compositions, the contemporary şuarâ tezkires and various biographical compilations. However, the limited information in these sources does not allow for the construction of a comprehensive biography. In this context, what is known about Hâfız's bureaucratic duties, where he resided, the date and place of his death, and his family is quite limited. The literature, on the other hand, is usually expanded by musicologists' discoveries about Hâfız Post's works. This article discusses newly discovered information about Hâfız's family, career, death and estate based on archival documents. This information, which largely unravels the smokescreen of Hâfız Post's life, is of a nature to make significant contributions to the existing literature. It also offers a perspective that will remind us that archival records should be consulted for the biographies of Ottoman period artists.

**Keywords:** Hâfız Post, Turkish music, Biography, Musicology, Ottoman bureaucracy

<sup>1</sup> Dr. Öğr. Üyesi, Marmara Üniversitesi İnsan ve Toplum Bilimleri Fakültesi Tarih Bölümü, engincetin1520@gmail.com, ORCID: 0000-0002-0580-7239.

**Başvuru Tarihi** (Received): 08.11.2024 **Kabul Tarihi** (Accepted): 15.01.2025

## Giriş

Hâfız Post<sup>2</sup>, Türk musikisinin en meşhur bestekârlarındandır. Buna rağmen hayatı hakkında bilinenler oldukça sınırlıdır. Asıl adı Mehmed olup 1620'li yıllarda İstanbul'da doğduğu tahmin edilmektedir. Genç yaşlarında "Hâfız" olmuştur. "Post" lakabının bütün vücudunun kıllarla kaplı olmasından kaynaklandığı yönünde bir rivayet vardır. Oldukça geç tarihli bir söylentiye göre ise katıldığı meclislere koltuğunun altında bir post ile gittiği için bu lakapla anılmıştır. Devrin kaynaklarında meşhur şair Nâilî Mustafa Efendi'nin himayesinde yetiştiği özellikle vurgulanmaktadır. Bu çerçevede Tophaneli Mahmud Efendi'den hüsnühat meşk ettiği, musiki eğitimini ise Kasımpaşalı Osman Efendi'den aldığı bilinmektedir. Hattatlık ve şairlik gibi meziyetlerine rağmen Hâfız'ı gerek devrinde gerekse vefatından sonra meşhur eden musikideki başarısıdır. Çağdaşları ve modern araştırmacılar onun bir musiki dehâsı olduğunda hemfikirdir. Farklı türde 1.000'in üzerinde bestesi olduğu tahmin edilen Hâfız'ın 4'ü günümüze ulaşan 5 güfte mecmuası tespit edilmiştir (Karagöz, 2021, s.175-184). Sarayın muteber sanatkârlarından olmasına rağmen uzun süre bürokratik görevler üstlenmediği düşünülmekte, yalnızca hayatının sonlarına doğru dış kâğıt eminliği vazifesine atandığı bilinmektedir. Devrin biyografik kaynaklarında yer alan bilgilerden ve düşürülen tarihlerden 1105/1693-94 yılında vefat ettiği anlaşılmaktadır (Ergun, 2022, ss. 72-74).

Hâfız Post'un hayatı hakkında kitabî kaynaklarda yer alan hemen hemen her şey yukarıdaki satırlardan ibarettir. Sadeddin Nüzhet Ergun, bu bilgileri yaklaşık 80 yıl önce devrin şuarâ tezkireleri, çeşitli biyografik kaynaklar ve Hâfız'ın bestelerinin yer aldığı mecmualardan özenle derlemiştir. Ergun'un inşa ettiği bu kısa biyografiden sonra literatür Hâfız'ın eserlerine dair keşifler ile genişleyebilmiştir. Bu çerçevede Nilgün Doğrusöz, Murat Bardakçı, Harun Korkmaz ve Ensar Karagöz, Hâfız Post'un bestelerinin yer aldığı mecmualar hakkında önemli tespitlerde bulunmuşlardır (Doğrusöz, 1993; Bardakçı, 2010; Korkmaz, 2015; Karagöz, 2018; Karagöz 2021)<sup>3</sup>. Özellikle Ensar Karagöz'ün literatüre kazandırdığı mecmualarda Hâfız'ın mizahî yönüne ve devrin meşhur simalarıyla olan ilişkilerine dair dikkat çekici ayrıntılar yer almaktadır. Türk musiki tarihi ve Hâfız'ın bestekârlığı için son derece kıymetli olan bu mecmualardaki biyografik veriler de oldukça sınırlıdır. Osmanlı devri sanatkârları hakkında önemli araştırmalar yayınlayan Talip Mert ise kısa süre önce ilk defa Hâfız Post'a dair çeşitli arşiv belgeleri tespit etmiştir (Mert, 2020, ss.58-63). Hâfız'ın kâğıt emini tayin edilmek için verdiği arzuhal ve vefatından sonra terekesine dair bazı davaları içeren bu kayıtlar, literatüre yeni bir zemin kazandırmıştır. Bu çalışma, Hâfız'ın Edirne'de düzenlenen terekesi başta olmak üzere tarafımızca tespit edilen ve Mert'in kullandığı vesikaları tamamlayıcı veriler içeren yeni belgelere dayanmaktadır. Söz konusu belgeler, meşhur bestekârın hayatına dair bilinmeyen pek çok hususu aydınlatacak mahiyettedir. Bu çerçevede öncelikle Hâfız'ın memuriyeti ele alınmış, ardından nerede ve ne zaman vefat ettiği meselesi ile terekesi ve ailesi hakkındaki veriler değerlendirilmiştir.

### 1. "Ehl-i Ma'ârif"ten "Ehl-i Dîvân"a

Devrin kaynaklarında Hâfız Post'un hayatının sonlarına doğru Kâğıd-ı Bîrûnî/Dış Kâğıd Eminliği yaptığı kaydedilmektedir. Uzun süredir Hâfız'ın bu vazifeye ne zaman atandığı ve ne kadar süre görev yaptığına dair herhangi bir belgeye işaret edilmemişti. İlk defa Talip Mert, Hâfız Post'un ilgili görevi talep ettiği şu arzuhalini tespit etti:

<sup>2</sup> "Hâfız Post" lakabı kitabî kaynaklara dayalı olarak yazıla gelmiştir. Bu çalışmada ilk defa "Hâfız Post" ifadesinin geçtiği belge de tespit edilmiş ve kullanılmıştır (Ek-10).

<sup>3</sup> Hâfız Post'un Türk musikisindeki yeri hakkında değerlendirmeler için ayrıca şu çalışmaya başvurulabilir: (Söylemez, 2016).

*Arzuhâl-i bendeleri oldur ki; bu kulları erbâb-ı ma‘ârifden müstahk-ı inâyet ve âtifet bendeleri olmağla dış kâğıd emâneti hudmetiyle behremend buyurmaları ricâ olunur. Emr ü fermân devletlü sultânım hazretlerininindir.*

*Bende Hâfiz Muhammed* (Mert, 2020, s.62; BOA, Bâb-ı Âsafî Ruus Kalemi Dosya Tasnifi (A.RSK), nr. 150/7/Ek-1)

Hâfiz’in kendisini “erbâb-ı ma‘ârifden” olarak tanımlaması dikkat çekicidir. Arzuhalinde o esnada veya daha önce bir memuriyette bulunduğu dair herhangi bir atıfta bulunmaması bu görevin ilk memuriyeti olduğu fikrini desteklemektedir. İsmi özellikle şeddeli olarak yazmıştır ki bu durumda “Muhammed” şeklinde kullandığı anlaşılmaktadır. Hâfiz’in bu göreve talip olması ileri yaşta bir kariyer hayalinden ziyade kendisine bir gelir bulma ihtiyacından kaynaklanmış olmalıdır. Zira aşağıda ayrıca ele alınacak olan terekesi maddî durumunun iyi olmadığını göstermektedir.

Hâfiz’in başvurusu prosedür gereği öncelikle derkenâra havale edilmiş ve ilgili görevin kimin üzerinde olduğunun kaydı çıkartılmıştır. Derkenâra göre dış kâğıt emniyetine 15 gün önce Divan kâtiplerinden Mustafa Safvetî atanmıştır. Buna rağmen Defterdâr İsmail Efendi, Hâfiz Post’un dış kâğıt emini tayin edilmesi yönünde bir telhis hazırlamıştır. Muhtemelen Hâfiz, arzuhalini bir ön görüşme sonrası ve prosedür gereği sunmuştur. Bu görevin ona verileceği arzuhal sunulmadan önce kararlaştırılmış olmalıdır. Ancak buna kimin vesile olduğu açık değildir. Sadrazamın da uygun görmesi ile atama 13 Şaban 1104/19 Nisan 1693’te kesinleşmiştir (BOA, Sadaret Defterleri (A.d), nr. 2938: 67/Ek-2).

Hâfiz Post, ilk atamasının üzerinden yaklaşık dokuz ay geçtikten sonra, 17 Cemaziyevvel 1105/14 Ocak 1694’te aynı vazifeye bu kez “ibkâen” tayin edilmiştir (BOA, Bâb-ı Defterî, Başmuhasebe Kalemi Dosya Tasnifi (D.BŞM), nr. 1016/81; A.d, nr. 2938, s. 67). Bu atamadan kısa süre sonra, 7 Cemaziyelahir/3 Şubat 1694’te görevinin başında vefat etmiştir. Ertesi gün daha önce yerine atandığı Mustafa Safvetî yeniden dış kâğıt emini tayin edilmiştir (BOA, A.d, nr. 2938, s. 67). Yaklaşık 10 aylık bu görev, Hâfiz’in ileri yaşlarında üstlendiği ilk ve tek memuriyeti olmalıdır.

Hâfiz Post’un “ehl-i ma‘ârif” iken “ehl-i dîvân” zümresine de dâhil olmasını sağlayan dış kâğıt emniyeti, “hâcegân-ı dîvân-ı hümâyûn” olarak tanımlanan üst düzey kalemiye memuriyetlerinden biridir (İpşirli, 1996). “Emânet-i Kâğıd-ı Bîrûnî”, “Taşra Kâğıd Emâneti” ve “Emânet-i Rûsûm-ı Dîvân-ı Âlî” şeklinde farklı adlarla anılan bu göreve atanan kimseler, divandan yazılan timar beratları ve şikâyet emirlerini sahiplerine teslim ederek resmlerinin tahsil edilmesi işleminden sorumludur (Ahışhalı, 2023, s. 94, 128; Sarıyıldız, 2019, ss. 2-3). Hazinesinin acil harcamaları için sıkça başvurulmuş bir gelir havuzu olan bu berat resmlerinin yaklaşık %18’i emânet görevini yürüten kimseye aittir. Örneğin yazısı 1.000 akçe olan bir timar beratından 60 akçe resm alınmaktadır. Bu 60 akçenin 49 akçesi mîrîye ait iken 11 akçesi dış kâğıt emininin hissesidir. Keza 5.000 akçelik bir timar için tahsil edilen 300 akçelik resmin 55 akçesi de emine aittir (BOA, MAD, nr. 3467: 2). Alternatif bir oranlama ile hazineye intikal eden paranın yaklaşık %22,44’ü kadar miktar eminin geliri olmaktadır.

Hâfiz’in görev yaptığı devre ait kâğıd-ı bîrûnî emânetinin muhasebe icmali bugün elimizdedir. Buna göre Hâfiz devrinde berat ve şikâyet resimlerinden hazine adına 55.356 akçe tahsil edilmiştir (BOA, MAD, nr. 2962: 429/Ek-3). Söz konusu gelir çeşitli harcamalara havale edilerek ve kazasker kâtiplerinin maaşlarının ödenmesi suretiyle harcandığından öldüğü sırada Hâfiz Post’un devlete borcu yoktur. Ancak kâğıt emniyeti sıkça başvurulmuş bir gelir havuzu olduğundan Hâfiz hayatta iken planlanan ancak vefatı nedeniyle ödenemeyen havaleler

mevcuttur. Bu tür havalelerin ödenmesi için çok sayıda “edâ tezkiresi”<sup>4</sup> düzenlenmiştir. Bu tezkirelerin birinde “Hâfız Post” ifadesinin kullanılmış olması şimdiye kadar tespit edilen belgeler arasında lakaba yer veren tek örnek olması bakımından oldukça kıymetlidir (BOA, MAD, nr. 2962: 35/Ek-10).

Hâfız'ın kâğıt emini olarak görev yaptığı dönemde hazineye intikal eden paranın yaklaşık %22,44'ü kadar miktarı emin payı olarak kendi hesabına tahsil etmiş olması gerekir. Bu durumda Hâfız, bu görevi sayesinde 10 ayda yaklaşık 12.400 akçelik bir gelir elde etmiş olmalıdır. Ancak borç içinde vefat etmesi, maddî durumunu düzeltmek için talip olduğu anlaşılan bu görevden beklenen faydayı sağlayamadığını düşündürmektedir.

## 2. Hâfız Post'un Vefâtı ve Ailesi

Vefatına düşürülen tarihlerden ve devrin biyografik kaynaklarından Hâfız Post'un 1105/1693-94 yılında vefat ettiği bilinmektedir (Ergun, 2022, s. 74). Talip Mert'in tespit ettiği dava kayıtları Hâfız'ın en geç 26 Receb 1105/23 Mart 1694'te ölmüş olabileceğini göstermekteydi (Mert, 2020, ss. 62-63). Yukarıda Hâfız'ın vefatıyla dış kâğıt emini görevine Mustafa Safvetî'nin 8 Cemaziyelahir 1105/4 Şubat 1694'te tayin edildiği belirtilmişti. Hâfız'ın görev yaptığı devre ait muhasebe icmâli de 13 Şaban 1104-8 Cemaziyelahir 1105 tarihleri için hazırlanmıştır (BOA, MAD, nr. 2962: 429/Ek-3). Bu durumda Hâfız'ın 7 Cemâziyelahir 1105/3 Şubat 1694 tarihinde vefat ettiğini söylemek mümkündür.

Hâfız'ın ölüm tarihi, padişah ve bürokrasinin genellikle Edirne'de ikamet ettiği yıllara denk gelmektedir. Hâfız Post da kâğıt emini görevi vesilesiyle Edirne'de Arabacı Ahmed Mahallesi'nde misafir olarak ikamet ederken vefat etmiş ve naaşı Edirne'de defnedilmiştir. Ölümünün ardından Edirne ve İstanbul'da iki ayrı tereke düzenlenmiştir. İstanbul'da düzenlenerek Edirne'ye gönderilen defter, ilgili yıllara ait sicillerin eksik olması dolayısıyla, maalesef tespit edilememiştir. Edirne'de 24 Receb 1105/21 Mart 1694'te düzenlenen asıl terekeye göre ise Hâfız “düyünü terekesinden ezyed olduğu halde” ölmüştür. Başka bir ifade ile meşhur Türk bestekârının borçları mirasından fazladır. Bu yüzden ailesi terekesinden el çekerek borçlarının “guremâ” usûlüyle ödenmesini sağlamıştır<sup>5</sup>.

Hâfız'ın terekesi ve alacaklılarının bazı dava kayıtları, ailesi ve yakınları hakkında oldukça önemli bilgiler sunmaktadır. Öncelikle Edirne'de Arabacı Ahmed Mahallesi'nde misafir iken vefat eden Hâfız Post'un asıl ikametgâhının İstanbul'da Süleymaniye Mahallesi'nde olduğu ortaya çıkmıştır. Babası ve dedesinin adı “Abdülvehhab bin Abdülkerim” ve “Abdullah bin Abdülvehhab” olmak üzere iki farklı şekilde kaydedilmiştir<sup>6</sup>. Bu durumun nedeni açık olmamakla birlikte terekelerde Abdullah ve Abdurrahman isimlerinin ihtida dışında baba adının tespitinin zor olduğu hallerde veya babanın mirasçı olmadığı durumlarda kullanıldığı bilinmektedir (Erünsal, 2023, s. 50-52).

Hâfız'ın vefat ettiği sırada Afife adında bir eşi, Fatma adında bir kızı, Hüseyin Efendi adında bir erkek ve Rukiyye adında bir kız kardeşi bulunmaktadır<sup>7</sup>. Borçlarının ödenmesi için bir ara

<sup>4</sup> Edâ tezkiresi, genellikle hazineden alacaklı olan kişi ve kurumların daha önce planlanmış olmasına rağmen paralarını tahsil edemediği durumlarda hazırlanan bir tür masraf tezkiresidir.

<sup>5</sup> Guremâ usûlü, ölen kimsenin borçlarının terekesinden fazla olması durumunda müzayedeye satılan terekesinden elde edilen gelirin alacaklılar arasında nisbî oranlama ile taksim edilmesidir (Bozkurt, 2011, s. 47, 134, 173).

<sup>6</sup> “...Kâğıd Emîni Hâfız Mehmed Efendi ibni Abdullah bin Abdülvehhâb'ın...” (Edirne Kadı Sicilleri, nr. 77, vr. 27a); “...müteveffâ-yı mezbûr Hâfız Mehmed Efendi bin Abdülvehhâb bin Abdülkerim hayâtında...” (Topkapı Sarayı Müzesi Sicilleri, nr. 259, vr. 164a).

<sup>7</sup> “Mahmiye-i Edirne'de Arabacı Ahmed Mahallesi'nde müsâfîren sâkin olup duyünü terekesinden ezyed olduğu hâlde bundan akdem fevt olan Kâğıd Emîni Hâfız Mehmed Efendi ibni Abdullah bin Abdülvehhâb'ın verâseti zevce-i metrûkesi Afife binti Hüseyin nâm hatun ile sulbiye sagîre kızı Fâtîma'ya ve mahmiye-i İstanbul'da sâkin



vasî tayin edilen kayınbiraderinin ismi ise “Mehmed Ağa bin Mehmed”dir (Topkapı Sarayı Müzesi Sicilleri, nr. 259, vr. 160a/Ek-5). Oysa mirasçıları arasında yer alan eşi, “Afife binti Hüseyin” olarak kayıtlara geçmiştir. Şayet bir yanlış yazım söz konusu değilse Mehmed Ağa’nın Hâfız’ın o esnada hayatta olmayan başka bir eşinin kardeşi olması gerekir. Aşağıda ele alınacak olan tereke düzenleme sürecindeki gelişmeler Hâfız’ın kızı Fatma’nın Afife’den doğmamış olma ihtimalini de düşündürmektedir. Terekede 18.000 akçe değer biçilerek kaydedilen Mirza adlı gulam da Hâfız’ın yakın çevresine dair ilk defa tespit edilen isimler arasındadır.

### 3. Vasî Silsilesi

Hâfız’ın vefatının ardından ilk anda borçlarının terekesinden yüksek olacağı düşünülmemiş olmalıdır. Zira kızı Fatma’nın miras işlemlerini takip etmek üzere es-Seyyid Abdullah Çelebi ibni Mehmed vasî tayin edilerek terekeye el koyması sağlanmıştır. Bu noktada Hâfız’ın kızı Fatma’ya eşi Afife’nin vasî tayin edilmemesi, Fatma’nın öz annesinin Afife olmayabileceğini düşündürmektedir. Zira yetim ve öksüzlerin vasîsi olarak genellikle anne ve babasının tayin edilmesi yaygın bir pratiktir (Bozkurt, 2011, ss. 210-211). Üstelik Afife ilerleyen süreçte guremâ için vasîlik görevi de üstlenmiştir.

Abdullah Çelebi’nin Hâfız’ın kızı Fatma adına terekeye el koymasından sonra başta Hâfız’ın eşi Afife Hatun olmak üzere borçluların talepleri üzerine mirasçılar terekeden el çekmek zorunda kalmıştır. Bu çerçevede Afife Hatun’un vekili Nasibzâde Ahmed Efendi 22 Receb 1105/19 Mart 1694’te Edirne’de mahkemeye başvurmuş ve Afife Hatun’un Hâfız Post’tan 410 guruş alacağı olduğunu ifade ederek terekeye el koyan Abdullah Çelebi’den bu parayı talep etmiştir. Nasibzâde Ahmed Efendi, söz konusu 410 guruşun 200’ünün mehr-i mü’eccel, 210 guruşun ise borç olarak verildiğini şahitler göstererek ispatlamıştır (Edirne Kadı Sicilleri, nr. 77, vr. 26b/Ek-4 ve Ek-5).

Nasibzâde Ahmed’in Hâfız’ın mirasına el koyan Abdullah Çelebi’den 410 guruş talep etmesinden iki gün sonra tereke düzenlenmiştir. Ancak 24 Receb 1105/21 Mart 1694’te Edirne’de düzenlenen terekede borçların ödenmesine vasî olarak Afife Hatun kaydedilmiştir<sup>8</sup>. Bu iki günde alacaklıların ortaya çıkması nedeniyle Hâfız’ın eşi Afife, kızı Fatma, erkek kardeşi Hüseyin ve kız kardeşi Rukiye’nin mirastan el çektiği anlaşılmaktadır. Dolayısıyla Hâfız’ın kızı Fatma’nın vasîsi olarak terekeye el koyan Abdullah Çelebi’den eşyalar alınmış ve vasîliği son bulmuş; malların satımı ve borçların ödenmesi işine nezaret etmek üzere de Afife Hatun vasî atanmıştır.

İstanbul sicillerinde yer alan bir kayda göre terekenin yazımından sadece iki gün sonra, 26 Receb 1105/23 Mart 1694’te, bu kez Hâfız’ın kayınbiraderi Mehmed Ağa bin Mehmed<sup>9</sup> borçları takip etmek üzere vasî tayin edilmiştir (Mert, 2020, s. 63; Topkapı Sarayı Müzesi Sicilleri, nr. 259, vr. 160a). Edirne’de düzenlenen terekede İstanbul kassâm-ı askerîsinin gönderdiği defter ve miktara atıf yapılması, İstanbul’daki mal sayımlarının da 24 Receb 1105/21 Mart 1694’te tamamlandığını göstermektedir. Bu durumda Edirne’deki alacak-verecek işlerini Afife

*li-ebeveyn er karındaşı Hüseyin Efendi’ye ve kız karındaşı Rukiyye’ye münhasır olduğu şer’an zâhir olduktan sonra...*” (Edirne Kadı Sicilleri, nr. 77, vr. 27a).

<sup>8</sup> “...müteveffâ-yı mezbûrun terekesinden duyûn-ı müsbesin ifâya hüccet-i şer’iyye ile vasî nasb [ve] ta’yin olunun mezbûre Afife Hatun ma’rifetiyle sük-ı sultânide ba’de’l-müzâyede bey’ ve mâbeynü’l-guremâ tevzi ve taksim olunan muhalledâtıdır ki zikr olunur...” (Edirne Kadı Sicilleri, nr. 77, vr. 27a).

<sup>9</sup> “...tesviye-i umûruna bir vasî ve kayyim nasbı lâzım ve mühim olmağın emânet ve diyânet ile ma’rûf olduğu ihbâr olunan müteveffâ-yı mezbûrun kayını işbu hâfizü’l-kitâb Mehmed Ağa bin Mehmed’i hâkim-i mevki’-i sadr-ı kitâb tubâ-lehu ve hüsn-i me’âb efendi hazretleri tesviye-i umûr-ı müteveffâ-yı mezbûr ve guremâsıyla husûmet [ve] red-i cevâba ve duyûn-ı müsbesini terekeden bi-tariki’l-guremâ ashâb-ı duyûna redde vasî ve kayyim nasb...” (Topkapı Sarayı Müzesi Sicilleri, nr. 259: 160a/Ek-7).

Hatun'un, İstanbul'daki borç işlerini ise Mehmed Ağa'nın yürüttüğü yahut terekenin düzenlenmesinden sonra Mehmed Ağa'nın vasî olduğu iki ihtimalden söz edilebilir.

Hâfız'ın kayınbiraderi Mehmed'in vasî tayin edilmesinden üç gün sonra, 29 Receb 1105/26 Mart 1694'te, İstanbul'da görülen bir davada Hâfız'ın borçları için vasî olarak "es-Seyyid Mehmed Efendi ibni Abdülkadir" isimli birinin kaydedilmesi son derece ilginçtir (Mert, 2020, s. 63; Topkapı Sarayı Müzesi Sicilleri, nr. 259, vr. 163a/Ek-9). Zira bir gün önceki bir davada Hâfız'ın kayınbiraderinin "Mehmed Çelebi ibni Mehmed Ağa" adıyla vasî olduğu görülmektedir (Mert, 2020, s. 63; Topkapı Sarayı Müzesi Sicilleri, nr. 259, vr. 164a/Ek-8). Çok daha garip olan ise son davada vasî olarak görülen "es-Seyyid Mehmed Efendi bin Abdülkadir Efendi"nin Hâfız'ın kayınbiraderi Mehmed Ağa'nın vasî tayin edildiği hüccetin şahitleri arasında yer almasıdır (Topkapı Sarayı Müzesi Sicilleri, nr. 259, vr. 160a/Ek-7). Üstelik Hâfız'ın kardeşi Hüseyin de bu davada alacaklı "Mehmed Çelebi bin Mehmed" in şahididir. Anlaşılan o ki "Mehmed Çelebi bin Mehmed" adıyla kaydedilen alacaklı Hâfız'ın kayınbiraderi Mehmed'dir. Alacağını hukuki olarak belgeleyebilmek için vasîliği, bir yakınlığı olduğu anlaşılan "es-Seyyid Mehmed Efendi bin Abdülkadir Efendi"ye devretmiştir.

#### 4. Hâfız'ın Terekesi ve Borçları

Hâfız'ın Edirne'de düzenlenen terekesine kaydedilen eşyalar kıyafet, yatak-yorgan ve kap-kacak ağırlıklı olup dikkat çekici bir özellik göstermez (Edirne Kadı Sicilleri, nr. 77, vr. 27a-27b/Ek-6). Eşyaların değeri ve borç miktarı bakımından da ciddi bir zenginliğe işaret etmez. Terekede herhangi bir gayrimenkul kaydedilmemiştir. Mirza adlı 18.000 akçe değerinde bir gulamın varlığı ise kayda değerdir. Beklenenin aksine, Hâfız'ın terekesinde *Kur'an-ı Kerim*, *Şürûtu's-salât* ve bir adet *Mecmua* dışında herhangi bir kitap yer almamaktadır. Bir adet 40 akçe değerindeki *Hilye-i Şerif* Hâfız'ın sanatkârlığı ile ilişki kurulabilecek bir ayrıntı olarak göze çarpmaktadır. Bu noktada Hâfız'ın kitaplarının İstanbul Kassamı Veliyüddin Efendi'nin düzenlediği ve toplam değeri 17.137 akçe olduğu bilinen İstanbul'daki malları arasında yer aldığı tahmin edilebilir. Esasen Hâfız'ın mutlaka geniş bir kütüphanesi olması gerektiği yönünde bir ön kabul de bizi bu arayışa sevk ediyor olabilir. Zaten değeri yüksek olmayan İstanbul defterinin de ciddi miktarda kitap içermiyor olması kuvvetle muhtemeldir.

Hâfız'ın Edirne'deki mallarının toplam değeri 73.697 akçe olarak kayıtlara geçmiştir. Bu miktarın 8.980 akçesi defin ve mahkeme giderlerine sarf edilmiştir. Geriye kalan 64.717 akçeye İstanbul Kassâm-ı Askeri Veliyüddin Efendi'nin gönderdiği defterdeki malların değeri olarak 17.137 daha eklenmiş ve Hâfız'ın toplam terekesi 81.854 akçe olarak hesaplanmıştır. Bu miktarın tamamı guremâ usûlüyle Hâfız'ın borçlarına ödenmiştir.

**Tablo 1:** *Hâfiz Post'un Borçları*

| Alacaklı                      | Alacak Miktarı (Akçe) | Oran    | Ödenen miktar (Akçe) |
|-------------------------------|-----------------------|---------|----------------------|
| Afife Hatun (mehr-i mü'eccel) | 32.000                | 19,28%  | 15.680               |
| Afife Hatun (borç)            | 33.600                | 20,25%  | 16.464               |
| Hacı Mehmed                   | 800                   | 0,48%   | 392                  |
| Kürkçü Andon                  | 2.560                 | 1,54%   | 1.254                |
| Bakkal Mandel                 | 2.680                 | 1,62%   | 1.308                |
| Hayyat Karabet                | 2.320                 | 1,40%   | 1.136                |
| Mehmed ibn-i Ahmed Ağa        | 1.080                 | 0,65%   | 529                  |
| Bezâstânî İbrahim Ağa         | 680                   | 0,41%   | 343                  |
| Acem Baba Seyfi               | 2.240                 | 1,35%   | 1.097                |
| Haffâf Yusuf                  | 880                   | 0,53%   | 432                  |
| Çadırcı Hacı İbrahim          | 1.300                 | 0,78%   | 637                  |
| Ahmed Çelebi                  | 1.120                 | 0,67%   | 548                  |
| Ebubekir Çelebi               | 3.000                 | 1,81%   | 1.470                |
| Mustafa Çelebi                | 1.920                 | 1,16%   | 760                  |
| Mahmud Ağa                    | 7.360                 | 4,44%   | 3.696                |
| Hüseyin Efendi                | 36.800                | 22,18%  | 18.032               |
| Mehmed Ağa                    | 12.800                | 7,71%   | 6.272                |
| Mehmed Ağa                    | 22.800                | 13,74%  | 11.132               |
| <b>Toplam</b>                 | 165.940 <sup>10</sup> | 100,00% | 81.182 <sup>11</sup> |

**Kaynak:** (Edirne Kadı Sicilleri, nr. 77, vr. 27a-27b).

Hâfiz'in toplam 165.940 akçelik borcu bulunmaktadır. Bu miktarın 65.600 akçesi eşi Afife'ye aittir. Söz konusu miktarın 32.000 akçesi mehr-i müeccel ve 33.600 akçesi borç olarak kaydedilmiştir. Başka bir ifadeyle Hâfiz'in borçlarının %39,53'ünün eşine ödenmesi gerekmektedir. Afife Hatun'dan sonra en yüksek alacaklar Hüseyin Efendi ve iki Mehmed Ağa'ya aittir. Bu isimlerin kimlikleri yeterince açık olmadığından Hâfiz'in devrin tanınmış simaları ile ilişkilerini yansıtmak üzere tespit edilmiştir. Borçların bir kısmı ise bakkal, kürkçü ve hayyat gibi esnafın alacaklarıdır. Tereke defterindeki hesaplamalar, Hâfiz'in terekesinin alacaklılar arasında iki defa taksim edildiğini göstermektedir. Bu çerçevede Ebubekir Çelebi, Mustafa Çelebi, Mahmud Ağa, Mehmed Ağa, Hüseyin Efendi ve Mehmed Ağa'nın ilk taksimden sonra ortaya çıkan alacaklılar oldukları anlaşılmaktadır. Hâfiz'in terekesinin değeri borçlarının hemen hemen yarısına denk geldiğinden uygulanan guremâ taksiminde her alacaklıya yaklaşık %49 oranında para teslim edilebilmiştir<sup>12</sup>.

Terekenin guremâ usûlüyle taksiminden sonra da Hâfiz'in alacaklıları ortaya çıkmaya devam etmiştir. Bu kapsamda Anadolu Hisarı'nda yer alan Hızır Çelebi Para Vakfı'nın mütevelliisi Mustafa Efendi 28 Receb 1105/25 Mart 1694'te İstanbul'da mahkemeye başvurarak Hâfiz'in vakfa 20 guruş borcu olduğunu iddia etmiştir. Hâfiz'in alacak-verecek işlerini takip etmek üzere vasî tayin edilen kayınbiraderi Mehmed'den talep edilen bu miktar için herhangi bir ödeme

<sup>10</sup> Defterde 165.930 olarak kaydedilmiştir.

<sup>11</sup> Guremâ taksimi sonrası ortaya çıkan bu sayı ile Hâfiz'in toplam tereke değeri olan 81.854 akçe arasındaki açığın neden kaynaklandığı belli değildir.

<sup>12</sup> Yalnızca Mustafa Çelebi'nin 1.920 akçe alacağı için ödenen 760 akçe genel ortalamaya aykırı olarak %39,58'e denk gelmektedir. Bu durumun bir hesaplama hatasından mı yoksa başka bir tasarruftan mı kaynaklandığı belli değildir.

yapılıp yapılmadığı belli değildir (Mert, 2020, s. 63; Topkapı Sarayı Müzesi Sicilleri, nr. 259, vr. 164a/Ek-8). Ertesi gün ise bu kez Rumeli Hisarı'nda Kayalar mevkiinde ikamet eden Mehmed Çelebi bin Mehmed Ağa mahkemeye başvurarak Hâfız'ın geçen sene Edirne'ye giderken kendisinden 80 guruş borç aldığını ifade etmiştir. Üstelik bu borca şahitlik edenlerden biri aynı mahallede sakin Hâfız'ın kardeşi Hüseyin Efendi'dir. Bu dava kaydında vasî olarak "es-Seyyid Mehmed Efendi ibni Abdülkadir" tanımlanmıştır (Topkapı Sarayı Müzesi Sicilleri, nr. 259, vr. 163a/Ek-9). Bizce "Mehmed Çelebi bin Mehmed" adıyla kaydedilen bu alacaklı Hâfız'ın kayınbiraderi Mehmed'dir. Alacağını hukuki olarak belgeleyebilmek için vasîliği "es-Seyyid Mehmed Efendi bin Abdülkadir Efendi"ye devretmiş olmalıdır. Malları sayılıp bilinen borçları ödenmiş bir kimseden alacağın belgelendirilmesinin faydası yeterince açık değildir. Bu durumda İstanbul'daki alacaklıların Edirne'de guremâ taksiminin tamamlandığından haberdar olmadıkları veya Hâfız'ın başka mallarının da ortaya çıkması ihtimaline göre hareket ettikleri tahmin edilebilir.

## 5. Sonuç

Bu makalede Osmanlı arşiv kayıtlarına başvurmak suretiyle Hâfız Post'un biyografisine katkı sunulmuştur. Bu çerçevede Hâfız'ın kâğıt eminliği görevine atanma tarihi ile görev süresi kesin olarak tespit edilmiştir. Hâfız'ın İstanbul'da Süleymaniye Mahallesi'nde ikamet ettiği, fakat Edirne'de Arabacı Ahmed Mahallesi'nde misafir iken 3 Şubat 1694'te vefat ettiği ortaya koyulmuştur. Naaşının Edirne'de defnedildiği kesinleşmiştir. Vefat ettiği sırada Afife adında bir eşi, Fatma adında bir kızı, Hüseyin Efendi adında bir erkek ve Rukiyye adında bir kız kardeşinin hayatta oldukları tespit edilmiştir. Mehmed Ağa adlı kayınbiraderi ile Mirza adlı gulamı da ortaya çıkan yakınları arasındadır. Hâfız'ın terekesinin borçlarını ödemeye yetmediği ortaya koyulmuş, mal varlığının beklenenin aksine bir sanatkâr profili çizmeye imkân vermeyecek derecede sıradan olduğu görülmüştür. Bütün bu veriler, Hâfız'ın biyografisine katkı sunmanın yanında benzer isimlerin biyografileri için öncelikle arşiv kayıtlarına başvurulması gerektiğini yeniden hatırlatmaktadır.

## Kaynakça

### 1-) Arşiv Kaynakları

#### 1.a) Türkiye Cumhuriyeti Cumhurbaşkanlığı Devlet Arşivleri Başkanlığı Osmanlı Arşivi (BOA)

Bâb-1 Âsafî Ruus Kalemi Dosya Tasnifi (A.RSK), nr. 150/7.

Bâb-1 Defterî, Başmuhasebe Kalemi Dosya Tasnifi (D.BŞM), nr. 1016/81.

Maliyeden Müdevver Defterler (MAD), nr. 2692; 3467.

Sadaret Defterleri (A.d), nr. 2938.

#### 1.b) İslâm Araştırmaları Merkezi Kütüphanesi Kadı Sicilleri

Edirne Kadı Sicilleri, nr. 77.

Topkapı Sarayı Müzesi Kadı Sicilleri, nr. 259.

### 2-) Kaynak Eserler ve Araştırmalar

Ahışhalı, R. (2023). *Osmanlı Devlet teşkilâtında reisülküttâblık (XVIII. Yüzyıl)*. İstanbul: Timaş Akademi Yayınları.

Bardakçı, M. (2010). Hâfız Post'un kayıp bilinen elyazması güfte mecmuası. *Antik Dekor*, 120, 90-93.

- Bozkurt, F. (2011). *Tereke defterleri ve Osmanlı maddî kültüründe değişim (1785-1875 İstanbul Örneği)*. [Yayımlanmamış Doktora Tezi], Sakarya Üniversitesi, Sakarya.
- Doğrusöz, N. (1993). *Hafız Post Güfte Mecmuası (Türkçe güfteler)*. [Yayımlanmamış yüksek lisans tezi], İstanbul Teknik Üniversitesi, İstanbul.
- Ergun: N. (2022). *Türk Musikisi Antolojisi*. İstanbul: Vadi Yayınları.
- Erünsal, İ. E. (2023). Terekelerin izinde Osmanlı araştırmaları. K. Yıldız (Ed.), *Terekeler Neyi Derler-Miras Kayıtlarının İzinde Osmanlı Araştırmaları* içinde (ss. 29-151). İstanbul: Ketebe Yayınları.
- İpşirli, M. (1996). Hâcegân. *Türkiye Diyanet Vakfı İslâm Ansiklopedisi* içinde (C. 14, ss. 430-431). İstanbul: Türkiye Diyanet Vakfı Yayınları.
- Karagöz, E. (2018). Bestekâr Hâfiz Post'un bilinmeyen bir mecmuası. *İstanbul Üniversitesi Türkiyat Mecmuası*, 28(1), 21-44.
- Karagöz, E. (2021). Meşhûr mestekâr Hafız Post'la ilgili bazı notlar. *Kadim*, 2, 175-184.
- Korkmaz, H. (2015). *İstanbul Üniversitesi kütüphanesi'ndeki musiki yazmalarının katalogu*. Cambridge: Harvard University The Department of Near Eastern Languages and Civilizations.
- Mert, T. (2020). Arşiv belgelerinde Hâfiz Post. *Türk Edebiyatı Aylık Fikir ve Sanat Dergisi*, 562, 58-63.
- Sarıyıldız, G. (2019). Kağıt emini. *Türkiye Diyanet Vakfı İslâm Ansiklopedisi* içinde (C. Ek-2, ss. 2-3). Ankara: Türkiye Diyanet Vakfı Yayınları.
- Söylemez, M. (1993). *Türk musikisinde Hâfiz Post*. [Yayımlanmamış doktora tezi], Gazi Üniversitesi, Ankara.

## Ekler

### Ek-1) Hâfiz Post'un Dış Kâğıd Emini Tayin Edilmek İçin Sunduğu Arzuhal (BOA, A.RSK, nr. 150/7).

*Telhîs ve arzuhâl mücebince tevcîh olunmak buyruldu. 13 Ş[aban] sene [1]104. Sah.*

Arz-ı bende-i bî-mikdâr budur ki;

Sâhib-i arzuhâl kulları emekdâr ve erbâb-ı ma'ârifden müstahık-ı inâyet bendeleri olmağla emânet-i mezbûre merkûm kullarına tevcîh buyurulmak bâbında fermân-ı âlîleri buyurulur ise ol bâbda emr ü fermân devletlü, merhametlü sultânım hazretlerindir.

*Mahalli*

Emânet-i Kâğıd-ı Bîrûn: Dîvân-ı Hümâyûn kâtiblerinin emekdârlarından Hâcî Mustafa Safvetî'ye virilmiştir. Fî 27 B sene [1]104. *Sahîhdir*.

Devletlü ve sa'âdetlü ve merhametlü sultânım hazretleri sağ olsun.

Arzuhâl-i bendeleri oldur ki; bu kulları erbâb-ı ma'ârifden müstahık-ı inâyet ve âtîfet bendeleri olmağla dış kâğıd emâneti hıdmetiyle behremend buyurmaları ricâ olunur. Emr ü fermân devletlü sultânım hazretlerindir.

Bende Hâfiz Muhammed

**Ek-2) Hâfız Post'un Dış Kâğıd Emîni Tayin Kayıtları (BOA, Sadaret Defterleri (A.d), nr. 2938: 67).**

Emânet-i Kâğıd-ı Bîrûnî:

Hâfız Mehmed'e Başdefterdâr İsmail Efendi i'lâmı mücebince virilmiştir. Fî 13 Ş sene [1]104.

Hâfız Mehmed üzerinde olmağla mukarrer virilmiştir. [Fî] 17 Ca sene [1]105.

Hâfız Mehmed'in fevtinde Dîvân-ı Hümâyûn kâtiblerinden sâbıka emânet-i mezbûra mutasarrıf Hâcî Mustafa Safvetî'ye arzuhâli mücebince virilmiştir. [Fî] 8 C sene [1]105.

**Ek-3) Hâfız Post'un Kâğıd Eminliği Dönemi Muhasebe İcmali (MAD, nr. 2962: 429).**

İcmâl-i muhâsebe-i vâridât ve teslîmât ve vezâ'if an-akçe-i rûsûm-ı berevât tâbi'-i dîvân-ı âlî vâcib an 13 Şa'bân sene 1104 ilâ 8 C[emâziyelahir] sene 1105 der zamân-ı Hâfız Mehmed Efendi emîn-i rûsûm

Fi'l-asl-ı îrâd

55.352

Minhâ et-teslîmât be-hazîne-i âmire bi'd-defa'ât

45.709

El-vezâ'if ber-müceb-i arzuhâl-i kâtibân-ı kazaskerân ve derkenâr-ı Muhâsebe-i Anadolu ve bâ-fermân-ı şerîf mahsûb şude fermûde

Neferen: 8

Fî yevm 81

Bâ-tevârîh-i muhtelif: 25.724

Be-hesâb-ı nısf: 12.862

Be-hesâb-ı gurus-ı esedî: 80 Gurus 15 Para 2 Akçe

Minhâ mahsûb be-deyn-i hod: 9.647 akçe be-hesâb-ı gurus 80 Gurus 15 Para 2 Akçe

El-bakiyye hazîne-mânde: 3.215

Sûret-dâde fî 17 C sene 1105.

**Ek-4) Hâfız Post'un Karısı Afife Hatun'a 210 Esedî Gurus Borcu Olduğuna Dair Hücçet (Edirne Kadı Sicilleri, nr. 77, vr. 27a).**

Devlet-i Aliyye'de kâğid emîni olup bundan akdem mahmiye-i Edirne mahallâtından Arabacı Ahmed Mahallesi sükkânından iken fevt olan Hâfız Mehmed Efendi ibni Abdullah ibni Abdülkerim nâm kimesnenin zevce-i menkûhe-i metrûkesi olan Afife binti Hüseyin nâm hatun tarafından meblağ-ı âti'z-zikri kezâ taleb ve da'vâ ve ahz u kabz ve îsâle vekîl olduğu ber-nehc-i şer'î sâbit sübûtiyetine hükm-i şer'î lâhık olan fahrü'l-akrân Nasibzâde Ahmed Efendi meclis-i şer'-i nebevîde müteveffâ-yı mezbûrun sulbiyye sagîr kızı Fatıma'nın bâ-hücçet-i şer'iyye vasîsi olmağla muhalefât-ı müteveffâ-yı mezbûra vâzı'ü'l-yed olan es-Seyyid Abdullah Çelebi ibni Mehmed nâm kimesne mahzarında bi'l-vekâle üzerine da'vâ ve takrîr-i kelâm idüp müvekkilem mezbûre Afife Hatun'un zevci müteveffâ-yı mezbûrun zimmetinde cihet-i karz-ı şer'îden iki yüz on kıt'a esedî deyni olup hattâ müteveffâ-yı mezbûr Hâfız Mehmed Efendi hâl-i hayâtında ber-minvâl-i muharrer meblağ-ı mezkûru müvekkilem mezbûre zimmetinde olan vâcibü'l-edâ deyn olduğunu huzûr-ı Müslimînde ikrâra işhâd dahi itmişidi, kable'l-îfâ fevt olmağla hâlâ muhalefâtından bi'l-vekâle taleb iderim vasî-i merkûmdan su'âl olunup alıvirilmesi matlûbumdur didikde gıbbe's-su'âl ve akîbe'l-inkâr ve ba'de talebi'l-beyyine udûl-i ricâlden mahalle-i merkûme sükkânından Mustafa Çelebi ibni Mahmud nâm kimesne ile udûle-i nisâdan Âyişe binti Abdullah ve İvaz binti Abdullah nâm hatunlar li-ecli's-şehâde meclis-i şer'a hâzirûn olup isre'l-iştihâdü's-şer'î fi'l-hakîka müteveffâ-yı mezbûr Hâfız Mehmed Efendi ibni Abdullah hâl-i sıhhatinde işbu vekîl-i mezbûr Nasibzâde Ahmed Efendi'nin müvekkilesi olan zevci Afife binti Hüseyin için cihet-i karz-ı şer'îden iki yüz on kıt'a esedî zimmetinde vâcibü'l-edâ ve lâzümü'l-kazâ deynimdir deyu bizim huzûrumuzda ikrâr idüp bizi işhâd itdi biz bu husûsa bu vech üzere şahidleriz şehâdet dahi ideriz deyu her biri edâ-i şehâdet-i şer'iyye itdiklerine ba'de't-ta'dîl ve't-tezkiye şehâdetleri makbûle olmağın gıbbe't-tahlîfi's-şer'î mücebiyle ba'de'l-hükm mâ-vaka'a ketb olundu. Fi's-sânî ve'l-işrîn min-Recebi'l-ferd li-seneti hamse ve mi'ete ve elf.

Osman Beşe bin Abdullah

Hüseyin Beğ bin Mahmud

Mehmed Efendi bin Bilal

Hüseyin Efendi bin Mehmed

Ali Efendi el-kâtib

Muhzır Mustafa

Ve gayrihum

**Ek-5) Hâfız Post'un Karısı Afife Hatun'a 200 Guruş Mehr-i Müeccel Borcu Olduğuna Dair Hücet (Edirne Kadı Sicilleri, nr. 77, vr. 27a).**

Devlet-i Aliyye'de kâğıd emîni olup bundan akdem mahmiye-i Edirne mahallâtından Arabacı Ahmed Mahallesi sükkânından iken fevt olan Hâfız Mehmed Efendi ibni Abdullah ibni Abdülkerim nâm müteveffânın zevce-i metrûkesi olan Afife binti Hüseyin nâm hatun tarafından zikri âtî meblağı taleb ve da'vâ ve ahz u kabz ve îsâle vekîl olup mezbûrenin zâtını bi'l-ma'rifeti'ş-şer'yye ârifûn udûl-i ricâlden ve mahalle-i merkûme sükkânından es-Seyyid Abdullah Çelebi ibni Mehmed ve Mustafa bin Mahmud nâm kimesneler şehâdetleriyle lede'ş-şer' vekâleti sâbit ve sübûtuna hükm-i şer'î lâhik olan işbu bâ'isü'l-kitâb fahrü'l-kuzât Nasîbzâde dimekle şehîr Ahmed Efendi nâm kimesne meclis-i şer'-i enverde müteveffâ-yı mezbûrun sulbiye sagîr kızı Fatıma'nın kıbel-i şer'den bâ-hücet-i şer'yye mansûb vasîsi olmağla muhallefâtına vâzı'ü'l-yed olan es-Seyyid Abdullah Çelebi ibni Mehmed nâm kimesne mahzarında üzerine da'vâ ve takrîr-i kelâm idüp müvekkilem mezbûre Afife Hatun'un zevci müteveffâ-yı mezbûr Hâfız Mehmed Efendi zimmetinde mütekarrer ve ma'kûdun-aleyh iki yüz kıt'a esedî guruş mehr-i mü'eccel hakkı olup hattâ müteveffâ-yı mezbûr Hâfız Mehmed Efendi zimmetinde müteveffâ-yı mezbûr hâl-i sıhhatinde ber-minvâl-i muharrer meblağ-ı mezkûr zimmetinden müvekkilem mezbûreye vâcibü'l-edâ deyni olduğunu huzûr-ı Müsliminde ikrâr ve bizi işhâd itmişidi kable'l-ifâ fevt olmağla muhallefâtından bi'l-vekâle taleb iderim vasî-i mezbûrdan su'âl olunup alıvrılması matlûbumdur didikde gıbbe's-su'âl ve akîbe'l-inkâr ve ba'de talebi'l-beyyine udûl-i ricâlden mahalle-i merkûme sükkânından Mustafa Çelebi ibni Mahmud nâm kimesne udûle-i nisâdan Âyişe binti Abdullah ve İvaz binti Abdullah nâm hatunlar li-ecli'ş-şehâde meclis-i şer'a hâzirûn olup isre'l-iştihâdü'ş-şer'î fi'l-hakîka müteveffâ-yı mezbûr Hâfız Mehmed Efendi ibni Abdullah hâl-i sıhhatinde zevcesi olup işbu vekîl-i mezbûr müvekkilesi olan mezbûre Afife Hatun ibnetü Hüseyin için zimmetimde mütekarrer ve ma'kûdun-aleyh iki yüz kıt'a esedî guruş mihr-i mü'eccel deynim vardır deyu bizim huzûrumuzda ikrâr ve bizi işhâd itdi. Biz bu husûsa bu vech üzere şahidleriz, şehâdet dahi eyleriz deyu her biri edâ-i şehâdet-i şer'yye itdiklerinde ba'de't-ta'dîl şehâdetleri makbûle oldukdan sonra gıbbe't-tahlîfî'ş-şer'î mücebiyle ba'de'l-hükm mâ-vak'a ketb olundu. Fi's-sânî ve'l-işrîn min-Recebi'l-ferd li-seneti hamse ve mi'ete ve elf

Es-sâbikûn



**Ek-6) Hâfiz Post'un Edirne'de Düzenlenen Terekesi (Edirne Kadı Sicilleri, nr. 77, vr. 27a-27b).**

Mahmiye-i Edirne'de Arabacı Ahmed Mahallesi'nde müsâfîren sâkin olup duyûnu terekesinden ezyed olduğu hâlde bundan akdem fevt olan Kâğıd Emîni Hâfiz Mehmed Efendi ibni Abdullah bin Abdülvehhâb'ın verâseti zevce-i metrûkesi Afife ibneti Hüseyin nâm hatun ile sulbiye sagîre kızı Fâtîma'ya ve mahmiye-i İstanbul'da sâkin li-ebeveyn er karındaşı Hüseyin Efendi'ye ve kız karındaşı Rukiyye'ye münhasır olduğu şer'an zâhir oldukdan sonra müteveffâ-yı mezbûrun terekesinden duyûn-ı müsbetesin îfâyâ hüccet-i şer'îyye ile vasî nasb [ve] ta'yîn olunan mezbûre Afife Hatun ma'rifetiyle sûk-ı sultânîde ba'de'l-müzâyede bey' ve mâbeynü'l-guremâ tevzî ve taksîm olunan muhallefâtıdır ki zikr olunur. Fi'r-râbi' ve'l-ısrîn min Recebi'l-ferd li-seneti hamse ve mi'ete ve elf.

|                              |                           |                             |                             |                        |
|------------------------------|---------------------------|-----------------------------|-----------------------------|------------------------|
| Kelâm-ı kadîm<br>3.400       | Nimten paça kürk<br>1.600 | Sîm kılıç<br>1.220          | Sîm gaddâre<br>1.000        | Sandal yorgan<br>430   |
| Kadife yasdık<br>215         | Akreb sa'ât 3.200         | Sof sincab kürk<br>1.410    | Sof kürk<br>999             | Orta kiçesi<br>1.500   |
| Sandal yorgan<br>470         | Köhne şal<br>80           | Sîm hançer<br>250           | Kırmızı çuka makad<br>1.660 | Kunduz sof kürk<br>805 |
| Cezâyir ihrâmı<br>700        | Paça kürk köhne<br>2.600  | Alaca anterî<br>300         | Yemenî yorgan<br>310        | Kırmızı sof<br>805     |
| Bakır devât<br>865           | Def'a devât<br>500        | Maî çuka nâfe kürk<br>2.500 | Sof ferace<br>1.260         | Yorgan<br>210          |
| Gulâm be-nâm Mirza<br>18.000 | Seccâde<br>300            | Köhne yasdık<br>265         | Kırmızı yağmurluk<br>2.210  | Şal kuşak<br>1.035     |
| Yanbolu Kebesi<br>270        | Sîm raht<br>705           | Beyâz velence<br>200        | Kumaş velence<br>180        | Kırmızı çakşır<br>480  |
| Yan kiçesi<br>1.050          | Sof çakşır<br>160         | Şürûtu's-salât<br>30        | Yemenî yorgan<br>240        | Sîm raht<br>700        |
| Kadife yasdık<br>240         | Peštahta saati<br>1.030   | Beyâz kürk<br>805           | Sarı velence<br>285         | Beyaz sâde<br>120      |
| Sarık<br>500                 | Sarık<br>80               | Sîm hâtem<br>1.200          | Kara kılıç<br>120           | Kavuk 4<br>120         |
| Yasdık yüzü<br>120           | Arakiye<br>80             | Zıbun<br>90                 | Beyaz sâde<br>80            | Zıbun<br>55            |
| Sîm bıçak<br>410             | Necef<br>40               | Dülbend ortası<br>15        | Kapama<br>520               | Hilye-i şerîf<br>40    |
| Üzengi çift<br>220           | Mecmû'a<br>160            | Sîm çuka<br>40              | Sîm çakmak<br>40            | Beyaz kama<br>300      |
| Boğça<br>12                  | Kırmızı serpûş<br>284     | Peštahta<br>20              | Eğer etekli<br>200          | Köhne kebe<br>105      |
| Cezâyir ihrâm<br>400         | Beyaz velence<br>205      | Alaca kilim<br>116          | Gügüm<br>245                | Nühâs fener<br>200     |

|   |   |  |  |  |
|---|---|--|--|--|
| Def'a fener<br>170  | Sini<br>320   | Tencere<br>170   | Saplı ayak<br>140  | 4 Sahan<br>315   |
| Tas ve kapak<br>190   | Sahan ve kapak<br>200   | Kırmızı nâfe kürk<br>2.810   | Kahve ibrik<br>205   | Leğen<br>340   |
| İbrik<br>100  | Kahve ibrik<br>200  | Def'a güğüm<br>305   | Münakkaş yasdık<br>120   | Kefgir<br>65   |
| Def'a leğen<br>300  | Puşiş<br>12   | Tas<br>100   | Sahan ve kapak<br>220  | Yaldız altunu<br>6<br>400<br>2400  |
| Esedî guruş<br>10 Fi 160<br>1.600   | Para<br>160 [Fi 4]<br>640   |  |  |  |
| Yekûn: 73.697   |   |  |  |  |
| Para dörder hesabıncadır  |   |  |  |  |
| Minhâ el-ihracât  |   |  |  |  |
| Techîz ve tekfin<br>4.000   | Harc-ı defter 1.200   | Ücret-i kassâm 400   | Kâtibiyye,<br>ihzâriyye,<br>huddâmiyye 400   | Dellâliye,<br>münâdiyye,<br>hammâliye,<br>çukadâriyye 2.180  |
| Düyûn-ı müteferrika<br>800  | Yekûn<br>8.980  |  |  |  |
| Sahhü'l-bâkî<br>Taksîm-i beyne'l-guremâ<br>64.717 + 17.137: <b>81.854</b>   |   |  |  |  |
| Mahmiye-i İstanbul Kassâm-ı Askeri Veliyüddin Efendi'nin defteri nâtik olduğu ba'de'l-ihracât sahhü'l-bâkî yalnız seksen bir bin sekiz yüz elli dördür                                      |   |  |  |  |
| Para dörder hesabınca   |   |  |  |  |
| Deyn bâ-hüccet-i şer'iyye<br>li-mehr-i mü'eccel-i zevce el-mezbûr<br>200 Guruş<br>32.000 Akçe<br>Makbûz an-guremâ-i evvel<br>25.280<br>An-guremâi's-sânî<br>15.680<br>Lâzîmü'r-red<br>9.600 | Deyn bâ-hüccet li-zevce el-mezbûr ani'l-karz<br>210 Guruş<br>33.600 Akçe<br>Makbûz an-guremâ-i evvel<br>26.544<br>An-guremâi's-sânî<br>16.464<br>Lâzîmü'r-red<br>10.080 | Deyn bâ-hüccet li-Hâcî Mehmed Efendi ibni Mehmed<br>800 Akçe<br>Makbûz an-guremâ-i evvel<br>624<br>An-guremâi's-sânî<br>392<br>Lâzîmü'r-red<br>232 | Deyn bâ-hüccet li-Kürkçü Andon<br>2.560 Akçe<br>Makbûz an-guremâ-i evvel<br>2.032<br>An-guremâi's-sânî<br>1.254<br>Lâzîmü'r-red<br>768 | Deyn bâ-hüccet li-Bakkal Mandel an-bahâ-i emti'a<br>2.680 Akçe<br>Makbûz an-guremâ-i evvel<br>2.109<br>An-guremâi's-sânî<br>1.308<br>Lâzîmü'r-red<br>801 |

|  |   |   |   |  |
|--|---|---|---|--|
| Deyn bâ-hüccet li-Hayyât Karabet an-bahâ-i emti'a<br>2.320 Akçe<br><br>Makbûz an-guremâ-i evvel<br>1.832<br>An-guremâi's-sânî<br>1.136<br>Lâzımü'r-red<br>696    | Deyn bâ-hüccet li-Mehmed ibni Ahmed bahâ-i hatab ve kömür<br>1.080 Akçe<br><br>Makbûz an-guremâ-i evvel<br>803<br>An-guremâi's-sânî<br>529<br>Lâzımü'r-red<br>224 | Deyn bâ-hüccet li-İbrahim Ağa Bezâstânî<br>680 Akçe<br><br>Makbûz an-guremâ-i evvel<br>482<br>An-guremâi's-sânî<br>343<br>Lâzımü'r-red<br>139 | Deyn bâ-hüccet li-Acem Baba Seyfi an-bahâ-i eşyâ<br>2.240 Akçe<br><br>Makbûz an-guremâ-i evvel<br>1.769<br>An-guremâi's-sânî<br>1097<br>Lâzımü'r-red<br>672 | Deyn bâ-hüccet li-Haffâf Yusuf an-bahâ-i pabuç<br>880 Akçe<br><br>Makbûz an-guremâ-i evvel<br>623<br>An-guremâi's-sânî<br>432<br>Lâzımü'r-red<br>191 |
| Deyn bâ-hüccet li-Çadircı Hacı İbrahim an-bahâ-i çadır<br>1.300 Akçe<br><br>Makbûz an-guremâ-i evvel<br>1.027<br>An-guremâi's-sânî<br>637<br>Lâzımü'r-red<br>390 | Deyn bâ-hüccet li-Ahmed Çelebi an-havâletü'l-vefiyye(?)<br>1.120 Akçe<br><br>Makbûz an-guremâ-i evvel<br>884<br>An-guremâi's-sânî<br>548<br>Lâzımü'r-red<br>336   | Deyn bâ-hüccet li-Ebubekir Çelebi sâhibü'r-red<br>3.000 Akçe<br><br>Hisse an-guremâ<br>1.470  | Deyn bâ-hüccet li-Mustafa Çelebi an-karz sâhibü'r-red<br>1.920 Akçe<br><br>Hisse an-guremâ<br>760   | Deyn bâ-hüccet li-Mahmud Ağa sâhibü'r-red<br>46 Guruş<br>7.260 Akçe<br><br>Hisse an-guremâ<br>3.696  |
| Deyn bâ-hüccet li-Hüseyin Efendi sâhibü'r-red<br>230 Guruş<br>36.800 Akçe<br>Hisse an-guremâ<br>18.032   | Deyn bâ-hüccet li-Mehmed Ağa sâhibü'r-red<br>80 Guruş<br>12.800 Akçe<br><br>Hisse an-guremâ<br>6.272  | Deyn-i Mehmed Ağa sâhibü'r-red<br>142,5 Guruş<br>22.800 Akçe<br><br>Hisse an-guremâ<br>11.132   |   |  |
| Yekûn<br>165.930<br>Bir yük altmış beş bin dokuz yüz otuzdur.  |   |   |   |  |

**Ek-7) Hâfız Post'un Borçlarının Ödenmesine Nezaret Etmek Üzere Kayınbiraderi Mehmed Ağa'nın Vasî Tayin Edilmesi (Topkapı Sarayı Müzesi Sicilleri, nr. 259: 160a)**

Mahmiye-i İstanbul'da Süleymaniye Mahallesi ahâlîsinden olup mahrûse-i Edirne'de kâğıd emîni olup düyünü terekesinden ezyed olduğu hâlde vefât iden hâfızü'l-kitâb Elhâc Mehmed Ağa bin Abdülvehhâb'ın vereseşi terekesinden kasr-ı yed itmekle tesviye-i umûruna bir vasî ve kayyim nasbı lâzım ve mühim olmağın emânet ve diyânet ile ma'rûf olduğu ihbâr olunan müteveffâ-yı mezbûrun kayını işbu hâfızü'l-kitâb Mehmed Ağa bin Mehmed'i hâkim-i mevki-i sadr-ı kitâb tubâ-lehu ve hüsn-i me'âb efendi hazretleri tesviye-i umûr-ı müteveffâ-yı mezbûr ve guremâsıyla husûmet [ve] red-i cevâba ve düyün-ı müsbetesini terekeden bi-tarîki'l-guremâ ashâb-ı düyûna redde vasî ve kayyim nasb buyurdıklarında ol dahi vesâyet-i mezbûreyi kabûl ve mürâsemeti edâya ta'ahhüd olmağın mâ-vaki' ketb fî yevmü's-sâdis ve'l-ısrîn min Recebi'l-ferd li-seneti hamse ve mi'ete ve elf.

es-Seyyid Mustafa Efendi bin es-Seyyid İbrahim Efendi

es-Seyyid Mehmed Efendi bin Abdülkadir Efendi

Yahya Efendi bin Mustafa Efendi

Mehmed Efendi bin Veliyüddin

İbrahim Çelebi ibni Mehmed

Mehmed Beşe bin Hüseyin

**Ek-8) Hâfız Post'un Hızır Çelebi Vakfı'na Borcu Olduğuna Dair Vakıf Mütevellisi Mustafa Efendi'nin Talebiyle Düzenlenen Hüccet (Topkapı Sarayı Müzesi Sicilleri, nr. 259, vr. 164a).**

Yoros kazâsına tâbi' Anadolu Hisarı nâm kasabada vâki' Hızır Çelebi nâm sâhibü'l-hayrın nükûd-ı mevküfesine bi'l-fi'il mütevellî olan Mustafa Efendi ibni Mehmed meclis-i şer'-i şerifde mahmiye-i İstanbul'da Süleymaniye Mahallesi ahâlîsinden olup mahrûse-i Edirne'de kâğıd emîni iken düyünü terekesinden ezyed olduğu hâlde vefât iden Hâfız Mehmed Efendi ibni Abdülvehhâb'ın vereseşi terekesinden kasr-ı yed itmekle tesviye-i umûruna vasî ve kayyim nasb olunan Mehmed Çelebi ibni Mehmed Ağa mahzarında da'vâ [idüp] müteveffâ-yı mezbûr Hâfız Mehmed Efendi ibni Abdülvehhâb bin Abdülkerim'e hayâtında mâl-ı vakf-ı mezbûrdan yirmi guruş idâne ve teslîm ve ol dahi istidâne ve kabz idüp kable'l-edâ fevt olmağla tereke-i kâsırasından taleb iderim su'âl [ve'l-]inkâr beyyine taleb olundukda udûl-i ahrârdan hisâr-ı mezbûr ahâlîsinden İsmail Efendi ibni Ahmed ve Ahmed Efendi ibni Ali li-ecli's-şehâde meclis-i şer'a hâzirân olup isre'l-istişhâd fi'l-hakîka müteveffâ-yı mezbûr Hâfız Mehmed Efendi bin Abdülvehhâb bin Abdülkerim hayâtında huzûrumuzda mütevellî-i mezbûr Mustafa Efendi yedinden asl-ı mâl-ı vakf-ı mezbûrdan olmak üzere yirmi guruş istidâne ve kabz eyledi. Biz bu husûsa bu vech üzere şahidleriz şehâdet dahi iderüz deyu her biri edâ-i şehâdet itdikde ba'de ri'âyetihi şehâdetleri makbûl olmağın gibbe't-tahlîf mücebince ba'de'l-hükm mâ-vaki' ketb olundu. Fî 28 Receb sene [1]105.

Mustafa Efendi ibni Mehmed

Yahya Efendi ibni Mustafa

Ahmed Efendi ibni Mehmed

es-Seyyid Ali Çelebi el-hisârî

ve gayrihum

**Ek-9) Hâfız Post'un Kendisine 80 Guruş Borcu Olduğuna Dair Mehmed Çelebi bin Mehmed Ağa'nın Talebiyle Düzenlenen Hücet (Topkapı Sarayı Müzesi Sicilleri, nr. 259, vr. 163a).**

Mahmiye-i İstanbul'da Süleymaniye Mahallesi ahâlîsinden olup mahrûse-i Edirne'de kâğıd emîni iken bundan akdem düyûnu terekesinden ezyed olduğu hâlde vefât iden Hâfız Mehmed Efendi bin Abdülvehhâb'ın veresesini terekesinden kasr-ı yed itdikden sonra Rumelihisarı'nda Kayalar nâm mahalde sâkin işbu bâ'isü'l-kitâb Mehmed Çelebi bin Mehmed Ağa meclis-i şer'î-i şerîfde tesviye-i umûr-ı müteveffâ-yı mezbûr tamîmen li's-sak vasî nasb olan es-Seyyid Mehmed Efendi ibni Abdülkadir mahzarında üzerine da'vâ ve takrîr-i kelâm idüp müteveffâ-yı mezbûr Hâfız Mehmed Efendi ibni Abdülvehhâb bin Abdülkerim'in zimmetinde cihet-i deyn-i şer'îden seksen gurusu hakkım olup hattâ müteveffâ-yı mezbûr sene-i sâbıkada mahrûse-i mezbûreye gider oldukda cihet-i mezbûreden zimmetinde bâkî ol kadar gurusu deyni olduğun huzûr-ı Müslimînde ikrâr ve işhâd idüp kable'l-edâ fevt olmağla tereke-i kâsırasından taleb iderim su'âl olunsun didiğine gibbe's-su'âl ve'l-inkâr müdde'î-i mezbûrun müdde'âsına beyyine taleb olundukda udûl-i ahrâr-ı ricâl-i Müslimînden mahalle-i mezbûrede sâkin müteveffâ-yı mezbûrun karındaşı Hüseyin Efendi ibni Abdülvehhab ile mahmiye-i mezbûrede Hoca Gıyaseddin Mahallesi'nde sâkin Mehmed Efendi ibni Ahmed li-ecli's-şehâde meclis-i şer'î-i şerîfe hâzırân olup isre'l-istishâd fi'l-hakîka müteveffâ-yı mezbûr Hâfız Mehmed Efendi ibni Abdülvehhâb ibni Abdülkerim sene-i sâbıkada mahrûse-i mezbûreye gider oldukda müdde'î-i mezbûr Mehmed Çelebi'ye cihet-i deyn-i şer'îden zimmetimde seksen gurusu deynim vardır deyu huzûrumuzda ikrâr ve bizi işhâd eyledi. Biz bu husûsa bu vech üzere şahidleriz şehâdet dahi ideriz deyu her biri edâ-i şehâdet-i şer'îyye itdikde ba'de ri'âyeti şerâ'iti'l-kabûl şehâdetleri makbûl olmağın gibbe't-tahlîfü's-şer'î mücebince ba'de'l-hükm mâ-vak'a bi't-taleb ketb olundu. Fi'l-yevmü't-tâsi ve'l-ışrîn min Recebi'l-ferd li-seneti hamse ve mi'ete ve elf.

Muid Mustafa Efendi

Yahya Efendi bin el-merhûm Mustafa

Ahmed Efendi bin Mehmed Efendi

Mustafa Çelebi bin Ahmed

Ahmed bin Süleyman

**Ek-10) Hâfız Post'un Vefatından Sonra Kâğıd Eminliğinden Yapılan Havalenin Edâ Tezkiresi (BOA, MAD, nr. 2962: 35).**

Be-cihet-i edâ-i akçe-i Mehmed Efendi, Hâfız Post, emîn-i kâğıd-ı bîrûnî an-akçe-i rûsûm-ı berevât ve ahkâm-ı şikâyet tâbî'î dîvân-ı âlî el-vâki' der-sene 1105 be-cihet-i mevâcib-i Mehmed Sefer ser-oda-i teberdârân-ı Beyhan Sultân yevm 12 an-cemâ'at-i müteferrikagân-ı dergâh-ı âlî vâcib-i Lezez sene 1104 in kadar meblağ 1323 akçe an-yed-i Abdullah Teberdâr eş-şehir-be çerâğ-ı ağa-i hazret-i dârüssa'âde be-rûznâmçe-i hümâyûn fi gurre-i R sene 1105 kayd şude ve meblağ-ı mezbûre râ sitâde müyesser ne-şude ez-an sebeb an cânib-i Muhâsebe-i Evvel tezkire-i edâ nüvişte fermûde ber-müceb-i sûret-i rûznâmçe-i hümâyûn ve bâ-fermân-ı şerîf.

1.323 Akçe fi 120: 11 gurusu 1 para tezkire dâde fi 14 C sene 1105.



## BANKALARIN FİNANSAL ERİŞİM ETKİNLİĞİNİN DİJİTALLEŞME ÇERÇEVESİNDE İNCELENMESİ: TÜRKİYE ÖRNEĞİ\*

Işıl Erem CEYLAN<sup>1\*</sup>  
Fatih CEYLAN<sup>2</sup>

### Öz

Bu çalışma ile Türk bankacılık sektörünün etkinlik düzeyinin finansal erişim ve dijitalleşme çerçevesinde belirlenmesi amaçlanmıştır. Banka etkinliğinin belirlenmesi noktasında parametrik olmayan bir yöntem olan Veri Zarflama Analizi (VZA) yönteminden yararlanılmıştır. 2011-2012 ile 2022-2023 yılları arasındaki on üç yıllık dönem aralığının değerlendirmeye alındığı analiz neticesinde bankaların etkinlik düzeyleri yıllar özelinde belirlenmeye çalışılmıştır. Analiz sonucunda elde edilen bulgular göreceli etkinlik skorlarının ele alınan dönem aralığında farklılaştığını ve toplam dört yılda göreceli etkinliğin sağlandığını göstermiştir. Bununla birlikte, finansal erişim düzeyinin arttığı yıllarda bankacılık sektörünün etkinlik düzeyinin de yükseldiği gözlemlenmiştir. Bu durum, bankaların finansal erişime daha fazla odaklanmaları gerektiğini göstermektedir. Yapılan analizler, bankacılık sektörünün finansal erişim üzerindeki rolünü ve bu konuda atılması gereken adımları vurgulamakta olup, elde edilen bulguların literatüre önemli katkılar sunacağı düşünülmektedir.

**Anahtar Kelimeler:** Finansal erişim, Dijital bankacılık, Banka etkinliği, Veri zarflama analizi, Türkiye  
**JEL Kodları:** C67, E44, G21.

## EXAMINATION OF BANKS' FINANCIAL INCLUSION EFFICIENCY WITHIN THE FRAMEWORK OF DIGITALIZATION: THE CASE OF TÜRKİYE

### Abstract

This study aims to determine the efficiency level of the Turkish banking sector within the framework of financial inclusion and digitalization. Data Envelopment Analysis (DEA), which is a nonparametric method, is utilized to determine bank efficiency. As a result of the analysis conducted over a thirteen-year period, from 2011-2012 to 2022-2023, the efficiency levels of the banks are determined on a year-by-year basis. The findings obtained from the analysis show that relative efficiency scores differ over the period under consideration and relative efficiency is achieved in a total of four years. However, it is also observed that the efficiency level of the banking sector increased in the years when the level of financial inclusion increased. This suggests that banks should focus more on financial inclusion. The analysis emphasizes the role of the banking sector on financial inclusion and the steps to be taken in this regard, and the findings are expected to make important contributions to literature.

**Keywords:** Financial inclusion, Digital banking, Bank efficiency, Data envelopment analysis, Türkiye  
**JEL Codes:** C67, E44, G21.

\* Bu çalışma, 06.11.2024 tarihinde "Finansal Erişim ve Banka Etkinliği: Türk Bankacılık Sektörü Üzerine Bir Araştırma" başlığı adı altında II. Ekonomi ve Finans Kongresinde özet bildiri olarak sunulmuştur.

<sup>1</sup> Doç. Dr., Uşak Üniversitesi, ORCID: 0000-0001-6825-8495

\* **Sorumlu Yazar** (Corresponding Author): [isil.erdem@usak.edu.tr](mailto:isil.erdem@usak.edu.tr)

<sup>2</sup> Dr. Öğr. Üyesi, Uşak Üniversitesi, ORCID: 0000-0002-3685-2032

**Başvuru Tarihi** (Received): 08.11.2024 **Kabul Tarihi** (Accepted): 15.01.2025

## Giriş

Finansal erişim kavramı ilk olarak Leyshon ve Thrift (1995) tarafından yapılan ‘Geographies of financial inclusion: financial abandonment in Britain and the United States’ (*Finansal Kapsayıcılığın Coğrafyaları: Britanya ve Amerika Birleşik Devletleri'nde Finansal Dışlanma*) başlıklı çalışmada ortaya atılmıştır. Yazarlar finansal erişim kavramının tersi yönde bir bakış açısı geliştirerek ‘finansal dışlanma’ kavramını değerlendirmeye almışlar ve bu kavramı belirli sosyal grupların ve bireylerin finansal sisteme erişimini engellemeye yol açan süreçler olarak nitelendirmişlerdir. Finansal sistemin doğasında düşük gelirli ve dezavantajlı gruplara karşı bir ayrımcılık yapma eğilimi olduğu, diğer bir ifadeyle, ilgili grupların finansal sistemden dışlanma olasılığının, sahip oldukları dezavantajlı konuma paralel olarak artış gösterebileceği belirtilmiştir (Leyshon ve Thrift, 1995, s. 312). Bu bağlamda ‘finansal erişim’ kavramını, dezavantajlı grupların ihtiyaç duydukları finansal hizmetlere zamanında ve uygun bir maliyetle erişimlerinin sağlanması olarak ifade etmek mümkündür. Bir dizi finansal hizmetin her birey için mevcut olmasına ve bu hizmetlere erişimin artmasına olanak tanıyan finansal erişim özellikle bankalar aracılığıyla etkin bir şekilde sağlanabilmektedir. Geleneksel aracılık yöntemlerinden farklı olarak, temel ihtiyaçları karşılamak üzere tasarlanan banka hesapları, para transferi olanakları, tasarruf ürünleri, bireysel veya diğer amaçlarla kullanılan krediler ve kredili mevduatlar, hayat ve hayat dışı sigorta gibi bankacılık ürünleri, finansal erişimin sağlanmasında önemli bir rol oynamaktadır (Rangarajan, 2008, s. 33). Anlaşılacağı üzere finansal erişim en temel düzeyde, bir banka hesabına sahip olmakla başlayabilmektedir. Ancak nihai amaca ulaşılabilmesi, diğer bir ifadeyle, finansal erişimin tam anlamıyla sağlanabilmesi için düzenli bir kullanım gerekmektedir. Bu noktada ödemelerin dijitalleştirilmesi önemli bir rol oynayabilmektedir. Örneğin okul ücretleri veya elektrik faturaları gibi sabit ödemelerin dijital ortama aktarılması, hâlihazırda bir hesabı olan kişilerin ödemelerini daha kolay, daha uygun fiyatlı ve daha güvenli bir şekilde yapmalarını sağlayarak finansal kapsayıcılıktan daha fazla faydalanmalarına olanak tanıyabilmektedir (Demirgüç-Kunt, Klapper, Singer ve Van Oudheusden, 2015, s. 29).

Dijitalleşme diğer birçok sektörde olduğu gibi finansal sektör üzerinde de önemli etkiler yaratmıştır. Özellikle bankacılık sektörü toplumun dijitalleşmesi sürecinde olumlu katkılar sağlarken, finansal erişim, finansal derinleşme ve sürdürülebilir kalkınma açısından da önemli rol oynamaktadır. Bankalar ve diğer finansal kuruluşlar, milyarlarca yeni müşteriye ulaşma beklentisiyle, finansal anlamda dışlanmış ve yeterli oranda hizmet alamayan belli bir kesim için dijital finansal hizmetler sunmaya başlamış olup, sunulan hizmetlere erişim kanallarını iyileştirmek için önemli bir çaba göstermektedir. Dijital finansal hizmetlerin sağladığı erişilebilirlik düzeyinde meydana gelen gelişmelerin bir sonucu olarak, düşük gelirli ve dezavantajlı gruplar nakde dayalı işlemlerin yanı sıra geniş bir yelpazeye sahip finansal hizmetlerden büyük ölçüde yararlanabilme imkânı bulmaktadır (Lauer ve Lyman, 2015, ss. 1-3). Bunun yanı sıra bankacılık sektöründe yaşanan dijitalleşme süreci ile operasyonel işlemlerdeki teknolojik verimliliğinin artırılması, geleneksel işlemlerin basitleştirilmesi ve optimize edilmesi, dolandırıcılığın önlenmesi, uzak bölgelere hizmet verilmesi ve işlem maliyetlerinin azaltılması gibi pek çok avantaj elde edilmektedir. Özellikle son yıllarda gerek para gerekse sermaye piyasalarında söz konusu dijital dönüşümün etkileri oldukça hissedilir hale gelmiştir. Bankacılık teknolojisindeki son gelişmeler, bankacılığı fiziki şubelerden, otomatik vezne makineleri (ATM), kredi / banka kartları, internet bankacılığı, çevrimiçi para transferleri vb. gibi diğer kanallarla desteklenen bir sisteme dönüştürmüştür. Zaman ve maliyet avantajı, artan erişim olanakları, artan güvenlik düzeyi, işlem etkinliği ve şeffaflık gibi daha pek çok açıdan olumlu gelişmelerin yaşandığı ve ülke ekonomisi açısından kritik bir role sahip olan bankacılık sektörünün etkinliğinin finansal dijitalleşme bağlamında değerlendirilmesi oldukça önemlidir (Tran, Le ve Phan, 2023, ss. 4-5).

Kresel lekte finansal hizmetlerin dijitalleřtirilmesinin nemi konusunda geniř bir mutabakat bulunmaktadır. Bu dođrultuda, dijital finansal teknolojilerin kullanımına ynelik gl bir vurgu yapan ve ulusal finansal eriřim stratejilerini benimseyen lkelerin sayısı giderek artmaktadır. rneđin, Tanzanya gvenilir bir e-deme platformunun yanı sıra bireysel veya kurumsal profil, kredi gemiři ve teminatlar iin gvenilir bir elektronik bilgi altyapısı sađlama ihtiyaını dikkate alarak 2014 yılında bir finansal eriřimi stratejisi benimsemiřtir. İlgili stratejinin izlenebilmesi noktasında mobil finansal hizmetlere ynelik dzenlemelerin geliřtirilmesi, demelerin birlikte alıřabilirliđinin sađlanmasına ynelik piyasa abalarının desteklenmesi ve risk temelli mřteri durum tespiti gibi eřitli uygulamalar gerekleřtirilmiřtir. Pakistan ise bireylerin ve firmaların ihtiyalarını adil bir řekilde karřılayan deme, tasarruf, kredi ve sigorta gibi eřitli finansal hizmetlere eriřebilmeleri ve uygun bir kullanım sađlayabilmeleri amacıyla 2015 yılında bir finansal eriřim stratejisi benimsemiřtir. Benzer řekilde rdn, Filipinler, in ve Meksika da finansal sistemin sađamlıđını ve istikrarını destekleyen dijitalleřme srecinin finans eriřim zerindeki nemini dikkate alan ve buna ynelik giriřimlerde bulunan lkeler arasında yerini almıřtır (Douglas, Michaels, Kachingwe ve Iravantchi, 2022, s. 8; Central Bank of Jordan, 2024).

alıřmanın literatr taraması blmnde de deđinildiđi zere, bankaların finansal eriřimi teřvik etme ve bununla bađlantılı olarak dijitalleřme noktasındaki etkinlik dzeylerini ele alan ampirik alıřma sayısının, finansal eriřime ynelik faaliyetlerin uygulamaya konulmasının zerinden uzun bir zaman gemesine rađmen, olduka sınırlı olduđu grlmektedir. Bu noktada finansal eriřimi teřvik etmede bankalara nemli grevlerin dřtđ geređinden yola ıkarak bankacılık sektrne ynelik etkinlik deđerlendirmelerinde finansal eriřime iliřkin deđerikenlerin de gz nnde bulundurulması gerektiđi dřnlmektedir. Dolayısıyla bu alıřmada bankacılık sektrnn etkinlik dzeylerinin, bir bařka perspektif olarak, finansal eriřim ve dijitalleřme erevesinde belirlenmesi amalanmıřtır. Bu erevede, seilmiř girdi ve ıktı deđerikenleri gz nne alınarak Trkiye zelinde gerekleřtirilen ve VZA ynteminden yararlanılan alıřmada, dijital platformlar aracılıđıyla gerekleřtirilen bankacılık iřlem verilerine eksiksiz olarak 2011 yılı itibariyle ulařılabilmesi sebebiyle alıřmanın dnem aralıđı 2011-2012:2022-2023 řeklinde belirlenmiřtir. Bankacılık sektrndeki etkinlik deđerlendirmelerinin sadece finansal performans boyutunda deđeril, finansal eriřim aısından da ele alınması ve daha etkin bir yapı iin gerekli iyileřtirme nerilerinin sunulması ile mevcut alıřmanın ilgili literatre katkı sađlaması beklenmektedir.

İzleyen blmde literatr taramasına yer verilmiř olup, ikinci blmde veri seti, rneklem ve ynteme iliřkin aıklamalarda bulunulmuřtur. nc blmde analiz bulguları ve potansiyel iyileřtirme nerileri sunulmuř olup, alıřma sonu blm ile tamamlanmıřtır.

## **1. Literatr Taraması**

Gerek yurtii gerekse yurtdıřı literatre bakıldıđında VZA yntemi ile banka etkinliđini belirlemeye ynelik olarak gerekleřtirilen alıřma sayısının olduka fazla olduđu grlmektedir. Bu noktada mevcut alıřmalardan bazılarına dnem aralıđı, rneklem, kullanılan deđerikenler ve bulgular bařlıkları altında Tablo 1'de yer verilmiřtir:



**Tablo 1: VZA ile Banka Etkinliğinin Belirlenmesine Yönelik Gerçekleştirilen Çalışmalar**

| Yazar (lar)<br>Dönem aralığı<br>Örnekleme  | Kullanılan değişkenler   |  | Bulgular  |
|--|--|--|---|
|  | Girdiler   | Çıktılar   |   |
| <b>Halkos ve Salamouris (2004)</b><br>1997-1999<br>18 Yunan bankası (1997),<br>17 Yunan bankası (1998),<br>15 Yunan bankası (1999) | - Faiz giderleri<br>- Toplam aktif<br>- Çalışan sayısı<br>- Faaliyet giderleri   | - Faiz gelirleri<br>- Net kar  | Toplam aktif büyüklüğü arttıkça görece etkinliğin de arttığı gözlemlenmiştir. Ayrıca birleşme ve satın almalar nedeniyle küçük ölçekli banka sayısında yaşanan azalmalar ile görece etkinlik düzeylerinde de artış meydana geldiği görülmüştür.   |
| <b>Seyrek ve Ata (2010)</b><br>2003-2008<br>20 Türk mevduat bankası  | - Toplam mevduat<br>- Faiz gideri<br>- Faiz dışı gider   | - Toplam kredi<br>- Faiz geliri<br>- Faiz dışı gelir   | Elde edilen bulgulara göre; banka etkinliği açısından temel belirleyici değişkenin Toplam Krediler / Toplam Mevduat oranı olduğu tespit edilmiştir. Buna göre etkin banka sayısının en yüksek (8) olduğu yıl 2007, en düşük (1) olduğu yıl ise 2004 olarak hesaplanmıştır   |
| <b>Shawtari, Ariff Abdul ve Razak (2015)</b><br>- 1996-2011<br>- 16 Yemen bankası (4 İslami banka, 12 geleneksel banka)            | - Toplam mevduat<br>- Çalışan sayısı<br>- Öz kaynak  | - Faiz & finansman gelirleri<br>- Faiz dışı gelirler<br>- Toplam krediler & Toplam finansman   | Analiz bulguları, Yemen bankacılık sektörünün genel olarak azalan bir etkinlik eğiliminde olduğunu ve araştırmanın ilerleyen dönemlerinde istikrarsızlığın arttığını göstermiştir. Ayrıca geleneksel bankaların çoğu görece olarak etkinsiz olmasına rağmen etkinlik değerlerinin nispeten istikrarlı olduğu, İslami bankaların ise zaman içinde daha etkin olduğu görülmüştür.   |
| <b>Mukta (2016)</b><br>2009-2013<br>57 Hindistan bankası   | - Öz kaynak<br>- Çalışan sayısı<br>- Verilen avanslar<br>- Toplam aktif<br>- Maliyet/Gelir oranı   | - Faiz marjı<br>- Faiz dışı gelirler<br>- Aktif karlılığı<br>- Mevduat/Avans oranı<br>- Takipteki alacaklardaki yüzdeler<br>- Değişim    | Ele alınan ticari bankaların görece etkinsizlik düzeyinin %47 civarında olduğu ve bu noktada öz kaynak kullanımının artırılması ve çalışan sayısı ile verilen avanslarda bir azaltıma gidilmesi gerektiği belirtilmiştir. Büyük ve küçük ölçekli bankaların orta ölçekli bankalara kıyasla daha etkin olduğu sonucuna varılmıştır. Bunun yanı sıra yabancı sermayeli bankaların görece olarak en etkin bankalar olduğu, özel sermayeli bankaların kamu sermayeli bankalara kıyasla daha yüksek bir etkinlik düzeyinde faaliyet gösterdiği gözlemlenmiştir.  |
| <b>Kutlar Kabasakal ve Ekici (2017)</b><br>2003-2012<br>23 Türk bankası  | - Toplam mevduat<br>- Verilen ücret ve komisyonlar<br>- Diğer faaliyet giderleri<br>- Faiz giderleri<br>- Net aktif<br>- Maaşlar<br>- Çalışan sayısı | - Alınan ücret ve komisyonlar<br>- Diğer faaliyet gelirleri<br>- Faiz gelirleri<br>- Krediler ve verilen borçlar<br>- Faaliyet gelirleri | Genel olarak, bankaların etkinliği CCR modeline göre sayıca azalırken, BCC modelinde etkinlik skorları artmıştır. CCR modeli analizinden elde edilen sonuçlar teknik olarak etkin olmayan banka sayısının ilgili dönem aralığında 3'den 6'ya yükseldiğini, tahsis etkinliği açısından etkin olmayan banka sayısının ise 6'dan 5'e düştüğünü göstermiştir. BCC modeli analizine göre yapılan değerlendirmede ise, teknik olarak etkin banka sayısı 22'den 19'a düşerken, tahsis açısından etkin banka sayısı 10'dan 16'ya yükselmiştir. Ayrıca bu modele göre küçük ölçekli bankaların görece olarak daha az etkin oldukları sonucu elde edilmiştir. |

|  |   |   |  |
|--|---|---|--|
| <b>Henriques, Sobreiro, Kimura ve Mariano (2018)</b><br>2012-2016<br>37 Brezilya bankası | - Duran varlıklar<br>- Toplam mevduat<br>- Personel giderleri                                   | - Toplam krediler   | Büyük ölçekli bankaların saf teknik etkinlik açısından iyi performans gösterdiği, ancak optimal ölçek düzeyinde faaliyet gösterememeleri sebebiyle teknik etkinlik skorlarında bir düşüş olduğu gözlenmiştir. Ayrıca büyük ölçekli bankaların çoğu ölçeğe göre azalan getiri sunarken, küçük ölçekli bankalar ölçeğe göre artan getiriye sahip olmuştur. Son olarak görece etkinliğin daha çok teknik ve idari konularla ilgili olduğu tespit edilmiştir.  |
| <b>Tamatam, Dutta, Dutta ve Lessmann (2019)</b><br>2008-2017<br>38 Hint bankası          | - Toplam aktif<br>- Toplam mevduat  | - Verilen avanslar<br>- Faiz gelirleri<br>- Toplam gelir<br>- Faaliyet karı | Değerlendirmeye alınan 38 bankadan 3'ü kamu sermayeli, 6'sı ise özel sermayeli olmak üzere toplamda 9 banka teknik açıdan görece etkin bulunmuştur. Özel sermayeli bankaların teknolojik ilerlemeye bağlı olarak daha yüksek bir etkinlik skoruna sahip olduğu, kamu sermayeli bankaların teknolojik açıdan nispeten daha az gelişme kaydettiği, dolayısıyla etkinlik kaybına uğradığı tespit edilmiştir.  |
| <b>Kamel, Mousa ve Hamdy (2022)</b><br>2017-2019<br>12 Mısır bankası                     | - Toplam aktif<br>- Toplam mevduat  | - Aktif karlılığı<br>- Öz kaynak karlılığı                                  | Girdi yönlü BCC modeline göre incelenen on iki bankadan sadece dördü analiz döneminin farklı yıllarında etkin bulunmuştur. Sadece bir banka görece etkin bankalar arasında tespit edilmiştir. Ayrıca analiz dönemi boyunca azalış gösteren finansal etkinliğin, teknolojik yenilik düzeyinin yetersizliğinden kaynaklandığı belirtilmiştir.  |
| <b>Amirteimoori ve Allahviranloo (2024)</b><br>2021<br>106 Çin bankası                   | - Faiz giderleri<br>- Diğer faaliyet giderleri<br>- Toplam aktif<br>- Şube sayısı               | - Net faiz gelirleri<br>- Diğer faaliyet gelirleri<br>- Canlı kredi oranı   | Değerlendirmeye alınan 106 bankadan 40'ının görece etkinliğin teknik etkinliğe sahip olduğu görülmüştür. Görece etkinliğin en temel kaynağının faaliyet giderleri olduğu belirlenmiş ve tüm girdi değişkenleri özelinde yapılması gereken iyileştirme oranları sunulmuştur.  |
| <b>Istaiteyeh, Milhem ve Elsayed (2024)</b><br>2006-2021<br>15 Ürdün bankası             | - Faaliyet giderleri<br>- Toplam yükümlülükler<br>- Toplam mevduat                              | - Toplam aktif<br>- Toplam öz kaynak  | İslami bankaların geleneksel bankalara kıyasla daha yüksek bir etkinlik skoruna sahip olduğu görülmüştür. Değerlendirmeye alınan bankaların etkinlik düzeyi 2006 ve 2011 yılları arasında sabit kalmış olup, 2011 yılından başlayarak 2014'e doğru azalan bir eğilim göstermiştir. 2014 ve 2017 yılları arasında ise görece etkinlik skorlarında bir artış eğilimi gözlenmiş olup, 2017 yılından hemen sonra tekrar negatif bir eğilim ortaya çıkmıştır.   |
| <b>Joaquim, Miguel ve Silva (2024)</b><br>2005-2019<br>45 Portekiz bankası               | - Toplam mevduat<br>- Diğer finansal yükümlülükler<br>- Personel giderleri<br>- Duran varlıklar | - Toplam krediler<br>- Diğer finansal varlıklar                             | Analize dâhil edilen bankaların saf teknik etkinlik değerlerinin yüksek düzeye sahip olduğunu, ancak ölçek etkinliğinde zayıf sonuçlar verdiğini, dolayısıyla toplam teknik etkinlik değerlerinin düşük düzeyde seyrettiği sonucuna ulaşılmıştır. Toplam teknik etkinlik değerleri 2005 ve 2011 yılları arasında düşüş gösterdikten sonra, 2012 yılı itibarıyla pozitif bir eğilim göstermiştir. Ayrıca daha karlı, daha az kredi riskine ve daha az çeşitlendirilmiş gelir kaynaklarına sahip büyük ölçekli bankaların görece etkinliğin en verimli bankalar olduğu belirtilmiştir. |

**Kaynak:** Yazarlar tarafından hazırlanmıştır

Yapılan literatür taraması sonucu incelenen mevcut çalışmalarda, seçilmiş girdi-çıkıtı değişkenlerinin oldukça geniş bir yelpazeye sahip olmakla beraber birçoğunda sadece finansal performansa dayalı bir etkinlik değerlendirmesinin yapıldığı ve finansal erişime yönelik değişkenlerin analizde yer almadığı görülmüştür (Bkz. Tablo 1). Dolayısıyla aşağıda finansal erişime ilişkin değişkenlerin de analize dâhil edildiği çalışmalara ayrı bir kısımda yer verilmiş olup, bu şekilde bir ayırımın literatürdeki boşluğun gözlemlenebilmesi noktasında daha uygun olacağı düşünülmüştür:

Maity ve Sahu (2020) çalışmalarında Hindistan Hükümeti'nin Hindistan vatandaşlarına yönelik olarak sunmuş olduğu bir finansal erişim programı öncesi ve sonrasında kamu bankalarının finansal erişim alanındaki etkinliğini incelemeyi amaçlamışlardır. Veri zarflama analizi yönteminden yararlanılan çalışmada 2010-2011 ile 2013-2014 dönemleri finansal erişim programı öncesi ve 2014-2015 ile 2017-2018 dönemleri ise ilgili program sonrası dönem olarak belirlenmiştir. Çalışma sonucunda tüm kamu bankalarının eşit düzeyde bir etkinliğe sahip olmadığı, ancak finansal erişime yönelik genel ortalama etkinliğin program sonrası dönemde önemli ölçüde arttığı bulgusuna ulaşılmıştır. Bunun yanı sıra değerlendirmeye alınan bankalar ve iki dönem arasındaki göreceli etkinlik düzeylerinde de önemli farklılıkların olduğu gözlemlenmiştir.

Banna, Alam, Ahmad ve Sarı (2022) çalışmalarında VZA ve Simar ve Wilson Bootstrap yöntemleri aracılığıyla bankacılık sektörünün etkinliğini tahminlemeye çalışmış ve finansal kapsayıcılığın İslami bankalar üzerindeki etkilerini belirlemeyi amaçlamışlardır. 2011-2017 dönem aralığının ele alındığı çalışmada bazı Asya ve Orta Doğu ülkeleri hariç, ülkelerin çoğunun İslami bankacılık sektöründe etkinlik düzeylerinin değişken bir yapıya sahip olduğu görülmüştür. Bunun yanı sıra finansal erişim düzeyi ile İslami bankacılık sektörünün etkinliği arasında önemli bir ilişki tespit edilmiştir.

Yadav, Sahu ve Maity (2022) çalışmalarında Hindistan'da faaliyet gösteren kamu ve özel sermayeli bankaların finansal erişimi sağlama noktasındaki etkinlik düzeylerini değerlendirmişlerdir. 2009-2010 ile 2019-2020 dönem aralığında VZA yöntemi aracılığıyla gerçekleştirilen analiz neticesinde özel sermayeli bankaların bu görevi yerine getirmede kamu sermayeli bankalara göre teknik olarak daha etkin oldukları sonucu elde edilmiştir.

Bankaların finansal erişime yaptıkları katkı düzeyinde ne ölçüde etkin olduklarını belirlemeyi amaçlayan bir diğer çalışma da Agarwala, Maity ve Sahu (2024) tarafından gerçekleştirilmiştir. 2014-2015 ve 2020-2021 yılları arasındaki yedi yıllık bir dönemin ele alındığı çalışmada VZA yönteminden yararlanılmıştır. Analizden elde edilen ampirik bulgular finansal erişim düzeyinin artırılmasında kamu sektörü bankalarının etkinlik düzeylerinin özel sektör bankalarına kıyasla daha yüksek düzeyde olduğunu göstermiştir.

## **2. Metodoloji**

Bu çalışmada Türk bankacılık sektörünün finansal erişim ve buna bağlı olarak dijitalleşme kapsamındaki göreceli etkinliği yıllar itibarıyla VZA yöntemi aracılığıyla analiz edilmiştir. Bu bağlamda izleyen bölümlerde analize dâhil edilen karar verme birimleri ve seçilmiş girdi-çıkıtı değişkenlerine ilişkin bilgiler sunulmuştur.

### **2.1. Veri Seti ve Örneklem**

Analizde yer alan bankalar Tablo 2'de gösterilmekte olup, 2011-2012 ve 2022-2023 yılları arasında internet ve mobil bankacılık istatistikleri gönderen toplamda 25 bankaya ilişkin toplulaştırılmış veriler Türkiye Bankalar Birliği (TBB)'nin resmî web sitesinde yer alan 'İstatistikî Raporlar' kısmından elde edilmiştir.

**Tablo 2:** *Analizde Yer Alan Bankalar*

| Kamu Sermayeli Mevduat Bankaları | Özel Sermayeli Mevduat Bankaları | Yabancı Sermayeli Mevduat Bankaları | Kalkınma ve Yatırım Bankaları       |
|----------------------------------|----------------------------------|-------------------------------------|-------------------------------------|
| 1. T.C. Ziraat B.                | 1. Akbank                        | 1. Alternatifbank                   | 1. Aktif Yatırım B.                 |
| 2. Türkiye Halk B.               | 2. Anadolubank                   | 2. Citibank                         | 2. BankPozitif Kredi ve Kalkınma B. |
| 3. Türkiye Vakıflar B.           | 3. Fibabanka                     | 3. Denizbank                        | 3. Türkiye Kalkınma ve Yatırım B.   |
|                                  | 4. Şekerbank                     | 4. HSBC Bank                        |                                     |
|                                  | 5. Turkish Bank                  | 5. Eurobank Tekfen                  |                                     |
|                                  | 6. Türk Ekonomi B.               | 6. ING Bank                         |                                     |
|                                  | 7. Türkiye İş B.                 | 7. QNB Finansbank                   |                                     |
|                                  | 8. Yapı ve Kredi B.              | 8. Turkland Bank                    |                                     |
|                                  | 9. Tekstil B.                    | 9. Türkiye Garanti B.               |                                     |
|                                  |                                  | 10. The Royal Bank of Scotland N.V. |                                     |

**Kaynak:** *Türkiye Bankalar Birliği, İstatistiki Raporlar*

Tablo 2’de görüldüğü üzere analizde 3 kamu sermayeli, 9 özel sermayeli ve 10 yabancı sermayeli mevduat bankası ile 3 kalkınma ve yatırım bankası olmak üzere toplamda 25 bankaya ilişkin toplulaştırılmış istatistiki veriden yararlanılmıştır. Dijital bankacılık verilerinin bireysel banka bazında temin edilmesinde yaşanan zorluklar sebebiyle toplulaştırılmış verilerden yararlanılmış olup, analize sadece dijital bankacılık verileri gönderen bankalar dâhil edilmiştir. Bunun yanı sıra 2011 yılı öncesinde mobil bankacılığa ilişkin toplulaştırılmış verilere ulaşılamamasından dolayı analizin dönem aralığı 2011-2012 ve 2022-2023 şeklinde belirlenmiştir.

## 2.2. Yöntem

Etkinlik kavramının ortaya çıkış süreci ilk olarak Farrell (1957) tarafından yürütülen ‘The Measurement of Productive Efficiency’ başlıklı çalışmaya dayanmaktadır. Sonrasında Boles (1966) ve Afriat (1972) tarafından ilk matematik programlama önerisi geliştirilmiş ve yöntemin ilk kullanımı Charnes, Cooper ve Rhodes (CCR) (1978) tarafından gerçekleştirilmiştir (Farrell, 1957; Boles, 1966; Afriat, 1972; Charnes ve diğerleri, 1978). Homojen yapıdaki karar verme birimleri (KVB) nin göreceli etkinliğinin belirlenmesinde kullanılan parametrik olmayan matematiksel bir yöntem olan VZA, Charnes ve diğerleri (1978) tarafından Amerika Birleşik Devletleri (ABD) federal hükümetinin eğitim sistemindeki 'Program Follow Through' adlı bir programı değerlendirmek amacıyla formüle edilmiştir. CCR modelinde, Farrell ‘in çoklu girdi ve tek çıktıdan oluşan etkinlik ölçümü (sınır analizi) çoklu girdi ve çoklu çıktı ölçümü şeklinde genişletilmiş ve etkinlik sınırı bu şekilde tahmin edilmeye çalışılmıştır. Ölçeğe göre sabit getirideki her bir KVB'nin 0 ile 1 arasında olan göreceli etkinliği ölçülerek, her bir KVB'nin ölçeğe göre sabit, artan veya azalan getiriye sahip olup olmadığı belirlenmiştir. Hem özel sektör firmaları hem de kamu sektörü kuruluşları (ve hatta bölgeler, ülkeler vb. gibi kuruluşlar) için kullanıma uygun olan ilgili yöntem ile her bir KVB'nin göreceli etkinliği seçilmiş girdi ve çıktı değişkenlerine dayalı olarak ölçümlenmektedir. VZA'nın kullanımı daha sonra diğer kamu kuruluşlarına (hastaneler, yaşlı bakım tesisleri, sosyal hizmet birimleri, işsizlik ofisleri, polis güçleri, ordu birimleri, hapishaneler, atık yönetimi hizmetleri, enerji santralleri, toplu taşıma şirketleri, ormancılık şirketleri, kütüphaneler, müzeler, tiyatrolar) ve özel sektöre (bankalar, sigorta şirketleri, perakende mağazaları) kadar yayılmıştır (Huguenin, 2012).

1984 yılında Banker, Charnes ve Cooper (BCC) tarafından gerçekleştirilen çalışmada ise teknik etkinlik ve ölçek etkinliğinin belirlenmesi amacıyla ölçeğe göre değişken getiri durumu incelenmiş ve bu çalışma literatürde BCC modeli olarak anılmaya başlanmıştır (Banker ve diğerleri, 1984). Girdi ve çıktı yönlü olmak üzere iki kategoride ele alınan CCR ve BCC modellerinden girdi yönlü modelin amacı çıktıyı sabit tutarak kullanılan kaynakların (girdilerin) sayısını azaltmaktır. Çıktı yönlü modellerin amacı ise kullanılan kaynakların sayısını sabit tutarak çıktı değerlerini arttırmaktır (Charnes ve diğerleri, 1981; Banker ve diğerleri, 1984; Cook ve Seiford, 2009).

Bu çalışmada değerlendirmeye alınan bankaların görece etkinlik ölçümünde çıktı yönlü CCR ve BCC VZA modelleri kullanılmış ve verilerin işlenmesinde DEA-Solver paket programından yararlanılmıştır. Analize dâhil edilen girdi-çıkıtı değişkenleri yapılan literatür taraması neticesinde belirlenmiş olup (Zuo, Strauss ve Zuo, 2021; Sedera, Risfandy ve Futri, 2022; Yadav ve diğerleri, 2022; Kraidi, Daneshvar ve Adesina, 2024), modellerde finansal erişim ve bununla bağlantılı olarak finansal dijitalleşmeyi yansıtabilecek değişkenlerin yer almasına dikkat edilmiştir. Seçilmiş girdi-çıkıtı değişkenlerine ilişkin bilgiler Tablo 3'te sunulmuştur:

**Tablo 3: Seçilmiş Girdi-Çıkıtı Değişkenleri**

|   |
|---|
| <b>Girdi Değişkenleri</b>   |
| Toplam şube sayısı (G <sub>1</sub> )  |
| Toplam aktif büyüklüğü (G <sub>2</sub> )  |
| Toplam personel sayısı (G <sub>3</sub> )  |
| İnternet bankacılığı ve mobil bankacılık kullanan toplam aktif müşteri sayısı (G <sub>4</sub> )                           |
| <b>Çıkıtı Değişkenleri</b>  |
| İnternet bankacılığı ve mobil bankacılık ile gerçekleştirilen toplam finansal olmayan işlem adedi (bin) (Ç <sub>1</sub> ) |
| İnternet bankacılığı ve mobil bankacılık ile gerçekleştirilen finansal işlem adedi (bin) (Ç <sub>2</sub> )                |
| İnternet bankacılığı ve mobil bankacılık ile gerçekleştirilen finansal işlem hacmi (milyon TL) (Ç <sub>3</sub> )          |

**Kaynak:** TBB'nin resmi web sitesinde yer alan istatistik raporlar dikkate alınarak yazarlar tarafından hazırlanmıştır

Tablo 3'te görüldüğü üzere şube sayısı, aktif büyüklüğü, personel sayısı ve mobil ve internet bankacılığı kullanan toplam aktif müşteri sayısı girdi değişkenleri olarak analize dâhil edilmiştir. Bankalar ve bireyler arasında bir köprü görevi gören şube ağları, bankacılık hizmetlerinin erişilebilirliğinin en önemli göstergeleri arasında yer almaktadır. Benzer şekilde çalışan sayısındaki artış da daha fazla sayıda müşteriye daha kaliteli bir hizmet sunulması noktasında önemli bir katkı sağlamaktadır (Sarma, 2008; Maity ve Sahu, 2022). Finansal kurumlara erişim düzeyi ile pozitif yönlü bir ilişki beklenen toplam aktif büyüklüğü de diğer bir girdi değişkeni olarak analizde yer almaktadır. Dijitalleşme faaliyetleri kapsamında finansal erişime katkı sağlaması beklenen son girdi değişkeni ise internet bankacılığı ve mobil bankacılık kullanan toplam aktif müşteri sayısı olarak belirlenmiştir. İlgili değişken internet ve mobil bankacılığı aracılığıyla son üç ay içerisinde en az bir kez işlem yapmış olan toplam müşteri sayısını ifade etmektedir. Çıkıtı değişkenleri ise internet bankacılığı ve mobil bankacılık üzerinden gerçekleştirilen finansal ve finansal olmayan işlem adetleri ile finansal işlem hacmi şeklinde belirlenmiştir. Finansal olmayan işlemler kapsamında kredi kartı/ek kart başvurusu, kredi başvurusu, düzenli ödeme talimatı ve fatura ödeme talimatı gibi işlemler yer almaktadır. Para transferleri, ödemeler (fatura, vergi, SKK/BAĞ-KUR prim ödemeleri, vb.), yatırım işlemleri (yatırım fonları, döviz işlemleri, vadeli hesaplar, tahvil ve bono işlemleri, altın işlemleri), kredi kartı işlemleri ve diğer işlemler ise finansal işlemler kapsamında ele alınmaktadır.

### 3. Analiz Bulguları

#### 3.1. Tanımlayıcı İstatistikler

Seçilmiş girdi-çıkıtı değişkenlerine ilişkin oluşturulan veri seti Aralık ayı itibarıyla hesaplanmış olan yıllık toplulaştırılmış verileri kapsamaktadır. 2011-2012 ve 2022-2023 dönem aralığında Türk bankacılık sektörünün finansal erişim kapsamındaki görece etkinliğinin belirlenmesine yönelik seçilmiş olan girdi-çıkıtı değişkenlerine ilişkin tanımlayıcı istatistikler Tablo 4'de gösterilmektedir:

**Tablo 4: Tanımlayıcı İstatistikler**

| Değişkenler        |                | Maksimum    | Minimum   | Ortalama   | Standart sapma |
|--------------------|----------------|-------------|-----------|------------|----------------|
| Girdi değişkenleri | G <sub>1</sub> | 11.183      | 9.436     | 10.277     | 573            |
|                    | G <sub>2</sub> | 20.493.623  | 1.119.448 | 5.146.212  | 5.394.445      |
|                    | G <sub>3</sub> | 196.277     | 176.329   | 186.345    | 6.059          |
|                    | G <sub>4</sub> | 120.831.000 | 9.051.868 | 51.388.911 | 35.000.064     |
| Çıktı değişkenleri | Ç <sub>1</sub> | 85.052      | 3.725     | 29.126     | 27.658         |
|                    | Ç <sub>2</sub> | 2.684.578   | 104.492   | 748.283    | 774.235        |
|                    | Ç <sub>3</sub> | 32.177.000  | 415.949   | 5.780.177  | 8.850.678      |

**Kaynak:** Yazarlar tarafından hazırlanmıştır

Tablo 4'e bakıldığında şube ve personel sayısı dışında tüm değişkenlerin minimum ve maksimum değerlerinde önemli farklılıkların olması sebebiyle sektörde farklı ölçek ve büyüklükte bankaların faaliyette bulunduğu anlaşılmaktadır.

### 3.2. Girdi-Çıktı Değişkenlerine İlişkin Trend Gösterimi

Etkinlik analizi sonucu elde edilen bulguların değerlendirilmesinde seçilmiş girdi-çıktı değişkenlerinin ele alınan dönem aralığında göstermiş olduğu trend büyük önem taşımaktadır. Dolayısıyla analiz öncesinde bazı değişkenlerin 2011-2022 ve 2022-2023 dönem aralığındaki trendine ilişkin genel bir değerlendirme yapılmıştır (Bkz. Şekil 1):

**Şekil 1: Seçilmiş Girdi-Çıktı Değişkenlerinin Göstermiş Olduğu Trend (2011-2023)**

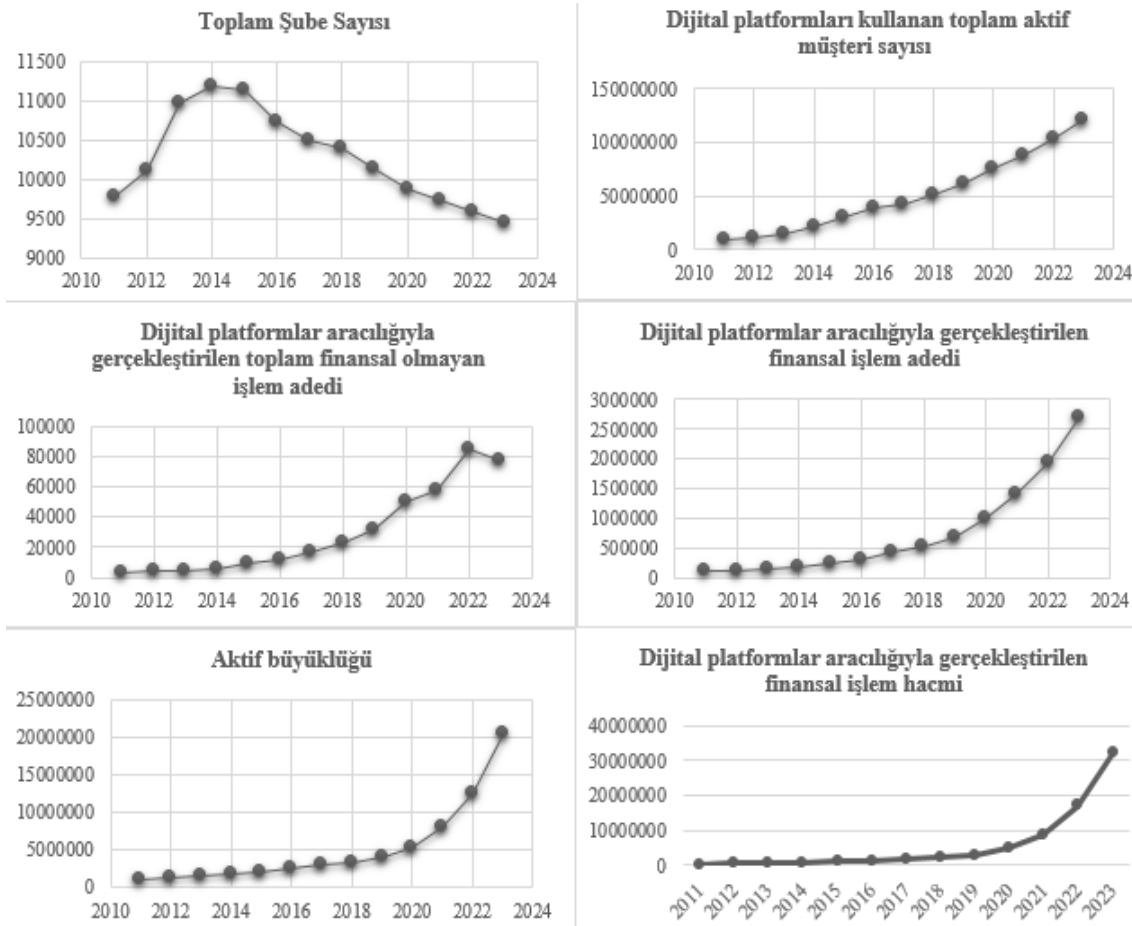

**Kaynak:** TBB verileri esas alınarak yazarlar tarafından hazırlanmıştır.

Şekil 1'e bakıldığında toplam şube sayısının 2014 yılı itibariyle düşüşe geçtiği görülmektedir. Bu durum dijital platformları kullanan aktif müşteri sayısında tam tersi yönde gerçekleşmiştir. Diğer bir ifadeyle aktif müşteri sayısında 2011 yılından itibaren bir yükseliş trendinin hâkim olduğu,

ancak 2014 yılından itibaren ise bu artışın hız kazandığı görülmüştür. Bu bağlamda azalan şube sayısının banka müşterilerinin mobil ve internet bankacılığına yönelmeleri ile sonuçlandığını ifade etmek mümkündür. Benzer şekilde finansal ve finansal olmayan işlem adetlerinde de bir yükseliş trendinin hâkim olduğu gözlenmektedir. Finansal olmayan işlem adetlerinde 2014 ve 2022 yıllarında önemli bir artış yaşanırken, finansal işlem adetlerinde benzer artış 2020 ve 2023 yıllarında gerçekleşmiştir. Dijital platformlar üzerinden gerçekleştirilen finansal işlem hacmine bakıldığında ise 2020 ve 2023 yılları arasında her yıl özelinde yaklaşık %50 civarında bir artışın meydana geldiği görülmüştür.

### 3.3. Görelî Etkinlik Değerleri ve Referans Kümelerinin Belirlenmesi

Analizde belirlenen girdi değişkenlerinin sabit tutularak, finansal ve finansal olmayan dijital işlem adetleri ve finansal işlem hacmi gibi çıktı değişkenlerinin ne oranda arttırılması gerektiği araştırıldığı için çıktı yönlü CCR ve BCC VZA modelleri uygulanmıştır. İlgili modeller sonucunda elde edilen etkinlik skorları Tablo 5'te gösterilmektedir:

**Tablo 5:** Etkinlik Skorları (2011-2023)

| Sıra | CCR-O Modeli |                |                             | Sıra | BCC-O Modeli |                |   | Ölçek etkinliği | Ölçeğe göre getiri türü |
|------|--------------|----------------|-----------------------------|------|--------------|----------------|---|-----------------|-------------------------|
|      | KVB          | Etkinlik Skoru | Referans kümesindeki yıllar |      | KVB          | Etkinlik Skoru | Referans kümesindeki yıllar                 |                 |                         |
| 1    | 2020         | 1              | -                           | 1    | 2011         | 1              | -   | 1               | Sabit                   |
| 1    | 2021         | 1              | -                           | 1    | 2020         | 1              | -   | 1               | Sabit                   |
| 1    | 2022         | 1              | -                           | 1    | 2021         | 1              | -   | 1               | Sabit                   |
| 1    | 2023         | 1              | -                           | 1    | 2022         | 1              | -   | 1               | Sabit                   |
| 5    | 2019         | 0,935          | 2020 (0,74)                 | 1    | 2023         | 1              | -   | 0,935           | Artan                   |
| 6    | 2018         | 0,835          | 2020 (0,64)                 | 6    | 2019         | 0,981          | 2011 (0,33),<br>2020 (0,67)                 | 0,851           | Artan                   |
| 7    | 2017         | 0,766          | 2020 (0,55)                 | 7    | 2012         | 0,931          | 2011 (0,97),<br>2020 (0,02),<br>2021 (0,01) | 0,823           | Artan                   |
| 8    | 2016         | 0,669          | 2020 (0,47)                 | 8    | 2018         | 0,902          | 2021 (0,46),<br>2020 (0,54)                 | 0,742           | Artan                   |
| 9    | 2012         | 0,614          | 2021 (0,03),<br>2022 (0,08) | 9    | 2017         | 0,859          | 2011 (0,57),<br>2020 (0,43)                 | 0,715           | Artan                   |
| 10   | 2011         | 0,608          | 2022 (0,08),<br>2023 (0,01) | 10   | 2016         | 0,789          | 2011 (0,68),<br>2020 (0,32)                 | 0,771           | Artan                   |
| 11   | 2015         | 0,578          | 2020 (0,36),<br>2021 (0,03) | 11   | 2013         | 0,756          | 2011 (0,93),<br>2020 (0,02),<br>2021 (0,01) | 0,765           | Artan                   |
| 12   | 2013         | 0,566          | 2021 (0,07),<br>2022 (0,08) | 12   | 2014         | 0,720          | 2011 (0,83),<br>2020 (0,17)                 | 0,786           | Artan                   |
| 13   | 2014         | 0,550          | 2020 (0,07),<br>2021 (0,18) | 13   | 2015         | 0,714          | 2011 (0,75),<br>2020 (0,25)                 | 0,784           | Artan                   |

**Kaynak:** DEA-Solver paket programından elde edilen bulgular ışığında yazarlar tarafından derlenmiştir.

Çıktı yönlü olarak gerçekleştirilen analizler neticesinde hem teknik hem toplam etkinliği ölçen CCR-O modeline göre; değerlendirmeye alınan 13 yılın 4'ünde (2020-21-22-23) finansal erişim ve dijitalleşme açısından görelî etkinliğin sağlandığı görülmüştür. Söz konusu skorların elde edilmesinde dijital platformlar üzerinden işlem yapan aktif müşteri sayısı ve işlem adedi ile işlem hacimindeki artışın etkili olabileceğini belirtmek mümkündür (Bkz. Şekil 1). Etkinlik skorunun en düşük düzeyde gerçekleştiği yıllar sırasıyla 2014, 2013 ve 2015 yılları olurken; 2019 yılı görelî etkinlik düzeyi 1'e en yakın olan yıl olarak belirlenmiştir.

BCC-O modeline bakıldığında ise görece etkin yıllar arasında 2011 yılının da dâhil olduğu gözlenmektedir. BCC-O modeline göre teknik etkinliği sağlayan 2011 yılının CCR-O modeline göre görece etkin bulunmamasının sebebi ilgili yılın ölçek etkinliğini, dolayısıyla toplam etkinliği sağlayamamasından kaynaklanmaktadır. Bu noktada teknik etkinlik ve ölçek etkinliğinin ayrı bir şekilde hesaplanmasına olanak tanıyan BCC-O modeli aracılığıyla değerlendirmeye alınan her bir yıl için ölçek etkinliği ve ölçeğe göre getirinin yönü de hesaplanmıştır. Yapılan değerlendirme sonucunda görece olarak etkin bulunmayan yıllarda ölçeğe göre artan getirinin olduğu gözlenmiştir. Bu bağlamda ilgili yıllarda bankacılık sektöründe seçilmiş girdilerle her bir birim için bir birimden daha fazla çıktı elde edebilme kapasitesinin mevcut olduğu, ancak bu kapasitenin yeterli oranda kullanılamamasından dolayı görece olarak etkin olmadıkları sonucuna varılmıştır.

Görece olarak etkin bulunmayan yıllara ilişkin referans değerlerine bakıldığında; %100 görece etkin bulunan yıllardan 2020 yılının 6, 2021 yılının 4, 2022 yılının 3 ve 2023 yılının ise 1 kez referans olduğu görülmektedir. Parantez içinde yer alan değerler ise etkin bulunmayan yıllarda finansal erişim noktasında görece etkinliğin sağlanabilmesi, diğer bir ifadeyle, hedeflenen değerlere ulaşılabilmesinde dikkate alınması gereken değerleri ifade etmektedir.

### 3.4. Potansiyel İyileştirme Oranlarının Belirlenmesi

Yapılan analiz sonucunda elde edilen bulgular görece olarak tam etkinliğin sağlandığı yıllarda dijital platformlar aracılığıyla gerçekleştirilen finansal işlem hacminin oldukça etkili olduğunu göstermiştir (Bkz. Şekil 1 ve Tablo 5). Örneğin CCR-O modeli sonuçlarına göre görece etkin olan 2020, 2021, 2022 ve 2023 yıllarında dijital platformlar aracılığıyla gerçekleştirilen finansal işlem hacmi bir önceki yıla göre sırasıyla %68, %75, %93 ve %89 oranında artış göstermiştir. Aynı yıllar özelinde dijital platformlar aracılığıyla gerçekleştirilen finansal işlem adedinde gerçekleşen değişim yüzdesine bakıldığında bu oranların sırasıyla %45, %42, %39 ve %38 şeklinde gerçekleştiği görülmektedir. Finansal olmayan işlem hacmi ise 2020 ve 2022 yıllarında sırasıyla %57 ve %49 oranında artış göstermiş, 2021 yılında söz konusu oran %13 düzeyinde kalmış, 2023 yılında ise %9 oranına gerilemiştir. İlgili dönemlerde söz konusu platformları kullanan aktif müşteri sayısında da belli bir artış trendi hâkim olmuştur. Dolayısıyla etkinliğin sağlandığı yıllarda bankalar sadece müşteri sayılarını arttırmakla kalmamış olup, bu artışı finansal işlem adedi ve hacmi ile desteklemiştir.

Görece olarak etkin olmayan yıllara bakıldığında ise dijital platformlar aracılığıyla gerçekleştirilen finansal işlem hacminde bir önceki yıla göre gerçekleşen değişim yüzdesinin %18 ile %39 oranında ve finansal işlem adedinin ise %17 ile %35 arasında değiştiği gözlenmiştir. Finansal olmayan işlem hacminde ise genelde bir artış ve bir azalış şeklinde belirsiz bir trendin hâkim olduğu görülmüştür. Görüldüğü üzere etkin olan yıllarla kıyaslandığında, görece etkinliğin sağlanmadığı yıllarda nispeten daha düşük oranlarda bir değişim meydana gelmiştir. Bu noktada etkin olmayan her bir yılın çıktı değişkenlerinde yapılması gereken artışlar yüzde ve mutlak rakam olarak Tablo 6'da gösterilmiştir:



**Tablo 6: Potansiyel İyileştirme Değerleri\***

| Görelî Etkin Olmayan Yıllar* | 2014              | 2013   | 2015   | 2011   | 2012   | 2016   | 2017   | 2018   | 2019   |        |
|------------------------------|-------------------|--------|--------|--------|--------|--------|--------|--------|--------|--------|
| Ç1                           | Gerçekleşen       | 5371   | 4050   | 9271   | 3725   | 4478   | 11853  | 16998  | 22313  | 31813  |
|                              | Olması Gereken    | 13819  | 10935  | 19706  | 7267   | 8611   | 23318  | 27653  | 32061  | 37007  |
|                              | İyileştirme Oranı | 1.57   | 1.70   | 1.13   | 0.95   | 0.92   | 0.97   | 0.63   | 0.44   | 0.16   |
| Ç2                           | Gerçekleşen       | 180865 | 145771 | 228718 | 104492 | 122822 | 306539 | 416270 | 525684 | 679832 |
|                              | Olması Gereken    | 322996 | 257444 | 395475 | 171801 | 199881 | 458046 | 543188 | 629790 | 726936 |
|                              | İyileştirme Oranı | 0.79   | 0.77   | 0.73   | 0.64   | 0.63   | 0.49   | 0.30   | 0.20   | 0.07   |
| Ç3                           | Gerçekleşen       | 765265 | 608881 | 102016 | 415949 | 494196 | 140826 | 196045 | 235487 | 300725 |
|                              | Olması Gereken    | 195966 | 200485 | 207772 | 155224 | 165877 | 234931 | 278600 | 323018 | 372844 |
|                              | İyileştirme Oranı | 1.56   | 2.29   | 1.04   | 2.73   | 2.36   | 0.67   | 0.42   | 0.37   | 0.24   |

**Kaynak:** DEA-Solver paket programından elde edilen bulgular ışığında yazarlar tarafından derlenmiştir.

\*Tabloda yer alan yıllar etkinlik değerleri dikkate alınarak en düşükten (soldan) en yükseğe (sağa) doğru sıralanmıştır.

Tablo 6'da görelî olarak etkin bulunmayan yıllar için bazı çıktıların belirli oranda arttırılması ile görelî olarak etkin hale gelebilmelerine ilişkin birtakım iyileştirme önerileri sunulmuştur. Bu bağlamda ilgili yıllarda seçilmiş girdileri sabit tutup, çıktıları arttırarak hedeflenen değerlere ulaşılabilmesi beklenmektedir. Örneğin görelî etkinlik değerinin en düşük olduğu 2014 yılına bakıldığında; dijital platformlar aracılığıyla gerçekleştirilen finansal olmayan işlem adedinin gerçekleşen değerinin 5371 iken, hedeflenen değerinin 13.819 olması yaklaşık %157 oranında bir artış yapılması gerektiğini göstermektedir. Aynı yıl için ikinci çıktı değişkeni olan finansal işlem adedi göz önüne alındığında; gerçekleşen değer 180.865, hedeflenen değerin ise 322.996 olduğu görülmektedir. Dolayısıyla dijital platformlar aracılığıyla gerçekleştirilen finansal işlem adedinde de yaklaşık %80'lik bir artış gerekli görülmüştür. Son olarak finansal işlem hacminde ise yaklaşık %156'lık bir artış öngörülmüştür. Etkinlik değeri 1'e en yakın olan 2019 yılında ise finansal olmayan işlem adedinde %16, finansal işlem adedinde %7 ve finansal işlem hacminde ise %24'lük bir artış kaydedilmesi gerektiği sonucuna ulaşılmıştır. Görelî olarak etkinliğin sağlanamadığı tüm yıllar göz önüne alındığında ise dijital platformlar aracılığıyla gerçekleştirilen finansal işlem hacminde diğer çıktı değişkenlerine kıyasla daha fazla bir artış sağlanması gerektiği de anlaşılmaktadır.

#### 4. Sonuç

Bu çalışmanın amacı Türk bankacılık sektörünün 2011:2012-2022:2023 dönemine ait bilanço ve dijital bankacılık verilerini VZA yöntemi aracılığıyla değerlendirmeye alarak, sektörün finansal erişim etkinlik düzeyini belirlemek ve görelî etkinliğin sağlanamadığı yıllarda gerekli olan gelişimin sağlanabilmesi noktasında birtakım potansiyel iyileştirme önerileri sunmaktır.

Mobil bankacılık verilerine 2011 yılı itibariyle ulaşılabilmesi sebebiyle çalışmanın dönem aralığı 2011-2012 ve 2022-2023 şeklinde belirlenmiştir. Yapılan analiz doğrultusunda uygulanan CCR ve BCC modellerinde 2020, 2021, 2022 ve 2023 yıllarında görelî olarak tam etkinliğin sağlandığı görülmüştür. Bu noktada, COVID-19 pandemi dönemi süresince bankacılık sektöründeki dijitalleşme uygulamalarının yoğunlaşmasının, banka etkinliği üzerinde olumlu bir etki yarattığı tespit edilmiştir. Elde edilen bulgular, Maity ve Sahu (2020) ile Banna vd. (2022)'nin çalışmalarına paralel olarak, finansal erişim düzeyindeki artışın banka etkinliğini arttırdığına işaret etmektedir.

Pandemi süreci ile birlikte bankaların dijital platformlar üzerinden sundukları hizmetlere odaklandıkları ve bu yoğunlaşmanın dijital platformlar üzerinden gerçekleştirilen finansal ve

finansal olmayan işlem adetleri ile finansal işlem hacimlerine yansıdığı değişkenlerin göstermiş olduğu eğilimden de anlaşılmaktadır. Söz konusu eğilimin ortaya çıkması neticesinde finansal erişimi sağlamada önemli bir role sahip bankacılık sektörünün bu rolü daha etkin bir şekilde yerine getirebildiği görülmektedir. Göreli olarak etkinliğin sağlanamadığı yıllarda ise özellikle dijital platformlar aracılığıyla gerçekleştirilen finansal işlem hacimlerinde önemli oranda bir iyileştirme yapılması gerektiği sonucuna ulaşılmıştır. Bu noktada gerekli iyileştirmelerin sağlanabilmesi açısından finansal erişim uygulamaları üzerinde daha yoğun çalışmaların gerçekleştirilmesi ve uluslararası ölçekte benimsenen finansal erişim stratejilerinin dikkate alınması gerekmektedir. Müşteri odaklı bir çalışma prensibiyle dijitalleşmeye yönelik projelerin hayata geçirilmesinin gerek maliyet rakamları gerekse rekabet gücü açısından bankacılık sektörü üzerinde olumlu bir etki yaratacağı düşünülmektedir.

Ele alınan dönem aralığında, bankaların finansal erişim verilerine bireysel düzeyde ulaşamaması, çalışmanın bir kısıtı olarak karşımıza çıkmaktadır. Dolayısıyla, ilerleyen çalışmalarda bireysel düzeyde dijital bankacılık verilerine ulaşılabilmesi durumunda, etkinlik düzeyleri kamu, özel ve yabancı sermayeli bankalar olarak sınıflandırılarak, daha geniş bir dönem aralığında karşılaştırmalı analizler yapılması mümkün olabilecektir.

**Yazar Katkı Oranı** (Authorship Contributions): Yazarlar çalışmaya eşit oranda katkı sağlamıştır.

### **Kaynakça**

- Afriat, S.N. (1972). Efficiency estimation of production functions. *International Economic Review*, 13, 568-598.
- Agarwala, N., Maity, S. ve Sahu, T.N. (2024). Efficiency of Indian banks in fostering financial inclusion: an emerging economy perspective. *Journal of Financial Services Marketing*, 29, 341-353.
- Amirteimoori, A. ve Allahviranloo, T. (2024). Improving technical efficiency in data envelopment analysis for efficient firms: A case on Chinese banks. *Information Sciences*, 681, doi: 10.1016/j.ins.2024.121237.
- Banker, R.D., Charnes, A. ve Cooper, W.W. (1984). Some models for estimating technical and scale inefficiencies in data envelopment analysis. *Management Science*, 30(9), 1078–1092.
- Banna, S., Alam, M.D.R. Ahmad, R. ve Sarı, N.M. (2022). Does financial inclusion drive the Islamic banking efficiency? a post-financial crisis analysis. *The Singapore Economic Review*, 67(1), 135-160.
- Boles, J. N. (1966). Efficiency Squared-efficient computation of efficiency indexes. *Western Agricultural Economics Association*, 39, 137–142.
- Central Bank of Jordan (2024). National Financial Inclusion Strategy 2023-2028 Jordan. 1-74. <https://www.afi-global.org/wp-content/uploads/2024/04/National-Financial-Inclusion-Strategy-2023-2028.pdf>.
- Charnes, A., Cooper, W.W. ve Rhodes, E. (1978). Measuring the efficiency of decision-making units. *European Journal of Operational Research*, 2(6), 429-444.
- Charnes, A., Cooper, W.W. ve Rhodes, E. (1981). Evaluating program and managerial efficiency: an application of data envelopment analysis to program follow through. *Management Science*, 27(6), 668-697.
- Cook, W.D. ve Seiford, L.M. (2009). Data envelopment analysis (DEA)-Thirty years on. *European Journal of Operational Research*, 192, 1–17

- Demirgüç-Kunt, A., Klapper, L. F., Singer, D. ve Van Oudheusden, P. (2015). The global finindex database 2014: Measuring financial inclusion around the world. *World Bank Policy Research Working Paper*, World Bank Group Development Research Group Finance and Private Sector Development Team, 7255, 1-88.
- Douglas, P., Michaels, L., Kachingwe, N.L. ve Iravantchi, S. (2022). Digital Financial Inclusion: Emerging Policy Approaches. *World Bank Group Report*, 1(172712), 1-30.
- Farrell, M. J. (1957). The Measurement of productive efficiency. *Journal of the Royal Statistical Society*, Series A (General), 120(3), 253-290.
- Halkos, G.R. ve Salamouris, D.S. (2004). Efficiency measurement of the Greek commercial banks with the use of financial ratios: a data envelopment analysis approach. *Management Accounting Research*, 15(2), 201-224, doi: 10.1016/j.mar.2004.02.001.
- Henriques, I.C., Sobreiro, V.A., Kimura, H. ve Mariano, E.B. (2018). Efficiency in the Brazilian banking system using data envelopment analysis. *Future Business Journal*, 4(2), 157-178, doi: 10.1016/j.fbj.2018.05.001.
- Huguenin, J-M. (2012). Data Envelopment Analysis (DEA) A pedagogical guide for decision makers in the public sector. *IDHEAP – Cahier 276/2012 Chair of Public finance..*
- Istaiteyeh, R., Milhem, M.M. & Elsayed. A. (2024). Efficiency assessment and determinants of performance: a study of Jordan's banks using DEA and Tobit regression. *Economies*, 12 (2), 37. doi: 10.3390/economies12020037.
- Joaquim, F-S., Miguel, O.C. ve Silva, N.J. (2024). Portuguese banks efficiency: a data envelopment analysis. *Procedia Computer Science*, 237, 277-288, doi: 10.1016/j.procs.2024.05.106.
- Kamel, M.A., Mousa, M.E.-S. ve Hamdy, R.M. (2022). Financial efficiency of commercial banks listed in Egyptian stock exchange using data envelopment analysis. *International Journal of Productivity and Performance Management*, 71(8), 3683-3703. doi:10.1108/IJPPM-10-2020-0531.
- Kraidi, A.A., Daneshvar S. ve Adesina K.A. (2024). Weight-restricted approach on constant returns to scale DEA models: Efficiency of internet banking in Turkey. *Heliyon*, 10(10): e31008. doi: 10.1016/j.heliyon.2024.e31008. PMID: 38818185; PMCID: PMC11137393.
- Kutlar, A., Kabasakal, A. ve Ekici, M.S. (2017). Efficiency of commercial banks in Turkey and their comparison: application of DEA with Tobit analysis. *International Journal of Mathematics in Operational Research*, Inderscience Enterprises Ltd., 10(1), 84-103. doi: 10.1504/IJMOR.2017.080746
- Lauer, K. ve Lyman, T. (2015). Digital financial inclusion. *Research and Analysis Publication, CGAP*, 1-3.
- Leyshon, A. ve Thrift, N. (1995). Geographies of financial exclusion: financial abandonment in Britain and the United States. *Transactions of the Institute of British Geographers*, 20(3), 312-341. doi: 10.2307/622654.
- Maity, S. ve Sahu, T.N. (2020). Role of public sector banks towards financial inclusion during pre and post introduction of PMJDY: a study on efficiency review. *Rajagiri Management Journal*, 14(2), 95-105.
- Mukta, M. (2016). Efficiency of commercial banks in India: A DEA approach. *Pertanika Journals Social Sciences and Humanities*, 24(1), 151-170.

- Rangarajan, C. (2008). Report of the committee on financial inclusion. *National Bank for Agriculture and Rural Development (NABARD)*, January, 1-167.
- Sarma, M. (2008). Index of financial inclusion. *Indian Council for Research on International Economic Relation*, Working paper No. 215.
- Sedera, R. M. H., Risfandy, T. ve Futri, I. N. (2022). Financial inclusion and bank profitability: Evidence from Indonesia. *Journal of Accounting and Investment*, 23(3), 398-412.
- Seyrek, İ. H., & Ata, H. A. (2010). Veri zarflama analizi ve veri madenciliđi ile mevduat bankalarında etkinlik lm. *BDDK Bankacılık ve Finansal Piyasalar Dergisi*, 4(2), 67-84.
- Shawtari, F.A., Ariff, M. ve Abdul Razak, S.H. (2015). Efficiency assessment of banking sector in Yemen using data envelopment window analysis: A comparative analysis of Islamic and conventional banks. *Benchmarking: An International Journal*, 22(6), 1115-1140. doi: 10.1108/BIJ-10-2014-0097.
- Tamatam, R., Dutta, P., Dutta, G. ve Lessmann, S. (2019). Efficiency analysis of Indian banking industry over the period 2008–2017 using data envelopment analysis. *Benchmarking: An International Journal*, 26(8), 2417-2442. doi: 10.1108/BIJ-12-2018-0422.
- Tran, P.T.T., Le, T.T.H. ve Phan, N.H.T. (2023). Digital transformation of the banking industry in developing countries. *International Journal of Professional Business Review*, 8(5), 01-24.
- Yadav, M., Sahu, T.N. ve Maity, S. (2022). Financial inclusion and bank efficiency: evidence from data envelopment analysis. *Colombo Business Journal*, 13(1), 141-169.
- Zuo, L., Strauss, J. ve Zuo, L. (2021). The digitalization transformation of commercial banks and its impact on sustainable efficiency improvements through investment in science and technology. *Sustainability*, 13, 11028. doi: 10.3390/su131911028.



*Araştırma Makalesi / Research Article*

## SOSYAL MEDYA KULLANIM AMAÇLARI İLE SOSYAL MEDYA BAĞIMLILIĞININ SATIN ALMA DAVRANIŞI ÜZERİNDEKİ ETKİSİ\*

**Bülent ATMACAN<sup>1\*\*</sup>**  
**Remzi Reha DURUCASU<sup>2</sup>**

### Öz

Bu çalışma, sosyal medya kullanım amaçlarının ve bağımlılığının müşteri satın alma davranışı üzerindeki etkisini incelemektedir. Sosyal medya günlük yaşamın ayrılmaz bir parçası haline geldikçe, satın alma da dahil olmak üzere çeşitli müşteri davranışlarını etkilemektedir. Araştırmanın evreni sosyal medya kullanıcılarıdır. Örneklem web üzerinden ulaşılabilen 393 kişiden oluşmaktadır. Örneklemden elde edilen veriler kullanılarak, ölçeği doğrulamak ve temel faktörleri belirlemek için Açıklayıcı Faktör Analizi (AFA) ve Doğrulayıcı Faktör Analizi (DFA) yapılmıştır. Bulgular, sosyal medya bağımlılığının satın alma davranışını önemli ölçüde yönlendirdiğini, bilgi arama davranışının da satın alma kararlarını etkilediğini göstermektedir. Ancak, sosyal medyayı boş zaman için kullanmanın satın alma davranışları üzerinde önemli bir etkisi yoktur. Bu sonuçlar, pazarlamacıların sosyal medyayı bilgi toplamak için kullanan müşterilere odaklanmaları gerektiğini, çünkü bu müşterilerin hedeflenen içeriğe daha duyarlı olduklarını göstermektedir. Bu çalışma, farklı sosyal medya kullanım amaçlarının müşteri davranışlarını nasıl etkilediğini anlamak için değerli bilgiler sunmakta ve dijital ortamlardaki pazarlama stratejileri için potansiyel etkileri vurgulamaktadır.

**Anahtar Kelimeler:** Sosyal medya kullanım amaçları, Sosyal medya bağımlılığı, Müşteri satın alma davranışı, Dijital pazarlama, Yapısal eşitlik modeli

**Jel Kodları:** M31, D12

## THE IMPACT OF SOCIAL MEDIA USAGE PURPOSES AND SOCIAL MEDIA ADDICTION ON CONSUMER PURCHASING BEHAVIOR

### Abstract

This study examines the impact of social media usage purposes and addiction on consumer purchasing behavior. As social media becomes an integral part of daily life, it influences various consumer behaviors, including purchasing. The research population consists of social media users. The sample includes 393 individuals accessible online. Using the data obtained from the sample, Exploratory Factor Analysis (EFA) and Confirmatory Factor Analysis (CFA) were conducted to validate the scale and identify the main factors. The findings indicate that social media addiction significantly drives purchasing behavior, and information-seeking behavior also influences purchasing decisions. However, using social media for leisure purposes has no significant impact on purchasing behaviors. These results suggest that marketers should focus on customers who use social media to gather information, as they are more responsive to targeted content. This study provides valuable insights into how different social media usage purposes affect consumer behaviors and highlights the potential implications for marketing strategies in digital environments.

**Keywords:** Social media usage purposes, Social media addiction, Consumer purchasing behavior, Digital marketing, Structural equation modeling

**Jel Codes:** M31, D12

\* Anadolu Üniversitesi Sosyal ve Beşeri Bilimler Yayın Etiği Kurulu'ndan 02.07.2024.tarih ve 745067 protokol nolu yazılı izin alınmıştır

<sup>1</sup> Öğr. Gör. Dr., Anadolu Üniversitesi Eskişehir Meslek Yüksekokulu, ORCID: 0000-0003-4251-0095

\*\* **Sorumlu Yazar** (Corresponding Author): batmacan@anadolu.edu.tr

<sup>2</sup> Dr. Öğr. Üyesi., Anadolu Üniversitesi, Eskişehir Meslek Yüksekokulu, ORCID : 0000-0002-4491-9671

**Başvuru Tarihi** (Received): 12.11.2024 **Kabul Tarihi** (Accepted): 15.01.2025

## Giriş

Dijital teknolojilerin hızla ilerlemesiyle birlikte, sosyal medya artık insanların günlük hayatlarının ayrılmaz bir unsuru olmuştur. Dünya genelinde insanlar, bilgi edinme, eğlence, sosyal etkileşim ve alışveriş gibi çeşitli amaçlarla sosyal medya platformlarını aktif olarak kullanmaktadır (Statista, 2021; Kaplan ve Haenlein, 2010; Tuten ve Solomon, 2018; Boyd ve Ellison, 2007). Sosyal medyanın bu denli yaygınlaşması, müşteri davranışlarında önemli değişikliklere yol açmış ve pazarlama stratejilerinin yeniden şekillenmesine neden olmuştur (Hajli, 2014; Erkan ve Evans, 2016; Mangold ve Faulds, 2009; Chen vd., 2011; Wang vd., 2012).

Literatürde, sosyal medyanın müşterilerin satın alma karar süreçleri üzerindeki etkisine dair pek çok çalışma bulunmaktadır. Sosyal medya platformlarının müşterilerin güven algısını artırarak elektronik ticarete satın alma niyetini olumlu yönde etkilediği belirtilmektedir (Hajli, 2014; Chen vd., 2011; Kim ve Ko, 2012; Erkan ve Evans, 2016; Cheung vd., 2009). Ayrıca, sosyal medyadaki elektronik ağızdan ağıza iletişimin (e-WOM) müşteri satın alma davranışları üzerinde güçlü bir etkiye sahip olduğu vurgulanmaktadır (Erkan ve Evans, 2016; Wang vd., 2012; Cheung ve Thadani, 2012; Zhu ve Zhang, 2010; Gvili ve Levy, 2016). Sosyal medya aracılığıyla paylaşılan kullanıcı yorumları ve değerlendirmelerinin, müşterilerin ürün ve hizmetler hakkındaki algılarını şekillendirdiği ve satın alma kararlarını yönlendirdiği görülmektedir (Chen vd., 2011; Hajli, 2014; Zhu ve Zhang, 2010; Wang vd., 2012; Gvili ve Levy, 2016).

Bu çalışmalar her ne kadar sosyal medyanın genel olarak müşteri davranışları üzerindeki etkilerini ele alsada, sosyal medya bağımlılığının satın alma eğilimleri üzerindeki etkisi konusunda yeterli araştırma yapılmamıştır (Xiao ve Mou 2019; Kircaburun vd. 2018). Sosyal medya bağımlılığı ile satın alma arasındaki ilişkiyi anlamak, müşteri psikolojisi ve pazarlama stratejileri açısından önemli bir araştırma boşluğu oluşturmaktadır. Ayrıca, sosyal medya kullanım amaçlarının farklı demografik gruplar üzerindeki etkileri yeterince incelenmemiştir (Kim ve Ko 2012; Wang vd. 2012). Bu çalışmada, özellikle genç nüfusun sosyal medya kullanım alışkanlıkları, bağımlılık düzeylerine göre nasıl farklılık gösterdiği incelenerek, bu alandaki eksikliğe katkı sağlanmaktadır.

Özellikle sosyal medya bağımlılığının müşterilerin satın alma karar süreçleri üzerindeki etkileri konusunda da yeterince araştırma bulunmamaktadır. Sosyal medya bağımlılığının kullanıcıların marka sadakati ve satın alma kararlarını nasıl etkilediği konusu, literatürde daha fazla araştırılması gereken bir alan olarak ortaya çıkmaktadır (Kuss ve Griffiths 2011; Ryan vd. 2014). Ancak, sosyal medyanın yoğun ve kontrolsüz kullanımı, sosyal medya bağımlılığı olarak adlandırılan yeni bir olguyu da beraberinde getirmiştir. Sosyal medya bağımlılığının bireylerin psikolojik iyi oluşunu olumsuz etkilediği ve yaşam memnuniyetinde azalmaya yol açtığı pek çok araştırma tarafından desteklenmektedir (Kısa ve Çukur, 2016; Andreassen vd., 2016; Kuss ve Griffiths, 2011; Ryan vd., 2014; Kircaburun vd., 2018). Sosyal medya bağımlılığının özellikle genç nüfus arasında yaygın olduğu ve bu durumun akademik başarı ve sosyal ilişkiler üzerinde negatif etkiler yarattığı vurgulanmaktadır (Andreassen vd., 2016; Kuss ve Griffiths, 2011; Kısa ve Çukur, 2016; Ryan vd., 2014; Montag vd., 2019). Ayrıca, sosyal medya bağımlılığının müşteri davranışlarını etkileyebileceği, satın alma eğilimlerini artırabileceği yönünde bulgular bulunmaktadır (Xiao ve Mou, 2019; Kircaburun vd., 2018; Wegmann vd., 2015; Lee ve Lee, 2017; Andreassen vd., 2016).

Bu bağlamda, bu çalışma sosyal medya kullanım amaçları ve sosyal medya bağımlılığının müşterilerin satın alma davranışları üzerindeki etkilerini kapsamlı bir şekilde incelemeyi amaçlamaktadır.

### 1. Literatür İncelemesi

Çalışmanın bu bölümünde sırasıyla sosyal medyanın kullanım amaçları, sosyal medya bağımlılığına neden olan faktörler ve satın alma davranışlarında sosyal medyanın rolü konuları detaylı şekilde incelenmiştir.

### 1.1. Sosyal Medya Kullanım Amaçları

Sosyal medya kullanım amaçları farklı kullanıcı grupları ve bağlamlar arasında değişiklik göstermektedir. Üniversite öğrencileri sosyal medyayı öncelikle araştırma için kullanırken, en az siyasi bilgi için kullanmaktadır (Acun vd., 2017, s. 570). Kuruluşlar sosyal medyayı reklam, markalaşma, bilgi arama ve müşteri ilişkileri için kullanmakta ve bu da performanslarını olumlu yönde etkilemektedir (Velijaj ve Mustafa, 2023, s. 257). Çiftçiler sosyal medya platformlarını mesleki gelişim, sosyalleşme ve iletişim için kullanmaktadır (Ögür vd., 2022, s. 291); WhatsApp ve YouTube gibi belirli platformlar mesleki gelişim için. 12-15 yaş arası genç kullanıcılar arasında, kullanım amaçları yaş, kullanılan site sayısı ve kullanım sıklığından etkilenmekte, ancak cinsiyetten etkilenmemektedir (Erdem, 2013, s. 142). Genellikle, sosyal medya kullanım amaçları tutarlı bir şekilde bilgi arama, iletişim ve ilişki kurmayı içermektedir. Ancak, bu amaçlara yapılan özel vurgu, kullanıcı grubuna ve özel ihtiyaçlarına veya hedeflerine bağlı olarak değişmektedir.

Araştırma kapsamında müşterinin satın alma davranışı ele alınacağı için müşterilerin sosyal medya kullanım amaçlarını sıralamak uygun olacaktır. Buna göre sosyal medya, müşterilere hem bilgi edinme hem de etkileşim fırsatları sunmaktadır.

**Bilgi Edinme:** Sosyal medya, müşteriler için bir bilgi kaynağıdır. Yeni ürünler, hizmetler ve markalar hakkında bilgi edinmek isteyen müşteriler, sosyal medya platformları aracılığıyla marka bilinirliklerini artırabilirler. Özellikle ürün incelemeleri, kullanıcı yorumları ve karşılaştırmalar bu anlamda etkili olmaktadır (Kaplan ve Haenlein, 2010, s. 60).

**Eğlence:** Müşteriler sosyal medya platformlarını eğlence amaçlı da kullanmaktadır. Oyunlar, videolar, komik içerikler gibi unsurlar, kullanıcıların vakit geçirmek için sosyal medyayı tercih etmesine neden olmaktadır. Bu durum, markalar için bir fırsat yaratarak, eğlence içeriklerinin müşteriye ulaşma yollarını genişletmiştir.

**Sosyal Etkileşim:** Sosyal medya, bireylerin sosyal çevreleriyle bağlantıda kalmasını sağlayan bir araçtır. Arkadaşlar, aile üyeleri ve diğer kişilerle iletişim kurmak ve paylaşımında bulunmak, sosyal medya kullanımının temel nedenlerinden biridir (Boyd ve Ellison, 2007, s. 214).

**Kişisel Kimlik Oluşturma:** Müşteriler, sosyal medya platformlarını kişisel kimliklerini oluşturmak ve kendilerini ifade etmek için kullanırlar. Diğer insanlardan aldıkları beğeniler ve yorumlar yoluyla bireyler, kendilerine dair bir imaj yaratırlar (Goffman, 1959, s. 123).

**Satın Alma Kararı Desteği:** Sosyal medya, müşterilerin satın alma kararlarını etkileyen önemli bir faktördür. Kullanıcı yorumları, arkadaş önerileri ve influencer tavsiyeleri, müşterilerin bir ürünü satın almadan önce sosyal medya platformlarından bilgi almalarına olanak tanır (Mangold ve Faulds, 2009, s. 358).

Müşterilerin sosyal medya kullanım amaçları, sadece bireysel ihtiyaçlarla sınırlı kalmayıp, aynı zamanda marka ve ürün tercihlerine de doğrudan etki etmektedir. Markalar, bu kullanım amaçlarını anlamak ve hedef kitleleriyle etkili iletişim kurmak adına sosyal medya stratejilerini buna göre şekillendirmelidirler. Bu bağlamda, sosyal medyanın müşteri davranışları üzerindeki etkisi, gelecekte de önemli bir araştırma konusu olmaya devam edecektir.

### 1.2. Sosyal Medya Bağımlılığı

Sosyal medya bağımlılığı, sosyal ağ sitelerinin (SNS'ler) aşırı ve kontrolsüz kullanımı ile ifade edilen, giderek büyüyen bir endişe kaynağıdır (Ayeni, 2019; Mujica vd., 2022). Resmi olarak bir bozukluk olarak kabul edilmemekle birlikte, küresel olarak bireylerin yaklaşık %10'unu etkileyen davranışsal bir bağımlılık olarak kabul edilmektedir (Mujica vd., 2022, s. 2). Belirtileri arasında konsantrasyon azalması, uykusuzluk, benlik algısının değişmesi, kaygı ve depresif ruh hali yer almaktadır (Dumitrescu vd., 2023, s. 127). Sosyal medya şirketleri, iletişim kurmak için evrimsel dürtüleri istismar etmekte ve kullanıcı katılımını en üst düzeye çıkarmak için kasıtlı olarak

arayüzler tasarlayarak bir dikkat ve dopaminle ilgili pekiştirme döngüsü yaratmaktadır (Mujica vd., 2022, s. 2). Güvensiz bağlanma stilleri, işlevsiz internet ve sosyal medya kullanımı ile pozitif ilişkilidir, çünkü bireyler eksik sevgiyi telafi etmek için SNS'leri kullanabilir (D'Arienzo vd., 2019, s. 1094).

Sosyal medya bağımlılığının nedenleri karmaşık ve çok boyutludur. Sosyal ağ kurmak artık bir varoluş biçimi olarak görülmektedir (Kuss ve Griffiths, 2017:49). Bireysel faktörlere bakıldığında özellikle düşük benlik saygısı, sosyal anksiyete ve depresyon gibi psikolojik durumlar, bireylerin sosyal medya platformlarına aşırı derecede bağlanmalarına neden olabilir (Ryan vd., 2014, s. 145). Sosyal medyanın sunduğu sürekli onay ve beğeni arayışı, bireylerde bir "ödül mekanizması" oluşturarak bağımlılığa yol açabilir. Sosyal faktörler ele alındığında ise; sosyal medya platformları, bireylerin sosyal bağlantılarını sürdürmelerine olanak tanıyan etkili bir araçtır. Ancak sosyal ilişkilerin çevrimiçi platformlara taşınması, bireylerin sürekli olarak sosyal medya ile etkileşimde bulunma ihtiyacı hissetmelerine yol açabilir (Ryan vd., 2014, s. 145). Teknolojik faktörler kapsamında sosyal medya platformlarının tasarımı, kullanıcıları platformda daha uzun süre tutmayı hedefleyen algoritmalar ve bildirimler gibi unsurlar içermektedir (Montag vd., 2019, s. 6). Bu teknoloji bağımlılık yapıcı özellikler taşıdığından, kullanıcılar sürekli olarak sosyal medya kullanımına çekilebilir.

Sosyal medya bağımlılığı, müşterilerin yaşam kalitesini olumsuz etkileyebilir. Bu etkiler hem psikolojik hem de sosyal alanlarda kendini gösterebilir. Dolayısıyla sosyal medya bağımlılığı; psikolojik, sosyal ve akademik ve mesleki etkiler olarak sonuçlarını gösterebilmektedir. Psikolojik etkiler ele alındığında sosyal medya bağımlılığı, stres, depresyon, yalnızlık ve düşük benlik saygısı gibi psikolojik sorunlara yol açabilmektedir. Sürekli karşılaştırma kültürü, bireylerde değersizlik hissi uyandırabilir (Andreassen, 2015, s. 179). Sosyal etkiler ele alındığında ise aşırı sosyal medya kullanımının, bireylerin gerçek dünyadaki ilişkilerini ihmal etmelerine neden olabildiği görülmektedir. Bu durum, aile, arkadaşlık ve iş ilişkilerinin zayıflamasına yol açabilir (Błachnio vd., 2016, s. 702). Akademik ve mesleki etkiler ise sosyal medya bağımlılığının dikkat eksikliği, odaklanma problemleri ve düşük üretkenlik gibi sonuçlara neden olmasıyla ortaya çıkabilir. Bu durum hem öğrenciler hem de çalışan bireyler için akademik ve mesleki başarının düşmesine yol açabilir (Al-Menayes, 2015, s. 93).

### **1.3. Sosyal Medyanın Satın Alma Davranışı Üzerindeki Etkisi**

Araştırmanın bu bölümünde, sosyal medyanın satın alma davranışı üzerindeki etkisini artırdığı düşünülen, sosyal etki ve akran tavsiyeleri, influencer pazarlama, hedefli reklamcılık ve sosyal kanıt faktörlerinden kısaca bahsedilmiştir.

#### **1.3.1. Sosyal Etki ve Akran Tavsiyeleri**

Sosyal medyanın satın alma davranışını etkilemesinin başlıca yollarından biri sosyal etkidir. Kullanıcılar akranları, aile üyeleri ve tanıdıkları tarafından paylaşılan içeriklere maruz kalarak sosyal medyayı ağızdan ağıza pazarlama için bir platform haline getirmektedir. Nielsen'in Global Trust in Advertising raporuna (2015) göre, katılımcıların %83'ü arkadaşlarının ve ailelerinin tavsiyelerine diğer tüm bilgi kaynaklarından daha fazla güvendiklerini belirtmiştir. Bu durum, akran etkisinin arttığı sosyal medya ağlarının gücünün altını çizmektedir.

Facebook ve Instagram gibi platformlar, müşterilerin arkadaşlarının kullandığı, incelediği veya tavsiye ettiği ürünlerle etkileşime girebildiği eşler arası etkileşim için olgunlaşmıştır. Bu etkileşimler genellikle paylaşılan deneyimler temelinde güvenin inşa edildiği marka topluluklarının oluşmasına yol açmaktadır. Bir çalışmaya göre, e-WOM'un (elektronik ağızdan ağıza iletişim) sosyal medya platformlarındaki etkisi, müşterilerin satın alma kararlarını ve marka tutumlarını önemli ölçüde etkilemektedir (Wang vd. 2012, s. 201). Bu dinamik yalnızca satın alma



olasılığını artırmakla kalmaz, aynı zamanda marka sadakatini de geliştirmektedir (Roy vd. 2014, s. 496).

### 1.3.2. Influencer Pazarlama

Sosyal medya influencer'larının yükselişi yeni bir marka elçisi kategorisini ortaya koymuştur. Sosyal medyada geniş takipçi kitlesine sahip olan ve izleyicilerinin satın alma kararlarını etkileyebilen influencer'lar artık dijital pazarlamanın kilit oyuncularını olarak ele alınmaktadır. Araştırmalar, müşterilerin özgün görüşler ve ürün incelemeleri için influencer'lara giderek daha fazla başvurduğunu göstermektedir. Influencer'lar genellikle ilişkilendirilebilir içerik ve kişisel bağlantı hissi sağlayarak takipçileriyle güven oluşturuyor ve bu da güçlü satın alma niyetlerine dönüşebilmektedir.

Rakuten Marketing (2019) tarafından yapılan bir araştırma, influencer pazarlamanın önemli bir yatırım getirisi sağladığını ve pazarlamacıların %89'unun bunun diğer pazarlama kanallarıyla karşılaştırılabilir veya onlardan daha iyi olduğunu belirttiğini ortaya koymuştur. Ayrıca, De Veirman, Cauberghe ve Hudders (2017) tarafından yapılan çalışma, daha özgün olarak algılanan influencer'ların müşterileri ürün satın almaya ikna etmede daha etkili olduğunu göstermektedir (De Veirman vd., 2017, s. 800). Daha küçük ama yüksek etkileşimli takipçileri olan mikro influencer'lar, algılanan özgünlükleri ve ilişkilendirilebilir olmaları nedeniyle niş pazarlarda satışları artırmada daha da etkili olarak görülmektedir.

### 1.3.3. Hedefli Reklamcılık

Sosyal medyanın satın alma davranışı üzerindeki rolünde bir diğer önemli faktör de hedefli reklamların kullanılmasıdır. Sosyal medya platformları, kullanıcıların ilgi alanları, davranışları ve demografik özellikleri hakkında veri toplamak için algoritmalar kullanarak markaların son derece kişiselleştirilmiş reklamlar oluşturmasını sağlamaktadır. Bu reklamlar, kitlenin belirli kesimlerine hitap edecek şekilde uyarlanarak müşterilerin bu reklamlara tıklama ve nihayetinde satın alma olasılığını artırmaktadır.

Hedefli reklamcılığın etkinliği hassasiyeti ile ilişkilendirilebilir. Facebook'un 2020 İşletme Raporu'na göre, davranışsal veriler kullanılarak kişiselleştirilen reklamların dönüşümle sonuçlanma olasılığı 2,4 kat daha fazladır. Yeniden hedeflemeye (Retargeting) yönelik yapılan bir çalışmada, geçmiş müşteri davranışlarına dayanan yeniden hedeflenmiş reklamların gelecekteki satın alma kararları üzerinde olumlu bir etkisi olduğu bulunmuştur (Lambrecht ve Tucker, 2013, s. 563). Sosyal medya reklamları, kişiselleştirilmiş yapıları nedeniyle, müşteri davranışını şekillendirmede önemli bir rol oynamaktadır.

### 1.3.4. Sosyal Kanıt

İnsanların başkalarının eylemlerini kopyalaması anlamına gelen sosyal kanıt kavramı, sosyal medyada giderek daha fazla önem kazanmaktadır. Beğeniler, paylaşımlar veya yorumlar yoluyla olsa da başkalarının bir ürünle etkileşime geçtiğini görmek, genellikle bireyleri aynı şeyi yapmaya teşvik etmektedir. İncelemeler, kapalı kutu açılışı ve referanslar gibi kullanıcı tarafından oluşturulan içerikler bu etkiyi daha da güçlendirmektedir. Markaların hashtag'ler ve müşteri fotoğrafları aracılığıyla kullanıcı tarafından oluşturulan içerikten yararlanabildiği Instagram gibi platformlar, bir ürünle ilgili yaygın kabul ve memnuniyeti göstererek sosyal kanıt psikolojisine katkıda bulunmaktadır.

Olapic (2016) tarafından yapılan bir anket, müşterilerin %76'sının "ortalama insanlar" tarafından paylaşılan içeriğe, markalar tarafından paylaşılan içerikten daha fazla güven duyduklarını ortaya koymuştur. Ayrıca, kullanıcı tarafından üretilen içeriklere (user-generated content) yönelik bir çalışmada, kullanıcı tarafından oluşturulan içeriğin, özellikle de sosyal medyadaki yorum ve referansların, müşterilerin satın alma kararlarını önemli ölçüde etkilediği bulunmuştur (Cheong ve

Morrison, 2008, s. 44). Sosyal medya, müşterilerin ürünlerin gerçek hayatta nasıl kullanıldığını görebildiği, markayla duygusal bağlarını derinleştiren ve satın alma kararı vermeleri için onları motive eden daha etkileşimli bir alışveriş deneyimini kolaylaştırmaktadır.

## 2. Yöntem

Araştırmanın evrenini tüm sosyal medya kullanıcıları oluşturmaktadır. Örneklem sosyal medya kanalları aracılığı ile ulaşılabilen ve anket çalışmasına ilgi gösteren farklı yaş, cinsiyet, gelir seviyesi, eğitim seviyesi, hane halkı sayısı ve mesleğe sahip 393 kişiden oluşmaktadır. Araştırmada veri toplama yöntemi olarak anket kullanılmıştır. Anket hazırlığı Google dokümanlar anket uygulaması üzerinden yapılmış olup, katılımcılara internet haberleşme uygulamaları kullanılarak dağıtılmış, bilgisayar ve mobil cihazları üzerinden ankete cevap vermeleri sağlanmıştır. Araştırma sorularının hazırlanması sürecinde iki farklı ölçekten faydalanılmıştır. Ölçekte yer alan satın alma davranışı boyutu ile ilgili anket sorularının hazırlanmasında Rehman ve Al-Ghazali'nin, "Evaluating the Influence of Social Advertising, Individual Factors, and Brand Image on the Buying Behavior Toward Fashion Clothing Brands" makalesinde oluşturulan ölçekten yararlanılmıştır (Rehman&Al-Ghazali, 2022). Hazırlanan ölçek iki aşamalı olarak örneklem grubu üzerinde denenmiştir. Ölçekte yer alan satın alma davranışı ile ilgili sorular ilk örneklem grubunda markalı ve markasız ürünlere yönelik olarak hazırlanmış ve sorulmuştur. Ancak yapılan açımlayıcı faktör analizinde örneklem grubu markalı ürünlere yönelik sorulara ilgi göstermiş ve faktör yükleri daha yüksek ve anlamlı çıkmış ve satın alma davranışı boyutu altında gruplanmıştır. Bu nedenle analiz sonucunda markalı ürünlere yönelik satın alma davranışı soruları değerlendirmeye alınmış ve belirtilen makalenin ölçek soruları kullanılmıştır. Kullanılmayan sorular ölçekten çıkarılmış açıklaması bulgular kısmında belirtilmiştir. Sosyal medya kullanım amaçları ile sosyal medya bağımlılığı ölçeği sorularının hazırlanmasında Çömlekçi ve Başol'un "Gençlerin Sosyal Medya Kullanım Amaçları ile Sosyal Medya Bağımlılığı İlişkisinin İncelenmesi" adlı makalesinde kullanılmış olan ölçek esas alınmıştır (Çömlekçi & Başol, 2019). Verilerin analizinde SPSS paket programı ve AMOS programları kullanılmıştır. SPSS paket programı kullanılarak her bir değişken için belirlenmiş olan ölçeğe güvenilirlik analizleri ve açımlayıcı faktör analizleri (AFA) yapılmıştır. AMOS programı ile doğrulayıcı faktör analizleri (DFA), yol analizleri ve yapısal eşitlik modeli (YEM) analizleri yapılmıştır.

## 3. Bulgular

Analiz sonuçları, sosyal medya bağımlılığı ve sosyal medya kullanım amaçlarının müşteri satın alma davranışları üzerindeki etkisini anlamak adına önemli bulgular sunmaktadır. Özellikle, sosyal medya bağımlılığı ile satın alma davranışı arasındaki ilişkiye dair elde edilen yüksek korelasyon değerleri, bağımlılığın satın alma eğilimleri üzerinde etkili olabileceğini göstermektedir. Bu bağlamda, sosyal medya bağımlılığının satın alma kararlarını artırabileceği ve müşterilerin alışveriş yapma eğilimlerini güçlendirebileceği gözlemlenmektedir. Ayrıca, sosyal medya kullanım amaçları arasında eğlence, bilgi edinme ve sosyal etkileşim gibi faktörlerin müşteri davranışları üzerinde nasıl bir etkisi olduğu incelenmiştir. Özellikle bilgi edinme amacının, kullanıcıların satın alma kararları üzerinde doğrudan etkili olduğu tespit edilmiştir. Bu sonuçlar, sosyal medya platformlarının müşterilere sunduğu bilgi ve etkileşim olanaklarının, markalar için nasıl fırsatlar yaratabileceğine dair önemli ipuçları sunmaktadır. Son olarak, doğrulayıcı faktör analizlerinde (DFA) elde edilen yüksek uyum değerleri, araştırmanın teorik modelinin sağlam temellere dayandığını ve kullanılan ölçeklerin geçerli olduğunu göstermektedir. Bu bulgular, sosyal medya bağımlılığı ve sosyal medya kullanım amaçlarının müşteri davranışları üzerindeki etkilerini anlamak adına literatüre önemli katkılar sunmaktadır.

Araştırma kapsamında öncelikle her bir değişken için belirlenmiş olan ölçeğe güvenilirlik analizleri yapılmıştır. Ölçeğe ait güvenilirlik değerlerinin (Cronbach Alfa) her biri 0,70'in üstünde çıktığı ve ölçeklerin güvenilirlik değerleri ortalaması 0,80 çıktığı için ölçeğin güvenilir olduğunu

söylemek mümkündür. Ayrıca yapılan diğer analiz ve elde edilen bulgular tablolar ile gösterilerek, yorumlanmıştır.

**Tablo 1: Demografik Bilgiler**

| Demografik Bilgiler                                    |                | $f_i$      | %            |
|--|----------------|------------|--------------|
| Yaş  | 18-30          | 341        | 87,7         |
|  | 31-40          | 25         | 6,4          |
|  | 41-50          | 20         | 5,1          |
|  | 51-64          | 3          | ,8           |
|  | <b>Toplam</b>  | <b>389</b> | <b>100,0</b> |
| Cinsiyet   | Kadın          | 201        | 51,7         |
|  | Erkek          | 188        | 48,3         |
|  | <b>Toplam</b>  | <b>389</b> | <b>100,0</b> |
| Gelir Seviyesi   | 15.000'den az  | 222        | 57,1         |
|  | 15.001-30.000  | 96         | 24,7         |
|  | 30.001-45.000  | 39         | 10,0         |
|  | 45.001-70.000  | 18         | 4,6          |
|  | 70.001-95.000  | 9          | 2,3          |
|  | 95.001 ve üstü | 5          | 1,3          |
|  | <b>Toplam</b>  | <b>389</b> | <b>100,0</b> |
| En çok hangi sosyal medya platformunu kullanıyorsunuz? | Discord        | 1          | ,3           |
|  | Facebook       | 10         | 2,6          |
|  | Instagram      | 271        | 69,7         |
|  | Linkedin       | 1          | ,3           |
|  | Pinterest      | 2          | ,5           |
|  | Sahibinden.com | 1          | ,3           |
|  | Tiktok         | 7          | 1,8          |
|  | Tinder         | 1          | ,3           |
|  | Twitter        | 1          | ,3           |
|  | Whatsup        | 2          | ,6           |
|  | X              | 48         | 12,3         |
|  | Youtube        | 44         | 11,3         |
|  | <b>Toplam</b>  | <b>389</b> | <b>100,0</b> |

Tablo 1. incelediğinde, katılımcıların %87,7'i (n=341) "18-30" yaş aralığında, %6,4'ü (n=25) "31-40" yaş aralığında, %5,1'i (n=20) "41-50" yaş aralığında, %0,8'i (n=9) "51-64" yaş aralığında olduğu görülmüştür. Katılımcıları cinsiyet değişkeni üzerinden incelediğimizde ise, katılımcıların %48,3'ü (n=188) "erkek" iken %51,7'sinin (n=201) "kadın" olduğu görülmüştür. Katılan katılımcılar gelir seviyesi değişkeni açısından incelendiğinde, %57,1'i (n=222) "15.000 TL'den az", %24,7'si (n=96) "15.001 – 30.000 TL" arasında, %10,0'nun (n=39) "30.001 – 45.000 TL" arasında, %4,6'sı (n=18) "45.001 – 70.000 TL" arasında, %2,3'ünün (n=9) "70.001 – 95.000 TL" arasında, %1,3'ünün (n=5) ise 95.001 ve üzerinde bir gelire sahip olduğu görülmektedir.

Katılımcılar kullandıkları sosyal medya platformu değişkenine göre incelendiğinde, %0,3'ü (n=1) "Discord", %2,6'sı (n=10) "Facebook", %0,3'ü (n=1) "hiçbir sosyal medya platformu kullanmadığını", %69,7'si (n=271) "Instagram", %0,3'ü (n=1) "LinkedIn", %5'i (n=2) "Pinterest", %0,3'ü (n=1) "sahibinden.com", %1,8'i (n=7) "TikTok", %0,3'ü (n=1) "Tinder", %0,3'ü (n=1) "Twitter", %6'sı (n=2) "WhatsApp", %12,3'ü (n=48) "X", %11,3'ü (n=44) "YouTube" kullandıklarını belirtmiştir.

Bu çalışmada sosyal medya bağımlılığının ve sosyal medya kullanım amaçlarının satın alma davranışı üzerinde direkt etkisinin olup olmadığı araştırılmış ve buna bağlı olarak bir araştırma modeli geliştirilmiştir. Model Şekil 1'de gösterilmiştir.

**Şekil 2:** Araştırma Modeli

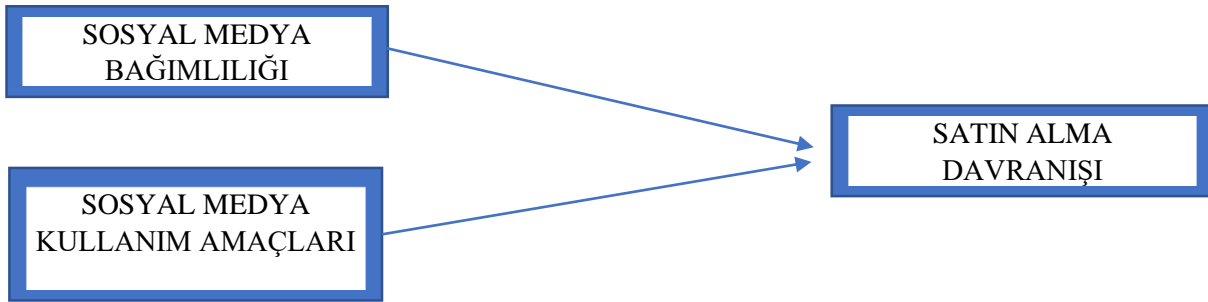

Ölçeğin yapısal geçerliliğini incelemek amacıyla, hem AFA (Açımlayıcı Faktör Analizi) hem de DFA (Doğrulayıcı Faktör Analizi) yöntemleri uygulanmıştır. İlk aşamada, ölçek maddelerinin faktörler arasında nasıl ayrıştığını görmek için AFA gerçekleştirilmiştir. AFA sonuçlarına göre ölçek için KMO değeri 0,812 olarak tespit edilmiştir. Ayrıca, Bartlett testi istatistiği 2796, 299 ve  $p < 0,001$  bulunmuştur, bu da faktör analizinin yapılabirliğini doğrulamaktadır. AFA sonuçları, ölçeğin dört alt faktörden oluştuğunu ve Tablo 2'de bu faktörlerin yer aldığını göstermektedir. Bu dört faktör, ölçeğin toplam varyansının %58'ini açıklamaktadır. Varyans oranları incelendiğinde, en yüksek açıklama oranına sahip olan birinci faktör "Bag" %23,316 oranıyla ilk sırada yer alırken, ikinci sırada %19,048 ile "Bzd", üçüncü sırada %8,611 ile "Bil" ve dördüncü sırada %7,536 ile "Dav" faktörleri gelmektedir.

Ölçekte yer alan toplam 20 maddeden, faktör yükü 0,75'in altında kalan veya diğer faktörlerle ilişkili olan dört madde analizden çıkarılmıştır. Kalan maddeler incelendiğinde AFA sonucunda 4 boyutlu bir yapı ortaya çıkmıştır. Bu boyutlardan ilki yedi madde içeren **Bag**: Sosyal Medya Bağımlılığı, ikinci boyut üç madde içeren **Bzd**: Sosyal medyanın boş zaman değerlendirme için kullanımı, üçüncü boyut üç madde içeren **Bil**: Sosyal medyanın bilgi edinme ve bilgi vermek için kullanımı, dördüncü ve son boyut üç madde içeren **Dav**: Satın alma davranışdır. Ölçeğe ait AFA sonuçları Tablo 2'de ayrıntılı olarak sunulmuştur.

**Tablo 2:** Araştırma Modeli Ölçeğine İlişkin AFA Sonuçları

| Alt Boyutlar                    | 1.Faktör | 2.Faktör | 3.Faktör | 4. Faktör |
|---------------------------------|----------|----------|----------|-----------|
| Bag1                            | 0,826    |          |          |           |
| Bag2                            | 0,814    |          |          |           |
| Bag3                            | 0,795    |          |          |           |
| Bag4                            | 0,767    |          |          |           |
| Bag5                            | 0,739    |          |          |           |
| Bag6                            | 0,701    |          |          |           |
| Bag7                            | 0,641    |          |          |           |
| Dav2                            |          | 0,877    |          |           |
| Dav1                            |          | 0,859    |          |           |
| Dav3                            |          | 0,706    |          |           |
| Bil1                            |          |          | 0,839    |           |
| Bil3                            |          |          | 0,786    |           |
| Bil2                            |          |          | 0,786    |           |
| Bzd1                            |          |          |          | 0,839     |
| Bzd2                            |          |          |          | 0,812     |
| Bzd3                            |          |          |          | 0,677     |
| Toplam                          | 4,430    | 3,619    | 1,636    | 1,432     |
| Açıklanan Varyans(%)            | 25,801   | 13,735   | 13,179   | 12,458    |
| Kümülatif Açıklanan Varyans (%) | 25,801   | 39,536   | 52,715   | 65,173    |
| KMO Test Değeri                 |          |          | 0,812    |           |
| Bartlett testi p Değeri         |          |          | 0,000    |           |

Çalışma grubundan toplanan verilerle gerçekleştirilen analiz sonucunda, AFA bulguları Tablo 2’de detaylandırılmıştır. Analiz sonuçlarına göre ölçek, dört alt faktörlü bir yapı göstermektedir. İlk alt faktör olan “Bag”, yedi maddeden oluşmakta olup, faktör yükleri 0,641 ile 0,826 arasında değişmektedir ve bu faktör, toplam varyansın %25,801’ini açıklamaktadır. İkinci alt faktör olan “Dav” ise üç madde içermekte olup, faktör yükleri 0,706 ile 0,877 aralığındadır ve toplam varyansın %13,735’ini açıklamaktadır. Üçüncü faktör, üç maddelik “Bil” olup, bu maddelerin faktör yükleri 0,786 ile 0,839 arasında değişmektedir ve toplam varyansın %13,179’unu açıklamaktadır. Son olarak, üç maddeden oluşan dördüncü faktör “Bzd” için faktör yükleri 0,677 ile 0,839 arasında olup, toplam varyansın %12,458’ini açıklamaktadır. Tablo 3’te model faktör dağılımlarının kısaltmaları ve açıklamalarına yer verilmiştir.

**Tablo 3: Model Faktör Dağılımı**

| <b>1. Faktör: Bag</b> |   |
|-----------------------|---|
| <b>Bag 1:</b>         | Sosyal medyayı kullanmamdan dolayı ailem ile daha az zaman geçiririm.                       |
| <b>Bag 2:</b>         | Sosyal medyayı kullanmamdan dolayı arkadaşlarım ile daha az zaman geçiririm.                |
| <b>Bag 3:</b>         | Sosyal medyayı kullanmamdan dolayı ev/iş/okul sorumluluklarımı ihmal ederim.                |
| <b>Bag 4:</b>         | Çevremdekiler sosyal medyada harcadığım zamandan dolayı şikâyet eder.                       |
| <b>Bag 5:</b>         | Sosyal medyayı kullanmamdan dolayı başka etkinliklere (spor, kitap okuma vb.) ilgim azalır. |
| <b>Bag 6:</b>         | Sosyal medyayı kullanmamdan dolayı ailem ile sorunlar yaşarım.                              |
| <b>Bag 7:</b>         | Arkadaşlarım beni çağırrsa dahi sosyal medyanın başından kalkmam.                           |
| <b>2. Faktör: Bzd</b> |   |
| <b>Bzd 1:</b>         | Sosyal medyayı eğlenmek ve rahatlamak için kullanırım.                                      |
| <b>Bzd 2:</b>         | Sosyal medyayı boş zamanlarımı değerlendirmek için kullanırım.                              |
| <b>Bzd 3:</b>         | Sosyal medyayı arkadaşlarla iletişimde bulunmak için kullanırım.                            |
| <b>3. Faktör: Bil</b> |   |
| <b>Bil 1:</b>         | Sosyal medyayı fikir alışverişinde bulunmak için kullanırım.                                |
| <b>Bil 2:</b>         | Sosyal medyayı kişisel sunum ve bilgi paylaşımı için kullanırım.                            |
| <b>Bil 3:</b>         | Sosyal medyayı kişi ve organizasyonlara ulaşmak için kullanırım.                            |
| <b>4. Faktör: Dav</b> |   |
| <b>Dav 1:</b>         | Her zaman markalı ürünleri satın alırım.  |
| <b>Dav 2:</b>         | Çoğu zaman markalı ürünlere yüksek fiyatlar öderim.   |
| <b>Dav 3:</b>         | Markalı ürünler satın aldığımda arkadaşlarım tarafından takdir edilirim.                    |

Ölçeğe AFA uygulanıp alt faktörler belirlenmiştir. AFA ile belirlenen faktörlerin doğruluğunu ve bir ölçüm modeli oluşturup oluşturmadığını belirlemek için DFA yapılmıştır. DFA analizleri için AMOS 24 yazılımı kullanılmıştır. Parametre tahminlerine geçmeden önce, uygun tahmin tekniğinin belirlenebilmesi adına çok değişkenli normal dağılıma uygunluk testi yapılmıştır. Çarpıklık ve basıklık değerleri +2 ile -2 değerleri (George & Mallery, 2016) arasında yer aldığından çok değişkenli normal dağılıma uygun olduğu varsayılmıştır.

Araştırmada sosyal medya bağımlılığı, sosyal medyanın boş zaman değerlendirmek için kullanımı ile sosyal medyanın bilgi alma ve bilgi verme amaçlı kullanımının alışveriş kararı üzerindeki etkisini belirlemek için kullanılan ölçeğe birincil düzey DFA uygulanmıştır. Birincil düzey DFA için analiz sonuçları Şekil 2’de ve Tablo 4’te verilmiştir.

Şekil 3: Model İçin Birincil Düzey DFA ve Standartlaştırılmış Değerler

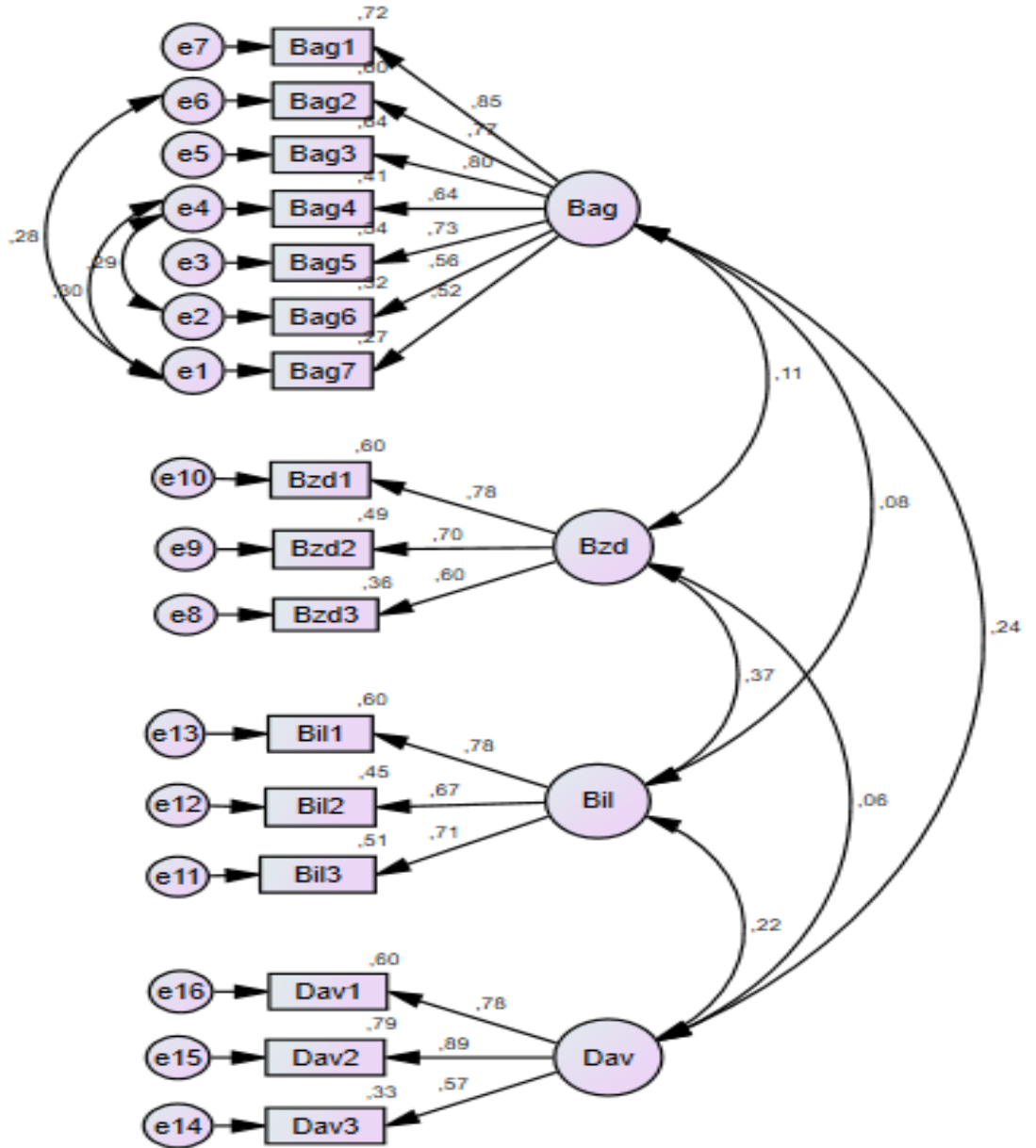

CMIN=260,696; DF=95; CMIN/DF=2,744; p=,000; RMSEA=,067; CFI=,931; GFI=,924

**Bag:** Sosyal Medya Bağımlılığı; **Bzd:** Sosyal Medyanın Boş Zaman Değerlendirme İçin Kullanımı; **Bil:** Sosyal Medyanın Bilgi Edinme ve Bilgi Verme Amaçlı Kullanımı; **Dav:** Satın Alma Davranışı

Öncelikle model için uyum indeks değerlerine bakılmıştır. Oluşturulan modelde uyum iyiliği değerleri incelendiğinde CFI = 89, GFI = 89, NFI = 85 şeklinde elde edilmiştir. Elde edilen değerlere göre model uyumu istenen değerlere yakın olmakla birlikte çok az aşağıda olduğundan modifikasyon indeksleri incelenmiş, sırasıyla e1 ile e4 arasında, sonrasında e2 ile e4 arasında, son olarak da e1 ile e6 arasında bir kovaryans yapısı önerilmiştir. İlgili yapıların oluşturulması ve modelin sırasıyla yeniden çözümlenmesi sonucu CFI = 0,931; GFI = 0,924; NFI = 0,897 değerleri elde edilmiştir. Elde edilen değerler NFI için istenilen sınıra çok yaklaşıırken, CFI ve GFI için kabul edilebilir uyum değerleri arasında gerçekleşmiştir.

**Tablo 4.** Model için birincil düzey DFA uyum indeksleri ve sonuçları

|               | İyi Uyum                    | Kabul edilebilir Uyum       | Sonuçlar |
|---------------|-----------------------------|-----------------------------|----------|
| <b>FI</b>     | $0,95 \leq NFI \leq 1,00$   | $0,90 \leq NFI \leq 0,95$   | 0,89     |
| <b>CFI</b>    | $0,95 \leq CFI \leq 1,00$   | $0,90 \leq CFI \leq 0,95$   | 0,93     |
| <b>GFI</b>    | $0,95 \leq GFI \leq 1,00$   | $0,90 \leq GFI \leq 0,95$   | 0,92     |
| <b>AGFI</b>   | $0,90 \leq AGFI \leq 1,00$  | $0,85 \leq AGFI \leq 0,90$  | 0,89     |
| <b>SRMR</b>   | $0,00 \leq SRMR \leq 0,05$  | $0,05 \leq SRMR \leq 0,10$  | 0,06     |
| <b>RMSEA</b>  | $0,00 \leq RMSEA \leq 0,05$ | $0,05 \leq RMSEA \leq 0,10$ | 0,06     |
| $\chi^2 / sd$ | $0 \leq \chi^2 / sd \leq 2$ | $2 \leq \chi^2 / sd \leq 3$ | 2,74     |

YEM testinden önce, yapısal modelde yer alan faktörlerin bir arada modellenenebilirliğini değerlendirmek için bir ölçüm modeli oluşturulmuş ve analiz edilmiştir. Elde edilen sonuçlar incelendiğinde, ölçüm modelinin uyum değerinin 359,356 ve serbestlik derecesinin 143 olduğu ( $\chi^2 / sd = 2,513$ ) görülmüştür. Örneklem büyüklüğünün etkisini azaltmak amacıyla,  $\chi^2 / sd$  değeri temel alınmıştır. Ayrıca, ölçüm modelinin uyum iyiliği indeksleri (RMSEA = 0,067; SRMR = 0,06; CFI = 0,93; GFI = 0,92; AGFI = 0,89) incelendiğinde, modelin kabul edilebilir bir uyum düzeyine sahip olduğu sonucuna varılmıştır. Bu uyum doğrulandığı için yapısal model analizine geçilmiştir.

### 3.1. Yapısal Modele İlişkin Analiz Sonuçları

Araştırmanın bu kısmında yapısal modele ilişkin analiz sonuçları ortaya konmuş, test edilen hipotezler ifade edilmiş ve yapısal model path diyagramı oluşturulmuştur. Buna göre araştırma modelinde test edilen hipotezler şu şekildedir:

**H1:** Sosyal medya bağımlılığının satın alma davranışı üzerinde etkisi vardır.

**H2:** Sosyal medyanın boş zaman değerlendirmek için kullanımının satın alma davranışı üzerinde etkisi vardır.

**H3:** Sosyal medyanın bilgi edinme ve bilgi verme amaçlı kullanımının satın alma davranışı üzerinde etkisi vardır.

Yapısal modelin sonuçları doğrultusunda öne sürülen hipotezler değerlendirilmiştir. Standartlaştırılmış katsayıları içeren yapısal model, Şekil 3'te detaylandırılmıştır.



Şekil 4: Yapısal Model Path Diyagramı

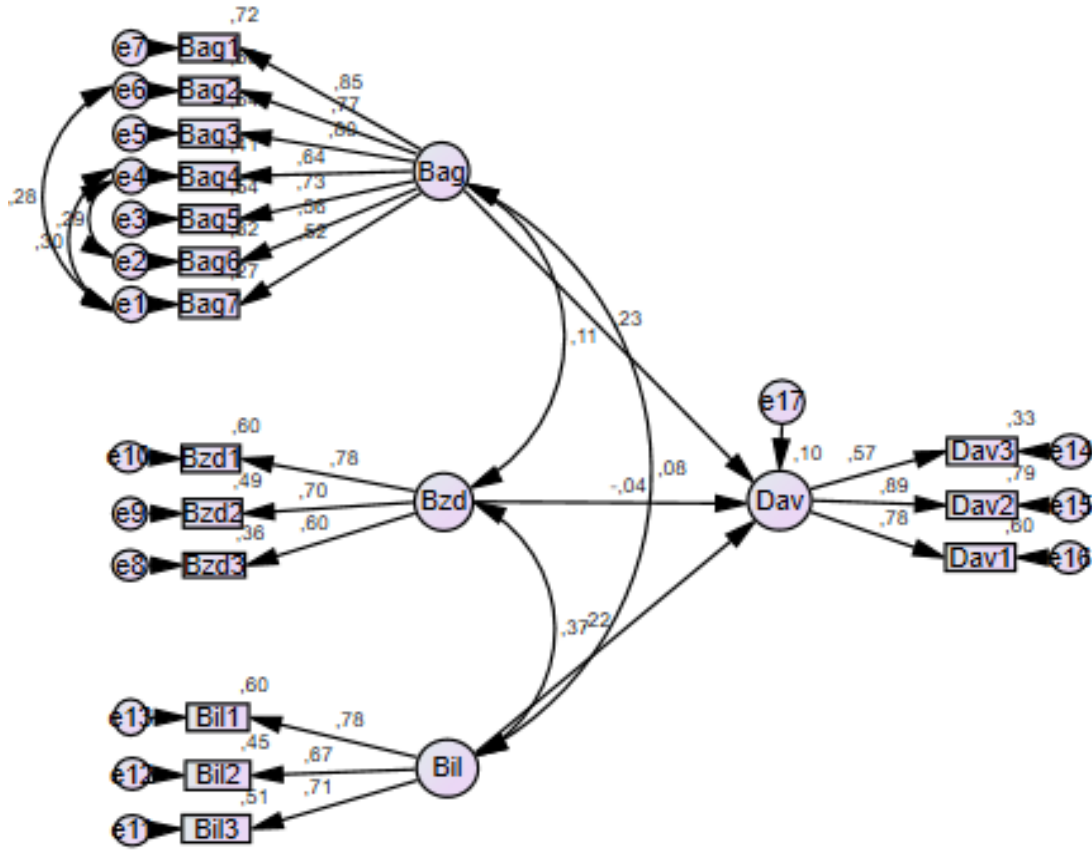

CMIN=260,696; DF=95; CMIN/DF=2,744; p=,000; RMSEA=,067; CFI=,931; GFI=,924

Şekil 3'te yer alan yapısal modelin path diyagramı incelendiğinde, belirli maddelerin ilgili faktörler üzerinde en yüksek etkiye sahip olduğu gözlemlenmiştir. Buna göre, “Sosyal medyayı kullanmamdan dolayı ailem ile daha az vakit geçiririm” ifadesi, 0,85'lik katsayıyla “Bag” faktöründe en etkili madde olmuştur. “Sosyal medyayı eğlenmek ve rahatlamak için kullanım” ifadesi, 0,78'lik katsayıyla “Bzd” faktöründe en etkili madde olarak belirlenmiştir. Benzer şekilde, “Sosyal medyayı fikir alışverişinde bulunmak için kullanım” ifadesi, 0,78'lik katsayıyla “Bil” faktöründe en güçlü madde olarak ortaya çıkmıştır. Son olarak, “Çoğu zaman markalı ürünlere yüksek fiyatlar öderim” ifadesi, 0,89'luk katsayıyla “Dav” faktöründe en yüksek etkiye sahip madde olarak tespit edilmiştir.

Çalışma modeli için ölçüm modelinde gerekli uyum iyiliği indeks şartları yerine getirildikten sonra, yapısal modelin testi gerçekleştirilmiştir. Yapısal modelin uyum indeks değerleri Tablo 5'te sunulmuştur.

**Tablo 5:** Yapısal Modele Ait Uyum İndeks Değerleri

| İndeks       | İyi Uyum                    | Kabul edilebilir Uyum       | Sonuçlar |
|--------------|-----------------------------|-----------------------------|----------|
| NFI          | $0,95 \leq NFI \leq 1,00$   | $0,90 \leq NFI \leq 0,95$   | 0,89     |
| CFI          | $0,97 \leq CFI \leq 1,00$   | $0,95 \leq CFI \leq 0,97$   | 0,93     |
| GFI          | $0,90 \leq GFI \leq 0,95$   | $0,95 \leq GFI \leq 1,00$   | 0,92     |
| AGFI         | $0,90 \leq AGFI \leq 1,00$  | $0,85 \leq AGFI \leq 0,90$  | 0,89     |
| SRMR         | $0,00 \leq SRMR \leq 0,05$  | $0,05 \leq SRMR \leq 0,10$  | 0,06     |
| RMSEA        | $0,00 \leq RMSEA \leq 0,05$ | $0,05 \leq RMSEA \leq 0,10$ | 0,06     |
| $\chi^2 /sd$ | $0 \leq \chi^2 /sd \leq 2$  | $2 \leq \chi^2 /sd \leq 3$  | 2,744    |

Yapısal model için elde edilen  $\chi^2$  değeri 260,696 ve serbestlik derecesi 95 olarak hesaplanmıştır ( $\chi^2 /sd = 2,744$ ).  $\chi^2$  değeri, örneklem büyüklüğünden etkilenebileceğinden, değerlendirmelerde  $\chi^2 /sd$  değeri dikkate alınmıştır. Ek olarak, modelin uyum iyiliği indeksleri (RMSEA= 0,067; SRMR= 0,069; NFI=0,89; CFI= 0,93; GFI=0,92; AGFI=0,89) incelenmiş ve bu değerler modelin kabul edilebilir düzeyde uyum sağladığını göstermiştir.

Yapısal modele ait parametre değerleri Tablo 6’da verilmiştir.

**Tablo 6:** Yapısal Modele Ait  $\beta_1$ :Standart Katsayılar,  $\beta_2$ :Standart olmayan Katsayılar

|                     |      |     | Estimate | Estimate | S.E.  | C.R.   | P      |    |
|---------------------|------|-----|----------|----------|-------|--------|--------|----|
| <b>Ölçüm Modeli</b> |      |     |          |          |       |        |        |    |
| Bag7                | <--- | Bag | 0,521    | 1        |       |        |        |    |
| Bag6                | <--- | Bag | 0,562    | 1,192    | 0,144 | 8,304  | 0,001  |    |
| Bag5                | <--- | Bag | 0,732    | 1,693    | 0,175 | 9,666  | <0,001 |    |
| Bag4                | <--- | Bag | 0,642    | 1,358    | 0,128 | 10,634 | <0,001 |    |
| Bag3                | <--- | Bag | 0,802    | 1,785    | 0,177 | 10,082 | <0,001 |    |
| Bag2                | <--- | Bag | 0,773    | 1,639    | 0,145 | 11,33  | <0,001 |    |
| Bag1                | <--- | Bag | 0,847    | 1,94     | 0,188 | 10,303 | <0,001 |    |
| Bzd3                | <--- | Bzd | 0,598    | 1        |       |        |        |    |
| Bzd2                | <--- | Bzd | 0,703    | 1,263    | 0,136 | 9,278  | <0,001 |    |
| Bzd1                | <--- | Bzd | 0,777    | 1,252    | 0,136 | 9,192  | <0,001 |    |
| Bil3                | <--- | Bil | 0,712    | 1        |       |        |        |    |
| Bil2                | <--- | Bil | 0,671    | 1,049    | 0,1   | 10,541 | <0,001 |    |
| Bil1                | <--- | Bil | 0,776    | 1,049    | 0,096 | 10,875 | <0,001 |    |
| Dav3                | <--- | Dav | 0,574    | 1        |       |        |        |    |
| Dav2                | <--- | Dav | 0,887    | 1,576    | 0,153 | 10,317 | <0,001 |    |
| Dav1                | <--- | Dav | 0,776    | 1,355    | 0,127 | 10,679 | <0,001 |    |
| <b>YEM</b>          |      |     |          |          |       |        |        |    |
| Dav                 | <--- | Bag | 0,226    | 0,272    | 0,076 | 3,574  | 0,000  | H1 |
| Dav                 | <--- | Bzd | -0,045   | -0,053   | 0,082 | -0,651 | 0,515  | H2 |
| Dav                 | <--- | Bil | 0,22     | 0,194    | 0,063 | 3,091  | 0,002  | H3 |

**Tablo 7:** Modele İlişkin Hipotez Sonuçları

| Hipotez No | Hipotezler   | Sonuçlar      |
|------------|--------------|---------------|
| H1         | Bag ---> Dav | Kabul edildi. |
| H2         | Bzd ---> Dav | Reddedildi.   |
| H3         | Bil ---> Dav | Kabul edildi. |

Tablo 7’de de belirtildiği üzere 3 hipotez üzerinde yapılan sonuçlar incelendiğinde; H1 hipotezinin istatistiksel olarak anlamlı olduğu yani, sosyal medya bağımlılığının, satın alma davranışı üzerinde etkisinin olduğu hipotezi 0,01 anlamlılık düzeyinde kabul edilmiştir. Ayrıca H3 hipotezinin istatistiksel olarak anlamlı olduğu yani, Sosyal medyanın bilgi edinme ve bilgi verme amaçlı

kullanımının satın alma davranışı üzerinde etkili olduğu hipotezi de 0,05 anlamlılık düzeyinde kabul edilmiştir.

#### 4. Sonuç ve Öneriler

Satın alma davranışı birçok faktör tarafından etkilenmektedir. Bu çalışmada sosyal medya bağımlılığı, sosyal medyanın boş zaman değerlendirmek için kullanımı ve sosyal medyanın bilgi edinme ve bilgi verme amaçlı kullanımının satın alma davranışı üzerindeki etkisi araştırılmıştır. Ölçüm modelinin çözümlenmesi sonucunda, sosyal medya bağımlılığının ve sosyal medyanın bilgi edinme ve bilgi verme amaçlı kullanımının satın alma davranışı üzerinde direkt etkisinin olduğu sonucuna ulaşılmıştır. Ancak bu durumun tersine sosyal medyanın boş zaman değerlendirmek için kullanımının satın alma davranışı üzerinde direkt etkisinin olmadığı görülmüştür. Dolayısıyla işletmeler sosyal medya üzerinden potansiyel müşterilerini satın almaya teşvik etmek istiyorsa, işletmelerin hedef kitle olarak boş vakit geçirmekten ziyade bir ürün ya da hizmet hakkında araştırma yapan bir kitleyi tercih etmesi önerilmektedir. Bu doğrultuda arama motorunda ürün bilgisi toplayan kişilerin karşısına o ürün hakkında bilgi içeren bir paylaşımın sosyal medyada karşılıklarına çıkmaları önerilir. Ayrıca araştırma sonucuna göre markalı ürünlerin sosyal medya üzerinden satın alınmasının daha mümkün olduğu ortaya konmuştur. Buna göre güçlü markaların sosyal medya paylaşımlarında bilgi içermesi çok gerekli değilken; güçlü olmayan markaların ürünler hakkında daha fazla bilgi içeren paylaşımlar yapması önerilmektedir.

İnsanların sosyal medyada fazla zaman geçirmesi satın alma işleminin çoğunlukla internet üzerinden gerçekleştirilmesi sonucunu doğurabilmektedir. Aslında internet üzerinden alışveriş yapmak da sosyal medyada fazla zaman geçirilmesine neden olan bir faktör olarak karşımıza çıkabilmektedir. İnternet üzerinden satın alma davranışı sosyal medya bağımlılığına neden olabilecek faktörlerden biri olarak da görülebilir. Satın alma davranışı bir ürün ile ilgili bilgi edinme ve sonrasında karar verme davranışıdır. Günümüzde sosyal medya ortamlarının ürün ve hizmetler ile ilgili bilgi alma ve vermede kullanıldığı görülmektedir. Bu nedenle günümüz işletmeleri sosyal medyada daha fazla yer almaya ve bu kanalla kendilerini tanıtmaya, toplumla iyi ilişkiler kurmaya ve reklam verme çabaları içine girdikleri görülmektedir. Satın alma davranışı bir karar verme sürecidir. Müşteriler karar verebilmek için araştırma yapmakta, araştırma yaparken diğer müşteriler ile bilgi alışverişinde bulunabilmektedir. Satın alma davranışı bu açıdan incelendiğinde zihinsel bir süreç ve uğraşı gerektiren ve insanlar için yorucu bir eylem haline gelebilmektedir. Boş vakit değerlendirmek isteyen kişilerin sosyal medyayı rahatlatmak ve zihinlerini boşaltmak amaçlı kullandıkları varsayılabilir. Bu yönden düşünüldüğünde satın alma yönlü bir harekette bulunmak istememeleri mantıklı kabul edilebilir.

Çalışmanın bulguları, sosyal medya bağımlılığı ve sosyal medya kullanım amaçlarının müşteri satın alma davranışları üzerindeki etkileri hakkında teorik katkılar sunmaktadır. Özellikle sosyal medya bağımlılığı ve satın alma eğilimleri arasındaki ilişkiye dair elde edilen veriler, pazarlama teorisine yeni bir perspektif kazandırmaktadır. Sosyal medyanın satın alma davranışı üzerinde etkilerinin olduğu sonucuna ulaşılmış farklı çalışmalar bulunmaktadır. Bu araştırmalardan birinde 34 yaşın altındaki bireylerde sosyal medya kullanımının satın alma motivasyonunu pozitif yönde artırdığı sonucuna ulaşılmıştır(Mahdieh vd. 2024, s. 1053). Bir başka çalışmada sosyal medya aracılığı ile gerçekleştirilecek viral pazarlama sonucu müşterilerin satın alma davranışını etkilemenin mümkün olabileceği belirtilmektedir(Sufajar ve Sobari, 2024, s. 9000). Sosyal medya reklamları yoluyla ürünler ve hizmetler ile ilgili verilen bilgilerin, müşterilerin satın alma davranışını pozitif yönde etkilediği ve markalara olan güveni artırdığı hipotezleri kabul edilmiştir(Yeo vd. 2020, s. 103). Sosyal medyanın satın alma davranışı üzerindeki etkisini ölçen başka çalışmalar da bulunmaktadır. Ancak sosyal medya bağımlılığının satın alma davranışı üzerindeki etkisini ölçen fazla sayıda akademik çalışmaya ulaşılamamıştır. Bu çalışma ile literatüre bu yönde katkı sağlanmak istenmiştir. Bu bağlamda, sosyal medya bağımlılığının

müşteriler üzerinde alışveriş yapma eğilimini nasıl artırdığına dair daha fazla araştırma yapılması önerilmektedir. Gelecek araştırmalar için bazı öneriler sunmak gerekirse, sosyal medya bağımlılığının farklı yaş grupları veya kültürel bağlamlarda nasıl farklı etkiler yarattığını incelemek yararlı olabilir. Ayrıca, sosyal medya platformlarının bağımlılık yapıcı özelliklerinin müşteri davranışları üzerindeki etkilerini daha kapsamlı olarak analiz eden niteliksel çalışmaların yapılması da önerilmektedir. Son olarak, sosyal medya kullanım amaçları arasında bilgi edinme ve etkileşimin, markaların pazarlama stratejilerine nasıl entegre edilebileceğini araştırmak da faydalı olacaktır. Bu tür çalışmalar, işletmelerin sosyal medya platformlarında daha etkili stratejiler geliştirmelerine katkı sağlayabilir. Gelecekte yapılacak olan çalışmalarda internet üzerinden yapılan alışverişlerin sosyal medya bağımlılığına neden olup olmadığı araştırılabilir. Müşterilerin bir ürün ya da hizmet alırken sosyal medyadan elde ettikleri bilgileri ne kadar güvenilir buldukları ayrı bir araştırma konusu olarak ele alınabilir.

**Yazar Katkı Oranı (Authorship Contributions):** Yazarlar çalışmaya eşit oranda katkı sağlamıştır.

### **Kaynakça**

- Acun, İ., Yücel, C., Belenkuyu, C., & Keleş, S. (2017). Üniversite öğrencilerinin sosyal medya kullanım amaçlarının incelenmesi. *Kuram ve Uygulamada Eğitim Yönetimi*, 23(4), 560-602.
- Al-Menayes, J. J. (2015). Social media use, engagement, and addiction as predictors of academic performance. *International Journal of Psychological Studies*, 7(4), 86-94.
- Andreassen, C. S. (2015). Online social network site addiction: A comprehensive review. *Current Addiction Reports*, 2(2), 175-184.
- Andreassen, C. S., Pallesen, S., & Griffiths, M. D. (2016). The relationship between addictive use of social media, narcissism, and self-esteem: Findings from a large national survey. *Addictive Behaviors*, 64, 287-293.
- Ayeni, P. T. (2019). Social media addiction: Symptoms and way forward. *The American Journal of Interdisciplinary Innovations and Research*, 1(4), 19-42.
- Błachnio, A., Przepiorka, A., & Pantic, I. (2016). Association between Facebook addiction, self-esteem, and life satisfaction: A cross-sectional study. *Computers in Human Behavior*, 55(Part A), 701-705.
- Boyd, D. M., & Ellison, N. B. (2007). Social network sites: Definition, history, and scholarship. *Journal of Computer-Mediated Communication*, 13(1), 210-230.
- Chen, Y., Fay, S., & Wang, Q. (2011). The role of marketing in social media: How online consumer reviews evolve. *Journal of Interactive Marketing*, 25(2), 85-94.
- Cheong, H. J., & Morrison, M. A. (2008). Consumers' reliance on product information and recommendations found in UGC. *Journal of Interactive Advertising*, 8(2), 38-49.
- Cheung, C. M., & Thadani, D. R. (2012). The impact of electronic word-of-mouth communication: A literature analysis and integrative model. *Decision Support Systems*, 54(1), 461-470.
- Cheung, C. M., Lee, M. K., & Rabjohn, N. (2009). The impact of electronic word-of-mouth: The adoption of online opinions in online customer communities. *Internet Research*, 19(3), 229-247.
- D'Arienzo, M. C., Boursier, V., & Griffiths, M. D. (2019). Addiction to social media and attachment styles: A systematic literature review. *International Journal of Mental Health and Addiction*, 17, 1094-1118.

- De Veirman, M., Cauberghe, V., & Hudders, L. (2017). Marketing through Instagram influencers: The impact of number of followers and product divergence on brand attitude. *International Journal of Advertising*, 36(5), 798-828.
- Dumitrescu, M., Dumitrescu, N., & Turliuc, Ş. (2023). The social media addiction: What have we learned so far? *Broad Research in Artificial Intelligence and Neuroscience*, 14(1), 117-137.
- Erdem, M. (2013). Usage purposes and perceived effects of social networks. *Hacettepe Üniversitesi Eğitim Fakültesi Dergisi*, 28(3), 137-150.
- Erkan, I., & Evans, C. (2016). The influence of eWOM in social media on consumers' purchase intentions: An extended approach to information adoption. *Computers in Human Behavior*, 61, 47-55.
- Facebook. (2020). Business report on social media advertising.
- George, D., & Mallery, M. (2010). *SPSS for Windows step by step: A simple guide and reference* (17th ed.). Pearson.
- Goffman, E. (1959). *The presentation of self in everyday life*. Doubleday.
- Gvili, Y., & Levy, S. (2016). Antecedents of attitudes toward eWOM communication: Differences across channels. *Internet Research*, 26(5), 1030-1051.
- Hajli, M. N. (2014). A study of the impact of social media on consumers. *International Journal of Market Research*, 56(3), 387-404.
- Kaplan, A. M., & Haenlein, M. (2010). Users of the world, unite! The challenges and opportunities of social media. *Business Horizons*, 53(1), 59-68.
- Kısa, G., & Çukur, C. Ş. (2016). Sosyal medya bağımlılığının yordayıcıları olarak sosyal kaygı ve psikolojik sağlık. *Turkish Journal of Psychology*, 31(78), 46-60.
- Kim, A. J., & Ko, E. (2012). Do social media marketing activities enhance customer equity? An empirical study of luxury fashion brand. *Journal of Business Research*, 65(10), 1480-1486.
- Kircaburun, K., Alhabash, S., Tosuntaş, Ş. B., & Griffiths, M. D. (2018). Uses and gratifications of problematic social media use among university students: A simultaneous examination of the Big Five personality traits, social media platforms, and social media use motives. *International Journal of Mental Health and Addiction*, 16(2), 519-532.
- Kuss, D. J., & Griffiths, M. D. (2017). Adolescent social media addiction (revisited). *Education and Health*, 35(3), 49-52.
- Lambrecht, A., & Tucker, C. (2013). When does retargeting work? Information specificity in online advertising. *Journal of Marketing Research*, 50(5), 561-576.
- Lee, S. L., & Lee, M. K. (2017). How much is too much? An investigation of social media addiction tendency, social media fatigue, and social media addiction symptoms: A mediated model approach. *Computers in Human Behavior*, 71, 46-53.
- Mangold, W. G., & Faulds, D. J. (2009). Social media: The new hybrid element of the promotion mix. *Business Horizons*, 52(4), 357-365.
- Mahdieh, O., Mohammadi, S., Mohammadi, F., (2024). The effect of social media marketing on purchase intention with the mediating role of brand awareness and consumer motivation, *Interdisciplinary Journal of Management Studies*, 17(4), 1043-1062.

- Montag, C., Lachmann, B., Herrlich, M., & Zweig, K. (2019). Addictive features of social media/messenger platforms and freemium games against the background of psychological and economic theories. *International Journal of Environmental Research and Public Health*, 16(14), 1-16.
- Mujica, L. M., Crowell, R., Villano, M. A., & Uddin, K. M. (2022). Addiction by design: Some dimensions and challenges of excessive social media use. *Medical Research Archives*, 10(2), 1-29.
- Nielsen. (2015). *Global trust in advertising report*. <https://www.nielsen.com/insights/2015/global-trust-in-advertising-2015/> Erişim tarihi: 10.09.2024
- Olapic. (2016). Consumer trust in user-generated content. <https://maryloucosta.wordpress.com/wp-content/uploads/2020/04/global-consumer-visual-social-trends.pdf> Erişim tarihi: 23.10.2024
- Öğür, Y.A., Karatekin, T., & Doğançukuru, F. (2022). Social media usage purposes of farmers in Selçuklu district of Konya province. *Turkish Journal of Agriculture - Food Science and Technology*, 10(2), 290-298. <https://doi.org/10.24925/turjaf.v10i2.290-298.4784>
- Rakuten Marketing. (2019). *Influencer marketing global survey*. <https://www.iab.com/wp-content/uploads/2019/03/Rakuten-2019-Influencer-Marketing-Report-Rakuten-Marketing.pdf> Erişim tarihi: 03.10.2024
- Roy, S.K., Butaney, G., Sekhon, H., Butaney, B., (2014). Word of mouth and viral marketing activity of the on-line consumer: the role of loyalty chain stages theory. *Journal of strategic Marketing*, 22(6), 493-512.
- Ryan, T., Chester, A., Reece, J., & Xenos, S. (2014). The uses and abuses of Facebook: A review of Facebook addiction. *Journal of Behavioral Addictions*, 3(3), 133-148.
- Statista. (2021). Number of social network users worldwide from 2017 to 2025. <https://www.statista.com/statistics/278414/number-of-worldwide-social-network-users/>
- Sufajar, I, A., Sobari, N., (2024), The effect of social media marketing on customer purchase intention: The case of vidio as video streaming platform. *Eduvest-Journal of universal studies*, 10(4), 8990-9002.
- Tuten, T. L., & Solomon, M. R. (2018). *Social media marketing* (3rd ed.). Sage Publications.
- Velijaj, F., & Mustafa, P., (2023). The impact of social media on succesful decision making towards increased sales, *Corporate Governance and Organizational Behavior Review*, 7(4), 248-262.
- Wang, X., Yu, C., & Wei, Y. (2012). Social media peer communication and impacts on purchase intentions: A consumer socialization framework. *Journal of Interactive Marketing*, 26(4), 198-208.
- Yeo, S.F., Tan, C.L., Lim, K.B., Leong, J, Y., Leong, Y, C, I., (2020). Effect of social media advertising on consumers online purchase intentions, *Global Business and Management Research: An International Journal*, 12(1), 89-106.



*Research Article / Araştırma Makalesi*

## EFFECTS OF SYMBOLS ON COMMUNICATION WITHIN THE SOCIETY VIA SYMBOLIC INTERACTIONISM AND THE CASE OF CEM KARACA'S SONG

Dilek Turan EROĞLU<sup>1</sup>

### Abstract

Individuals, in the process of establishing a meaningful world, create communicating and interacting socially. As Symbolic Interactionists underline, free individuals with free will continue their lives by adapting to the order, in a sense, as imitators of the resources they interact with in the social order. Based on these theories, communication experts and sociologists are expected to realistically evaluate the meanings and consequences created by symbols so that people can live meaningful lives in the interaction processes that individuals are exposed to in society. According to the symbolic interactionist approach, what others think about us represents a process that directly affects who we are. In terms of symbolic interactionism, daily life constitutes one of the most important social elements that should be examined as the area of use of common symbols and language that reveal meaning. This study aims to address the concept of symbolic interaction in order to emphasize the importance of how symbols in culture and many social areas in society, from sports to music, from art to literature, from media to social media, interact with individuals and how similar behaviors become widespread. In the research, document review and qualitative data collection methods were used through symbols

**Keywords:** Communication, Symbol, Symbolic interactionism

## SEMBOLLERİN SEMBOLİK ETKİLEŞİMCİLİK ARACILIĞIYLA TOPLUMDA İLETİŞİME ETKİLERİ VE CEM KARACA ŞARKISI ÖRNEĞİ

### Öz

Anlamlı bir dünya düzeni kurma sürecinde olan birey iletişim kurarak ve toplumsal olarak etkileşim halinde olarak kendini var eder. Sembolik Etkileşimcilerin altını çizdiği gibi özgür ve iradesi olan aktif bireyler toplum düzeninde etkileşim halinde olduğu kaynakların bir anlamda taklitçisi olarak düzene uyum sağlayarak yaşamlarına devam ederler. İletişim uzmanlarının ve sosyologların bu teorilerden yola çıkarak toplumda bireylerin maruz kaldığı etkileşim süreçlerinde insanın anlamlı bir yaşam sürebilmesi için sembollerin yarattığı anlamları ve sonuçlarını gerçekçi olarak değerlendirmeleri beklenir. Sembolik etkileşimci yaklaşıma göre başkalarının bizim hakkımızdaki düşünceleri kim olduğumuzu doğrudan etkileyen bir süreci ifade etmektedir. Sembolik etkileşimcilik açısından gündelik yaşam anlamı ortaya çıkaran ortak sembollerin ve dilin kullanılma alanı olarak incelenmesi gereken en önemli toplumsal unsurlardan birini oluşturmaktadır. Bu çalışma, spordan müziğe, sanattan edebiyata, medyadan sosyal medyaya kadar toplumdaki pek çok sosyal alanda yer alan sembollerin bireylerle nasıl etkileşime girdiğinin ve benzer davranışların nasıl yaygınlaştığının önemini vurgulamak amacıyla sembolik etkileşim kavramını ele almayı amaçlamaktadır. Araştırmada, semboller aracılığıyla doküman incelemesi ve nitel veri toplama yöntemleri kullanılmıştır.

**Anahtar Kelimeler:** İletişim, Sembol, Sembolik etkileşimcilik

<sup>1</sup> PhD, Lect., Anadolu University, School of Foreign Languages, English Department, dteroglu@anadolu.edu.tr, ORCID: 0000-0002-1760-6127

**Başvuru Tarihi** (Received): 14.11.2024 **Kabul Tarihi** (Accepted): 15.01.2025

## **Introduction**

Individuals who exist in society can communicate through certain symbols and indicators. In a sense, it would not be incomplete or wrong to say that there is an influence in every existing social structure. It is precisely on the basis of these interactions. It should not be ignored that social life, which has different functions, has different structures and similarities arising from their interaction with each other (Timaseff, 1967).

The human mind is a social being as well as a biological one. It is in subjective communication with itself and its environment when it comes to forming an identity and deciding on its actions. Symbolic interactionism emerges as a special issue in the context of communication in making sense of situations. In other words, human communication with social environments and interaction through symbols determine its framework. In this context, individuals who are in constant communication trace certain interactions to decide on their actions and reactions. In interaction, symbols can be a small hand gesture of people or they can include a more comprehensive communication language (Kotarba, 2014, p. 419).

George Herbert Mead is one of the most important names in the theory of symbolic interactionism. According to him, people produce meaning through the symbols (words, gestures, facial expressions, etc.) they use when interacting with each other and communicate through these meanings. Lyrics must be considered important as they are proved to have impact of the identity formation especially for the young people.

Cem Karaca's love songs are not only the works of an artist, but also a mirror of society. The love themes in his songs are not only universal, but also draw attention with their social, cultural and psychological dimensions. Love is a universal feeling and Cem Karaca expressed the different dimensions of love (affection, longing, separation, passion) in his songs in a simple and understandable language. In this way, listeners found their own feelings in the songs and did not feel alone. Through the symbols in the lyrics, listeners shape their own identity and expression.

## **1. Purpose and Methodology**

### **1.1. Purpose**

The study addresses the concept of symbolic interaction in order to emphasize the importance of how symbols in culture, e.g. songs, in many social areas in society, from sports to music, from art to literature, from stands to streets, from media to social media, interact with individuals and how similar behaviors become widespread.

The aim of this study is to define and emphasize the importance of the symbolic interactionism approach that shapes human behavior, actions and communication styles in daily life. In the song Tears, sung by Cem Karaca with English lyrics, the words are associated with their symbolic meanings. Songs have a big impact on social perception. People create a self via songs as well as other interactive areas. The literature on this topic has not given that fact before. Thus, the fact that the lyrics of a song can affect human behavior through symbols is generally not a subject of awareness is seen as a problem of this study. The aim of the study is to contribute to the literature by focusing on the effects of song lyrics on shaping human thinking and behavior through Cem Karaca's song Tears.

Therefore, this study specially focuses on symbols in lyrics and restricted within in the concept of musical pieces.

The originality of this study lies in the fact that it underlines how the lyrics of the songs act as symbols to have an impact on individuals who listen to them. People are affected by the symbols all around them including the songs they are exposed to. This study aims to present an example of lyrics playing an important role as well as the other things in different social areas.



## 1.2. Method

In the research, document review and qualitative data collection methods were used through symbols. Conducting document review using the qualitative data collection method allows for in-depth analysis of the subject.

Qualitative data collection method through symbols is a method that is suitable for use in many areas related to culture and allows different thoughts and meanings to be revealed (Şimşek and Yıldırım 2011). For this study the literature on symbolic interactionism has been examined and a song's lyrics have been used in the data collection process as an example in the context of art. The aim of content analysis is to reach concepts and relationships that can explain the data obtained through the document review. The content of the study was presented by evaluating the symbols in Cem Karaca's "Tears" song lyrics in line with the purpose of the research.

## 2. Literature Review

### 2.1. The Concept of Symbolic Interactionism

People create a self by understanding and making sense of the events, news, and experiences they witness and observe in the society, and define their own existence by comprehending them holistically. Symbolic interaction theory is a theory that examines how people interact when they come together in their daily lives and how meaning is created within society. According to this theory, individuals form how they interpret objects and events as a result of social interactions (Wallace & Wolf, 2012, p. 292).

Symbolic interactionism theory belongs to H. Blumer, one of the important names of interaction theory and a student of G. H. Mead, who prepared the foundations of this theory. Since many symbolic interactionists, as well as Mead and Blumer, belong to the University of Chicago, the theory in question is also known as the "Chicago School" or "Chicago Tradition" (Marshall, 1999: 395). The Chicago School examines the face-to-face relationships of daily life through the literature, using a wide variety of methodological components, such as statistical research, diary keeping, mapping, life stories, case studies, secondary analysis of documents, and even researchers writing their own autobiographies, to support the qualitative data they have. They examined and produced descriptive narratives about social life (O'Reilley, 2009, p. 31).

Symbolic interaction theory, one of the most important theories of sociology, emerged in the 1900s. Herbert Blumer introduced the concept of "Symbolic Interactionism" in 1937, and 25 years later he reintroduced symbolic interactionism in the article titled as Society as Symbolic Interaction. In those years, various theories such as Garfinkel's Ethnomethodology (1967), Wright Mills' interpretations of Marxism, Alfred Schutz's phenomenology and new structural functionalism created alternatives to the subjects of sociology that had been dominant until that day. "Although macro sociology lost its influence in the 1960s, this did not happen quickly. The sudden proliferation of symbolic interactionism, dramatic approach, and ethnomethodology within sociology has received mixed and extreme reactions." (Baert et al. 1998, p. 90)

The main focus of symbolic interaction theory, developed through the research of George Herbert Mead and Herbert Blumer, John Devey, Charles Horton Cooley, James Mark Baldwin, William I. Thomas and Florian Znaniecki, is focused on meaning. Mead states that the interaction between individuals is a communication that occurs through symbols. The aim is to understand how the capacity to communicate with symbols is formed among individuals and how this capacity is shaped in individuals. The common idea of the theorists who express different opinions is that human interactions constitute the source of this fundamental focus. Symbolic interaction, which focuses on the meaning that occurs as a result of interpersonal interactions in environments consisting of different people, is based on the question "which symbols and meanings occur as a result of interpersonal interaction" (Aksana, Kısac, Aydın and Demirbükten 2009: 902; Akt:

Doksöz, 2022). Researchers advocating symbolic interaction emphasize that symbols are at the center of life as the meaning we attribute to the "things" around us (Özalp and Yörük, 2017, p. 242, Akt: Doksöz, 2022). Symbolic interaction theory helps people make sense of their own selves, their communication with others and their lives as a result of interactions in the society they live in (Erdem, 2019: 137-138, Akt: Doksöz, 2022). According to the theory, people interpret the reactions of other people with whom they interact and the perceptions they create for their self. This situation shows that the person is in social interaction. In summary, a person's self is shaped by interacting with other people (Arısoy, 2020, pp. 27-28, Akt: Doksöz, 2022). Human beings, as social beings, define themselves through the communication and certain interactions they establish with others. It would be difficult to expect a person who grew up isolated on his own to form an identity with the lack of communication and social existence, which are the most important needs of humans.

Symbolic Interactionist Approach emerged in the late 19th century as a reflection of the American sociological tradition and a micro sociological movement. The symbolic interactionist approach, which is basically influenced by studies in the field of social psychology, was shaped especially in line with the works of George Herbert Mead (1863-1931) and Herbert Blumer (1900-1987). The symbolic interactionist approach emphasizes that the forms of relationships in daily life contain an extremely productive and rich content in terms of sociological analysis. According to symbolic interactionists, individuals' micro-relationship networks and the forms of interaction within these networks are of fundamental importance in forming their perceptions of the world. In this regard, an attempt to understand social relations must examine the meanings that emerge in these micro-interaction contexts (Gökulu, 2019).

Symbolic interactionism aimed to make sense of social change and solve the problems arising from it around the industrialization and urbanization processes that accelerated at the beginning of the 20th century; It is a theoretical perspective that is instrumental in systematically analyzing social behavior. It is one of the interpretive approaches in the field of social sciences. The intellectual ancestors of symbolic interactionism include 18th-century Scottish moralists, 19th-century German idealists and Darwinist theory (Benzies and Allen, 2000, p. 542; Musof, 2002, p. 100). However, as mentioned under the first heading, the strongest intellectual influence on the symbolic interactionism perspective came from the interactionist social psychology understanding of the Chicago School through pragmatist philosophy (James, Dewey, Mead). According to Blumer, who is the owner of the name symbolic interactionism, the basic principle on which this approach is based is that human action always occurs in a situation that the actor encounters and the actor acts on the basis of his interpretation of this situation (Thomas and Znaniecki, mentioned in the previous title, between value and attitude). His treatment of the relationship is also based on this principle.) Blumer includes many thinkers classified as belonging to or influencing the Chicago Tradition (Mead, Dewey, Thomas, Park, James, Cooley, Znaniecki, Redfield, etc.) among those who contributed to this theory. However, he largely bases symbolic interactionism on Mead's work (Morva, 2017).

People have created shared meanings via gestures, languages and symbols that are meaningful in communicating. Communication can be established because the common meaning reaches the other party as a meaningful message. Communication becomes possible through symbols whose meanings are agreed upon. Language and symbols are the product of communication processes.

Symbols that exist in the relationship between individuals and society allow communication to be fast and easy. Symbols are accepted as tools that increase the efficiency of mutual communication that occurs during the interaction processes of individuals with small groups. Along with all these, "The introduction of different images in the interaction process also allows the emergence of different symbols of an entity" (Bottomore and Nisbet, 2019).

Symbolic interactionists underline the ability of humans to realize themselves through communication processes and to create a meaningful order in the world where they communicate freely as active individuals in a holistic manner by producing meanings. They emphasize that humans can be selective in their actions by refusing to be defined as passively receiving what is given/imposed. They accept that behaviors are governed by a number of internal processes that people use to make sense of the world around them and their own life (Koçak Turhanoglu, 2013).

In studying human societies or human behavior, symbolic interactionism, which has its own distinctive features compared to others, has three basic axioms: (i) People relate to objects according to their meaning for them; (ii) The meaning of these objects derives from the social interaction of individuals with each other; (iii) This meaning is carried and modified through the interpretation process of the person who is in relationship with the object (Blumer, 1969). Blumer is of the opinion that especially the first axiom was neglected or ignored by scientists of his generation. Meaning was relegated by psychologists and sociologists of the period to the status of a condition that causes an event, or is treated as a transference link that can be ignored in favor of the primordial condition that initiated the event. However, symbolic interactionism says that the central role of human behavior belongs to these meanings. In other words, there is a direct relationship between meaning and behavior/action. The second axiom, unlike traditional approaches to the formation of meaning, emphasizes the interaction between individuals. Finally, the third axiom considers the process of interpretation as one of the basic elements of meaning, and this attitude is one of the most important features that distinguishes symbolic interactionism from other schools of thought (Blumer, 1969).

Symbolic interactionism also covers society and its meanings rather than the interconnectedness of individuals. Symbolic interactionism, which we encounter as a set of meanings, also constitutes the importance of social life. An important point that catches our eye in this field is the discourse of Blaumer, one of the pioneers of this field. He wants to express that "by expressing the behavioral meaning of the interactions in the functioning of society, it has a meaningful feature of scientific realism in social relations" (Türk, Ekşi, 2017, p. 28).

The problematization of symbolic interaction is the interactions of individuals and groups. Therefore, the main problematization of the Symbolic Interaction Approach in the studies on this approach is the interactions of individuals and groups. Therefore, the focus of studies on this approach is the interactions between individuals and groups. Basically, according to this approach; It emphasizes that a tested objective situation causes individuals to make subjective evaluations and that it is widely seen in social life in the objective world.

However, the main research subject of symbolic interaction is the individual's behavioral symbols because symbols "interactions between individuals and groups constitute a focal point that allows keeping all kinds of conciliatory and communication channels (speech, explanation) open in the social interaction processes of individuals and societies. According to this approach; it is emphasized that a tested objective situation causes individuals to make subjective evaluations and that it is widely seen in social life in the objective world. However, the main research subject of Symbolic Interaction is the individual's behavioral symbols because it is a phenomenon that provides symbols to allow all kinds of mediators and communication channels (speech, explanation) to be kept open in the social interaction processes of individuals and societies (Şakar and Sarıkan, 2023).

## **2.2. Relation between Interactionism, Communication and Social Interaction**

Communication refers to the sharing between people. The most important point during this sharing is that the behaviors are aimed at producing something. Thanks to social relations based on

communication, people create meanings that will form the world around them, and then they act according to these meanings (Turam, 1994, p. 43). As social beings, people constantly strive to influence their environment. Naturally, while they affect their environment, they are also affected. In this process, it is clear that there is a need to develop a certain sensitivity between the environment and humans and between humans and humans. Because the effectiveness of influence and achieving the goal requires knowing exactly who is communicating with whom or what and how, and ensuring mutual trust, understanding and good will (Ak, 2002).

While Mead emphasizes the importance of turning symbolic interaction into action in human communication, he also emphasizes the mental formation process of action. While societies are being restructured; “Communication” is one of the most important facts needed in social organization and the establishment of healthy relationships between institutions and people (Yurdakul, 1990, p. 80). As Jung stated, the human mind is equipped to think and communicate with symbols, and the meanings of symbols in communication are much more than language. A word or a picture is symbolic when it implies more than its actual meaning (Jung, 1968, p. 21).

Symbols such as gestures, facial expressions and language are important mediators in determining intention because the intention of the behavior is important in determining the direction of the action. “In order for a gesture to evoke the same meaning in the individual who makes it and the individual who responds to it, it must evoke a similar reaction in individuals engaged in certain social actions. Here, social interaction results from the development of individuals' ability to respond to mutual gestures” (Mead, 2017, p. 42). According to symbolic interactionists, the individual behaves in accordance with the rules of behavior. In other words, interactions and actions communicating with each other create groups and societies. Thus, people can change the symbols and their meanings that they reflect in their own perspectives and behaviors (Poloma, 2007, pp. 23-25).

As stated earlier George Herbert Mead is one of the most important names in the theory of symbolic interactionism. According to him, people produce meaning through the symbols (words, gestures, facial expressions, etc.) they use when interacting with each other and communicate through these meanings. To give more specific examples a job interview can be taken. In a job interview, the candidate's attire, body language and speaking style are loaded with certain meanings by the interviewer. Another example can be given from social media: People introduce themselves through the photos and articles they share on social media and expect to receive certain reactions from others. These examples show that people constantly communicate through symbols and form their identities as a result of these interactions.

Symbols explain, present, show, point out, indicate another reality based on a known reality in a grammatical, technical, logical and mystical way. In other words, the symbol has a presentational importance. Symbols have the feature of re-presenting and communicating and undertake the function of connecting the known and the unknown. The power of the symbol stems from its ability to convey meaning in order to communicate effectively with the recipient (Dukor, 2010). In the symbolic interaction theoretical approach, it is seen that human action is focused on and the relationship between people and society is tried to be understood (Yemişenözü, 2021). The term Symbolic Interactionism stands out as a concept first used in Blumer's works. In his studies, Blumer focuses on how subjective evaluations of meaning are shaped in daily life. In this respect, meaning is a product that occurs as a result of social interaction. According to Symbolic Interactionism, the meaning that individuals attribute to objects is shaped as a result of their social interaction with other individuals (Wallace and Wolf, 2012).

The symbolic interactionist approach emphasizes that the forms of relationships in daily life contain an extremely productive and rich content in terms of sociological analysis. According to symbolic interactionists, individuals' micro-relationship networks and the forms of interaction

within these networks are of fundamental importance in forming their perceptions of the world. In this respect, an attempt to understand social relations must examine the meanings that emerge in these micro-interaction contexts. For example, many factors such as being exposed to violence embedded in works of art, witnessing destructive competitive reactions in any sports event, seeing too many negative symbols in TV series and movies, and hearing hateful words in songs will cause the individual to develop negative and violent attitudes. The symbolic interactionist approach does not only suggest that meanings emerge within this interactional context. According to symbolic interactionists, the self-perception that determines who an individual is can be shaped as a result of the interactions we have with others. In this sense, the individual shapes his/her own identity through the feedback of others from infancy and forms his/her self-perception. According to the symbolic interactionist approach, what others think about us represents a process that directly affects who we are. In terms of symbolic interactionism, daily life constitutes one of the most important social elements that should be examined as the area of use of common symbols and language that reveal meaning. Different forms of interaction, greeting and introduction rituals contain extremely important interaction elements in the emergence of meanings. Such forms of interaction, which contain rich cores for a sociological analysis, not only reveal common symbols and meanings, but also allow us to examine the forms of interaction in different social structures (Gökulu, 2019).

It can be determined that social structure is included in the theory of symbolic interactionism as the concepts such as, self, role taking and generalized other have been introduced by Mead, are the concepts that express the structural features of society. While trying to explain the formation qualities and social characteristics of society, Mead focused on the concepts of role taking, generalized other and society.

### **2.2.1. Role Taking**

Role taking, or "taking a role", is an important concept that symbolic interactionists use to understand how individuals construct the social world. This concept refers to individuals taking the perspectives of others, predicting their expectations and reactions, and shaping their own behaviors accordingly. Taking the perspective of the other as it is called, role taking, requires the individual to think by putting themselves in the other's shoes. In this way, the individual tries to predict how the other thinks, what they feel, and what they will do and act accordingly.

### **2.2.2. Development of Self:**

Role taking plays a critical role in the development of the individual's self. In this process, which begins in childhood, children first form their own identities by taking the roles of their family members, then their friends, and other people in society. Social change is also addressed in the theory of symbolic interactionism. According to symbolic interactionists, the self has two main elements. These consist of "I" and "me". The concept of self in symbolic interactionism actually reflects the tension relationship between a person and society. For example, "I" refers to the human impulse to act, and "me" refers to the attitudes of society. When a person attempts to act, "I" comes into play. When the action is completed, the "me" is formed. As a result, the self and minds of the individual are the product of a certain social interaction process and will once again bring about social change. Interactionists have developed a different perspective from other sociologists by considering the relationship between society and the individual. Interactionists such as Blumer perceived society as a fluid, structured process. This process is associated with individuals adopting each other's perspectives, coordinating social relationships, and interpreting their actions on a symbolic basis. Interactionists, who emphasize that society consists of symbolic objects and individuals who act and interact consciously, assume that society exists primarily mentally. Interactionists also distinguish the formation of rules, roles, statuses, or identities that depend on

individual behavior from structural perspectives, claiming that society is a phenomenon that is restructured by individuals (Yikebali, 2018).

### 2.2.3. Maintenance of Social Order:

Role taking also plays an important role in maintaining social order. Individuals learn what is expected in social interactions by taking the roles of others, and thus exhibit behaviors that are in accordance with social norms. Thinkers and participants in the symbolic interaction approach used it to explain the development of the social self in the individual and the existence of social order, rather than a group mentality isolated from the individual. Mead's prioritization of society does not cause him to ignore the uniqueness of the self. According to him, selves are formed through the social process and are individual reflections of the social process. Despite this, selves have their own individuality and uniqueness. Therefore, each individual in a society reflects the holistic relational structure of organized social behavior that the society exhibits or maintains; But they are all different because individual selves each reflect a different aspect of this structure, that is, each is connected to the social process in a different way.” (Mead, 2017, pp. 218-219). The question that needs to be answered is how people can establish a social order by displaying similar behaviors despite personal differences. Accordingly, the child is constantly in contact with others during the socialization process. There is language, symbols, in this relationship. The development occurs from common meanings attributed to words to common forms of thought and behavior. A person develops common views with people close to him about the people, things and events around him. This results in similar behavior and social order (Mutluer, 1991).

### 3. Descriptive Analysis of Thesis on “Symbolic Interactionism”

It can be concluded that the studies and theses regarding symbolic interactionism are not sufficient compared to the importance of the subject. Therefore, all studies in the literature on the subject are important. To present the framework in which the concept of "symbolic interactionism" is discussed in research, the concept of “symbolic interactionism” was searched in various databases. Because of the researcher's access limitations, a descriptive analysis was carried out with keywords determined specifically for Google Scholar, Asos Index and YÖK Thesis Screening site.

**Table1:** *Studies on Symbolic Interactionism*

| Year | Master's thesis<br>Doctoral thesis | Subject of the Thesis   |
|------|------------------------------------|---|
| 1990 | Master's Thesis                    | An Approach That Builds a Bridge from Micro Sociology to Macro Sociology: Symbolic Interaction  |
| 1991 | Master's Thesis                    | Comparison of the Views of Functionalist and Symbolic Interactionist Approaches on Deviation  |
| 2010 | Doctoral Thesis                    | Identity of the women artists in plastic arts with respect to symbolic interaction approach   |
| 2016 | Doctoral Thesis                    | Demystifying language teachers' cultural diversity knowledge and beliefs through deep symbolic interactionism   |
| 2018 | Doctoral Thesis                    | Introduction, criticism about symbolic interaction, its relationships with other sociological perspectives, methodological approaches and current studies have been explored. |
| 2021 | Doctoral Thesis                    | Symbolic interaction perspective, the analysis of child protection policy: Turkey, England, Sweden examples   |
| 2021 | Master's Thesis                    | Everyday life experience of status within Haldun Taner's short stories: Symbolic interactionist approach  |
| 2022 | Master's Thesis                    | New consumption patterns through digital self presentation under the theory of symbolic interaction: Pinterest  |
| 2023 | Doctoral Thesis                    | Use of idioms in action-oriented German lessons: An analysis from the perspective of symbolic interaction   |

## The Case of Cem Karaca

In this study, the lyrics in a song by Cem Karaca has been discussed in the context of the symbols used.

Born in Istanbul in 1945 and lost in 2004, Muhtar Cem Karaca was a Turkish rock musician, songwriter, composer, theater and film actor. Karaca, who describes the pain of being abroad with the words "An ointment that will ease the pain of being abroad has not yet been discovered. It lives inside a person. It lives down to their bones. May God not give such a hardship to anyone," was known for his excellent use of symbols in his speeches and song lyrics.

Symbol, as a word, has a history of thousands of years and indicates an abstract meaning. Symbols, which surround every moment of an individual from birth to death, are used almost everywhere, such as religion, literature, architecture, music, painting, sculpture, etc. Symbols have the ability to address all people with different languages and writing systems, with some cultural differences, in the same language - symbolic language. In this respect, symbolism can be accepted as a universal language with its own unique characteristics (Çağlar 2008, p. 2). Symbols are also considered as carriers of meanings (Poloma, 2007). In daily life, in books, poems, song lyrics, and in a movie, words symbolically give new meanings to words other than their literal meanings. In order for communication to be healthy, a common meaning must be created on symbols.

## Tears by Cem Karaca

**Memories** will tear you up  
Take my picture and take a look  
See the **teardrops** falling down  
And my lady s super mean

Here is icy picture on the wall  
Cannot give you lots of **hair**  
But a chance you **loan** my this  
I know I know know you hate Jerome

I know what you are doing there  
You did break my heart  
And you left me all alone  
If you ever **feel so down**  
Think of the place we had before And you left me all alone  
If you ever feel so down  
Think of the place we had before

Please gonna feel a little bit better baby  
**Walled** on now  
Well yes you know that baby

Laugh for me but you know it  
You know it baby  
Out loud hit me hit me baby

In this song, the word “**memories**” is used as a painful concept, like a weapon that has the power to tear a person apart. Memories literally means a person's life experiences, but here it is a painful phenomenon.

In a photograph, there are no real tears flowing down from the eyes. Here, “**teardrops**” are used as a symbol of grief, in the sense of heavy sorrow.

The word **“hair”** in the words "Cannot give you lots of hair" symbolizes wealth in the sense of hope, rich future, bright days.

The word “loan” literally means a thing that is borrowed especially a sum of money.

The word **“loan”** in the lyrics "But a chance you loan my this" means the temporary happiness the song writer will experience if the loved one reciprocates his love. Since the word loan indicates that a payment will be made eventually, it indicates that this love is the greatest desire needed, even if it is short-lived.

**"Feel so down"** means feeling bad. Here it means the grief by love. It can be paraphrased as “if you miss me too”, “if you feel love towards me” or, “if you wish I were with you”. It is not a situation of not feeling good due to something else. It symbolically expresses the pain of love.

**“Walled”** is a word that means surrounded by walls. For example, it literally describes a city or garden surrounded by walls. The person surrounded by walls is symbolically trapped. Cut off from the outside world, he has no interest in anything and is trapped like a prisoner in a jail.

As can be seen in the lyrics of Cem Karaca's song, “Tears”, words of which expressed through a number of symbols shows the feelings of someone who cannot find a response to their love, and symbolically reveals the way society experiences the pain of deep love. Culturally, it indicates that love, or rather unrequited deep love, can only be experienced within a prisoner's life.

Cem Karaca's song "Tears" is a work that deeply appeals to the listener's emotions with both its lyrics and melody. When we examine this song from the perspective of symbolic interactionism, we can observe a complex and meaningful relationship that the images and expressions in its lyrics establish with the listener.

The Symbolic load of the image of "tears" is the most prominent theme of the song, "tears", is a versatile image that can have different meanings. It shows for example a deep emotional intensity. This intensity can symbolize both the ecstasy of love and the pain of separation. Also, water is a symbol of cleansing and rebirth in many cultures. “Tears” can refer to a process of emotional cleansing or a new beginning.

#### **4. Conclusion**

As the theory of symbolic interactionism argues, people decide how to react to an event or situation within the social integrity, based on what they receive from society. The individuals determine their reactions and communication styles with others by adopting the meanings that others attribute to situations. In other words, external factors determine the inner meanings of individuals.

When humans react to external stimuli such as social forces or internal stimuli such as organic impulses, they act on the basis of the meanings given to objects and events, rather than doing so automatically. For this reason, symbolic interactionism rejects social and biological determinism (Koçak Turhanoğlu, 2013). The meanings given to objects and events allow words to be given symbolic meanings outside of their literal meanings through songs, films, and literature within a culture. Knowing what is used in what sense in a culture brings agreement in understandings, and therefore people exist by agreeing on their meanings in communication. As in the lyrics of Cem Karacan's song Tears, words have functions in many symbolic interactionist contexts other than their literal meanings.

The human mind is a social being as well as a biological one. It is in subjective communication with itself and its environment when it comes to forming an identity and deciding on its actions. Symbolic interactionism emerges as a special issue in the context of communication in making sense of situations. Culture has a big role in this context as it creates its own symbols.



The individual who is in the process of establishing a meaningful world order creates himself by communicating and interacting socially. As Symbolic Interactionists underline, free and active individuals with free will continue their lives by adapting to the order, in a sense, as imitators of the resources they interact within the social order. Based on these theories, communication experts and sociologists are expected to realistically evaluate the meanings and consequences created by symbols so that people can live a healthy and meaningful life in the interaction processes that individuals are exposed to in society.

Based on the effect of symbolic interaction on human behavior, it should be considered important that public figures, art, music and literature are given through symbols that evoke common unifying and integrative emotions such as love, respect, unity, solidarity, honesty, generosity and helpfulness. It is obvious that the existence of a more peaceful society and healthy generations depends on positive symbols.

Society internalizes and imitates meanings by creating a new type of perception, especially with new meanings attributed to words through symbols. As mentioned in the song, someone who experiences unrequited love experiences this situation as a prisoner and with tears as a natural part of this process as the symbols point.

It should be the duty of experts to raise awareness through studies in this direction, and publicizing studies on how symbols shape life should be considered important. As emphasized by symbolic interactionists, studies on the important issue have been increasing in recent years and academic studies on the subject are gaining momentum. This study aims at defining and emphasizing the importance of the symbolic interactionism approach that shapes human behavior, actions and communication styles in daily life. When the theses and studies on the subject are examined, it is obvious that more studies are necessary because when we look at the research and theses conducted in our country within the framework of the Symbolic Interactionism Approach, there is not enough research other than some translation studies and evaluation of sociology theories.

It is known that symbolic interactionism is the interaction of symbols in works of art, lyrics, literature, cinema or poetry and many other areas, through symbols that shape people's self and affect individuals' way of communication. The language, expressions and way of thinking that people use in interpersonal communication are the products of symbolic interaction. Based on this, it is aimed to make a contribution to the literature by conducting this study on the subject. Considering the deficiency in the literature, different studies that discuss the effects of symbols can be suggested for researchers by examining the content in other areas of art, social media, media or platforms where talks are given.

## References

- Ak, G.A. (2002). İletişim ötesi iletişim ve dinleyici istekleri. *Kocaeli Üniversitesi İletişim Fakültesi Araştırma Dergisi*. 2, 30- 47.
- Baert,P., Silva, F., C.. (1998). *Social Theory in the twentieth century and beyond*, Second Edition, USA: Polity Press.
- Bottomore, T. & Robert, N. (1972). *Sosyolojik çözümlemenin tarihi*. (Ed. Mete Tunçay & Aydın Uğur), Ankara: Ayraç Yayınları.
- Blumer, H. (1969). *Symbolic interactionism: perspective and method*. Berkeley: University of California Press.
- Çağlar, B. (2008). *Türk mitolojisinde dört unsur ve simgeler üzerine bir inceleme*. [Yayımlanmamış yüksek lisans tezi]. Kocaeli Üniversitesi, Sosyal Bilimler Enstitüsü, Kocaeli.

- Doksöz, T., (2022). *Sembolik etkileşim teorisi kapsamında dijital benlik sunumu aracılığıyla yeni tüketim kalıpları: Pinterest*. [Yayımlanmamış yüksek lisans tezi]. Hatay Üniversitesi, Sosyal Bilimler Enstitüsü, Hatay.
- Dukor, M. (2010). *African philosophy in the global village*. Saarbrücken: Lambert Academic Publishing.
- Gökulu, G. (2019). Sembolik etkileşimci teorinin gündelik yaşam teorisine katkıları, *Ekev Akademi Dergisi*, 80, 173-190.
- Jung, C. G. (1968). Approaching the unconscious. C. G. Jung (ed.) In *Man and his Symbols*. (pp. 18-103). New York: Anchor Press Doubleday.
- O'Reilly, K. (2009). *Key concepts in ethnography*. London: Sage.
- Koçak Turhanoglu, F. A. (2013). *Sembolik etkileşimcilik*. S. Uğur (Ed.), *Modern Sosyoloji Tarihi* (2. baskı). Eskişehir: Anadolu Üniversitesi Yayınları.
- Kotarba, J. A. (2014). Symbolic interaction and applied social research: A focus on translational science. *Symbolic Interaction*, 37(3), 412-425. doi: 10.1002/symb.111
- Marshall, G. (1999). *Sosyoloji sözlüğü*, (Osman Akınhay & Derya Kömürçü, Trans.). Ankara: Bilim ve Sanat.
- Mead, G. H. (2017). *Zihin, benlik ve toplum*. (Yeşim Erdem, Trans.). Heretik Yay, Ankara.
- Mutluer, F., (1991). *Fonksiyonalist ve sembolik etkileşimci yaklaşımların saptamaya ilişkin görüşlerinin karşılaştırılması*. [Yayımlanmamış yüksek lisans tezi]. Selçuk Üniversitesi Sosyal Bilimler Enstitüsü, Konya.
- Morvaş., O. (2017). Chicago sosyoloji okulu'nun etnografik mirasını yeniden okumak: Dijital etnografi çağında sembolik etkileşimcilik, *Moment Dergi*, 4(1), 135-154 <https://dergipark.org.tr/en/download/article-file/451166>
- Poloma, M. (2007), *Çağdaş sosyoloji kuramları* (Hayriye Erbaş, Trans.). Ankara: EOS Yayınları.
- Şakar, M. & Sarıkan, Ü. (2023). Trübin şiddeti: sembolik etkileşim kuramı ve kırıkcam teorisi bağlamında bir sentez, *International Journal of Eurasia Social Sciences (IJOESS)*, 14(51), 433-447.
- Timasheff, S. (1967). *Sociological theory: Its nature and growth*, Third Edition. New York: Random House
- Turam, E. (1994). *Medyanın siyasi hayata etkileri*. İstanbul: İrfan Yayıncılık.
- Türk, T. & Ekşi, H. (2017). *Etnografya*. Edam Yayın: İstanbul.
- Yemişenöz, E., (2021). Bernhard Schlink'in "okuyucu" adlı romanında Michael Berg'in sembolik etkileşim çerçevesinde anlatı kimliğinin oluşum sürecinin esere yansımaları. *Türkbilgi Dergisi*, 2021, 42.
- Yikebali, M. (2018). *Sembolik etkileşimcilik ve çağdaş sosyal teori: Topluma yeni bakışlar*. [Yayımlanmamış doktora tezi]. İstanbul Üniversitesi, İstanbul.
- Yurdakul, İ., (1990). *Orta öğretimde sanat eğitimi sorunları, ortaöğretim kurumlarında resim-iş öğretimi ve sorunları*. Ankara: TED Yayınları.
- Wallace, R.A. & Wolf, A. (2012). *Çağdaş sosyoloji kuramları: Klasik geleneğin geliştirilmesi*. (Mehmet Rami Ayas & Leyla Elburuz, Trans.). Doğu Batı Yayınları: Ankara.



## TÜRKİYE'NİN ULUSLARARASI GÖÇ REJİMİNDE İNSANİ İKAMET İZİNİNİN İSTİSNAİ NİTELİĞİ VE ANALİZİ\*

Sibel UTAR<sup>1</sup>

### Öz

Jeopolitik konumu nedeniyle önemli göç yollarının kesişiminde yer alan Türkiye, 2000'li yıllardan itibaren uluslararası göç hareketlerinin önemli hedef ülkelerinden biri haline gelmiştir. Bu durum uluslararası göçün etkin bir şekilde yönetilmesi gerekliliğini ortaya çıkarmıştır. Bu bağlamda Türkiye'nin taraf olduğu uluslararası anlaşmalar ve Avrupa Birliği müktesebatı ile uyumlu bir yasa olan 6458 sayılı Yabancılar ve Uluslararası Koruma Kanunu (YUKK), 2013 yılında yürürlüğe girmiştir. YUKK kapsamında uluslararası göçmenlerin Türkiye'deki ikametleri, kalış amaçlarına göre altı farklı ikamet izni türü altında düzenlenmiştir. Bu çalışma, Türkiye'nin uluslararası göçle ilgili mevzuatında ilk kez YUKK kapsamında düzenlenmiş olan insani ikamet iznini analiz etmeyi amaçlamaktadır. İnsani gerekçelerle verilen bu ikamet izni hem verilme şartları hem de düzenlenme biçimi ile istisnai bir nitelik taşımaktadır. Re'sen düzenlenen bir ikamet türü olan insani ikamet izninin hangi sebeplerle verilebileceği çalışma kapsamında ayrıntılı bir şekilde ele alınacaktır. Yasal düzenlemelerdeki ve uygulamadaki çelişkiler ile karşılaşılan sorunların analizi de çalışmanın temel hedeflerinden biridir. Çalışma aynı zamanda insani ikamet izni ile tanınan hakların kapsamını değerlendirmeyi amaçlamaktadır.

**Anahtar Kelimeler:** Yabancılar ve Uluslararası Koruma Kanunu, Uluslararası göç, Düzenli göç, İkamet izni türleri, İnsani ikamet izni

**JEL Kodları:** J61, K37.

## THE EXCEPTIONAL NATURE AND ANALYSIS OF HUMANITARIAN RESIDENCE PERMIT IN TURKEY'S INTERNATIONAL MIGRATION REGIME

### Abstract

Due to its geopolitical position at the crossroads of significant migration routes, Turkey has emerged as a significant destination country for international migration movements since the early 2000s. This development has necessitated the effective management of international migration. In this context, the Law No. 6458 on Law on Foreigners and International Protection (LFIP), enacted in 2013, was designed to align with the international treaties to which Turkey is a party, as well as the European Union acquis. Within the framework of LFIP, the residence of international migrants in Turkey has been categorized and regulated under six distinct types of residence permits, determined by the purpose of stay. This study focuses on analyzing the humanitarian residence permit, an exceptional category of residence permit introduced for the first time into Turkey's migration legislation under LFIP. Issued on humanitarian grounds, this permit has exceptional nature in both its issuance criteria and its regulatory framework. As a residence permit granted ex officio, this research examines in detail the specific conditions under which humanitarian residence permits may be issued. Furthermore, one of the central objectives of this study is to critically analyze the inconsistencies and challenges encountered within the legal provisions and their practical implementation. The study also aims to assess the scope of rights granted under the humanitarian residence permit.

**Keywords:** Law on Foreigners and International Protection, International migration, Regular migration, Types of residence permits, Humanitarian residence permit.

**JEL Codes:** J61, K37.

\* Bu makale Ankara Üniversitesi Sosyal Bilimler Enstitüsü Siyaset Bilimi doktora programında Prof. Dr. Filiz ZABCI danışmanlığında tamamlanan "Türkiye'nin Yeni Uluslararası Göç Yönetimi: Göç Politikalarının Geçicilik ve Belirsizlik Kısılacındaki Suriyeli, Iraklı ve Afgan Göçmenlerin Deneyimleri Üzerinden İncelenmesi, Ankara Örneği" başlıklı doktora tezinden türetilmiştir.

<sup>1</sup> Dr., Araştırma Görevlisi, Kütahya Dumlupınar Üniversitesi, İ.İ.B.F., Kamu Yönetimi Bölümü, sibel.utar@gmail.com, ORCID: 0000-0001-5045-3495.

**Başvuru Tarihi** (Received): 02.12.2024 **Kabul Tarihi** (Accepted): 15.01.2025

## Giriş

Tarih boyunca hem göç alan hem de göç veren bir ülke olan Türkiye, stratejik göç yolları üzerinde bulunması nedeniyle uluslararası nüfus hareketleri bakımından da önemli bir transit ülke konumundadır (Bayındır-Goullaras ve Sunata, 2015). Türkiye'ye yönelik uluslararası göç hareketleri 1980'li yıllara kadar "ortak soy ve kültür" esasına dayanan soydaş göçü özelliği taşıyan Sovyetler Birliği'nin dağılma sürecine girmesiyle birlikte Türkiye'nin maruz kaldığı göç akışının niteliği ve kaynak sahaları değişmiştir. Bu bağlamda ilk kez ne Türk ne de Müslüman olan "yabancı"ların göç hareketliliğinin hedefi olan Türkiye, 1990'larda köken, etnisite, cinsiyet, beceri ve beklentiler açısından farklı özelliklere sahip göçmenlerin hedef ve transit geçiş ülkesi haline gelmiştir (Erder ve Kaşka, 2012). Türkiye'nin yakın çevresinde yaşanan siyasi krizler ve silahlı çatışmalara ek olarak küreselleşme sürecinin sebebiyet verdiği ekonomik dönüşümün milyonlarca insanı daha güvenli ve gelişmiş ülkelere göç etmeye zorlaması 2000'li yıllarda ülkeye yönelen iltica ve göç hareketlerine ivme kazandırmış ve Türkiye'nin küresel göç haritasındaki hedef ülke konumu pekiştirilmiştir. Dahası bu dönemde Türkiye'yi Avrupa'ya göç etmek için transit bir yol olarak kullanan düzensiz göçmenlerin sayısında da büyük bir artış yaşanmıştır (Kirişçi, 2007, s. 46). Sonuç olarak Türkiye, Eski Sovyet Bloku ülkelerinden, Afganistan, Pakistan, Bangladeş gibi Asya ülkelerinden, Ortadoğu'dan ve Afrika'dan düzenli ya da düzensiz yollarla göç etmiş milyonlarca göçmene ev sahipliği yapan bir ülke konumuna gelmiştir.

2000'li yıllarda Türkiye'nin uluslararası göç örüntülerindeki transit ve hedef ülke rolünün pekişmesiyle birlikte ülkenin geleneksel göç rejimi büyük ölçüde arkaikleşmiş ve yetersiz kalmıştır (Tolay, 2012, s. 42). Bu duruma 2011 yılında başlayan Suriye İç Savaşı'nın ardından ani gelişen kitlesel sığınmacı akışını yönetme zorunluluğunun eklenmesi, Türkiye'nin uluslararası göç rejimini reforme ederek düzenli ve düzensiz göç hareketlerine ve sığınma olaylarına karşı bütünlüklü bir göç politikası planlamasını ve taraf olduğu uluslararası anlaşmalarla ve Avrupa Birliği müktesebatı ile uyumlu yeni bir idari ve yasal yapılanma oluşturmasını zorunlu kılmıştır. Nitekim 11 Nisan 2013 tarihinde yürürlüğe giren 6458 sayılı Yabancılar ve Uluslararası Koruma Kanunu (YUKK) ile birlikte göçmenlerin hukuki durumuna ilişkin dağıntık ve güncelliğini yitirmiş mevzuat hükümleri kaldırılmış ve göçmenlerin ülkeye girişi, vize işlemleri, uluslararası koruma, göçmenlere verilen yasal statüler ve bu statülere bağlı haklar bütüncül ve sistematik bir biçimde düzenlenmiştir (İçduygu ve Aksel, 2015).

Yasal zemini YUKK çerçevesinde yapılandırılmış olan Türkiye'nin yeni göç rejiminde uluslararası göçmenler "yabancı" olarak nitelendirilmiş ve YUKK'un 3. maddesinde yabancı: "Türkiye Cumhuriyeti devleti ile vatandaşlık bağı bulunmayan kişi" olarak tanımlanmıştır. YUKK kapsamında yabancıların ikamet izinleri Türkiye'de kalış amaçlarına göre 6 farklı ikamet izni türü altında düzenlenmiştir (Ekşi, 2018, s. 248). Yasada ikamet izni türleri; kısa dönem ikamet izni, aile ikamet izni, öğrenci ikamet izni, uzun dönem ikamet izni, insani ikamet izni ve insan ticareti mağduru ikamet izni olarak sıralanmıştır. Yabancıların Türkiye'de sahip oldukları hak ve yükümlülüklerin kapsamı ikamet izni türü çerçevesinde farklılaşmaktadır. Her ikamet izni türü için başvuru şartları, geçerlilik süresi, reddedilme, iptal edilme ve uzatılmama durumlarına ilişkin hususlar ve ikamet izni doğrultusunda verilen hak ve sorumluluklar yasada kapsamlı bir şekilde düzenlenmiştir (Erten, 2015, s. 21).

Bu çalışmada Türkiye'nin göç rejiminde ilk kez YUKK kapsamında düzenlenmiş bir ikamet izni türü olan insani ikamet izni analiz edilecektir. Çalışmanın temel iddiası insani ikamet izninin hem verilme şartları hem de düzenlenme biçimi ile Türkiye'nin göç rejiminde istisnai bir niteliğe sahip olduğudur. Makale çerçevesinde insani ikamet izninin istisnai niteliğini ortaya koyabilmek amacıyla öncelikle YUKK kapsamında düzenlenmiş tüm ikamet izni türleri kısaca değerlendirilecektir. Nitekim Nuray Ekşi'nin (2018b, s. 249) de vurguladığı gibi, Türkiye'nin göç rejiminde asıl olan yabancıların YUKK kapsamında belirlenmiş diğer ikamet izinlerinden birine

sahip olmasıdır. İnsani ikamet izni, diğer ikamet izin türlerinden birini alamayan ancak yasada tahdidi olarak belirtilmiş haller çerçevesinde insani gerekçelerle Türkiye’de kalmasına izin verilen yabancılar için düzenlenen bir ikamet iznidir. Çalışmanın devamında insani gerekçelerle verilen bu özel ikamet izninin verilme koşulları, sağladığı haklar ve yükümlülükler detaylı bir biçimde ele alınacaktır. Ayrıca insani ikamet iznine ilişkin mevzuatta yer alan eksiklikler ve çelişkiler tartışılacak; uygulamada karşılaşılan sorunların kapsamlı bir analizi sunulacaktır.

### 1. Türkiye’nin Uluslararası Göç Rejiminde İkamet İzni Türleri

İkamet, bir kişinin hukuki anlamda yaşama iradesi gösterdiği yerdir (Koca, 2016, s. 47). Bir ülkede koşulsuz ve süresiz ikamet etme hakkı yalnızca o ülkenin vatandaşlarına aittir. Yabancıların ülke topraklarına girişini, ikamet sürelerini, hak ve yükümlülüklerini belirleme ve sınır dışı etme kararı ev sahibi ulus-devletin yetki tekelindedir (Kofman, 2006). Ulus-devletlerin egemenliklerinin bir yansıması olan bu yetki çerçevesinde yabancılar için verilen ikamet izni, yetkili makamlarca tek yanlı idari işlemle bir yabancıya bulunduğu ülkede kalması için verilen izindir. Bu bağlamda ikamet izni düzenli göçü ifade etmektedir (Çelik, 2020, s. 688).

Küreselleşme sürecinde uluslararası göç hareketlerinin hızlanmasının ve çeşitlenmesinin yanı sıra düzensiz göç akışında da büyük bir ivmelenmenin yaşanması, göçte hedef ülkelerin düzensiz göç ile mücadele etmek ve nüfus hareketliliğini etkili bir şekilde yönetmek amacıyla seçici bir göç politikası uygulamasını zorunlu kılmış ve bu bağlamda ikamet izin türleri çeşitlendirilmiştir. Dahası her bir ikamet izni türü için göçmenlere farklı haklar ve yükümlülükler tanımlanarak ikamet izin türleri bir anlamda yabancılar için göçmenlik statüleri haline getirilmiştir. Bu bağlamda ülkelerin göç politikaları çerçevesinde faydalı olarak görülen göçmenlere daha ayrıcalıklı haklar sunan ikamet izinleri verilerek ev sahibi ülkede ikamet etmeleri teşvik edilmektedir. Buna karşılık faydalı bulunmayan ve istenmeyen göçmenlere daha sınırlı haklar ve ağır yükümlülüklerle tanımlanan ikamet izinleri verilerek bu göçmenlerin ev sahibi ülkedeki düzensiz durumlarının önüne geçilse de, bu göçmenler toplumsal dışlanma süreçlerine ve hak ihlallerine karşı savunmasız bırakılmaktadır (Morris, 2002).

Türkiye’de YUKK yürürlüğe girmeden önce ikamet izni türleri yasa ile düzenlenmemiştir (Ekşi, 2018a, s. 86). Türkiye’nin geleneksel göç rejimi yabancıların Türkiye’de düzenli göçmen olarak ikamet etmelerini sınırlarken, liberal vize ve sınır politikalarıyla turizm ve ticaret gibi amaçlarla yapılan kısa süreli girişlere ve düzensiz göçe olanak tanımıştır. Türkiye’nin geleneksel göç rejimi kapsamında bir yabancılar kanunu bulunmayan Türk mevzuatında yabancıların hukuki durumlarına ilişkin hükümler ve ikamet izinleriyle ilgili konular çeşitli kanunlarda dağınık bir şekilde yer almıştır (Elçin, 2017, s. 119). Bu kapsamda 1950 tarihli 5682 sayılı Pasaport Kanunu ile yine 1950 tarihli 5683 sayılı Yabancıların Türkiye’de İkamet ve Seyahati Hakkında Kanun yabancıların Türkiye’ye girişlerini ve ikametlerini düzenleyen iki temel kanun metnidir. Türkiye’ye yönelik uluslararası göç hareketlerinin artışı yabancıların Türkiye’de ikametini düzenleyen kuralları çok önemli bir konu haline getirmiştir (Koca, 2016). Dahası Avrupa Birliği’ne katılım müzakereleri çerçevesinde göç ve iltica politikalarının AB müktesebatına uyum gerekliliği uluslararası göç rejiminde kapsamlı bir reformu zorunlu kılmıştır. Bu bağlamda uluslararası göç ilişkisi dağınık ve güncelliğini yitirmiş eski kanunlar kaldırılarak, 2013 yılında yürürlüğe giren YUKK ile Türkiye’nin yeni uluslararası göç rejimine bütüncül ve sistematik bir nitelik kazandırılmıştır. 2016 yılında yürürlüğe giren YUKK Uygulama Yönetmeliği ile birlikteyse YUKK’un uygulanmasına ilişkin usul ve esaslar düzenlenerek yasanın uygulanmasında ortaya çıkabilecek çelişkilerin önlenmesi hedeflenmiştir.

YUKK kapsamında öncelikle vizeler ile ikamet izinleri arasında net bir çizgi çekilmiştir (Açıkgöz ve Arner, 2014, s. 12). YUKK’un 19. maddesi uyarınca Türkiye’de 90 günden fazla kalacak yabancıların ikamet izni almaları zorunludur. Dolayısıyla Türkiye’de 90 günden fazla kalacak olan bir yabancıya kalış nedenine bağlı olarak belirli bir ikamet izni türüne başvurması gerekmektedir.

Bu bağlamda YUKK'un getirdiği önemli değişikliklerden biri ikamet izni başvurularının yurt dışındaki konsolosluklardan yapılmasıdır. Sadece YUKK'un 22. maddesinde sayılan bazı durumlarda ikamet izni başvurularının istisnai olarak valiliklere bağlı İl Göç İdaresi Müdürlükleri'ne yapılmasına olanak tanınmıştır (Ekşi, 2018b, 249). Öte yandan insan ticareti mağduru ikamet izni ve insani ikamet izni başvuru olmaksızın yetkili makamlarca re' sen de düzenlenebilmektedir (Erten, 2015, s. 22).

Yasal zemini YUKK ile belirlenen Türkiye'nin yeni göç rejiminde düzenli göçmenlere yönelik ikamet sistemi daha liberal ve esnek bir yapıya kavuşturulmuştur (Kaya, 2021, s. 121). İkamet izinleri yabancıların kalış amaçları dikkate alınarak kategorilere ayrılmış ve YUKK kapsamında 6 farklı tür ikamet izni tanımlanmıştır. Bu türler; aile ikamet izni, kısa dönem ikamet izni, öğrenci ikamet izni, uzun dönem ikamet izni, insani ikamet izni ve insan ticareti mağduru ikamet iznidir. Bununla birlikte yasa çerçevesinde ikamet izin türleri arasında geçişlere de hak tanınmıştır. Bu sayede mevcut ikamet izni Türkiye'de kalış koşulları ile uyum sağlamayan göçmenlerin koşullarına uyan yeni bir ikamet türüne geçmelerine imkân tanınmış ve böylece düzensiz göçmen statüsüne düşmelerinin engellenmesi amaçlanmıştır. Zira ikamet izinlerine ilişkin hükümler YUKK'un düzenli göç reformunun omurgasını oluşturmaktadır (Açıkgöz ve Ariner, 2014, s. 12). Hem ikamet izni türleri arasında geçişe imkân verilerek ikamet rejiminin esnek bir yapıya kavuşturulması hem de çeşitli nedenlerle hukuki açıdan düzensiz statüde olan göçmenleri kapsayan insani ikamet izninin ilk kez YUKK çerçevesinde düzenlenmesi yeni ikamet sisteminin düzensiz göçle mücadelede önemli bir politika aracı işlevine sahip olduğunu göstermektedir. Nitekim Göç İdaresi'nin resmi internet sitesinde yer alan verilere göre, YUKK öncesi dönemde karşılaştırıldığında ikamet izniyle Türkiye'de yaşayan düzenli göçmen sayısında önemli bir artış yaşanmıştır.

**Grafik 1:** İkamet İzni ile Türkiye'de Bulunan Yabancıların Yıllara Göre Dağılımı



**Kaynak:** Göç İdaresi Başkanlığı, <https://www.goc.gov.tr/ikamet-izinleri> (Son erişim tarihi: 22.11.2024)

Türk hukukunda ikamet izni yabancıları Türkiye'de kalış hakkı sağlamanın yanında her bir ikamet izni türü için farklılaşan çeşitli hak ve yükümlülükler de tanımaktadır. Bu bağlamda 5901 sayılı Türk Vatandaşlığı Kanunu (TVK) uyarınca Türkiye'de kesintisiz olarak 5 yıl ikamet eden yabancıları tanıyan Türk vatandaşlığına başvuru hakkı en önemli haktır. Ne var ki, kesintisiz ikamet süresi her bir ikamet izni türü için farklı biçimde hesaplanmaktadır (Öztürk, Kuşçu ve Tufan, 2021). Bazı ikamet izin türleri muaf tutulmakla birlikte ikamet izinleri için 492 sayılı Harçlar Kanunu uyarınca ikamet harcı ödeme zorunluluğu ise Türkiye'deki yabancıların temel

yükümlülüklerindedir. Türkiye'nin göç rejiminde ikamet izin türlerine göre sadece hak ve yükümlülükler farklılaşmakla kalmamış aynı zamanda YUKK ve YUKK Uygulama Yönetmeliği ile her bir ikamet izni türü için başvuru şartları, geçerlilik süresi, reddedilme, iptal edilme ve uzatılmama durumlarına ilişkin hususlar ayrı ayrı düzenlenmiştir.

### 1.1. Kısa Süreli İkamet İzni

Türkiye'nin 2000'lerin başında Avrupa Birliği ile üyelik müzakerelerine başlaması, demokratikleşme sürecindeki ilerlemeler ve küresel ekonomiye entegrasyonu gibi etkenler ülkeyi uluslararası yatırımlar için cazip bir merkez haline getirmiştir. Bu dönemde Türkiye'ye yönelen düzenli göç hareketleri, profesyoneller, öğrenciler ve emekliler olmak üzere üç ana grupta değerlendirilebilir (İçduygu, Erder ve Gençkaya, 2014, s. 225). Özellikle bu dönemde alınan uluslararası doğrudan yatırımlar, prestijli işlerde çalışan yüksek nitelikli profesyonellerin Türkiye'deki uluslararası şirketlerde görev almak amacıyla ikamet ve çalışma izni olarak ülkeye göç etmelerine zemin hazırlamıştır. Bu göçmenler genellikle Amerika, Almanya, Fransa, İngiltere, Çin ve Rusya gibi gelişmiş ülkelerden gelmekte ve çoğunlukla Türkiye'deki ekonomik seçkinleri temsil etmektedir (Pusch, 2012, s. 170). Türkiye'nin Avrupa Birliği'ne resmi üyelik sürecinin başlamasıyla birlikte Erasmus gibi uluslararası öğrenci değişim programlarına dahil olması Türkiye'ye yönelik öğrenci göçünü de hızlandırmıştır. Bunun yanı sıra, aynı dönemde Türkiye emekliler için de bir hedef ülke haline gelmiştir (İçduygu ve Karaçay, 2012, s. 20). Özellikle Türkiye'nin Ege ve Akdeniz kıyılarındaki tatil beldelerinde ev satın alarak oturma izniyle ikamet eden emekli göçmenlerin büyük çoğunluğu Avrupa ülkelerinden gelmektedir (İçduygu, Erder ve Gençkaya, 2014, s. 228). Türkiye'ye turizm, sağlık, iş, ticaret, eğitim ve bilimsel araştırma gibi amaçlarla göç eden düzenli göçmenlerin ikameti YUKK'un 31. maddesinde kısa süreli ikamet izni kapsamında düzenlenmiştir. İlgili maddeye göre, kısa süreli ikamet izni en fazla 2 yıl olarak verilir ve her seferinde 2 yılı geçmemek kaydıyla yenilenebilir.

TVK'ya göre kısa süreli ikamet izni ile kesintisiz olarak 5 yıl Türkiye'de ikamet eden yabancılar Türk vatandaşlığına başvuru hakkına sahiptir. Kısa süreli ikamet izni sahiplerinin Türkiye'de ikamet edebilmesi için temel koşullardan biri finansal olarak kendilerine yeterli olmalarıdır. Bu nedenle, ücretsiz sağlık hizmetlerinden yararlanamayan bu göçmenlerin kişisel sağlık sigortası yaptırımları beklenmektedir (Ekşi, 2018a, s. 88). Dahası kısa süreli ikamet izni sahipleri sosyal ve mali yardımlardan da faydalanamazlar. Emek piyasasına doğrudan erişim hakları olmayan kısa süreli ikamet izin sahiplerinin Türkiye'de istihdama katılabilmeleri için çalışma izni almaları zorunludur. Ayrıca ikamet sürelerine göre Harçlar Kanunu uyarınca ikamet izni harcı ödemeleri gerekmektedir.

Kısa süreli ikamet izni verilme şartlarının ihlal edilmesi durumunda kişinin ikamet izni iptal edilir.

### 1.2. Aile İkamet İzni

1990'lı yıllarda eski Sovyet Bloku ülkelerinden Türkiye'ye yönelik düzensiz işgücü ve mekik göçü hız kazanmış, bu göç hareketlerinin ana aktörleri ise kadınlar olmuştur. Ayrıca Türkiye bu ülkelerin başlıca turizm destinasyonlarından biridir. Bu durum özellikle kadın göçmenler ve turistler ile Türk erkekleri arasındaki evliliklerin artmasına yol açmıştır. Evlilik yoluyla göç, eski Sovyet Bloku ülkelerinden gelen kadınlar için Türkiye'yi gelenekselleşmiş bir göç destinasyonu haline getirmiştir (Deniz, 2020, s. 280).

TVK'ya göre, evlilik yoluyla vatandaşlık kazanmak için en az 3 yıl evli olma şartı bulunmaktadır. Bu nedenle, evlilik yoluyla Türkiye'ye göç eden bireyler, vatandaşlık alana kadar aile ikamet izniyle Türkiye'de ikamet etme hakkına sahip olabilmektedir. Aile ikamet izni YUKK'un 34. maddesinde, "Türk vatandaşlarının, mavi kart sahiplerinin, herhangi bir ikamet izni bulunan yabancıların, mültecilerin ve ikincil koruma statüsüne sahip bireylerin; yabancı eşine, kendisinin veya eşinin reşit olmayan çocuğuna ya da kendisinin veya eşinin bağımlı durumdaki yabancı

çocuğuna, her seferinde 3 yılı geçmemek kaydıyla aile ikamet izni verilebilir. Ancak, bu izin süresi hiçbir durumda destekleyicinin ikamet süresini aşamaz.” şeklinde düzenlenmiştir.

Aile ikamet izninin verilebilmesi için sadece yabancının değil destekleyicisinin de bazı şartları yerine getirmesi zorunludur. YUKK'un 36. maddesine göre, destekleyicinin toplam gelirinin en az asgari ücret düzeyinde olması ve ailedeki her bir birey için asgari ücretin üçte birinden az olmayan bir aylık gelire sahip olması şarttır. Bunun yanı sıra ailenin sağlık ve güvenlik standartlarına uygun yaşam koşullarına sahip olması ve tüm aile bireylerini kapsayan bir sağlık sigortası yaptırmış olması gereklidir. Dahası, destekleyicinin son 5 yıl içinde aile düzenine karşı işlenen suçlardan herhangi birinden mahkûm olmadığını adli sicil kaydı ile ispat etmesi beklenmektedir.

Aile ikamet izni almak için ikamet harcının ödenmesi zorunludur. Aile ikamet izninin verilmiş amacı dışında kullanıldığının belirlenmesi ya da izin şartlarının yabancı eş ya da destekleyicisi tarafından karşılanamaması durumunda aile ikamet izni iptal edilir.

### 1.3. Öğrenci İkamet İzni

2000'li yılların başından itibaren Türkiye'ye yönelik öğrenci göçü önemli ölçüde artmış ve Türkiye, uluslararası öğrenci göçü açısından önemli bir merkez haline gelmiştir (İçduygu, Erder ve Gençkaya, 2014, s. 227). YUKK'un 38. maddesine göre, “Türkiye’de bir yükseköğretim kurumunda eğitim alacak yabancılara, öğrenci ikamet izni 1 yıllık sürelerle verilir ve öğrencilikleri devam ettiği sürece bu izin her yıl uzatılır”.

Öğrenci ikamet izni ile Türkiye’de geçirilen sürenin Türk vatandaşlığına geçiş hakkı doğurması konusunda TVK ile YUKK arasında uyumsuzluk bulunmaktadır. TVK’ya göre öğrenci ikamet izni ile Türkiye’de geçirilen süre yerleşim amacı taşımadığından ve yalnızca eğitim için geçici bir süreyi kapsadığından bu süre vatandaşlık başvurusunda hesaba katılmamaktadır (Güner, 2016, s. 293). Ancak YUKK’un 28. maddesinde “kesintisiz ikamet sürelerinin hesaplanmasında öğrenci ikamet izniyle geçirilen sürenin yalnızca yarısının dikkate alınacağı” şeklinde bir düzenleme mevcuttur. Nitelikli göçmen özelliği taşıyan yabancı öğrencilerin Türkiye’de kalmalarını teşvik etmeyi amaçlayan YUKK kapsamındaki bu düzenlemeyi, Türkiye'nin göç rejimindeki seçici politikaların somut bir göstergesi olarak değerlendirmek mümkündür (Koca, 2016, s. 57).

Öğrenci ikamet izni sahiplerinin sağlık sigortalarını kendilerinin yaptırmaları ve eğer bursları yoksa barınma ile yaşam masraflarını da yine kendilerinin karşılaması gerekmektedir. Öğrenci ikamet izni ile Türkiye’de bulunan öğrencilerin yükseköğrenimlerinin birinci yıllarını tamamladıktan sonra çalışma iznine başvurarak çalışma hakkı elde etmesi mümkündür (Ekşi, 2018a, s. 227). Öğrenci ikamet izni Harçlar Kanunu'na tabi olduğundan yabancı öğrencilerin ikamet harcı ödemesi zorunludur.

YUKK'un 40. maddesi uyarınca, yabancının öğrenci ikamet izni için gerekli şartları karşılamadığının tespiti, ikamet izninin verilmiş amacı dışında kullanıldığının belirlenmesi ya da yabancı öğrencinin eğitimini sürdüremeyeceği hususunda kanıtların ortaya çıkması durumlarında öğrenci ikamet izninin süresi uzatılmaz, ikamet izni iptal edilir.

### 1.4. Uzun Dönem İkamet İzni

YUKK'un 43. maddesine göre, “Türkiye’de kesintisiz olarak en az 8 yıl ikamet etmiş olan yabancılar, belirli koşulları yerine getirmeleri durumunda uzun dönem ikamet izni alma hakkına sahip olurlar”. Uzun dönem ikamet iznine başvuran yabancının; son 3 yılda sosyal yardım almamış olması, kendisinin veya ailesinin yeterli ve düzenli bir gelir kaynağına sahip olması, geçerli bir sağlık sigortasının bulunması ve kamu düzeni ile güvenliğine yönelik herhangi bir tehdit oluşturmaması bu koşullardan başlıcalarıdır.

YUKK kapsamında uzun dönem ikamet izni sahiplerine askerlik yükümlülüğü, kamu görevlerine girme, muaf olarak araç ithal etme hakları ve seçme ve seçilme hakkı dışında Türk vatandaşlarının



sahip olduğu tüm haklar tanınmıştır. Bu bağlamda uzun süreli ikamet izni sahipleri Türkiye'deki "imtiyazlı yabancılar" konumundadır. (Ekşi, 2018a, s. 248). Öyle ki uzun süreli ikamet izni sahibi yabancıların Türkiye'deki ikamet, seyahat, yatırım, ticari faaliyet, miras, taşınır ve taşınmaz mal edinimi gibi işlemleri ilgili kurum ve kuruluşlar tarafından Türk vatandaşlarına uygulanan mevzuat çerçevesinde yürütülmektedir (Koca, 2016, s. 71). Uzun süreli ikamet izni Harçlar Kanunu uyarınca ikamet harcı ödemekten muaf tutulan ikamet izin türlerinden biridir.

Uzun süreli ikamet izni yabancıların Türkiye'de kalıcı olarak yerleşmelerine olanak tanıyan bir hukuki statü sunmasına rağmen YUKK'un 45. maddesinde belirtilen bazı durumlar bu iznin iptal edilmesine neden olabilir. Bu durumlar arasında "yabancının kamu düzeni veya güvenliği açısından ciddi bir tehdit oluşturması ya da sağlık, eğitim gibi zorunlu kamu hizmetleri dışında, kesintisiz 1 yıl boyunca Türkiye dışında bulunması" yer alır. Özellikle "kamu düzeni ve güvenliği" maddesi, sübjektif bir değerlendirmeye açık olduğu için uzun süreli ikamet izninin iptali konusunda idareye geniş bir takdir yetkisi tanınmaktadır.

### 1.5. İnsan Ticareti Mağduru İkamet İzni

İnsan ticareti; cinsel sömürü, zorla çalıştırma, borç batağı, esaret, organ ticareti, mecburi evlilik gibi yasa dışı uygulamaları kapsayan geniş bir kavramdır (Çelik, 2020, s. 675). AB müktesebatına uyum sürecinde Türkiye, bir insan hakkı ihlali olarak tanımlanan insan ticaretiyle mücadeleye yönelik reformlar gerçekleştirmiştir. Bu kapsamda insan ticareti ikamet izni türü ilk kez YUKK çerçevesinde düzenlenmiştir. Nitekim Türkiye'nin mevzuatında YUKK yürürlüğe girmeden önce kanun hükmünü kazanan uluslararası sözleşmelerin haricinde insan ticaretini her yönü ile düzenleyen bir kanun bulunmamaktadır (Çelik, 2020, s. 691). YUKK'un 48. maddesi uyarınca, "insan ticareti mağduru olduğu veya olabileceği konusunda güçlü şüpheler bulunan yabancılara, yaşadıkları travmalardan kurtulabilmeleri ve yetkililerle iş birliği yapıp yapmamaya karar verebilmeleri amacıyla İl Göç İdaresi Müdürlükleri tarafından 30 günlük geçici ikamet izni verilmektedir" (Ekşi, 2018a, s. 91). Bu iznin süresi 6 aylık dilimlerle en fazla 3 yıl uzatılabilir.

İnsan ticareti mağduru ikamet izni özel bir statüdür ve bu izne sahip olan kişilerin rızaları doğrultusunda sığınma evlerinde veya destek merkezlerinde kalarak destek programlarına katılmaları esastır (Çelik, 2020, s. 696). Söz konusu destek programı barınma, psiko-sosyal destek, eğitim, tercüman desteği ve ücretsiz sağlık hizmeti gibi çeşitli yardımları kapsamaktadır. İnsan ticareti mağduru ikamet izni Harçlar Kanunu uyarınca ikamet harcı ödemekten muaf tutulan ikamet izin türlerindedir. YUKK'un 49. maddesi uyarınca insan ticareti mağduru ikamet izni sahibi yabancıların, suçun failleriyle kendi istekleri doğrultusunda yeniden bağ kurduklarının tespit edilmesi durumunda ikamet izinleri iptal edilir.

### 1.6. İnsani İkamet İzni

Türkiye'nin göç rejiminde insani ikamet izni ilk kez YUKK kapsamında düzenlenmiştir. Yasaya göre diğer ikamet izinlerinden birini alma imkânı bulunmayan yabancıların insani gerekçelerle Türkiye'de kalmalarını gerekli kılan durumlar varsa bu kişilere insani ikamet izni verilebilmektedir (Bülbül, 2022, s. 584). İnsani ikamet izni almayı gerektiren haller YUKK'un 46. maddesinde tahdidi olarak sayılmıştır. Buna göre insani ikamet izni:

“a) Çocuğun yüksek yararı söz konusu olduğunda b) Haklarında sınır dışı etme veya Türkiye'ye giriş yasağı kararı alındığı hâlde yabancıların Türkiye'den çıkışları yaptırılmadığında ya da Türkiye'den ayrılmaları makul veya mümkün görülmediğinde c) yabancı hakkında sınır dışı etme kararı alınmadığında d) uluslararası koruma başvurusunun kabul edilemez nitelikte olması ya da geri çekilmesi veya geri çekilmiş sayılması işlemlerine karşı yargı yoluna başvurulduğunda e) Başvuru sahibinin ilk iltica ülkesi veya güvenli üçüncü ülkeye geri gönderilmesi işlemlerinin devamı süresince f) Acil nedenlerden dolayı veya

ülke menfaatlerinin korunması ile kamu düzeni ve kamu güvenliği açısından Türkiye'ye girişine ve Türkiye'de kalmasına izin verilmesi gereken yabancıların, ikamet izni verilmesine engel teşkil eden durumları sebebiyle diğer ikamet izinlerinden birini alma imkânı bulunmadığında g) Olağanüstü durumlarda”

İl Göç İdaresi Müdürlükleri'nin değerlendirmesi sonucunda en fazla birer yıllık verilen ve uzatılabilen bir ikamet türüdür. İnsani ikamet izni yabancı'nın başvurusu olmaksızın yetkili makamlarca re'sen düzenlenebilir (Erten, 2015, s.22). YUKK'un 47. maddesine göre, iznin verilmesini zorunlu kılan haller ortadan kalktığında İçişleri Bakanlığı'nın onayı alınmak şartıyla insani ikamet izni valiliklerce iptal edilebilir veya süresi uzatılmaz.

## **2. Türkiye'nin Göç Rejiminde İnsani İkamet İzninin İstisnai Niteliği ve Uygulamadaki Sorunlar**

İnsani ikamet izninin ancak diğer ikamet izin türlerinden birinin verilemediği hallerde ve yabancı'nın yasada tahdidi olarak sayılan koşullardan birine sahip olması durumunda düzenlenebilen bir ikamet izni türü olması bu ikamet iznine istisnai bir nitelik kazandırmaktadır. Bu durum İstanbul 1. İdare Mahkemesi'nin 27 Haziran 2018 tarihli kararıyla da kesinleştirilmiş ve mahkemece insani ikamet izninin istisnai bir ikamet türü olduğuna ve yalnızca yasada sayılan belirli durumlarda verilebileceğine hükmedilmiştir (Ekşi, 2018b, s. 249).

İnsani ikamet izni, Türkiye'nin taraf olduğu uluslararası sözleşmelerin yabancı'lara tanıdığı hakları ülkenin uluslararası göç rejimine entegre etmek ve düzensiz göçmenlerden koşulları uygun olanların Türkiye'deki kalışlarını ikamet izni ile yasal hale getirmek için YUKK kapsamında düzenlenmiş bir ikamet izni türüdür. Nitekim yasadaki insani ikamet iznini almayı gerektiren haller incelendiğinde bu hallerin insani gerekçeler merkeze alınarak yabancıların Türkiye'deki yasadışı kalışlarını yasallaştırmayı esas aldığı açıktır (Ekşi, 2018b, s. 281).

YUKK kapsamında çocuğun yüksek yararı, insani ikamet izninin verilebileceği hallerden ilki olarak düzenlenmiştir. Refakatli ya da refakatsiz bir çocuğun Türkiye'de başka bir ikamet izni alamadığı durumda sınır dışı edilmek yerine bu çocuğa ve ailesine insani ikamet izni verilmesi Türkiye'nin taraf olduğu Çocuk Haklarına Dair Sözleşme ile yakından ilişkilidir. İlgili Sözleşme'ye göre, sözleşmeye taraf olan devletler yabancı çocuklara kendi vatandaşı olan çocuklar ile aynı hakları tanımakla yükümlüdür ve de sığınmacılara ve göçmenlere yönelik işlemlerde çocuğun yüksek yararının dikkate alınması zorunludur. Dolayısıyla yabancı çocuğun ve ailesinin Türkiye'den sınır dışı edilmesinin çocuğun yüksek yararına aykırı olduğunun tespiti durumunda yetkili makamlarca insani ikamet izninin düzenlenmesi gerekmektedir.

İnsani ikamet izninin sınır dışı konusu bağlamında düzenlendiği haller incelendiğinde yasada sayılan bu hallerin insani gerekçeler ve Türkiye'nin taraf olduğu 1951 Cenevre Sözleşmesi kapsamında kabul ettiği geri göndermeme (non-refoulement) ilkesi doğrultusunda şekillendirildiği anlaşılmaktadır. Nitekim Nuray Ekşi'nin (2018b, s. 259) ifade ettiği üzere, ölüm cezası, işkence, insanlık dışı veya onur kırıcı cezaya ya da muameleye maruz kalma riski taşıdığına dair ciddi belirtiler bulunan kişiler, non-refoulement ilkesi gereğince sınır dışı edilemezler. Bu bağlamda ülkelerine zulüm riski gibi çeşitli risklerle geri gönderilemeyen yabancıları hukuki belirsizlikten kurtarma ve düzenli göçmen statüsüne geçirme ihtiyacı YUKK çerçevesinde ilk kez insani ikamet izninin düzenlenmesi sonucunu doğurmuştur (Açıkgöz ve Ariner, 2014, s. 17).

YUKK'un 46. maddesinde insani ikamet izninin verilebileceği haller olarak sıralanan (d) ve (e) fıkraları Türkiye'nin uluslararası koruma rejiminin bir izdüşümüdür. BMMYK uluslararası korumayı “insan hakları hukuku, uluslararası insancıl hukuk ve mülteci hukuku çerçevesinde bireylerin haklarına tam saygıyı sağlamayı amaçlayan tüm faaliyetler” olarak tanımlamaktadır. Bu bağlamda 1951 tarihli Cenevre Sözleşmesi mültecilerin haklarının korunmasına yönelik özel hükümler içermesi nedeniyle Türkiye dahil taraf olan tüm ülkelerin iltica politikalarını

şekillendiren temel hukuk metni olarak kabul edilmektedir. Öte yandan Türkiye Cenevre Sözleşmesi'ne coğrafi sınırlama şerhi koyduğu için Avrupa dışından gelen sığınmacılara mülteci statüsü tanımamaktadır.

Soğuk Savaş sonrası dönemde Türkiye'nin bölgesinde yaşanan istikrarsızlık ve çatışmanın Türkiye'ye yönelik kitlesel sığınmacı akışını arttırması, Avrupa dışından gelen sığınmacılar için bir düzenlemeyi zorunlu hale getirmiştir. Zira Türkiye'nin Avrupa dışından gelen mülteci hareketlerine yönelik koruyucu ve idari prosedüre ilişkin herhangi bir ulusal mevzuatı yoktur (Okuyuz ve Angliss, 2014, s. 42). Bu eksiklik 1994 yılında yürürlüğe giren İltica Yönetmeliği ile giderilmeye çalışılmıştır. 1994 Yönetmeliği, Türkiye'ye Avrupa dışından gelen sığınmacıların iltica sürecine erişim haklarını düzenlemiş ve bu süreçte yasal prosedürlerin uygulanmasından sorumlu resmi makamları belirlemiştir. Bu yönetmelikle Avrupa dışından gelen sığınmacılara Türkiye'de iltica başvurusunda bulunma hakkı tanınmıştır. Bu sığınmacılar hem Türk makamları hem de BMMYK tarafından mülteci statüsü tanındığında üçüncü bir ülkeye yerleştirilene kadar Türkiye'de "şartlı mülteci" statüsü ile ikamet etme hakkına sahip olmuştur (Tolay, 2012, s. 43). Öte yandan iltica başvurusu yetkili makamlarca reddedilen ve itirazları İçişleri Bakanlığı tarafından da kabul edilmeyen sığınmacılar, belirlenen süre içinde ülkeyi terk etmekle yükümlü kılınmıştır. Ancak Barbara Puch'un (2012, s. 173) da dile getirdiği üzere sığınma başvurusu reddedilen mültecilerden çok azı menşe ülkelerine geri dönmeyi kabul etmektedir; başvuruları reddedilenlerin çoğu düzensiz yoldan Avrupa'ya göç etme ya da Türkiye'de kalma eğilimindedirler. Geri göndermeme (non-refoulement) ilkesi gereği Türkiye, sığınmacıların başvurusu reddedilse dahi geldikleri coğrafya fark etmeksizin ülkelerine zorunlu olarak geri gönderilmeyeceklerini taahhüt etmiştir (Üstübcü, 2017, s. 114). Bu durum çeşitli nedenlerle Türkiye'de uluslararası koruma altında olmayan ancak geri gönderilmeme ilkesi dolayısıyla sınır dışı da edilemediği için düzensiz olarak Türkiye'de ikamet eden onbinlerce göçmenin varlığına yol açmıştır. Bu bağlamda insani ikamet izni ile esasında koşulları nedeniyle uluslararası korumaya ihtiyaç duyduğu halde Türkiye'nin iltica rejimi gereği bu korumadan yararlanamayan yabancılara düzenli göçmen statüsünde Türkiye'de ikamet etme olanağı tanınmaktadır.

YUKK çerçevesinde insani ikamet izninin verilebileceği haller sadece insani gerekçelerle sınırlandırılmamıştır. 46. maddenin (f) ve (g) fıkralarında "acil nedenlerden dolayı veya ülke menfaatlerinin korunması ile kamu düzeni ve kamu güvenliği ile olağanüstü durumlar" da insani ikamet izninin düzenlenebileceği haller kapsamına alınmıştır. İnsani ikamet izninin verilebileceği diğer durumların aksine (f) ve (g) fıkralarında sıralanan bu haller belirsiz bir nitelik taşımaktadır. Nitekim Cemre Tüysüz'ün (2022, s. 51) ifade ettiği üzere "kamu yararı", kamu güvenliği", "milli güvenlik", "kamu düzeni" ve "genel ahlak" gibi ifadeler mevzuatta içeriği açık olmayan müphem ifadelerdir. 46. maddenin (f) ve (g) fıkralarında geçen bu ifadeler ile neyin kastedildiğiyle ilgili YUKK Uygulama Yönetmeliği'nde de herhangi bir açıklama veya hüküm bulunmamaktadır (Ekşi, 2018, s. 264). İnsani ikamet izninin verilme halleri sıralanırken bu tarz müphem ifadelerin kullanılmış olması bu ikamet izninin düzenlenmesinde idareye geniş bir takdir yetkisi tanımaktadır (Bülbül, 2022, s. 586). Bu durum uygulamada yetkili makamların insani ikamet izninin düzenleniş amacına aykırı biçimde bazı kişi ve gruplara bu izni tahsis etmesi gibi sorunlara da yol açmaktadır. Bu husustaki en çarpıcı örnek 30 Kasım 2023 tarihinde yaşanan bir trafik kazası ile gün yüzüne çıkmıştır. Yaşanan kazada motorlu bir kuryenin ölümüne sebebiyet veren dönemin Somali Cumhurbaşkanı'nın oğlu Hassan Shekh Mohamud'un Türkiye'de insani ikamet izni ile yaşıyor olması hem Türkiye kamuoyunun dikkatini bu istisnai ikamet türünün üstüne çekmiş hem de yetkili makamların bir Cumhurbaşkanı oğluna nasıl olup da insani gerekçelerle düzenlenmesi gereken bir ikamet izni verdiğine dair itirazların yükselmesine neden olmuştur.





İnsani ikamet izninin verilmesinde idarenin takdir yetkisinin genişliğini ve uygulamadaki muğlaklığı ve keyfiligi gösteren bir diğer unsur yasal olarak yabancılara özgün durumlarının değerlendirilerek bireysel olarak düzenlenmesi gereken insani ikamet izninin, uygulamada belirli

gruba, uyruğa veya etnik kökene mensubiyete göre verilmesidir. Bu bağlamda Türkiye’de insani ikamet izinleri Irak Türkmenleri, Uygurlar ve Çeçen gruplar gibi Türk asıllı kişilere uygulamada yaygın bir şekilde verilmektedir (Bülbül, 2022, s. 587).

Günümüzde en fazla insani ikamet izni verilen grup Irak Türkmenleridir. IŞİD’in Suriye’den sonra Irak’ta da işgal harekâtına girişmesi ile birlikte 2013 sonrası dönemde Irak’tan Türkiye’ye büyük bir kitlesel sığınma hareketi başlamıştır. IŞİD’in 2014 yılında Telafer’i ve 2015’te Musul’un merkezini ele geçirmesi, Türkiye’ye yönelik kitlesel sığınmacı akışını hızlandıran önemli bir faktör olmuştur (Tunçol ve Dinç, 2018, s. 91). Kayıtdışı rakamlarla birlikte, bu dönemde Türkiye’ye zorunlu göç eden Iraklı sayısının 200 binden fazla olduğu tahmin edilmektedir (Çınçır ve Erdağ, 2017, s. 522). Iraklıların Türkiye’ye yönelik kitlesel göçü yeni bir düzenlemeyi zorunlu kıldığından İç İşleri Bakanlığı 12.02.2015 tarihinde “Irak Uyraklı Yabancılarla İlgili İş ve İşlemler” başlığı ile bir genelge yayınlamıştır. Bu genelgeye göre, IŞİD’in terör faaliyetleri nedeniyle Türkiye’ye kitlesel olarak göç etmek zorunda kalan Iraklıların geçici koruma statüsünde olmadığı vurgulanmış ve bu kişilere Türkiye’deki yasal durumlarına ilişkin üç seçenek sunulmuştur. Öncelikle ülkelerine gönüllü olarak geri dönmek isteyenlere gerekli kolaylıkların sağlanması, geri dönmeyenlere ise YUKK kapsamında "insani ikamet izni" verilmesi kararlaştırılmıştır. Ayrıca uluslararası koruma başvurusu yapmak isteyenlerin başvuruları da kabul edilecektir. Genelge ile Türkiye'deki Iraklılara yasal statüleri konusunda bir seçim hakkı tanınmış olsa da Iraklı sığınmacıların kendilerine sunulan yasal statülerin hak ve yükümlülükleri hakkında yeterince bilgilendirilmemeleri ve insani ikamet izninin re’sen düzenlenebilmesi durumu özellikle Iraklı Türkmenlere insani ikamet izni verilmesi sonucunu beraberinde getirmiştir. Bu makalenin dayandığı doktora tezi çerçevesinde yapılan saha araştırmasında Iraklı, Suriyeli ve Afgan göçmenlerle görüşmeler gerçekleştirilirken sadece Iraklı Türkmenlerin insani ikamet izni sahibi olduğu tespit edilmiş dahası insani ikamet iznine ilişkin bilgileri olmayan Iraklı Türkmenlere bu ikamet izninin talepleri olmadan re’sen verildiği bulgulanmıştır (Utar, 2023). Benzer bir tespit Nuray Ekşi (2018b, 281) tarafından da yapılmış ve bu durum “Iraklı Türkmenler örneğinde olduğu gibi bazı grupların Türkiye’deki yasadışı kalışlarına çare olarak insani ikamet izni düzenlenmekte, böylece söz konusu grupların yasadışı durumları insani ikamet izni verilerek yasal hale getirilmektedir” şeklinde ifade edilmiştir.

Öte yandan insani ikamet izninin düzenlenmesi ile ilgili muğlaklık resmi verilerde de kendini göstermektedir. Diğer ikamet izin türlerinin aksine Türkiye’de kaç kişinin insani ikamet sahibi olduğu Şekil 1’de de görüleceği üzere resmi verilerle açıklanamamaktadır. Nuray Ekşi’nin (2018, s. 281) tespitine göre Nisan 2018 tarihine kadar Türkiye’de 56 bin insani ikamet izni düzenlenmiştir. Yasada sayılan haller dışında verilmemesi gereken bu istisnai ikamet izninin bu kadar yüksek bir sayıda düzenlenmiş olması uygulamada idarenin takdir yetkisini yasanın maksadını aşacak şekilde geniş bir biçimde kullandığına işaret etmektedir.

Şekil 1: İkamet İzni ile Türkiye’de Bulunan Yabancıların İkamet Türlerine Göre Sayıları

| 2024 YILINDA<br>İKAMET İZNİYLE BULUNAN YABANCILAR<br>(ÇEŞİTLERİNE GÖRE)                               |         |
|---|---------|
|  KISA DÖNEM          | 496.741 |
|  AİLE İKAMET İZNİ    | 136.467 |
|  DİĞER               | 235.778 |
|  ÖĞRENCİ İKAMET İZNİ | 156.764 |



\*21.11.2024 tarihi itibarıyla

**Kaynak:** GİB, <https://www.goc.gov.tr/ikamet-iznleri> (Son erişim tarihi: 22.11.2024)

Makale çerçevesinde daha önce ifade edildiği üzere YUKK kapsamında her ikamet türü için farklı haklar ve sorumluluklar düzenlenmiştir. İkamet izni sahibi yabancıların 8 yıl süreden sonra Türkiye'nin imtiyazlı yabancıları olarak nitelendirilen uzun dönem ikamet iznini almaya hak kazanabilmeleri bu bağlamda önemli haklardan biridir. Ancak diğer ikamet izni türlerinin aksine insani ikamet izin türünden uzun dönem insani ikamet iznine geçiş mümkün değildir (Koca, 2016). Buna ilaveten, insani ikamet izni ile Türkiye’de geçirilen süre Türk vatandaşlığına geçişte hesaplanan 5 yıl kesintisiz ikamet etme süresi hesaplamasında dikkate alınmamaktadır. Diğer bir deyişle, insani ikamet izni sahiplerinin Türkiye’de ikamet izin sahibi yabancılara tanınmış en kritik hak olan Türk vatandaşlığına geçiş hakkı yoktur.

Öte yandan insani ikamet izni insani gerekçelerle düzenlenmiş bir ikamet türü olmasına rağmen bu izne sahip yabancılara Türkiye’de tanınan sosyal ve ekonomik haklar çok sınırlıdır. Nitekim YUKK çerçevesinde insani ikamet izni sahipleri için herhangi bir barınma desteği ya da sosyal ve mali yardım düzenlenmemiştir (Bülbül, 2022, s. 588). Türkiye’de Anayasa gereği eğitim hakkı herkes için tanınmış olduğundan insani ikamet izni sahipleri ve/veya çocukları Millî Eğitim Bakanlığı'na bağlı okullarda ücretsiz eğitim alma hakkına sahiptir. Ancak insani ikamet izni sahiplerine sağlık hizmetlerinden ücretsiz yararlanma hakkı tanınmamıştır (Bülbül, 2022, s. 588). Bu kişiler muayene ücreti ve ilaç bedeli gibi sağlık giderlerini kendileri karşılamak zorundadır ve özel sağlık sigortası yaptırmaları beklenmektedir. İnsani ikamet izninin IŞİD teröründen kaçarak Türkiye’ye sığınmış olan Iraklı Türkmenler gibi gruplara ya da esasında uluslararası korumaya ihtiyaç duyan zorunlu göçmenlere verildiği dikkate alındığında bu yabancıların temel sağlık hizmetlerinden dahi ücretsiz yararlanamıyor olması YUKK kapsamında bu ikamet izin türünün düzenlenme gerekçesiyle çelişmektedir. Nitekim bu makalenin dayandığı doktora tezi çerçevesinde yapılan saha araştırmasında insani ikamet izni sahibi Iraklı göçmenlerin başlıca şikayetlerinin ücretsiz sağlık hizmetinden ve ilaç desteğinden faydalanmamak olduğu bulunmuştur (Utar, 2023). YUKK’a göre insani ikamet izni sahibi yabancıların istihdam piyasasında yer alabilmek için çalışma izni alması zorunludur (Ekşi, 2018a). Bu bağlamda insani ikamet izni sahiplerinin uluslararası koruma statüsü sahiplerinin aksine belirli bir şehirde kayıtlı olma zorunluluklarının olmaması ve Göç İdaresi'nin izni olmadan seyahat özgürlüğüne sahip olmaları bu ikamet iznine sahip olan yabancıları uluslararası koruma statüsü sahiplerine karşı iş piyasasında avantajlı kılmaktadır (Bülbül, 2022).

İnsani ikamet izni için Harçlar Kanunu uyarınca ikamet harcı ödenmesi zorunludur. Her yıl yenilenmesi gereken insani ikamet izni için ikamet harcı ödeme yükümlülüğü, insani gerekçelerle Türkiye’de ikamet etmesine izin verilen yabancıların kısıtlı olan maddi imkanlarıyla bağdaşmamakta ve bu durum uygulamada ciddi sorunlara yol açmaktadır. Nitekim bu makalenin

temelini oluşturan doktora tezi kapsamında gerçekleştirilen saha çalışmasında insani ikamet iznine sahip bazı göçmenlerin maddi yetersizlikler nedeniyle ikamet harcını ödeyemedikleri ve dolayısıyla ikamet izni uzatma başvurusunda bulunamadıkları tespit edilmiştir. Bu durum söz konusu göçmenlerin düzensiz göçmen statüsüne düşmelerine neden olmuştur. İnsani ikamet izninin YUKK çerçevesinde düzenlenme amaçlarından birinin düzensiz göçle mücadele olması göz önüne alındığında ikamet harcı yükümlülüğünün bu ikamet iznini işlevsizleştirdiğini iddia etmek mümkündür.

### 3. Sonuç

2011 yılında başlayan Suriye İç Savaşının ardından sayıları 3 milyonu aşan Suriyelinin Türkiye'ye zorunlu göçüyle birlikte hem kamuoyunun hem de akademik çalışmaların odağı Suriyeli sığınmacılar ve Türkiye'nin iltica rejimi olsa da Türkiye'de dünyanın dört bir tarafından ekonomik gerekçelerle ya da daha iyi bir yaşam umuduyla gönüllü olarak düzenli ya da düzensiz yollardan göç etmiş milyonlarca yabancı ikamet etmektedir. Türkiye'nin küresel bir göç ülkesine dönüşmesi göçmenlerin ikametinin düzenlenmesi konusunu ülkenin uluslararası göç rejiminin öncelikli meselelerinden biri haline getirmiştir. Nitekim YUKK ile birlikte yabancıların Türkiye'de ikameti kalış amaçlarına göre 6 farklı ikamet türü altında düzenlenmiştir.

Türkiye'nin göç rejiminde ilk kez YUKK ile düzenlenmiş olan insani ikamet izni, diğer ikamet izinlerinin verilemediği hallerde ve yasada tahdidi olarak sayılan koşullarda düzenlenmesi nedeniyle istisnai bir niteliğe sahiptir. Yasada insani ikamet izninin verilebileceği haller incelendiğinde bu ikamet izninin insani gerekçelerle ve Türkiye'nin iltica rejiminin doğurduğu sorunları aşmak amacıyla düzenlenen bir ikamet izni olduğu açıktır. Öte yandan çalışmada aktarıldığı üzere insani ikamet izninin “olağanüstü durumlarda ve kamu düzeninin ve kamu güvenliğinin gerektirdiği hallerde” de verilebilmesi bu ikamet izninin düzenlenmesinde idareye çok geniş bir taktir yetkisi tanımaktadır. Bu durum insani ikamet izninin re'sen düzenlenebilmesi ile birleştiğinde idarenin insani ikamet iznini yasanın maksadını aşan bir biçimde kullandığı tespit edilmiştir. Öyle ki Nuray Ekşi'nin (2018b, s. 281) tespitinden yola çıkarak insani ikamet izninin düzensiz göçmenlerin Türkiye'deki hukuki durumlarını yasallaştırma ve bu göçmenlere düzenli göçmen statüsü vermenin aracı haline geldiğini iddia etmek mümkündür. Türkiye'nin düzenli göç reformunun önemli bir parçası olan insani ikamet izninin idarece bu amaçla kullanımında belirli bir haklılık payı olsa da Somali Cumhurbaşkanı oğlu örneğinde görüldüğü gibi bu kullanımın keyfiyete varan ölçülere ulaşması ve insani ikamet iznine ilişkin verilerin kamuoyuna açıklanmaması yanlıştır.

Türkiye'nin göç rejiminde insani ikamet iznine ilişkin bir diğer sorun bu ikamet izni sahiplerine tanınan haklar ile ilgilidir. Çalışma çerçevesinde aktarıldığı üzere insani gerekçelerle verilen bu ikamet izni kapsamındaki yabancılara ücretsiz eğitim hakkı dışında başka hiçbir sosyal ve ekonomik hak tanınmadığı gibi bu kişilere ikamet harcı ödeme zorunluluğu da yüklenmiştir. Türkiye'de kendi yaşamlarını finanse edebilecek koşullara sahip olmaları durumunda zaten kısa süreli ikamet iznine başvurmaları gereken bu yabancıların insani ikamet izni ile Türkiye'de yaşamlarının başlıca sebebi ekonomik yetersizlikleri iken bu kişilerin sosyal ve mali yardımlardan mahrum bırakılmaları Türkiye'nin taraf olduğu insan hakları anlaşmalarına aykırıdır. Diğer bir deyişle, bu ikamet izin türü insani gerekçelerle verilmesine rağmen öznesi olan göçmenlere Türkiye'de insani bir yaşam hakkı tanımamaktadır. Bu durumun temel gerekçesinin diğer göç alan devletler gibi Türkiye'nin de seçici bir göç politikası uygulaması olduğunu iddia etmek mümkündür. Nitekim taraf olduğu uluslararası sözleşmeler gereği bu göçmenlere ikamet hakkı tanıyarak Türkiye'deki hukuki durumlarını yasallaştıran Türkiye, diğer yandan insani ikamet izni sahibi yabancılara sosyal ve ekonomik haklardan mahrum bırakarak bu göçmenleri dışlanma ve sömürü süreçlerine karşı savunmasız bırakmakta ve bu sayede de Türkiye'den menşe ülkelerine ya da üçüncü bir ülkeye göç etmelerini örtük bir biçimde teşvik etmektedir.

## Kaynakça

- Açıkgöz, M. ve Arner, H.K. (2014). *Turkey's New law of foreigners and international protection: An introduction*, Oxford: University Turkey's Migration Studies Group.
- Aras, E. ve Mencütek, Z. (2021). Uluslararası koruma ve geçici koruma. A. Kaya, S. Rottmann, E. Aras ve Z. Mencütek (der.), *Koruma, Kabul ve Entegrasyon: Türkiye'de Mültecilik içinde* (ss. 5-110). İstanbul: İstanbul Bilgi Üniversitesi Yayınları.
- Bayındır-Goullaras, G. ve Sunata, U.(2015). Türk dış politikasında göç ve mülteci rejimi. *Moment Dergi*, 2(1), 12-40.
- Bülbül, H. (2022). Ukrainians in Turkey: Probable scenarios regarding their legal statuses. *İstanbul Medipol Üniversitesi Hukuk Fakültesi Dergisi*, 9(2), 543-601.
- Biner, Ö. (2016). *Türkiye'de mültecilik, iltica, geçicilik ve yasallık: "Van uydu şehir örneği"*. (E. Çakmak, çev.) İstanbul: İstanbul Bilgi Üniversitesi Yayınları.
- Çınşır, Ö. ve Erdağ, R. (2017). Türkiye'de biyopolitika ve Göç: Iraklı mülteciler örneği. *Ege Akademik Bakış*, 17(4), 517-525.
- Çelik, F. E. (2020). Zorunlu-Düzensiz Göçün Yarattığı Sorunlardan Birisi Olarak İnsan Ticareti Mağduru Yabancıların İkametlerine İlişkin Hukuki Düzenlemelerin Değerlendirilmesi. *PPIL*, 40(2), 667-716.
- Deniz, A. (2020). Ev Sahibine En Yakın Yabancı: Türkiye'deki Ukraynalı gelinlerin uyum ve dışlanma süreçleri. S. Gül, S. Dedeoğlu ve Ö. Nizam (der.) *Türkiye'de mültecilik, zorunlu göç ve toplumsal uyum içinde* (ss. 279-309). İstanbul: Bağlam Yayıncılık.
- Ekşi, N. (2018a). *Yabancılar ve uluslararası koruma kanunu*. İstanbul: Beta Yayınları.
- Ekşi, N. (2018b). Mahkeme kararları ışığında insani ikamet izni, *Public and Private International Law Bulletin*, 38(2), 243-283
- Erder, S. ve Kaşka, S. (2012). Turkey in the New Migration Era: Migration Between Regularity and Irregularity. S. Paçacı-Elitok, ve T. Straubhaar (der.) *Turkey, Migration and The EU: Potentials, Challenges and Opportunities içinde* (ss. 113-132). Hamburg: Hamburg University Press.
- Erten, R. (2015). Yabancılar ve uluslararası koruma kanunu hakkında genel bir değerlendirme. *Gazi Üniversitesi Hukuk Fakültesi Dergisi*, 19(1), 3-51.
- Güner, C. (2016). Yetkili makam kararıyla genel yoldan Türk vatandaşlığının kazanılmasında öğrenci olmanın etkisi. *YBHD*, 2, 291-332.
- İçduygu, A., & Aksel, D. B. (2015). Migration realities and state responses: rethinking international migration policies in Turkey. S. Castles, D. Özkul, M. Cubas, S. Castles, D. Özkul, ve M. Cubas (der.) *Social transformation and migration national and local experiences in South Korea, Turkey, Mexico and Australia içinde* (ss. 115-132). Palgrave Macmillan.
- İçduygu, A. ve Biehl, K. (2012). Türkiye'ye yönelik göçün değişen yörüngesi. A. İçduygu (der.) *Kentler ve göç: Türkiye, İtalya, İspanya örnekleri içinde* (ss. 9-72). İstanbul: İstanbul Bilgi Üniversitesi Yayınları.
- İçduygu, A. ve Karaçay, A. (2012). Demography and migration in transition. reflection on EU-Turkey Relations . S. Paçacı-Elitok, ve T. Straubhaar (der.) *İç Türkiye, Migration and the EU: Potentials, Challenges and Opportunities içinde* (ss. 19-38). Hamburg: Hamburg University Press.

- İçduygu, A., Erder, S. ve Gençkaya, Ö. (2014). *Türkiye'nin uluslararası göç politikaları, 1923-2023*. İstanbul: Koç Üniversitesi Göç Araştırmaları Merkezi.
- Üstübcü, A. (2017). Türkiye'de göç politikalarının dönüşümü: yasadışılığın uluslararası üretiminden makul yabancıya? , *Toplum ve Bilim*, 140, 106-121.
- Kaya, A. (2021). Geçici Koruma altındaki kişilerin kabulü. A. Kaya, S. Rottmann, E. Aras ve Z. Mencütek (der.) *Koruma, kabul ve entegrasyon: Türkiye'de mültecilik* içinde (ss. 111-190). İstanbul: İstanbul Bilgi Üniversitesi Yayınları.
- Kirişçi, K. (2007). Yumuşak güç aracı olarak daha dostça bir shengen vize sistemi: Türkiye deneyimi. *Uluslararası İlişkiler Dergisi*, 4(13), 27-56.
- Koca, S. (2016). Yabancılar ve uluslararası koruma kanunu uyarınca yabancıların Türkiye'de ikameti ve uzun dönem ikamet iznine ilişkin değerlendirmeler. *Ankara Barosu Dergisi*, 2, 43-88.
- Kofman, E. (2006). Citizenship, migration and the reassertion of national identity. *Citizenship Studies*, 9(5), 453-467.
- Morris, L. (2002). *Managing migration: Civic stratification and migration rights*. London: Routledge
- Okyayuz, M. ve Angliss, J. (2014). Political-legal changes to Turkish asylum policy: A solution to the problems of asylum seekers? M. Okyayuz, P. Herrmann ve C. Dorritty (der.) *Migration: Global Processes Caught in National Answers* içinde (s. 37-84). Wien: Wiener Verlag.
- Pusch, B. (2012). Bordering the EU: İstanbul as a hotspot for transnational migration. S. Paçacı-Elitok ve T. Straubhaar (der.) *Turkey, migration and the EU: Potentials, challenges and opportunities* içinde (ss. 167-197). Hamburg: Hamburg University Press.
- Utar, S. (2023). *Türkiye'nin yeni uluslararası göç yönetimi: Göç politikalarının geçicilik ve belirsizlik kışkıracındaki Suriyeli, Iraklı ve Afgan göçmenlerin deneyimleri üzerinden incelenmesi, Ankara örneği*. [Doktora tezi, Ankara Üniversitesi]. YÖK Ulusal Tez Merkezi Veri Tabanı.
- Tolay, J. (2012). Turkey's "Critical Europeanization": Evidence from Turkey's immigration policies. S. Paçacı-Elitok ve T. Straubhaar (der.) *Turkey, Migration and the EU: Potentials, Challenges and Opportunities* içinde (ss. 39-62). Hamburg: Hamburg University Press.
- Tüysüz, C. (2022). Türk vatandaşlığının sonradan kazanılmasında idarenin takdir yetkisi. *İnönü Üniversitesi Hukuk Fakültesi Dergisi*, 13(1), 48-65.





*Konferans Bildirisi / Conference Paper*

**1930'LARIN SÜRELİ YAYINLARINDA NURULLAH ATAÇ VE POLEMİKLERİ\***

**Sibel YILMAZ<sup>1</sup>**

**Öz**

Cumhuriyet'in ilanının hemen ardına denk gelen 1930'lu yıllarda yayıncılık faaliyetlerinin hız kazanmasıyla zengin bir edebiyat ortamı oluşmuş; pek çok sanat, edebiyat, kültür ve fikir dergisi yayın hayatına başlamıştır. Bu süreli yayınlarda yeni sanat hareketleri belirmiş, eski ve yeni tartışmaları yapılmış, hemen hemen her edebî türe ait eserler yayımlanmıştır. Başta *Varlık*, *Servet-i Fünûn/ Uyanış*, *Yücel*, *Ağaç*, *Kültür Haftası*, *İnsan*, *Oluş*, *Çığır* ve *Marmara* olmak üzere dönemin dergilerinde farklı sanat anlayışlarına sahip yazar, şair ve eleştirmenler bir araya gelmiş, her dergi belli yayın ilkeleri ve ortak değerler doğrultusunda varlığını sürdürmüştür. Bu yıllarda edebiyatımızda tenkit geleneği henüz tam olarak oluşmasa da dergilerde basılan eleştiri, inceleme ve tanıtım yazılarında edebiyata dair pek çok mesele konu edilir ve bunlar etrafında güçlü bir tartışma zemini yaratılır. Bu yazılar zaman zaman karşıt görüşleri savunan yazarlar arasında polemiklere neden olmuş, kimi polemikler taraftar bulamazken kimileri de edebiyat gündemini belli bir süre meşgul etmiştir. 1930'larda polemik yazılarında en çok ismi geçen ve fikirleriyle geniş bir kitleyi etkileme gücü olan kişi, edebiyat eleştirmeni Nurullah Ataç'tır. Bu çalışmada polemik kavramı kısaca tanıttıldıktan sonra Ataç'ın Hüseyin Cahit Yalçın, Necip Fazıl Kısakürek, Yaşar Nabi Nayır, Sabahattin Eyüboğlu, Hüsamettin Bozok ve Cahit Tanyol gibi isimlerle girdiği polemikler değerlendirilecek ve edebiyat alanındaki çalışmalarda yeteri kadar öne çıkarılmayan polemik türünün edebiyatın gelişmesinde ne gibi katkıları olduğu tartışılacaktır.

**Anahtar Kelimeler:** Nurullah Ataç, Polemik, Tenkit, Münekkit.

**NURULLAH ATAÇ AND HIS POLEMICS IN 1930'S PERIODICALS**

**Abstract**

In the 1930s, which coincided with the declaration of the Republic, a rich literary environment was formed with the increase of publishing activities; many art, literature, culture, and idea magazines started to be published. New art movements emerged in these periodicals, discussions of old versus new literature were held, and works of almost every literary genre were published. Various writers, poets and critics with different artistic approaches came together in periodicals such as *Varlık*, *Servet-i Fünûn/ Uyanış*, *Yücel*, *Ağaç*, *Kültür Haftası*, *İnsan*, *Oluş*, *Çığır* and *Marmara*, and each magazine continued to exist in accordance with certain publishing principles and shared values. Although the tradition of criticism was not yet fully formed in our literature in those years, many issues related to literature were discussed in the criticism, review and blurb articles published in the periodicals and a strong ground for discussion was created around them. These writings have occasionally caused polemics between writers defending opposing views, and while some polemics could not find supporters, others occupied the literary agenda for a certain period of time. The person whose name was mentioned most in polemical writings in the 1930s and who had the power to influence a wide audience with his ideas was the literary critic Nurullah Ataç. After briefly introducing the concept of polemic in this study, Ataç's polemics with names such as Hüseyin Cahit Yalçın, Necip Fazıl Kısakürek, Yaşar Nabi Nayır, Sabahattin Eyüboğlu, Hüsamettin Bozok and Cahit Tanyol will be evaluated and the contributions of the polemic genre, which is not sufficiently emphasized in the studies of literature, to the development of literature will be discussed.

**Keywords:** Nurullah Ataç, Polemic, Criticism, Critic.

\* Bu makale, 21-23 Eylül 2023 tarihlerinde Viyana'da gerçekleşen Turkologentag-The Fourth European Convention on Turkic, Ottoman and Turkish Studies'de sunulan sözlü bildiriden yola çıkılarak yazılmıştır.

<sup>1</sup> Dr. Öğr. Gör., Orta Doğu Teknik Üniversitesi, Türk Dili Bölümü, yisibel@metu.edu.tr.

**Başvuru Tarihi** (Received): 05.11.2024 **Kabul Tarihi** (Accepted): 23.01.2025

## Giriş

Türkçe Sözlük'te (sozluk.gov.tr) “söz dalaşı” ve “kalem kavgası” olarak nitelenen polemik (Fransızca polémique, İngilizce polemic) kelimesi Grekçe polemos (savaş) ve polemikos (düşman, rakip) kelimelerinin birleşiminden oluşur (Demir, 2014, s. 184). Farklı görüşlere sahip kişilerin bilimsel, sanatsal, felsefi ya da edebî herhangi bir konu, eser ya da fikir etrafında yaptıkları sert tartışmalardır. Bir düşünce (tez) ve ona karşıt bir düşünce (antitez) etrafında geliştiği için tartışma, münakaşa ve eleştiri gibi kavramlarla birlikte düşünebileceğimiz polemiğin ayırt edici yanı ise daha heyecanlı ve sert bir üslupla ilerlemesi (Karataş, 2018, s. 17) ve zaman zaman kişisel bir atışmaya dönmesidir. Sözlü biçimde gerçekleşme ihtimali bulunsa da daha çok yazılı olarak yapılan polemikler edebî ve fikrî tartışmaları gündeme getirdikleri için sanat ortamının hareketlenmesine neden olurlar. Ancak polemiğin çoğu zaman amacından saparak kişisel bir rekabete dönmesi, saygı çerçevesi içinde sürmesi gereken diyalogun aşağılama ve hakarete varması, tarafların özel yaşamlarına dair unsurların öne çıkarılmasıyla ciddiyetini yitirmesi gibi tehlikeler de söz konudur.

“İtiraz etme, olumsuzlama, değersizleştirme, küçümseme, alay etme/ incecikten eğlenme, yerme” (Karataş, 2018, s. 20) şeklinde bir seyir izleyen polemikler, Türk edebiyatında Tanzimat'tan bu yana varlığını sürdürür. Cumhuriyet'in ilk yıllarında süreli yayın sayısının artması edebiyat ortamını hareketlendirirken birçok farklı konuda polemik yapılmasına da zemin hazırlamıştır. 1930'lu yıllara baktığımızda ise polemiklerde en çok ismi geçen kişi edebiyat eleştirmeni ve çevirmen Nurullah Ataç<sup>2</sup> (1898-1957)'tir. 1920-1957 yılları arasında yoğun bir yazı faaliyeti içinde olan Ataç; dil, çeviri, tiyatro, roman gibi birbirinden farklı konularda kalem oynatsa da “Nesir gözümü korkutuyor” (1939, Kasım 29, s. 2) diyerek daha çok şiir üzerine yazar. Süreli yayınları yakından takip eden Ataç, güncel edebiyat ve sanattaki gelişmeleri dikkatle izlemiş ve yenilikçi sanat hareketlerini desteklemiştir. Öne sürdüğü fikirlerin etki gücü sayesinde “otoriter münekkit” konumunda olan Nurullah Ataç; pek çok yazar, şair, yayıncı ve eleştirmenle polemiğe girmiş, dönemin fikir tartışmalarında ön saflarda yer almıştır. 1930'ların öne çıkan süreli yayınlarında Ataç'ın edebiyatın çeşitli konularında dönemin ünlü isimleriyle yaşadığı tartışmaları şu şekilde sıralayabiliriz:

### 1. *Fikir Hareketleri*'nde Hüseyin Cahit Yalçın'la Polemik

Hüseyin Cahit Yalçın, kendi çıkardığı *Fikir Hareketleri*<sup>3</sup> dergisinde “Matbuat Hayatı” başlıklı bir yazı dizisi hazırlayarak gündemdeki eserleri değerlendirir. Bu yazılar aracılığıyla okuduklarıyla ilgili kişisel kanaatlerini paylaşmak istediğini söyleyen Yalçın, bunları eleştiri olarak nitelemenin doğru olmadığını belirtir. Derginin 25 Kanunusani (Ocak) 1934 tarihli 14. sayısında yer alan “Matbuat Hayatı: Necip Fazıl Bey” başlıklı yazısında Necip Fazıl Kısakürek'in yayımlandığı zaman edebiyat dünyasında büyük ses getiren *Ben ve Ötesi* (1931) kitabını incelemiştir. İlk olarak kitaptaki şiirlerde geçen kelimeler üzerinde duran Yalçın, bazı kelimelere dikkat çekerek bunların şiir dili içinde yanlış ya da uygunsuz biçimlerde kullanıldığını ifade eder. Örneğin “dem” kelimesinin Servet-i Fünûn edebiyatında bile çok köhne bulunup atıldığını, “fosfor” kelimesinin ise kimya kitaplarında ya da fenni eserlerde geçtiği için şiirde pek nahış bir tesir bıraktığını yazar (1934, Kanunusani 25, s. 12). Daha sonra ise bu ihmallere rağmen şairi mahkûm etmeye kalkmanın anlamsız olduğunu söyleyerek şiirlerin muhtevasına dair tespitlerini sıralamaya başlar. Burada değindiği ilk unsurlardan biri şairin derin ve felsefi olmak uğruna kendini zorlamasıdır. Yalçın'a göre fikirler ve hayaller arasında bütünlük ve uygunluk olmadığı için kitaptaki şiirler, okurda beklenen etkiyi ve hisleri yaratamaz.

<sup>2</sup> Ataç, 1934 yılına kadar Nurullah Atâ, 1950'ye kadar Nurullah Ataç, daha sonra ise sadece Ataç imzasını kullanmıştır (Ayvazoğlu, 2023: 13).

<sup>3</sup> “İlmî, içtimaî, edebî haftalık risale” başlığıyla yayımlanan *Fikir Hareketleri*, 29 Teşrinievvel (Ekim) 1933-14 Teşrinisani (Kasım) 1940 tarihleri arasında İstanbul'da basılan haftalık bir dergidir. 364 sayısı bulunur.

Yalçın'ın bu yazısında kullandığı bazı ifadeler Ataç'ı rahatsız etmiş ve *Milliyet* gazetesinde çıkan "Durmuş Bir Adam" (1934, Ocak 27) yazısı ikili arasında Necip Fazıl ve şiir eleştirisi üzerinden ilerleyen bir polemğin doğmasına neden olmuştur. Ataç, Yalçın'ın Necip Fazıl şiirini yalnızca dil yönünden ele almasını eksiklik olarak niteler ve hükümlerinin belli bir temele dayanmadığını söyler: "Kendi şiir telakkisine göre Necip Fazıl'ın veya bugünkü herhangi bir şairin vaziyetini aramıyor. Bunlar yani tenkidin esas şartı olan münakaşa, bir *hierarhiyaya* (hiyerarşiye) göre tasnif, hüküm yok. Sadece lisan tenkidi" (1934, Ocak 27, s. 4).

"Matbuat Hayatı: Kendine Tapan Bir Adam" (1934, Şubat 8) yazısında Ataç'ın eleştirilerine cevap veren Hüseyin Cahit, bunları haksız bulur. Hatta münekkidin sözlerinde "kötü niyet" ("*mauvaise foi*") sezdiğini belirtir. Ona göre bu polemğin asıl sebebi Ataç'ın sevdiği ve yazılarında övdüğü bir şair olan Necip Fazıl'ın eleştirilmesine içerlemesidir. Bundan dolayı Ataç'ın kendi yazdıklarını yanlış anladığını, hatta bilerek konuyu başka yerlere çektiğini iddia eder. "Mademki o beğeniyor, biz de onun arkası sıra tapmağa borçluyuz. Çünkü zevkin, anlayışın miyarı kendisidir. İmam odur!" diyen Yalçın'a (1934, Şubat 8, s. 11) göre Ataç, kendi beğenilerine hapsolmuş biridir ve doğrularını başkalarına da dikte ettirmeye çalışır: "Nurullah Ata Bey yalnız edebiyatın mutlak bir hâkimi değildir, o her şeyi bilir ve mutlaka onun bildiği hakikattir" (1934, Şubat 8, s. 12).

Nurullah Ataç, Hüseyin Cahit'i yeni fikirlere kapalı olmakla itham etmiş ve bu nedenle onun için "durmuş bir adam" yakıştırmasını yapmıştır. Yalçın'ın Fransız gazeteci ve romancı Henri Béraud'un Moskova'yla ilgili gözlemlerini (*Ce que j'ai vu à Moscou*, 1925) *Fikir Hareketleri* için tercüme etmesini eleştiren Ataç, "1917'den beri mütemadiyen değişmekte olan bir memleketin ahvalini bundan on sene evvel yazılmış bir kitaptan öğrenmek ve öğretmek doğru mudur?" (1934, Ocak 27, s. 4) diye sorar. Yalçın ise kendini savunarak bu kitabın Bolşevikleri anlamak için önemli bir kaynak olduğunu ve fikirlerin zamanının geçmediğini söyler. Görüldüğü gibi bu tartışma, fikir düzeyinde başlasa da zamanla kişiselleşmiş ve tarafların karşılıklı olarak birbirlerini suçlamalarıyla son bulmuştur.

## 2. Kişisel Bir Husumet: Necip Fazıl'la Polemik

Annesi Maraşlı Kısakürekler ailesinden olan Nurullah Ataç'la Necip Fazıl arasında akrabalık bağı bulunsa da edebiyat tarihlerinde bu konu üzerinde fazla durulmaz (Ayvazoğlu, 2023, s. 210). Ataç, dönemin pek çok edibi gibi Necip Fazıl'ın *Ben ve Ötesi* isimli şiir kitabını övgüyle karşılar ve *Milliyet* gazetesindeki "Haftalık Edebî Muhasebe: Fikirler ve İnsanlar" köşesinde "Necip Fazıl" (1932, Şubat 18, s. 2) başlıklı bir yazı kaleme alarak onun şairliğini över. Necip Fazıl'ı "Baudelairien" bir şair olarak nitelerken Baudelaire, Verlaine ve Rimbaud gibi Fransız şairleriyle benzer yanları olduğunu belirtir. Bunun yanında kitaptan hem sevdiği hem de pek de beğenmediği şiirler üzerinde durur. Necip Fazıl'ın değerinin zamanla anlaşılacağını ifade eder. Başka yazılarında da Necip Fazıl'ın çok iyi bir şair olduğunu, hatta Nâzım Hikmet'le beraber kendi neslinin en kuvvetli şairi olduğunu belirtir. Ancak bu olumlu değerlendirmeler uzun sürmez ve Ataç, önceleri "fikir arkadaşlığı" yaptığı şairin şiir ve edebiyatla ilgili görüşlerini zamanla eleştirmeye başlar. Ataç'ın ilk eleştirisi Necip Fazıl'ın *Yeni Adam* dergisinin "Edebiyat ve Tenkit" başlıklı mülakatına verdiği cevaplar neticesinde olur. *Milliyet*'te yayımlanan "Küskün Sanatkâr" yazısında anketlere verilen cevapları münakaşa etmeyi çok sevdiğini belirten Ataç, Necip Fazıl'ın "Sanat, sanat için midir? Yoksa cemiyet için mi" sorularına verdiği cevapları eleştirir (1934, Nisan 7, s. 4). Anketin "Sizin için edebiyatın gayesi nedir?", "Sanat sanat içindir" yahut "sanat cemiyet içindir" fikirlerinden hangisine taraftarsınız?" şeklindeki ilk sorusuna Necip Fazıl şu şekilde yanıt verir:

"Benim için edebiyatın gayesi her şeydir, fakat bir şey değildir. 19'uncu asrın malûm olan klâsik "sanat sanat içindir" nazariyesine tam manasıyla taraftar olmaksızın diyebilirim ki "sanat cemiyet için değildir." Sanat ayrı bir dünyadır ve

o dünya kendisi içindir. Sanat nazarımda ayrı ve mücerret ve kendi kanunlarına tabi bir âlemdir” (1934, Mart 26, s. 7).

Bu cevaptan da anlaşıldığı gibi sanatın kendi kanunları olması gerektiğini savunan şair, “Yazı diliyle konuşma dili birleşebilir mi?” sorusuna ise halkın konuştuğu dille konuşmanın mutlaka halkın anlaması lazım gelen bir şeyi söylemeye mecbur olmak anlamına gelmediği yönünde bir karşılık verir. Necip Fazıl’ın bu cevabını değerlendiren Ataç, sanatkârdan beklenen vazife konusunda şairle aynı görüşte olmadığını ifade eder ve onun sözlerinin şu şekilde yorumlanabileceğini yazar:

“Yani sanatkâr etraf ile pek âlâkası olmayan bir nevi sihirli bir âlemde yaşar; isteyen gidip onu orada arar, fakat kendisi harice doğru bir harekete razı olmaz. Necip Fazıl ‘Şair halkın bildiği, hoşlandığı şeyleri söylemeye mecbur değildir’ demiyor; bunu söylese kendisiyle beraberim; hayır, o (sanatkâr) ‘halkın anlaması lazım gelen bir şeyi söylemeye mecbur değildir’ diyor. Yani şairin, sanatkârın bir ‘kahraman’ olmak hakkını, vazifesini de reddediyor. İşte ondan bu hususta ayrılıyorruz” (1934, Nisan 7, s. 4).

Yazının ilerleyen kısımlarında sanatkâr ile filozofların halkın düşüncesini etkileme konusundaki meziyetlerine değinen Ataç, bunun hemen hemen her toplum için geçerli bir durum olduğunun altını çizer.

İkili arasındaki ilk ciddi polemik ise, Necip Fazıl’ın çıkardığı *Ağaç*<sup>4</sup> dergisinin 4. sayısında yazdığı “Nurullah Ataç’a” (1936, Nisan 4) yazısıyla gün yüzüne çıkar. Necip Fazıl, bu yazıda doğrudan Ataç’a hitap ederek “değişim” meselesi üzerinde durur. Zamanın değişimlere yol açan etkisinden söz açarak asıl değişenin kendisi değil, Ataç olduğunu ifade eder. Burada “değişim”den kasıt, Necip Fazıl’ın 1934 yılında Nakşî-Hâlidî şeyhlerinden Abdülhakîm-i Arvâsî ile tanıştıktan sonra zihniyet değişimi geçirmesi, tasavvuf ilmine bağlanarak eski yaşam ve düşünce tarzından kopmasıdır. Edebiyat dünyasında birçok isim, bu değişimden sonra Necip Fazıl’a farklı bir gözle bakmaya başlayacaktır. Bunlardan biri de kuşkusuz Nurullah Ataç’tır.

Necip Fazıl, bu kısa yazının hemen altında Ataç’ı Fransız yazar ve eleştirmen André Gide ile birlikte gösteren alaycı bir karikatüre yer verir. André Gide’i en halis Fransız muharrirlerinden sayan (Çağın, 2012, s. 37) Ataç, izlenimci eleştiri anlayışına ilgi gösterir ve Gide’in yazılarından etkilenir.

*Ağaç*’taki ikinci yazı “İşte Tenkit!” (1936, Haziran 13), Ataç’ın *Akşam* gazetesinin “Sohbet” sütununda yayımlanan “Vezin Davası” (1936, Haziran 6) başlıklı yazısına cevap olarak kaleme alınmıştır (Gariper ve Bayraktar 2017, s. 205). Bu yazıda bir “fikir lezzeti” bulamadığını söyleyen Necip Fazıl, Ataç’ın vezin konusundaki görüşlerini eleştirir. Aruzun ölmediğini iddia eden Ataç, aslında serbest vezni müdafaa etmek için bu yazıyı yazmıştır. Yazının sonunda şairin Ataç’ın soyadına gönderme yaparak onunla alay etmesi, polemğin edebiyat alanının dışına taşıp kişisel bir husumete döndüğünün göstergesidir: “Fikir yerine maskaralık ancak Nurullah Ataç’a yakışır. Ona dönecliğinden kinaye, Nurullah TOPAÇ demek daha doğrudur” (Kısakürek, 1936, Haziran 3, s. 15).

Ataç, bu yazıya 20 Haziran 1936 tarihli “Bir Cevap” yazısıyla cevap vererek bir zamanlar dost saydığı kişiye hakaret etmeyeceğini söyler. Buradan da anlaşılacağı üzere bu polemikte daha sert ve kavgacı olan, hatta zaman zaman hakarete varan sözler sarf eden taraf Necip Fazıl olmuştur. Bu iki eski dostun sanat görüşleri dışında yaşam tarzları ve mizaçları da çatışmış gibidir. 1930’ların ikinci yarısında başlayan bu kalem kavgası, ilerleyen yıllarda devam edecektir. Necip Fazıl’ın “değişim”inden sonraki dönemini, özellikle de *Büyük Doğu* dergisi etrafındaki

<sup>4</sup> “Sanat-Fikir-Aksiyon” üst başlığıyla, 14.03.1936-29.08.1936 tarihleri arasında haftalık olarak yayımlanan *Ağaç* dergisinin 17 sayısı bulunur.

faaliyetlerini ciddiye almamış gibi duran Ataç, onu kendine daha yakın gördüğü zamanlara -1934 öncesine- döner ve okurlarına onun “eski şairliği”ni hatırlatır. Necip Fazıl ise tam tersine 1940’ların ortalarından itibaren *Büyük Doğu*’da yazdığı yazılarda Ataç’ı ağır bir dille eleştirecek, hayalî bir edebiyat mahkemesi kurarak eski dostunu burada yargılayacaktır.<sup>5</sup>

### 3. Sabahattin Eyüboğlu ile Saf Şiir ve Divan Edebiyatı Üzerine Polemik

Sabahattin Eyüboğlu (Sabahattin Rahmi adıyla) *Varlık* dergisinin 15 Şubat 1934 tarihli 15. sayısında yazdığı “Öz Şiir Meselesi” başlıklı yazıda saf şiir/ öz şiir gibi adlarla nitelenen şiir türü hakkında bazı bilgiler verir. Eyüboğlu’na göre Eski Yunan filozoflarından beri şiirde ilhamın mı yoksa mantığın mı rol oynadığı meselesi tartışılmıştır. Öz şiire dair tartışmalar da bu konuyu yeniden gündeme getirmiştir. Şiirde anlam üzerinde duran Eyüboğlu, Ahmet Haşim’in “Merdiven” şiirini örnek verir. “Ağır ağır ineceksin bu merdivenlerden” mısraını “Bu merdivenlerden ağır ağır ineceksin” hâline getirdiğimizde şiirin ahengi kaybolur, bir şeyler eksilir diyen Eyüboğlu; “İşte öz şiir bu eksilen şey; bu manadan zahmetsizce sıyrılıp kaçan ‘ruh’tur” diyerek öz şiirin tanımını yapar (1934, Şubat 15, s. 232). Şiiri oluşturan her mısradaki açık ya da kapalı bir anlam vardır; ancak şiirde “manâ ancak bir vasıta, bir kisve”dir. Yazının ilerleyen kısmında Henri Brémond’un 1926’da Fransız Akademisi’nde verdiği “*poésie pure*” nutkuyla ilgili bilgiler paylaşan Eyüboğlu, bu şiir türünü tanıtan betimleyici bir yazı kaleme almıştır denebilir.

Nurullah Ataç, 24 Şubat 1934 tarihli *Milliyet* gazetesinde “Öz Şiir” başlıklı bir yazı yazarak hem bu şiirden ne anladığını izaha çalışır hem de Eyüboğlu’nun *Varlık*’ta çıkan yazısını eleştirir. Bu konunun eskidiğini düşünen Ataç, Eyüboğlu’nun bu yazısını “*faux départ*” (yanlış çıkış) olarak değerlendirip ilgi görmeyeceğini iddia eder. Ayrıca Ataç’a göre genç yazar, bu konuyu tam da anlamamış, hatta Haşim’in şiirini örnek vererek toptan bir yanlışa düşmüştür. Yine Brémond’un nutkuna gönderme yaparak şiirde anlam konusuna değinen Ataç, “Bu öz şiirden ben de çok bahsettim; o kadar ki artık ona pek inanmıyorum” (1934, Şubat 24, s. 4) diyerek konuya olan ilgisini yitirdiğini de itiraf eder.

Sabahattin Rahmi (Eyüboğlu), “Şiir ve Müzik- Nurullah Ata Beyfendiye Cevap” (1934, Mart 15) yazısında Ataç’ın eleştirilerine karşılık vererek bu konunun eskidiği fikrine katılmadığını belirtir. Hatta o günlerde öz mimari, öz resim, öz heykel gibi kavramların batı sanatında sıklıkla kullanıldığını ilave eder. Öz şiirle ilgili bilgilerini sıralamaya devam eden Eyüboğlu, Ataç’a yönelik kişisel bir eleştiride bulunmamış ve böylece tartışma belli bir mesele etrafında gelişmiştir. Konuya ilgisini kaybeden Ataç ise, artık gündeminde olmayan konularla ilgili polemikleri sürdürmeye heveslenmediğinden öz şiir tartışması burada son bulmuştur. Ancak sık sık fikir değiştirmekle eleştirilen Nurullah Ataç, birkaç yazıda daha öz şiir meselesine geri dönecektir. Örneğin 20 Nisan 1936’da *Akşam*’da çıkan “Ölen Edebiyat” yazısında “Bundan dört beş yıl önceki sevdama, *poésie pure*’e tekrar dönecek değilim” (1936, s. 3,8) dese de bu meseleye tekrar değinir ve Naili’nin mısralarından yola çıkarak divan edebiyatının öz şiir örnekleriyle dolu olduğundan, “*poésie*” kelimesinin dilimize tam çevirisi olmadığı için kavramın anlaşılmadığından ve şiirde mana meselesinden bahseder. 26 Kasım 1939’da *Haber-Akşam Postası*’nda yayımladığı “Düşünceler” yazısında ise öz şiir meselesinin Fransa’da bile artık tartışılmadığını ama bizde hâlen konuşulmaya devam ettiğini ifade eder. Halbuki öz şiir, bizim kendi malımızdır. Manadan ziyade nazma, lafza, edebiyat sanatlarına itibar eden Divan edebiyatı, öz şiirimizdir (Ataç, 1939, Kasım 26, s. 2). Neticede Ataç, öz şiir hakkında kalem oynatmak istemediğini belirtse de farklı münakaşalar vesilesiyle bu konuya yeniden değinmesi gerektiğini düşünmüştür denebilir.

<sup>5</sup> Necip Fazıl Kısakürek, kendi çıkardığı *Büyük Doğu* dergisinde hayalî bir mahkeme kurarak Tevfik Fikret, Yahya Kemal ve Mehmet Âkif Ersoy’un yanı sıra Nurullah Ataç’ı da yargılayan bir yazı dizisi kaleme alır (1946). Necip Fazıl’ın bu dönemki eleştirileri 1930’lardaki eleştirileriyle kıyaslandığında çok daha ağırdır ve yazılarında “Nurullah Ataç’ın kekeme olmasından inanç dünyasına kadar eleştiri dışı kalması gereken birçok şahsi konuyu gündeme getirir” (Gariper ve Bayraktar, 2017: 209).

Ataç'la Eyüboğlu'nun ikinci polemiği Ataç'ın hakkında sıkça kalem oynattığı bir konu olan divan edebiyatı üzerine gelişir. *İnsan*<sup>6</sup> mecmuasının 15 Nisan 1938 tarihli ilk sayısında “Yeni Türk Sanatkârı yahut Frenk'ten Türk'e Dönüş” başlıklı bir yazı yazan Eyüboğlu, sanatçılarımızın hangi kaynaktan beslenmeleri gerektiği konusundaki düşüncelerini paylaşır. “Yeni Türk sanatkârı Avrupa'ya frenk hayranlığı ile gidip Türk hayranlığı ile dönen adamdır” (1938, Nisan 15, s. 31) diyen Eyüboğlu'na göre sanatçılar, Avrupa kültürü ile temasa geçtikten sonra özlerine dönmelidir. Eğer bunu yapmazlarsa taklitçi olurlar. “Ben Paris'e alafanga geldim, alaturka döndüm” diyen Yahya Kemal (1938, Nisan 15, s. 33) taklitçi olmadan özüne dönmeyi başarmıştır. Yahya Kemal'deki yeniliği anlamayanlar onu yalnızca şekil yönünden değerlendiren kişilerdir. Ancak yenilik şekilde değil, telakkide ortaya çıkar. Dolayısıyla gül ile bülbülden bahseden her şiir, eski değildir. Önemli olan duyustur.

Bu yazıda da öz şiir konusuna değinen Eyüboğlu, Yahya Kemal'in şiiri Frenklerden öğrenmediğini, bu şiirin kaynağının bizde eskiden beri var olduğunu ifade eder:

“Yahya Kemal'i frenklerin öz şiir (poésie pure) telakkileriyle anlamak daha doğrudur. Fakat onun özcülüğü yeni frenk şiirinden çok, eski Türk şiirine bağlıdır. Paul Valery'nin aradığı ve Brémond'un tarif ettiği öz şiiri biz asırlarca kana kana içmiş insanlarız. Mânaların hendesi ve kelimelerin nizamı içinde tekevvün etmekle beraber mânalar ve kelimeleri aşan, akıldan çok ruha hitap eden şiiri biz frenklerden öğrenecek değiliz. Yahya Kemal frenklerden yalnız kendi içindeki şiirin şuuruna varmayı öğrenmiştir” (1938, Nisan 15, s. 35).

Eyüboğlu, yazının sonraki kısımlarında divan edebiyatına yapılan hücumlardan bahseder. Ona göre bu şiire yönelik eleştirilerin birçoğu doğru olmadığı gibi divan şiirini millî saymamak da doğru değildir. Yeni Türk sanatçısı, nasıl ki halk edebiyatını kaynak olarak kullanıyorsa divan edebiyatına da yönelmelidir; çünkü “İnsanlık daima geriden hız alarak ileri gitmiştir. Köksüz medeniyet yoktur.” (1938, Nisan 15, s. 38).

Nurullah Ataç yine *İnsan* mecmuasında basılan “Bir Mektup” (1938, Temmuz 15) yazısında dönemin edebî tartışmalarında ses getiren bu yazıyla ilgili kimi eleştirilerini sıralar. Örneğin ona göre büyük sanatçı şahsiyet sahibi olduğu için büyük sanatçıdır. Yüzünü Garp'a ya da Türk'e döndüğü için büyük değildir. Ayrıca Eyüboğlu'nun iddia ettiği gibi divan edebiyatı bizim klasik edebiyatımız sayılamaz; çünkü “... Divan edebiyatı gayet dardır. Evet “poésie pure” tarafı, şekil tarafı zengindir. İşte o kadar. Bizim divan edebiyatımızı klasik, yani sanat zevkimizi kurmağa kâfi saymamız Fransızların sadece Maurice de Sceve, Ronsard, Chenier ve Mallarme'yi kâfi bulmaya kalkmalarına benzer” (Ataç, 1938, Temmuz 15, s. 372). Buna ek olarak Divan şairleri, Arapça ve Farsça kelimelerle aruz vezni kullanmayan halk şairlerini hor görmüşlerdir: “.. Divan şairi indinde halk şairi kabadır, kendisi ise mekteb, medrese görüp yontulmuştur.” (1938, Temmuz 15, s. 372). Bu ifadelerden anlaşıldığı gibi Ataç, divan şiiri üzerine çokça yazı kaleme alsada divan şiiriyle ilgili görüşlerinde zaman zaman tutarsızlıklar görülür. İyi bir divan şiiri okuru olan Ataç, divan şiirini eskimiş bulduğu için eleştirmiştir.

Bunların dışında Eyüboğlu'nun bazı fikirlerine katıldığını söyleyen Ataç, *Varlık*'taki öz şiir konulu polemik aksine Eyüboğlu'nun yazdıklarını edebî çerçevede yorumlamış, böylece 1930'larda sıkça tartışılan bir konu olan sanatın kaynağı sorunu hakkında işlevsel ve çok yönlü bir tartışma yürütülebilmiştir. Bunda her iki ismin de *İnsan* mecmuasını çıkaran ekipte yer alması etkili olmuştur denebilir. Derginin ilk sayılarında imtiyaz sahibi Hilmi Ziya Ülken'le birlikte yazı işlerinde Nurullah Ataç, Sabahattin Eyüboğlu ve Muzaffer Şerif'in isimleri geçer.

<sup>6</sup> “Fikir ve sanat” mecmuası *İnsan*, Hilmi Ziya Ülken tarafından 15.04.1938-08.1943 tarihleri arasında aylık olarak İstanbul'da çıkarılmış; ancak düzensiz bir yayın hayatı olmuştur.

Eyüboğlu'nun “Yeni Türk Sanatkârı yahut Frenk'ten Türk'e Dönüş” yazısı Hasan Âli Yücel ve Ahmet Hamdi Tanpınar'ın da dikkatini çekmiş, bu kişiler arasında edebiyatın kaynakları, hümanizm ve millî Rönesans konuları ekseninde polemige varmayan bir tartışma yürütülmüştür (Ayvazoğlu, 2023, ss. 311-318). 1930'lar Türkiye'nin Rönesans dönemi olarak kabul edildiğinden bu tartışma önemlidir.

#### 4. *Varlık* Dergisi'nde Yaşar Nabi'yle Tenkit Kavramı Üzerine Polemik

*Varlık*<sup>7</sup> edebiyatımızın gelişmesinde payı olan en önemli yayın organlarından biri olsa da Ataç, derginin 7. sayısında “Keziban'a Mektup” yazısıyla görülmüş, Yaşar Nabi'nin kendisinden yazı istemesine rağmen burada yazmaktan uzak durmuştur (Ayvazoğlu, 2023: 179). Ataç ve Yaşar Nabi arasında zaman zaman tenkit kavramı üzerine polemikler yaşansa da Ataç'ın Yaşar Nabi'ye karşı öfkeli bir tutum takınmadığı söylenebilir.

*Varlık* dergisinin kurucusu Yaşar Nabi Nayır'ın tenkit bahsinde konuşurken Nurullah Ataç'tan söz ettiği ilk yazı, “Hakiki Münekkide Dair” (1937, Temmuz 15) adını taşır. Yaşar Nabi, bu yazıda kendisini ve kitaplarını eleştiren Nurullah Ataç'ı hedef alarak bizde tenkidin olmadığını dile getirir. Ona göre bizde tenkitçiler ya yakın çevrelerindeki kişilerin eserlerini abartılı bir şekilde över ya da tenkidi sevmedikleri kişilerden öğ alma aracı olarak görür. Yaşar Nabi'ye göre münekkide olması gereken özellikler şunlardır: “Ancak her büründüğü şekilde güzelliği sezip ortaya koyabilecek, birbirine en zıt temayülleri müsamaha ile karşılayabilecek karakterde ve kudretli bir temyiz hassasına malik olan edebiyatçılardır ki tenkit sahasında müsbet surette çalışabilirler” (1937, Temmuz 15, s. 386).

Nurullah Ataç, Nayır'ın münekkide dair önemli bir özellik olarak işaret ettiği eleştirmenin her temayülü müsamaha ile karşılaması gerektiği fikrine karşı çıkararak bunu yapan kişinin güzellik temayülüne sahip olamayacağını belirtir (Nayır, 1937, Temmuz 15, ss. 386-388). Dolayısıyla ikili arasındaki bu ilk polemik, eleştirmenin subjektifliği/objektifliği karşılaştırması üzerinden ilerlemiştir. Yaşar Nabi, böylesine girift bir konuda anlaşabilmek için münakaşa edenler arasında karşılıklı bir saygı ve anlaşma arzusu bulunması gerektiğini söyler. Ancak muhatabında iyi niyetten eser olmadığı için bu tartışmadan sonuç çıkmayacağını sözlerine ekler. Zaten Yaşar Nabi'ye göre Ataç, sürekli fikir değiştiren biridir: “...Münekkidin nasıl olması icap ettiğini araştırırken kendimize birçok misaller bulabiliriz, fakat daha kısa bir yol intihap edip nasıl olmaması gerektiğine misal diye bizzat B. Nurullah Ataç'ı gösterebiliriz” (1937, Temmuz 15, s. 388).

Bu polemik kısa zamanda son bulsa da yaklaşık bir yıl sonra yine aynı konu etrafında bu kez daha uzun süren bir tartışma başlar ve tenkit konusundaki bir dizi yazı, edebiyat gündemini meşgul eder. Özellikle *Varlık* dergisinde yazan pek çok edip, tenkit meselesi üzerinde durur. *Varlık*'taki yazıların çoğunda bizde hakiki tenkidin ve münekkidin olmadığı fikri sıkça dile getirilmiştir. Yaşar Nabi'nin *Ulus*'ta 31 Mart 1938'de yazdığı “Münekkidsizlik” yazısı Ataç'la yeni bir polemigi başlatır. Yaşar Nabi, bu yazısında bizde sadece edebiyatta değil, genel olarak tüm sanat dallarında münekkit eksikliği olduğundan yakınınca Ataç, 5 Nisan 1938'de *Haber*'de çıkan “Tenkid Meselesi” yazısında kendisine cevap vererek bizde münekkit olmamasının daha hayırlı olduğunu belirtir ve bunun nedenleri üzerinde durur. Ataç'a göre o günlerin kültürel ortamında münekkidin “*fonction sociale*”ı (sosyal işlevi) yoktur. Çünkü onun tavsiyelerine ihtiyaç duyan bir okur kitlesi bulunmamaktadır. “Münekkit ancak hummalı bir edebiyat hayatı yaşayan muhitlerde zararsız, belki de faydalı bir unsur olabilir” (1938, Nisan 5, s. 3) diyen Ataç, eleştirmenin gerekliliği bahsinde Nayır'a katılmadığını açıklar. Bu polemik Yaşar Nabi'nin *Ulus*'ta, Ataç'ınsa *Haber*-

<sup>7</sup> 15.07.1937 tarihinde Sabri Esat Siyavuşgil'in imtiyaz sahipliğinde Yaşar Nabi Nayır tarafından çıkarılmaya başlanan dergi günümüzde de yayın hayatını sürdürmektedir.

*Akşam Postası* gazetelerinde yazdığı yazılarla devam ederken *Varlık* dergisi de “On Beş Günün Akisleri” bölümünde bu yazıları toplu olarak yayımlayarak tartışmayı canlı tutar.

Ataç'ın “Tenkid Meselesi” yazısına “Gene Tenkide Dair” (1938, Nisan 7) yazısında cevap veren Yaşar Nabi, bizde eleştirmen yetişmesine vesile olacak şartların olgunlaşmadığını kabul etmekle birlikte o günün edebiyatında en çok ihtiyaç duyulan şeyin eleştiri olduğunu vurgular. Yerli bir resim ya da müzik eserine yabancı bir eleştirmen de kıymet biçebilir; ancak edebiyat dille yapılan bir sanattır. Bu ifadelerden anlaşılacağı üzere Nayır, edebiyat eleştirisini diğer eleştiri türlerinden ayrı bir yere koyar. Ayrıca Nayır, eleştirmenin rolü konusunda da Ataç'la farklı fikirlere sahiptir. “...Münekkidin yapacağı iş, edebiyat tarlasını tufeyli nebatlardan ayıklamaktır” (1938, Nisan 7, s. 2) diyen Yaşar Nabi, eleştirmene iyiyle kötüyü birbirinden ayırma işlevi yükler.

Ataç, buna cevap olarak yazdığı “Daima Tenkid” (1938, Nisan 9) yazısında Nayır'ın eleştirmene bir otorite gözüyle baktığını ifade eder ve “otoriter münekkit” kavramına eleştirel yaklaşır. Otoriter kişinin kendi değer hükümlerini okurlara kabul ettirmeye çalışacağını iddia eden Ataç, otoriter eleştirmen yerine fazla sayıda eleştirmen olmasının daha hayırlı olacağını belirtir. Ayrıca ona göre kötü eleştiri okurlar üzerinde olumsuz etki yaratırken bir kitabın satılmamasına ya da iyi olmayan bir şairin “iyi şair” diye nitelenmesine sebebiyet verebilir. Zira Fransa'da da örnekleri görüldüğü gibi zamanın otoriter münekkitleri büyük dehaları hiçe sayıp kötü eserleri övmüştür. Bu nedenle eleştirmen sayısı fazla olmalı, birinin iyi dediğine bir başkası kötü diyebilmelidir (Ataç, 1938, Nisan 9, s. 3).

“Otoriter münekkit”, Ataç'ın yazılarında sıkça üzerinde durduğu bir kavramdır. Hikmet Feridun Es'le (1939, Şubat 14) yaptığı bir konuşmada otoriter münekkit eksikliğiyle ilgili soruya şöyle cevap verir:

“Münekkit olmadığından bahseden Hüseyin Cahit Yalçın'dır. Kendisi *Fikir Hareketleri*'nde tenkit yapıyor... Münekkit olmadığından bahseden Yaşar Nabi'dir, kendisi yalnız tenkit yazıları yazar... Münekkit olmadığından bahseden benim... Yanlış olarak tenkit denilen yazılar yazıyorum. Mamafih buna rağmen, otoriter münekkit yoktur. Çünkü halk da böyle bir otoriter münekkit istemiyor. Buna lüzum görmüyor. Yalnız bizde değil, bugün Fransa'da da tenkit yoktur. Daha geçenlerde Jan Polan, Fransa'da tenkit ve otoriter münekkit olmadığından bahsediyordu” (ss.7,9).

Yaşar Nabi, “Daima Tenkid”e cevaben kaleme aldığı “Yaratıcı Tenkit”te (1938, Nisan 12) ısrarla edebiyat eleştirisinin önemini dile getirmeyi sürdürür. Ona göre Ataç'ın savunduğu gibi fazla sayıda eleştirmen olmasına da gerek yoktur. Tenkide ilgi olursa yeni imzalar bu alana yönelecektir. “Onun içindir ki, tenkidin hususiyle edebiyatımızın bugünkü şartları içinde, kayıdsız ve şartsız lüzumuna inanıyor ve münekkidi, sanat hayatımızın bir rehberi, bir yaratıcısı gibi bekliyorum” (1938, Mayıs 1, s. 699) diyen Yaşar Nabi, güçlü şair ve romancılardan ziyade eleştirmenlere ihtiyaç duyulduğunu tekrarlar.

Görüldüğü gibi tenkit konusu etrafındaki tartışma, bir yıl önceki polemiğe kıyasla fikrî bir zeminde ilerler. Her iki taraf da birbirlerine karşı daha saygılı bir tutum geliştirmiş, konuyu kişiselleştirmemiştir. Bu nedenle tenkit tartışmasına başka isimler de katılır. Örneğin Peyami Safa, 4 Mayıs 1938'de *Cumhuriyet*'te çıkan “Tenkide Dair Bir Münakaşa” yazısında Ataç'ı eleştirir ve kendisi de bizzat münekkit olan birinin “Bizde münekkit yoktur, olmamalıdır” sözünü gülünç bulduğunu yazar. Edebiyatımızdaki durgunluğu Yaşar Nabi gibi eleştirmen eksikliğine bağlayan Safa, eleştirmenden beklenenin “5 kötü eserin revacına karşı 1 iyi eseri müdafaa etmek” (1938, Mayıs 15, ss. 713-714) olduğunu söyleyerek eleştirmenin rolü ve işlevleri konusunda Yaşar Nabi'nin fikirlere yaklaşır. Ataç'ın “otoriter eleştirmen” konusundaki görüşlerini de desteklemeyen Safa, eleştiride doğru ölçülerin zamanla yerleşeceğini, tekâmül fikrinin gelişeceğini savunur. Yazısını “Tenkidsiz bir edebiyat istememekle edebiyatsız bir hayat



istemenin ne farkı var” (s.714) diyerek bitiren Peyami Safa, eleştirinin gerekliliğini ve önemini savunmuştur. Bu polemiğin gösterdiği gibi tenkit, edebiyatımızda henüz yeterince güçlü bir saha hâline gelmese de 1930’ların süreli yayınlarında oldukça popüler bir tartışma konusudur ve edebiyat ortamını canlandırmıştır.

### 5. Hüsamettin Bozok ile Yahya Kemal Üzerine Polemik

Nurullah Ataç, en büyük Türk şairi olarak gördüğü ve Dergâh çevresindeyken tanıştığı Yahya Kemal hakkında “Yahya Kemal”, “Yahya Kemal’e Selam”, “Bir Şiir Üzerine”, “Yahya Kemal’in Şiiri”, “Bir Mısra”, “Bir Şiir”<sup>8</sup> başta olmak üzere pek çok yazı yazar ve onun hakkında yapılan olumsuz eleştirileri köşesindeki yazılara taşır. Örneğin *Foto Magazin*’de yazdığı “Yahya Kemal” (1939, Kasım 1) başlıklı yazıda, Yahya Kemal’e olan hayranlığını dile getirir. Ona göre Yahya Kemal, yirmi beş yıldır “*actualitesi*”ni (güncelliğini) kaybetmemiştir; çünkü o, yalnızca bir şair değil, bütün bir sanat cereyanının mümessilidir. Bu sözlerle Yahya Kemal’in edebiyatımızdaki önemine dikkat çeken Ataç, “Yahya Kemal’in eseri bir mihenk taşıdır: Onu beğenmeyenler, sevmeyenler bilin ki hakiki şairi sevemez, ondan anlayamaz, sanatı kendine dert edinmemiştir” (1939, Kasım 1, s. 12-13) sözleriyle Kemal’in şiirini sevmeyenlerin yeni şiiri sevmeyeceklerini iddia eder. Bu ifadelerden anlaşıldığı gibi izlenimci eleştiri anlayışını benimseyen Ataç, beğenisini dile getirirken son derece subjektif ölçülerden hareket eder. Bu yazıda ifade ettiği fikirler de bunun kanıtıdır. Öyle ki “Hasılı bizler, Yahya Kemal’in şiirinin hayranları, onun her mısraının mesuliyetini kabul ediyoruz” diyerek abartılı bir övgüde bulunmuş, kendisini şairin hayranı olarak nitelmiştir.

Bu yazıyı eleştirmek amacıyla *Servet-i Fünûn/Uyanış*’ta<sup>9</sup> Ataç’a hitaben bir açık mektup yazan eleştirmen Hüsamettin Bozok, Ataç’ın şekil, dil ve zevk itibarıyla eski olan Yahya Kemal’i neden övdüğünü anlayamadığını ve övgüsünü abartılı bulduğunu belirtir. Çünkü Ataç, eskiyi seven ya da müdafaa eden biri değildir (Bozok, 1939, Birincikanun 7, s. 34). Bozok, bu yazıdan kısa bir süre ikinci bir mektup daha yazarak Yahya Kemal’in Ataç’ın iddia ettiği gibi “eski kalıbına bürünmüş bir yeni olduğu” görüşüne katılmadığını söyler; ancak bu defa daha itidalli bir dil kullanarak yazının sonunda Ataç’a saygılarını iletir (1939, Birincikanun 28, s. 84).

Nurullah Ataç, Bozok’a cevaben yazdığı iki yazıda Yahya Kemal’in eski olmadığını açıklamaya girişir. *Haber-Akşam Postası*’nda çıkan “İkinci Açık Cevap” yazısında Yahya Kemal’in mazmunlarının tamamen yeni olduğunu, divan şiirinin aksine onun şiirlerinde bütünlüğe ulaşıldığını ve şairin zevkinin Fransız şairlerine benzediğini ifade eder. Bunun yanında Yahya Kemal’in yeniyi takip ettiğini, yeniliği savunan birçok kimse Orhan Veli’yi eleştirirken kendisinin Orhan Veli’yi anladığını sözlerine ekler (Ataç, 1940, Ocak 5, s. 2). Yahya Kemal’le ilgili birçok yazı kaleme alan Ataç, daha önceki polemiklerde görüldüğü gibi sevdiği şairleri kıyasıya savunmaktan çekinmez. Ancak o günlerde genç bir muharrir olan Bozok’un görüşlerini çok da ciddiye almadığı, bu yüzden polemiği devam ettirmediği söylenebilir. Hatta Bozok’a bu açık mektupları neden *Servet-i Fünûn/Uyanış*’ta yayımladığını sorar. Çünkü Bozok, o sıralarda *Ses* ve *Yeni Adam* gibi dergilerde de yazmaktadır. Bu sorunun altında *Servet-i Fünûn/Uyanış*’ın yazı işleri müdürü Halit Fahri Ozansoy’a yönelik bir ima olduğu düşünülebilir. Çünkü yazının sonunda Ataç, Halit Fahri’nin arkadaşlığını sevdiğini ama şiirlerini sevmediğini de sözlerine eklemiştir. Dönemin pek çok mecmuasında kalem oynatan Ataç’ın *Servet-i Fünûn/Uyanış*’ta yazmaması da dikkat çekicidir.

Ataç’ın Yahya Kemal şiiri hakkındaki bir başka münakaşası ise “Mihribâd” şiiriyle ilgilidir. Ekim 1938’de *Foto Magazin*’de yayımlanan bu şiiri ilk okuduğunda ondan hoşlanmadığını belirten

<sup>8</sup> Bu yazılar için bak.: Çağın, Ş. (2013). *Şiir daima şiir: Ataç’ın şiir yazıları*. İstanbul: Dergâh Yayınları.

<sup>9</sup> Ahmet İhsan Tokgöz’ün sahibi olduğu “siyasi ve edebî Türk gazetesi” *Servet-i Fünûn* (sonradan *Uyanış*) 27.03.1891-26.05.1944 tarihleri arasında İstanbul’da haftalık olarak yayımlanır. Derginin 2464 sayısı bulunur. 1926-1947 yılları arasında yazı işleri müdürlüğünü Halit Fahri Ozansoy üstlenmiştir.

Ataç, şiiri tekrar tekrar okuduktan sonra zamanla bu manzumenin Yahya Kemal'in en güzel eserlerinden biri olduğunu anladığını yazar (1938, Birinciteşrin 10, s. 2). Ataç'ın bu yazıdaki itirafı edebiyat dünyasında ses getirmiş; Fazıl Ahmet Aykaç "Bir Sohbet Hatırası" ve "Bir Sohbet Hatırası II" (1938, Mart 14, *Cumhuriyet*), Ahmet Hamdi Tanpınar "Yahya Kemal'e Dair" (1938, Birinciteşrin 4, *Cumhuriyet*), Mustafa Şekip Tunç "Tanrı Şair" (1938, Birinciteşrin 9, *Cumhuriyet*) ve Hasan Âli Yücel "Yahya Kemal Meselesi" (1938, Ekim 17, *Akşam*) yazılarıyla Ataç'ın söylediklerinden hareketle Yahya Kemal şiiri, "Mihrâbâd" şiiri ve edebiyatta zevk ölçüsü hakkındaki fikirlerini belirtmiştir. Edebiyat kamuoyunu belli bir süre meşgul eden bu tartışma, karşılıklı atışmalardan çok, birbirinden zıt görüşlere sahip kişilerin fikir egzersizi yapmalarına neden olduğundan polemik düzeyine ulaşmamıştır denebilir.

## 6. *Aramak* Mecmuası'nda Cahit Tanyol'la Polemik

İzmir'de *Aramak*<sup>10</sup> mecmuasını çıkaran Cahit Tanyol, derginin 4. sayısında "Nurullah Ataç Hakkında" başlıklı bir yazı kaleme alarak Ataç'ın kendi nesli üzerindeki etkisinden söz eder ve onu över. Ataç'ın sıkça eleştirilmesine neden olan çelişkili fikirlerinin neticede bir bütüne ulaştığını iddia eder (1939, Temmuz, ss. 1-5). 10. sayıda yazdığı "Babıali Kukllarına Açık Mektup" yazısında ise eski nesil edebiyatçıları eleştirirken kullandığı "Hepiniz, fikirlerine hücum ettiğiniz, zevkini garip bulduğunuz Nurullah Ataç'ın çomağı ile idare ediliyorsunuz: O ne söylerse, evvelâ itiraz, sonra sükût ve nihayet takdirle karşılıyor, sonra da kendiniz bulmuş gibi, kibirli bir eda takınıyorsunuz" (1940, Şubat: 6) minvalindeki ifadeleriyle Ataç'ın o yıllarda eleştiride bir mihver gibi kabul gördüğünü ifade eder. Bu iki yazıdan da anlaşılacağı gibi Tanyol, Ataç hakkında oldukça olumlu fikirlere sahiptir.

İyi bir süreli yayın okuru olan Nurullah Ataç, *Aramak* mecmuasını da inceler ve zaman zaman burada okuduğu yazılar ve şiirlerle ilgili görüşlerini yazar. Örneğin "Şairler Arasında" adlı yazısında *Aramak*'ta şiir yayımlayan İlhan İleri'nin şiirlerinden övgüyle söz eder (1940, Nisan 12, s. 3). Ancak 7 Temmuz 1939'da *Haber-Akşam Postası* gazetesinde çıkan "Hayata Dair: Bir Mecmua Hakkında" yazısında "güzeli-iyiyi-gerçeği aramak" sloganıyla çıkan dergi için "Fakat yazılarından anladığıma göre, o mecmuayı çıkaranlar pek aramıyor, bilâkis düşündüklerinin doğru olduğundan emin insanlar" (Temmuz 1939, Temmuz 7, s. 3) şeklinde bir eleştiri getirmiş ve dergide okuduklarını pek beğenmediğini açıkça ifade etmiştir. *Aramak*'ın 6. sayısında Kemal Bilbaşar'la mülakat yapan Ataç, burada da kendisini çeşitli vesilelerle öven Tanyol'a çıkışarak onun kendisi hakkında sarf ettiği "münekkit" ve "büyük muharrir" ifadelerini sevmediğini, "...Hele benim medihle, sena ile avlanacağımı zannediyorsanız yanılıyorsunuz" (1939, Eylül: 6) diyerek övülmekten hiç hoşlanmadığını belirtir. Münekkit ifadesinden nefret ettiğini söyleyen Ataç, kendini "birtakım sanat, estetik meselelerinden bahseden bir muharrir" olarak nitelerken yazdıklarına da "müsvedde yığını" demiştir.

Tanyol, *Aramak*'ın 7. sayısında çıkan "Nurullah Ataç'a Mektup" yazısında Ataç'ın ifadelerini haksız bulur. Tanyol'a (1939, Birinciteşrin: 2) göre, bir "essayist"ın (deneme yazarı) yazdıkları "müsvedde yığını" olamaz. Ataç'ı eleştirmen olarak niteleyen Tanyol, onun münekkit kelimesine yönelik eleştirilerini de doğru bulmaz ve kendisine bu sıfatı neden verdiğini şöyle açıklar:

"Ben size bu sıfatı verirken -ki bunu Frenklerin kullandığı manâda istimâl ettim - Mehmet Âkif hakkında tenkit yazan, Fazıl Aykaç'a cevap veren zeki Nurullah Ataç'ı düşündüm. Yoksa 'Haber' gazetesinde "Sarımsak" hakkında bir sütun yazan muharriri değil (1939, Birinciteşrin: 3)."

Ataç'ın *Haber*'de, Tanyol'un ise *Aramak*'ta yazdıkları yazılarla ilerleyen bu polemik; *Aramak* mecmuası, tenkit ve münekkit gibi konular etrafında gelişir. Sanatta himaye ve üstatlık bahsi de

<sup>10</sup> "Güzeli-iyiyi-gerçeği [arayan edebiyat dergisi]" *Aramak*, İzmir'de aylık olarak Cahit Tanyol'un imtiyaz sahipliğinde, Kemal Bilbaşar'ın yazı işleri müdürlüğünde çıkar. Nisan 1939-Eylül 1940 tarihleri arasında basılan derginin 16 sayısı bulunur.

sıkça üzerinde durdukları konulardandır. Ataç, Kemal Bilbaşar'la yaptığı mülakatta, fikir insanların çalışarak kendi yollarını bulmaları gerektiğini ifade eder ve “üstat”lık payesinden neden hoşlanmadığını şöyle açıklar:

“Edebiyatta, sanatta üstatlara inanmak olur, olmaz değil. Fakat insan ancak yaşlandıktan sonra üstatlara inanmalıdır. Gençlikte her şeyi kendi buluyor gibi çalışmalıdır. Sizler sanatı elden ele geçen bir meşale gibi tasavvur ediyorsunuz. Halbuki her sanatkârın kendi meşalesini kendisi yakması, onu hiçbir elden almaması lazımdır” (Bilbaşar, 1939, Eylül, ss. 2-7).

1940'ların başına kadar uzanan bu tartışma, Ataç'ın 1930'ların süreli yayınlarında devam eden en uzun soluklu polemikidir. Tanyol'a karşı eleştirel bir tavır takınmasına rağmen Ataç'ın Tanyol'u ve dergisini takip ettiği söylenebilir. Tanyol ise Ataç'ı zaman zaman daha sert ifadelerle eleştirse bile ona karşı saygılı bir üslup kullanmış, ünlü eleştirmenin kendi nesli için önemini vurgulamıştır.<sup>11</sup>

## 7. Diğer Süreli Yayınlardaki Münakaşalar ve Ataç'a Dair Değıniler

Ataç'ın polemikten ziyade ufak münakaşa olarak değerlendirilebilecek tartışmaları da vardır. Örneğin Ahmet Hamdi Tanpınar'la Ahmet Kutsi Tecer şiiri üzerinden münakaşaya girer. Ataç, 11 Ekim 1932'de *Milliyet*'teki “Fikirler ve İnsanlar” köşesinde Ahmet Kutsi şiirini bir türlü sevmediğini, hatta Kutsi'nin bir şair olduğundan şüphe duyduğunu yazar (1932, s. 2). Yazının devamında şiirlerden alıntılar yaparak onları neden sevmediğini izah eder. Ancak yazının sonunda arkadaş olarak sevdiğini söylediği şaire haksızlık etme korkusuyla “Biz onu, kendilerinden güzel eserler umduğumuz, fakat henüz kudretlerini gösterememiş şairler arasına koyalım ve şu güzel manzumesini, beklediklerimizin müjdecisi diye okuyalım” diyerek “Nerdesin” şiirini alıntılar. 6 Teşrinisani 1932'de bu yazıya cevap olarak yine *Milliyet*'te “Ahmet Kutsi'nin Şiirleri” adlı bir yazı kaleme alan Ahmet Hamdi, “Ahmet Kutsi'de benim en çok sevdiğim taraf şaire takaddüm eden zihnî çalışmadır” (1932, s. 5) der ve Ahmet Kutsi'nin şiirlerini neden sevdiğini açıklarken onu eleştiren Ataç'a bir nevi cevap verir. Ataç'ın beğenmediği şair ve muharrirleri kötü şöhretli bazı frenklere benzetme alışkanlığı olduğunu söyleyen Tanpınar, Ataç'ın Tecer şiirinin zevkine varması için “biraz kabuklarını kırması, biraz halk edebiyatına taşması” gerektiğini yazar. Ataç, bu yazıya cevaben kaleme aldığı “Şiire Dair” yazısında (1932, Kasım 15, ss. 2-3) şiirde parça-küll (bütün) arasındaki ilişki, halk şiiri gibi konulara değindikten sonra kendine özgü alaycı üslubuyla arkadaşı Tanpınar'a yönelik olarak şu sözleri sarf eder: “Hamdi, sen kabuklarını kırdığın zaman o sevdiğin ‘Anneler’ manzumesinin ne kadar yavan bir taklit olduğunu göreceksin. Zaten bunları bilirsin ya!” Şiirin içeriği, dili ve orijinalliği meselelerinde birbirinden farklı fikirlere sahip Tanpınar ile Ataç'ın bu şekilde ilerleyen karşılıklı atışmaları uzun sürmese de poetikaya dair konuların tartışılması adına önemli bir hamle olarak görülebilir.

Ataç'ın 1930'larda edebiyatın sınırlarını aşarak birçok farklı konuyu kapsayan polemikleri de vardır. Örneğin Abidin Dino ve İsmail Hakkı Baltacıođlu'yla Dino'nun çizdiği testi resimleri üzerinden başlayan ve soyut resim ekseninde ilerleyen polemik (1938-1940), Baltacıođlu ile Ataç arasında Karagöz üzerinden devam ederken zamanla kişisel bir tartışmaya döner. Bu tartışma, ilk sayılarında Baltacıođlu'nun çıkardığı *Yeni Adam*<sup>12</sup> dergisinde yer alan Ataç'ın kendisini hep sayıp sevdiğini söylediği Baltacıođlu'yla pek de anlaşamadığını açığa çıkarır (Ayvazođlu, 2023, ss. 274-287).

<sup>11</sup> Ayrıntılı bilgi için bak.: Bağcı, M. (2023). İzmir'de çıkan bir fikir ve sanat dergisi: Aramak (1939-1940). Ş. Çağın, Ö. Nemutlu ve H.H. Durgun (Ed.), *İzmir Araştırmaları Ö. Faruk Huyugüznel'e Armağan* içinde (ss.199-224). İzmir: Kent Yayınları.

<sup>12</sup> İsmail Hakkı Baltacıođlu'nun çıkardığı “fikir gazetesi” *Yeni Adam*, haftalık olarak yayımlanır ve 934 sayıya ulaşır. Yayın hayatını ilk seri (1934-1938) ve ikinci seri (1939-1979) şeklinde sürdürmüştür.

Aynı zamanda bir çevirmen olan Nurullah Ataç, tercüme üzerine de birçok yazı yazmış ve tercüme ile ilgili meselelerde kendisiyle farklı görüşlere sahip kişilerle polemığe girmiştir. *Milliyet*'teki "Haftalık Edebî Musahabe" köşesinde kaleme aldığı "Tercüme Meselesi" (1931, Ağustos 11) başlıklı yazıdan itibaren tercümenin nasıl olması gerektiği, tercüme ve çeviri farkı, tercümede kelime seçimleri gibi konularda fikirlerini belirtmiş; 1940'ların ilk yarısında Peyami Safa, Reşat Nuri Güntekin ve Orhan Burian'la polemığe girmiştir (Çağın, 2020, Ekim, ss. 49-55).

Orhan Veli ve arkadaşlarını ilk eser vermeye başladıkları dönemden itibaren destekleyen Nurullah Ataç bu sebeple de sık sık polemiklerin içinde yer alır. Şiirde bir devrim gerçekleştirmek isteyen Garip şairlerinin şiirleri, Nurullah Ataç'ın olumlu görüşlerinin aksine çoğunlukla alaycı bir tavırla değerlendirilir. Örneğin Hüsamet Nuri (1940, Kasım, ss. 20-21), *Gündüz* mecmuasında çıkan "Bizde Tenkit" yazısında Nurullah Ataç'ın Garip şiirini övmesini tuhaf bulur ve "Belki üstat bu mısralarda bizim göremediğimiz derinlikleri, orijinaliteleri görüyor, bu yüzden de onları beğeniyor olabilir. Fakat biz kristal bir fikir şebneminin salata veya nasır içine gizlenmesini hoş göremediğimiz için istemiyoruz, istemeyeceğiz de" diyerek Garip şiirinin diliyle alay eder.

Zahir Güvemli'nin 1938-1939 yılları arasında İstanbul'da çıkardığı ve 6 sayısı bulunan *Yeni Birlik* dergisinde basılan Lebit Fehmi Yurdoğlu imzalı bir yazıda (1939, Mart 1, s. 8), Ataç'a yönelik olarak edebî bir yazının sınırları içinde hoş karşılamayacağımız "psikopat" ve "ruh hastası" gibi ağır sözler sarf edilir ve ünlü eleştirmenin "birbirile bağlanamayan muhakemeleri, günü gününe uymayan çarpık düşünceleri" olduğu iddia edilir. Orhan Veli'nin "Kitabe-i Seng-i Mezar" şiirinde geçen "Yazık oldu Süleyman Efendi'ye" mısrasına gönderme yapan Yurdoğlu, "Yazık oluyor Nurullah efendiye" diyerek küçümseyici bir dil kullanır.

Orhan Veli'nin Ekim 1938'de *İnsan* dergisinde çıkan "Kitabe-i Seng-i Mezar" şiiri de sıklıkla polemik konusu olur. Şiirde geçen kelimeler ve söz dizimi özellikle gelenekçi şiiri benimseyenler tarafından yadırganır ve "Yazık oldu Süleyman Efendi'ye" dizesiyle dalga geçmek amacıyla şiire nazireler yazılır. Ayrıca şiir, karikatürlere de konu edilir. Şiirde geçen nasır kelimesi ile ilgili ilk karikatür, 17 Şubat 1939'da *Akşam*'da Cemal Nadi tarafından çizilirken (Coşar, 2014, s. 29-33) ilerleyen yıllarda birçok karikatürist, nasır figürlü karikatürler çizmeye devam eder. Bunların bazılarında Nurullah Ataç'ın da yer aldığı görülür. Garip şiiriyle ilgili övgü dolu yazılar yazması, Ataç'ın bu hareketin savunucusu gibi görünmesine neden olur. Dolayısıyla Garip'i eleştirenler, Ataç'ı da hedef almıştır.

Nurullah Ataç, dönemin süreli yayınlarında kimi zaman da bir şiir öznesi olarak karşımıza çıkar. Şeyhî-i Cedid<sup>13</sup> takma isimli bir şair, *Servet-i Fünûn/Uyanış*'ta çıkan "Ataçnâme" şiirini Ataç'a yönelik eleştirileri etrafında kurgular. "Divan Edebiyatından Yeni Numuneler" başlığı altında yayımlanan bu şiir, mesnevi nazım biçiminde düzenlenir. Oldukça uzun olan şiirin Nurullah Ataç'ın ağzından yazıldığı izlenimi verilen bölümü şöyledir:

"Hakka ki münekkidim bugün ben  
Hâmem daha sivridir dikenden  
Battım mı aman diler Şekispir  
Ervaha da zulmüm etti tesir  
Ancak bu sözüm mesel demektir  
Âsar-ı frenk yoksa "tek"tir  
Onlar ne yazarsa bence makbul  
Her Türkçe eser ne olsa malûl

<sup>13</sup> Salâh Birsell, *Kahveler Kitabı*'nda bu takma ismin Zahir Güvemli'ye ait olduğunu belirtir. Bak.: (Birsell, 2014: 258).

Bir garplı küfür de yazsa hoştur  
 Sen kalbini söylesen de boştur  
 Mâdemki benim kısırlığım var  
 Hep bizdekiler fena yazarlar  
 Hâmid bana sorsan sıfırdır

Eş'arına samiam sağırdır" (Şeyhî-i Cedid, 1940, Nisan 4: 327).

Bu dizelerde batılı sanatçıları beğenen Ataç'ın kendi edebiyatımıza karşı mesafeli olduğu ima edilir. Şiirin ilerleyen bölümlerinde Yahya Kemal'i yine Ataç'ın ağzından öven Şeyhî-i Cedid, şiirin sonunda yer alan ve "fahriye" diye adlandırabileceğimiz bölümde ise Ataç'ın kendi kendini övmesini sağlar. Anlaşıldığı kadarıyla Şeyhî-i Cedid'in Ataç'ın münekkit kimliğiyle ilgili ciddi şüpheleri vardır.

Reşat Cemal Emek'in *Varlık*'ta yayımlanan (1938, Ağustos 15) "Şair" şiiri, Nurullah Ataç'ın "Şair Buhranı" (1938, Temmuz 19, *Haber-Akşam Postası*) yazısında şairler hakkında verdiği hükümlerden yola çıkılarak yazılır. Ataç'ın şairlere yönelik eleştirel tavrı karşısında Reşat Cemal, şair olmaktan duyduğu mutluluğu dile getirmiştir. Sıtkı Akozan'ın *Yeni Ses* dergisinde çıkan "Terkib-i Bent I" (1939, Temmuz) ve "Terkib-i Bent II" (1939, Ağustos) şiirleri ile Haydar Çeçen'in *Yurt* dergisindeki "Koşma: Tasfiye Babında" (1940, Şubat) şiiri de Ataç'a yönelik olumsuz göndermeler içerir.

## 8. Sonuç

Kendisini münekkit olarak değil, "essayiste" ya da "moralist" (deneme yazarı) olarak nitelermeyi seven Nurullah Ataç, izlenimci tenkit anlayışını benimserken eserleri ve şahısları kendi beğeni ölçütlerine göre değerlendirir. Öznel fikirleri zaman içinde değişime uğrar ve bu değişim yazılarından takip edilebilir. Bu nedenle çelişkili fikirlere sahip olduğu yönünde bir kanaatin oluşmasına neden olur. Özellikle polemiklerindeki satır aralarını okuduğumuzda bu tarzda bir "eleştirmeci" olmasından memnun olduğu hissedilir. Sohbet tarzındaki yazıları muhataplarında cevap verme isteği yaratmış olacak ki dönemin süreli yayınlarındaki birçok yazı, haber, mülakat, soruşturma ve açık mektupta, hatta şiirde Ataç'tan söz etmek neredeyse kaçınılmaz hâle gelir. Ataç, böylece kendisi bundan hoşlanmasa da "otoriter münekkit" konumuna yerleştirilir.

Nurullah Ataç, başkaları tarafından takip edildiğinin ve fikirlerinin münakaşa konusu yapıldığının farkındadır. 21 Kasım 1939'da *Akşam* gazetesinde yayımladığı "Denilebilir Ki" başlıklı yazıda bir mecmuada kendisinden, ismini vermeden, şiir ve edebiyat düşmanı diye bahseden bir yazara: "Ben bu memlekette şiiri, edebiyatı benim kadar seven adama az rastgeldim" (1939, Kasım 21, s. 3,7) ifadeleriyle cevap verir. Böylece eleştirilerini edebiyatın sınırları içinde yaptığını, başkaları gibi eş dost övmekle ilgilenmediğini söyler. Onu durmadan eleştirenlerin de kendisinin o günün edebiyatında âdeta bir mihenk taşı olduğunu kabul ettiklerini iddia eder. Bu ifadelerden de anlaşılacağı üzere Ataç, zevk anlayışından ödün vermeyen, peşin hükümlerle hareket etmeyen, kendinden son derece emin bir eleştirmen portresi çizer. Süreli yayınlarda iz sürüldüğünde dönemin tartışma konuları ve polemikleri gün yüzüne çıkarılacak ve edebiyatın gelişiminin - mesele kişisel bir alana çekilmediği müddetçe- biraz da bu polemiklerden doğduğu anlaşılacaktır. Nurullah Ataç'ın yazıları bunun için oldukça zengin bir malzeme sunar.

## Kaynakça

Akozan, M.S. (1939, Temmuz). Terkib-i bent I. *Yeni Ses*, (2), 8.

Akozan, M.S. (1939, Ağustos). Terkib-i bent II. *Yeni Ses*, (3), 8.

Ataç, N. (1931, Ağustos 11). Haftalık Edebî Musahabe: Tercüme Meselesi. *Milliyet*.

- Ataç, N. (1932, Şubat 18). Necip Fazıl. *Milliyet*, 2.
- Ataç, N. (1932, Ekim 11). Ahmet Kutsi. *Milliyet*, 2.
- Ataç, N. (1932, Kasım 15). Şiire dair. *Milliyet*, 2-3.
- Ataç, N. (1934, Ocak 27). Durmuş bir adam. *Milliyet*, 4.
- Ataç, N. (1934, Şubat 24). Öz şiir. *Milliyet*, 4.
- Ataç, N. (1934, Nisan 7). Küskün Sanatkâr. *Milliyet*, 4.
- Ataç, N. (1936, Nisan 20). Ölen Edebiyat. *Akşam*, 3,8.
- Ataç, N. (1936, Haziran 6). Vezin Davası. *Akşam*, 3-4.
- Ataç, N. (1936, Haziran 20). Bir Cevap. *Akşam*, 3-5.
- Ataç, N. (1938, Nisan 5). Hayata Dair: Tenkid Meselesi. *Haber-Akşam Postası*, 3.
- Ataç, N. (1938, Nisan 9). Hayata Dair: Daima Tenkid. *Haber-Akşam Postası*, 3.
- Ataç, N. (1938, Temmuz 15). Bir Mektup. *İnsan*, (4), 369-373.
- Ataç, N. (1938, Temmuz 19). Şair Buhranı. *Haber-Akşam Postası*, 3.
- Ataç, N. (1938, Birinciteşrin 10). Bir Şiir. *Haber-Akşam Postası*, 2.
- Ataç, N. (1939, Temmuz 7). Hayata Dair: Bir Mecmua Hakkında. *Haber-Akşam Postası*, 3.
- Ataç, N. (1939, Kasım 1). Yahya Kemal. *Foto Magazin*, (19), 12-13.
- Ataç, N. (1939, Kasım 21). Denilebilir ki. *Akşam*, 3,7.
- Ataç, N. (1939, Kasım 26). Düşünceler. *Haber-Akşam Postası*, 2.
- Ataç, N. (1939, Kasım 29). Hayata Dair: Notlar. *Haber-Akşam Postası*, 2
- Ataç, N. (1940, Ocak 5). İkinci Açık Cevap. *Haber-Akşam Postası*, 2.
- Ataç, N. (1940, Nisan 12). Şairler Arasında. *Haber-Akşam Postası*, 3.
- Aykaç, F.A. (1938, Mart 14). Bir Sohbet Hatırası II. *Cumhuriyet*, (4967), 3.
- Ayvazoğlu, B. (2023). *Ataç: "prospero, caliban'a karşı"*. İstanbul: Everest Yayınları.
- Bağcı, M. (2023). İzmir'de çıkan bir fikir ve sanat dergisi: Aramak (1939-1940). Ş. Çağın, Ö. Nemutlu ve H.H. Durgun (Ed.), *İzmir Araştırmaları Ö. Faruk Huyugüzel'e Armağan* içinde (ss.199-224). İzmir: Kent Yayınları.
- Bilbaşar, K. (1939, Eylül). Nurullah Ataç ve Ahmet Hamdi Tanpınar ile mülakat. *Aramak*, (6), 2-7.
- Birsel, S. (2014). *Salâh bey tarihi 1: kahveler kitabı* (6. Basım). İstanbul: Sel Yayıncılık.
- Bozok, H. (1939, Birincikanun 7). Nurullah Ataç'a açık mektup. *Servet-i Fünûn/ Uyanış*, 87/23 (2259-574), 34.
- Bozok, H. (1939, Birincikanun 28). Nurullah Ataç'a ikinci mektup. *Servet-i Fünûn/ Uyanış*, 87/23 (2262-577), 84.
- Coşar, Said. (2014, Nisan Mayıs). Süleyman Efendinin nasırına karikatürlerden bakmak... *Granada*, 7, 29-33.
- Çağın, Ş. (2012). *Bir eleştirmeni olarak Nurullah Ataç*. İstanbul: Dergâh Yayınları.
- Çağın, Ş. (2013). *Şiir daima şiir: Ataç'ın şiir yazıları*. İstanbul: Dergâh Yayınları.

- Çağın, Ş. (2020, Ekim). Nurullah Ataç'ın tercüme ve tercüme tenkidi üzerine yazıları. *Yeni Türk Edebiyatı*, (22), 35-60.
- Çeçen, H. (1940, Şubat). Koşma: Tasfiye babında. *Yurt*, (1), 12.
- Demir, Ş. (2014, Kış). Tartışma ve polemik kavramlarına dair. *21. Yüzyılda Eğitim ve Toplum*, 3 (9), 183-192.
- Edebiyat ve Tenkit (Necip Fazıl B.'in Cevabı). (1934, 26 Mart). *Yeni Adam*, 1(13), 7.
- Emek, R.C. (1938, Ağustos 15). Şair. *Varlık*, 6 (123), 38.
- Es, H.F. (1939, Şubat 14). B. Nurullah Ataç Diyor Ki... *Akşam*, 7,9.
- Eyüboğlu, S. (1938, Nisan 15). Yeni türk sanatkârı yahut Frenk'ten Türk'e dönüş. *İnsan*, 1, 31-38.
- Gariper, C. ve Bayraktar, Y. (2017). Eleştirinin ve polemiğin kıskacında Nurullah Ataç ve Necip Fazıl. *Söylem Filoloji Dergisi*, 2(2), 194-212.
- Hüsametdin Nuri (1940, Kasım). Bizde Tenkit. *Gündüz*, 8(42), 20-21.
- Karataş, T. (2018, Haziran Temmuz Ağustos). Fikirlerin çarpışması yahut kalem kavgası. *Hece* (Türk Edebiyatında Polemikler Özel Sayısı- 258/259/260), 17-22.
- Kısakürek, N.F. (1936, Nisan 4). Nurullah Ataç'a. *Ağaç*, (4), 16.
- Kısakürek, N.F. (1936, Haziran 13). İşte Tenkit! *Ağaç*, (11), 15.
- Kısakürek, N.F. (1946, Kasım 1). Edebiyat mahkemesi bay Nurullah Ataç. *Büyük Doğu*, 53, 16.
- Kısakürek, N. F. (1946, Kasım 22). Edebiyat mahkemesi bay Nurullah Ataç. *Büyük Doğu*, 55, 16.
- Kısakürek, N. F. (1946, Kasım 29). Edebiyat Mahkemesi Bay Nurullah Ataç. *Büyük Doğu*, 56, 16.
- Nayır, Y. N. (1937, Temmuz 15). Hakiki Münekkide Dair. *Varlık*, 5(97), 386-388.
- Nayır, Y. N. (1938, Mart 31). Münekkidsizlik. *Ulus*, (5985), 2.
- Nayır, Y. N. (1938, Nisan 7). Yine Tenkide Dair. *Ulus*, (5992), 2.
- On Beş Günün Akisleri: Tenkit Meselesi Üzerinde Bir Münakaşa. (1938, Mayıs 1). *Varlık*, 5(116), 697-699.
- On Beş Günün Akisleri: Tenkide Dair Bir Münakaşa. (1938, Mayıs 15). *Varlık*, 5(117), 713-714.
- Sabahattin Rahmi. (1934, Şubat 15). Öz Şiir Meselesi. *Varlık*, 1(15), 232.
- Sabahattin Rahmi. (1934, Mart 15). Şiir ve Musiki -Nurullah Ata Beyfendiye Cevap-. 1(17), 262-263.
- Şeyhî-i Cedid (1940, Nisan 4). Ataçnâme. *Servet-i Fünûn/ Uyanış*, 87-23 (2276), 327.
- Tanpınar, A. H. (1932, Teşrinisani 6). Ahmet Kutsi'nin Şiirleri. *Milliyet*, 5.
- Tanpınar, A. H. (1938, Birinciteşrin 4). Yahya Kemal'e Dair. *Cumhuriyet*, (5171), 3.
- Tanyol, C. (1939, Temmuz). Nurullah Ataç Hakkında. *Aramak*, 4, 1-5.
- Tanyol, C. (1939, Birinciteşrin). Nurullah Ataç'a Mektup. *Aramak*, 2(7), 1-4.
- Tanyol, C. (1940, Şubat). "Babıali Kukllarına Açık Mektup. *Aramak*, 2(10), 3-6.
- Tunç, M.Ş. (1938, Birinciteşrin 9). Tanrı Şair. *Cumhuriyet*, (5176), 3.
- Türk Dil Kurumu Sözlükleri. Erişim adresi: <https://sozluk.gov.tr/>

Yalçın, H. C. (1934, Kanunusani 25). Matbuat hayatı: Necip Fazıl Bey. *Fikir Hareketleri*, 14, 11-13.

Yalçın, H. C. (1934, Şubat 8). Matbuat hayatı: Kendine tapan bir adam. *Fikir Hareketleri*, 16, 10-12.

Yurdođlu, L.F. (1939, Mart 1). Babıalî dahîsine, 'Yazık olan Nurullah Efendiye!' ve Yeni Birlik'e dair. *Yeni Birlik*, 5, 8.

Yücel, H. Â. (1938, Ekim 17). Yahya Kemal meselesi. *Akşam*, (7186), 6.





KÜTAHYA  
DUMLUPINAR ÜNİVERSİTESİ  
LİSANSÜSTÜ  
EĞİTİM  
ENSTİTÜSÜ

## KÜTAHYA DUMLUPINAR ÜNİVERSİTESİ

Kütahya Dumlupınar Üniversitesi bünyesinde 1 enstitü, 11 fakülte, 1 yüksekokul ve 14 meslek yüksekokulu bulunmaktadır. Araştırmacı, üretken, kişisel ve mesleki alanda kendini sürekli geliştiren, çevreye ve topluma duyarlı, yenilikçi, etik değerlere bağlı erdemli bireyler yetiştirmeyi amaç edinen üniversite, Kentin, bölgenin ve ülkenin yaşam kalitesini artırıcı hizmet ve çözümler sunmayı kendisine görev edinmiştir.

## KÜTAHYA ZAFER ANITI

Çatılmış silahların uzaktan görünüşü veya alev alev meşale hissini uyandıran Zafer Anıtı, asıl manası ile Kurtuluş Savaşını sem bolize eder. Anıtı bir bütün olarak meydana getiren değişik yöndeki üçgen bloklar; milletimizin, yakın ve uzak milletlerin göstermeye hazırlandıkları haksızlığa fevran, iç ve dıştaki düşman kuvvetlerinin mukabil hareketlerini ve çeşitli müdahalelerden sonra, milletin tek vücut halinde birleşerek kazandığı 30 Ağustos Zaferini canlandırır ve gelecek nesilleri Türk milletini içte ve dışta meydana gelebilecek kötü tesirlere karşı, er geç birleşerek zafere gidebileceğini sembolize eder.

## AIZANOI ANTİK KENTİ

Aizanoi Antik Kenti Kütahya Çavdarhisar İlçe merkezinde, Kütahya'ya 50 km uzaklıktadır. Penkalas (Kocaçay) Irmağının yukarı kesiminde tanrıça Meter Steunene'nin kutsal mağarası civarında yaşayan Frigyalıların öncülü olarak antik kaynaklarda geçen Azan adlı mitoloji kahramanının su perisi Erato ile efsanevi kral Arkas'ın birleşmesinden Aizanoi şehrinin ortaya çıktığı sanılmaktadır. Aizanoi Antik Kenti pek çok bakımdan ilkleri barındırmaktadır. Bunlardan birisi de dünyanın ilk borsası olarak bilinen Macellum alanının Aizanoi'deki tespitidir.