

20 2017

ISSN 1301-2746

ADALYA

The Annual of the Koç University Suna & İnan Kırac Research Center
for Mediterranean Civilizations

(OFFPRINT)



AKMED

KOÇ UNIVERSITY

Suna & İnan Kırac

Research Center for

Mediterranean Civilizations

ADALYA

The Annual of the Koç University Suna & İnan Kırac Research Center
for Mediterranean Civilizations (AKMED)

<i>Mode of publication</i>	Worldwide periodical
<i>Publisher certificate number</i>	25840
ISSN	1301-2746
<i>Publisher management</i>	Koç University Rumelifeneri Yolu, 34450 Sariyer / İstanbul
<i>Publisher</i>	President Umran Savaş İnan on behalf of Koç University
<i>Editor-in-chief</i>	Oğuz Tekin
<i>Editor</i>	Tarkan Kahya
<i>Advisory Board</i>	Haluk Abbasoğlu, Jürgen Borchhardt, Thomas Corsten, Jacques des Courtils, Vedat Çelgin, Nevzat Çevik, İnci Delemen, Refik Duru, Serra Durugönül, Hansgerd Hellenkemper, Frank Kolb, Wolfram Martini, Mehmet Özdoğan, Mehmet Özsait, Urs Peschlow, Felix Pirson, Scott Redford, Denis Rousset, Christof Schuler, R. R. R. Smith, Oğuz Tekin, Gülsün Umurtak, Burhan Varkıvanç, Michael Wörrle, Martin Zimmerman
<i>English copyediting</i>	Mark Wilson
©	Koç University AKMED, 2017
	Adalya, a peer reviewed publication, is indexed in the A&HCI (Arts & Humanities Citation Index) and CC/A&H (Current Contents / Arts & Humanities).
<i>Production</i>	Zero Production Ltd. Abdullah Sok. No. 17 Taksim 34433 İstanbul Tel: +90 (212) 244 75 21 • Fax: +90 (212) 244 32 09 info@zerobooksonline.com ; www.zerobooksonline.com
<i>Printing</i>	Oksijen Basım ve Matbaacılık San. Tic. Ltd. Şti. 100. Yıl Mah. Matbaacılar Sit. 2. Cad. No: 202/A Bağcılar - İstanbul Tel: +90 (212) 325 71 25 • Fax: +90 (212) 325 61 99 Certificate number: 29487
<i>Mailing address</i>	Barbaros Mah. Kocatepe Sok. No. 25 Kaleiçi 07100 Antalya - TURKEY Tel: +90 (242) 243 42 74 • Fax: +90 (242) 243 80 13 https://akmed.ku.edu.tr
<i>E-mail address</i>	akmed@ku.edu.tr



KOÇ ÜNİVERSİTESİ



AKMED

KOÇ UNIVERSITY

Suna & İnan Kırac

Research Center for

Mediterranean Civilizations

Contents

Rana Özbal <i>Reconsidering Identity in the Halaf World: A Study of Coarse Wares in Sixth Millennium North Mesopotamia</i>	1
Abdullah Hacı <i>İlk Tunç Çağı'na Tarihlenen Anadolu Metalik Çanak Çömleğine İlişkin Yeni Bilgiler: Göltepe Buluntuları</i>	21
Bekir Özer <i>Pedasa Athena Kutsal Alanı Arkaik Dönem Kıbrıs Mortarları ve Bölgeler Arası Ticari İlişkilerdeki Rolü</i>	41
Elçin Doğan Gürbüzler – Cennet Pişkin Ayvazoğlu <i>Klaros'tan Pişmiş Toprak Barbitoslu Figürinlerin İkonografisi</i>	69
Gökhan Çoşkun <i>A One-Edged Curved Sword from Seyitömer Höyük</i>	83
Sevgi Sarıkaya <i>The Diplomatic and Strategic Maneuvers of Tissaphernes, Satrap of Sardis</i>	111
Marko Kiessel <i>Hof- und Fassadengräber auf der Karpashalbinsel Zyperns? Bemerkungen zu Kammergräbern in der Flur „Spiliosus“ nahe Aphendrika</i>	135
Erkan Dünder – Ali Akın Akyol <i>Unguentarium Production at Patara and a New Unguentarium Form: Archaeological and Archaeometric Interpretation</i>	157
Hülya Kökmen Seyirci <i>Ksanthos Güney Kent Kapısı ve Evreleri</i>	181
Julian Bennett <i>“Becoming a Roman”: Anatolians in the Imperial Roman Navy</i>	213
Lisa Peloschek – Martin Seyer – Banu Yener-Marksteiner – Philip Bes <i>Limestone, Diorite and Radiolarite: First Petrographic Data of Fired Clay Objects from Limyra (Southwest Turkey)</i>	241
Burhan Varkıvanç <i>The Stone Architecture of the Proskene of the Theater in Kaunos</i>	267
Ümit Aydınoglu <i>Doğu Dağlık Kilikia'daki Kırsal Yerleşimlerde Peristyl Avlulu Konutlar</i>	291

Pınar Özlem-Aytaçlar <i>Some Inscriptions from Pisidia</i>	315
Guntram Koch <i>Überlegungen zum Ende der Sarkophag-Produktion in Kleinasien</i>	323
Gökçen Kurtuluş Öztaşkın – Sinan Sertel <i>Olympos Piskoposluk Kilisesi'ndeki Nef Ayırımı Düzenlemeleri ve Levha Yanı Uygulaması</i>	357
Peter Talloen – Ralf Vandam – Manuela Broisch – Jeroen Poblome <i>A Byzantine Church Discovered in the Village of Ağlasun (Burdur): Some More Light on Dark Age Pisidia</i>	375
İzzet Duyar – Derya Atamtürk <i>Tlos (Seydikemer, Muğla) Kazılarında Ortaya Çıkarılan Orta Bizans Dönemi İskeletlerinde Ağız ve Diş Sağlığı</i>	405
Ebru Fındık <i>Bir Güzellik Nesnesi Olarak Cam Bilezikler: Demre/Myra Aziz Nikolaos Kilisesi Buluntuları (1989-2016)</i>	423
Güven Dinç <i>The Social and Economic Status of the Rum (Greeks) of Antalya in the First Half of the 19th Century</i>	449
Book Review	
Netice Yıldız <i>A New Book about Kyrenia, the Harbor Town of Cyprus</i>	491

İlk Tunç Çağı'na Tarihlenen Anadolu Metalik Çanak Çömleğine İlişkin Yeni Bilgiler: Göltepe Buluntuları

Abdullah HACAR*

1980'li yılların sonlarında A. Yener tarafından Orta Torosların kuzeyinde başlatılan arkeolojik araştırma, sadece Anadolu'nun değil, tüm Yakınođu'nun 3. binyıl madencilğine ilişkin bilgilerimizi tekrar gözden geçirmemizi sağladı¹. Elde edilen veriler erken maden üretimi aşamalarının yanında, kalaylı tunç denemelerinin ilk kez Anadolu insanının kendi kalayını kullanarak yaptığını göstermiştir².

Yener başkanlığında yapılan araştırmalar nitelik yönünden 2 başlık altında incelenebilir: Bunlardan ilki Niğde İli'nin güneyinde Orta Toros Dağlarının kuzeyinde yer alan Bolcardağ ve Çamardı ilçelerini kapsayan yüzey araştırmalarıdır. İkincisi ise Kestel maden ocağı ve Göltepe madenci yerleşmesinde yapılan kazılardır. Her iki arkeolojik alan da Niğde İli, Çamardı İlçesi, Celaller Köyü sınırları içerisinde birbirlerinden yaklaşık 2 km uzaklıkta yer almaktadır³ (Res. 1-3).

Göltepe ve Kestel maden ocağının yer aldığı, Orta Toros Dağlarının kuzeyindeki bu bölge, deniz seviyesinden yaklaşık 1700-2000 m yükseklikte dağlık bir alandır. Bölgeler arası ulaşım imkân veren az sayıdaki doğal geçitten biri olan Ecemiş fay kırığının oluşturduğu Ecemiş koridoru, Orta Anadolu'yu Kilikya'ya ve dolayısıyla tüm Yakınođu'ya bağlamaktadır (Res. 1, 4). Bu coğrafi yapı Anadolu'nun kültürel gelişimi için oldukça önemlidir. Özellikle Orta Anadolu tarihöncesi kültürleri, doğal bir set görevi gören bu dağlık bölge nedeniyle Yakınođu'nun gelişmiş kültürlerinden çok fazla etkilenmeden, kendi kültürel gelişimini gerçekleştirmiştir⁴. Ayrıca doğal geçitler vasıtası ile bilgi ve mal aktarımı karşılıklı olarak her dönemde sağlanmıştır. Böylece her iki bölgede gelişen teknolojik veya düşünsel yeniliklerin bölgeler arası geçişi, çoğu zaman kültürel baskı olmadan gerçekleşmiştir.

Dağlık bölgenin ender görülen tarım arazileri, dere ve nehirlerin aşındırması sonucu dağların arasında oluşmuş dar vadilerin, nispeten genişleyerek, alüvyonların birikmesine imkan verdiği alanlarda bulunmaktadır. Bu nedenle bölgenin dağlık yapısı verimli bir şekilde tarım

* Dr. Abdullah Hacı, Hitit Üniversitesi, Fen Edebiyat Fakültesi, Arkeoloji Bölümü, Ulukavak 19040, Çorum.
E-posta: abduallahhacar@hotmail.com

Göltepe buluntularını değerlendirmeme izin veren ve makale yazımı sırasında her türlü desteği gösteren A. Yener'e ve Niğde Müzesi uzmanlarına teşekkür ederim.

¹ Yener 2000, 76; Yener v.d. 2003, 185-186; Özbal – Çıtakoğlu 1994, 177-178.

² Yener 1994, 203; Yener – Goodway 1992; Yener – Vandiver 1993.

³ Her iki alan, karşılıklı olarak birbirleri üzerinden rahatça görülebilmektedir (Res. 2).

⁴ Özdoğan 1996, 191-192.

yapmaya çok da uygun değildir. Buna karşın Kestel ve Göltepe, günümüzde de yoğun bir şekilde yapılan hayvancılığa daha uygun bir alanda yer almaktadır. Besin ekonomisi açısından bu, önemli bir girdi olarak değerlendirilebilir. Ancak kazı buluntularının ve bölgenin potansiyeli dikkate alındığında, esas ekonominin İlk Tunç Çağı'nda önemi artan maden üretimine dayanıldığını düşünmek daha doğrudur.

Çalışmamızda değerlendirdiğimiz çanak çömlek türü dönemi için sıra dışı özellikleri nedeniyle literatüre 'metalik mal/Metallic Ware' olarak geçmiştir⁵. İnce cidar, keskin hatlara sahip profil, omphalos dip ile sert, camsı cidarlar ve boya bezeme metalik malın sıra dışı özellikleri arasında sayılabilir. Bugüne kadar Yener başkanlığında Orta Torosların kuzeyinde gerçekleştirilen araştırmalar dışında değişik uzmanlarca Konya ve Kilikya'da yürütülen yüzey araştırmalarında ve düşük oranlarda da olsa Tarsus, Kilisetepe, Acemhöyük, Kültepe ve Topak Höyük gibi kazılarda bu mal grubuna ait çanak çömlekler ele geçmiştir⁶. Birbirinden uzak bölgelerde yürütülen kazılarda bu mal grubunun ele geçmesi bize bölgeler arası karşılaştırma imkânı sağlamaktadır. Tüm Kapadokya yerleşmelerinin kazı buluntuları yaklaşık İTÇ II sonu ile İTÇ IIIA (MÖ 2500-2200) arasına tarihlenmektedir. Kilikya yerleşmelerinde ise bu çalışmada buluntuları değerlendirilen Göltepe ile paralel olarak daha erken bir tarihte bu mal grubunun ortaya çıktığı anlaşılmaktadır.

Göltepe kazılarında ele geçen yoğun miktardaki Anadolu metalik mal türü kaplar, tüm İlk Tunç Çağı malzemesi ile birlikte, 2012 yılından itibaren tekrar incelemeye alınmıştır⁷. Bu inceleme sonucunda bu kap türünün üretimine, ortaya çıktığı ve kullanımında kaldığı tarihlere ve dağlık bölgedeki niceliğine ilişkin yeni bilgiler elde edilmiştir. Özellikle üretim hatası kırık parçalardan elde edilen bilgilerle, bu mala ait kapların standartlaşmış, belli aşamalarını kapsayan bir süreçle, uzman bir kesim tarafından üretildiği kesinleşmiştir.

Metalik malın üretiminde gözlenen aşağıda ayrıntılı olarak açıklanacak bu yeni özellikler, kontrol altında tutulması gereken bölgenin doğal geçitleri ve dönemin maden üretimi ile birlikte değerlendirildiğinde, dönemin toplum yapısını tanımlayacak yorumlarda bulunmamıza imkân sağlamaktadır. Bu çalışmada, metalik malın üretimine ilişkin tespit edilen yeni bilgiler verilecektir. Bunun dışında bu yeni bilgilerin işaret ettiği 'uzmanlık' ve 'kontrol' göstergeleri ile dönemin diğer buluntuları temel alınarak, bu çanak çömlek grubunu kullanan toplumun sosyo-ekonomik ve siyasal yapısına ilişkin yeni yorumlarda bulunulacaktır.

Göltepe Anadolu Metalik Çanak Çömleği

Genel Özellikler

Göltepe'de ele geçen Anadolu metalik mal grubuna ait çanak çömlekler iki farklı üretim tekniğine sahiptir. Her ne kadar benzer üretim aşamaları görülse de hem kullanılan hamurun yapısal özelliklerinde hem de yüzey işlemlerinde farklılıklar görülmektedir. Üretim özellikleri

⁵ Mellaart 1963, 228. Metalik dışında bu mal grubu için ayrıca 'darboğaz kapları', 'boyalı metalik mal', 'yalın taşçık katkılı kırmızı mal/plain red gritty ware', 'taşçık katkılı kırmızı mal: ince kayısı renkli alt grup/red gritty ware: thin apricot subgroup', çizi veya kabartma bezemeli ince taşçık katkılı kırmızı mal/fine red gritty ware with incised or plastic ornament ware' veya açık renkli tutamaklı minyatür mal/light clay miniature lug ware terimleri de kullanılmıştır. bk.: Mellaart 1962; Goldman 1956, 94, 99, 107-108, 121; Güneri 1989; Öztan 1989.

⁶ Seton-Williams 1954; Mellaart 1954, 191; Mellaart 1963, 211; Goldman 1956, 107-108, 116-117; Özgüç 1986; Öztan 1989; Güneri 1989; Mellink 1989; Şenyurt v.d. 2014, 69, Çiz. 4.5-6.

⁷ Çalışmamız sırasında incelenen metalik malın üretim tekniğini yansıtan gövde ve ağız kenarı parçalarının sayısı yaklaşık 230'dur.

göz önünde tutularak bu iki farklı tür, çalışmamızda sırasıyla a) yalın ve b) klasik metalik mal olarak isimlendirmiştir.

Yalın metalik kapların hamur katkı boyutları ve pekişme durumu ile yüzey işlemleri ikinci gruptan farklılık göstermektedir (Res. 8.1, 4, 11.7). Bu grubun hamuru nispeten daha iri taşçık, kireç ve kum katkılıdır. Hamurun pekişme derecesi de ikinci gruba göre daha zayıftır. Hamur, kahverengi (2.5YR 5/4, 4/4-5), kiremit (2.5YR 6/8, 7/6-8) veya devetüyü (7.5YR 7/4) rengindedir. Pişme derecesi oldukça iyidir. Birkaç istisna dışında hiçbir örnekte siyah veya gri öz görülmemektedir. Kırık cidarlar genellikle oldukça keskindir. Yalın metalik malı, klasik metalik maldan kolayca ayırmamızı sağlayan en önemli özellik ise daha yalın bir üretim tarzına sahip yüzey işlemleridir. Çoğunluğu astarsız olmasına rağmen ince kıvamlı kendinden astarlı örnekler de ele geçmiştir. Astarlı veya astarsız bütün örneklerin yüzeyinde pişme sırasında yanan, katkı olarak kullanılmış kireç boşlukları veya yüzeyi pürüzlü hale getiren kum katkıları rahatlıkla izlenebilmektedir (Res. 8.1, 4, 11.7). Bu nitelik, Tarsus'da tespit edilen kırmızı-turuncu mal/red-orange gritty ware ile benzerlik taşımaktadır⁸.

Klasik metalik mal bir önceki gruba göre daha ince mineral katkılı ve artılmış hamura sahiptir. İnce taşçık ve kireç katkılı⁹, oldukça iyi pekişmiş hamur, genellikle devetüyü (7.5YR 7/4-6) (5YR 6/6, 7/6), krem (10YR 8/3), gri (10YR 7/1-2), kahverengi (5YR 4/4, 6/4, 7.5 YR 6/3, 10R 4/1, 5/8) ve kırmızı (2.5 YR 6-5/8) tonlarındadır (Res. 8.2-3, 5-6, 9.1-4, 10.1-4, 11.1-6, 8-9). Oldukça yüksek ısıda fırımlandığından, kırık cidarlar sert camsı özelliktedir¹⁰. Açık formların iç ve dış yüzeyleri boyunlu, kapalı kapların ise içte omuz hizası ile tüm dış yüzeyleri astarlıdır. Astar genellikle kabın kendi hamuru inceltilecek uygulanmıştır. Bu nedenle astar rengi fırınlanma sırasında oluşan ton farkları dikkate alınmazsa genellikle hamur ile aynı renktedir. Ancak yukarıda verilen renk tonlarının, hamur ve astarda uygulandığı değişik kombinasyonlar da görülmektedir. Sayıca daha az orandaki bazı örnekler ise koyu kırmızı, kahverengi, siyah ve mor boya astarlıdır (Res. 8.3, 9.3, 10.1, 4).

Açıklama büyük oranda dış yüzeyin tamamında mat olarak uygulanmıştır. Ender olarak, özellikle boya astarlı örneklerde parlak açıklama görülmektedir (Res. 8.3, 10.1). Aynı oranlarda dış yüzeyin astarsız ve açıkta bırakıldığı örnekler de ele geçmiştir. Çoğu örnekte açık vuruş izleri görülebilmektedir. Bazı boyunlu formların ağız kenarından boyun gövde birleşimine dik inen açık vuruşları ile yapılmış bezeme görülmektedir (Res. 7.1). Ancak oldukça mat bir açıklama uygulandığından fark edilmesi güçtür. Boyunlu kapların gövdelerinin iç yüzeyinde çoğu zaman astar ve açık görülmez. Bunun yerine çoğu örneğin iç yüzeylerinde bir alet yardımıyla yapılmış sıyırma veya düzelti izleri görülmektedir (Res. 9.1, 11.8). Bu durum aşağıda anlatılacak metalik malın standartlaşmış üretim tarzı ile ilgili olmalıdır.

Formlar

Formların çoğunluğu yalın ve klasik metalik mal gruplarına özgü olarak üretilmiştir. Metalik mal grubuna giren kâselerin dışında hiçbir testi, çömlek veya fincan formunun benzeri dönemin diğer çanak çömlek mal gruplarında görülmez. Kâseler dışındaki tüm formlar keskin açılı

⁸ Mellink 1989, 320-321, Pl. 1, 3a-3b.

⁹ Klasik metalik mala ait bazı örneklerin, 'İnce Kesit' ve 'Nötron Aktivasyon Analizleri (NAA)' Doktora tezi kapsamında Friedman tarafından yapılmıştır. Klasik metalik malın ayrıntılı kil bileşenleri için bk.: Friedman 2000, 161-170.

¹⁰ Friedman, Göltepe metalik mallarının aslında yüksek ısıda pişirilmediğini, hamurunun içerisinde bulunan piroksen (magnezyum silikat) sayesinde yüksek ısıda fırınlanan kaplar gibi geçirimsiz sert bir yüzeye sahip olduğunu belirtmektedir. bk.: Friedman 2000, 170. Ancak Göltepe'de yüksek ısıya ulaşan fırınlanmadan dolayı erimiş bazı kap parçalarının tespit edilmesi tam tersi bir durumu ortaya koymaktadır (Res. 8.5).

profillere sahiptir. Göltepe'de toplam 5 kase, 6 testi, 4 çömlek, 1 fincan formu tespit edilmiştir (Res. 5-7). Ancak Göltepe dışında, özellikle Konya ve Niğde merkezlerinde ele geçen örnekler, Anadolu metalik malın form çeşitliliğinin daha fazla olduğunu bizlere göstermektedir¹¹.

Testi, çömlek ve fincan formlarının tamamında kulp görülmektedir. Kulpların büyük çoğunluğunda bir alet yardımı ile çoğunlukla baskı veya çizgi tekniğinde işlenmiş marka/çömlekçi işareti? bulunmaktadır (Res. 5.8, 6.2, 6, 7.2, 4,7-9, 14-15, 8.4, 9.1, 4, 10.1, 11. 6-7, 9). Genellikle kulpların ağız kenarına yakın, üst kısımlarında yer alan bu markalar, yan yana veya birbirine dik, bir veya daha fazla çizgiden oluşmaktadır. Bunun dışında, kulpların iç veya yan tarafına, gövde ile birleşen kısımlarının dış tarafına işlenmiş birçok örnek de bulunmaktadır. Göltepe'de çizgilerin yanı sıra oldukça fazla sayıda nokta veya geniş sığ oyuklarla değişik kombinasyonların oluşturulduğu birbirine benzemeyen sayısız markalar tespit edilmiştir.

Testi örneklerinin bir çoğunda kulp karşısında ağız kenarı altında veya omuz üzerinde tutamaklar yer almaktadır (Res. 5.7, 10, 7.8). Bunlar, genellikle ağız kenarında dikey, omuz üzerinde yatay, ip delikli tutamaklardır. Özellikle omuz üzerinde olanların bazılarında, yarım delinmiş veya deliksiz örnekler de görülmektedir. Bazı çömleklerde ise iki kulp arasında, omuz üzerinde benzer ip delikli tutamaklar görülmektedir (Res. 7.3-4, 10.3). Diplerin hemen hemen tümü iç bükey profillidir (Res. 5.10, 7.4, 5, 8, 10). Bazılarının iç bükey kenarları iyice belli edilerek omphalos dip görünümü kazandırılmıştır. Ender olarak bazı kâselerde düz dip görülmektedir.

Boya Bezeme

Boya bezeme yalnızca ikinci grup olarak değerlendirdiğimiz b) klasik metalik mala ait kaplarda görülmektedir. Bezeme bu malın standartlaşmış üretimine uymaktadır. Genellikle siyah, koyu kahverengi, mor ve kırmızı tonlarında oldukça seyreltilmiş bir boya kullanılmıştır¹². Bezeme genellikle boyunda veya ağız kenarı içinde ve dışında yatay bantlar şeklinde uygulanmıştır. Testiler ve çömleklerde boyundaki bantlara paralel nokta, çizgi, halka veya damla dizileri de işlenmiştir (Res. 5.6, 10, 6.1, 3-4, 8, 7.4, 16, 8.5, 9.1-2, 11.8). Birçok örnekte kulp ile yatay ve dikey tutamaklar da bezeme yapılan renge boyanmıştır. Özellikle testilerde akıtacak hizasında göğse yerleştirilen tutamak üzerine yapılan boya, gövdenin altına doğru akıtılarak bezeme oluşturulmuştur (Res. 5.10, 7.4). Benzer teknik kaselerin iç ve dış yüzeylerinde de uygulanmıştır (Res. 5.2). Bunun dışında kapların tüm dış yüzeyinin boyandığı örnekler de az değildir (Res. 5.4, 6.2, 5, 7, 7.2, 10, 8.3, 9.3, 10.1, 4).

Standartlaşmış Aşamalı Üretim

Göltepe'den elde edilen oldukça fazla sayıdaki Anadolu metalik mal grubuna ait parçalar, bu mal grubunun üretimine ilişkin hiç olmadığı kadar detaylı bilgi vermiştir. Elde edilen bilgiler dönemi için sıra dışı özelliklere sahip malın, standartlaşmış üretim aşamalarını ortaya çıkarmaktadır. Bu üretim aşamaları özellikle testi ve çömlek gibi boyunlu kaplarda kendini daha açık bir şekilde göstermektedir. Boyunlu kapların üretimine ilişkin en iyi bilgi veren parçalar, Göltepe'de sayısız örnekle temsil edilen, yeterli pişme derecesine ulaşmadığı için, gövde-boyun, kulp-gövde veya kulp-boyun birleşim yerlerinden kopan örneklere aittir. Bu parçalar, metalik mala özgü olan keskin profilli kapların aslında farklı üretim aşamalarını içeren bir süreçte üretildiklerini göstermektedir.

¹¹ Mellaart 1954, 193; Öztan 1989, 408; Güneri 1989.

¹² Achemhöyük örneklerinde yapılan analizler, kullanılan boyanın Hematit (Fe₂O₃) olduğunu göstermiştir. bk.: Öztan 1989, 408.

Göltepe'de ele geçen boyun-gövde birleşim yerinden kırılmış parçaların her iki kısmında negatif ve pozitif, baskı veya çizi tekniği ile yapılmış çentik izleri yer almaktadır (Res. 7.11-13, 11.1-5). Anadolu metalik mal formlarının keskin profilleri, ayrı şekillendirilen gövde ve boyun parçalarının birbirlerine birleştirilmeleri ile elde edilmiştir. Bu birleştirme kabın üretim aşamasında gövdeye açılan çentiklerle sağlanmıştır. Gövdeye açılan çentiklerin düzensiz olması, bize bu kapların üretim aşamasını daha iyi anlamamıza olanak sağlamaktadır. Buna göre, boyunlu kapların öncelikle gövdeleri, boynun alt hizasına kadar şekillendirilmiştir. Her ne kadar kesin bir kanıt elde edilemese de gövdenin bir kalıp yardımı ile şekillendirilmiş olması yüksek bir ihtimaldir. Oldukça standartlaşmış formlar ve boyutlar ile düzgün iç bükey dip profilleri buna kanıt olarak sunulabilir. Ayrıca bazı örneklerin gövde içlerindeki sıyırma izleri, kilin kalıba yerleştirilmesi ve oturtulması safhasında kullanılan bir alet sonucunda oluşmuş olmalıdır (Res. 9.1, 11.8).

Gövdeye şekil verildikten sonra hamur yaşken boyun ile birleşecek alana bir alet yardımı ile yukarıda söz edilen çentikler açılmıştır (Res. 7.12-13, 11.4-5). Gövdedeki bu izler metalik malın kulplarındaki marka izleri ile benzerdir. Bu nedenle çömlekçi ustasının her iki işlem için de aynı aleti kullandığı düşünülebilir. Gövde henüz kurumadan, kulpların tutturulacağı alan da oyulmuş olmalıdır. Bu durum, Göltepe, Acemhöyük ve Konya bölgesi yerleşmelerinde ele geçen Anadolu metalik mal kulplarının neden gövde içerisine sokularak/peg-type tutturulduğunu da açıklamaktadır¹³ (Res. 5.6, 6.5-6, 7.14, 16, 8.5, 9.4, 10.1-2, 11.6, 8).

Boyun, deri sertliğindeki/leather hard gövde üzerinde şekillendirilmiştir. Böylece kuru ve sert olan gövde çentiklerine, ıslak ve yumuşak olan kilin tutturularak kenetlenmesi sağlanmıştır. Göltepe örneklerinden yola çıkılarak boyun ve gövdenin aynı anda şekillendirilip kurumaya bırakıldığı ve birleşecek alanların ıslatılarak birleştirildiği söylenemez. Aksi halde gövdedeki negatif izlerin her açıdan boyna pozitif olarak geçmesi mümkün olmayacaktı. Kulplar, üretimin bu aşamasında boyunla birleşecek alanın da oyulması ile tutturulmuştur. Bu işlem, boyun kurduktan sonra yapılmış olabilir. Çünkü birçok örnekte gövde-kulp birleşimi gibi boyun-kulp birleşim izi de rahatlıkla izlenebilmektedir (Res. 5.6, 6.5-6, 7.14, 16, 8.5, 9.4, 10.1-2, 11.6, 8).

Bu şekilde hazırlanan form henüz iskelet aşamasındadır. Kulp-boyun, gövde-boyun birleşim izlerinin temizlenmesi için kulplar dahil tüm boyun ve boyun gövde birleşimleri ikinci bir kil tabakası ile kaplanmıştır. Bu kil tabakası içte ve dışta boyun-gövde birleşim izinin fark edilmemesi için omuz hizasına kadar devam ettirilerek yedirilmiştir. Birçok örnekte bu işlem gayet düzgün bir şekilde uygulanmışken, özellikle iç kısımda oldukça özensiz şekillendirilen, ek kil tabakasının kaplara iyi yedirilemediği parçalar da ele geçmiştir (Res. 6.2, 7.12, 9.3, 11.4). Aynı husus kulp üzerindeki ikinci kil tabakasında da görülmektedir. İyi pişmemiş bazı kırık kulp parçaları, kulp iskeleti ve onu çevreleyen ikinci bir kil tabakasını açıkça göstermektedir (Res. 6.6, 7.14, 9.4, 10.2, 11.6). Bazı örneklerde negatif izlerin dış yüzeyinin çevresinde fırça izleri görülmektedir. Bu fırça izleri büyük olasılıkla, boyun-gövde birleştirme işlemi sırasında oluşan ince düzeltme izleridir. Astar ve boya bezeme fırınlama öncesindeki son işlemi oluşturmaktadır.

¹³ J. Mellaart ve A. Öztan, tüm metalik mal kulplarının peg-type şeklinde gövde içerisine sokularak birleştirildiğini belirtmiştir. bk.: Mellaart 1954, 193; Öztan 1989, 408. Göltepe'de de buluntuların büyük çoğunluğu bu görüşü doğrulamaktadır. Metalik malın üretim tarzı, neden kulpların hemen hemen tümünün gövde içerisine sokularak/peg-type tutturulduğunu açıklamaktadır. Boyun ve gövde birleşimi keskin açılı bu formların üretiminin İlk Tunç Çağı teknolojisi düşünüldüğünde çift aşamalı olması kaçınılmazdır. Bu çift aşamalı üretimde parçaların en az birinin deri sertliğinde olması gerekmektedir. Bu sertlikteki bir parçaya işlevsel olması istenen bir kulp ancak gövde içerisine sokularak/peg type tutturulmalıdır.

Yayılmı ve Tarihleme

Göltepe'de en erken yalın metalik mal örnekleri, İTÇ Ib'ye tarihlenen Dönem 3a'da karşımıza çıkmaktadır. Anadolu metalik malın bu türü, İTÇ II ile İTÇ IIIa'ya tarihlenen 3b ile 2 dönemlerinde de devam etmektedir. Erken örneklere göre geç örneklerde, hamur daha ince, pekişmiş ve sert bir dokudadır. Sert doku hem hamurun daha iyi yoğurulduğunu hem de fırınlamada daha yüksek derecelerde piştiğini göstermektedir. Yalın metalik mal grubundan birçok örnek Kilikya ve Konya Ovası'nda görülmektedir. Aksaray yöresinde ise metalik malın bu türüne ait herhangi bir örnek şimdiye kadar ele geçmemiştir¹⁴.

Kilikya ve Konya buluntularını değerlendiren uzmanlar metalik malın bu türünü, ya genel olarak metalik mal grubu içerisinde ya da kulp markaları veya hamur-yüzey özelliklerindeki bazı farklılıklardan dolayı ayrı gruplar içerisinde değerlendirmişlerdir. Bu uzmanlardan biri olan M. Mellink, burada yalın metalik mal olarak tanımladığımız örnekleri, Tarsus'da, 3 değişik mal grubu altında değerlendirmiştir. Bunlar şu şekildedir: 1) yalın taşçık katkılı kırmızı mal/plain red gritty ware, 2) taşçık katkılı kırmızı mal: ince kayısı renkli alt grup/red gritty ware: thin apricot subgroup, 3) çizi veya kabartma bezemeli ince taşçık katkılı kırmızı / fine red gritty ware with incised or plastic ornament ware¹⁵. Tarsus'daki bu örnekler Göltepe ile paralel bir zamana tarihlenen tabakalarda ortaya çıkarılmıştır. Astarsız ve yüzeyi daha pürüzlü bir görünüme sahip yalın metalik malın en erken örnekleri ise Tarsus'da İTÇ I'in en erken tabakalarından itibaren görülmektedir¹⁶. Mellink, bu erken örnekleri 'yalın taşçık katkılı kırmızı mal grubu/plain red gritty ware' ile 'taşçık katkılı kırmızı mal: ince kayısı renkli alt grup/red gritty ware: thin apricot subgroup' içerisinde değerlendirilmiştir¹⁷. Göltepe'de İTÇ II'de görülmeye başlanan hamuru daha iyi pekişmiş ve yüzeyi daha pürüzsüz, genellikle kulplarında marka taşıyan örnekler de yine paralel bir şekilde Tarsus'da, İTÇ II'nin erken katlarında ele geçmiştir¹⁸ (Res. 5.8, 8.4).

Yalın metalik malın görüldüğü bir başka bölge Konya Ovası'dır. Bölgede araştırma yapan J. Mellaart, bu çalışmada yalın ve klasik olarak iki ayrı grupta incelediğimiz metalik malları tek bir grup altında incelemiştir. Mellaart, her iki mal grubunda kolayca ayırt edilebilen, yukarıda belirttiğimiz, farklı üretim özelliklerini ise kronolojik bir gelişim olarak değerlendirmiştir¹⁹. Ancak Göltepe buluntuları, yalın metalik mal ve klasik metalik mal arasındaki farklı üretim tarzının kronolojik bir gelişim olmadığını açıkça göstermektedir. Her ne kadar yalın metalik mal grubu, daha erken üretilmeye başlansa da, sonraki dönemlerde, klasik metalik mal ile birlikte İTÇ III başlarına kadar üretilmeye devam edilmiştir²⁰.

¹⁴ Hacı 2016, 80.

¹⁵ Goldman 1956, 94, 99, 121.

¹⁶ Goldman 1956, 99, fig. 55, 58-60. Örneklerden bazıları Tarsus'da İTÇ I'in en alt katlarında, 28-27.00 m derinlikte, ele geçmiştir. Bu nedenle, Göltepe'de her ne kadar en erken örnekler İTÇ Ib'ye tarihlense de, b) yalın metalik malın en erken tarihleri, Tarsus'dan yola çıkarak MÖ 3300-3100'e kadar geriye götürülebilir. bk.: Goldman 1956, 99, fig. 237:55. Dağlık bölgede yapılacak yeni araştırmalar, büyük olasılıkla, bu mal grubu için Tarsus paralelinde sonuç verecektir.

¹⁷ Goldman 1956, 94, 99.

¹⁸ Goldman 1956, 121, fig. 250-251. Tarsus'taki bu örneklerden 250 no'lu buluntu 18,00-18, 50, 251 no'lu buluntu 19,00 m'de İTÇ II'nin başlarına tarihlenen tabakalardan ele geçmiştir. bk.: Goldman 1956, 121, fig. 253.

¹⁹ Mellaart 1963, 229, fig. 15.17-18, 16.1-2, 6-7.

²⁰ Mellaart, yukarıda belirtilen Tarsus'un erken metalik mal örnekleri üzerinden bu sonuca varmıştır. bk.: Mellaart 1963. Ancak yukarıda da belirtildiği gibi, Mellink'in 'ince taşçık katkılı kırmızı mal/fine red gritty ware with incised or plastic ornament ware' grubu içerisinde değerlendirdiği İTÇ II örnekleri de bu mal grubunun Tarsus'da da daha sonraları üretiminin yapıldığını göstermektedir bk.: Goldman 1956, 121, fig. 250-251.

Çalışmamızda değerlendirdiğimiz ikinci grup olan b) klasik metalik mal, hem Göltepe hem de çevre yerleşmelerde daha yoğun olarak ele geçmiştir. Bu mala ait çanak çömlekler, Göltepe'de ilk kez İTÇ II'ye tarihlenen 3b dönemine ait mekânlarda ele geçmiştir²¹. Yaklaşık MÖ 2700'de başlayan bu dönemden İTÇ IIIa sonuna kadar (MÖ 2200) üretiminde önemli bir değişiklik olmadan devam etmiştir²². İlk ortaya çıktığı dönemden itibaren Göltepe'de oldukça yoğun bir orana sahiptir. İTÇ II'ye tarihlenen Göltepe 3b döneminde tüm mal grupları içerisinde yaklaşık %23'lük bir oranla temsil edilmektedir. Göltepe'nin İTÇ IIIa'ya tarihlenen bir sonraki döneminde ise klasik metalik malın tüm mal grupları içerisindeki oranı %19'a düşmüştür. Buna rağmen koyu açkılı maldan sonra en büyük 2. mal grubunu oluşturmaktadır.

Arkeolojik araştırmalar b) klasik metalik malın kabaca Konya, Niğde ve Kilikya bölgelerini kapsayan oldukça geniş bir alana yayıldığı göstermektedir²³. Batı Kapadokya bölgesinde Acemhöyük dışında, Kiledere, Büyük Deller, Kültepe (Gülağaç), Malayır ve Sıtmatepe'nin yüzey buluntuları arasında Anadolu metalik mal parçaları ele geçmiştir²⁴. Kapadokya'nın doğu ve kuzey bölgelerinde Kültepe (Kayseri) ile son dönemlerde kazısı yapılmaya başlanan Topak Höyük'te (Nevşehir) sınırlı sayıda da olsa klasik metalik mala ait parçalar ele geçmiştir²⁵.

Bu şekilde genel bir çerçeve çizmek gerekirse; b) klasik metalik malın, Troya'daki şüpheli örnek sayılmaz ise Kapadokya, Konya ve Kilikya bölgelerini kapsayacak şekilde yayılım gösterdiği görülmektedir²⁶. Ancak bu geniş coğrafi alanda Anadolu metalik malın homojen yoğunlukta dağıldığı söylenemez. Göltepe kazıları ile şimdiye kadar yapılan diğer kazı ve yüzey araştırmaları buluntuları, bu mal grubunun Konya Ovası'nın ve Niğde İli'nin güneyinde daha yoğun olarak ele geçtiğini göstermektedir²⁷. Bu nedenle başta Mellaart olmak üzere çoğu bilim insanı, bu mal grubunun Karaman, Konya Ereğli ve özellikle Göltepe'nin de içerisinde yer aldığı, Kilikya'ya uzanan doğal yolların kuzey bölgelerinde yaygın olduğunu belirtmişlerdir²⁸. Mellink de bu doğrultuda Tarsus'taki örneklerin artan metal ticareti ile birlikte Bolkaradağ Bölgesi'nden geldiğini düşünmektedir²⁹. Göltepe buluntuları yukarıda belirtilen uzmanların görüşlerini desteklemektedir. Özellikle b) klasik metalik mal olarak adlandırdığımız Anadolu metalik mal türünün İTÇ II-İTÇ IIIa dönemlerinde, tüm mal grupları içerisindeki oranları bu görüşü daha kesin desteklemektedir.

Tarihleme açısından Göltepe'nin de içerisinde yer aldığı 'merkez' olarak nitelenebilecek bölge ile en yakın paralellik Kilikya yerleşmelerinde görülür. Tarsus'da, Mellink'in açık renkli tutamaklı minyatür mal/light clay miniature lug ware olarak nitelediği örnekler, İTÇ II'nin erken evreleri olan 1-2'den itibaren görülmektedir³⁰. Bu mala ait kaplar İTÇ II 5-8 evrelerinde giderek sayıları azalmakla beraber devam etmektedir³¹. Kilikya'da yer alan bir başka yerleşme

²¹ Bu mekânlardan biri olan Alan C-D ÇE. 1 kal. MÖ 2780-2605 C14 tarihlerine sahiptir.

²² Göltepe'de ele geçen klasik metalik malların uzun süre boyunca hiçbir değişikliğe uğramaması, bu mal grubunun ele geçtiği sağlam stratigrafiye sahip Tarsus ve Acemhöyük kazıları da göstermektedir. bk.: Öztan 1989; Mellink 1989, 322.

²³ Mellaart 1963; Güneri 1989; Mellink 1989; Öztan 1989; Seton-Williams 1954.

²⁴ Hacar 2016, 87-88, Tab. 7.

²⁵ Özgüç 1986, 38, fig. 3.21; Kulakoğlu özel görüşme; Şenyurt v.d. 2014, 69, Çiz. 4.5-6.

²⁶ Blegen 1950, 170, fig. 250.7.

²⁷ Mellaart 1963; Güneri 1989.

²⁸ Mellaart 1954, 191; Mellaart 1963, 211; Güneri 1989, 115.

²⁹ Mellink 1989, 322.

³⁰ Goldman 1956, 107-108, 116-117, fig. 247.

³¹ Goldman 1956, 14-15, 116, fig. 247. 188, 195; Mellink 1989, 322.

olan Kilisetepe'de de durum benzerdir. Kilisetepe'de İTÇ II'nin erken dönemlerine tarihlenen Vi tabakasında klasik metalik mal örnekleri ele geçmiştir³². Konya Ovası yerleşmelerinden elde edilen benzer buluntular da Mellaart tarafından genel olarak İTÇ II'ye tarihlenmektedir³³.

Batı Kapadokya bölgesinin (Aksaray ve Nevşehir), b) klasik metalik malın yoğun oranlarda temsil edildiği merkez bölgesine dahil olmadığı anlaşılmaktadır. A. Öztan, Acemhöyük'te bir fırın içerisinde ele geçen bir örneğe dayanarak metalik mal kaplarının yerel üretim olduğunu belirtmektedir³⁴. Ancak bölgede yürütülen yüzey araştırmaları Anadolu metalik malın Aksaray bölgesine ithal olarak geldiğini göstermektedir³⁵. Ayrıca Acemhöyük İTÇ çanak çömleğini, doktora tezi kapsamında değerlendiren Y. Kamyş, bu mal grubunun tüm buluntular içerisinde ancak %2'lik bir grubu oluşturduğunu belirtmektedir³⁶. Bu oran klasik metalik malın Göltepe İTÇ II dönemindeki %23'lük oranı ile karşılaştırıldığında oldukça düşük kalmaktadır. Yapılan tarihlenmeler de bölgenin güneyi hariç tüm Kapadokya bölgesindeki klasik metalik mal örneklerinin en erken İTÇ II sonlarında ele geçtiğini göstermektedir³⁷.

Metalik malın merkez bölgesinin Anadolu içerisindeki ilişkilerini yansıtan başka bir örnek de Troya'da mevcuttur. Mellaart'ın belirttiği gibi Troya I'in sonlarında görülen iki çanak çömlek parçası, muhtemelen merkez bölgeden Troya'ya ulaşmış ithal örneklerdir³⁸.

Yukarıda verilen örnekler İTÇ II'den itibaren Anadolu metalik malın oldukça geniş bir alana yayıldığını göstermektedir. Ayrıca bu mal grubunun yukarıda tanımlanan merkezi bölgeden uzaklaştıkça oranının da düştüğü izlenmektedir. Mellink'in de belirttiği gibi dönemin artan maden üretimi ve kuzeydeki doğal geçitlerden güneye yapılan maden ticareti, Kilikya'ya metalik malların daha yoğun ve merkez bölgesi ile eş zamanlı olarak ulaşmasını sağlamış olabilir³⁹. Yapılan yüzey araştırmaları ve kazı buluntuları da Konya ve Niğde'nin güneyi ile birlikte Kilikya'da da yoğun oranda bu mal grubu örneklerinin olduğunu göstermektedir⁴⁰.

Değerlendirme

Kapadokya'nın güney ve güneybatı bölgelerinde yoğun olarak ele geçen, Anadolu metalik mal grubu üretim tekniği, form tipleri ve bezemeleri ile çağdaşı birçok mal grubundan ayrılmaktadır. Mellaart'ın belirttiği gibi, aslında Anadolu'da İTÇ'ye tarihlenen hiç bir çanak çömlek grubu Anadolu metalik mal kadar kendine özgü niteliklere sahip değildir⁴¹. Bu malı çağdaşı diğer çanak çömlek gruplarından ayıran özelliklerini genel olarak 4 madde halinde sıralayabiliriz:

- rafine, pekişmiş kil
- aşamalı, standart ve seri üretim
- keskin profilli kendine has formlar
- yüksek sıcaklıkta fırınlama

³² Symington 2007, 302, fig. 369. 234-237.

³³ Mellaart 1963, 228-230, fig. 14.38, 16.14, 20, 23-25.

³⁴ Öztan 1989, 410.

³⁵ Mellaart 1963, 228-229; Hacı 2016, 82-89.

³⁶ Kamyş 2012, 42, Graf. 2.

³⁷ Özgüç 1986, 38, fig. 3.21; Öztan 1989; Şenyurt v.d. 2014, 69, Çiz. 4.5-6; Kulakoğlu ile özel görüşme.

³⁸ Mellaart 1957, 83; Mellaart 1962, 381; Blegen 1950, 170, fig. 250.7.

³⁹ Mellink 1989, 322.

⁴⁰ Seton-Williams 1954; Mellaart 1963; Güneri 1989; Mellink 1989; Öztan 1989.

⁴¹ Mellaart 1963, 228.

Anadolu metalik malın üretiminde, kilin rafine edilmesinden fırınlamaya kadar, belli standartlara uyulduğu çok açık bir şekilde görülmektedir. Bu standartlığın oluşturulabilmesinin, ancak üretimin sıkı bir kontrole tabi tutulması ile mümkün olacağı düşüncesindeyiz. Bu tarzdaki bir üretim sonucunda hamur, bezeme, fırınlama ve form yönünden birbirine eş kaplar elde edilmiştir. Coğrafi olarak birbirlerine oldukça uzak yerleşmelerde ele geçen birçok kabın, aynı ustanın elinden çıkmışçasına benzer olması bu standart üretimi kanıtlamaktadır. Böylesine standart üretim belli atölyelerde uzman işi olarak üretilmiş olmalıdır⁴².

Üretimdeki standartlığın işaret ettiği 'uzmanlık' ve 'kontrol' mekanizmasının ayrıca yorumlanması gerektiğini düşünmekteyiz. Çanak çömlekteki uzmanlaşma eğer, özellikle Göltepe ve Kestel'de kanıtları ortaya çıkarılan, çanak çömlek gibi yine belli aşamaları kapsayan maden üretimi ile birlikte düşünülürse, bu üretim tarzının yeni bir ekonomik, sosyal ve siyasal yapının sonucunda meydana geldiği önerilebilir⁴³. Besin üretimi dışında uzmanlaşma, ancak artı ürün ekonomisine sahip toplumlarca gerçekleştirilebileceği birçok uzman tarafından dile getirilmiştir⁴⁴. Bu durum önceki dönemlerden farklı olarak özellikle çiftçilikte yeni tekniklerin dışında tüm toplumsal düzeni artı ürün ekonomisine göre organize edecek yeni bir siyasal gücü zorunlu kılmaktadır. Bu yapı, besin ve diğer tüm sınıflarca üretilen ürünlerin toplanması, depolanması ve tekrar dağıtımını kontrol altında tutmuş olmalıdır.

Anadolu metalik mal türü kapların üretim tekniğinde ve formlarında gözlenen standartlık, muhtemelen, yukarıda belirtilen yapının gerçekleştirdiği kontrol mekanizmasının bir sonucudur. Kazılar ve yüzey araştırmalarında elde edilen birbirinin kopyası olarak nitelenebilecek kap parçaları, muhtemelen bölgede oluşan yeni siyasi yapının yarattığı 'kontrol' mekanizmasının aslında ne denli katı olarak uygulandığını göstermektedir. Böyle bir bakış açısı ile Anadolu metalik mala ait çoğu kabın kulplarında görülen marka izleri de anlam kazanmaktadır. Çünkü kontrol eden yapı, geri bildirimlerin yapılabilmesi için, hangi kabın hangi atölye ve usta tarafından üretildiğini ancak kişiye özel bir işaret veya iz ile bilebilirdi. Bu şekilde kaplar üzerindeki markaların her birinin çömlekçi ustalarını simgeleyen işaretler olduğu düşünülebilir. Böylece hem denetlendiğini bilen usta üretimde daha dikkatli olacak, hem de kontrol mekanizması daha verimli bir şekilde işletilebilecektir.

'Kontrol' konusuna daha geniş bir bakış açısı kazandırmak için dönemin yüksek değerdeki iki önemli özelliğine tekrar değinmekte fayda vardır: Maden ve Doğal Geçitler. Her iki özellik de kontrol mekanizmasının maksimum düzeyde uygulanmasını gerekli kılan unsurlardır. Nasıl ki, Anadolu metalik mala ait kaplar, belli kurallar ve standartlara göre üretiliyorsa, dönemin maden üretimi de benzer hatta daha katı kontrollerden geçerek belli standartlarda gerçekleştirilmiş olmalıdır. Benzer şekilde güney ile iletişimi ve içerisinde yüksek değerdeki ürünlerin de olduğu mal aktarımının yapılmasını sağlayan sınırlı sayıdaki doğal geçitlerin güvenliği de ekonomik bir gereklilik gibi gözükmektedir. Hem bölgede olduğu düşünülen siyasal sistemin kendi içerisindeki kontrolünün hem de bölgenin güney ile bağlantılarını sağlayan geçitlerin güvenliğinin sağlanması gerekliliği belki de Anadolu'da yukarıda belirtilen zanaatkâr sınıfı dışındaki bir uzmanlaşmanın bürokrasi ve askeri alanda da oluştuğunu göstermektedir.

⁴² Mellaart 1963, 228-229.

⁴³ Yener 2000, 74; Yener v.d. 2003, 185-186; Özbal – Çıtakoğlu 1994, 177-181.

⁴⁴ Childe 2010, 97-98, 124; Nissen, 2004, 56-57, 61-67.

Sonuç

Yukarıda kabaca sınırları çizilen, genel olarak Kapadokya'nın güney ve güneybatı kesiminde Anadolu metalik mallar üzerinden izlenen kültürel ayrışma, en net şekilde, yaklaşık İTÇ II başlarında (MÖ 2750-2700) kendini hissettirmektedir. Aslında benzer bir durum Anadolu'nun diğer bölgelerinde de geçerlidir. Bu dönemde Batı ve Orta Anadolu'da şu an için en iyi çanak çömlekten izlenen, bazı uzmanlarca aynı zamanda siyasal sınırları da gösterdiği düşünülen, kültür grupları ortaya çıkmaktadır⁴⁵. Yukarıda genel özelliklerini tanımlamaya çalıştığımız Anadolu metalik mal ile karakterize olan bölgemizdeki yapı da, büyük olasılıkla çalışma alanımız içerisinde bu türdeki bir siyasal ayrışmayı yansıtmaktadır. Ancak gerek bölgedeki maden üretimi gerekse de doğal geçitlerin güvenliği, çalışma alanımızdaki bu yapının Anadolu'daki diğer kültür gruplarından daha katı kontrol mekanizmalarına sahip olduğunu göstermektedir. Metalik malların Anadolu'daki diğer çanak çömlek gruplarından farklı üretim tarzı bu nedenin bir sonucu olarak değerlendirilmelidir.

Göltepe ve Kestel kazıları ile bölgedeki yüzey araştırmalarından elde edilen buluntular ile bu siyasi yapının sınırlarının artık daha net belirlenebileceğini düşünmekteyiz⁴⁶. Buna göre Konya'nın güney doğusu (Ereğli Ovası) ile Niğde'nin güneyi (Bor Ovası ve Orta Torosların kuzeyindeki dağlık alan) bu yapının merkez bölgesinin sınırları içerisinde yer almaktadır (Res. 1).

Anadolu metalik mal ile karakterize olan siyasi gücün, yine aynı buluntu grubundan yola çıkılarak, çevre bölgeler ile kontrollü olarak yoğun bir ilişki içerisinde olduğu görülmektedir. Merkez bölgede belli atölyelerce üretildiği düşünülen Anadolu metalik mal grubuna ait çanak çömlekler Kilikya, Kapadokya'nın kuzey ve doğu kısımları ve hatta Troya'ya kadar ulaşmıştır. Dağıtım, yukarıda belirtildiği gibi yine merkezi güç kontrolünde yapılmış olmalıdır. Ancak yalnız çanak çömleğin ihraç edildiğini düşünmek olasılıkla yanlış bir yaklaşım olacaktır. Çünkü zengin maden yataklarına sahip merkezi yapı, asıl gücünü, İTÇ'de talebin arttığı bilinen maden üretiminden almış olmalıdır. Bu nedenle merkezi yapı kontrolünde üretilen madenin, Anadolu metalik mallar ile birlikte Kilikya'ya, Kapadokya'nın kuzey ve doğusuna, Konya Bölgesi'nin kuzey kısmına ve Batı Anadolu'ya ihraç edilmiş olabileceği rahatlıkla savunulabilir. Söz konusu bölgelerdeki kazılarda ele geçen maden buluntularından bazılarının, yapılacak köken analizlerinin Orta Toroslardaki maden yatakları ile eşleşmesi şaşırtıcı olmayacaktır.

⁴⁵ Efe 2004; Efe 1998; French 1969, 19-55.

⁴⁶ Mellaart 1963; Mellink 1989; Güneri 1989.

Kaynakça ve Kısaltmalar

- Blegen 1950 C. W. Blegen, Troy 1. General introduction. The first and second settlements (1950).
- Childe 2010 G. V. Childe, Kendini Yaratan İnsan (2010).
- Efe 1998 T. Efe, "New Concepts on Tarsus Troy Relations at the Beginning of the EB 3 Period", XXXIV ème Rencontre Assyriologique Internationale 1998, 297-304.
- Efe 2004 T. Efe, "Kültür Gruplarından Krallıklara: Batı Anadolu'nun Tarihöncesi Kültürel ve Siyasal Gelişim Profili", Colloquium Anatolicum 3, 2004, 15-29.
- French 1969 D. H. French, Anatolia and the Aegean in the third Millennium B.C. (Cambridge Üniversitesi Yayınlanmamış Doktora Tezi 1969).
- Friedman 2000 E. S. Friedman, Technological Style in Early Bronze Age Anatolia: the Inter-relationship between Ceramic and Metal Production at Göltepe (Chicago Üniversitesi Yayınlanmamış Doktora Tezi 2000).
- Goldman 1956 H. Goldman, Excavations at Gözlükule, Tarsus (1956).
- Güneri 1989 S. Güneri, "Orta Anadolu Höyükleri, Karaman Ereğli Araştırmaları", TürkAD 28, 1989, 97-144.
- Hacar 2016 A. Hacar, Kapadokya Bölgesi İlk Tunç Çağı Çanak Çömleği: Göltepe ve Kestel Kazıları ile Aksaray, Nevşehir, Niğde İlleri Yüzey Araştırması Buluntuları (Dokuz Eylül Üniversitesi Yayınlanmamış Doktora Tezi 2016).
- Kamış 2012 Y. Kamış, Acemhöyük Erken Tunç Çağı Seramiği (Gazi Üniversitesi Yayınlanmamış Doktora Tezi 2012).
- Mellaart 1954 J. Mellaart, "Preliminary Report on a Survey of Pre-Classical Remains in Southern Turkey", AnatSt 4, 1954, 175-240.
- Mellaart 1957 J. Mellaart, "Anatolian Chronology in Early and Middle Bronze Age", AnatSt 7, 1957, 55-88.
- Mellaart 1962 J. Mellaart, "Anatolia: c. 4000-2300 B.C.", The Cambridge Ancient History 1962, 363-406.
- Mellaart 1963 J. Mellaart, "Early Cultures of the South Anatolian Plateau, II: The Late Chalcolithic and Early Bronze Ages in the Konya Plain", AnatSt 13, 1963, 199-236.
- Mellink 1989 M. Mellink, "Anatolia and Foreign Relations of Tarsus in the Early Bronze Age", bk.: N. Özgüç v.d. (ed.), Anatolia and the Near East, Studies in the Honor of Tahsin Özgüç (1989) 319-332.
- Nissen 2004 H. J. Nissen, Ana Hatlarıyla Mezopotamya (2004).
- Özbal – Çıtakoğlu 1994 H. Özbal – H. Çıtakoğlu, "Kestel Kasiterinin Bir Ön Çalışma Niteliğinde Olan Zenginleştirme ve Ergitme Deneyleri", AST 9, 1994, 177-184.
- Özdoğan 1996 M. Özdoğan, "Pre-Bronze Age Sequence of Central Anatolia: An Alternative Approach", bk.: U. Magen – M. Rashad (ed.), Vom Halys zum Euphrat (1996) 185-202.
- Özgüç 1986 T. Özgüç, "New Observations on the Relationship of Kültepe with southeast Anatolia and North Syria during the third Millennium B.C.", bk.: C. Jeanny – E. Porada (ed.), Ancient Anatolia Aspects of Change and Cultural Development. Essays in Honor of Machteld Mellink (1986) 31-47.
- Öztan 1989 A. Öztan, "A group of Early Bronze Age Pottery From the Konya and Niğde Region", N. Özgüç v.d. (ed.), Anatolia and the Near East, Studies in the Honor of Tahsin Özgüç (1989) 407-418.

- Seton-Williams 1954 M. Seton-Williams, "Cilician Survey", *AnatSt* 4, 1954, 121-174.
- Symington 2007 D. Symington, "Early Bronze Age Pottery", bk.: D. T. N. Postgate (ed.), *Excavations at Kilisetepe 1994-1998, From Bronze Age to Byzantine in Western Cilicia 2* (2007) 295-319.
- Şenyurt v.d. 2014 Y. Şenyurt – Y. Kamlş – A. Akçay, "Ovaören 2012 Yılı Kazıları", *KST* 35.2, 2014, 62-80.
- Yener 1994 K. A. Yener, "Göltepe/Kestel 1992", *KST* 15.1, 1994, 201-209.
- Yener 2000 K. A. Yener, *Domestication of Metal: The Rise of Complex Metal Industries in Anatolia* (2000).
- Yener – Goodway 1992 K. A. Yener – M. Goodway, "Response to Mark E. Hall and Sharon R. Steadman, 'Tin and Anatolia: Another Look'", *Journal of Mediterranean Archaeology* 5.1, 1992, 77-90.
- Yener v.d. 2003 K. A. Yener – H. Özbal – B. Earl – A. Adriaens, "The Analyses of Metalliferous Residues, Crucible Fragments, Experimental Smelts, and Ores from Kestel Tin Mine and the Tin Processing Site of Göltepe, Turkey", bk.: P. Craddock (ed.), *Proceedings of the Conference of Ancient Mining and Metallurgy* (2003) 181-197.
- Yener – Vandiver 1993 K. A. Yener – B. P. Vandiver, "Replay to J. D. Muhly, 'Early Bronze Age Tin and the Taurus'", *AJA* 97, 1993, 255-264.

Abstract

Göltepe Finds: New Information on the Anatolian Metallic Ware Dated to the Early Bronze Age

Göltepe, excavated under the direction of A. Yener between 1990 and 1993, and the Kestel Mine, whose excavation began in 1987, have both allowed us to review our knowledge about mining in the 3rd millennium B.C. Göltepe and Kestel are located in the mountainous area to the north of the Central Taurus Mountains within the borders of Celaller Village, Çamardı County, Niğde (Figs. 1-3). The two sites are approximately two kilometers from each other.

The sites of Göltepe and Kestel Mine are in mountainous terrain approximately 1700-2000 m. above sea level. One of the rare natural passages providing transportation between the regions, the Ecemiş corridor created by the Ecemiş fault line fracture connects Central Anatolia to Cilicia and, by extension, to the entire Near East (Figs. 1, 4). Due to this geographical structure, prehistoric cultures of Central Anatolia were able to experience their own cultural development without being excessively influenced by the evolved cultures of the Near East.

As of 2012, studies resumed on the wares of the Göltepe settlement located in such a critical area. Among the wares of the Early Bronze Age, a certain group identified as “Anatolian Metallic Wares” stands out both in terms of quantity and quality. Vessels of this group of wares feature angular profiles, *omphalos* bases, and thin, hard walls. Apart from all these features, they are distinguished from other groups of contemporaneous ware by the decorative paint on the exterior. Besides locations to the north of Central Taurus Mountains, vessels of this ware group have so far been discovered in surface studies conducted in Konya and Cilicia, as well as in the excavations of Tarsus, Kilisetepe, Achemhöyük, Kültepe, and Topak Höyük, albeit in fewer numbers. Many of the vessels unearthed in settlements considerably far from these are quite similar, both in terms of form and production technique.

The significant number of Anatolian metallic ware examples obtained in the Göltepe excavations has yielded new data on the said ware’s emergence, production, and period of use, as well as quantity in the mountainous terrain. Particularly, the fractured pieces with production flaws indicate that vessels in this group went through a production process that encompassed certain standardized stages and that they were manufactured by a specialized segment of society. If these new characteristics observed in the production of the ware are evaluated in light of metal production and the natural passages in the region, it becomes quite evident that they reflect the transformation in the social structure of the period. The indications of “specialization” and “control” observed in Anatolian metallic wares can thus simultaneously be interpreted as indicators of a newly formed economic, social, and political structure as well.

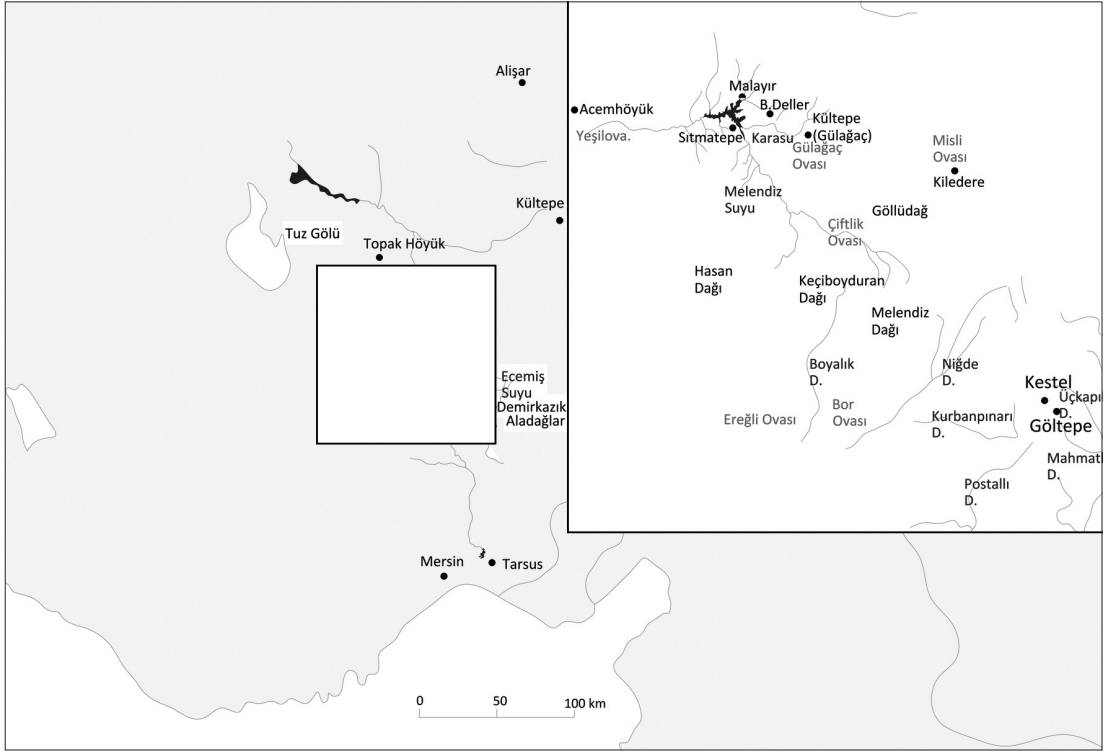

Res. 1 Metinde adı geçen arkeolojik alanlar



Res. 2 Kestel'den Göltepe ve Aladağlar

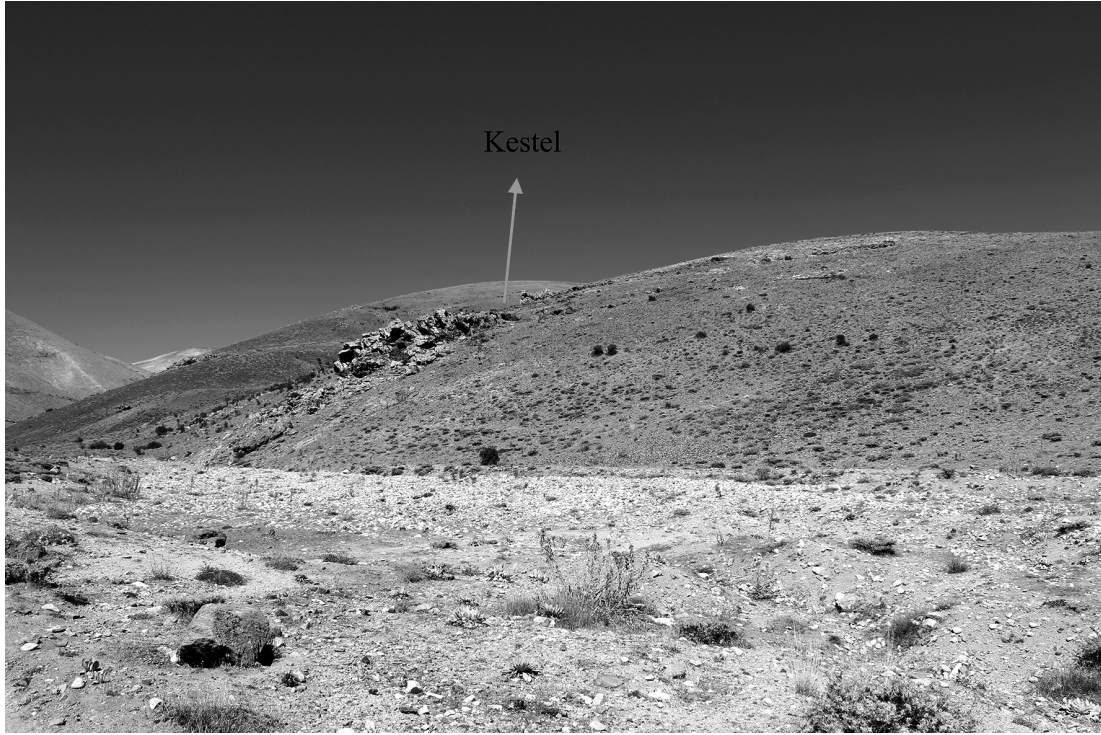

Res. 3 Kestel ve önünden geçen Kuruçay Deresi



Res. 4 Orta Anadolu'yu Akdeniz'e bağlayan doğal geçitlerin kuzey kısmı

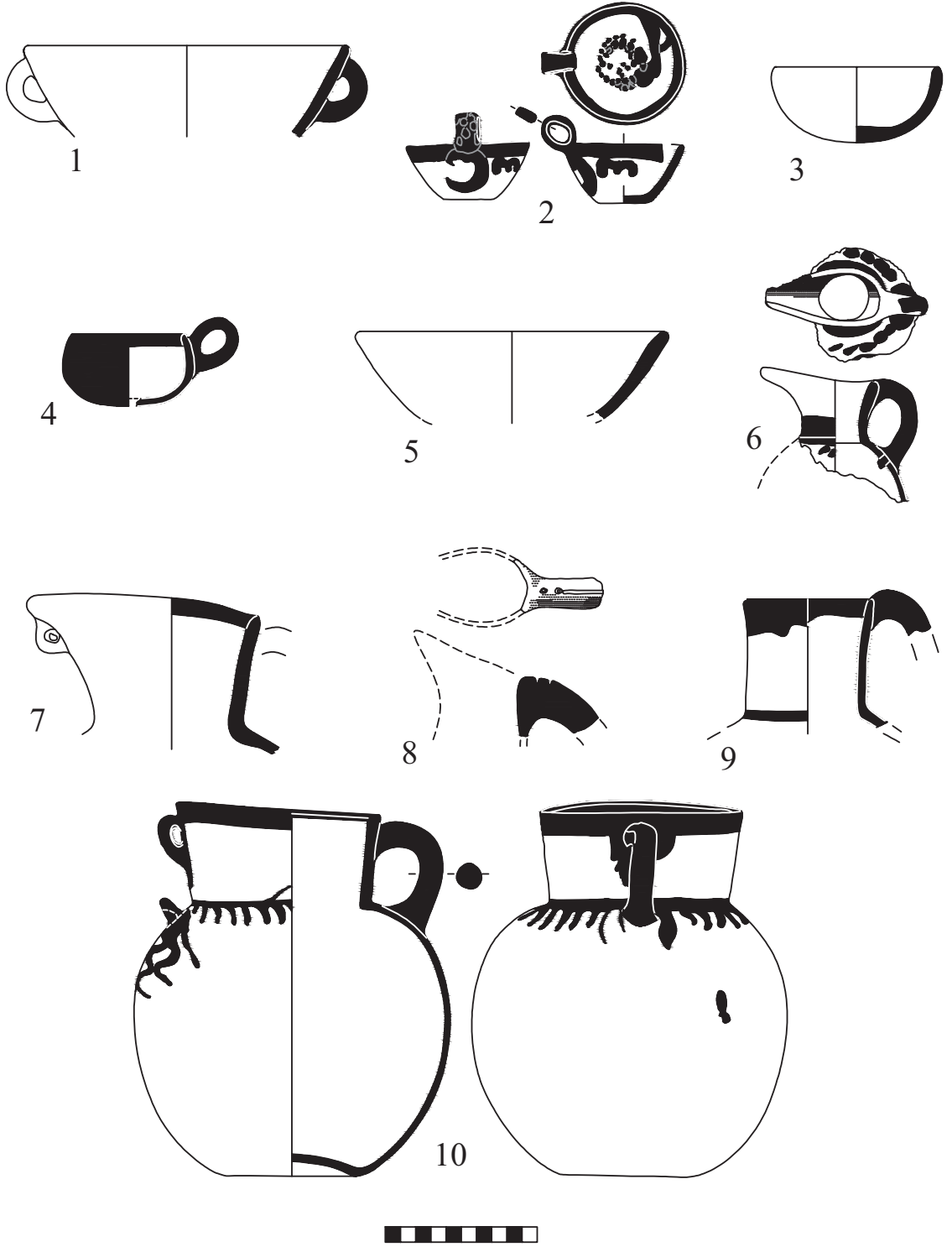

Res. 5 Anadolu Metalik Mal kap formları

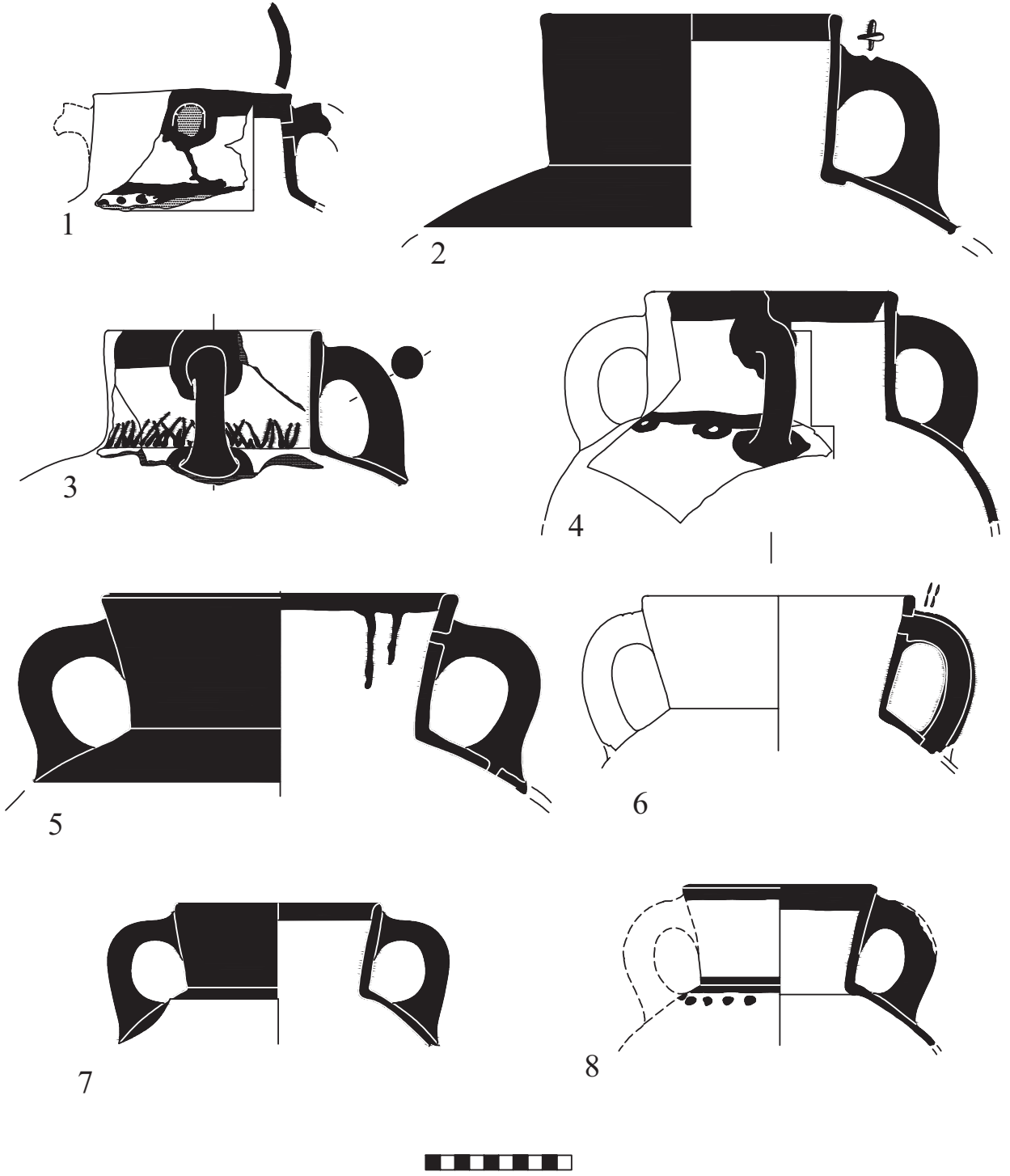

Res. 6 Anadolu Metalik Mal kap formları

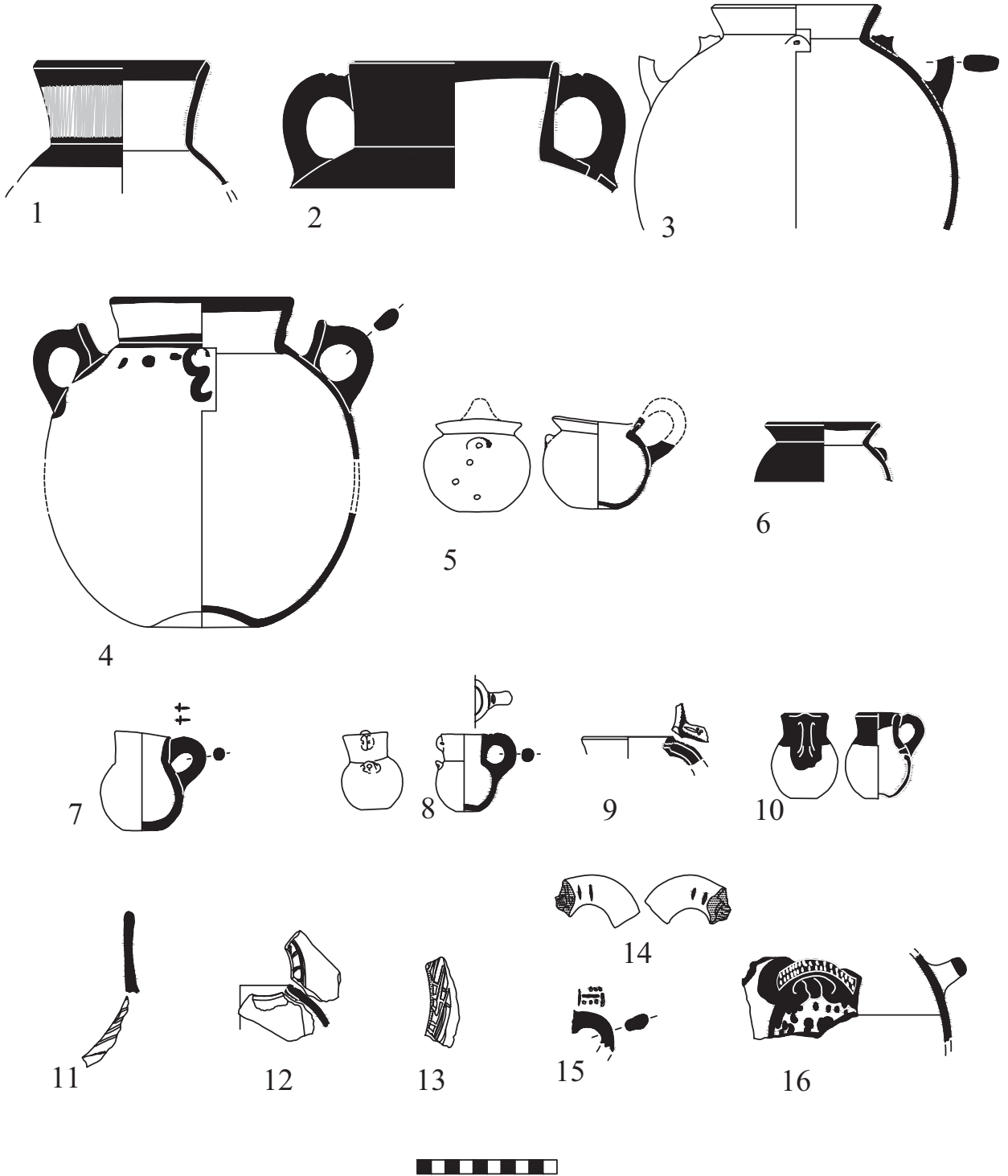

Res. 7 Anadolu Metalik Mal kap formları



Res. 8 Anadolu Metalik Mal örnekleri



Res. 9 Anadolu Metalik Mal örnekleri



Res. 10 Anadolu Metalik Mal örnekleri



Res. 11 Anadolu Metalik Mal örnekleri