

# SELEVCIA

AD CALYCADNVM

Sayı IV - 2014



OLBA KAZISI YAYINLARI

# SELEVCIA AD CALYCADNVM IV

Olba Kazısı Serisi IV



Olba Kazısı Serisi IV  
SELEVCIA AD CALYCADNVM IV

*Seleucia ad Calycadnum*, uluslararası hakemli dergidir ve her yıl Nisan ayında bir sayı olarak basılır. Yollanan çalışmalar, giriş sayfalarında belirtilen yazım kurallarına uygunsa yayınlanır, çalışması yayınlanan her yazar, çalışmanın baskı olarak yayınlanmasını kabul etmiş ve telif haklarını *Seleucia ad Calycadnum* yayınına devretmiş sayılır. *Seleucia ad Calycadnum* kopya edilemez ancak dipnot referans gösterilerek yayınlarda kullanılabilir.

*Seleucia ad Calycadnum*, uluslararası hakemli dergidir ve her yıl Nisan ayında bir sayı olarak basılır. Yollanan çalışmalar, 7. sayfada belirtilen yazım kurallarına uygunsa yayınlanır, çalışması yayınlanan her yazar, çalışmanın baskı olarak yayınlanmasını kabul etmiş ve telif haklarını *Seleucia ad Calycadnum* yayınına devretmiş sayılır. *Seleucia ad Calycadnum* kopya edilemez ancak dipnot referans gösterilerek yayınlarda kullanılabilir.

#### **Editörler**

Emel Erten  
Diane Favro  
Murat Özyıldırım  
Tuna Akçay

#### **Bilim Kurulu**

Prof. Dr. Salim Aydıöz  
Prof. Dr. Halit Çal  
Prof. Dr. Çiğdem Dürüşken  
Prof. Dr. Efrumiye Ertekin  
Prof. Dr. Emel Erten  
Prof. Dr. Diane Favro  
Prof. Dr. Turhan Kaçar  
Prof. Dr. Gülgün Koroğlu  
Prof. Dr. Erendiz Özbayoğlu  
Prof. Dr. Scott Redford  
Prof. Dr. Aygül Süel  
Prof. Dr. Harun Taşkiran  
Prof. Dr. Fikret Yegül  
Doç. Dr. Sedef Çokay-Kepçe  
Doç. Dr. Hacer Sibel Ünal  
Doç. Dr. Mehmet Fatih Yavuz  
Yrd. Doç. Dr. Figen Çevirici-Coşkun  
Yrd. Doç. Dr. Merih Ereğ  
Yrd. Doç. Dr. Fikret Özbay  
Yrd. Doç. Dr. Hüseyin Murat Özgen  
Yrd. Doç. Dr. Sema Sandalcı  
Yrd. Doç. Dr. Muammer Ulutürk  
Dr. Vujadin Ivanisevic

*Seleucia ad Calycadnum*  
Olba Kazısı Serisi IV  
Sayı: 4

ISSN: 2148-4120

#### **Kapak Tasarım**

Tuna Akçay

#### **Yazışma Adresi**

Okt. Murat Özyıldırım  
Mersin Üniversitesi Fen - Edebiyat Fakültesi  
Arkeoloji Bölümü, Çiftlikköy Kampüsü, 33342,  
Mersin - Türkiye  
Tel: 00 90 324 361 00 01 - 4735  
e- posta: ozyildirimmurat@gmail.com

#### **Adres**

Homer Kitabevi ve Yayıncılık Ltd. Şti.  
Yeni Çarşı Caddesi, No: 12/A  
Galatasaray, Beyoğlu, 34433, İstanbul  
Tel: 0212 249 59 02  
www.homerbooks.com  
e-mail: homer@homerbooks.com

#### **Baskı**

Altan Basım San ve Tic. Ltd.  
100. Yıl Mah. Matbacılar Sitesi No: 222/A,  
Bağcılar/İstanbul  
Sertifika No: 11968

#### **Dağıtım**

Homer Kitabevi ve Yayıncılık Ltd. Şti.  
Yeni Çarşı Caddesi, No: 12/A  
Galatasaray, Beyoğlu, 34433, İstanbul  
Tel: 0212 249 59 02

Hellenistik Dönemdeki Güçler Dengesi Arasında Pamphlyia'da Bir Liman Kenti: Side  
Erkan İznik

11

Roma'da Krallık Dönemi: Kralın Belirlenmesi  
Efrumiye Ertekin - Sehergül Gül

39

Arkeolojik Veriler ve Tarihsel Olaylar Işığında Olba'da Yerleşimin Son Bulması  
Emel Erten

57

Rodon: Olba'dan Bir Roma İmparatoruna Gönderilen Elçi  
Mustafa H. Sayar

73

Olba'daki Tapınak Cepheli Kaya Mezarı  
Tuna Akçay

79

Kirşu'dan (Meydancıkale/Kilikia) Yüksek/Kabarık Torus'lu İki Kaide ve Anadolu  
Mimarlık Tarihi Açısından Değerlendirmesi

Deniz Kaplan

95

Bithynia Sütunlu Lahitleri Üzerine Genel Bir Değerlendirme  
Safiye Aydın

113

Mısır'da Phokaia Kolonizasyonu  
Sabri Arıcı

135

Direkli Cave: The Significance of Fire and Female Figurines in the Paleo-Landscape  
during the Epi-paleolithic Period

Cevdet Merih Ereğ

151

Kars Müzesi'nden Bir Grup Son Tunç Çağı Seramiğinin Değerlendirilmesi  
Ayhan Yardımcıel - Şüheda Ablak

165

Alahan Manastırı Kiremit Örnekleri Arkeometrik Çalışmaları  
Ali Akın Akyol - Yusuf Kağan Kadioğlu - Murat Özyıldırım

175

## PRAEFATIO

Olba Kazıları Serisi'nin süreli yayını *Seleucia ad Calycadnum* dergisinin dördüncü sayısını 2014 yılında okurlarımıza sunmaktan mutluluk duymaktayız. Dergimiz öncelikli olarak Mersin Silifke Olba'da sürdürdüğümüz arkeolojik kazılar sırasında elde edilen sonuçların bilim dünyasına duyurulmasını amaçlamaktadır. Ancak, bunun yanında arkeoloji, eskiçağ dilleri ve kültürleri, eskiçağ tarihi, sanat tarihi konularında yapılan özgün çalışmalara da yer vermektedir. Emeklerini bizimle paylaşan yazarlarımıza, bilgileri ve uzmanlıklarıyla bizleri aydınlatan hakemlerimize şükran borçluyuz. Homer Kitabevi sahibi, dostumuz Aşen Boylu'ya, derginin yayına hazırlanma sürecinin tüm detaylı çalışmalarını gerçekleştiren Sinan Turan'a teşekkürlerimizi sunarız.

Meslektaşlarımızın katılımlarıyla 2011 yılından başlayarak kesintisiz olarak yayınlanan dergimizin gelecekte de yaşamını sürdürebilmesini sağlayacak katkı ve desteklerinizi beklemekte olduğumuzu duyururuz.

Editörler:

Prof. Dr. Emel Erten

Prof. Dr. Diane Favro

Murat Özyıldırım (Klasik Filolog, MA)

Tuna Akçay (Arkeolog, MA)

## PREFACE

We are glad to present the fourth issue of the journal *Seleucia ad Calycadnum* of Olba Excavations Series to our followers in 2014. The main aim of the journal is to publish the results of ongoing archaeological excavations at Mersin Silifke Olba to the scientific world. Nevertheless, the journal also includes original studies on archaeology, ancient languages and cultures, ancient history and history of art. We would like to express our gratitude to our authors for their contributions and, to our reviewers for enlightening us with their knowledge and expertise. We thank our friend Ayşen Boylu, owner of Homer Books and Sinan Turan, who managed all the detailed work related to the actual publication of the journal.

We would like to announce that we expect our colleagues' assistance and support in maintaining the publication of our journal, which has been continuously published since 2011.

Editors:

Prof. Dr. Emel Erten

Prof. Dr. Diane Favro

Murat Özyıldırım (Classical Philologist, MA)

Tuna Akçay (Arcaeologist, MA)



Olba Kazısı Serisi IV  
SELEVCIA AD CALYCADNVM

### Makale Başvuru Kuralları

*Seleucia ad Calycadnum*, Olba Kazısı yayını olarak yılda bir sayı yayınlanır. Yayınlanması istenen makalelerin en geç Şubat ayında gönderilmiş olması gerekmektedir. *Seleucia ad Calycadnum*, arkeoloji, eskiçağ dilleri ve kültürleri, eskiçağ tarihi, sanat tarihi konularında yazılan, daha önce yayınlanmayan yalnızca Türkçe, İngilizce çalışmaları ve kitap tanıtımlarını yayınlamaktadır.

### Yazım Kuralları

Makaleler, Times New Roman yazı karakterinde, word dosyasında, başlık 12 punto, baş harfleri büyük harf, metin 10 punto, dipnot ve kaynakça 9 punto ile yazılmalıdır. Çalışmada ara başlık varsa, bold ve küçük harflerle yazılmalıdır. Türkçe ve İngilizce özetler, makale adının altında 9 punto olarak ve en az iki yüz sözcük ile yazılmalıdır. Özetlerin altında İngilizce ve Türkçe beşer anahtar sözcük, 9 punto olarak “anahtar sözcükler” ve “keywords” başlığının yanında verilmelidir.

- Dipnotlar, her sayfanın altında verilmelidir. Dipnotta yazar soyadı, yayın yılı ve sayfa numarası sıralaması aşağıdaki gibi olmalıdır.  
Demiriş 2006, 59.
- Kaynakça, çalışmanın sonunda yer almalı ve dipnottaki kısaltmayı açıklamalıdır.

Kitap için:

Demiriş 2006 Demiriş, B., Roma Yazınında Tarih Yazıcılığı, Ege Yay., İstanbul.

Makale için:

Kaçar 2009 Kaçar, T., “Arius: Bir ‘Sapkın’ın Kısa Hikayesi”, Lucerna Klasik Filoloji Yazıları, İstanbul.

- Makalede kullanılan fotoğraf, resim, harita, çizim, şekil vs. metin içinde yalnızca (Lev. 1), (Lev. 2) kısaltmaları biçiminde “Levha” olarak yazılmalı, makale sonunda “Levhalar” başlığı altında sıralı olarak yazılmalıdır. Bütün levhalar, jpeg ya da tift formatında 300 dpi olmalıdır. Alıntı yapılan levha varsa sorumluluğu yazara aittir ve mutlaka alıntı yeri belirtilmelidir.

Olba Excavations Series  
SELEVCIA AD CALYCADNVM

### Scope

Seleucia ad Calycadnum is annually published by the Olba Excavations Series. Deadline for sending papers is February of each year. Seleucia ad Calycadnum features previously unpublished studies and book reviews on archaeology, ancient languages and cultures, ancient history and history of art written only in Turkish or English.

### Publishing Principles

Articles should be submitted as word documents, with font type Times New Roman, font sizes 12 points for headings (first letters should be capitalized), 10 points for text, and 9 points for footnotes and references. Abstracts written in both Turkish and English should appear below the name of the article, should be of size 9 points and the minimum word count is 200 words. Below the abstracts, a minimum of 5 keywords for both languages should be included (of size 9 points) below the headings “anahtar sözcükler” and “keywords”.

- Footnotes should be given under each page. The ordering of author surname, year of publication and page number should be as follows:  
Demiriş 2006, 59.
- The reference list should appear at the end of the study and should explain the abbreviation given in the footnote.

Book format:

Demiriş 2006 Demiriş, B., Roma Yazınında Tarih Yazıcılığı, Ege Yay., İstanbul.

Article format:

Kaçar 2009 Kaçar, T., “Arius: Bir ‘Sapkın’ın Kısa Hikayesi”, Lucerna Klasik Filoloji Yazıları, İstanbul.

- Photographs, pictures, maps, drawings, figures etc. used in the article should be referred to in the text as (Fig. 1), (Fig. 2) as abbreviations, and an ordered list of these items should appear at the end of the article under the heading “Figures”. All figures should be in JPEG or TIFF format with 300 dpi. If there are figures cited, the responsibility lies with the author and citation should be explicitly given.

# Kiršu'dan (Meydancikkale/Kilikia) Yüksek/Kabarık Torus'lu İki Kaide ve Anadolu Mimarlık Tarihi Açısından Değerlendirmesi

Deniz Kaplan \*

## Özet

Çalışma, Dağlık Kilikia yerleşimlerinden Kiršu'dan (Meydancikkale) ele geçen ve bugün Silifke Müzesi'nde sergilenen "wulstbasis-torusbase" tipi iki kaidenin henüz Anadolu mimarlık tarihi açısından incelenmeyen önemlerini açığa kavuşturmayı amaçlamaktadır. Yayınlardan takip edilebildiği kadarıyla Anadolu'da bu kaide tipinin Akhamenid Dönem'e tarihlenen örnekleri, sadece Paphlagonia'daki kaya mezarları üzerinde bulunmaktadır. Bu kaidelerin Anadolu Akhamenid Dönem anıtsal mimarisinde kullanıldığına dair bir bilgiye sahip değiliz. Oysa yüksek/kabarık torus'lu kaidelerin Akhamenid etki alanı içerisinde bulunan coğrafyalardaki anıtsal mimaride kullanılan çok sayıda örneği mevcuttur. Anadolu'da yüksek/kabarık torus'lu kaidelerin Akhamenid Dönem boyunca Paphlagonia mezar mimarisinde kullanılmış olması, bu kaide tipinin Anadolu Akhamenid Dönem anıtsal mimarisinde bulunduğu işaret etmektedir. Dolayısıyla Anadolu'da Akhamenid Dönem'de inşa edilmiş, fakat bugün arkeolojik kanıtlarına ulaşamadığımız anıtsal yapılarda da bu kaide tipi kullanılmış olabilir. Ancak bugüne kadar bunu kanıtlayan herhangi bir arkeolojik buluntu ele geçmemiş veya yayını yapılmamıştır. Kiršu kaideleri, MÖ 5. yüzyılın sonu ile MÖ 4. yüzyılın ilk yarısına aittir. Kaidelerin bağımsız birer mimari eleman olmaları, Kiršu'daki Akhamenid Dönem'e ait anıtsal yapılarda kullanılmış olduklarını kanıtlamaktadır. Bu sayede Kiršu kaideleri, bu kaide tipinin Anadolu'da Akhamenid Dönem içerisindeki anıtsal yapılarda kullanıldığını kanıtlayan tek arkeolojik buluntu olma özelliğine sahip olur. Bu nedenle Anadolu Akhamenid Dönem mimarlık tarihi açısından önemlidirler.

\* Yrd. Doç. Dr. Deniz Kaplan, Mersin Üniversitesi, Fen-Edebiyat Fakültesi, Arkeoloji Bölümü, Çiftlikköy Kampüsü Yenişehir/Mersin. E-posta: denizkaplan@mersin.edu.tr.

**Anahtar Kelimeler:** Kiršu, Meydancikkale, Akhamenid Dönem, yüksek/kabarık toruslu kaide.

## Abstract

This work aims to expose the unexplored importance of two torus bases of “wulstbasis” type that was found in Kiršu (Meydancikkale) which is one of the Mountainous Cilician sites, and now exhibited at Silifke Museum, from the perspective of the Anatolian architectural history. To the extent that the relevant publications could be followed, the specimens of this torus type that can be dated to the Achaemenid period appear only over rock-cut tombs in Paphlagonia in Anatolia. We are not aware of any usage of these in Achaemenid Era monumental architecture in Anatolia, whereas there exist many other cases where torus bases were used in monumental architecture at geographies under Achaemenid influence. That torus bases were used during Achaemenid Era in Paphlagonia tomb architecture points to the fact that this type of torus base was known in Anatolian Achaemenid Era architecture. Thus, it is possible that this type of torus base was used in architectural structures that we couldn't get any archeological evidence of. However no archeological finds that prove this and no relevant publications appeared until now. Kiršu bases are of the end of 5th century BC and the first half of 4th century BC. That the bases were independent architectural elements proves that they are used in monumental structures of Achaemenid Era at Kiršu. In this sense, Kiršu bases harbor the property of being the only archeological find that proves that this type of bases were used in the monumental structures of the Achaemenid Era in Anatolia. Thus they are important from the perspective of the Anatolian Achaemenid Era.

**Keywords:** Kiršu, Meydancikkale, Achaemenid Era, torus base.

Dağlık Kilikia yerleşimlerinden Kiršu'da (Meydancikkale), geçmiş yıllarda gerçekleştirilen kazılar sırasında literatürde “wulstbasis” ya da “torus base” olarak kabul edilen kaidelerin örnekleri bulunmuştur (Lev. 1). Kazılar sırasında ele geçen kaide sayısı, üçtür<sup>1</sup>. Ancak bu kaideler-

---

1 Kazı ekibi tarafından kaide olarak yorumlanan bir parça daha vardır. Fakat bu eser, konik bir alt parça ve hemen üzerindeki mantar biçimli bir üst bölüme sahiptir. Bu nedenle tarafımızca “mantar başlık” olarak yorumlanmıştır. Bkz. Kaplan 2013, 159 Kat. No: 126. Ayrıca diğer kaideler için bkz. Gülnar I, 148 Fig. 26.

den bir tanesi bugün kayıptır. Diğer ikisi, Silifke Müzesi bahçesinde sergilenmektedir. Kaidelerin ilki, yerel gri mermerden; ikincisi kireçtaşından işlenmiştir<sup>2</sup>.

Çalışmanın konusunu literatürde “blattkranzbasis” ve “wulstbasis ya da torus base” olarak adlandırılan kaide tipi oluşturmaktadır<sup>3</sup>. Bu yazıda, adı geçen kaidelerin özellikleri, köken ve yayılım alanları sunulacaktır<sup>4</sup>. Kaideler benzer form özelliklerine sahiptirler ve yüksek bir plinthe ve torus'dan oluşurlar. Her iki kaidenin literatürde farklı adlandırılmış olmasının nedeni “wulstbasis”in süslemesiz; “blattkranzbasis”in ise lotus ve yapraklarla bezeli olmasıdır. Çalışmamız içerisinde “Blattkranzbasis”, yaprak çelenkli kaide; “wulstbasis”, yüksek/kabarık torus'lu kaide olarak kullanılacaktır. Çalışma içerisinde mermer kaidenin çok tartışmalı olan tarihlenmesi üzerinde de durulmakta ve her iki kaide için yeni bir tarih önerisinde bulunmaktadır<sup>5</sup>.

Bu çalışmanın asıl hedefi, Kiršu'dan ele geçen iki kaidenin henüz Anadolu mimarlık tarihi açısından incelenmeyen önemlerini açığa kavuşturmasıdır.

## Kiršu Kaideleri: Tanım ve Araştırma Tarihçesi

Bu kaideler, Kiršu'daki kalenin giriş kısmında Bizans Dönemi kontekstinde ikincil kullanım olarak bulunmuşlardır. Orijinal kontekstleri bilinmemektedir<sup>6</sup>.

2 Bu iki kaidenin envanter numaraları yoktur.

3 “Torus base”, İngilizce; “blattkranzbasis” ve “wulstbasis”, Almanca terminolojide kullanılmaktadır. Bu çalışma içerisinde daha detaylı bir anlam sunmaları dolayısıyla, Almanca terminoloji tercih edilmiştir.

4 Bu kaideler için yapılan tek kapsamlı çalışma Wesenberg'e aittir. Bu bakımdan metinde yazarın çalışması sık sık referans olarak kullanılmıştır. Bkz. Wesenberg 1971.

5 Bu makalede Almanca literatürde “blattkranzbasis” olarak adlandırılan kaidelerdeki “çelenk” ifadesi geniş biçimde, kaidenin dekoratif ve süsleme açısından betimlenmesinde kullanılmıştır. Bir de bunun dar biçimde betimlenmesi vardır. Defne, meşe, asma gibi değişik yaprak çeşitleri ile oluşan çelenk (Kranz=wreath) Greco-Roman mimarisi kullanımında dar biçimde bir zaferi veya onur kazanmayı simgeleyen bir elemandır ve böyle dar biçimde nitelendirilen “çelenk-kaideli” (zafer kazanmış) özel sütunlar mevcuttur. Önemli örneklerden Roma'daki Traianus ve Marcus Aurelius sütunlarını ve İstanbul'da Arcadius sütununu gösterebiliriz. Bu örneklerde kaide torusu yatay defne yaprakları ile süsleniyor ve yaprak uçları uçşarak sarkan bir kurdele ile sarılıyor. Başka bir örneği Sardes'de Artemis Tapınağı doğu sütunlarının birinde görüyoruz; defne çelenkli torusun üstündeki Yunanca yazıtta, sütun konuşuyor ve “diğer bütün sütunların arasında ilk ben ayağa dikildim” diyerek zaferini kutluyor. Bkz. Yegül 2014; Ayrıca bkz. Alp 2008; Baus 1965.

6 Fransız kazıcılar, her iki kaidenin aynı yapı içerisinde kullanıldığını önermişlerdir. Söz konusu yapı, Kiršu'nun girişindeki yapı kompleksinde bulunmaktadır. Bu yapı “kabul sa-

Kireç taşı kaide (Lev. 2), dikdörtgen bir plinthe ve yüksek bir torus'tan oluşmaktadır. Kaidenin toplam yüksekliği bir kenarda 40.5 cm., diğer kenarda 36.5 cm.'dir. Kaide yüksekliği, kenarlarda farklı ölçülere sahiptir. Bunun nedeni, plinthe'nin her yüzde eşit yüksekliğe sahip olmamasından kaynaklanmaktadır. Plinthe kenarlarının eşit yüksekliğe sahip olmaması ise, plinthe'nin alt yüzünün düz olmamasına bağlıdır. Çizimde de görüldüğü gibi plinthe'nin bir kenarı, 15 cm.; diğer kenarı ise 19 cm. yüksekliğe sahiptir. Plinthe, dikdörtgene benzer bir görünümündedir. Uzun kenarları 63 cm. uzunluğundayken kısa kenarları farklı uzunluklara sahiptir. Kısa kenarın en uzun olan yüzü 61 cm. olurken daha kısa olan diğer yüz 60 cm.'dir. Yüksekçe yapılmış torus ise her yüzde eşit yüksekliğe sahiptir. Bu yükseklik, 21.5 cm.'dir. Torusun en geniş noktası, 64 cm.'dir ve üst çapı ise 49 cm. genişliğindedir.

Sütun alt tamburu ile birlikte çalışılan mermer kaide, plinthe ve yüksek bir torus'tan oluşmaktadır (Lev. 3). Ayrıca torusa ve sütun alt tamburuna geçişte, yarım yuvarlak profiller yer almaktadır. Plinthe'nin dışarı doğru ilerleyen uç kısımları tahrip olduğundan nasıl bir görünüme sahip oldukları tam bilinmemekle birlikte, kare bir görünüme sahip oldukları düşünülmektedir. Yapılan tamamlama çiziminde, plinthe'nin 60 x 60 cm. boyutlarına sahip olduğu görülmektedir. Mermer kaidenin toplam yüksekliği 45.5 cm.'dir. Salt plinthe 15.5 cm. yükseliğindedir. Plinthe ile torus arasında yer alan kenarları yuvarlatılmış ilk silme, 4 cm yüksekliğe sahiptir. Torus, 20 cm. yüksekliğinde ve en geniş noktası 60 cm. genişliğindedir. Torus üzerinde ve sütun alt tambur ile arasında bulunan ikinci silme ise, 2 cm. yüksekliğe sahiptir. Onun üzerindeki sütun alt tamburunu oluşturan kısım ise, 4 cm. yüksekliğe ve 45 cm. üst çapa sahiptir.

Her iki kaide üzerinde herhangi bir süsleme bulunmamaktadır. Mermer kaidenin ikinci silmesi üzerinde, Eski Yunanca bir yazıt yer almaktadır. Bugün yazıtın sadece ΔΙΟΣΣΩΤΗΡΟΣΧ . . . kısmı korunmuştur.

---

lonu" olarak adlandırılmıştır ve Akhemenid Dönem'e tarihlendirilmiştir. Bkz. Wuttman - Laroche-Traunecker - Courtois 1998, 117-118 Fig. 22. Ancak bu konu hususunda birçok soru işareti mevcuttur ve biz farklı bir görüşe sahibiz. Bu konu ve yerleşimde bulunan "Battiment A" yapısı üzerine Prof. Dr. W. Held ile hazırlanan ortak çalışmamız, "The Residence of a Persian Satrap in Meydancikkale, Cilicia" başlığıyla Melammu Project tarafından Avusturya'da gerçekleştirilen "Mesopotamia in the Ancient World: Impact, Continuities, Parallels", başlıklı Melammu Symposia 7'de sunulmuştur ve yayın aşamasındadır.

Mermer kaide için üzerindeki yazıttan ve kaidenin formundan yola çıkılarak, çok farklı evrelere ilişkin tarih önerileri sunulmuştur: Laroche-Traunecker tarafından mermer kaidenin Geç Asur örnekleriyle benzerlik gösterdiği belirtilmiş ve kaide, MÖ 8. yüzyıla tarihlenmiştir. Ancak aynı çalışma içerisinde bu kaidenin Akhamenid Dönem'e ait olabileceği hususunda farklı bir görüş daha sunulmuştur<sup>7</sup>.

Öte yandan mermer kaidenin daha iyi bir görüntüsü 1991 ve 1992 yıllarında S. Şahin ve C. Brixhe - A. Panayotu tarafından belgelenmiştir: S. Şahin, yazıtın son kelimesinin baş harfini "K" olarak yorumlamış ve Διός Σωτήρος Κίων olarak tamamlayarak, "Säule des Zeus Soter-Zeus Soter'in Sütunu" olarak çevirmiş ve Roma İmparatorluk Dönemi'ne tarihlenmiştir<sup>8</sup>. C. Brixhe - A. Panayotu ise, yazıtı Διός Σωτήρος Χίων olarak tamamlayarak, "(consacré) à Zeus Sòter des Chiotes - Khioslular'ın Zeus Soter (adağı)" olarak çevirmiş ve MÖ 240 yıllarına tarihlenmişlerdir<sup>9</sup>. Kireç taşı kaide, Laroche-Traunecker tarafından Akhamenid Dönem'e tarihlendirilmiştir<sup>10</sup>.

## Yaprak Çelenkli ve Yüksek/Kabarık Torus'lu Kaidelerin Kökeni ve Yayılım Alanları

Bu kaidelerin prototipleri, MÖ 3. ve 2. bin yıllara kadar geri gitse de<sup>11</sup>, Kuzey Suriye'de MÖ 15. yüzyıldan itibaren bilinmektedir<sup>12</sup>. Söz konusu kaidelerin Hitit mimarisinde örneği yoktur<sup>13</sup>. Bu tip kaideler asıl formunu, MÖ 1. binyılın başlarında kazanmıştır<sup>14</sup>. Erken örnekler, Geç Hitit merkezlerinde ve Kuzey Suriye'de görülmektedir<sup>15</sup>.

7 Laroche-Traunecker 1993, 19.

8 Şahin, bu kaidenin şehirde (Silifke) bulunduğu konusunda bilgi vermiştir (Şahin 1991, 163). Ancak bu kaidenin Meydancikkale'de bulunduğu bilgisi kazı raporlarına geçmiştir (Laroche-Traunecker 1993, 19-20 Pl.III3 3) ve Silifke Müzesi çalışanları da bu konudaki bilgiyi doğrulamışlardır. Silifke Müzesi Müdürü İlham Öztürk'e, verdiği bu bilgiden dolayı teşekkür ederim.

9 Brixhe - Panayotu 1992, no.537; Brixhe 1998, 349 Fig. 6-7. Ayrıca yazıt için bkz. [http://epigraphy.packhum.org/inscriptions/SEG\\_41:1405](http://epigraphy.packhum.org/inscriptions/SEG_41:1405). Davesne - Lemaire-Lozachmeur bu yazıt ile ilgili olarak, Chiosluların adağı ile Kirşu arasında bir ilişki bulunmadığını, bu yazıtın muhtemelen burada görev yapan Chioslu askerlerle ilişkili olabileceği konusunda görüş bildirmişlerdir (Davesne - Lemaire - Lozachmeur 1987, 378).

10 Laroche-Traunecker 1993, 20.

11 Erken örnekler için bkz. Naumann 2007, 137-142.

12 Naumann 2007, 142

13 Naumann 2007, 140.

14 Wesenberg 1971, 87.

15 Wesenberg 1971, 87; Naumann 2007, 142.

Yapraklar ile bezeli olan<sup>16</sup> yüksek/kabarık torus'lu (yaprak çelenkli) kaideler ilk olarak Kuzey Suriye'deki yapılarda karşımıza çıkar. Yaprak çelenkli bu tip, bir Kuzey Suriye üretimidir ve öncülü yoktur<sup>17</sup>. Bu kaidelerin örnekleri Kargamış'da, Zincirli'de, Zamaghara'da ve Tell Tayinat'ta ele geçmiştir<sup>18</sup>. Bu örnekler, MÖ 9. ve 8. yüzyıllara tarihlenmiştir. Yüksek/kabarık toruslu kaidelerin bilinen erken örnekleri de Kuzey Suriye'de görülür. Bunlar, Zincirli'de ve Karkamış'da bulunmuşlardır. Bu örnekler, yaprak çelenkli kaideler gibi MÖ 9. ve 8. yüzyıllara tarihlenmişlerdir<sup>19</sup>.

Yaprak çelenkli ve yüksek/kabarık toruslu kaideler, Asur mimarisinde<sup>20</sup> de yoğun bir şekilde tercih edilmişlerdir. Asur mimarisinde kullanılan örneklerin birçoğu yaprak çelenkli tiptedir. Özellikle Ninive, Sidon, Babylon ve Khorsabad'da bulunan Asur Krallarının saraylarında ve diğer yapılarda kullanılmışlardır<sup>21</sup>. Ayrıca Asur kabartmaları üzerinde ve mobilya dekorasyonunda da bu kaidelerin örnekleri mevcuttur<sup>22</sup>. Asur yaprak çelenkli kaideleri, yaklaşık bir yüzyıllık zaman dilimi içerisine tarihlenirler. Gerek mimari eleman olarak kullanılan gerekse kabartmalar ve diğer eserler üzerinde bulunan kaideler, MÖ 8. yüzyılın sonları ile 7. yüzyılın sonları arasına aittirler. Bu tarihler içerisine verilmesinin nedenleri arasında hem konteks buluntuları olması hem de üzerlerindeki yaprakların stil özellikleri yardımcı olmaktadır. Ayrıca Asur Krallığı'nın MÖ 612 yılında yıkılması da *terminus ante quem* olarak kabul edilir<sup>23</sup>. Yüksek/kabarık toruslu kaidelerin Asur mimarisinde görülen örnekleri sadece beş adettir. Bunların üçü Khorsabad'daki Sargon Sarayı'nda bulunmuşlardır. Bu saray MÖ 721-705 yılları arasına tarihlenmektedir. Dolayısıyla söz konusu üç kaide de bu tarihlere verilmiştir. Diğer iki kaide ise, Geç Asur Dönemi'ne ait bir ev içerisinde bulunmuşlardır ve bunlar, MÖ 7. yüzyıl içerisine tarihlenmiştir<sup>24</sup>.

Kuzey Suriye ve çevresinde MÖ 7. yüzyılın sonlarından itibaren başlayarak MÖ 6. yüzyılın ortalarına kadarki döneme ait buluntular ek-

16 Anadolu'da bezemeli kaideler için bkz. Alp 2008, 21-32.

17 Wesenberg 1971, 88.

18 Wesenberg 1971, 179-185; Naumann 2007, 143.

19 Wesenberg 1971, 89-90.

20 Asur Mimarisi için bkz. Sevin 1999.

21 Wesenberg 1971, 94-95

22 Wesenberg 1971, 95-99.

23 Wesenberg 1971, 99-101.

24 Wesenberg 1971, 102-103.



siktir<sup>25</sup>. Buna karşın söz konusu kaide tipleri MÖ 7. yüzyılın sonlarından başlayarak Asur ve Kuzey Suriye coğrafyasını aşmış; Anadolu'da, Yunanistan'da ve Akhemenid coğrafyasında kullanılmışlardır<sup>26</sup>.

Akhemenid mimarisinde sıklıkla yüksek/kabarık toruslu kaideler kullanılmıştır. Bunlar, Akhemenid saray mimarisinde ve mezarlarda veya Apadana ve Hazine Binalarında karşımıza çıkarlar. Özellikle Persepolis, Susa, Pasargade, Babylon, Lachisch, Byblos ve Nakş-i Rüstem'deki saray, mezar, tapınak gibi yapılarda görülürler. Bu dönem kaidelerinde bir yenilik olarak bazı örneklerde plinthe sayısı ikiye çıkartılmıştır. Bunun en iyi örnekleri, Persepolis'teki saraylarda görülür<sup>27</sup>.

Anadolu, Yunan adaları ve anakarasında hem yaprak çelenkli hem de yüksek/kabarık torus'lu kaideleri görmek mümkündür.

Yunan adaları ve anakarasındaki örnekler, yüksek/kabarık torus'lu kaidelerdir. Lesbos'daki Klopedi yerleşimde yer alan Tapınak B, Thasos'daki İonik Propylon ve Khios'taki tapınak yüksek/kabarık toruslu kaidelere sahiptir. Bu yapılardan Klopedi'deki Tapınak B, MÖ 6. yüzyılın üçüncü çeyreğinin son yıllarına; Thasos'daki İonik Propylon, MÖ 6. yüzyılın ortaları veya son çeyreğine tarihlendirilir. Yunan mimarisinde geç Arkaik Dönem'de yüksek/kabarık torusların kullanıldığına dair elimizde çok az sayıda örnek vardır<sup>28</sup>.

Anadolu'da yaprak çelenkli kaideler, sadece üç adettir. Bunların ikisi, Eski Smyrna ve Neandria'daki tapınaklara aittir. Eski Smyrna Tapınağı, MÖ 7. yüzyılın sonlarına ve Neandria'daki tapınak ise, MÖ 6. yüzyılın ortalarına tarihlenmektedir<sup>29</sup>. Üçüncü kaide ise Side'de bulunmuştur. Mansel tarafından gerçekleştirilen kazılarda Side'deki Apollon ve Athena tapınakları yakınında ele geçen bu kaide, bugün Side Müzesi'ndedir. Side kaidesi, üzerindeki süsleme sayesinde Mansel, Işık ve son olarak Özhanlı'nın belirttiği gibi MÖ 8. - 7. yüzyıllara tarihlenmektedir<sup>30</sup>. Özhanlı tarafından sunak amaçlı kullanıldığı önerilen bu örnek, Geç Hitit merkezlerinde üretilmiş ve Kilikia aracılığıyla Side'ye taşınmıştır<sup>31</sup>. Görüldüğü üzere Anadolu'da yaprak çelenkli kaideler, MÖ 8. yüzyıl ile MÖ 6. yüzyılın ortaları arasında kullanılmıştır.

25 Wesenberg 1971, 110.

26 Wesenberg 1971, 104.

27 Wesenberg 1971, 105-107

28 Wesenberg 1971, 114-115.

29 Wesenberg 1971, 110-114.

30 Mansel 1978, 6 Res.5, Işık 1996, 34 Res.11; Özhanlı 2007, 17-25 Res. 2-5.

31 Özhanlı 2007, 21.

Yüksek/kabarık torus'lu kaidelerin Anadolu'daki en erken örneği, Sardes bulunan ve bir tapınağı canlandırdığı sanılan, kabartmalı "Kybele Anıtında" yer alır<sup>32</sup>. Bu kabartmada sütun altlığı olarak yüksek/kabarık torus'lu kaideler kullanılmıştır. Bu eser, MÖ 6. yüzyılın ortalarına tarihlenir<sup>33</sup>. Anadolu'da yüksek/kabarık torus'lu kaidelerin bilinen diğer örnekleri, Paphlagonia'daki kaya mezarlarında karşımıza çıkar. Bunlar Akhamenid Dönem'e tarihlenirler<sup>34</sup>. Bu kaide tipinin Anadolu'da Akhamenid Dönem içerisindeki anıtsal yapılarda kullanıldığına kanıt oluşturabilecek bir örnek henüz bilinmemektedir.

Akhamenid Dönem ile birlikte artık yaprak çelenkli kaideler kullanılmamıştır. Söz konusu dönem içerisinde yüksek/kabarık torus'lu kaideler tercih edilmiştir. Akhamenid Dönem sonrasında ise, yüksek/kabarık torus'lu kaidelerin kullanımı az da olsa devam etmiştir. Bu kaidelerin Ptolemaios Dönemi mimarisinde kullanıldığına dair bir kanıt yoktur. Seleukos mimarisinde ise kullanımı devam eder. Örnekleri, Afganistan'daki Taht-ı Sangin'de Ay Hanım Tapınağı'nda ve Kuveyt'teki Ikaros'da bulunan Tapınak A'da görülür ve bu her iki yapı Erken Hellenistik Dönem'e tarihlenir<sup>35</sup>. Yüksek/kabarık torus'lu kaidelerin Roma Dönemi örnekleri bilinmemektedir.

## Kirşu Kaidelerinin Tarihlemesine İlişkin Yeni Görüşler

Kirşu buluntusu mermer kaide üzerine, Laroche-Traunecker tarafından önerilen MÖ 8. yüzyıl tarihi için elimizde yeterli veri yoktur. Nitekim kaidenin üzerinde süslemenin olmaması, tarihleme konusunda veri azlığına neden olmaktadır. Ayrıca bu kaidenin MÖ 8. yüzyıl içerisine ait olmasını mümkün görmemekteyiz. Çünkü Özhanlı'nın önerdiği gibi Kilikia, bu kaidelerin Geç Hitit merkezlerinden Batı'ya taşınmasında aracılık yapmış ise Kirşu kaidesinin de Side kaidesi gibi hem bazalt taşından hem de süslemeli olması gerekirdi. Bu nedenle mermer kaideyi bu döneme tarihlemek olası değildir<sup>36</sup>.

32 Hanfmann - Ramage 1978, 43-51.

33 Wesenberg 1971, 114; Ayrıca bkz. Hanfmann - Ramage 1978; Cahill (ed.) 2010; Yegül 2014, 205-226.

34 von Gall 1966, 73-82. 113-116 fig. 29j; Summerer - von Kienlin 2010, 195-221.

35 Held, Orient und Okzident (baskıda).

36 Bu dönem bazalt işçiliği ve taş ocakları için bkz. Alkım 1974, 5-7. Kirşu'da Asur ege-menliğine işaret edecek herhangi bir yazılı kaynak ve arkeolojik bir veri mevcut değildir (Ünal - Girginer 2007, 199). Yeni Babil Dönemi'nde Kral Neriglissar'ın 3. saltanat yılında (MÖ 557-556) ve Kral Nabonid zamanında Kirşu'ya büyük seferler düzenlenmiş ve Kirşu

Mermer kaidenin üzerindeki yazıt, yaklaşık MÖ 240 yıllarına tarihlendirilmiştir. Eğer kaide yazıtla aynı dönemdense, bu kaidenin belirtilen tarihte yapıldığı sonucuna varılabilir. Ancak yazıtın bulunduğu tarihlerde Kirşu, Ptolemaiosların kontrolü altındadır<sup>37</sup>. Buna karşın Ptolemaios mimarisinde bu kaidelerin kullanıldığına dair herhangi bir örnek bilinmemektedir. Dolayısıyla Ptolemaios hakimiyetindeki Kirşu'da bu kaidenin ilk olarak bu dönemde yapılmış olması mümkün değildir. Bu tip kaidelerin Seleukos mimarisinde bilinmesi ise bizi kuşkulandırır<sup>38</sup>. Ancak Seleukosların Hellenistik Dönem içerisinde Kilikia'da bu kaideleri kullandıklarına ilişkin elimizde bir kanıt yoktur. Ayrıca Seleukoslar, Kilikia'da bu kaideleri kullanmış olsalar idi, bunu Kirşu'da değil; Kalykadnos (Göksu) ve Lamos (Limonlu) Nehirler'i arasındaki yerleşimlerde kullanılmasını beklemek daha doğru olacaktır. Çünkü Seleukoslar, Dağlık Kilikia'da sadece bu iki nehir arasındaki yerleşimlerde bir imar hareketliliği sürdürmüşlerdir. Bunlardan en önemlisi hiç kuşkusuz Zeus Olbios Tapınağı'dır<sup>39</sup>. Zeus Olbios Tapınağı'nda ise Attik-Ion tipi kaideler kullanılmıştır<sup>40</sup>. Bütün bu veriler bir araya getirildiğinde yazıtın, kaidenin üretildiği tarihten sonra kazındığı önerilebilir.

Mermer kaidenin tarihlenmesine yönelik yapacağımız öneride, Laroche-Traunecker'in ayrıntılarını sunmadığı ikinci önerisi olan Akhamenid Dönem'in üzerinde özellikle durmak faydalı olabilir. Çünkü, bu tip kaidelerin Akhamenid coğrafyasında oldukça yoğun bir şekilde kullanıldıkları bilinmektedir<sup>41</sup>. Kirşu'nun Akhamenid Dönem'de bir Akhamenid garnizonu olduğu ve burada bir Akhamenid sarayına ait kabartmaların ele geçtiği düşünüldüğünde<sup>42</sup>, bu kaidenin Akhamenid Dönem'e ait olması daha muhtemeldir. Nitekim yakın benzer örnekleri, Paphlagonia'da MÖ 4. yüzyıl içlerine tarihlenen Karakoyunlu-Gerde

---

tamamen tahrip edilmiştir. Ancak Kirşu ve civarında Babil hâkimiyeti tam olarak sağlanmamıştır (Ünal - Girginer 2007, 202-206). Ayrıca Yeni Babil Kralları'nın Kirşu'da bir yapı yaptırdıkları da bilinmemektedir. Bununla birlikte söz konusu kaide tipinin Babil Dönemi'nde, MÖ 7. yüzyılın sonu ile 6. yüzyılın ortaları, bir örneği yoktur.

37 Zoroğlu 1999, 372-373.

38 Bkz. dn. 28.

39 Dağlık Kilikia'daki Hellenistik Tapınaklar: Olba'daki Zeus Olbios (Wannagat 2006, 128-131; Rumscheid 1994, 33.86-91; Durugönül 1998, 69 vd.) ve Çatiören'deki Hermes (Hellenkemper - Hild 1986, 74) Tapınakları ve Korykion Antron'da (Feld - Weber 1967, 256-268) ve Efrenk'deki (Söğüt 2005, 176) tapınaklardır.

40 Wannagat 1999, 359 Fig.8.

41 Wesenberg 1971, 104-111.

42 Casabonne 1999, 62.

Boğazı, İskilip ve Salarköy'deki kaya mezarlarının ön cephesinde bulunur<sup>43</sup>. Dolayısıyla Kirşu'dan ele geçen mermer kaide, kireçtaşı kaide gibi, yerleşimin Akhamenid evresine ait olmalıdır.

Yukarıda önerdiğimiz tarihi, Akhamenidler'in Kilikia'daki imar faaliyetlerinin periodlarını inceleyerek daha da netleştirmek mümkündür. Muhtemelen kireç taşı kaide de, aşağıda sunacağımız periodda yapılmıştır.

Akhamenidler için Kilikia<sup>44</sup>, önem taşıyan bir bölge olmuştur. Özellikle Akhamenid donanmasının sefere çıkarken hareket ettiği bölgenin Kilikia olması, bölgenin Akhamenidler için askeri stratejik bir öneme sahip olduğunu bizlere göstermektedir<sup>45</sup>. Kilikia'nın Akhamenid dönem yerleşimindeki imar faaliyetlerinin bu stratejik önemin yaşandığı dönemlerde artmış olması, arkeolojik verilerle kanıtlanmış çok açık bir bilgidir<sup>46</sup>. Dağlık Kilikia kentlerinden Nagidos'da ve Ovalık Kilikia kentlerinden Issos'da MÖ 5. yüzyılın sonu ve 4. yüzyılın ilk yarısında inşa edilen mimari yapıların aynı perioda tarihleniyor olması ve aynı dönemde artan sikke basımları, bu zaman aralığında bölge kentlerinin öneminin arttığını bizlere göstermektedir<sup>47</sup>. Kirşu'da da bu zaman aralığına tarihlenen kalenin giriş bölümünün güçlendirilmesi faaliyetleri<sup>48</sup> ve daha da önemlisi yerleşimdeki bir Akhamenid sarayına ait olabilecek kabartmalar<sup>49</sup> vardır. Kirşu'daki bu arkeolojik kanıtlar, yerleşimde bölgedeki diğer kentlerde olduğu gibi aynı periodda imar faaliyetlerinin arttığına işaret etmektedir. Dolayısıyla Kirşu'da ele geçen yüksek/kabarık torus'lu kaidelerin yukarıda aktarmış olduğumuz imar faaliyeti dönemine, MÖ 5. yüzyılın sonu - 4. yüzyılın ilk yarısına, ait olması güçlü bir olasılıktır.

43 Von Gall 1966, 73-82 Abb. 29; Yapılan yeni tarihleme önerileri için bkz. Summerer - von Kienlin 2010, 195-221.

44 Kilikia'daki Akhamenid Dönem araştırmalarının bir özeti için bkz. Gates 2005, 49-69.

45 Herodotos V, 108; VI, 43.94-95; Erzen 1940, 100-103.

46 Nagidos'da gerçekleştirilen kazılar bu sonuca ulaşılmasını sağlamıştır.

47 Kilikia'daki Akhamenid dönem imar faaliyetleri, bunların nedenleri ve Nagidos kazısının sonuçları için bk. Durukan 2007, 230-241.

48 Casabonne 2004, 154 vd.

49 Davesne - Lemaire - Lozachmeur 1987, 362-365 Fig.2-5. Davesne bu kabartmalar için, Darius I ve Artaxerxes III yönetimi arasındaki Persepolis kabartmalarının stilinde fazla bir değişim olmadığı için kesin olarak bir tarih vermenin mümkün olmadığını, ancak profil ve stiller dikkate alındığında Kserkses I'in (MÖ 486-475) yönetimi sonrasında ve belki de MÖ 4. yüzyıla tarihlenebileceği önerisinde bulunmuştur. Bkz. Davesne - Lemaire - Lozachmeur 1987, 365. Laroche-Traunecker ise kabartmaları MÖ 420-350 yılları arasına tarihlemiştir. Bkz. Laroche-Traunecker 1993, 23.

## Kiršu Kaidelerinin Mimarlık Tarihi Açısından Önemi

MÖ 5. yüzyılın sonu ile MÖ 4. yüzyılın ilk yarısı içerisinde tarihlediğimiz mermer ve diğer kireç taşı yüksek/kabarık torus'lu kaide, Anadolu Akhamenid Dönem mimarlık tarihi açısından incelendiğinde önemli bir yere sahip oldukları anlaşılmaktadır.

Yayınlardan takip edilebildiği kadarıyla Anadolu'da bu kaide tipinin Akhamenid Dönem'e tarihlenen örnekleri, sadece Paphlagonia'daki kaya mezarları üzerinde bulunmaktadır<sup>50</sup>. Bunlar Paphlagonia'daki mezarlarda, anakayadan bağımsız değildir. Daha önceki satırlardada andığımız gibi söz konusu kaide tipinin Anadolu Akhamenid Dönem anıtsal mimarisinde kullanıldığına dair bir bilgiye sahip değiliz. Oysa yüksek/kabarık torus'lu kaidelerin Akhamenid etki alanı içerisinde bulunan coğrafyalardaki anıtsal mimaride kullanılan çok sayıda örneği mevcuttur<sup>51</sup>. Anadolu'da yüksek/kabarık torus'lu kaidelerin Akhamenid Dönem boyunca Paphlagonia mezar mimarisinde kullanılmış olması, bu kaide tipinin Anadolu Akhamenid Dönem mimarisinde bilindiğine işaret etmektedir. Dolayısıyla Anadolu'da Akhamenid Dönem'de inşa edilmiş, fakat bugün arkeolojik kanıtlarına ulaşamadığımız anıtsal yapılarda da bu kaide tipi kullanılmış olabilir. Ancak bugüne kadar bunu kesin bir şekilde kanıtlayan herhangi bir arkeolojik buluntu ele geçmemiş veya yayını yapılmamıştır.

Kiršu kaidelerinin bağımsız birer mimari eleman olmaları ve onların önerdiğimiz tarihleri, bunların oradaki Akhamenid Dönem'e ait anıtsal yapılarda kullanılmış olduklarını kanıtlamaktadır. Bu sayede Kiršu kaideleri, bu kaide tipinin Anadolu'da Akhamenid Dönem içerisindeki anıtsal yapılarda kullanıldığını kanıtlayan tek arkeolojik buluntu olma özelliğine sahip olmaktadır<sup>52</sup>. Bu nedenle Anadolu Akhamenid Dönem mimarlık tarihi açısından oldukça önemlidir.

---

50 Von Gall 1966, 13 vd.

51 Wesenberg 1971, 108.

52 Kastamonu, Taşköprü'de tespit edilen bir örnek konusunda tartışma halen devam etmektedir. Von Gall, bu eseri bir tümülüs üzerindeki Zippus olarak yorumlamıştır (von Gall 1966, Taf. 16). Summerer ve von Kienlin ise "torus base" olarak tanımlamıştır (Summerer - von Kienlin 2010, 206 Fig. 16).

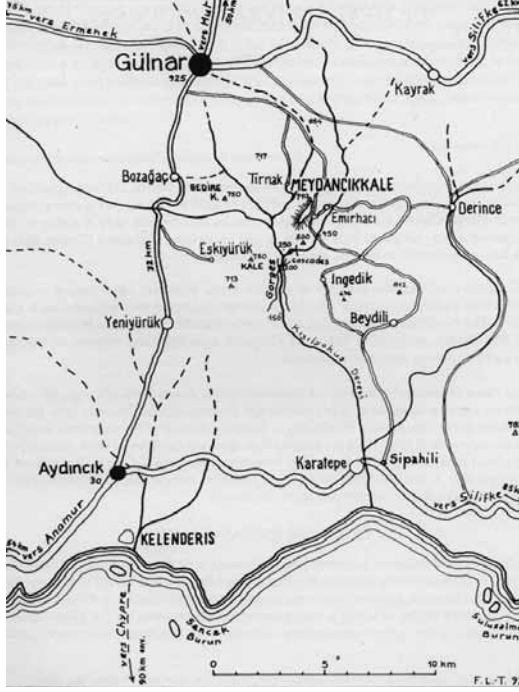

Lev 1. Laroche-Traunecker 1993, Fig. 1.

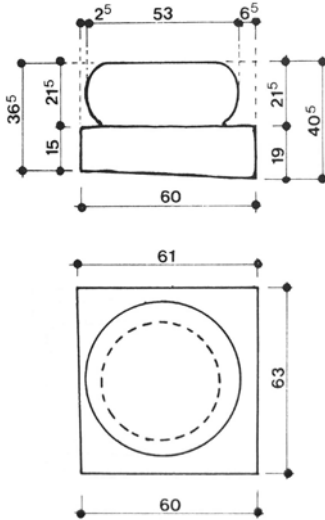

Lev.2: Çizim: Gülnar I, 148 Fig. 26.

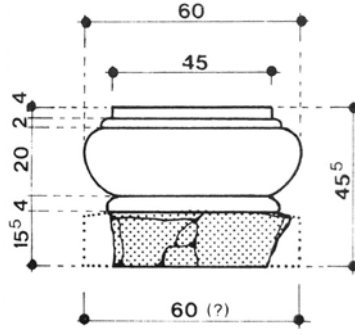

Lev. 3: Çizim: Gülnar I, 148 Fig. 26.



Lev. 3: Yazıt: Şahin 1991.

## Kaynakça

### Alkım 1974

Alkım, U.B., Yesemek. Taşocağı ve Heykel Atelyesinde Yapılan Kazı ve Araştırmalar, Ankara.

### Alp 2008

Ahmet Oğuz, A., “Hellenistik-Roma Dönemi Anadolu Mimarlığında Bezemeli Kaideler”, Anadolu - Anatolia 34, Ankara.

### Baus 1965

Baus, K., Der Kranz in Antike und Christentum, Bonn.

### Brixhe - Panayotu 1992

Brixhe, C. - Panayotou, A., “Asie Mineure”, Bull. Epigr. 1992 fasc. 502-503, no. 537.

### Brixhe 1998

Brixhe, C., “Les Inscriptions Grecaues”, Gülnar I, , 345-353, Paris.

### Casabonne 1999

Casabonne, O., “Local Powers and Persian Model in Achaemenid Cilicia: A Reassessment”, Olba II-I, Mersin.

### Casabonne 2004

Casabonne, O., Le Cilicie a l'epoque achemenide, Persika 3, Paris.

### Davesne 1981

Davesne, A., “Meydancikkale Kalesi 1980 Kazı Dönemi ve Hazine”, KST III, 11-15.

### Davesne - Lemaire - Lozachmeur 1987

Davesne, A. - Lemaire, M.A. - Lozachmeur, M.H., “Le site Archeologique Meydancikkale: Du Royaume de Pirindu a la Garnison Ptolemaïoue”, Academie des Inscriptions-Belles Lettres.

### Davesne - Rider 1989

Davesne, A. - Rider, G., Gülnar II. Le Tresor de Meydancikkale, Paris.

### Durukan 2007

Durukan, M., “Seramikler Işığında Nagidos”, Dağlık Kilikia'da Bir Antik Kent Kazısının Sonuçları: Nagidos (Ed. S. Durugönül), İstanbul.

### Durugönül 1998

Durugönül, S., “Seleukosların Olba Territorium'undaki Akkulturation Süreci Üzerine Düşünceler”, Olba I, Mersin.

### Erzen 1940

Erzen, A., Kilikien bis zum Ende der Perserherrschaft, Leipzig.

### Feld - Weber 1967

Feld, O. - Weber, H., “Tempel und Kirche der Korykischen Grotte



(Cennet Cehennem) in Kilikien”, *IstMitt* 17.

**Von Gall 1966**

Von Gall, H., *Die paphlagonischen Felsgräber*, Tübingen.

**Gates 2005**

Gates, C., “The Place of the Achaemenid Persian Period in Archaeological Research in Cilicia and Hatay (Turkey)”, *Persika* 6.

**Gülнар I**

Gülнар I. *Le site de Meydancikkale* (ed. A. Davesne-F. Laroche-Traunecker), 1998, Paris.

**Hanfmann - Ramage 1978**

Hanfmann, George M.A. - Ramage, A., *Nancy Sculpture from Sardis: Finds through 1975*, Cambridge.

**Held (baskıda)**

Held, W., “Seleukidische Tempel babylonischen Typs”, *Orient und Okzident*.

**Herodotos**

Herodot Tarihi (Çev. M. Ökmen), 2002, İstanbul.

**Işık 1996**

Işık, F., “Pamfilya ve Anadolu Gerçeği”, *Adalya I*, İstanbul.

**Kaplan 2013**

Kaplan, D., “Arkaik-Roma Dönemi Mimari Elemanlarının/ Süslemelerinin Kataloğu ve Değerlendirilmesi”, *Silifke Müzesi Taş Eserler Kataloğu. Heykeltıraşlık ve Mimari Plastik Eserler* (ed. S. Durugönül), 153-182), İstanbul.

**Laroche - Davesne 1981**

Laroche, M.E. - Davesne, A., “Les Fouilles de Meydandjik pres de Gülнар et le Tresor Monetaire Hellenistique”, *Academie des Inscriptions-Belles Lettres*.

**Laroche-Traunecker 1993**

Laroche-Traunecker, F., “Les edifices d'epoque archaique et greco-perse de Meydancikkale (Gülнар)”, *Les Grands Ateliers d'Architecture Dans Le Monde Egeen Du VI Siecle av. J.C.: Varia Anatolica III*, İstanbul.

**Cahill (ed.) 2010**

Cahill, N.D. *Lydialılar ve Dünyaları*, İstanbul.

**Mansel 1978**

Mansel, A.M., *Side. 1947-1966 Yılları Kazıları ve Araştırmalarının Sonuçları*, Ankara.

**Naumann 2007**

Naumann, R., *Eski Anadolu Mimarlığı* (Çev. B. Madra), Ankara.

**Özhanlı 2007**

Özhanlı, M., "Side'de Bulunan Bir Yeni Hitit Eserinin Düşündürdükleri", Adalya X, İstanbul.

**Rumscheid 1994**

Rumscheid, F., Untersuchungen zur kleinasiatischen Bauornamentik des Hellenismus, Beiträge zur Erschließung hellenistischer und kaiserzeitlicher Skulptur und Architektur Bd. 14, Mainz.

**Sevin 1999**

Sevin, V., Yeni Assur Sanatı I. Mimarlık, Ankara.

**Sögüt 2005**

Sögüt, B., "Ein hellenistisches Kapitell aus dem Rauhen Kilikien: Das korinthische Kapitell von Efrek", IstMitt 55, Germany.

**Summerer - von Kienlin 2010**

Summerer, L. -von Kienlin, A., Achaemenid Impact in Paphlagonia: Rupestral Tombs in the Amnias Valley, in: J. Nieling - E. Rehm (edd.), Achaemenid impact in the Black Sea. Communications of powers, Aarhus.

**Şahin 1991**

Şahin, S., "Inschriften aus Seleukeia am Kalykadnos (Silifke), EA 17, Bonn.

**Ünal - Girginer 2007**

Ünal, A. - Girginer, S., Kilikya-Çukurova: İlk Çağlardan Osmanlılar Dönemi'ne Kadar Kilikya'da Tarihi Coğrafya, Tarih ve Arkeoloji, İstanbul.

**Wannagat 1999**

Wannagat, D., "Zur Säulenordnung des Zeustempels von Olba-Diokaisareia", Olba II-II, Mersin.

**Wannagat 2006**

Wannagat, D., "Neue Forschungen in Uzuncaburç 2001-2004: Das Zeus-Olbios-Heiligtum und die Stadt Diokaisareia", AA 2005-I, Berlin.

**Wesenberg 1971**

Wesenberg, B., Kapitele und Basen. Beobachtungen zur Entstehung der griechischen Säulenformen, Beihefte Bonner Jahrbücher 32, Düsseldorf.

**Wuttmann - Laroche-Traunecker - Courtois 1998**

Wuttmann, M. - Laroche-Traunecker, F. - Courtois, J.C., "Les Etats D'Occupation du Secteur Nord", Meydancikkale I, Paris.

**Yegül 2014**

Yegül, F.K., "A Victor's Message "The Talking Column of the Temple of Artemis at Sardis", Journal of the Society of Architectural Historians, Vol 73.26.

**Zorođlu 1999**

Zorođlu, L., "Kilikya Berenikesi'nin Yeri", Olba II-II, Mersin.