

YÜKSEK ÖĞRENİMDE VE İŞLETMECİLİK OKULLARINDA TÜRK DEVRİM TARİHİ ÖĞRETİM VE EĞİTİMİ

Prof. Dr. İnal Cem AŞKUN

Türkiye'de tüm yüksek öğrenim kurumlarına yaygın olan ve yasa gereği bu kurumların son sınıfında okutulma zorunluğu olan TÜRK DEVRİM TARİHİ dersi, aslında yüksek öğrenim gençliğinin yetişmesinde son derece önem taşıdığı halde, günümüzde neredeyse anlamını yitirme tehlikesiyle karşı karşıya gelmiş bulunmaktadır. Öyleki yeni hazırlanan Üniversiteler Yasası önerisinde TÜRK DEVRİM TARİHİ dersi yerine TÜRK MEDENİYET TARİHİ dersinin okutulması öngörülmektedir. Neden ve nasıl bu noktaya gelinmiştir? Gerçekte Atatürk, bu dersin tüm yüksek öğretim kurumlarında okutulmasını isterken neyi amaçlamıştı? İzlenmesi gereken yol ne olmalıydı? Bu ve benzeri soruların yanıtlarına doğrudan doğruya geçmeden, olayı tarihsel bir gelişim çizgisi üzerinde ele alıp, incelemeye çalışacağız.

YÜKSEK ÖĞRENİMDE TÜRK DEVRİM TARİHİ DERSLERİNİN GELENEKSEL KAPSAMI

4204 Sayılı Yasa ile Türkiye'de yüksek öğrenimde «İnkılâp Tarihi» dersleri okutulması konusunda kendisine bazı yetkiler ve-

rilmiş bulunan Ankara Üniversitesi Türk İnkılâp Tarihi Enstitüsü, bu dersin öğretiminde **Türk İnkılâp Tarihi Ders Müfredatı** adıyla aşağıdaki kapsamı öngörmüş bulunmaktadır:

GİRİŞ

- 1- Türk İnkılâp Tarihinin gayesi
- 2- Osmanlı İmparatorluğunun yıkılışı devrine bir bakış:
 - a) Bugün dünyada mevcut olan Demokrasilerin ve millî cereyanların doğuş ve inkişafı (İngiltere, Amerika, Fransa)
 - b) Osmanlı Devletinin bünyesi, müesseselerin durumu, başkaca inhitat sebepleri, devletlerarası durumu, şark meselesinin son safhaları, Avrupa tesiri dışında Osmanlı Devletini düzenleme teşebbüsleri, 17. ve 18. Yüzyıllarında Osmanlı Devletinde Avrupa bilgi ve görüşünden faydalanma denemeleri, Tanzimat, Türkçülük ve Milliyetçilik cereyanları, Birinci ve İkinci Meşrutiyet, Osmanlı İmparatorluğunun son siyasi ve askeri olayları: Trablusgarp, Balkan harpleri, Birinci Cihan Harbi, sebepleri.

Birinci Bölüm :

Birinci Cihan Harbinin sonunda Osmanlı Devletinin durumu :

- 1- Mondros Mütarekesi
- 2- 1914-1918 yılları arasında Osmanlı İmparatorluğunun taksimi için yapılmış olan gizli anlaşmaların tatbiki karşısında:
 - a) Osmanlı Hükümetinin
 - b) Osmanlı Devletinin Hristiyan Tab'asının
 - c) Türk umumi efkârının aldığı vaziyet

İkinci Bölüm :

Millî Mücadelenin başlamasından, Türkiye Büyük Millet Meclisinin kuruluşuna kadar geçen devre :

- 1- Birinci Cihan Harbi sonunda yurdun istilâsına karşı yapılan mahalli mukavemetler ve bu gaye ile kurulan cemiyetler.
- 2- Mustafa Kemal'in Samsun'a çıkması, Halk tercümesi ve şahsiyeti, orduya ve milleti vaziyetten haberdar ederek mukavemet ve mücadeleye devam etme.
Milli Mücadele için mucip sebepler, vazettiği esaslar, kabul ettiği metod ve Amasya Tamimi.
- 3- Vilâyet Şarkiye Müdafaa-i Hukuk Milliye cemiyet. Erzurum Kongresi ve Şark Vilâyeleri Müdafaa-i Hukuk Cemiyeti.
- 4- Sivas Kongresi ve Anadolu ve Rumeli Müdafaa-i Hukuk Cemiyeti.
- 5- Bu faaliyetler esnasında Mustafa Kemal'in İstanbul Hükümeti olan münasebetleri ve Amasya Mülakatı.
- 6- İstanbul'da son Osmanlı Meclisi Mebusanı ve Misakı Milli, İstanbul'un itilaf devletleri tarafından resmen işgali.

Üçüncü Bölüm :

Türkiye Büyük Millet Meclisinin kuruluştan Cumhuriyetin ilânına kadar geçen devre :

- 1- Türkiye Büyük Millet Meclisinin kuruluşu, bünyesi ve karakteri.
- 2- Türkiye Büyük Millet Meclisinin Birinci Hükümeti ve hükümet programı.
- 3- İlk Teşkilâtı Esasiye Kanunu.
- 4- İlk Türkiye Büyük Millet Meclisinin siyasi ve askeri faaliyetleri.
 - a) Milli Mücadeleye devam için Türk umumi efkârını hazırlayan faaliyetler ve islam alemindeki propagandalar.
 - b) İstanbul Hükümeti ile münasebet, milli Mücadele önderlerinin İstanbul Hükümetince idama mahkûm edilmeleeri, memleket içindeki zararlı cemiyetler, menfi faaliyet-

ler, isyanlar ve onların bastırılması, Milli Hükümet ile İstanbul hükümeti arasında silâhla mücadele ve anlaşma teşebbüsleri.

c) İstanbul Hükümetince Sevr Andlaşmasının kabulü ve bunun karşısında Türkiye Büyük Millet Meclisi Hükümetinin görüşü.

d) Türkiye Büyük Millet Meclisinin yabancı hükümetlerle yaptığı anlaşmalar:

(Sovyet Rusya, Afganistan ve Fransa ile yapılan anlaşmalar İtalya ile münasebet, çeşitli barış teklifleri, Londra ve Paris konferansları).

e) Birinci Türkiye Büyük Millet Meclisinin askeri, alandaki mücadeleleri :

(Kuvayi Milliye devri ve muntazam ordunun teşekkülü, Doğu, Güney ve Batı cepheleri).

f) Savaşlar ve büyük zafer :

(Birinci ve İkinci İnönü ve Eskişehir, Kütahya muharebeleri, Mustafa Kemal'in Başkumandanlığa seçilmeleri, Sakarya Meydan Muharebesi, Büyük Taarruz ve 30 Ağustos Başkumandanlık Muharebesi).

g) Saltanat ve Hilâfetin birbirinden ayrılması ve saltanatın kaldırılması.

h) Lozan Muahedesi ve bunun Sevr Muahedesiyle mukayesesi.

5- Birinci Türkiye Büyük Millet Meclisinin seçimi yenileme kararı, yeni Meclis seçimi ve diğer siyasi olaylar (Birinci ve İkinci Türkiye Büyük Millet Meclisinde muhafazakâr ve İnkılâpçı zümreler, Halk Partisinin kuruluşu, Ankara'nın devlet merkezi oluşu).

Dördüncü Bölüm :

Türk İnkılâbının tekâmülü, Cumhuriyet devri:

1- Büyük Millet Meclisi Hükümeti sisteminin tatbikatındaki güçlükler ve kabine buhranı.

- 2- Cumhuriyetin ilânı ve Gazi Mustafa Kemal'in Cumhur Re-isliğine seçilmesi.
- 3- İkinci Teşkilâtı Esasiye Kanunu, Anayasasının muhtelif zamanlardaki tadilleri, kadına seçim hakkının verilmesi, yeni Türk Devletinin siyasi bünyesi.
- 4- Türk İnkılâbının ideolojik esasları.
- 5- Türkiye Devletinin lâyikleştirilmesi.
 - a) Hilâfetin kaldırılması, medrese, tekke ve türbelerin kapatılması, milâdi tarihin, Garp rakamların ve Türk harflerinin kabulü, hafta tatili gününün değiştirilmesi.
 - b) Türk Hukuk İnkılâbı (mevzuatın ve mahkemelerin lâyikleştirilmesi, Seriyeye mahkemelerin kaldırılması, Türk Medeni Kanununun kabulü, kadının içtimai durumunun değiştirilmesi).
- 6- Atatürk'ün ölümü ve Anayasaya göre İnönü'nün İkinci Cumhurbaşkanlığına seçilmesi.
- 7- Siyasi partilerin çoğalması, tek dereceli seçim usulünün kabulü ve demokratik sistemin kökleşmesi hususundaki faaliyetler, Celâl Bayar'ın Üçüncü Cumhurbaşkanlığına seçilmesi.
- 8- Cumhuriyet devrinde diğer değişimler ve (sosyal ve ekonomik alandaki gelişmeler).
 - a) Sosyal hayatın düzenlenmesi (Sosyal yardım kanunları)
 - b) Ekonomik hayatın düzenlenmesi (iş ve toprak kanunları. Türkiye'nin sanayileşmesi hayatı ve ulaştırma işleri: Demiryolu, yol siyaseti ve bayındırlık hareketi).
 - c) Milli Savunma faaliyetleri.
 - d) Milli Kültürün gelişmesi, öğretimin yayılması ve demokratik esaslara göre ayarlanması.
- 9- Türkiye Cumhuriyetinin dış siyasetinde kabul ettiği prensipler ve çeşitli siyasi faaliyetler: Musul ve Duvunu Umumiye meseleleri, Türkiye'nin Cemiyeti Akvama girişi, Balkan

Antatı, Sadabat Paktı, Montrö Mukavelesi, Hatay'ın İstiklâl ve ilhakı, İkinci Cihan Harbinde Türkiye Cumhuriyetinin dış siyaseti, Birleşmiş Milletler ve gayesi, Birleşmiş Milletler ve UNESCO'ya katılma ve İnsan Hakları Beyannamesi, Avrupa Birliği Konseyine katılma,

10- Türk İnkılâbının dünyadaki akis ve tesirleri.

Türk Devrim Tarihi dersleri için hazırlanmış bir yayında, aşağı yukarı bu kapsama benzeyen konu plânı Türk Devrim Tarihi, Tarihi Gelişme başlığı ile «KISIM-I» olarak ele alınmış, Fikir ve İdeal Olarak Türk Devrimi (Atatürkçülük) adıyla, «KISIM-II» altında aşağıdaki plâna yer verilmiştir (1) :

- BÖLÜM I- Milliyetçilik
- I- Millet Nedir? Anlamı
- II- Milliyetçilik Prensibinin Anlamı
- III- Milliyetçilik Prensibinin Türk Devrimindeki rolü ve Yeri
- IV- Türk Devrimine Göre Milliyetçilik
- A- Genel Anlamı ile Türk Devrimine Göre Milliyetçilik
- B- Türk Devrimine Göre Milliyetçilikle Halkçılığın İlişkisi
- C- Devrim Milliyetçiliği ile Komünizmin karşılaştırılması
- V- Devrim Milliyetçiliği ile I. inci ve II. inci Meşrutiyet Milliyetçiliğinin Farkları
- VI- Yeni Anayasada Milliyetçilik
- A- Milliyetçilik Prensibinin Anayasaya Girişi
- B- Milliyetçilik ve Milli Devlet Deyimlerinin Anlamı

(1) HAMZA EROĞLU, Türk Devrim Tarihi, Ankara, 1974.

- BÖLÜM II- Milli Egemenlik (Milli Hâkimiyet)
- I- Milli Egemenlik
 - II- Milli Egemenliği Zaruri Kılan Sebepler
 - III- Milli Egemenlik Fikir ve Şuurunun Doğması ve Gelişmesi
 - IV- Yeni Anayasaya Göre Milli Egemenlik Prensibi
 - V- Milli Egemenlik ve Demokrasi
- BÖLÜM III- Milli Bağımsızlık (Milli İstiklâl)
- I- Bağımsızlığın Anlamı.
 - II- Türk Devriminde Bağımsızlığın Yeri ve Rolü
 - III- Bağımsızlık İlkesinin Gelişmesi
- BÖLÜM IV- Batılılaşma
- I- Genel Olarak Batılılaşmanın Anlamı
 - II- Batılılaşmanın Türk Devrimindeki Yeri ve Rolü
 - III- Bizde Batılılaşma Hareketleri
 - A- Osmanlı İmparatorluğunda Batılılaşma Hareketleri
 - B- Cumhuriyet Devrinde Batılılaşma
 - IV- Cumhuriyet Devrinde Batılılaşma Hareketinin Değerlendirilmesi
- BÖLÜM V- Lâiklik
- I- Lâikliğin Anlamı
 - A- Lâik Kelimesi
 - B- Laikliğin Anlamı
 - II- Türkiye'de Devletle Dinin Münasebetleri ve Lâikleşme Yolundaki Gelişmeler
 - A Teokratik Devlet

- B- Yarı Teokratik Devlet
 - 1- Tanzimat Devri
 - 2- Birinci Meşrutiyet Devri
 - 3- İkinci Meşrutiyet Devri
- C- Lâik Devlet

III- Yeni Türk Devletinin Lâikliği

- A- Lâik Devletin Genel Vasıfları
- B- Türkiye'de Lâik Devlet Sisteminin Kuruluşu
- C- Diyanet İşleri Başkanlığı

IV- Hukukun Laikleştirilmesi

- V- Öğretimin Lâikliği

VI- Türk Devrimi Açısından Lâikliği İlkesinin Değerlendirilmesi

BÖLÜM

VI- Dış Politikaya Hâkim Olan Prensipler

I- Devrimin Temel Prensipleri

- A- Milli Egemenlik ve Milli Bağımsızlık
- B- Milliyetçilik
- C- Batılılaşma
- D- Lâiklik

II- Özellikle Dış Politikada Yer Alan Prensipler

- A- Milli Misak
- B- Kollektif Güvenlik ve Barış Politikası
- C- İnsan Hakları
- D- Demokrasi
- E- Devletler Hukukuna Saygı
- F- İnsanlık Ülküsü

BÖLÜM VII- Devletin Uygulama Metodu

I- Milli Siyaset, Anlamı ve Unsurları

II- Milli Siyasetin Nitelikleri

A- Realist Milli Siyaset

B- Milli Menfaat ve İnsanlık Menfaati

C- Hakka ve Kuvvete Yer Veren Milli Siyaset

D- Meşruluk Esâsı ve Demokratik Yol

BÖLÜM VIII- Genel Olarak Türk Devrimi ve Özellikleri

I- Osmanlı Islahat Hareketleri ve Atatürk Devrimi

A- Radikal ve İnhisarcı Görüş

B- Tarihi Devamlılık ve Sosyolojik Determinizm Görüşü

II- Atatürk Devrimi ile 27 Mayıs 1960 Devrimi Arasındaki Bağlar

III- Türk Devriminin Milli ve Evrensel Değeri

A- Devrimin Milli Değeri

1- Siyasi Yönüyle Türk Devriminin Değeri

2- Hukuki Yönüyle Türk Devriminin Değeri

a- Yeni Devletin Kuruluşu ve Siyasi Düzeni

b- Devletin Lâik Bir Nitelik Kazanması ve Hukukun Laikleştirilmesi

3- Sosyal Yönüyle Türk Devrimi

a- Sosyal Yönüyle Devrimin Kapsamı ve Niteliği

b- Sosyal Yönüyle Türk Devriminin Muhtevasına ve Niceliğine Karşı İtirazlar ve Bunların Cevaplandırılması

aa- Genel Olarak Konunun İncelenmesi ve Cevaplandırılması

bb- Türk Devrimi Bakımından Konunun
İncelenmesi

B- Türk Devriminin Evrensel Deęeri

IV- Türk Devrimi ve Demokratik Rejim

A- Demokratik Rejimin Anlamı

B- Türkiye'de Demokratik Rejimin Kuruluşu ve
Gelişmesi

C- Demokratik Rejim ve Türk Devriminin Temel
Prensipleri

1- Milliyetçilik ve Demokratik Rejim

2- Milli Egemenlik ve Demokratik Rejim

3- Milli Bağımsızlık ve Demokratik Rejim

4- Batılılaşma ve Demokratik Rejim

5- Lâiklik ve Demokratik Rejim

D- Atatürk ve Demokrasi

V- Türk Devrimi ve Zararlı Akımlar

A- Aşırı Sağ Akımlar

B- Aşın Sol Akımlar

1- Dış Politika Yönünden

2- İç Politika Yönünden

3- Teorik Yönden Türk Devrimi ve Komünizm

VI- Türk Devriminin Temel Nitelikleri

**TÜRK DEVRİM TARİHİ ÖĞRETİM ÜYELERİNİN
ÖZELLİK VE EĞİLİMLERİ**

20-Mart-1960 tarihinde toplanan Türk İnkılâp Tarihi Enstitüsü Yönetim Kurulunun aldığı kararlara göre, Türk Devrim Tarihi dersini yüksek öğretim kurumlarında verecek öğretim üyeleri şu özellikleri taşımalıdır:

- 1- 4204 sayılı kanununun 2. maddesine göre fakülte ve yüksek okullarda İnkılâp Tarihi dersleri profesör, doçent veya öğretim görevlisi niteliği taşıyan kişiler tarafından verilir.
- 2- Asıl olan dersin yetkili bir öğretim üyesi tarafından okutulmasıdır. Yetkili öğretim üyesi profesör veya doçenttir. Ancak yetkili öğretim üyesi bulunmadığı takdirde o ders öğretim görevlisi tarafından okutulabilir.
- 3- İnkılâp Tarihi dersini okutabilme hususundaki yetki, tayini bahis konusu olan kimsenin «öğretim mesleği» veya «Araştırma ve Yayınları» ile ispat olunur. Bu itibarla herhangi bir fakülte ve yüksek okul mezununun tayini bahis konusu olamaz.
- 4- İnkılâp Tarihi ve Türkiye Cumhuriyeti Rejimi dersi özellikle «Tarih» ve «Amme Hukuku» alanlarında ihtisası olanların yetkisine girer.
- 5- Kanununun 4. maddesi gereğince fakülte ve yüksek okullarda İnkılâp Tarihi dersini okutanlar Enstitümüzün üyesi olacaklarından, bu yeteneği taşıyıp, taşımadıklarının tespiti için tayinlerinden önce Enstitümüze bildirilmesi uygun olacaktır.

Öte yandan bir kaynakta, Türk Devrim Tarihi öğretim üyeleri arasından yapılan bir araştırma ile ilgili olarak şu açıklamalara yer verilmiştir (2) :

«Yasal adı **Türk İnkılâp Tarihi ve Türkiye Cumhuriyeti Rejimi** olan **Devrim Tarihi** dersi, bütün yüksek öğretim kurumlarımızda yer almakta ve bu kurumlardaki bütün öğrenciler **zorunlu** olan bu dersi görmektedirler. Başlangıç yıllarında Türk Devriminin önde kişileri tarafından da yürütüldüğü bilinen **Devrim Tarihi** öğretiminin günümüzdeki durumu, başarı-başarısızlık nedenleri ve sorunları, çeşitli açılardan zihinleri uğraştıran bir konudur. Bütün bunlar gözönünde tutularak 1971 yılının ikinci yarısında konuyla ilgili öğretim üyelerine

(2) CAVİT ORHAN TÜTENGİL, Atatürk'ü Anlamak ve Tamamlamak, Varlık Yayınları, İstanbul, 1975, s. 193.

anket soruları gönderilmiş, alınan yanıtlar da 1973 yazında değerlendirilmiştir.»

Türkiye'de Devrim Tarihi derslerinin hangi programla ve nasıl bir etkinlikle yürütülmekte olduğunu anlamak amacıyla UNESCO Türkiye Milli Komisyonu tarafından öngörülüp Sosyal ve Beşeri Bilimler Komitesince yürütülen araştırmaya, yüksek öğretim kurumlarında bu dersi okutan 73 öğretim üyesinden 26'sının cevap verdiği anlaşılmıştır. Türk Devrim Tarihi öğretim üyelerinin ilginç özellik ve eğilimlerini ortaya koyan bu araştırmanın sonuçlarından önemli bulduklarımızı aşağıda belirtmeyi yararlı görmekteyiz (3).

1- Devrim Tarihi dersini mesleğiniz gereği mi, yoksa bu konuya duğduğunuz özel ilgiden ötürü mü okutuyorsunuz?

Sorusuna 14 kişi (%54) meslek gereği; 7 kişi (%27) özel ilgi duyduğu için ve 5 kişi (%19) her iki nedenle bu dersi okuttuklarını belirtmişlerdir.

2- Sizce «Atatürk Devrimi» mi yoksa «Atatürk Devrimleri» mi vardır?

Sorusuna öğretim üyelerinin 12'si (%46) «Atatürk Devrimi» vardır, 13'ü (%50) «Atatürk Devrimleri» vardır şeklinde cevap vermiş 1 kişi (%4) bu soruyu cevapsız bırakmıştır.

3- Öğretim üyelerinin 8'si (%31) Atatürk Devrimi veya Atatürk Devrimleri arasında «ulusça benimsenmiş» veya «ulusça benimsenmemiş» diye bir ayırım yapılabileceğini, 18'i ise (%69) böyle bir ayırım yapılamayacağını belirtmişlerdir.

4- Öğretim üyelerinin 3'ü (%11) Atatürk Devrimlerini tamamlanmış bir eylem, 22'si (%86) ise toplumsal gelişme süreci için de oluşan bir anlayış olarak görmektedirler. 1 kişi (%3) bu soruyu cevapsız bırakmıştır.

5- Sizce Atatürk Devrim veya Devrimlerinin uygulamadaki başarı derecesi nedir?

Sorusuna öğretim üyelerinin 2'si (%7) «yeterlidir», 24'ü (%93) «yetersizdir» şeklinde cevap vermişlerdir. Yetersiz

(3) Ayrıntılı bilgi için bkz.: A.g.k., s. 194-213.

bulanlar, devrimlerin gereğince uygulanmayı ş nedenleri olarak ş u deęişik düşünceleri öne sürmüşlerdir :

Genel kültür düzeyinin düşüklüğü - Devrimlerin bünyeye uymayı ş - Ülkenin düzen ve bünye özelliğı - İkinci Dünya Savaşının meydana getirdiğı sorunlar-Ekonomik düzen eski-Ekonomik sıkıntı ve mevcut gelenekler-Dış etkiler-Yabancı ideolojilerin faaliyeti-İdeolojik fikir yokluğu-Gerekli kadronun hazırlanmaması-Konu üzerinde objektif araştırma yokluğu-Türk Devrim ilkelerini yayacak kurumların yokluğu-Eser az-Lider okumuşlar Devrimi anlamada yetersiz-Anlayış ve görüş farkı çok-Devrimleri halka kavratacak program yok-Gençliğin yeterince yetiştirilmemesi-Lâiklikten taviz verilmesi-Devrim Tarihi dersine önem verilmemesi-Ehliyetli olmayanların Atatürk İlkelerine karşı ders vermesi-Derslerin konferans şeklinde verilmesi-Müfredatın iyice bilinmemesi-Öğretimde karşılaştırmaya yer verilmemesi-Teknik öğretime önem verilmeyi ş -İmam Hatip okullarının çokluğu ve kontrolsuzluk.

6- Sizce **Devrim Tarihi dersinin amacı nedir?**

Sorusuna ş u cevaplar verilmiştir :

- Yeni kuşaklara Atatürk İlkelerini tanıtmak
- Yeni kuşaklara Atatürk İlkelerini benimsetmek
- Atatürk İlkelerini yeni koşullara göre uygulamak
- Atatürk Devrimlerini çağdaş rejimlerle kıyaslamak önder olduğumuzu belirtmek
- Zararlı ideolojilerle mücadele gücü sağlamak
- Sosyal adaleti gerçekleştirecek gençleri yetiştirmek
- Milli şuuru ve birliğı sağlamak, özgür, bağımsız, aşırı sağ ve sol akımlardan uzak yaşamak
- Türk Tarihinde geriye doğru uzanan dönemlerde düzenleyici ve yenileştirici hareketleri de tanıtarak, milli tarihimizden gençleri haberdar etmek
- Dış ülkelerden Atatürk İlkeleri hakkında vesikalar göstermek ve öğretime liseden başlamak.

- 7- Öğretim üyelerinden bir tanesi (%4) Devrim Tarihi dersinin amacına uygun olarak yürütüldüğü, 23'ü (%88) amacına uygun olarak yürütülmediği kanısındadırlar. 2 kişi (%8) bu soruyu cevapsız bırakmıştır.
- 8- Devrim Tarihi dersinin amacına uygun olarak yürütülmediğini belirten öğretim üyeleri neden olarak şunları göstermektedir :
- Dersin, öğretim kurumlarının niteliği gözetilmeden okutulması
 - Programın elverişsizliği
 - Öğreticilerin yetersizliği
 - Öğretim yönteminin elverişsizliği
 - Ders saatlerinin azlığı
 - Öğrencilerin ilgisizliği
- 9- Devrim Tarihi derslerinin amacına uygun olabilmesi için programlarda yapılması gerekli değişiklikler konusunda öğretim üyeleri şunları önermişlerdir :
- Konunun dünya devrimleri ile mukayeseli olarak okutulması
 - Kurtuluş Savaşının ve Atatürk Devrimlerinin anlamının belirtilmesi
 - Devrim ilkelerinin ileri toplum hayatı ilkesi olduğunun belirtilmesi
 - Devrim ilkelerinin günümüz sorunlarına ışık tutacak şekilde anlatılması
 - Devrim tarihinin anlamını ortaya çıkarmak
 - Devrim ilkelerinin değişik koşullar karşısında alacağı şekli saptamak
 - Milli şuuru bilinçlendirecek (biçimlendirecek) şekilde olması
 - Devrim bilincinin devamını ve devrim atmosferinin canlılığını belirtmek

- Devrim ilkeleri, nedenleri, amaçları ve ideolojisi anlatılmalı, 27 Mayıs'a yer verilmeli
- Osmanlı ıslahat ve uygarlaşma hareketleri ile karşılaştırılmalı olarak okutulmalı
- Savaş ve isyanlara gerektiğince temas edilmeli ancak teferruata gitmemeli
- Devrim Tarihi devrim felsefesi halinde verilmeli

10- Derslerin yürütülmesi ile ilgili olarak ise şu cevaplar verilmiştir :

- Dersler, devamlı konferans halinde verilmeli
- Ders saatleri 2-4 olmalı
- Ders, kolay geçilen bir ders olmamalı
- Ders saatleri çoğaltılmalı
- I. sınıflarda okutulmalı
- İlköğretimden yüksek öğretime kadar her kademedede okutulmalı
- Öğrenci sayısı 75'i geçmemeli
- Seminer ve tartışmalara yer verilmeli
- İnanmış ve yetkili kimseler ders vermeli
- Yeterli kitap sağlanmalı

11- Öğrencilerin Devrim Tarihine yeterince ilgi göstermediğini ileri süren öğretim üyeleri bunun nedenlerini şöyle belirtmişlerdir :

- Dersten alınan notun diploma derecesine etki yapmaması
- — Dersin geç saatlerde okutulması
- Öğrenci sayısının çokluğu yüzünden kontrol yapılamaması
- Çalışmayanların sınıf geçmesi
- Devam zorunluğunun olmayışı
- Esas dersler gibi işlem görmeyişi

- Saat azlığı ve programlar
- Öğretilenlerin uygulanana uymaması
- Dersin öneminin yeterince açıklanmayışı
- Lisedeki gibi, kuru tarih olarak anlatılması
- Devrimin amaç ve felsefesi yönünden değerlendirilmemiş olması
- Programın elverişsizliği ve eser azlığı
- Sağ ve Sol etkilerin ideolojileri daha çekici göstermesi
- Öğretmenin tutumu ve yetersizliği
- Teknik alanda öğrenim yapan öğrencilerin yetersizliği
- Liseden Atatürk Kavramlarının öğrencilere Kazandırılmamış olması

TÜRK DEVRİM TARİHİ ÖĞRETİM UYGULAMASININ DEĞERLEMESİ

Yasal adı Türk İnkılâp Tarihi ve Cumhuriyet Rejimi olan, ancak uygulamada Türk Devrim Tarihi adıyla anılan ve bu adla yüksek öğretim kurumlarının son sınıflarında okutulan ders, eğer yeni üniversite yasasında önerildiği gibi çıkarsa, belki de yakın gelecekte Üniversitelerde yerini Türk Medeniyet Tarihi dersine bırakıp, gerçekten tarihe karışacak. Böyle bir sonuca ulaşılmasının kuşkusuz çok çeşitli nedenleri ve sorumluları vardır. Bunların hepsini ele alıp, ayrıntılarıyla incelemek, bu çalışmamızın boyutlarını aşar. Onun için burada sadece belli başlı noktalar üzerinde durmaya çalışacağız.

Bu konuda öncelikle kendini gösteren sorun, Cumhuriyet düşünürleri ile tarihçilerinin bir türlü içinden çıkamadıkları «Türk Devrim Tarihi» kavramı sorunudur. Öncelikle «İnkılâp» veya «Devrim» kavramlarında açıklığa kavuşma zorunluğu çıkmaktadır. Bunun için bazı tanımlardan başlamak gerekmektedir.

ATATÜRK 4 Haziran 1933'de kendi el yazısıyla «İnkılâbı» şöyle tanımlıyor (4) :

(4) ÂFET İNAN, Atatürk Hakkında Belgeler ve Hatıralar, s. 268-269.

« İnkılâp, mevcut müesseseleri değiştirmektir. Türk milletini son asırlarda geri bırakmış olan müesseseleri yıkarak, yerlerine milletin en yakın medeni icaplarına göre ilerlemesini temin edecek yeni müesseseleri koymuş olmaktadır.»

Bazı görüşlerde devrim aşağıdaki biçimlerde tanımlanmıştır (5) :

- Devrim bir kavram ve bir olay olarak toplum düzeninin, benimsenen bir dünya görüşüne tarihi bir süreç içinde, maddi ve manevi bir medeniyete geçişi, daima çağdaş olarak sağlamak maksadı ile köklü reformlar şeklinde yapılan hızlı ve şiddetli atılımlardır. Atatürk devrimi budur. Devrim itici kuvvetini bir dünya görüşünden veya
- bir ideolojiden alabilir (6).
- Devrim mevcut durumdaki nizam ve kıymetin zorla yıkılarak onun yerine yeni ve ileri bir fikre dayanan yeni bir nizam ve değer getirilmesidir (7).
- Devrim, halk hareketi olarak mevcut düzeni zor kullanarak yıkmayı ve yıkılan düzen yerine yeni bir düzen kurmayı ifade eder (8).
- Devrim beşeri ve sosyal bir realitedir. Devrim psikoentellektüel ve sosyal/iktisadi sebeplerden dolayı beşeri ve sosyal bir realitedir. Psiko-entellektüel sebepler akıl, ilerleme fikri, hak ve adalet olmak üzere üçtür. Devrim daha yüksek bir adalet idealine ulaşma ihtiyacının ifadesidir. Devrim ani ve şiddetli bir değişme hareketidir. Devrim başlangıç

- (5) P.A. SOROKIN devrim hakkında şu ilginç görüşü öne sürmüştür:
«İlk olarak, devrim, bir yandan halkın davranışlarında, bir yandan da onun psikolojisinde, ideolojisinde, inançlarında ve değerlendirilmesinde bir değişimdir.
İkinci olarak devrim, halkın biyolojik bileşiminde ve onun ortalama olarak yaratıcı ve seçici süreçlerinde bir değişmeyi ifade eder.
Son olarak da, devrim, temel sosyal süreçlerin bir değişimi anlamını taşır».
Bkz.: TÛTENGİL, s. 105.
- (6) YILMAZ ALTUĞ, Türk Devrim Tarihi Dersleri, İ.Ü. İşletme Fakültesi Yayınları, No. 48, İstanbul, 1975, s. VIII.
- (7) YAVUZ ABADAN, İnkılâp Tarihine Giriş, Ankara, 1962, s. 8.
- (8) EROĞLU, s. 7.

yönünden kanuni ve şekli usullere uyulmadan yapılan bir değişme hareketidir (9).

ATATÜRK'ün Türk Ulusuna özgü olarak yaptığı devrim tanımını ayırık (istisna) tutarsak, yazar ve düşünürlerimizin yaptığı devrim tanımlarını, kesinkes bir «zora», «şiddete», «yıkılmaya» dayadıkları görülmektedir. Gerçekte bunlar, çağdaş bilimsel yaklaşımın temelini artık oluşturan «sistem» görüşü açısından oldukça geri düzeyde kalmış tanımlar olarak belirmektedir. Bu tanımlarda ya devrimin yürütülme yönteminden «zora» bağlı olanlar, ya da sonucunu «yıkılmaya» ve «yenisini kurmaya» dayandıran yalın görünüm-ler (tezahürler) ortaya konmakta, kavramın içerdiği öz anlamdan oldukça uzak kalınmaktadır. Başka deyişle söz konusu tanımlarda, devrimin yanında, belki ondan fazla «devirmek» fiiline bağlı devrim sözcüğüne bazı anlamlar verilmeye çalışılmaktadır. Oysa «sistem» yaklaşımı açısından devrim kavramını tanımlama çabasına girişirsek, bunu şu biçimde yapabiliriz :

« Devrim; büyüme, kararlılık, etkileşim amaçları doğrultusunda, toplumu ve ona bağlı başlıca kurumları, belli bir değişme sürecini başlatarak, çağdaş gelişme yöntemleriyle sürekli biçimde kendilerini yenileyecekleri ileri evrimleşme aşamasına getirmedir »

Gerçekte, bu tanım ATATÜRK'ün Türk Ulusu açısından yaptığı devrim tanımının biraz daha geliştirilmişidir. Özünde iki tanım

(9) Ayrıntılı bilgi için bkz.: H. NAİL KÜBALI, Türk Devrim (İnkılâp) tarihi, İstanbul, 1973, s. 54-62. Aynı kaynakta devrim ile karıştırılan bazı kavramlara değinilerek, şunlar belirtilmektedir:

« Memleketimizde **devrim** ve **inkılâp** terimleri ötedenberi **ihtilâl** terimi ile çok defa **revolution** karşılığı olarak aynı anlamda kullanılmakta, büyük Fransız Devrimine **Büyük Fransız İhtilâli** de denilmektedir. Fakat devrim ve ihtilâl aynı anlamda değildir. İhtilâl ve daha dar bir anlamda ayaklanma veya **isyan** Fransızcada **rebellion** veya **insurrection** kelimelerinin karşılığı olarak devrim olayının sadece ilk safhasını, devrimi gerçekleştirmek üzere mevcut otoriteye karşı zora ve silaha başvuran hareket safhasını ifade eder.

Her devrim, genellikle bir ihtilâl ile başlarsa da her ihtilâlin gerçek anlamda bir devrim ile sonuçlanması gerekmez. İhtilâl yalnız bir hükümet darbesinden, yani siyasi personelin, hükümetin kuvvet yolu ile değiştirilmesinden ibaret kalabilir. Bu sebeple ihtilâlin devrim yerine kullanılması doğru değildir».

Öte yandan diğer bir görüşte ise, «toplumun bünyesini sarsmadan meydana gelen değişmeye **tekâmül (e'volution)** denir. Özellikle sosyal ve ekonomik yapılarını belirli bir düzeyin üstüne ulaştıran toplumlar daha çok böyle gelişirler» denilmektedir. **Bkz.:** ALTUĞ, s. VIII.

arasında oldukça uygunluk vardır. Bunun da nedeni ATATÜRK'ün düşüncelerindeki devingen (dinamik) niteliğin dural (statik) niteliğe ağır basmasıdır. Bu, onun önderliğinde, süreklilik olgusunu simgeleştiren en önemli kişisel özelliklerindedir. Devrim kavramını da aynı düzeyde tanımlamış ve toplumun ulaşacağı evrim aşamalarını diriliş adı altında geriye çekmek isteyenlerin bu çabalarını, «devrim» kavramı arkasına gizlemelerini daha başlangıçta önlemiştir. Oysa öteki geleneksel «devrim» tanımları içine geriye dönüşü simgeleyen «diriliş» kavramını almak olurludur. Bu da söz konusu tanımların, çağdaş devrim anlayışını temsil etmediklerini ortaya koymaktadır. ATATÜRK, devrim konusunda böyle bir çıkmaza girmeyi başta engellemiş ve gelecek çağ dönemlerinde de geçerliğini koruyacak, gerçekten devrim kavramının özünü vurgulayan, devingen nitelikte bir tanım yapmıştır.

Devrim için yaptığımız tanımı, tarih kavramıyla da birleştirerek, aşağıda ŞEKİL—1'deki çizimde (Şemada) daha belirgin göstermemiz olurludur.

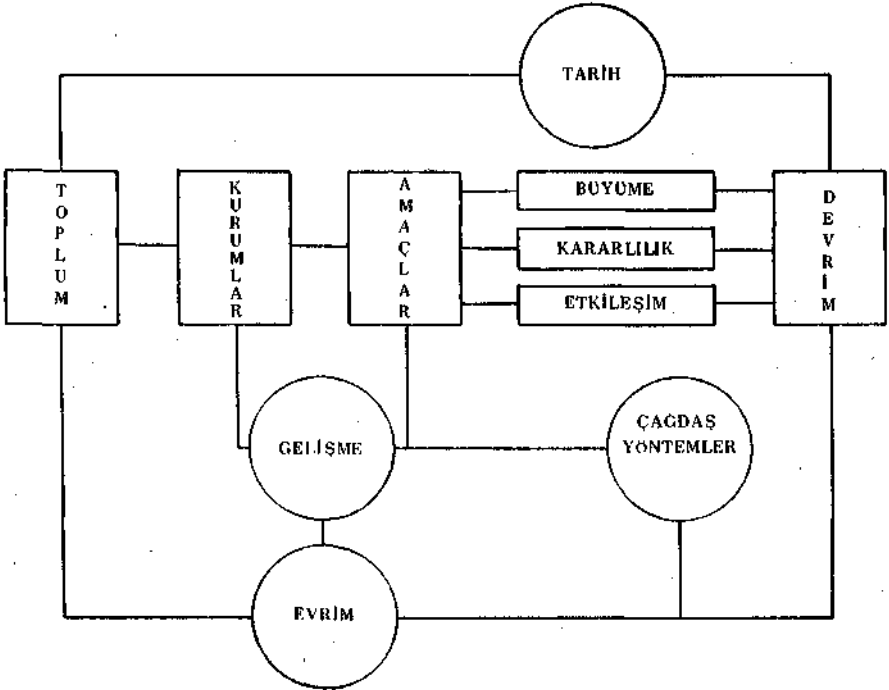

ŞEKİL—1 Sistem Yaklaşımı Açısından Devrimin Anlamı ve Tarih

Devrim kavramı içinde tarihi sadece bir «kronoloji» ya da olaylar dizini şeklinde görmek istemiyorsak, başka deyişle, devrimi belli bir **tarih bilinci** kavramına bağlayacaksak, o vakit tarihin yerini, yukardaki çizimde görüldüğü biçimde saptamak gereği çıkmaktadır. Burada tarih, toplum, devrim ve evrim arasındaki ana bağları düğümleyici, bunları içerikleriyle birlikte özümleyici bir kavram olarak belirginleşmektedir.

Duruma böyle bir açıdan baktığımızda, şu gerçekler kendini göstermektedir:

- 1- Türk İnkılâp Tarihi Enstitüsünün öngördüğü «Türk İnkılâp Tarihi Ders Müfredatı» aslında gerçek anlamıyla bir Türk Devrim Tarihi ders kapsamı olmanın çok uzağında kalmaktadır. Buna bir ad vermek gerekirse, o da ancak «Türkiye Cumhuriyeti Tarihi Ders Müfredatı» olabilecektir. Halbuki kanımızca **TÜRKİYE CUMHURİYETİ TARİHİ** ile **TÜRK DEVRİM TARİHİ** dersleri, herşeyden önce salt kavram açısından bile, birbirinden çok farklı konuları içerecektir. Buradan görülmektedir ki, TİTE (Türk İnkılâp Tarihi Enstitüsü) başlangıçta Devrim Tarihi ve Cumhuriyet Tarihi kavramlarını tanımlayamamış, Türk Devrim Tarihini, Türkiye Cumhuriyeti Tarihi şeklinde anlamayı yeğ tutmuştur ki, böyle bir yolun amaçtan ne derece uzak olduğu açıkça görülmektedir.
- 2- TİTE'nin «Türk İnkılâp Tarihi Ders Müfredatını» ikinci bir bölümle tamamlama yolunu izleyen ve kapsamını daha önce verdiğimiz kaynağın da «Milliyetçilik», «Milli Egemenlik», «Batılılaşma», «Lâiklik», «Dış Politikaya Hâkim Olan Prensipler», «Devrimin Uygulama Metodu», «Genel Olarak Türk Devrimi ve Özellikleri», «Türk Devrimi ve Demokratik Rejimi», «Türk Devrimi ve Zararlı Akımlar», «Türk Devriminin Temel Nitelikleri» şeklindeki başlıkları peşpeşe sıralayıp, bunlarla ilgili açıklamalara yer vermesi, izlenen yolun belli bir yöntembilim (metodoloji) anlayışına dayandırılmadığı gerçeğini ortaya koymaktadır. Bilindiği üzere, belli yöntembilim amaç ve yollarına uyulmadan yapılan çalışmaların, bir kültürü yapılaştırmak yerine, «düşünce kar-

gaşası», «belek yükü» gibi deyimlerle anlatılabilecek durumlara yol açmaktan başka bir etkisi olmayacağı açıktır.

- 3- «İnkılâp Tarihi ve Türkiye Cumhuriyeti Rejimi» dersini Türk Devrim Tarihi yerine yalın bir Türkiye Cumhuriyeti Tarihi dersi şeklinde ele alan TİTE, bunu okutacak en yetkili kişilerin, öncelikle «Tarih» ve «Amme Hukuku» alanlarında uzlanımı (ihtisası) bulunanların olduğunu 1968 yılında Yönetim Kurulu kararıyla saptamıştır. Kararın Türkiye Cumhuriyeti Tarihi açısından pek tutarsız yönü yoktur. Ancak Türk Devrim Tarihi için aksine son derece tutarsızlık göstermektedir. Çünkü bu konuda eğer bir yetkili kişi ve belli meslek alanında yetişme koşulu aranacaksa, böyle bir duruma en uygun düşecek olanlar, sosyoloji, sosyal psikoloji ve kültürel antropoloji ile bu bilim dallarıyla sıkı ilişki içinde bulunan disiplinlerde çalışanlardır. Ayrıca bundan da önemli olan, söz konusu «yetkili kişinin» güçlü bir ATATÜRKÇÜ KÜLTÜR VE KİŞİLİĞE sahip bulunmasıdır. Böyle bir yapısı bulunmayan kişi, çalışma alanı ne olursa olsun, bu dersi vermede «yetkisizdir».
- 4- Öte yandan sonuçlarını daha önce çalışmamızda belirttiğimiz, UNESCO Türkiye Milli Komisyonunca 1971 yılında Türk Devrim Tarihi öğretim üyeleri arasında yapılan araştırmaya, herşeyden önce dersin tutarlı, kararlı, belli konularda anlaşmış bir öğretim grubunca verilmediği gerçeğini vurgulamaktadır. Ayrıca ankete verilen yanıtlardan, öğretim üyeleri içinde tam anlamıyla Atatürkçü Kültür ve Kişiliği edinmiş olanların bile çok sınırlı sayıda oldukları izlenimi uyanmaktadır. Kaldı ki, bu tür çabaların, yasal görevi olduğu halde yetkili TİTE yerine, UNESCO tarafından gösterilmesi de başka ilginç bir noktadır. Bu da göstermektedir ki, Türk Devrim Tarihi dersine Türkiye'de gerçek anlamıyla yön verecek hiçbir kuruluş yoktur. TİTE böyle bir işlevi göcek yasal yetkiye sahip, ancak örgütsel ve kültürel güçten yoksundur. Başka deyişle söz konusu yetkisini kullanacak gerçek yetiyi (kapasiteyi) edinememiştir.
- 5- Devrim kavramına, bu konunun yetkililerince, tutarlı, çağın koşullarına uygun, üzerinde işlenebilecek yüksek düşün-

sel değeri olan bir tanım daha önce yapılamadığı ve tarih ile bağıntısı kurulamadığından, «Türk Devrim Tarihi dersinin amacı, coşku (heyecan) anlatımı (ifadesi) taşıyan sözcükten öte, ussal (rasyonel), tutarlı bir biçimde saptanamamıştır. Örneğin bir kaynakta, Türk Devrim Tarihi ve Cumhuriyet Rejimi Derslerinin Amacı» başlığı altında şu ilginç açıklamalara yer verilmiştir (10) :

« Bütün fakülte, akademi ve yüksek okullarda okutulan bu dersin amacı, yeni yetişen Cumhuriyet kuşağına, aydınlarımıza, Türk Devriminin gerçek anlamını tanıtmak, her bakımdan milli bir ruh ve nitelik taşıyan devrimimizi sosyal bünye içerisinde yerleştirmek ve gelecekte daha ileri amaçlara yöneltmektedir.

Türk Devrim Tarihinin amacı, Türk Devrimini önce iyi bilmek ve sonra tanıtmak, Milli Mücadelenin erkek ruhu içinde başarılan eseri, severek korumaktır. Yeni şeylere, doğruluklara, iyiliklere, olumlu anlayışı ve ileri görüşlere itiyat tesiriyle bağlı kalmak değil, onu bilgi ve inanca dayandırarak sevgi ile şuur halinde kökleştirerek yaşatmaktır. Büyük Atatürk'ün ifade ettiği üzere **inkılâbın hedefini kavramış olanlar daima onu muhafazaya muktedir olacaklardır**. Bu sözün gerçek anlamı, Türk Devrim Tarihi dersini okutmanın amacını teşkil eder.»

Eğer Türk Devrim Tarihinin amacı bu örnekteki gibi oldukça duygusal ve heyecanlı sözcüklerle yapılacak olursa, o vakit yazarının anlatımıyla «Türk Devriminin gerçek anlamını» ortaya koyacak

- (10) EROĞLU, s. 3-4. Aynı kaynakta RECEP PEKER'e yapılan bir yollama (atıf) ile onun Türk Devrim Tarihi derslerinin amacına ilişkin şu ifadelerine yer verilmiştir :
- « İnkılâp Devrini yaşamış, o devri hazırlamış insanların ruhunda en kuvvetli ileri hareket unsuru olan sıcaklığı ve heyecanı, ulusal çalışma hayatına çıkacak olan genç Türk nesillerine, yeni unsuru aşlamak ve onları yaşadığımız İnkılâp prensipleriyle yetiştirip vazifeye hazırlamaktır». Yine aynı kaynağa göre, R. PEKER, Devrim Tarihi derslerinin amacını belirttiğinden sonra, «her ulusun müşterek bir inanç istikameti olmalıdır» ve devamla Üniversite ve yüksek tahsil gençleri için İnkılâp dersleriyle amaç edinilen şeyin, «Türk ana inanis istikâmetini, gençlere aşlamak, gençlerin kafalarına yerleştirmektedir. Biz kurtuluş ve diriliş devrimimizin sıcaklığını nesilden nesile nakletmeliyiz» diyerek devrimin geleceğe yönelen amacını da çizmekte ve gençliği vazifeye çağırmaktadır.

ne tutarlı bir ders programı, ne de etkili eğitim ve öğretim yöntemleri saptanabilir. Bu durumda da Atatürk'ün özlediği «İnkılâbın hedefini kavramış olanlar» kuşağını yetiştirmek olanak dışı kalacaktır.

YENİ DÜZEN ÖNERİSİ

Türkiye'de yüksek öğretim kurumlarında Türk Devrim Tarihi derslerinin yürütülme biçimine ilişkin somut örneklerle geçmeden önce, bazı kavramlarda açıklığa kavuşma gereksinmesi çıkmaktadır. Bunların başında **Türk Devrim Tarihi ve Atatürk Devrimleri** gelmektedir.

Türk Devrim Tarihi kavramını kanımızca biri genel, diğeri **türsel** olmak üzere iki yönlü irdeleme gereği çıkmaktadır. Genel açıdan Türk Devrim Tarihi, elimizde belgeleri ve tarihsel kayıtları bulunan, şimdiye kadar kurulmuş, dağılmış Türk devletleri ile onların toplu yapılarında saptanmış devrim hareketlerini içerecektir. Böyle bir devrim tarihi kapsamının son bölümünü Türkiye Cumhuriyeti oluşturacaktır. Acaba bu tür devrim tarihinin yüksek öğretim kurumlarının son sınıflarında okutulma olanağı bulunur mu, ayrıca gereği de var mıdır? Kuskusuz buna ne olanak, ne de gerek vardır. Bu konu, kendisine Türk Devrim Tarihini çalışma alanı seçecek olanların girecekleri bir tarih uzmanlığı dalıdır. Belki adına Türk Uygarlık (Medeniyet) Tarihi de denilebilir. Bunun öğrenimi (tahsili) ilgili yüksek eğitim ve öğretim kurumunda lisans, yüksek lisans, doktora programlarıyla yürütülebilir.

Türsel açıdan Türk Devrim Tarihinin içerdiği anlam, Türklüğün tarih çizgisinde, Türkiye Cumhuriyetini yaratan ve ona ege men olan devrim olayıdır. Bu olayı Türk Ulusu adına yaratan kişi de ATATÜRK'tür. Ancak Atatürk'ü Türkiye Cumhuriyeti ile başlayan yeni Türk Devriminin bir «roman kahramanı» olarak görmek gerekir. Ne yazık ki, bugüne kadar uygulama ve anlayış Türk Devrim Tarihi dersinin «Türkiye Cumhuriyeti» romanı, Atatürk'ü de onun kahramanı şekline dönüştürmüştür. Başka deyişle okullarda Türk Devrim Tarihi, Türkiye Cumhuriyetinin kuruluş ve günümüze kadarki «yaşam öyküsü» olarak yorumlanmış, öğrencilerin karşısına daha başlangıçta «kişiliği yitirilmiş» bir ders niteliğinde çıkarılmıştır. Sonunda bu çok önemli ders, öğrencinin küçüm-

seddiği, okul yönetimlerinin göstermelik kabul ettiği, ders öğretim üyesinin de, «eğitim kişiliğinden» yoksun olarak «vakit doldurma» tutumuyla, büyük sıkıntılarla yürütme çabasında gözüktüğü bir duruma düşmüştür. Sonradan bazı okullarda, derse olan ilginin «ciddilik» düzeyini yükseltmek için, sınıf geçme koşulu «geçer», «geçmez» yerine en az «İYİ» not almaya dönüştürülmüşse de, gerçekte Türk Devrim Tarihindeki anlam ve içeriğin dayandığı öz-düşünce bir türlü ortaya çıkarılamadığından, söz konusu yönetsel önlem (tedbir) de etkili olamamıştır.

Aslında Türkiye Cumhuriyeti ile başlayan yeni bir Türk Devrimi vardır. Bu devrim olayını yaratan da Atatürk **Devrimleridir**, Atatürk Devrimi değil. Atatürk Devrimleri de düşünsel ve **uygulamalı** olmak üzere iki yönde ele alınabilir. Düşünsel yönüyle Atatürk Devrimlerinin bağlı olduğu ana temeli, yine Atatürk tarafından **cumhuriyetçilik, ulusçuluk, devletçilik, halkçılık, lâiyklik, devrimcilik**, şeklinde saptanan altı ilke oluşturmaktadır. Atatürk Devrimlerinin bilinen uygulamalı sonuçları (dil devrimi, yazı devrimi, kılık devrimi, vb.) bu altı ilkenin yarattığı düşünsel birikime dayanmaktadır. Söz konusu birikimin devingenliği (dinamizmi), Atatürk Devrimlerine, geleceğin tarihsel boyutları içine sokan bir süreklilik kazandırıp, onları dural (statik) bir yapı olma durumundan uzaklaştırmıştır. Duruma böyle bir açıdan baktığımızda artık «Atatürk Devrimi» deyimini kullanıp, bu devrim hareketini Türk ulusunun çağlar boyu sürdürdüğü devrim olgusundan soyutlamak yersizdir. Devrim Atatürk'ün kendi devrimi değildir. Ulus adına gerçekleştirilmiş eylemdir. Bunu ŞEKİL— 2'deki çizimde daha acık görmek olurludur. Çizimden (şemadan) izleneceği gibi. Atatürk Devrimleri, düşünsel temelleri açısından ATATÜRKÇÜLÜK (**KEMALİZM değil**) felsefesini yaratmaktadır (11). Uygulamalı sonuç-

- (11) ATATÜRKÇÜLÜK, Türkiye Cumhuriyetini yaratan düşünce temelidir. Bunun bir Batı özentisi olarak KEMALİZM şeklinde tanıtılması, her şeyden önce Atatürk'e, onun batılılaşma anlayışına ve Dil Devrimine ters düşer. Dünyada «Kemal» çoktur. Ancak ATATÜRKÇÜLÜK düşüncesinin temellerini atan ATATÜRK'tedir. Ve bu adı başkasının kullanma olanağı, yasal bakımdan da yoktur. Bunun için KEMALİZM, KEMALİST gibi bozuk terimlerle, Türk Devriminin girdiği son tarihsel aşamayı onun önderi ve gerçek simgeleri olan ATATÜRK, ATATÜRKÇÜ, ATATÜRKÇÜLÜK yerine koyarak, anlamsız ve sakıncalı bir Batı öykünmeciliği (taklitçiliği) tutumuna girmenin, hiçbir ussal (rasyonel) gerekçesi olamaz. Ümidimiz belki bilinmeden yapılan bu yanılığın dönülmesi ve Batıdaki yazarlara da «Kemalizm» ye-

lar yönünden ise, Türkiye Cumhuriyetindeki gelişme çizgileri ile devingen ortamın gelişmeyi sürdürmekte ortaya çıkaracağı sorunlara bağlanmaktadır. İşte **Türk Devrim Tarihi** denildiğinde anlaşılması gereken, **Türkiye Cumhuriyetini; Atatürk Devrimleri ve dayandığı ATATÜRKÇÜLÜK düşüncesi, ilkeleri, uygulamalı sonuçlarıyla yaratıp, belli bir tarihsel gelişme sürecine kavuşturan yeni Türk Devriminin incelenmesidir.**

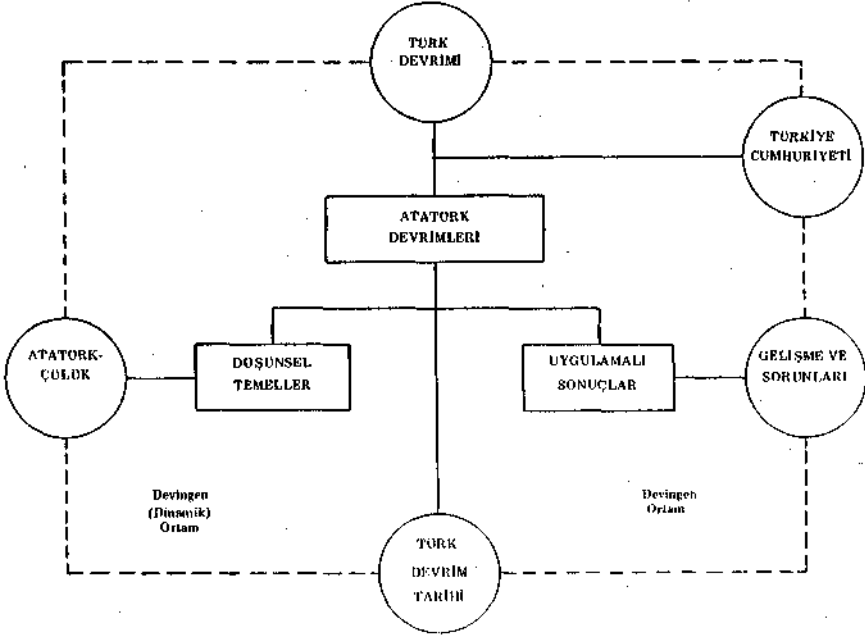

ŞEKİL—2 : Türsel Anlamıyla Türk Devrim Tarihini Oluşturan Öğeler

Türk Devrim Tarihi ve Atatürk Devrimleri üzerindeki bu kısa kavramsal inceleme, Türkiye'de yüksek öğretim kurumlarında okutulan Türk Devrim Tarihi dersinin gerçek yönünü göstermeye yetmektedir. Bu yönü oluşturan ilke niteliğindeki temel noktaları şöyle belirtebiliriz :

rine «Atatürkçülük» sözcüğünün benimsetilmesidir. Kanımızca, Batı kaynaklarında, **Kemalizm** yerine Atatürkizm sözcüğünün kullanılması, Türkiye'de «Atatürkçülük» şeklinde kendi öz dilimizin karşılığı ile anlamlı bir bağlantısının olması yönünden çok daha tutarlıdır.

1- Türkiye'de yüksek öğretim kurumlarında Türk Devrim Tarihi, Türklüğün saptanabilen tüm devrim hareketlerinin tarih aşamalarını kapsayan genel açıdan okutulmayacaktır. Bu sadece, Türk Devrim Tarihi konusunda lisans, lisansüstü öğretim ve eğitim yapan ya da yapacak okulların yetki alanına girecektir (12).

2- Yüksek öğretim kurumlarının son sınıflarında Türk Devrim Tarihi türsel açıdan okutulacaktır. Böyle bir açıdan ele alındığında ders kapsamı iki ana bölüme ayrılacaktır :

I- ATATÜRKÇÜLÜK

II- GELİŞME ve SORUNLAR

3- ATATÜRKÇÜLÜK konusunda işlenecek temel noktaların başlıcaları şunlardır :

1- Yeni Türk Devrimine yol açan nedenler

2- Atatürk İlkeleri ve Yeni Türk Devrimi ile Türkiye Cumhuriyetinin dayandığı düşünce sistemi

3- Atatürk'ün kişiliği, başlattığı devrim olayı içinde topluma yönverici düşünce, tutum ve yorumları.

4- GELİŞME ve SORUNLAR konusunda, her yüksek öğrenim kurumu, Türk Devrimi içinde kendi yerini, işlevlerini saptayıp, Atatürkçülük karşısında öğrenci yetiştirdikleri alanın durumunu inceleyerek, bu alanın uygulamadaki sorunlarını

- (12) Böyle bir yaklaşım karşısında yüksek öğretim kurumlarında **Türk Devrim Tarihi** dersini kaldırıp, yerine **Türk Medeniyet (Uygarlık) Tarihi** dersinin konmasını öngören Yeni Üniversiter Yasasındaki düşüncenin ne kadar tutarsız olduğu açığa çıkmaktadır. Türk Uygarlık Tarihi dersi, hiçbir şekilde Türkiye Cumhuriyetini yaratan yeni Türk Devriminin dersi olması gereken Türk Devrim Tarihi dersinin yerini alamaz. Türkiye Cumhuriyetinin bin yılı aşan Türk uygarlığını bilen yüksek okul mezunlarına değil, kendini yaratan Türk Devrimini, onun düşünce temelleri ile yönünü bilen aydınlara öncelikle gereksinmesi vardır. Tarihine yüzyılların sığmadığı Türk Uygarlığı acaba yüksek öğretim kurumlarının son sınıflarında haftada bir ya da iki saatlik derslerle nasıl öğretilir? Doğrusu öğretim ve eğitim mantığının bu derece dışına çıkan bir tutumu düşünenleri anlamamanın olanağı yoktur. Gerek Türk Uygarlık Tarihi, gerek Türkiye Cumhuriyeti Tarihi, tüm yüksek öğretim kurumlarının son sınıf öğrencilerinin göreceği dersler değildir. Bunlar yüksek tarih öğretimi ve eğitimin uzmanlık dallarıdır.

ele alıp, çözümlerini yine Atatürkçülük düşünce sistemi içinde araştıracaktır.

- 5- Her yüksek öğrenim kurumunun son sınıfındaki öğrenciler, o sınıfa kadar okullarında kendilerine verilen kültürü toplumda çalışma hayatına çıkmadan yukardaki temellere göre yürütülen Türk Devrim Tarihi dersinde özümleyecekler ve Türkiye Cumhuriyetini yaratan yeni Türk Devriminin ana düşünce sistemini öğrenip, benimseyerek okullarını bitireceklerdir (13).

Yüksek öğrenimde böyle bir Türk Devrim Tarihi öğretim ve eğitiminin vurguladığı kişi modeli, Atatürk'ün önderliğinde başlayan yeni Türk Devrimini ve onun somut sonucu Türkiye Cumhuriyetini yaşatacak, topluma yön verecek, Atatürkçü düşünceye sahip, onu kendi kültür ve meslek dalında geliştirecek Cumhuriyet aydınıdır.

Şimdiki yüksek öğrenim kurumlarının çalıştığı belli başlı bilim dallarını ve uygulama alanlarını temel alarak, bunların Türk Devrim Tarihi dersinde izleyecekleri yolu ŞEKİL— 3'deki bir çizimle göstermemiz açıklığın sağlanması bakımından yararlı olabilir.

Çizim (Şema), Türk Devrim Tarihi dersinin yüksek öğrenim kurumlarında son sınıfta okutulma amacını açık bir biçimde ortaya koymaktadır. Buna göre, Türk Devrim Tarihi dersinin söz konusu amacını şu şekilde tanımlayabiliriz :

« Yüksek öğrenim kurumlarının son sınıflarında öğrencilere zorunlu olarak Türk Devrim Tarihi dersinin öğretim ve eği-

- (13) Bu görüşün ortaya çıkardığı gerçek, Türk Devrim Tarihi derslerinin yüksek öğretim kurumlarının birinci sınıflarına kesinlikle konulamayacağıdır. Girdiği yüksek öğretim kurumunun kültürünü henüz edinmeden öğrenciye Türk Devrim Tarihi dersini vermenin hiçbir yararı ve anlamı olamaz. Dersin amacını saptırır. Eğer bir dersin konulması büyük gereksinme gösteriyorsa, bu Türkiye Cumhuriyeti Tarihi dersi olabilir. Ancak eğer orta öğretimde bu ders ayrıntılı olarak programlaştırılır, Osmanlı Tarihinden biraz daha fazla zaman ayrılabilirse, böyle bir uygulamaya da gerek kalmaz. Şimdiki durumda Türk Devrim Tarihi dersi gerçek anlam ve kapsamıyla okutulmayıp, bu ad altında Türkiye Cumhuriyeti Tarihi okutulduğundan, söz konusu dersin birinci sınıflarda okutulmasının belki daha haklı bir gerekçesi olabilir. Ancak bu gerekçe, Türk Devrim Tarihi dersinin kendi gerçeğine uyan bir haklılığa değil, aksine yıllarca içine düşülen yanlış uygulamaya uygun bir tutum olmakta, başka deyişle «yanlışlıkla tutarlı» bir düşünce olmaktır. Bunun için de yanlışlığı düzeltici ve doğrulatici değil, onu tamamlayıcı, kökleştirici bir durum göstermektedir.

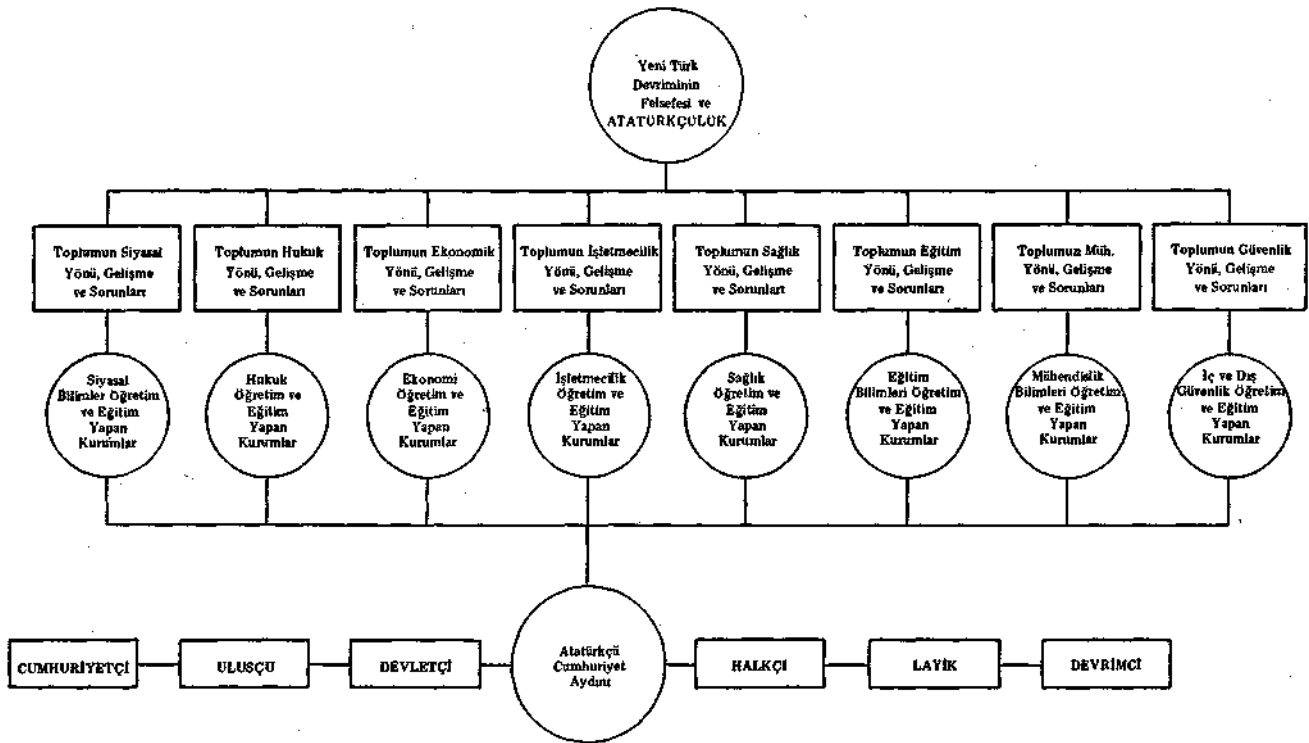

**ŞEKİL—3 : Yüksek Öğretim Kurumlarında Türk Devrim Tarihi
Dersinin Girmesi Gereken Amaç Modeli**

timinin yapılma amacı; onları Türkiye Cumhuriyeti ve yeni Türk Toplumunu yaratan Türk Devrimi ile dayandığı ATA-TÜRKÇÜLÜK felsefesinde yetiştirip, öğrenimini gördükleri bilim dallarının, uygulamadaki toplumsal gelişme ve sorunlarını bu felsefe ışığında tanımlayıp, çözümleri konusunda meslek kültürlerini, yeni Türk Toplumunun dayandığı düşünce temelleriyle özümlemelerini sağlamaktır.»

Türk Devrim Tarihi dersinin öğretim ve eğitiminde, dersin öğretim kanadını Atatürk, Atatürkçülük (özellikle altı Atatürk ilkesi), Atatürkçü Dünya Görüşü, vb. konular oluştururken; eğitim kanadını dersin verildiği yüksek öğrenim kurumunun ilgili olduğu bilim ve meslek dalının toplumdaki gelişmesi, sorunları ile politikalarının Atatürkçülük açısından incelenmesi, tartışılması, araştırılması oluşturacaktır (14).

- (14) ATATÜRKÇÜLÜK konusunda, ilke niteliğinde bazı düşünce temellerini önermiş bulunan Halkevleri Atatürk Enstitüsünün bu çabasını olumlu karşılıyor ve aşağıda belirtmeyi yararlı buluyoruz:
1. Atatürkçülük her türlü gericiliğe, bağınazlığa, yobazlığa, doğmacılığa ve boş inanışlarla doğa dışı düşüncelere kesinlikle karşıdır; çünkü akılcıdır. Çağımızın bilimsel düşüncesini, düşünce özgürlüğünü ve onun yol göstericiliğini benimsemiştir. Layiklik ilkesi gereği de dinsel inançlara saygılıdır.
 2. Atatürkçülük, baskı, korku ve bütün totaliter yönetimlere kesinlikle karşıdır; çünkü özgürlüktür, insanın doğuştan hak ve özgürlükleri olduğuna ve bunlara saygı gösterilmesi gerektiğine inanır.
 3. Atatürkçülük insana değer vermeyen, onu sömüren her düşünce ve tutuma karşıdır; çünkü insancıdır, insanlık değerlerine saygı gösterilmesini ister. Herkesin insan onuruna yaraşır biçimde yaşayabilmesi başlıca amaçlarındandır. Bu yönü ile de evrenseldir.
 4. Atatürkçülük bilim dışı her yönetime ve uygulamaya kesinlikle karşıdır; çünkü bilimsel ve gerçekçidir. Bundan dolayı da dinle dünya işlerini birbirinden ayırmıştır.
 5. Atatürkçülük ırkçılığa ve saldırganlığa kesin olarak karşıdır; çünkü ulusçudur, barışçıdır. Yurtta barış, dünyada barış ilkesini savunur.
 6. Atatürkçülük kendini Türk bilen, Türküm diyen herkesi Türk sayar.
 7. Atatürkçülük, erkek ve kadın ayırımı yapan her düşünceye karşıdır; çünkü toplumun içinde kadının çok önemli bir yeri olduğuna inanır; kadınlara erkek arasında hak eşitliğini ilke sayar.
 8. Atatürkçülük, kültürde ve dilde yabancılaşmaya kesinlikle karşıdır; çünkü ulusal kültürün ve dilde bağımsızlığın, siyasal bağımsızlığın da koşullarından olduğuna inanır.
 9. Atatürkçülük, her türlü iç ve dış sömürüye karşı olduğundan, emperyalizm ve feodalizme de karşıdır. Atatürkçü ulusçuluk, ulusal değerlerin, varlıkların sömürülmesini kesinlikle reddeder.
 10. Atatürkçülük, halkın katılmadığı her türlü yönetime ve girişime karşıdır; çünkü gerçek anlamıyla halk egemenliğinden ve halk yönetiminden yanadır.
 11. Atatürkçülük, üretim ilişkilerine dayanan sınıfların varlığını yadsımamakla birlikte, bu sınıfların çatışmasını kesinlikle reddeder; çünkü iş ve mes-

Kuşkusuz böyle bir amaca dönük çalışmada, öğretim ve eğitim yöntemleri çağdaş niteliği taşımalıdır. Sadece bir öğretim üyesini, bu konularda yarı dalgın dinleyen öğrenci, hiçbir zaman dersin amaçladığı «Atatürkçü Cumhuriyet Aydını» modeline giremeyecektir. Ders tamamen öğrenciyi araştırmaya, tartışmaya, düşünmeye ve yoruma yönelten eğitim yöntemleriyle yürütülecektir. Yapılacak sınavlar mezun olma aracı değil, bu eğitimin son aşamasını oluşturacaktır. Her yüksek öğrenim kurumunun kütüphane veya arşivlerinde, öğrencilerin Türk Devrim Tarihi dersinden hazırladıkları araştırma çalışmaları için yerler ayrılmaya başladığı gün, sanırım ders şimdiki «kişilik boşluğunu» hızla kapatıp, yüksek öğrenimde bulunması gereken orununa kavuşacaktır.

İŞLETMECİLİK OKULLARINDA TÜRK DEVRİM TARİHİ DERSLERİNİN ÖĞRETİM VE EĞİTİMİ

İşletmecilik; işletmelerin sosyal, ekonomik, hukuki, politik yapıları ile işlevlerini (fonksiyonlarını), içinde buldukları çeşitli çevrelerle ilişkilerini, eylemlerini inceleyen, çalışma düzenlerinde geçerli olacak kural, ilke ve yöntemleri araştırıp, ortaya koyan bir ana sosyal bilim dalı veya işletme ile ilgili çeşitli bilim dallarını içeren sosyal bir bilgi alanıdır (15).

lek grupları arasında iç barışı sağlayıcı nitelikte organik bir dayanışma ve bütünleşmeyi amaç bilir.

12. Atatürkçülük, yeni Türk devletinini temelini oluşturan çağdaş ve ulusal değerlerin birleşimi (sentezi) bir dünya görünüşüdür. Bu özelliğiyle aynı zamanda Türk yurdunun, Türk tarihinin, Türk halkının bütünlüğüne ve gerçeklerine dayanan ulusal bir görüştür; ileriye, yeniliğe açık devrimci bir yoldur; halkımızı orta çağdan modern çağa yönelten ilerici bir akımdır.
13. Atatürkçülük, kapitalist ve sosyalist bloklar dışındaki geri kalmış dünya ulusları için de bir meşale olmuştur. Çünkü sömürülen ve ezilen ulusların uyanması ve kalkınması yolunda başlatılan ve başarıya ulaştırılan ilk ulusal kurtuluş devrimidir. Bu açıdan da gene evrensel; tüm ezilen uluslar için yeni bir kurtuluş yolu olmuştur.
14. Atatürkçülüğün ilkeleşen başlıca hedefleri, tam bağımsızlık, çağdaşlaşma, ulusal egemenliktir. Yeni kurulan devletin dışı karşı tam bağımsız olması, içte de ulusal egemenliğe dayanan bir yöntemi öngörmesi ve toplumu çağdaş uygarlık düzeyinin bile üstüne çıkarmak istemesi, Atatürkçülüğün aynı zamanda temel ulusal ülküsüdür. Bu ülküsel hedeflere ulaşabilmek için de halkçılık, devletçilik, devrimcilik, Cumhuriyetçilik, milliyetçilik, layiklik ilkeleri yöntem olarak, araç olarak benimsenmiştir. Hepsinin özünde de akılcı bir felsefe yatmaktadır.

Bkz.: TÛTENGİL, s. 222-225.

- (15) İNAL CEM AŞKUN, «Türkiye'de İşletmecilik Öğretimi ve Eskişehir İktisadi ve Ticari İlimler Akademisindeki Gelişmeler», ESADER, 50. Yıl Özel Sayısı, Ekim, 1973, s. 6.

Kuşkusuz, genel anlamdaki bu işletmecilik tanımı, söz konusu alanın Türkiye'de öğretim ve eğitimini yapan yüksek öğrenim kurumlarınca temel birtakım disiplinlerin ders programlarında yer almasıyla bir eğitim değeri kazanmaktadır. Bu disiplinlerin başlıcaları şunlardır :

- İŞLETMECİLİK (Yönetim, örgüt, pazarlama, üretim, işgören, finans, muhasebe, vb.)
- EKONOMİ VE MALİYE
- HUKUK (Özel ve kamu hukuku)
- İSTATİSTİK (Matematik ile birlikte)

Bu temel disiplinlerle ilgili çeşitli dersleri dört yıllık lisans programda gören öğrenciye, yıllık veya dönemlik olmak üzere son sınıfta haftada bir ya da iki saatlik Türk Devrim Tarihi dersi verilmektedir. Burada ele alacağımız konu, daha önce açıkladığımız yeni düzen önerisine göre, bu okullarda Türk Devrim Tarihi derslerinin hangi özel koşullarda verileceğidir. Bunun için ŞEKİL— 4'deki çizimden hareket etmeyi yararlı görmekteyiz.

Çizimden görüldüğü gibi, işletmecilik okullarında Türk Devrim Tarihi dersini yönlendiren ana disiplinler İŞLETMECİLİK ile EKONOMİ ve MALİYE içinde toplanmaktadır. Hukuk, istatistik ve matematik bu okulların destekleyici disiplinleri olduklarından Türk Devrim Tarihini yönlendirici işlevleri (fonksiyonları) yoktur.

Türk Devrim Tarihinde İşletmecilik

Atatürkçü düşünce temeline dayalı olarak Türk Devriminin gelişme ve sorunları içinde ele alınacak işletmecilik, Türk Devrim Tarihine ŞEKİL—5'deki çizimle gösterilebilecek dizgeli (sistematik) bir ilişkiyle bağlanabilir.

Sistem yaklaşımına göre, çizimde anasistem **toplum** olmaktadır. Altsistem olan **işletme** ise, birtakım işlevleriyle, **politika** kanallarından ona bağlanmaktadır.

Burada toplumun yapılandığı düşünceyi ve biçimi tanımlayan öge Atatürkçülük ile özellikle, içinde yer alan **Atatürk İlkeleridir**. Sistemin, başka deyişle toplumun amacı **büyüme, kararlılık ve et-**

kileşimdir (16). Gerek anasitem olan toplumun gerek işletme ve diğer altsistemlerin bu amaçlara bağlı çalışması, ancak **Atatürkçülük** düşüncesi ile **Atatürk İlkeleri** doğrultusundaki çabalarla gerçekleşecektir. Bunlar yokumsandığında, yeni Türk Toplumunu yaratan Türk Devrimi ve onun sonucu olan Türkiye Cumhuriyeti yaşamını yitirme ya da dağılma tehlikesiyle karşı karşıya kalacaktır.

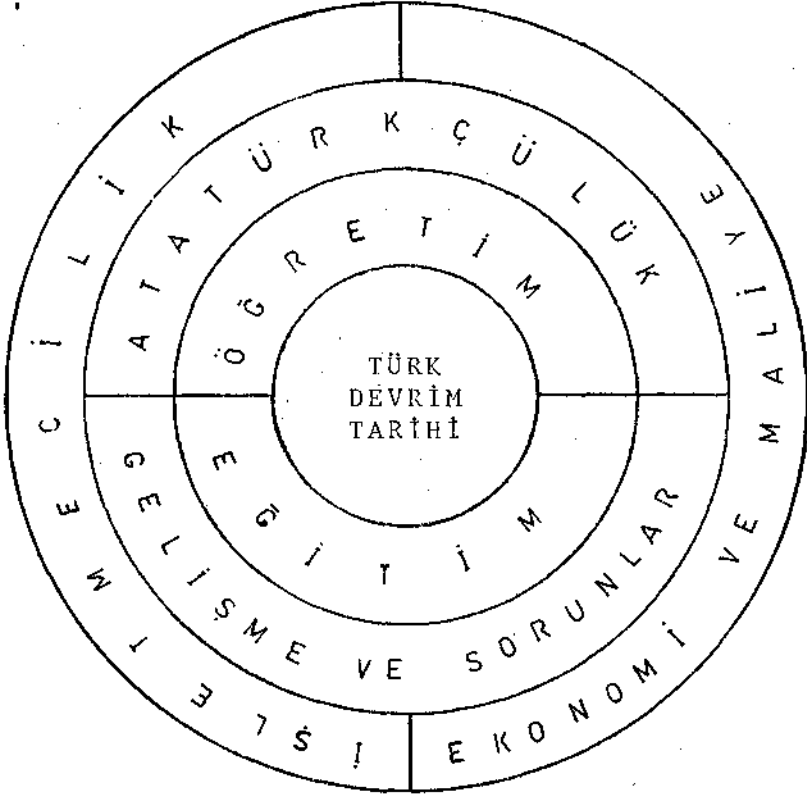

ŞEKİL—4 : İşletmecilik Okullarında Türk Devrim Tarihi Dersinin Öğretim ve Eğitiminin Ana Planı

(16) Bu konuda bkz: İNAL CEM AŞKUN, Organizasyon Teorileri Eskişehir İ.T.İ. Akademisi Yayın, No. 95, 1971, s. 93-110.

Türkiye'deki işletmelerin gerek kendi, gerek toplumun büyüme, kararlılık, etkileşim amaçları karşısında, işletmecilik tutum ve anlayışları ile Atatürk İlkeleri arasında birtakım bağıntılar bulunacaktır. Bunları aşağıdaki şekilde özetleyebiliriz.

Cumhuriyetçilik ve İşletmecilik

Cumhuriyetçilik, devletin toplumu yönetme biçimini belirleyen ilkedir. Bu ilkeyi açıklayan özdeyiş egemenlik kayıtsız, şartsız ulusundur» olmaktadır. Cumhuriyetçilik, demokrasi ve ona bağlı eşitlik, özgürlük kavramları ile toplumun yönetimindeki yasama, yargı, yürütme erklerini ve bu güçlerin parlamento, bağımsız mahkemeler, hükümet biçimindeki örgütlerini, ayrıca basın, çeşitli meslek birlikleri, dernekler gibi özerk kamuoyu oluşturucu kurumları kapsamaktadır.

İşletmeler yönetim ağı Cumhuriyetçilik ilkesiyle örülmüş bir toplumsal yapıda çalışacaklarına göre, gerek iç, gerek dış yönetim düzenlerinde bu ilkeye uymak zorunda kalacaklardır. Sözelimi, işletmede yönetim ve işçi ilişkilerinde iş yasalarına, diğer işletmeler ve tüketici ilişkilerinde, başta ticaret yasası olmak üzere ilgili yasa topluluğuna ((mevzuata), devlete vergi ödeme yönünden mali yasalara bağlı kalınacaktır.

Öte yandan işletmeler de toplumun yönetimine cumhuriyetçilik ilkesiyle getirilen demokratik anlayışı benimseyip, kendi yönetim düzenlerinde, hangi düzeyde olursa, olsun çalıştırdıkları insanlara saygılı, tepedeninmecı veya baskıcı (totaliter) olmayan bir tutumu izleyecektir.

Kısaca belirtmek gerekirse, cumhuriyetçilik ilkesi, toplumda işletmelerin yönetim ilişkilerinin biçimsel yönünü yasalarla saptarken, bu ilişkilerin özünü demokratik bir içerikle belirlemektedir. İşletmeler, toplumun büyüme, kararlılık ve etkileşim amaçlarına, cumhuriyetçilik ilkesinin sınırladığı yollarla hizmet edeceklerdir.

Ulusçuluk ve İşletmecilik

İşletmecilikte ulusçuluk ilkesi, işletmelerin tüm işlevleri açısından toplumun yapısına ve onun amaçlarına uygun bir çalışma içinde olmalarını öngörür. İşletmeler toplumun gereksinmelerini

karşıl原因 mal ve hizmetleri üreten birimler olduklarına göre, burada herşeyden önce «toplumsal gereksinmelerin» saptanması zorunluğuy çıkılmaktadır. Kuşkusuz bu gereksinmeleri (ihtiyaçları) yaratan da toplumun etkileşim, kararlılık ve büyüme amaçlarıdır.

Toplumda etkileşim amacının ortaya koyduğı gereksinmeler, bireyler, gruplar, Kurum ya da örgütler arasındaki ilişkilerden; bu ilişkilerin dengelenmesini öngören kararlılık amacından ve toplumu sürekli gelişme olgusuna iten büyümeden kaynaklanmaktadır.

Söz konusu gereksinmelerin saptanması, işletmelerin araştırma ve geliştirme işlevini çok iyi yürütmelerine bağlıdır. Bunda bilim kurumları ile çeşitli araştırma örgütlerinden yararlanma olanakları da vardır. Toplumun gereksinmelerine uygun mal ve hizmet üretiminde birinci derecede rol oynayan işlev pazarlama olmaktadır. Topluma sağlanacak mal ya da hizmetin niteliğini, biçimini, vb. özelliklerini bu işlev belirler. Belirlenen bu mal veya hizmetin somut olarak ortaya konması üretim işlevinin görevidir. Üretime geçene kadar ve geçtikten sonra gereken finansal desteğı sağlayacak işlev finansıtır. Üretimi sürdüreceğ tüm eylemlerde görev yapacak olanların seçimi, atanması, iş ilişkileri, vb. sorunlar işğören işlevinin üzerine düşmektedir. Tüm bu işlevlerin görülmesi ve toplumun yapısına uygun politikalara bağlanması işletmenin ana işlevleri olan yönetim ve örgütün kapsamına girmektedir.

İşletmeler ulusçuluk ilkesine uygun politikalar izlemezlerse, o vakit toplumun gerçek gereksinmelerine uymayan, onun amaçlarına katkıda bulunmayıp, zarar veren bir eylem içine girme durumunda kalırlar.

Devletçilik ve İşletmecilik

Türk devriminde devletçilik ilkesi, devletin başta ekonomi olmak üzere, toplumun birçok hizmet alanlarında örgütler ya da işletmeler kurması, birtakım toplumsal görevleri üzerine almasını öngörmektedir. İşletmecilik açısından ele alındığında, Türkiye'de bir «devlet işletmeciliğı» söz konusu olacak, devlet kendi işletmelerinde işletmeciliğın çeşitli ilke ve politikalarını uygulayacaktır. Ekonomik alanda devletin işletmecilikle bağıntısını en iyi ortaya koyan işletmeler, İktisadi Devlet Teşekkülleri veya Kamu İktisadi Kuruluşları çatısı altında toplamaktadır. Devlet bu kuruluşlarında, işletmelerin yapılarına uygun olarak, işletmecilikte yer alan

genel işlevleri (yönetim ve örgüt), türsel işlevleri (pazarlama, üretim, finans, işgören), destekleyici işlevleri (muhasabe, araştırma ve geliştirme, halkla ilişkiler, vb) ve bunlara bağlı politikaları, toplumun (veya sitemin) büyüme, kararlılık, etkileşim amaçlarına uygun biçimde yürütecektir. Tüm bu işlevleri yürüten kişi ya da işgörenlerde bir «devlet işletmecisi» bilinci yaratılacaktır. Böyle bir bilinçle ancak, toplumun devlet kesimine ilişkin çıkarları korunabilecektir. Bunun için de bir yandan devlete işletmeciyi yetiştirme durumunda bulunan okullarda, diğer yandan kuruluşların doğrudan doğruya hizmet içi eğitim çalışmalarında, bu tür bilinci kişide yaratma yolları izlenecektir.

Öte yandan devlet işletmeleri, birimsel amaçlarını kesinlikle toplumun büyüme, kararlılık ve etkileşim amaçlarıyla dengede yürüteceklerdir. Hiçbir devlet işletmesi kendisini toplumdaki soyutlayan, giderek onun üzerine çıkararak amaç ve politikaları izlemeyecektir. Başka deyişle devlet işletmecisi, devletin çıkarlarını, toplumun zararına koruyan bir durumda kalmayacak, devlet işletmeciliği bilinci içinde «toplumsal sorumluluğuna» ağırlık verecektir. Sözgelimi, «kâr» amacına körükörüne bağlanıp, toplumsal hizmetlerin aksatılması, mal darlığı yaratılması gibi toplum çıkarlarıyla ters düşen politikalara girilmeyecektir.

;• Kuşkusuz devletçilik ve işletmecilik bağıntısı sadece devlet ya da kamu kuruluşlarında geçerli olmayıp, özel kesimdeki işletmelerde de etkisini sürdürecektir. Buradaki işletmelerin yönetiminde devletin işletmeye ilişkin çıkarları korunacak, devlete zarar veren (örneğin vergi kaçırma gibi) uygulamalara girişilmeyecektir. Ayrıca devletin özel işletmeler için getirdiği yasal düzenlere uyulmakta titizlik gösterilecektir.

Halkçılık ve İşletmecilik

İşletmecilikte halkçılık, herşeyden önce ister kamu ister özel kesimde olsun, işletmenin halkla ilişkiler denilen destekleyici işlevini yürütmesi anlamını içerir. İlgili yayınlarda halkla ilişkiler için şu tanımlar yapılmıştır (17):

(17) İNAL CEM AŞKUN, «İşletmelerde Halkla İlişkiler», ESADER, C. IX, S. 2, Haziran 1973, s. 3.

- Halkla ilişkiler, halkın tutumlarını değerleyen, kamu çıkarlarına dönük bir kişi ya da örgütün politika ve genyönetmelerini ortaya koyan, kamunun (halkın) anlayış ve kabulünü kazanmak için bir eylem programının yürütülmesini içeren bir işletme (idare) fonksiyonudur.
- Halkla ilişkiler, bir işletme veya kurumun kendisinin içinde yaşadığı toplumla bütünleşmesi için gösterdiği plânlı çabadır.
- Halkla ilişkiler, bir işletme veya kurumun kendisini içinde yaşadığı toplumla bütünleşmesi için gösterdiği plânlı çabadır
- Halkla ilişkiler, kamunun anlayış ve saygınlığını (itibarını) sağlamak için ifadesini halkla bağıntının kurulduğu politika ve uygulamalarda bulan yönetimin bir sosyal felsefesidir.

Tanımlardan da görüldüğü gibi halkla ilişkiler konusunda hareket noktası olarak, halkla veya kamuyla düzenli bir ilişki sisteminin gerçekleştirilip, işletme, kurum, örgüt veya genel anlamda «idareyi» toplumun benimsemesi ya da en azından bir direnişe girmesinin önlenmesi seçilmiş bulunmaktadır (18).

Halk, işletmeler için mal ve hizmetlerin ulaştırıldığı toplumsal ortam, öte yandan işgören denilen işgücünü sağladıkları kaynaktır. Halkçılık ilkesi, işletmelerin halkın çıkarlarına ters çalışmamları, onun yararını gözetmelerini öngörür. Bu koşul ister kamu, ister özel kesim işletmesi olsun, bunların yönetimlerine «toplumsal sorumluluk» taşıma görevini yüklemiştir. Belki burada, bir devlet ya da kamu işletmesi yönetiminin, toplumsal sorumluluk taşıması doğal bir gerek olarak ortaya çıksa da, uygulamada işlevlerinde halkçılık anlayışından yoksun politikalar izleyen birçok kamu veya devlet işletmesi yönetimi ile yöneticileri görülebilmekte, bunlar kişisel çıkarlarına başında buldukları işletmenin yönetimini araç edebilmektedir.

Halkın gereksinmelerine uygun ve sürekli mal, hizmet üretiminde bulunmak, kalite, fiyat koşullarını halkın durumuna uyar-

lamak, halkın solukladığı havayı, içtiği suyu kirletmemek, gürültü ile huzurunu bozmamak, onu sosyal yardımlarla desteklemek, halkçılık ilkesinin benimsendiği bir işletmecilik anlayışının somut görünümüdür. Öte yandan bu ilke içinde halkın gereksinmelerini en iyi biçimde karşılamak için gerek özel kesim işletmelerinin kendi aralarında, gerek devlet ya da kamu işletmeleriyle yapıcı rekabete girişmeleri kadar doğal bir olay olamayacaktır.

Türkiye'de işletmelerin halkçılık ilkesine uygun çalışmaları, buralarda görev alacak kişilerin, henüz eğitim kurumlarında iken belli bir «halkçılık felsefesi» ile de yetiştirilmelerini, başka deyişle, eğitim planlarına «toplumsal sorumluluğun» öğrenciye aşılması gereğini de ortaya koymaktadır. Eğitim kurumlarının açılması ve denetiminde devlete büyük görevler düştüğüne göre, eğitimin tüm aşamalarında amaçlar içinde «halkçılığın» da yer alması, eğitime halkçı bir içeriğin kazandırılmasında devlet tutarlı önlemleri (tedbirleri) almak durumunda kalacaktır.

Layiklik ve İşletmecilik

Layiklik ilkesi, işletmecilikte çalışma düzenleri ile politikalarının başta din olmak üzere herhangi bir inanç kurumunun etkisi dışında oluşturulmasını gerektirmektedir. Bunun başka bir anlamı ise, işletmelerin duygusal değil, ussal yöntemler ve anlayışla yönetilmesi, gerek işletme içi gerek çevre ilişkilerinin bu temele göre kurulmasıdır.

Layik bir çalışma düzeni içinde, dinsel inanış ve tutumların, peşin yargıların, bağnazlığın, geri düşüncelerin yeri yoktur. İşletmecilikte layiklik ilkesinin uygulanması, işletmelerde çağ dışı düşüncelerle eylemde bulunmayı, işlevleri gerçek anlamlarından sapıtırılıp, geriletmeyi önleyip, yönetim politikalarında kalıplaşmış, donmuş yolların bırakılarak açık, tutarlı, çağdaş amaçların izlenmesini sağlar. Layiklik böyle bir içerikle, işletmecilikte öteki Atatürk ilkelerinin de öz anlamlarıyla benimsenip, uygulanmasına yol açar.

özellikle gelenekçi ortamda çalışmak durumunda olan işletmelerin, çağcıl niteliklere kavuşması, layiklik ilkelerini yönetimlerine uygulayıp, birey, örgüt ve çevre ilişkilerini buna göre düzenlemeleriyle gerçekleşebilir.

Devrimcilik ve İşletmecilik

İşletmecilik ve devrimcilik ilişkisi, işletmelerin yapılarında değişen koşullara, toplumun büyüme, kararlılık, etkileşim amaçlarına göre sürekli gelişme sağlamalarını gerektirir.

Türk devriminin toplumda çağdaşlaşma sürecini yürütmesi, devrimcilik ilkesi ile öngörülmüştür. İşletmecilikte çağdaşlaşma ise, işgörenlerde, yönetimde, işlevlerde, örgütte, yöntem ve politikalarda çağın koşullarına uygun yeniliklerin, değişikliklerin gerçekleştirilmesi anlamına gelir. Bunun için işletmecilik bilimi, işletmelerin «araştırma ve geliştirme» adıyla destekleyici bir işlevi sürdürmelerini gerekli görmektedir. Başka deyişle, devrimcilik ilkesinin dayandığı evrimleşme süreci, işletmelerde araştırma ve geliştirme işlevinin amaçlan arasında yer almaktadır. Kuşkusuz evrimleşmenin, gerek işletmenin sistem açısından temel amacı olan kararlılığa, gerek toplumun aynı amacına bağlanması «planlı değişim» ile olurludur. Planlı davranış, işletme olsun, toplum olsun sistemin etkileşim amacının da temel koşuludur. Etkileşim ve kararlılık amaçlarına hizmet eden planlama süreci, büyüme amacı ile doğal bir bağlantı içinde bulunmaktadır. Devrimcilik ilkesinin sistemde vurguladığı son amaç büyüme olmaktadır. Toplumda işletmelerin büyümesi, doğrudan doğruya toplumun genel büyüme amacına bağlanacaktır. Büyüme, değişim, evrimleşme kavramları uygulamada, işletmelerde devrimcilik ilkesinin yerine getirilme koşullarının yaratılmasıyla gerçekleşecektir.

Atatürk ilkeleri ile işletmecilik arasında anaçizgileriyle kurmaya çalıştığımız bu bağıntılar, tek tek işletmelerin genel, türsel, destekleyici işlevleri bakımından da irdelenebilir. Böyle analitik bir tutum, kuskusuz söz konusu işlevlere bağlı amaç, yöntem ve politikaların, gerek işletmelerin gerek toplumun, sistem yaklaşımına göre saptanan büyüme, kararlılık ve etkileşim amaçlarına daha yerinde uygunluğunu sağlayabilecektir.

Türk Devrim Tarihinde Ekonomi ve Maliye

İşletmecilik okullarında ekonomi ve maliye ders programlarıyla Türk Devrim Tarihi arasındaki ilişki de öncelikle Atatürkçülük temeline dayanacaktır. Sonra ekonomi ve maliyenin Yeni Türk Devriminin toplumsal gelişme ile sorunları içindeki durumu ele

alınacaktır. Türk Devrim Tarihinde ekonomi ve maliye disiplinlerinin yerine ilişkin açıklamalarımızı ŞEKİL — 6 ve ŞEKİL — 7 görülen çizimlere dayanarak yapmayı, durumun daha iyi görülmesi bakımından yararlı bulmaktayız.

Atatürkçülük temeline dayalı ekonomi ve maliye anlayışında, en önemli konu, Atatürk İlkeleri ile ekonomi ve maliye arasındaki ilişkilerin tek tek kurulması ya da görülmesi olmaktadır. Eğer bu bağlantılar sağlanabilirse, o vakit ekonominin toplumun bir altsistemi olması nedeniyle, sistemin başlıca üç amacı karşısındaki durumu açıklığa kavuşacaktır. Böyle bir incelemenin ortaya koyacağı tek ve kesin sonuç, Atatürkçü düşüncenin yarattığı Yeni Türk Devrimi ve toplumunun kendine özgü bir ekonomi-maliye sisteminin olmasıdır. Bu sistemin belirgin özellikleri, toplumun büyüme, kararlılık, etkileşim amaçlarına sürekli hizmet etmesi, toplumsal yapıdaki değişmelere kısa zamanda uyarlanması, çağdaş koşullardaki gelişmelere koşut bir çalışma gösterebilmesidir.

Cumhuriyetçilik ve Ekonomi-Maliye

Cumhuriyetçilik ilkesi herşeyden önce, toplumun ekonomi ve maliye düzeninin yasal yapısını ortaya koyar. Başka deyişle, söz konusu düzenin işleyişini belirleyen temel yasalar, üyeleri demokratik yollarla, ulusça seçilen parlamento tarafından çıkarılacak ve yine bu parlamentonun güven oyunu alan hükümetçe yürürlüğe konacaktır.

Ekonomi-maliye düzeninin bilimsel denetimi özerk üniversiteler, yargı denetimi ise bağımsız mahkemeler tarafından yapılacaktır. Özünde güçlü bir «demokrasi» anlayışının yer aldığı cumhuriyetçilik ilkesi, yasama ve yürütme organları yanında, toplumun bağımsız kurumu basın ile toplumun çeşitli kesimlerinin hak ya da çıkarlarını savunan baskı gruplarının birer denetim organı olarak hizmet etmelerini de öngörmektedir (19).

Toplumda ekonomik hak ve özgürlükler ile toplumsal (sosyal) adaletin gelişmesinde birinci derecede rol oynayan ekonomi-maliye

(19) Cumhuriyetçilik ilkesi açısından baskı gruplarını yorumlayan görüş için bkz.: İNAL CEM AŞKUN, «Atatürk İlkeleri Işığında Ekonomik Kamu Düzeni», ESADER, C. XI, S. 2, Haziran 1975, s. 5-8.

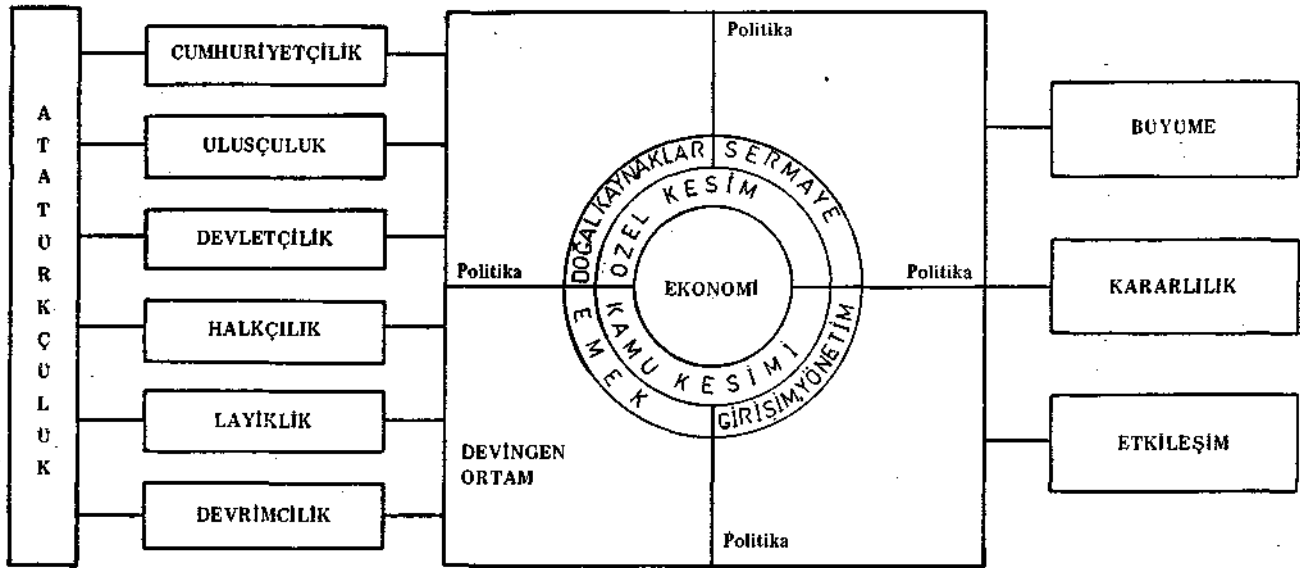

ŞEKİL—6 : Türk Devriminde Ekonomi

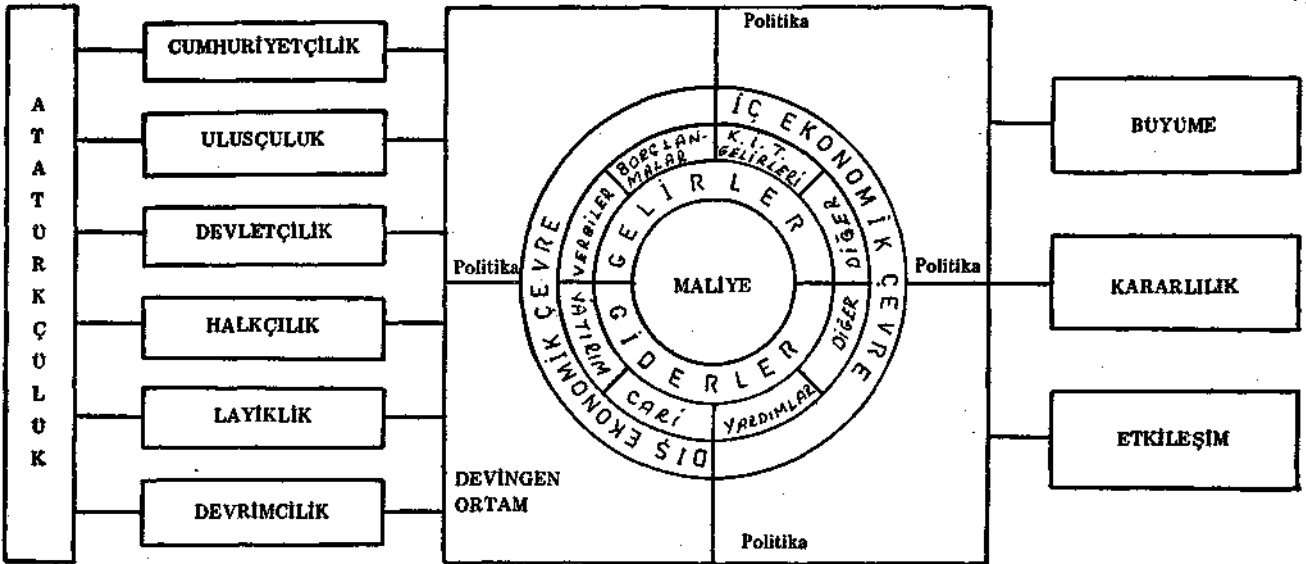

ŞEKİL—7 : Türk Devriminde Maliye

düzenini, cumhuriyetçilik ilkesi, yasama, yürütme, yargı ve çok çeşitli kamuoyu denetim kurumlarını (üniversite, basın, baskı grupları, vb.) oluşturarak, sistemin büyüme, kararlılık, etkileşim amaçları için hizmete koşturmaktadır.

Toplum dediğimiz anasistemin ekonomik altsistemi, ile ekonominin kendi altsistemi maliye, devingen (dinamik) bir ortam içinde, gerek sistemin temelinde yer alan Atatürkçülük ve özellikle Atatürk ilkelerine; gerek sistemin başlıca üç amacına esnek politika bağlarıyla bağlanmaktadır.

Cumhuriyetçilik ilkesine göre, toplumun ekonomik büyüme hedefleri, ya da amaç noktaları ile ekonominin iki ana kesimi ve üretim etkenleri arasındaki etkileşim, kararlılık, demokratik hukuk devleti temellerine göre başta Anayasa olmak üzere, parlamento tarafından benimsenecek yasalarla belirlenecektir. Gerek özel gerek kamu kesiminin ekonomiye olan katkıları bu yasalarla tanımlanacak, işlevlerinde yetki kaynakları ve sınırları söz konusu yasalar açısından saptanacaktır.

Öte yandan devletin ekonomiyi çalıştıran düzeneği (mekanizması) olan maliye konusunda da, başta «bütçe hakkı» olmak üzere, toplum adına üst yetkileri parlamento kullanacaktır. Ekonominin büyüme, kararlılık etkileşim amaçlarına maliyenin hizmet etme kural, ilke ve koşulları yine yasama, yürütme, yargı erklerinin sahibi organlarca belirlenecektir. Cumhuriyetçilik ilkesi, toplumun ekonomik işlerinde olduğu gibi, maliyesinde de her türlü kamuoyu denetimini açık tutmaktadır.

Şimdiki durumda toplumda planlı ekonomi anlayışı en azından biçimsel yönüyle benimsendiğinden, gerek ekonomi, gerek maliyede büyüme, kararlılık, etkileşim amaçlarına planlı bir gidişle ulaşılacak, her iki alanın ana ve ikincil devingen öğeleri (dinamikleri) arasındaki karşılıklı ilişkiler plan-program-bütçe genyontemiyle belirlenecektir.

Ulusçuluk ve Ekonomi-Maliye

Toplumun ekonomisi ile ulusçuluk ilkesi arasındaki bağıntı, diğer ilkelere de olduğu gibi ekonominin özel ve kamu kesimlerinde üretim etmenlerinin (faktörlerinin) etkileşimi, kararlılık amacıyla dengelenmeleri ,devingen bir çalışma ortamında toplumun

büyüme amacına bağlanmaları temeline dayanmaktadır. Sistem içinde politika ögesi, toplumda ekonominin dağılmasını önleyip, tüm ekonomik ilişkilerin sistemin üç ana amacına göre yürütülmesini sağlamaktadır.

Ulusçuluk ilkesi etkisini ekonominin üretim etmenlerinden tek tek başlatmaktadır. ŞEKİL— 6'daki çizimde (şemada) de belirtildiği gibi, ekonomide başlıca üretim etmenleri, doğal kaynaklar (toprak da içinde olmak üzere), emek, sermaye, girişim ve yönetim olarak sıralanabilir. Burada ulusçuluk ile doğal kaynaklar etmeni arasındaki ilişki incelendiğinde, ekonominin bu etmenini şimdiki ulusal sınırlar içinde ele alma zorunluğu çıkmakta, toplumun doğa olanaklarını ekonomik düzende ulusçu bir açıdan değerlendirmek gereği çıkmaktadır. Başka deyişle bu üretim etmenini bir «yabancı» denetimine bırakma söz konusu olmayacaktır.

Ulusçuluk ve emek etmeni arasındaki temel ilişki ekonomi içinde herşeyden önce ulusal emeğin «istihdamını» öngörmektedir. Böyle bir bağıntı içinde ulusal ekonomide yabancı emeğe öncelik ya da ayrıcalık verilmesi söz konusu değildir. Ekonominin şimdiki durumda kendi işgücüne yeterli iş olanağı sağlamayıp, bunun dış ülkelere gitmesi olayına yol açması da, böyle bir bağıntıya ters düşmektedir. Türk Ekonomisi, öncelikle kendi ülkesinde çalışmayı yeğ tutacak vatandaşına bu olanağı verecek bir yapı sağlamlığına kavuşmalıdır.

Ulusçuluk açısından sermaye, ekonominin üretim çabasına birinci derecede ulusal, yerli sermayenin katılmasını, ekonominin hiçbir kesiminin yabancı sermaye tekeline sokulmamasını temel almaktadır. Ulusal sermaye kaynakları başlıca iki alandan gelecektir. Bunun biri devlet, diğeri halktır. İktisadi Devlet Teşekkülleri devletin sermayesini ekonomiye katan başlıca ögedir. Bunun yanında kamunun çeşitli kuruluşları da ekonomiye sermaye getirmektedir. Halkın sermayesi ise bireylerde, küçük ve büyük gruplarda toplanmakta, ekonomiye çeşitli şirketler, kooperatifler veya tek başına kişilerce katılmaktadır. Böyle bir bağıntıda sermayenin sadece bir kesime bağlanarak ulusal nitelik kazanması söz konusu değildir. Kapsamı son derece geniştir.

Ulusçuluk ilkesi ekonominin girişim ve yönetim etmeninde başrolü Türk Girişimci ve Yöneticilerinin oynamasını öngörmekte-

dir. Ekonominin tamamının ya da bir kısmının girişim ve yönetimini yabancıların salt denetimlerine almaları olanaksızdır. Ekonominin girişim ve yönetimi birinci derecede «Türk» kimliğini taşıyacaktır. Böyle bir kimliği bulunmayan girişim ve yönetimin, ulusal Türk Ekonomik yapısını kurup, geliştirmesi olanak dışıdır. Bu yönden bakıldığında, ekonomide «yabancı sermayeye» büyük girişim ve yönetim alanlarının bırakılması söz konusu olamaz.

Ekonomide girişim ve yönetim halktan ya da devletten gelebilir. Bütün sorun, Türk Ekonomisine egemen, alan ve kuruluşlarda düzenin, yabancılar ya da dış ülkelerde yetiştiğini ileri sürüp, bir yozlaşma örneğinden öte yararları dokunmayan kişilerin **ulusal** girişimci veya **ulusal yönetici** şeklindeki gerçek dışı kimlikleriyle bozulmamasıdır. Burada üzerinde durulacak en önemli noktalardan biri de, ekonominin devlet ya da kamu kesimindeki girişim, yönetim gereksinmesi ile halk kesimindeki girişim ve yönetimin birbirine uydurulması, yıkıcı bir rekabete konu olmamalıdır. Her iki kesim girişim ve yönetimde birbirlerini destekledikleri, rekabeti işbirliği içinde anladıkları takdirde, ekonominin çok başarılı olacağı kesindir (20).

Devletin ekonomiyi işleten düzeneği (mekanizması) olarak, maliyenin toplumun ekonomik yapısının ulusal niteliğinin korunması ve gelişmesinde önemli rolü olacaktır. Maliye devletin gelirlerini toplayan ve tekrar toplumun ekonomisine katan işleviyle, gerek iç, gerek dış ekonomik çevrelere karşı izleyeceği politikalarda ulusçuluk ilkesini temel alıp, kendi açısından yorumlamak zorunda kalacaktır. Özellikle dış ekonomik çevrelerle kurulan kredi, yardım, yatırım projeleri dış pazarlara katılma, ekonominin dışalım (ithalat), dışsattım (ihraaat) dengesi, yabancı sermaye ayrıcalıkları (imtiyazları) vb. konu ve ilişkilerde ulusça tavrını takınmayan maliyenin, toplumun ekonomisini ulusçu niteliğinden uzaklaştıracağı, denetimini bazı dış merkezlere kaydıracağı apaçık gerçeklerdendir. Tarihde bunun örnekleri çok görülmüştür.

Devletçilik ve Ekonomi-Maliye

Cumhuriyeti doğuran Yeni Türk Devriminin temelinde yer alan Atatürkçülükteki devletçilik ilkesi, ekonomide devlete büyük

(20) AŞKUN, «Atatürk İlkeleri Işığında Ekonomik Kamu Düzeni» s. 8-9.

görevler yüklemektedir (21). Ekonominin üretim etmenleri açısından düşünüldüğünde, bu konuda devletçi görüşün dayanacağı temeller açıklığa kavuşabilir.

Örneğin **doğal kaynaklar**, devlet tarafından en iyi şekilde değerlendirilip, üretim sürecine doğrudan doğruya devletin kullanıldığı ve yönettiği sermaye ile emek yardımıyla sokulacaktır.

Emek, devletin belli bir «istihdam» politikası ile ekonomiye girecek, emek ve devlet ilişkileri demokrasiye dayalı Cumhuriyet temelinde düzenlenecektir. Bu temelde devlet «sosyal hukuk devleti» kimliği ile ulusun karşısına çıkacak, «jandarma» ya da «patron» devlet nitelikleri taşımayacaktır. Böyle bir düzende emeğe saygılı, onun haklarını en iyi biçimde koruma örneğini başta devletin kendisinin vermesi gerekecektir. İyi bir işveren rolü oynamayan devletin, başka işverenlerden kendisinin bile yapamadığı işveren rollerini istemesi, düzeni bozucu nitelik gösterecektir. Öte yandan devlet emek ile ilişkisini düzenlerken, ulusçuluk, halkçılık dev-

- (21) ATATÜRK'ün kendisi devletçilik ilkesiyle ilgili şu görüşleri öne sürmüştür:
- Türkiye Cumhuriyetini yönetenlerin demokrasi temelinden ayrılmamakla beraber devletçilik ilkesine uygun yürümleri bugün içinde bulunduğumuz durumlara, koşullara ve zorunluluklara uygun olur.
 - Herhalde devletin siyasal ve düşünsel hususlarda olduğu gibi ekonomik işlede de başrolü oynamasını ilke olarak benimsemek yerinde görülmemelidir.
 - Bizim izlediğimiz devletçilik, bireysel çalışma ve etkinliği esas tutmakla beraber mümkün olduğu kadar az zaman içinde, ulusu refaha ve ülkeyi yüksek çıkarlarının gerektirdiği işlere-özellikle ekonomik alanda-devleti fiilen alakadar etmektedir.
 - — Bizim izlemeyi uygun gördüğümüz devletçilik ilkesi bütün üretim ve dağıtım araçlarını bireylerden alarak, ulusu büsbütün başka temellere göre düzenlemek amacını güden sosyalizm ilkesine dayalı kolektivizm yahut komünizm gibi özel ve bireysel ekonomik teşebbüs ve etkinliğe meydan bırakmayan bir sistem değildir.
 - İlke olarak, devlet bireyin yerine geçmemelidir. Ancak, bireyin gelişmesi için genel koşulları göz önünde bulundurmalıdır. Bir de bireyin kişisel etkinliği, ekonomik gelişmenin asıl kaynağı olarak kalmaktır. Bireylerin gelişmesine engel olmak, onların her bakımdan olduğu gibi, özellikle ekonomik alandaki özgürlük ve teşebbüsleri önünde devletin kendi çalışmasıyla bir engel koymaması demokrasi ilkelerinin en önemli temelidir. O halde diyebiliriz ki, «bireysel gelişmenin engel karşısında kalmaya başladığı nokta devlet faaliyetlerinin sınırını oluşturur. Buna karşılık, genellikle zaman ve yer bakımından süreklilik gösteren, ekonomik bir işi devlet üzerine alabilir. Sözelimi, bir iş ki, büyük ve düzenli bir yönetimi gerektirir ve özel kişiler elinde tekele düşmek tehlikesini gösterir veya genel bir ihtiyacı karşılar, o işi devlet üzerine alabilir.

Bkz.: A.g.k, s. 4.

rimcilik ve layiklik ilkeleriyle tutarlı bir politika uygulamasına da girecektir.

Sermaye, devletin ekonomiye doğrudan doğruya kendi mülkiyetiyle sokacağı ana öğelerden biri olmaktadır. Burada üzerinde durulacak önemli bir sorun, devletin sermayedar olarak nasıl bir rol oynayacağıdır? Bu rolün açıklığı kavuşmasında aşağıdaki sorular yardımcı olabilir (22) :

- Devlet sadece ekonomiye koyduğu sermayesinin kârını mı düşünecektir? Eğer salt düşüncesi bu ise, sağladığı kârı ne yapacaktır?
- Devlet «sosyal fayda» yönünden hareket edip, aslında kârın söz konusu olmadığı, kâr olmadığı içinde kimsenin girmediği hizmet alanlarına mı sermaye yatıracaktır?
- Devlet sermayesini bir rekabeti düzenleme amacına yönelip, ekonomideki tekelleşme eğilimlerini kıracak mıdır? Yoksa kendisi aksine rekabeti önleyip, tekelci sermaye sahibi olarak mı ekonomiye girecektir?
- İşlemlerini toplum adına görmesi ve sermayeye yine onun adına sahip olması kendisine zorunlu olarak hangi ayrıcalıkların tanınmasına yol açacaktır? Aslında gereği olmadığı halde, sadece devletin üstünlüğü anlayışından hareket edip, ekonomiyi, toplumu bunalıtıcı bazı ayrıcalıkları taşımada direnecek midir?
- Devlet ekonomiyi oluşturunca yönü ile ekonomiyi düzenleyici yönünü birbirinden nasıl ayırd edecektir?
- Bu yönlerde uğradığı başarısızlıkları başka kılıklara sokmadan toplum önünde içtenlik ve açıklıkla tartışıp, noksanlarını kabul ederek, bunları giderme çabasına girebilecek midir?

Ekonomide devlet ve sermaye ilişkisinin belli bir politikaya oturtulması için bu gibi sorunların ortaya atılıp, bunların yanıtlarını öncelikle verme durumunda olan politik organlar ve ilgili grup ya da kurumlarla, geniş bir tartışma ortamında söz konusu politikayı oluşturma yoluna girmek gerekir.

(22) A.g.k, s. 10.

Üretimin ana etmenlerinden girişim ve yönetim ile devlet arasındaki ilişkilerin ekonomi açısından değişik yönleriyle ele alınması gerekecektir. Bunun için de bu konuyla ilgili birkaç sorunun yanıtı üzerinde düşünmekte yarar görmekteyiz.

Toplumun ekonomik düzeni, devletin ekonomideki girişim özgülüğünü sınırlayacak mıdır, yoksa herhangi bir sınır getirmeyecek midir? Şimdiye kadar uygulanan devletçilik politikaları kabataciak da olsa gözden geçirildiğinde, devletin ekonomik girişimlerde tutarlı bir yolun izlenmediği görülecektir. Şöyleki şimdiki düzende, daha doğrusu düzensizlikte devlet ekonomik girişimlerinde ya tekeli olmuştur, ya özel kesimi desteklemek için onunla ortaklığa girişmiş, ya da bazı alanlara hiç girmeyip, buraları özel kesime bırakmıştır. Bunlar ekonomide ya devletin tekel kurması, ya da özel kesimin tekeliğini desteklemesi çizgileridir. Aslında her iki çizgi de ekonomik düzende çarpık durumlara yol açmıştır. Toplum sadece devlet tekeline kaldığında, sosyal yönü olmayan devlet bürokrasisinin ekonomik devlet kuruluşlarındaki umursamazlığı ve zaman zaman baskısıyla karşılaşmış; özel kesimin tekeline düştüğünde onun da sosyal yönü bulunmayan salt kendi çıkarını kollayan aşırı kapitalci tutumuna kalmıştır. Devlet ekonomi politikasında ne kendi teşebbüslerini, ne de başkalarını toplumun ekonomik hak ve çıkarları yönünde tutarlı amaçlara yöneltecek dengeli bir girişim yetisi (teşebbüs kapasitesi) gösterebilmiştir.

Üretim etmeni olarak yönetimi ele aldığımızda, devletin ekonomi yönünden yönetim ile ilişkisi başlıca iki alanda kendini gösterecektir. Birinci alan devletin tüm ekonominin yönetimindeki etkisi, ikinci alan ise devletin doğrudan doğruya kurduğu ekonomik teşebbüslerindeki yönetim düzenidir. Her ikisinde de devlet yönetimin altı ana işlevini ekonomide uygulamak zorunda kalacaktır. Bu işlevler plânlama, örgütlenme, yürütme, düzenleştirme, denetleme ve yetiştirmedir. Devlet gerek ülke çapındaki ekonomik çabalarında, gerek kendi ekonomik kuruluşlarındaki işletmecilik eylemlerinde bu altı işlevi yerine getirmek zorunluluğundadır. Bunları yerine getirirken yönetimi demokratik cumhuriyet, çağdaş ulusçuluk, sosyal hukuk devleti, devingen (dinamik) devletçilik, yaratıcı halkçılık, evrime dayalı devrimcilik ve layık temellere dayandırmak durumunda kalacaktır.

Bütün bunlar dikkate alındığında görülmektedir ki, günümüzde ekonominin güçlü bir devletçilik politikasına kavuşturulması için, devlete sadece yeni hizmet ve işlev alanları açma önerileri getirmek yeterli olmamaktadır. Böyle bir yeterlilik önyargısı devletin her el attığı alanda yetkin (mükemmel) bir uygulama göstereceği şeklindeki varsayıma dayanacaktır ki, devlet kuruluşlarının şimdiki işleyişleri karşısında, böyle bir varsayımın ne kadar geçersiz olduğunu anlamak için değil uzman, biraz uyanık bir «sade vatandaş» olmak yeterlidir sanırız (23).

Devletçilik ilkesi ile maliye arasında doğrudan doğruya, hiçbir sapma olmaması gereken bir ilişki vardır. Çünkü devlet ve ekonomi arasındaki ilişkiyi düzenleyen en önemli düzenek (mekanizma) maliyedir. Maliyenin devletçi olması; herşeyden önce toplumun ve devletin çıkarlarını kollaması, ülkenin olanaklarını ekonominin büyüme, kararlılık, etkileşim amaçları yönünde çok iyi kullanması, dış ve iç ekonomik çevrelerde yürütülen mali politikalarda, devletin üstün orununun, birtakım kişi ya da grup ile yabancı çıkarları için zayıflatılmaması anlamını içermektedir.

Devletin ekonominin büyüme amaçlarına ağırlığını koymasında, örneğin ekonomik kalkınmada, yatırım giderlerine büyük pay ayırması ve bunu finanseleyecek kaynakları yaratmasında maliyenin üzerine önemli görevler düşmektedir. Ekonominin dengeli büyümesi, sosyal adalet gereklerine uyulmasında, kararlılık amacının çok iyi gözetilmesi zorunluluğu çıkmaktadır. Öte yandan, büyüme ve kararlılık amaçlarına ulaşılması, maliyenin gelirleri ile giderleri arasında tutarlı ilişkiler kurması, ayrıca bunların dış ve iç ekonomik çevre koşullarıyla etkileşimlerini sağlamasına bağlı kalmaktadır.

Halkçılık ve Ekonomi-Maliye

Atatürk ilkeleri içinde halkçılık, toplumun ekonomisi açısından, halkın ekonomiye gücünü koyması anlamına gelir. Halk toplumun ve onun ekonomik düzeninin ana yaratıcı kaynağıdır. Halk tüm olanakları ile ekonomiye katılacak, yaratılan ekonomik ve sosyal değerden de hakkı olan payı alacaktır. Ekonomi içinde dengeli

(23) A.g.k, S. 12.

bir gelişmeyi sağlamak için, halkın ve devletin karşılıklı olarak birbirini destekleyen, birbirini denetleyen, toplumun gönenci (refahı) için yarışma yaparcasına çaba harcayan bir ortamın yaratılmasına gereksinme vardır. Halkın devletten, devletin de halktan koptuğu düzenlerde, yönetime gelen politik organlar birini diğerinin üzerine çıkarıp, kendi amaçlarına göre kullanma yoluna giderler ve bunu da çoğu kez inanç ya da toplumsal felsefelerinin gereği olduğu gerekçesine dayandırırılar. Aslında bir ekonomide kararlı bir gelişme için halk ve devletin işbirliği ortamı içinde, yanyana çalışmaları, topluma en iyi hizmeti götürmede devingen (dinamik) bir yaşayışa girmeleri zorunludur. Burada üzerinde durulacak önemli bir nokta gerek devletin, gerek halkın ekonomide tekelci bir yapı oluşturmasını önlemek, her ikisinin ayrı ayrı tekelinden ulusun tümünün veya bir kesiminin baskı altında kalıp, zarar görmesine meydan vermemektedir.

Halkçılık ilkesinin ekonomideki üretim etmenleriyle ilişkisini kurduğumuzda, halkın elinde bulundurduğu doğa kaynaklarını kendi emeği, sermayesi ile girişim özgürlüğü ve yönetimini ekonominin üretim eylemine getirmesi anlamı çıkar. Halkçılık ilkesinin ekonomiyle bağıntısında günümüzde birtakım kavram karşılıkları yaratılmıştır. «Özel Sektör», «Hür Teşebbüs», «Halk Sektörü» gibi deyimler, ekonominin devlet kesimi karşısında halk kesimini bölmekte, bir yerde dengesizliğe yol açmaktadır. Halkın ekonomiye katkısını bu kadar türlendirmenin gereğini anlamak olasılığı pek yoktur. Ekonominin halk kesiminde tek başına veya ortak olarak bireylerin, büyük ve küçük grupların girişimleri bulunacaktır. Bunların toplum yararına çalışmaları, bir yandan kendi aralarında rekabet ve iç denetim koşullarının yaratılması ile diğer yandan devletin de yapıcı ve geliştirici bir işbirliği, rekabet ve denetimini gerektirmektedir. Öte yandan aynı koşul devlet için de söz konusu olmakta, o da kendi kesimindeki kuruluşlarla toplum hizmetinde rekabete dayalı bir çalışma ortamı ile halkın, başta kendisine vergi ödeyen bir taraf olarak, yakından ilgi ve denetimine gereksinme göstermektedir.

Ekonominin en devingen politikalarına konu olacak devletçilik ve halkçılık ilkelerinin uygulanmasında temel alınacak nokta

«toplumun yöresel, bölgesel, ulusal hak ve çıkarları» olmalı, bunlara en iyi hizmeti sağlayacak düzenler, ister halk, ister devlet ya da her ikisinin ortaklaşa çabalarından gelsin, hiçbir anlamsız önyargıya düşülmeksizin kurulabilmelidir. Yalnız burada yinelenmesinde yarar gördüğümüz düşünce, doğal bir zorunluluk olmadıkça ekonomide tekelciliğe gitmemek, toplumu ne devlet ne de halkın ekonomik kuruluşlarının sadece tekine bağlamamaktadır. Geometrinin iki noktadan bir doğru geçer kuralı, burada da geçerlidir. «Bir doğru» için en az iki noktaya, başka deyişle, toplumun iyi, sürekli, kararlı hizmetlerden yararlanması için bunları gerek halk, gerek devlet kesiminde yerine getiren ve birbirini karşılıklı dengeleyen kuruluşlara gereksinmesi vardır. Bugün topluma hizmet götürmesi yasayla saptanmış birçok devlet kurumu bile, bu biçimsel amaçlarına yeterli hizmet edememenin, daha doğrusu kendi yapılarının başkalarına en büyük sorun olarak çıktığı çelişik bir ortamda yaşama savaşına girmenin baskısı altında bulunmaktadır. Toplumda kendi işlevlerini gören ikinci bir kuruluş, karşı kesimde yer alsa belki durumlarını daha iyi görüp, gerçekten biçimsel amaçlarına uygun bir çalışma içine girebilirler. Aynı durum, halk kesiminde yer alıp, bugün modası geçmiş «kâr amacı» peşinde koşan, kazanç sağlamayı toplumsal işlevler dışında gören bir kısım özel, hür halk teşebbüsleri için de söz konusudur. Onlar da kendilerine gelmek, özeleştiriyi yapabilmek için devletin aynı işlevleri gören güçlü kuruluşlarını karşılarında bulmak gereksinmesini duymaktadır (24).

Halkçılık ilkesi açısından maliye ele alındığında, bu konuda öncelikle adı geçen ilkenin devletçilik ile dengelenmesi zorunluğu çıkmaktadır. Maliye bir yandan devletçi olurken, diğer yandan halkçı da olmak zorundadır. Maliyenin halkçılığı, devletin çıkarları karşısında, halkın hak ve çıkarlarını da gözetmeyi öngörür. Günümüzde devleti zengin halkı yoksul, halkı zengin devleti yoksul ülkeler bulunabilmektedir. Yeni Türk Devrimini yaratan Atatürkçülük düşüncesinde her iki sonucun da karşısına çıkılmakta, gelişme devlet ile halkın hak ve çıkarlarının dengelenmesinde görülmektedir.

(24) A.g.k, S. 14-15.

Maliyede halkçılık ilkesinin özellikle gözetileceği konuların başında vergiler gelmektedir. Salt devletin hak ve çıkarı düşünülerek halka salınan vergiler, halkı devlete karşı olumsuz tutumlar, vergi kaçırma gibi ahlak dışı davranışlar içinde bırakabilir. Devletin halktan topladığı vergileri, gider olarak topluma çevirirken yine duyarlı ve titiz davranması, israfçı yollardan kaçınması, halkçı bir maliye politikasının gereklerinden olmaktadır. Böyle bir tutum, halkta devlete vergi ödeme bilincinin ve ahlakının geliştirilmesi, vergi kayıplarının önlenmesi bakımından önem taşımaktadır. Bu konuda devletin halka, halkın devlete «güvensizlik» duymasının, devlet yönünden ağır vergiler ile denetimine, halk yönünden vergi ahlakının gelişmeyip, vergi kaçırma çeşitli yollara ve sahteciliklere neden olacağı açıktır.

Öte yandan devletin maliye kanalından halka borçlanmalarından bunların faiz ve anaparalarını vaktinde ödemesi, Kamu İktisadi Teşebbüslerinin gelirlerini yükseltmede basit kâr amacına bağlanmış bir tüccar gibi hareket etmeyip, öncelikle halkın ihtiyaçlarını ucuz ve kaliteli mal ya da hizmetlerle zamanında gidermeye çalışması yine halkçı maliye politikasının gereği olmaktadır. Ayrıca maliyenin; halkın içindeki çeşitli sınıfların gelir, yaşama düzeyleri ile bölgeleri, yararlandıkları toplumsal hizmetler, vb. bakımlardan, gerek gelir elde etme gerek bunları harcama amaç ve yöntemleriyle türlü dengesizlikleri giderme çabası göstermesi halkçı tavrının yol açacağı bir durumdur.

Layiklik ve Ekonomi-Maliye

Layiklik ilkesi, ekonominin işleyişini dine bağlı bir yaşam felsefesinin etkisinden uzak tutacak bir ilkedir. Toplum ve ekonomi, ekonominin üretim etmenleri arasındaki ilişkiler, bunların tümünü içeren hukuk, geleceğin Türkiye'sini yaratacak çağdaş yönetim modelleri içinde ele alınmak zorundadır.

Layiklik kuşkusuz, toplumu ve ekonomiyi, dinin çağımıza uymayan sosyal kurumlarından, din adına savunulan geri inanışlardan kurtarmayıp, gerek din içi, gerek din dışı her türlü geriletici inanç, duygu, düşünce ve eğilimlerden de uzak tutar. Sözgelimi dinin faizi yasakladığını öne sürüp, üretimin temel etmenlerinden sermayeyi, ekonominin dışına çıkararak geri düşünce, eğer layik-

lik ilkesi olmasa, bunun uygulamasına geçip, ekonomiyi felce uğratabilir.

Öte yandan maliye açısından, örneğin islâm dininin bireysel koşullarından olan «zekât verme» koşulunu vergi yerine sayıp devletin gelir düzenini altüst edecek bir tutumu da layiklik engellemekte, çağımızın hukuk devleti anlayışını bütün kurumlarıyla toplumda ayakta tutmaktadır. Maliye yönünden layiklik ilkesinin, faizi yasaklayan ve dine maledilen geri düşünceye karşı çıkmasının önemli bir uygulama değeri vardır. Bu maliyenin iç ve dış borçlanmalarında bulunmasını sağlamaktadır. Belli bir faizi ödmeden, devlet tahvili yoluyla iç borçlanmaya gitmeyi ve yine faizsiz dış borç almayı başaran herhangi bir çağdaş devlet maliyesinin günümüzde düşünülmemesi gerekir.

Layiklik ilkesinin ekonomi-maliye düzenleri açısından taşıdığı öneme ilişkin olarak yaptığımız bu kısa açıklamasından çıkarılacak bir sonuç varsa, o da söz konusu ilkenin ekonomiyi toplumun büyüme, kararlılık, etkileşim amaçlarına uygun çalıştırması ile maliyenin ekonominin adı geçen amaçlarıyla tutarlı işlemesini, devingen bir ortamın gerçekçi politikalarıyla sağlamasıdır.

Devrimcilik ve Ekonomi-Maliye

Devrimcilik ilkesi, toplumun büyüme, kararlılık, etkileşim amaçlarına, ekonominin sürekli bir gelişmeyle hizmet etmesini öngörmektedir. Bunun için de ekonomide araştırma ve geliştirme çabalarına önem vermek gerekmektedir.

Toplumda ekonomik araştırma ve geliştirme çabalarına yoğunluk kazandıran en önemli neden, toplumun ekonomi yönünden birçok sorunlar karşısında kalmasıdır. Ancak, sırasında sorunları bile ortaya çıkarmak, bir araştırma konusu olmakta, sorunlar ne kadar erken tanınırsa, çözümleri de o kadar zamanında ve etkili biçimde yapılabilir. Sistem yaklaşımına göre ekonomide, sorun ile araştırma ve geliştirme arasındaki bağıntı ŞEKİL—8'deki çizimde görüldüğü gibi kurulabilir. Çizimden izleneceği üzere, araştırma sorunun hem ortaya çıkarılmasında, hem çözümünü sağlamada iki yönlü rol oynamaktadır. Öte yandan, sorunun çözümü bir geliştirme çabasının nedeni olmakta, geliştirme de ekonomide yeni sorunlara yol açmaktadır.

Sözgeşi, daha önce büyük ölçüde makinalaşmamış emek etmeninin yer aldığı bir üretim düzenine, makineye dayalı ileri teknoloji getirildiğinde, üretimin verimi ve niteliği yükseltilmiş olur. Ancak, böyle bir sorun çözümü, beraberinde başta «istihdam» olmak üzere, ekonomide üretimin makinalaşması yönünde çok çeşitli sorunları da getirir. Burada ortaya çıkan durum, ekonomide üretim sorununun gelişmesinden başka birşey değildir. .

Ayrıca, araştırma ile sorun arasındaki ilişkide belli başlı şu aşamalardan geçme zorunluğu vardır (25):

- 1- Sorunun araştırılması
- 2- Sorunun tanımı
- 3- Sorunun çözümü için gerekli verilerin araştırılıp, toplanması

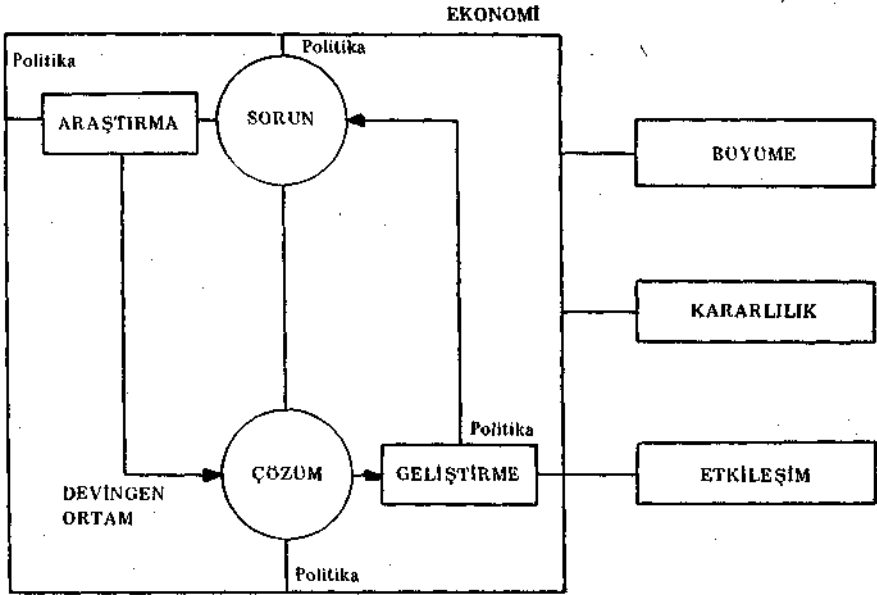

ŞEKİL—8 : Ekonomide Devrimcilik İlkesinin Sistem Açısından Öngördüğü Araştırma ve Geliştirme Düzeni

(25) İLHAN CEMALCILAR-DOĞAN BAYAR-İNAL CEM AŞKUN-ŞAN ÖZ-ALP, İşletmecilik Bilgisi 2. Bası, Eskişehir İTİA Yayım No. 122, 1976, s. 298.

- 4- Toplanan verilerin analiz edilmesi ve yorumlanması
- 5- Çözüm önerilerinin saptanması

Araştırma aşağı yukarı bu beş aşamada görevini tamamlar. Geliştirme çalışmalarında, araştırma sonucu belirlenen tek veya çeşitli çözüm yollarından veya önerilerinden işe başlanır. Geliştirmede de belli başlı şu aşamalar söz konusu olur:

- 1- Araştırma sonucu belirlenen çözüm yollarının denenmesi
- 2- Deneme sonuçlarının analizi ve değerlemesi
- 3- Amaca uygun, rasyonel, verimli ve en etkili çözüm yolunun benimsenmesi ve uygulanması
- 4- Uygulama sonuçlarının sürekli izlenmesi ve denetimi
- 5- Yeni sorunların saptanması ve çözümleri için araştırma çalışmalarına geçilmesi

Görüldüğü gibi, geliştirme çalışmalarının son basamağında yeniden araştırmaya dönülmektedir.

Kuşkusuz burada, araştırma ve geliştirme çalışmalarının ekonomik düzenin çizimde görülen üç ana amacına hizmet edecek biçimde yürütülebilmesi için, araştırma, geliştirme, sorun ve çözüm öğelerinin ekonomiye güçlü politikalarla bağlanması gerekir. Sistem devingen bir ortamda işleyişini sürdüreceği için, ortamın değişen koşulları karşısında, ekonomiyi bağlı olduğu büyüme, kararlılık, etkileşim amaçlarına doğru geliştirmede en önemli araç, sistemin gerektirdiği esnek politikaların saptanması ve bunların devingen bir anlayışla yürütülmesidir.

Devrimcilik ilkesinin öngördüğü araştırma ve geliştirme çalışmalarının, tıpkı ekonomide olduğu gibi, onun altsistemi olan maliyede de sürdürülmesi gerekir. Ekonomi açısından ortaya koymaya çalıştığımız araştırma ve geliştirme süreci, bu sürecin içerdiği sorun-çözüm döngüsü, maliyenin kapsamına giren konular ile sorunları ve çözümleri yönünden de geçerlidir. Başka deyişle toplumun ekonomik gelişmesinin temel koşullarından birisi de, maliyenin devrimcilik ilkesine uygun bir anlayışla, devingen ortamın, esnek politikalarını saptayıp, sistemin üç ana amacına uygun ola-

rak yürürlüğe koyabilmesidir. Bu başarılamazsa, ekonominin gelişme ve büyüme yolları doğrudan doğruya devlet tarafından tıkanma gibi bir sorun karşısında kalınır ki, böyle bir olayın görülmesi Türkiye Cumhuriyetini yaratan Yeni Türk Devriminin Atatürkçü düşünce temelleriyle ters düşölmeye başladığının ciddi kanıtlarından biri olur.

Türk Devrim Tarihinde ekonomi-maliye konusunu, genel olarak toplumun ekonomisine ATATÜRK'ün bakış açısından yapacağımız bir yorumla tamamlamayı yerinde görmekteyiz.

Bir ulus önderi olarak ATATÜRK'ün ekonomiye bakışı iki yön göstermektedir. Kendisinin ekonomiyle ilgili düşünceleri incelendiğinde görülecektir ki, ATATÜRK başta ekonominin önemini ulusa anlatma çabası içindedir. Öyleki, siyasal ve askeri başarıların ekonomi temeline dayanmadıkça sürekli olmayacağını açıkça belirtecek kadar gerçekçidir. Ekonomiye bakışının ikinci yönünü ise, toplum için öngördüğü ekonomi düzeni oluşturmaktadır.

ATATÜRK, Türkiye Cumhuriyeti için, aynı zamanda ulusal bir özellik taşıdığını da ileri sürdüğü ekonomik düzeni ne salt toplumcu, ne de bireyci temellerde görüyordu. Ekonomiye, toplumun gücü ile bireyin yaratıcılığı ve girişim devingenliğinin (dinamizminin) birlikte gelmesini öngörüyordu. ATATÜRK bu düşünceleriyle kuşkusuz yeni bir ekonomi sistemi yarattığı savında değildi. Savunduğu düzenin karma yapısının, belli bir süre sonunda «kapitalizm» ya da «kollektivizme» dönüşeceği düşüncesini de taşımıyordu. Aslında ekonomik düzenle ilgili düşüncelerinin kaynağını Türkiye Cumhuriyetinin dayandığı temel ilkeler oluşturuyordu. Köklerinde demokrasi ve özgürlüğün yer aldığı cumhuriyetçilik, ulusçuluk, devletçilik, halkçılık, layiklik devrimcilik ilkeleri, aynı zamanda Türk Ulusunun özellikleri de beraberinde getiren bir ekonomik düzen düşüncesini, ATATURK'te yaratmıştı. Öngörölen bu karma yapılı düzenin, bütün ulusları içerebilecek «ideolojik», «doktriner», «kalıpcı» bir dokusu yoktu. En önemli özelliğı, Türk' Ulusu ve Türk Bireyinin tarih boyu, kişiliğinin değışmez öğeleri olan özgürlükçü, eşitçi, devletçi, iyi düzenlenmiş koşullarda işbirliğine ve yardımlaşmaya yatkın davranış biçimlerine uygunluğuydu. Bu durumıyla düzen, gerçekte ATATÜRK'ün Türkiye Cumhuriyetinin temelinde gördüğü ilkeler ile ekonomik düzenin bütün yapısal öğeleri arasında kurulacak bağlantılarla oluşan, bü-

yük politikalar topluluğunun, başka deyişle Türk Ekonomi Politikasının bir simgesiydi.

Böyle bir ekonomi politikası, her şeyden önce demokratik ve özgürlükçü temele dayanan, cumhuriyet yönetiminin yetkili organlarınca çizilecekti. Ulusal nitelik taşıyacaktı. Ekonomiye devletçi, halkçı, politikaları getirecek, çağın ve değişen toplumun koşullarının karşısında devrimci özelliği ile esnek, devingen (dinamik) bir yapı gösterecekti. Ayrıca dinin ekonomik görüşlerini yanıtsıtmayacak, layık olacaktı.

Kuşkusuz ATATÜRK, Türk Ekonomi Politikasının anaçizgilerini ortaya koyarken, bunların ayrıntılarını ele alıp, tüm boyutlarıyla yorumuna gitmemiştir. Sadece bir ulus önderi olarak kendisinden beklenilene yerine getirmiştir. Bunların yorumunu, ayrıntılarını Türk Ekonomi Düşüncesini (felsefesini) ortaya koyacak Türk İktisatçılara, düşünür ve bilim adamlarına; politikalarını ise başta siyasal partiler olmak üzere, kamu yönetiminde yetkili kişi ve organlara bırakmıştır.

Bu konuda bir özeleştirici çabasına girişecek olursak, öncelikle şu sorunların yanıtlarını vermek durumunda kalacağımız açıktır:

- Yarım yüzyılı aşan sürede Türkiye'de yetişen iktisatçılar, ne dereceye kadar bir Türk Ekonomi Düşüncesinin (felsefesinin) temelini oluşturmuşlardır?
- Batı'dan aktarılan ekonomik sistem ve düşünceler öykünmeciliğin (taklitçiliğin) ötesinde, Türk düşüncesinde ne kerteğe kadar çözümlenebilmiştir?
- Devletin üzerine kurulduğu temel ilkeler ile ekonomi arasındaki bağıntılar konusunda ne gibi çalışmalar yapılmıştır? Örneğin en yalın biçimiyle ekonomide üretim etmenleri (faktörleri) olarak bilinen doğa, emek, sermaye, girişim ve yönetimin tek tek, Türkiye Cumhuriyetinin ve devriminin dayandığı Atatürk İlkeleri ile bağıntıları üzerinde çalışmalar yapılmış mıdır?
- Türkiye'de ekonomi politikasını saptamak durumunda olanlara, Türk Ekonomi Düşüncesi üzerinde çalışması gerekenler ne derecede yardımcı olabilmıştır?

- Siyasal partiler ekonomi politikalarını, Türk Ekonomi Düşüncesi ve genel Türk Ekonomi Politikası planı içinde saptamaları gerektiği bilincine varmışlar mıdır?
- Ekonomi eğitim ve öğretimiyle uğraşan kurumlar, yetişen kuşaklara, bellek yükü, aktarma bilgilerin ötesinde, Türkiye'nin toplumsal yapısıyla özdeşleşen bir ekonomi kültür özünü kazandırmada çaba göstermeyi planlamakta mıdır?

Bu ve benzeri soruların yanıtlarının araştırılması, bir yandan ekonomiye ilişkin kavram kargaşasına son verip, daha bilinçli bir ekonomi düşüncesinin temellerini oluşturmaya yardımcı olurken; diğer yandan Türkiye için dışardan ekonomi sistemleri «ithal» etme çabasında bulunanların da uğraşlarını daha olumlu yollara sokabilir.

Kuşkusuz, Türk Ekonomi Düşüncesi ve Politika dokusu üzerinde bu irdelemeler yapılırken, aynı çabanın maliye alanında da gösterilmesi, ekonomideki atılım başarısının temel koşuludur. Mali araç, teknik ya da yöntemlere başvurmadan toplumun ekonomi aşamalarını geçmesi olursuzdur. Bunun için ekonominin yanında, ona koşut olarak, bir Türk Maliye Düşüncesi ile genel planda bir Türk Maliye Politikasının ortaya konması çabalarına hız vermek, bu uğraşı yatay ve dikey boyutlarda bütünleştirici araştırmalara, analizlere, yöneltmek, «eşyanın doğası (tabiatı)» deyiminin karşılığı bir zorunluluk niteliği taşıyacaktır.

EĞİTİM YÖNTEMLERİ

Türk Devrim Tarihi işletmecilik okullarında öğretim etkinliğinin sağlanması, dersin aynı zamanda tutarlı eğitim yöntemleriyle yürütülmesine bağlıdır. Aslında öğretim ve eğitim bütünlümü, insanın yetiştirilmesinin temel koşuludur, öğretimde NE ve NİÇİN sorulan karşılanır. Öğretim **bilgiyi** temel alırken, eğitim davranışa yönelir. **Bilgi** vedavranış özümlemesi, kişide **kültürü** oluşturur. Kültür ise bireyde kişiliği besler. Bu bakımdan kültür ile kişilik arasında güçlü bir etkileşim vardır. Bireyin kişilik büyümesi, söz konusu etkileşimin sürekliliğini içeren kararlılıkla olurludur. Kuşkusuz insanda kişilik tek boyutta ve parçalı değildir. Bireyin bulunduğu ortamlara göre, kişilikte değişiklikler meydana gelir.

Türk Devrim Tarihinde öğrenciye izlenecek çeşitli öğretim ve eğitim yöntemleriyle ATATÜRKÇÜ KİŞİLİK kazandırılmaya çalışılacaktır. Bunun için de öğretimde Türk Devrim Tarihi bilgilerinin ezberlenmesi yerine, öğrencide düşünmeye, araştırmaya, bulmaya, yaratmaya yol açacak davranış kaynaklarını oluşturacak yöntemlerin izlenmesi gerekir. Böyle bir amacı gerçekleştirmek, dersin öğretim üyesinin, öğretim çalışmalarında salt öğretici değil, yönetici, yol gösterisi rolü benimsemesini zorunlu kılar. Bu rolde başarılı olmak, öğretim davranışının güçlü eğitim yöntemleriyle desteklenmesine bağlıdır.

Türk Devrim Tarihi öğretim ve eğitimi arasındaki girişim, öğrencide ATATÜRKÇÜ KİŞİLİĞİ oluşturan kültür ortamını yaratacaktır. Bunu ŞEKİL— 9'daki çizimde daha açık görebiliriz.

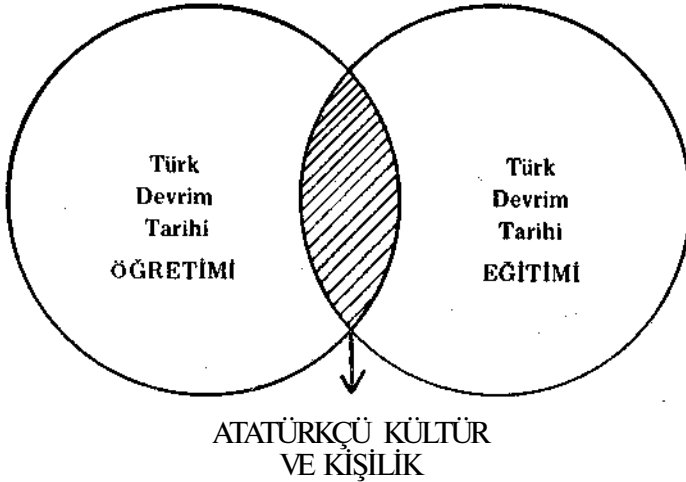

ŞEKİL—9 : Türk Devrim Tarihi ve Atatürkçü Kişilik Oluşumu

İşletmecilik okullarında Türk Devrim Tarihinin öğrencide Atatürkçü Kişiliğe ve bu kişiliğin de bireyin büyüme, kararlılık, etkileşim amaçlarına dönük bir yapıya yol açması için dersin öğretim ve eğitiminin ŞEKİL— 10'daki çizimde (şemada) görülen bir modelle ele alınması gereği çıkmaktadır. Bu modelde öğretimin dayandığı bilgi alanları hakkında daha önce açıklamalarda bulunduğumuz için, burada üzerinde durulacak konu, söz konusu öğretimi

bütünleyip, Atatürkçü Kültür ile Atatürkçü Kişiliği oluşturacak Türk Devrim Tarihi eğitim yöntemleridir. Aslında yöntemlerin sadece işletmecilik okullarına özgü bir yönü yoktur. Tüm yüksek öğretim kurumlarında, yalnızca Türk Devrim Tarihi değil, bütün derslerin eğitiminde bunlardan yararlanılabilir. Çalışmamızın konusu Türk Devrim Tarihi ve özellikle işletmecilik okulları olduğu için, yöntemlere bu açıdan bakma zorunluğu çıkmaktadır.

Öğrencilerin Sınıf İçi Çalışmaları

Öğrencilerin sınıf içi çalışmaları, onların önceden öğretim üyesince düzenlenen ders programına göre, konuları iki ya da üçer kişilik kümeler halinde alıp, bunları belli bir sunuş-eleştiri gen-yöntemine göre incelemeleridir.

Ancak bu genyöntemi uygulayabilmek için Türk Devrim Tarihi dersine, haftada en az, peşpeşe olmak üzere **iki** saat ayrılması gerekmektedir. Böylece ilk saatte ilgili öğrenci kümesi (grubu) dersi sunacak, ikinci saatte bunun eleştirisi yapılacaktır. Eleştiri yapılırken aşağıdaki görüş noktalarının temel alınmasının, öğrencilerin başkalarını eleştirme eğitim ve görgüsünü kazanmaları yönünden olumlu katkısı olabilir, şöyleki:

- 1- Sunucuların eksiklerini tamamlamak, üstünlüklerini belirtmek.
- 2- Sunucuların yeterince değinmedikleri konu veya noktalarda yeni yorumda bulunmak.
- 3- Sunucuların somut yanıtlarını göstermek.
- 4- Karşı görüş getirmek.

Sınıfta ilk saatte sunucuları dinleyici durumunda bulunan öğrencilerin, ikinci saatte onları eleştirebilmeleri için, derse hazırlıklı gelmeleri şarttır.

İkinci saatte eleştirilere belli bir süre ayrıldıktan sonra, sunuculara bir yanıt hakkı tanımak, sınıf çalışmalarında denge koşuludur. Öte yandan sınıf içi çabalarından dolayı öğrencilerin, Türk Devrim Tarihi dersinden belirli bir başarı puanı almaları da zorunludur.

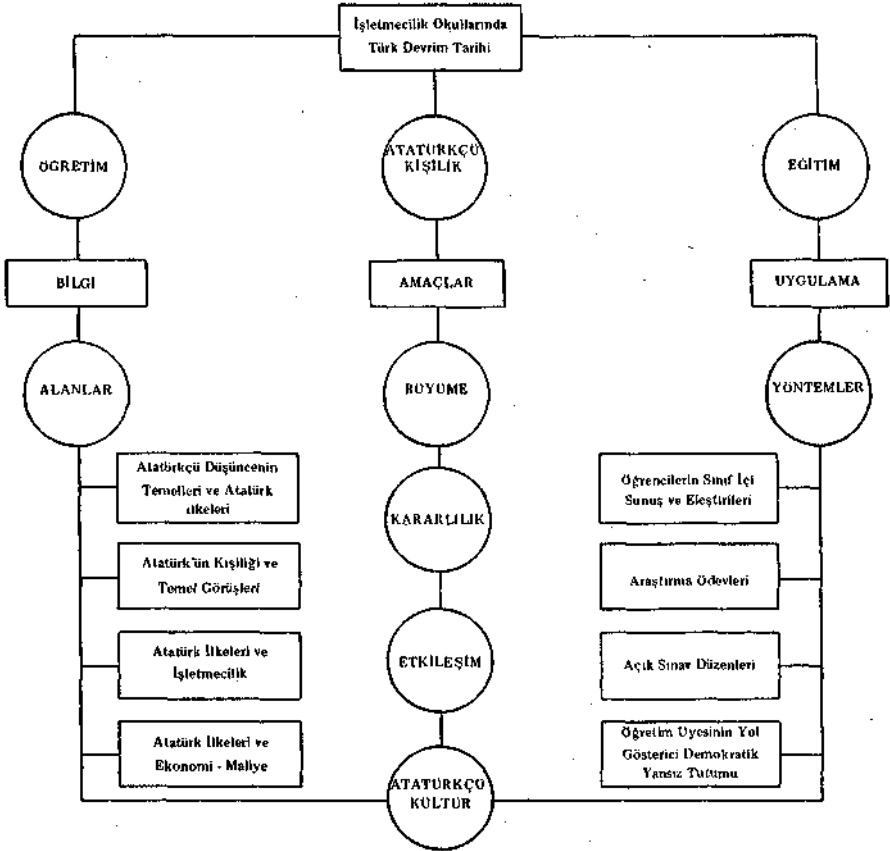

ŞEKİL—10 : İşletmecilik Okulları İçin Türk Devrim Tarihinin Öğretim ve Eğitiminin Amaç-Alan-Yöntem Modeli

Araştırma Ödevleri

*

Öğrencilerin Türk Devrim Tarihine ilişkin araştırma yeteneklerini geliştirmek ve araştırma davranışıyla Atatürkçü Kültür ile kişiliklerine katkıda bulunmalarını sağlamak için dersten geçmede başarı koşulları kapsamına bazı araştırma ödevlerinin yaptırılması da alınmalıdır.

Örneğin bir işletmecilik okulu olan Eskişehir İ.T.İ. Akademisinde, Türk Devrim Tarihi derslerinde biri zorunlu, diğeri seçimli olmak üzere "öğrencilere şu araştırma ödevlerinin yaptırılması yoluna gidilmiştir.

- 1- KONU ARAŞTIRMA RAPORU (zorunlu)
- 2- ATATÜRK İLKELERİNİ İNCELEME RAPORU (seçimlik)
- 3- OLAY İNCELEME RAPORU (seçimlik)

KONU ARAŞTIRMA RAPORUNU hazırlarken; İşletme-Muhasebe ve İktisat-Maliye olmak üzere okulun iki bölümünden oluşan son sınıf öğrencileri aşağıdaki koşullara uymak zorundadırlar :

- a) **Konunun Seçimi:** Konu İKTİSAT, İŞLETME, MALİYE, MUHASEBE, EĞİTİM ve ÖĞRETİM, SOSYAL POLİTİKA dallarının herhangi birinden seçilecektir. Konu seçiminde bu alanlarda yazılmış ana kitapların içindeki konu başlıkları yararlı olabilir. Konu Türkiye ile ilgili olacak ve çeşitli sorunları, politika uygulamalarını içerecek.
- b) **Rapor Planı:** Raporlar en az 20 sayfa kadar olacak ve kapsamı seçilen konunun ağırlığı ile oranlı bulunacaktır. Raporlarda yararlanılan kaynaklara yöntemine uygun olarak dipnotları verilecektir. Seçilen konu aşağıdaki başlıklara göre incelenecektir :

I- KONUNUN TÜRK DEVRİMİ İÇİNDE TARİHSEL GELİŞİMİ

- 1- Cumhuriyet Öncesi Eski Düzen (eğer varsa)
- 2- Cumhuriyette Amaçlanan Düzen
- 3- Yapılan Uygulamalar

II- KONUNUN ATATÜRK İLKELERİ (Cumhuriyetçilik, Ulusçuluk, Devletçilik, Halkçılık, Layiklik, Devrimcilik) İLE TEK TEK BAĞINTILARI

III- KONU İLE İLGİLİ OLARAK ORTAYA ÇIKAN BAŞLICA SORUNLAR

IV- UYGULAMADA İZLENEN POLİTİKALAR VE SORUNLARA BULUNAN ÇÖZÜM YOLLARI

V- POLİTİKALAR İLE ÇÖZÜM YOLLARININ ELEŞTİRİSİ VE GELECEK İÇİN ÖNERİLER

VI- SONUÇ

VII- YARARLANILAN KAYNAKLAR

ATATÜRK İLKELERİ İNCELEME RAPORU, Atatürk ilkelerinden herhangi birinin aşağıdaki plâna göre incelenerek hazırlanmasını öngörmektedir.

- I- SEÇİLEN İLKENİN ATATÜRK TARAFINDAN YAPILAN TANIM VE YORUMU
- II- İLKENİN UYGULAMASINDA İZLENEN ÇEŞİTLİ POLİTİKALAR, ORTAYA ÇIKAN SORUNLAR VE BULUNAN ÇÖZÜM YOLLARI
- III-POLİTİKA VE ÇÖZÜM YOLLARININ ELEŞTİRİLERİ
- IV- İLKENİN ÇAĞDAŞ YORUMU VE GELECEK İÇİN UYGULAMA ÖNERİLERİ
- V- SONUÇ
- VI- YARARLANILAN KAYNAKLAR

Eğer öğrenci «Atatürk İlkeleri» değil de, OLAY İNCELEME RAPORUNU hazırlamayı isterse; bu rapor 1923-1976 (içinde bulunduğu yıl) dönemi içindeki bir olayın incelenmesine ilişkin bulacaktır. Olay İKTİSAT, İŞLETME, MALİYE, MUHASEBE, SOSYAL POLİTİKA ile bu dalların eğitim ve öğretim alanlarından biriyle ilgili olacaktır. Olayın konusu bir seminer, kongre, bildiri, makale, kitap, rapor, konferans, açık oturum, vb. olabilir. Olay İnceleme Raporunun Planı aşağıdaki başlıklara göre düzenlenecektir :

- I- OLAYIN DEVRİM TARİHİ İÇİNDEKİ YERİ VE ÖNEMİ
- II- OLAYIN ANALİZİ (Burada NE, NASIL, NİÇİN, Sorularına cevap aranacaktır)
- III- OLAYIN ATATÜRK İLKELERİNDEN İLGİLİ OLANLARLA BAĞINTISI
- IV- OLAYIN SONUÇLARI VE ORTAYA KOYDUĞU SORUNLAR
- V- OLAYLA İLGİLİ OLARAK UYGULAMADA İZLENEN POLİTİKALAR İLE DEĞERLEMESİ (Eleştirisi ve gelecek için öneriler)
- VI- SONUÇ

Bu tür araştırma ödevleri, bir yandan Öğrencileri ülkenin çeşitli sorunlarına Atatürkçü bir kültürle yaklaşımlarını sağlarken, diğer yandan okula, öğrencilerin yaptığı araştırmalarla değerli bir **arşiv** de kazandırabilir.

Açık Sınav Düzenleri

Türk Devrim Tarihinde öğrenciler için yapılacak son sınavların bir **eğitim değeri** olması bu sınavların açık düzende uygulanmasına bağlıdır. Gerçekte Türk Devrim Tarihinde geleneksel geri sınav düzenlerinin veya öğretim üyesine kolaylık sağlayan test türü sınavların yeri olmaması gerekir. Bunlar öğrenciyi **bellek yükü** altına sokup, Türk Devrim Tarihi sınavını yalın bir Türkiye Cumhuriyeti Tarihi sınavına dönüştürmektedir. Kitap, defter, vb. eğitim araçlarını öğrenciye sınavlarda kullanma olanağı tanımayan kapalı ve çağ dışı düzenler, öğrenciyi sadece bazı tarih ya da kavramları anımsama baskısı altında tutmakta, bunun için kopya hazırlamak gibi sahteci davranışlara iterek, kişiliğinin bozulmasına yol açmaktadır. Amacı öğrencide Atatürkçü bir kişilik geliştirmek olan Türk Devrim Tarihi dersinde böyle geri sınav yöntemlerinin uygulanması, söz konusu amaca da ters düşmektedir. Hangi ders için olursa olsun, sınavdan amaç öğrencide belli sürede düşünme, uslamlama (muhakeme etme), karar verme, öncelik (inisiyatif), sorumluluk duygusu vb. yetenekleri geliştirmektir. Sınavı sadece öğrencinin dersi geçip geçmediğini belirlemek yönüyle gören, şimdiki geri düzende, ne öğrenci birşey kazanmakta, ne de öğretim üyesi yıl içindeki çabalarına bir eğitim değeri katmaktadır. Gerçekte sınavın, öğrencinin öğretim yılında gördüğü eğitimin ulaştığı son aşama niteliğini taşıması gerekir. Bu son derece önemli aşamanın kolaya ve de sadece sınıf ya da ders geçme durumunu belirlemek gibi kısır bir amaca bağlanması, eğitimin özdeğerini yozlaştırmakta, gerçekten de öğrenci dersi geçmekte, sanki bu yükten kurtulmaktadır.

İşte Türk Devrim Tarihi dersinde de geleneksel, geri sınav düzenimizin çıkmazına girmeyip, sınavın eğitim değerini vurgulayacak, yapıcı bir düzenle ele alınması gerekmektedir.

İşletmecilik okullarında Türk Devrim Tarihinin ilk ya da bütünlüme sınavlarında öğrencilere sorulabilecek soru örneklerini Eskişehir İ.T.İ. Akademesinde yapılan Türk Devrim Tarihi sınavla-

rından vermeyi, konunun açıklığa kavuşması bakımından yararlı bulmaktayız. Öğrencilerin 1 SAAT 15 dakika içinde yanıtlayacakları sınav soruları Akademinin İşletme-Muhasebe, İktisat-Maliye Bölümleri için ayrı ayrı düzenlenmiş ve sınavda öğrencilere iki soru sorulmuştur. Ayrıca sonradan silme alışkanlığını önlemek ve düşünüp, bir defada yazmalarını sağlamak üzere, kurşun kalem yerine mürekkepli kalem kullanmaları öngörülmüştür. Aşağıda söz konusu bölümlere göre, sorulan sorulardan bazı örnekler verilmiştir (26) :

İŞLETME-MUHASEBE BÖLÜMÜ

- 1- İşletmecilikte pazarlama işlevinin Türkiye'nin ekonomik yapısında etkili bir rol oynabilmesi için, Atatürk İlkelerinin hangileriyle, ne gibi bağlantılarının kurulmuş olması gerekir? Açıklayınız.
 - 2- Batılılaşma kavramı, Türkiye'de ne gibi yanlış anlama ve uygulamalara yol açmıştır? Atatürkçü bir düşünce temeline göre, sizce işletmecilikte batılılaşma politikası nasıl olmalıdır? Açıklayınız.
 - 3- İşletmecilikte yönetim işlevinin tek tek Atatürk ilkeleri ile ne gibi bağlantıları vardır? Atatürkçü bir işletme yöneticisinin en belirgin özellikleri neler olabilir? Açıklayınız.
 - 4- Atatürk İlkelerini temel alarak muhasebede nasıl bir düşünce sistemi kurabilir ve bunu toplumun büyüme, karar-
- (26) Eskişehir İT.İ. Akademisine bağlı Eczacılık ve Kimya Mühendisliği Yüksek Okullarında tarafımızdan yürütülen Türk, Devrim Tarihi dersinin son sınavlarında, öğrencilere aşağıdaki örnekleri verilen türde sorular yöneltilmiştir:
- 1- Batılılaşma kavramını teknolojik açıdan nasıl yorumlarsınız? Türkiye'de kimya teknolojisinin batılılaşma karşısında başlıca hangi sorunları oluşturur- Sizce bunlar nasıl çözülür? Açıklayınız.
 - 2- Türkiye'de kimya endüstrisinin Atatürk İlkelerinden hangileriyle ne tür bağlantıları olabilir? Bu bağlantılar açısından gördüğünüz sorunları tanımlayarak, çözüm önerilerinizi açıklayınız.
 - 3- Batılılaşma kavramını eczacılıkta nasıl yorumlarsınız? Eczacılık eğitimi ve mesleğinde batılılaşma açısından hangi yanlış politikaların izlendiği kanısındasınız? Açıklayınız.
 - 4- Türkiye'de sanayileşme gelişimini gözönünde tutarak, genel açıdan mühendislik kavramının Atatürk İlkeleri yönünden tek tek yorumunu yapıp, bu konularda gördüğünüz en önemli aksaklıklar ile yanlış tutumları çözüm yollarını göstererek açıklayınız.

lılık, etkileşim amaçlarına hangi yollarla bağlayabiliriz? Açıklayınız.

- 5- Tek tek Atatürk İlkeleri karşısında Türkiye'de özel ve kamu kesiminde çalışan işletmelerin genel politikalarında hangi tutarsızlıkları görmektesiniz? Açıklayınız.
- 6- Ulusçuluk, Devletçilik ve Halkçılık ilkeleri ile muhasebe arasında ne gibi bağıntılar vardır? Bu bağıntılar karşısında muhasebe eğitiminin nasıl olması gerekir? Açıklayınız.
- 7- İşletmecilikte araştırma işlevinin Türkiye'nin ekonomik yapısında etkili bir rol oynayabilmesi için, Atatürk İlkelerinin hangileriyle ne gibi bağıntılarının kurulmuş olması gerekir? Açıklayınız.
- 8- Yönetimde batılılaşma kavramını nasıl açıklarsınız? Türkiye'de yönetim politikalarında batılılaşma açısından hangi yanlışları ve noksanları görmektesiniz? Belirtiniz.

İKTİSAT-MALİYE BÖLÜMÜ

- 1- Türkiye'de maliye politikasının ülkenin ekonomik yapısında etkili bir rol oynayabilmesi için Atatürk İlkelerinin hangileriyle, ne gibi bağıntılarının kurulmuş olması gerekir? Açıklayınız.
- 2- Türkiye'nin ekonomik açıdan batılılaşmasını nasıl yorumlarsınız? Sizce bu konuda düşülen başlıca yanlışlıklar nelerdir? Nasıl giderilmelidir? Açıklayınız.
- 3- Sosyalist bir ekonomi düzeni ile Atatürk İlkelerine dayalı Atatürkçü bir ekonomi düzeni arasında belli başlı ne gibi farklar olabilir? Açıklayınız.
- 4- Devlet maliyesinin belli başlı işlevleri (fonksiyonları) ile Atatürk İlkeleri ve ekonomini büyüme, kararlılık, etkileşim amaçları arasında ne gibi bağıntılar vardır? Açıklayınız.
- 5- Kapitalist bir ekonomi düzeni ile Atatürk İlkelerine dayalı Atatürkçü bir ekonomi düzeni arasında belli başlı ne gibi farklar olabilir? Açıklayınız.

- 6- Görebildiğiniz kadarıyla, Türkiye'de izlenen maliye Politikalarının Atatürk İlkeleri ve bunlara dayalı olarak toplumun büyüme, kararlılık, etkileşim amaçları karşısında hangi temel noksanlık ya da tutarsızlıkları olmuştur? Açıklayınız.
- 7- 1972-1976 döneminde Türkiye'de siyasal iktidarların ekonomi politikalarında Atatürk İlkeleri açısından belli başlı hangi yanlış tutum ve uygulamaların olduğu düşüncesindediniz? Nedenleriyle açıklayınız.
- 8- Batılı, bir maliye yönetiminden ne anlarsınız? Türkiye'deki uygulamada maliyemizin batılılaşma karşısında düştüğü başlıca çıkmazlar nelerdir? Açıklayınız.

Kuşkusuz Türk Devrim Tarihinden yapılan son sınavların da sınıf içi çalışmalar ve araştırma ödevleri yanında belli bir ders seçme puanı olacaktır. Ancak hiçbir öğrencinin, sadece yıl ya da dönem sonu sınavıyla dersi başarması söz konusu olmamalıdır. Bu sınav yanında en azından araştırma ödevlerini yeter düzeyde hazırlaması da gerekmektedir.

Öğretim Üyesinin Demokratik ve Yansız Tutumu

Türk Devrim Tarihinin eğitim yöntemleri içinde önemli bir kesimi de, dersin öğretim üyesinin öğrencilere ve çalışmalara karşı yol gösterici bir tavırla, demokratik, yansız tutumu oluşturacaktır. Bunun için kendisinin herşeyden önce Atatürkçü bir kültür ve kişiliğe sahip bulunması gerekmektedir. Çünkü dersin amacı öğrencide bu kültür ve kişiliği yaratmak olduğuna göre, öğretim üyesinin böyle bir model yapının örneğini kendi kişiliği ve davranışlarıyla öğrencilerine gösterebilme yetisinde bulunması zorunluğu çıkmaktadır.

Öğrencilerin de böyle bir kişiliği oluşturacak öğretim üyesinin, dersin öğretim ve eğitiminde Atatürk İlkeleri ile onların bağlı olduğu temel kavramlarda yetişmiş olması ve bunu davranışlarına geçirmesi gerekmektedir. Bunların içinde en önemlileri öğrencilere, onların görüş ve çalışmalarına saygılı davranmasını öngören demokratik tutum ile herhangi bir konuda baskıcı bir role girmesini önleyecek yansız (tarafsız) davranıştır. Öğrenci, öğretim üyesinin sınıflarındaki herhangi bir ideolojik görüşü savunan gruba

taraf tutarcasına eğilim gösterdiğini sezinlerse, o vakit Türk Devrim Tarihi dersi amacından saptırılmış olacaktır. Bunun için öğretim üyesi sabırlı, hoşgörü sahibi bulunmalıdır. Böyle kişilik özellikleri, ona sınıfta ve yapılan çalışmalarda sentezci bir görev yüklemektedir. Öğrenciler sınıfta sürekli sav (tez) ve karşısav (anti-tez) süreçlerini işletecekler, öğretim üyelerinden kendilerini Atatürkçü temelde uzlaştıracak bireşmeci (sentezci) bir tutum görmek isteyeceklerdir. Öğretim üyesinin baskıcı rollere girmesi, inatla bir kitabı ya da belli kişilerin yayınlarını kullanmayı öğütlemesi, eğitimin özkavramı olan kişinin kendi kendine çaba gösterip, gerçek kültürünü oluşturması gereğini ortadan kaldırıp, öğrenciyi ya ezilmişliğe ya da salt çıkarıcı, kinci, içinden pazarlıklı, vb. olumsuz davranışlara iterek, Atatürkçü kültür ve kişilik amaçlarından, uzaklaştıracak, başka deyişle Türk Devrim Tarihinden soğutacaktır. Böyle talihsiz bir durumla karşılaşmamak için öğretim üyesinin öğrencilerine asıl amaçlar doğrultusunda yön veren yol gösterici, eşitçi, düşünceye saygılı, hoşgörülü, yansız, bireşmeci bir tavırla, Türk Devrim Tarihi derslerini yürütmesi gerekecektir.

S O N U Ç

Yüksek öğrenimde ve özellikle işletmecilik okullarında Türk Devrim Tarihi Derslerinin öğretimi ile eğitimi üzerinde yapmış olduğumuz bu çalışmada vurgulamaya çalıştığımız gerçekleri, burada toplu olarak özetlemeyi yerinde görmekteyiz.

- 1- Atatürk'ün önderliği ve onun gösterdiği amaçlar doğrultusunda gerçekleştirilen yeni Türk Devrimi ile kurulan Türkiye Cumhuriyeti, bugünkü toplumumuzun tek dayanağıdır. Cumhuriyetin temelini oluşturan ve dolayısıyla topluma biçim veren düşünce ATATÜRKÇÜ DÜŞÜNCE'dir.
- 2- Atatürkçü Düşüncenin özellikle yüksek öğrenim kurumlarından öğretim ve eğitim konusu yapılacağı ders TÜRK DEVRİM TARİHİ'dir. Günümüzdeki uygulamada Türk Devrim Tarihi adına okutulan TÜRKİYE CUMHURİYETİ TARİHİ dersinin, bu dersin anlamı, amacı ve kapsamıyla hiçbir bağıntısı yoktur, olmaması da gerekir. Bir Türkiye Cumhuriyeti Tarihi Kronoloji bilgisi vermekten öte işlevi olmayan bu dersin, Türk Devrim Tarihi adıyla verilmesinin kesinlik-

le bırakılması gerekir. Türkiye Cumhuriyeti Tarihi dersinin adı ve kapsamıyla yer alacağı okullar LİSE'lerdir.

- 3- Yüksek öğrenim kurumlarında Türk Devrim Tarihi dersinin son sınıflarda okutulmasının asıl amacı, toplumun gereksindiği Atatürkçü kültür ve kişiliğe sahip, cumhuriyet aydını olma bilincini öğrencilerde yaratmaktır. Öğrenci ancak böyle bir kültür ve kişilik yapısıyla, öğrenimini yaptığı bilim ya da meslek dalının kültürünü, mezuniyet sonrası yaşamını, cumhuriyet aydını olarak sürdüreceği topluma oluklayacaktır (kanalize edecektir).
- 4- Yüksek öğrenim kurumlarında Türk Devrim Tarihinin öğretim konusunu, Atatürkçü Düşüncenin temelleri, Atatürk'ün kişiliği ve görüşleri, dersin okutulduğu öğretim kurumunun ana bilim dallarının Atatürk İlkeleri karşısındaki durumu oluşturacaktır.
- 5- Türk Devrim Tarihinin eğitimi, öğretim konularıyla; uygulamada görülen olaylar, ortaya çıkan sorunlar, izlenen politikaların özümlemesini sağlayacak ve böylece öğrencide Atatürkçü kültür ile kişiliği oluşturacak bir amacı içermektedir. Bu amacı gerçekleştirmede, kuşkusuz şimdi eğitiminin içinde bulunduğu geri düzenin ötesinde, Türk Devrim Tarihinin özülle tutarlı, devingen boyutları olan eğitim yöntemlerinin yer aldığı ileri eğitim düzeninden yararlanılacaktır.
- 6- Uygulamada altı ana Atatürk İlkesi yanında batılılaşma, uyarlaşma, akılcılık, barışçılık vb. kavramlar da Atatürk İlkeleri arasında yer verildiği görülmektedir. Kanımızca Atatürk'ün her görüşünü, örneğin «Hayatta En Hakiki Mürşit İlimdir», «Yurtta Sulh Cihanda Sulh», «Egemenlik Kayıtsız Şartsız Ulusundur» gibi ilke şeklinde ortaya atmak, asıl amacı zayıflatıp, vurgulanmak istenen sistematik yapıyı dağıtabilir. Bu gibi kavramları altı ilkenin tek tek ya da birlikte olmak üzere içinde düşünmek, analiz tutarlılığı ve etkinliği açısından yerinde olur.
- 7- Yeni Türk Toplumunu yaratan Atatürkçü düşüncenin, Türk Devrim Tarihi derslerinde, günümüze tüm bilim dallarının ulaştığı, en son yaklaşım olan «SİSTEM YAKLA-

ŞİMİ» ile ele alınmasının üstünlüğü ve gerekliliği açıkça ortaya çıkmaktadır. Çünkü bu yaklaşımda, kişi, örgüt, eğitim kurumları, toplumun içinde bulunduğu çeşitli çevre ya da ortamlar (ekonomi, hukuk, teknoloji, eğitim, yönetim vb.) ve toplumun kendisi, büyüme, kararlılık, etkileşim olmak üzere üç temel amaca göre ele alınabilmekte, gerek asıl, gerek alt sistemler, bu amaçlarla tanımlanabilir, aralarındaki ilişkiler, yarattıkları değerler ile bunların amaçlar karşısındaki değerlemeleri açık seçik ortaya konabilmektedir.

8- Şimdiki durumda başta İktisadi ve Ticari İlimler Akademileri olmak üzere işletmecilik öğrenimi veren yüksek öğretim ve eğitim kurumlarında, Türk Devrim Tarihi derslerinin, diğer yüksek öğretim kurumlarında da olacağı gibi iki aşamada ya da evrede yürütülmesi gerekecektir. Birinci aşamada öğrenci Atatürkçü Düşüncenin temellerini, Atatürk İlkelerini başka deyişle yeni Türk Devriminin felsefesini öğrenecektir. İkinci aşamada ise, dört yıllık kültürünün söz konusu felsefe ile etkileşimini, sağlayacak eğitim çabalarına girişecektir. İşletmecilik okullarında bu çabaları, işletmecilik veya işletme-muhasebe ile ekonomi-maliye şeklinde iki yönde toplamak olurludur. Her iki alanda öğrenci, birinci aşamada edindiği Atatürkçü düşünüş yeteneğini, bu alanların Türkiye'ye ilişkin olay, sorun, uygulamaları ve politikalarında kullanacaktır.

9- İşletmecilik ve Türk Devrim Tarihi ilişkisinde genellikle işletmelerin iç yapılarından, Türkiye'nin dış toplumsal çevrelerine bakış söz konusu olmaktadır. Örneğin bir endüstri işletmesi açısından, bu bakış işletmenin genel, türsel ve destekleyici olmak üzere üç ana işlev alanından yapılmaktadır. Genel işlev alanında yönetim, örgüt; türsel alanda pazarlama, üretim, finans, işgören; destekleyici alanda ise muhasebe, araştırma ve geliştirme, halkla ilişkiler, vb. işlevler söz konusu olmaktadır.

Öte yandan ekonomi-maliye ile Türk Devrim Tarihi ilişkisinde ise Türkiye'nin ekonomisi ve maliyesine tümsel (makro) bakış açısı getirilmekte, işletmeciliğin birimsel (mikro) yaklaşımı ile bütünleşmiş bir analize gidilmektedir. Kuşku-

kuşuz bu incelemelerde çoğunlukla tümevarım (işletmecilikte), tündengelim (ekonomi-maliyede) ve karşılaştırmalı (her ikisinde ortak) bilimsel yöntemlerden yararlanılmaktadır.

- 10- İşletmecilik okullarında Türk Devrim Tarihi dersinin bu tür incelenmesi, kuşkusuz bu okullarda dersi verecek öğretim üyesinin bilgi temeli koşulunu da açıkça ortaya koymaktadır. Dersin öğretim ve eğitiminde iki aşamalı duruma benzer bir özellik burada da göze çarpmaktadır. Şöyleki, işletmecilik okullarında bu dersi verecek öğretim üyesinin bilgi temelinde birinci alanı onun Atatürkçülük bilgisi ve düşüncesi, ikinci alanı ise işletmecilik ile ekonomi-maliye kültürü oluşturacaktır. Bu model aslında öteki yüksek öğretim kurumları için de geçerlidir. Diğer kurumlarda da Türk Devrim Tarihi öğretim üyesi, önce Atatürkçülük bilgi ve düşüncesini edinmiş olacak; ikinci olarak da dersin verildiği öğretim kurumunun ana kültür dallarına egemen düşünüş yapısı bulunacaktır. Ancak bu iki yapının etkileşimidir ki, öğretim üyesinde Atatürkçü Kültür ve Kişilik temelini oluşturacaktır. Böyle bir kişiliğin gereksinme gösterdiği büyüme, kararlılık, etkileşim amaçları, öğretim üyesinin etkinliğini, aynı modelde öğrencisi üzerinde sürdürmesini sağlayabilecektir.

Buraya kadar yaptığımız tüm açıklamalardan Türkiye için çıkaracağımız önemli bir sonuç da, Türk Devrim Tarihi dersinin toplumsal işlev ve rolünün bu ders üzerinde şimdiye kadar kendisini yetkili, giderek uzman gören kişiler ile kurumlar tarafından da anlamadığıdır. Üniversiteler düzeyinde görülen bu anlayış çıkmazı, yeni yasa tasarılarında dersin adını Türk Uygarlık ya da Medeniyet olmasını önerecek kadar kör bir noktaya gelip, tıkanmıştır. Gerçekte, İktisadi ve Ticari İlimler Akademilerinde olduğu gibi, öğrencilerin bu derste «ORTA» notun üzerinde en az «İYİ» derecede başarılı olması kesinlikle tüm yüksek öğrenim kurumlarında aranmalıdır. Çünkü bu not, öğrencinin mezuniyet sonrası, toplumda «cumhuriyet aydını» olarak yasayabilme düzeyini Gösterecektir. Böyle önemli bir dersin bilincine varıp gerekli düzenlemeleri yapmak, her yüksek öğrenim kurumundan toplumumuzun beklediği son derece ciddi bir görev olmaktadır.