

– Hakemli Makale –

## TAHRİRÂT İLMİNE KATKISI BAĞLAMINDA ALİ el-MANSÛRÎ VE TAHRİRÜ'T-TURUK ADLI ESERİ\*

Ali ÖGE

Doç. Dr., Necmettin Erbakan Üniversitesi Ahmet Keleşoğlu İlahiyat Fakültesi,  
Temel İslam Bilimleri Bölümü, Kur'ân-ı Kerim Okuma ve Kıraat İlmî  
Anabilim Dalı

Alican\_042@hotmail.com

<https://orcid.org/0000-0001-6688-3908>

Mustafa TUGANTAY

Doktora Öğrencisi, Necmettin Erbakan Üniversitesi Sosyal Bilimler Enstitüsü,  
Temel İslam Bilimleri Anabilim Dalı, Kur'ân-ı Kerim Okuma ve Kıraat  
İlmî Bilim Dalı

tugantay@gmail.com

<https://orcid.org/0000-0002-0972-828X>

### Öz

Kıraat ilminde Mısır târiki olarak bilinen eğitim metodunun kurucusu olarak kabul edilen Ali b. Süleyman el-Mansûrî (ö. 1134/1721) İslamî ilimlerin farklı dallarında özellikle kıraat ilmi alanında eserler kaleme almış önemli bir ilim adamıdır. Ali el-Mansûrî'nin sahip olduğu ilmi birikimi ve yetiştirdiği talebelerinin yanında *Tahrîru't-turuk ve'r-rivâyât min târiki Tayyibeti'n-neşr* isimli eseri kıraat alanında ve tahrîrât geleneğinde önemli konuma sahiptir.

Kıraat ilminde tahrîrât, imamların râvilerinden sonra gelen ve kıraat terminolojisinde "tarîk" diye isimlendirilen senet zincirlerinin ve kıraat ilminin kaynak

\* Bu makale Necmettin Erbakan Üniversitesi Sosyal Bilimler Enstitüsü'nde 2018 yılında kabul edilmiş olan "Ali El-Mansûrî, Kıraat İlmindeki Yeri ve Tahrîru't-Turuk ve'r-Rivâyât adlı Eserin Tahlîli" isimli yüksek lisans tezinin ilgili bölümleri genişletilerek oluşturulmuştur.

eserlerine müracaat edilerek gelen kıraat rivâyetinin sahih ve zayıflığının incelenmesi çalışmalarıdır. Bu inceleme sayesinde kıraat rivâyetlerinin telfik gibi bir hatadan korunması ile caiz ve caiz olmayan kıraatlerin ortaya çıkarılması da sağlanmış olur. Kıraat tarihinde tahrîrât konusuna eserlerinde yer veren İbnü'l-Cezeri (ö. 833/1429) gibi Ali el-Mansûrî de tahrîrât geleneğini devam ettiren isimlerdendir.

Bu makale tahrîrât geleneğinin Osmanlı'daki temsilcilerinden kabul edilen Ali el-Mansûrî'nin kısaca hayatı, ilmî yönü ve *Tahrîru't-turuk ve'r-rivâyât min tarîki Tayyibeti'n-Neşr* isimli eserinden bahsetmek suretiyle tahrîrât geleneğine katkı sağlamayı amaçlamaktadır.

**Anahtar Kelimeler:** Kıraat, Tahrîrât, Mısır tarîki, Ali el Mansûrî, Tahrîru't-turuk.

#### **Ali al-Mansuri In The Context of the Tahrîrât Discipline and His Work Tahrîr al-turuk**

Ali b. Süleyman el-Mansuri is accepted as the founder of the education method known as the Egyptian sect in Qur'anic science. Süleyman al-Mansûrî (d. 1134/1721) is an important scholar who has written works in different branches of Islamic Sciences, especially in the field of Quranic science. In addition to his scientific knowledge and his talent, Ali el-Mansûr's work titled tahrîru't-turuk ve'r-rivâyât min tarîki Tayyibeti'n-Neşr has an important position in the field of recitation and tradition.

The subject of irritation in the field of science is the study of the authenticity and weakness of the chains of chains, which come after the imams of the imams and which are called "tariq" in the terminology of the Qur'an, by applying to the source works of the science of Qur'an. During this investigation, it is ensured that the rhetorical narratives are protected from an error such as phone calls, and that revelations that are permissible and not permissible are revealed. Ibn al Jazarî who included his works on the subject of tahrîrât in the history of the science of Qur'an, is also one of the important names that continued the tradition of tahrîrât.

In this article, the work of Ali al-Mansuri, considered to be the representative of the Ottoman tradition of Tahrîru't-Turuk ve'r-Rivâyât min Tarîki Tayyibeti'n-Neşr, and the tradition of Tahrîrât will be mentioned.

**Keywords:** Recitation, Tahrîrât, Egyptian path, Ali el Mansûrî, Tahrîru't-turuk.

## **Giriş**

Şüphesiz ki Kur'an'ın ilk muhatabı Hz. Peygamberdir. Başlangıcından itibaren vahyin korunması ve kayıt altına alınması için gayret gösteren Hz. Peygamber'in bu çabası ayetlerin onun gönlünde ve zihninde bir arada toplanacağını bildiren ilahi mesaj<sup>1</sup> ve Efendimizin kendisine vahyedilenleri vahiy kâtiplerine yazdırması ve Müslümanlara ezberletmesi ile sonuca ulaşmıştır.<sup>2</sup> Bu şekilde vahiy süreci tamamlandığında metnin tamamı kaydedilmiş, ilahi kelimeler hem yazı ile hem ezberlenmek suretiyle kayıt altına alınmıştır.<sup>3</sup> Ayrıca sahabe arasında mütehasşis olanlar Kur'an-ı Kerim'i

<sup>1</sup> Kıyamet 75/16

<sup>2</sup> İsmail Karaçam, *Kur'an-ı Kerim'in Faziletleri ve Okunma Kaideleri* (İstanbul: İFAV, 2016), 25-31.

<sup>3</sup> Abdurrahman Çetin, *Kur'an-ı Kerim'in İndirildiği Yedi Harf ve Kıraatler* (İstanbul: Ensar, 2013), 305-311.

ezberlemekle yetinmemiş, kendilerine ait özel Mushaf'lar oluşturmuşlardır.<sup>4</sup> Vahyin başlangıcından sonuna kadar gerek tebliğ edilmesi gerek Müslümanlara öğretilmesi ve Kur'an-ı Kerîm'in korunması konusunda azamî özen gösterilmiştir.<sup>5</sup>

Bu süreçte, Kur'an-ı Kerîm Hz. Peygamber'in kontrolüyle yedi harf ruhsatına da bağlı olarak farklı vecihlerde okunmuştur.<sup>6</sup> Hz. Peygamber'den (s.a.v.) bu farklı okuyuş şekillerini alan sahabe tercih ettikleri kıraat vecihlerini farklı İslam beldelerine götürmüş böylece bölge bazında ilk kıraat ekolleri oluşmuştur.<sup>7</sup> Daha sonraki dönemlerde kıraatler tedvin edilmeye başlanmış, dinleyen ve derleyen olarak Hârûn b. Musa (ö. 170/786), eser olarak da Ebû Ubeyd el-Kâsım b. Sellâm<sup>8</sup> (ö. 224/828) ve İbn Mücâhid'le (ö. 324/928) süreç devam etmiştir.<sup>9</sup>

Tahrîrât ilmi şekillenmeden önceki hüccetin olduğu dönem olarak nitelenen zaman diliminde tedvin, tasnif ve ihtiyâr dönemleri vardır.<sup>10</sup> Tahrîrât ilminin temellerinin eser bazında İbn Mücâhid'in *Kitabü's-seb'a'sı* ve Ebu Amr ed-Danî'nin (ö. 444/1048) *Cami'ü'l-beyân-ı* ile atıldığını, akabinde Ebu Muhammed Kâsım b. Firruh eş-Şâtıbî'nin (ö. 590/1194), *Hirzül-emanî* isimli eseriyle nazma büründüğünü görmekteyiz.<sup>11</sup> Daha sonra bu geleneğin İbnü'l-Cezerî(ö. 833/1429) ile önemli aşama kaydettiği müşahede edilmiştir.<sup>12</sup>

<sup>4</sup>Mehmet Emin Maşalı, "Mushaf", *Türkiye Diyanet Vakfı İslâm Ansiklopedisi* (İstanbul: TDV Yay., 2006), 31/242-248.

<sup>5</sup> Karaçam, *Kur'an-ı Kerîm'in Faziletleri ve Okunma Kaideleri*, 59-27.

<sup>6</sup> Buhari, "Bedü'l-Vahy", 6/100; Abdulhamit Birşık, *Kıraat İlmî ve Tarihi* (Bursa: EMİN, 2014), 77-83; İbn Mücâhid, *Kitabü's-seb'a*, Tahkik Şevki Dayf (Kahire: Dârü'l-Mearif, 1119), 6; Ebû Amr ed-Dânî, *Camiü'l-beyân fi'l-kıraati's-seb'a*, Muhammed Sadug Cezairi (Beyrut: Dar'ü Kitabi'l-İlmiyye, 2005), 20; Karaçam, *Kur'an-ı Kerim'in Faziletleri ve Okunma Kaideleri*, 22-25.

<sup>7</sup> Necati Tetik, *Başlangıçtan 9. Hicrî Asra Kadar Kıraat İlminin Tâlimi* (İstanbul: İşaret, 1990), 56; Karaçam, *Kur'an-ı Kerim'in Faziletleri ve Okuma Kaideleri*, 62; Ali Öge, *Yusuf Efendizâde'nin Kıraat İlmindeki Yeri*, (Konya: Hüner Yay., 2015), 38.

<sup>8</sup> Muhsin Demirci, *Kur'an Tarihi* (İstanbul: İFAV, 2015), 219.

<sup>9</sup> Birşık, *Kıraat İlmî ve Tarihi*, 101; Mehmet Dağ, "İbn Mücahid'in Kıraat Ekollerini Yedi ile Sınırlaması: eleştirel bir yaklaşım", *Ekev Akademi Dergisi* 10/ 27 (Bahar 2006), 90-92.

<sup>10</sup>Yavuz Fırat, *Tecvid ve Kıraat İlmî Terimleri Sözlüğü* (Konya: Haciveyszade İlim ve Kültür Vakfı Yayınları, 2018), 27-30.

<sup>11</sup>M. Atilla Akdemir, "Kıraat İlminde Tahrîrât Meselesi", *Tokat Gaziosmanpaşa Üniversitesi İlahiyat Fakültesi Dergisi* 2 (2018), 83-112.

<sup>12</sup>Mehmet Adıgüzel, "Kıraat İlminde Tarık-Senet Boyutu ve Konu ile İlgili Te'lif Edilen Eserler", *Atatürk Üniversitesi İlahiyat Fakültesi Dergisi* (2001), 241-243.

Tahrîrât çalışmaları İbnü'l-Cezerî' den sonra oğlu Ahmed b. Muhammed b. el-Cezerî (ö. 835/1431) ve Şehâzetu'l-Yemenî (ö. 970/1562) gibi isimlerin yanında, eserlerine yansıtan fakat adı öne çıkmamış birçok âlimle de gelişmeye devam etmiştir.<sup>13</sup> Bu alanda Ali el Mansûrî, Yusuf Efendizâde (ö. 1167/1754) ve talebesi Mustafa el-Îzmirî (ö. 1154/1741) tahrîrât geleneğinde Osmanlı Döneminde kıraat âlimleri içerisinde temayüz eden isimlerdendir.

İbnü'l-Cezerî'den sonra tahrîrât alanında en önemli ikinci isim Ali b. Süleyman el-Mansûrî kabul edilmektedir. Ülkemizde okutulmakta olan Mısır tarîki'nin de kurucusu olan el-Mansûrî Anadolu coğrafyasında İslami ilimler açısından büyük hizmetler sunmuş, kaleme aldığı eserlerle; yaşadığı asrın âlimlerini ve sonraki dönemlerde yetişen bilginleri de etkileyerek, Kur'ân ve kıraat tedrisatında önemli hizmetler vermiştir.

Ali b. Süleyman el-Mansûrî'nin hayatı ve ilmi çalışmalarına geçmeden konuyu daha iyi kavrayabilmek için tahrîrât hususunda bilgiler vermek yerinde olacaktır.

### 1. KIRAAT İLMİNDE TAHRÎRÂT

Fıkıh ve hadis gibi ilim dallarında kullanılan tahrîrât kelimesi, kıraat ilminde ortaya çıktığı ilk dönemlerde “mesele, edebiyat, gelenek, alan” ve en sonunda “ilim” olarak adlandırılmıştır.<sup>14</sup> Tahrîr kelimesi ha-ra-re fiilinin tef'îl babından mastardır “düzene koyma, değerlendirme, sağlamaştırma ve inceleme” gibi manalara gelmektedir.<sup>15</sup> Turuk kelimesi ise tarîk kelimesinin çoğulu olup “yol” demektir.<sup>16</sup> Tahrîrât kıraat ilminde “tarîk” diye adlandırılan isnad zincirinin, -kıraat ilminin temel eserlerine giderek- sıhhat ve tevsîkinin araştırılması, kıraatların telif<sup>17</sup> ve tahlit<sup>18</sup> gibi sıkıntılardan korunarak sahih kıraat vecihlerinin ortaya çıkarılması ve sağlamaştırılmasıdır.<sup>19</sup>

Başka bir ifadeyle; tahrîrât kavramı, ihtilafli olan kıraat tarîki ve vecihlerinin kıraatin temel kaynakları ve tarîk ashabından olan ravîlerine

<sup>13</sup>Akdemir, “Kıraat İlmünde Tahrîrât Meselesi”, 90.

<sup>14</sup> Akdemir, “Kıraat İlmünde Tahrîrât Meselesi”, 83-112.

<sup>15</sup> Ebu Tâhir Muhammed Firuzabâdî, *el Kâmûsü'l-Mühîd* (Beyrut: Müessesü'r-Risâle, 2005), 1/375; İbrahim Medkür, *el-Mu'cemu'l-vasîd* (Kahire: y.y., 1380), 187.

<sup>16</sup>Ebü'l-Fazl Cemâlettin Muhammed b. Mükerrrem b. Ali el-Ensârî İbn Manzûr, *Lisânü'l- arab* (Beyrut: Daru's-Sadr,) 10/225.

<sup>17</sup> Kıraat ilminde iki kıraatin birleştirilerek karıştırılması veya birbiri üzerine yama yapılarak icra edilmesidir.

<sup>18</sup> Kıraatlerin karıştırılması, bozulması, saflığının giderilmesi ve ifsad edilmesidir.

<sup>19</sup> İbrahim Muhammed Cermî, *Mu'cemu 'Ulûmî'l-Kur'ân* (Beyrut: Daru'l-Kalem, 2001), 83. Recep Koyuncu, *Kıraat İlmî Takrîb Usûlü* (İstanbul: Haciveyisâde İlim Ve Kültür Vakfı Yay., 2018), 171.

isnad edilmesini ele alan, vecihlerden caiz olanı veya caiz olmayanı inceleyen bir alandır.<sup>20</sup> Hasan Ebu'l Cûd'a göre: *“en-Neşr'de zikri geçen kıratların incelenmesi, tashihini ve kıraat ihtilaflarının birbirine karışmasına engel olmayı inceleme konusu yapan, bunu da kıraat tariklerine dayandırmak suretiyle gerçekleştiren ve böylece bir vechin varit olduğu kişi veya tarikten başkasına nispet edilmemesini sağlayan bir disiplindir.”*<sup>21</sup>

Tahrîrât, kıraat alanında uzmanlaşarak muharrir seviyesine ulaşan âlimlerin, şifahi olarak nakillerde oluşması muhtemel uygulama hatalarını engelleme, tarîklerin ve kaynakların tespiti, nakil zincirinin düzgün tesis edilmesini sağlayıp, daha da kuvvetlendirerek, bu şekilde farklı tarîkler arasında karışıklık meydana gelmesini engelleme ve sahih olmayan okuyuşların temizlenmesi için yaptıkları çalışmalarıdır.<sup>22</sup>

Tahrîrât ilmiyle ilgilenen âlimlerin kaynak eserlerde varid olan nakillerin hangi kaynaklardan geldiğini inceleyerek, hangi nakil ve tarîklere ait olduğunu tahlil ederek, bu nakiller arasında tercihte bulunması veya başka bir naklin tercihlerini onaylayarak seçmesidir. Böylece herhangi bir tahrîrât çalışmasında onaylanan vecih başka bir tahrîrât çalışmasında onaylanmayabilir.<sup>23</sup>

Kıraatlerin güvenilirliği meselesi önem arz eden bir konudur. Kıraat âlimleri şüphe kaynaklı olmayıp, mütevatir ve meşhur diye nitelenen kıraatlerin sağlam nakillerden bizlere ne şekilde tevarüs ettiğini tahrîrât edebiyatı da denilen bu alan sayesinde tespit etmişlerdir. Bütün sahabenin araştırılıp tek tek incelendiği gibi, kıraat alanındaki senet zincirindeki kişilerin (tarîk) ve vecihlere kaynaklık eden eserlerin incelenerek daha geniş çaplı araştırılması kıraat ilmiyle uğraşan âlimlerin müstağni kalamayacağı bir vaziyettir.<sup>24</sup>

<sup>20</sup> Fırat, *Terimler Sözlüğü*, 70.

<sup>21</sup> Mehmet Emin Maşalı, *Tarihi Temel Meseleleriyle Kıraat İlmî* (Ankara: Otto yay. 2016), 92.

<sup>22</sup> Akdemir, “Kıraat İlmünde Tahrîrât Meselesi”, 85.

<sup>23</sup> Akdemir, “Kıraat İlmünde Tahrîrât Meselesi”, 86.

<sup>24</sup> Akdemir, “Kıraat İlmünde Tahrîrât Meselesi”, 83-112; Diyanet İşleri Başkanlığı, <https://mushaflariinceleme.diyaret.gov.tr>; Recep Koyuncu, “Yöntem ve Mahiyeti İtibariyle Kıraat İlmünde Tahrîrât Geleneği: İbnü'l-Cezerî Özelinde Bir İnceleme” *Tebliğ*, 1-21. <https://mushaflariinceleme.diyaret.gov.tr>

Tahrîrât geleneğinin öncesinde kıraat ilminin geçirdiği önemli süreçler vardır. Bunlar “rivayet dönemi”, “ihtiyar dönemi”, “iştihar dönemi” ve “tedvin dönemi” olmak üzere dört bölümden oluşmaktadır.<sup>25</sup>

İbnü'l-Cezerî, kıraat ilminin tanımını yaparken “*Kur'an kelimelerinin nasıl okunacağını ve ravîlerine nispet etmek suretiyle bu kelimeler üzerindeki farklı okuyuşları konu edinen bir ilimdir*”<sup>26</sup> ifadeleri ile tahrîrât ilmini açıklamıştır. Bu tarifile kıraat ilminin temelinde tahrîrât olduğuna işaret etmiştir.

İbnü'l-Cezerî kıraat ilmini ilmek ilmek işleyerek hocalarından öğrendiğiyle kalmayıp, kendinden önceki otuz altı temel kaynağa inmek suretiyle bütün tarîkleri irdelemiş, *en-Neşr fi'l kırââtî'l 'aşr* isimli eserini vücuda getirmiştir. Sahih ve mütevâtir kıraat imamlarının kıraat isnadlarını toparlayıp tek tek inceleyerek içinden makbul vecihleri ayıklamıştır. Bu imamlarla ilgili rivayet ve tariklerle yetinmeyip tariklerin tariklerine inerek bilgi aktarımına gitmiştir. İbnü'l-Cezerî'nin yanı sıra bu işi yapan el-Huzelî (ö. 465/1073) gibi âlimler de olmuştur ama İbnü'l-Cezerî kadar tahrîrât alanında otorite kabul edilmemişlerdir. Çünkü İbnü'l-Cezerî temel eserlere gitmesinin yanında bu alanın üstatlarından da kıraat ilmini müşafehe yoluyla almış ve sonraki kuşaklara aktarmıştır.<sup>27</sup>

Ali b. Süleyman el-Mansûrî'nin yazdığı *Tahriru't-Turuk* isimli eser bu nakillerin ve vecihlerin hangi kaynaklardan alındığını inceleyen bir eserdir. Mansûrî'nin bu eseri Kırâat ilminin en önemli konulardan biri olan tahrîrâtın İbnü'l-Cezerî sonrasındaki süreçte gelişimini göstermesi bakımından önemli yere sahiptir.

### 1. 1. Tahrîrât İlminin Kapsamı

İslam âleminde kıraat ilminin tadrîsatı hususunda temel kaynak eserlerden müteşekkil iki metot oluşmuştur. Bunların birincisi el-Aşru's-sugrâ kaynakları, ikincisi el-Aşru'l-kubrâ kaynaklarıdır. el-Aşru's-sugrâ kaynakları ed-Danî'nin *Kitâbü't-Teysîrî* ve eş-Şâtıbî'nin, *Hirzü'l-Emanî* isimli eserleriyle İbnü'l-Cezerî'nin *ed-Dürre* ve *et-Tahbîr* isimli kitaplarının birleşmesi suretiyle on imam ve ikişer ravîden oluşan vecihlerin uygulanmasıdır. Bu ravîlerin alt dallarındaki bütün zincir halkalarındaki şahıslara tarîk adı verilmektedir.<sup>28</sup>

<sup>25</sup> Maşalı, *Tarihi Temel Meseleleriyle Kırâat İlmi*, 28-55; Yavuz Fırat, “Kıraat İlmi ve Tarikler”, *Erciyes Üniversitesi İlahiyat Fakültesi Dergisi*, 13 (2011/2), 2-7.

<sup>26</sup>Ebu'l-Ḥayr Şemsüddin Muḥammed b. Muḥammed b. Muḥammed b. Ali b. Yûsuf el-Cezerî, *Muncidu'l-mukrîin ve murşidu't-tâlibîn*, thk. M. Hamidullah eş-Şenkîti-Ahmed M. Şakir (Beyrut: y.y., 1980), 3.

<sup>27</sup>İbnü'l-Cezerî, *en-Neşr fi'l-Kirâat'il-Aşr*, thk. Zekeriyya Umayrıt, (Lübnan: y.y., 2011), 82; Maşalı, *Tarihi Temel Meseleleriyle Kırâat İlmi*, 91.

<sup>28</sup> Akdemir, “Kıraat İlminde Tahrîrât Meselesi”, 90.

*Şâtıbiyye* gibi eserlerin muharrirler tarafından hicri on birinci asırda incelenip, tahrîrât çalışmalarının yapıldığı görülmektedir. Bu dönemde kıraat ihtilaflarının genellikle usûl, ferş ve dil yönünden olduğu, eksiklikleri giderme veya düzeltme yönünde olmadığı görülmektedir. Bu kaniya İbnü'l-Cezerî'nin yapmış olduğu kayıtlar neticesinde ulaşılmaktadır. Fakat ileriki dönemlerde kaynak eserlerden ed-Dürre gibi eserlere ilişkin pek fazla tahrîrât çalışmalarının yapılmadığı görülmektedir. Zaten aşere kaynakları üzerinde yapılan tahrîrât çalışmaları genellikle ravîler arasında inceleme yapılacağı için yoğunluk arz etmemektedir.<sup>29</sup>

el-Aşru'l-kübrâ kaynak eserleri İbnü'l-Cezerî'nin *en-Neşri*, *Takrîbu'n-neşri* ve *Tayyibetün-neşri*'nden müteşekkildir. Terminolojide bu usûl takrîb usulü olarak adlandırılmaktadır. Bir nevî tarîk ilmidir. Aşere vecihlerindeki imamların ravîlerinin her birine ikişer tarîk eklenerek uygulanmaktadır. Kıraat tedrisatında bu tarîklerin uygulamalarının hepsi alınmamakta uygulamalardaki bazı vecihler tercih edilmektedir.<sup>30</sup>

Tahrîrât ilmiyle uğraşan müharrirler sıhhati onaylanmış kaynaklardan gelen her bir rivayetin, ulaşabildikleri bağlantı yollarını tespit etmişlerdir. Kıraat ilmindeki kaynak kitapları telif edenler kendi senetlerindeki isimleri kaydederken farklı metotlar takip ettikleri için her kaynakta farklı sayılarda tarîk silsilesi meydana gelmiştir. İbnü'l-Cezerî tahrîrât ilminin temellerini oluştururken kendine has bazı usul ve metotlar uygulayarak otuz altı kaynak kullandığını belirtmiştir. Her senet zincirinde tarîklerin değişken, farklı sayıda olması kaynak eserlerle alakalıdır. Bu sayılardaki çeşitlilik ve karmaşıklık kıraat ilminde tahrîrât ilminin uygulanmasıyla giderilebilmektedir.<sup>31</sup>

Tahrîrât ilminin önemli özelliklerinden biri "*Şüphesiz o zikri (Kur'an'ı) biz indirdik biz! Onun koruyucusu elbette biziz.*" (el-Hicr, 15/8) âyetinin mucibince Hz. Peygamber'in (s.a.v.) tilâvet ettiği veya onayladığı bütün vecihlerin hepsinin okunup kayıt altına alınıp muhafaza edilmesi veya bilinmesine aracılık etmesidir.<sup>32</sup>

Tahrîrât ilmi sayesinde bu alana dair daha önce yazılmış temel kaynak eserleri ortaya çıkarmak, te'yit etmek, muhafaza altına almak da mümkün olmuştur.

<sup>29</sup> Akdemir, "Kıraat İlminde Tahrîrât Meselesi", 91.

<sup>30</sup> Fırat, *Terimler Sözlüğü*, 24; Akdemir, "Kıraat İlminde Tahrîrât Meselesi", 93.

<sup>31</sup> Maşalı, *Tarihi Temel Meseleleriyle Kıraat İlmi*, 88.

<sup>32</sup> Alican Dağdeviren, "Kıraatlerin Kur'anîyeti ve Sayısına Yönelik Bir Değerlendirme" *Ekev Akademi Dergisi*, 20/68 (2016), 36-41.

## 1. 2. Tahrîrât Geleneğinde Ekoller

Kıraat ilminde tahrîrât alanıyla ilgilenen bir âlim Kur'an-Kerim'den bazı vecihlerin aktarıldığı kaynakları tercih etmiş, başka bir âlim bu kaynakları tercih etmemiştir. Nitekim tahrîrât çalışmaları ile tanınan Yusuf Efendizâde (ö.1767/1754) ve Mustafa el-İzmirî (ö. 1155/1742) *en-Neşr*'deki bazı vecihlere onay vermemişlerdir. el-İzmirî telif etmiş olduğu İhtilâfü'l -berara *bimâ sekete anhü'l aşera, Tahrîrû'n-neşr min tarîkî'l-aşr ve Umdetü'l-îrfân* isimli eserleriyle tahrîrâtta bulunurken İbnü'l-Cezerî'nin uygulamış olduğu vecihlerin bazılarını uygulamayıp kendisi bir tercihte bulunmuş veya İbnü'l-Cezerî'nin *Tayyibetü'n-Neşr*'inde bulunan bir kaynak eserin yerine *en-Neşr'in* içerisinde bulunmayan başka kaynakları tercih etmiştir. Bu durum zamanla ekolleşmelere doğru gitmiştir.<sup>33</sup>

Tahrîrât ilminde İbnü'l-Cezerî'den sonra gelen âlimler ya aynı yolu takip etmişler ya da İbnü'l-Cezerî'nin uyguladığı metottan ayrı bir yol izlemişlerdir. Bu süreç zamanla tahrîrât alanını ikiye ayırmıştır. Bunlardan birincisi İbnü'l-Cezerî'nin yolundan giden ruhsat ehli, ikincisi ayrı yol izleyen azîmet ehlidir. İlk olarak takrib tarîki uygulamasının ortaya çıkardığı kaynakları uygularken bazı yerlerde takdim, tehir, tercih ve terk gibi birtakım tercihlere bağlı olarak iki ekol oluşmuştur. Bazıları bu vecihlerin ihtiva ettiği kaynak eserlerin aktardıkları uygulamaların bütünü alıp ruhsat yolunu tercih etmiş, bazıları da hepsini seçme zorunluluğu olmadığı için ihtiyatlı olanı tercih ederek azîmet yönünü benimsemiştir.<sup>34</sup>

Azîmet yönünü tercih edenlerin başında Yusuf Efendizâde görülmektedir.<sup>35</sup> Sonraki süreçte Mustafa el-İzmirî bu sorgulama işini daha dikkatli irdeleyerek ileri seviyelere taşımıştır. İzmirî'den sonraki zaman diliminde gelen, İzmirî'nin yolunu takip eden bazı azîmet ehli âlimler olduğu gibi, el-Mütevellî gibi- İzmirî'ye muhalefet eden isimler de mevcuttur.<sup>36</sup>

İbnü'l-Cezerî sonrasında bu alanda Yusuf Efendizâde (ö. 1167/1754), Kettanizâde Muhammed en-Na'imî Efendi (ö. 1169/1755), Seyyid Haşim b. Muhammed el-Mağribi (ö. 1179/1765), Hasan b. Halef Hüseyin el-Aduvvi el-Mısırî (ö. 1303/1858), Rıdvan b. Muhammed el-Muhallelati (ö. 1311/1898), Muhammed b. Ahmed b. el-Hasen ed-Darîr el-Mütevellî (ö. 1313/1895), Muhammed b. Ahmed b. Hasan b. Süleyman (ö. 1313/1899), Muhammed b.

<sup>33</sup>Akdemir, "Kıraat ilminde tahrîrât meselesi", 87.

<sup>34</sup>Koyuncu, *Kıraat İlmî Takrîb Usulü*, 67.

<sup>35</sup>Öge, *Yusuf Efendizâde*, 94.

<sup>36</sup>Akdemir, "Kıraat ilminde tahrîrât meselesi", 104-106.



Abdurrahman el-Halici (ö. 1389/1974), Ahmed el-Mesyerî ve müellifimiz Ali el-Mansûrî gibi üstadlar vardır. Bu âlimlerin bazıları müstakil ekol oluşturmuşlardır.<sup>37</sup> Ancak Yusuf Efendizâde, Ali el-Mansûrî ve talebesi Mustafa el-Îzmirî tahrîrât çalışmasında İbnü'l-Cezerî'den sonraki dönemlerde diğer kıraat âlimleri içerisinde ön plandadır.<sup>38</sup> Ali el-Mansûrî ve Mustafa el-Îzmirî'nin tahrîrât ilmi açısından benimsediği bu ekollerin kendi aralarında usul farkları mevcuttur. Bütün ekollerin temel dayanağı İbnü'l-Cezerî'dir. Ali el-Mansûrî ruhsat ehlini benimsemiş, Mustafa el-Îzmirî ise azîmet ehlini tercih etmiştir.<sup>39</sup>

Ali b. Süleyman el-Mansûrî tahrîrât ilmiyle ilgili telif etmiş olduğu *Tahrîru't-turuk ve'r-rivâyât min tarîki Tayyibeti'n-neşr ve Hallü mücmelâti't-tayyibe* adlı eserlerde İbnü'l-Cezerî'nin tercihlerinin dışına çıkmamıştır. Bu durumu *Tahrîru't-turuk ve'r-rivâyât* isimli eserinin birçok yerinde özellikle göstererek vücuhâtların sonunda farklı rivayetlerin olması durumunda Ali el-Mansûrî (وقال في النشر)<sup>40</sup> veya buna benzer ifadeler kullanarak herhangi bir değerlendirme yapmadan İbnü'l-Cezerî'nin görüşüne katılmıştır.<sup>41</sup>

Ali b. Süleyman el-Mansûrî ve Mustafa el-Îzmirî yukarıda belirtilen azîmet ve ruhsat ekollerinin oluşumuna ve gelişimine katkı sunmuş iki kıymetli kıraat âlimidir. Onların geliştirdikleri bu usuller zamanla İstanbul tarîki ve Mısır tarîki olarak adlandırılıp, günümüzde okutulan kıraat usulleri haline gelmiştir.<sup>42</sup>

## 2. ALİ B. SÜLEYMAN EL-MANSÛRÎ'NİN HAYATI

Ali b. Süleyman, Mısır'ın Kahire'ye bağlı Mansûra kasabasında dünyaya gelmiş, doğduğu yere nispetle Ali el-Mansûrî nisbesiyle meşhur olmuştur.<sup>43</sup> Doğum tarihi ile ilgili kaynaklarda net bir bilgi yoktur. Bunun yanında doksan yaşında vefat ettiği rivayet edilmektedir.<sup>44</sup> Bu bilgiye göre 1044 senesinde

<sup>37</sup> Akdemir, "Kıraat ilminde tahrîrât meselesi", 102-106; Koyuncu, *Kıraat İlmî Takrîb Usulü*, 66-70.

<sup>38</sup> Maşalı, *Tarihi Temel Meseleleriyle Kıraat İlmî*, 95.

<sup>39</sup> Maşalı, *Tarihi Temel Meseleleriyle Kıraat İlmî*, 93.

<sup>40</sup> Ali b. Süleyman el-Mansûrî, *Tahrîru't-turuk ve'r-rivâyât* Süleymaniye Ktp, Hafız Muhammed, 22a.

<sup>41</sup> Maşalı, *Tarihi Temel Meseleleriyle Kıraat İlmî*, 94.

<sup>42</sup> Firat, *Kıraat İlmî ve Tarikler*, 43; Akdemir, Atilla, *Kur'an Eğitimi ve Öğretiminde Uygulanan Metotlar*, 608-612.

<sup>43</sup> Abdurrahman Çetin, *Ebu Amr ed-Dâni ve Kıraat İlmindeki Yeri* (İstanbul: Ensar yay., 2015), 44.

<sup>44</sup> Ali b. Süleyman el-Mansûrî, *Şerhu Ferâidü'l-vefiyye bi zikri mâ lem tahvihi'l-Elfiyye* Süleymaniye Kütüphanesi, Laleli bölümü nr. 003351: 3a.

doğduğu sonucu ortaya çıkar.<sup>45</sup> On iki yaşındayken hıfzını tamamlayıp<sup>46</sup> Mısır'daki Camii Ezher'de hadis, kıraat ve tecvit ilimlerini öğrenmiştir.<sup>47</sup>

Sadrazam Köprülü Fazıl Mustafa Paşa'nın (1637-1691) davetiyle İstanbul'a gelmiştir.<sup>48</sup> İstanbul'a geldiği ilk dönemde Rüstem Paşa Camii yanında yerleşen Ali el-Mansûrî, ilk olarak Çemberlitaş'taki Köprülü Dâru'l-Hadîs'inde müderrislik görevinde bulunmuştur.<sup>49</sup> Kısa zamanda tanınmış ve Sadrazam Köprülü Ahmed Paşa'nın kardeşi Mustafa Paşa'nın meclislerinde önemli yere sahip olmuştur.<sup>50</sup> 1090 tarihinde Belgrat'taki Köprülüzade Ahmed Paşa medresesine müderris olarak tayin olup, sekiz sene bu görevi yerine getirmiştir.<sup>51</sup>

Ali el-Mansûrî 1098 tarihinde bu görevi ifa ederken, 1100 senesi Muharrem ayında Mustafa Paşa'nın tavsiye etmesiyle İstanbul'a getirilip Sadârât-ı uzma<sup>52</sup> tarafından I. Köprülü Mehmet Paşa idaresinde Dersiam,<sup>53</sup> muhaddislik ve kütüphane sorumluluğu görevleri kendisine verilmiştir.<sup>54</sup> Bulduğu bu vazifelerde iki yıl kalan Ali el-Mansûrî, 1102 yılının Muharrem ayında yüz akçe yevmiye ile Sultan Süleyman Han'ın annesi Saliha Sultan'ın hayrına yaptırılan medresede kıraat şeyhliğine tayin edilmiştir.<sup>55</sup> Buradaki görev ilk defa Ali el-Mansûrî'ye verilmiş<sup>56</sup> ve bu görevde uzun süre hizmet

<sup>45</sup>Ali b. Süleyman el-Mansûrî, *Şerhu Ferâidü'l-vefiyye bi zikri mâ lem tahvîhi'l-Elfiyye*, Süleymaniye Kütüphanesi. Laleli, nr. 00335, 1a.

<sup>46</sup>Ali el-Mansûrî, Süleymaniye Kütüphanesi, İcazetnâme, Reşit Efendi, 97a.

<sup>47</sup>Ali b. Süleyman el-Mansûrî, *Tahrîru't-Turuk ve'r-rivâyât min tarîki Tayyibeti'n-Neşr*, Fatih Kütüphanesi, "Hafız Ahmed Efendi'nin talebesi Hafız Halil'in istinsah ettiği eserinin giriş bölümünde", Fatih nr. 30/36. 1a.

<sup>48</sup>Ali el-Mansûrî, Fatih Kütüphanesi, nr. 30/36 1a. ; Maşalı, *Tarihi Temel Meseleleriyle Kıraat İlmi*, 95, Akdemir, "Kıraat İlmi Eğitim ve Öğretim Metotları", 114.

<sup>49</sup>Mustafa Atilla Akdemir, "Harput Kıraat âlimlerinden hâmid b. Abdülfettâh el- Pâlûvî ve Zübdetü'l-İrfân adlı eseri" *Fırat Üniversitesi Harput Uygulama ve Araştırma Merkezi Uluslararası Harput'a Değer Katan Şahsiyetler Sempozyumu* (Elazığ: y.y., 2015), 1-2.

<sup>50</sup>Ali b. Süleyman el-Mansûrî, *Tertibu'l-Kıraat*, Fatih Kütüphanesi, nr. 30/36 1a.; Öge, *Yusuf Efendizâde'nin Kıraat İlmindeki Yeri*, 56.

<sup>51</sup>Hayrettin Zirikli, *el-A'lâm kâmusu terâcim li eşheri'r-ricâl ve'n- nisa mine'l-arap ve'l-musta'rabin ve'l-musteşrikîn*, (Beyrut: y.y., 1984), 4/292; Keversî, *Tahrir*, 20; İsmail Paşa Bağdadi, *Hidayetü'l-Ârifin Esmâü'l müellifin âsarürü'l-müsannifin* (Beyrut- Lübnan: Dâru Hayatî-Türasü'l Arabî, 1955), 1/765.

<sup>52</sup>Osmanlıda II Mahmut döneminde bütün vekillerin başına verilen isim. Bk. Kemal Beydilli, *Mahmut II, Türkiye Diyanet Vakfı İslâm Ansiklopedisi* (Ankara: TDV Yay., 2003), 27/352-357.

<sup>53</sup>Osmanlıda Medrese ve Camilerde halka açık ders verme yetkisine sahip müderrislik unvanlığı, tebliğ görevlerinde bulunma ve devlet ricâline dua etme vazifeliğidir. Mehmet İpşirli "Dersiam", *Türkiye Diyanet Vakfı İslâm Ansiklopedisi* (İstanbul: TDV Yay., 1984), 9/185.

<sup>54</sup>Ömer Rıza Kehhale, *Mu'cemü'l-Müellifin terâcimi müsannifi'l-kütübi'l-arabiyye* (Beyrut: y.y., 1994), 2/247-248; Mehmet Süreyya, *Sicil-i Osmanî* (Konya: Tarihi Vakf Yurt Yay, 1996), 1/268.

<sup>55</sup>Ali el-Mansûrî, Fatih Kütüphanesi, nr. 30/36 1a.

<sup>56</sup>Öge, *Yusuf Efendizâde'nin Kıraat İlmindeki Yeri*, 57.

etmiştir. Ali el Mansûrî 1128 yılında Sultan Ahmed Camii'nin Şeyhü'l-kurrallığına<sup>57</sup> tayin edilmiştir.<sup>58</sup> Bu görevi yerine getirirken (1134/1722) yılı muharrem ayının on birinci günü sabahı vefat etmiştir.<sup>59</sup> Ayasofya Camii'nde ikinci namazını müteakip cenaze namazı kılınan Ali el-Mansûrî Üsküdar'da bulunan sultan haremlığının karşısına harmanlığın alt tarafındaki mezarlığa defnedilmiştir.<sup>60</sup>

Ali b. Süleyman el-Mansûrî'nin Mısır'daki ilim hayatı ve el-Ezher'deki müderrisliği dışında fazla bir bilgiye sahip değiliz, kendisinin büyük bir âlim olduğunu okuduğu hocalar, yazdığı kitaplar ve okuttuğu derslerden anlaşılmaktadır.

## 2. 1. Hocaları

Ali b. Süleyman el-Mansûrî on yaşında Kur'an-ı Kerîm'i ezberledikten sonra Mısır'ın önemli ilim merkezlerinden olan el-Ezher'de sarf, nahiv, hadis, kıraat gibi ilimleri tahsil etmiştir.<sup>61</sup> Ali el-Mansûrî'nin öğrencilik yılları Mısır'da geçmiş, özellikle kıraat alanının temel taşlarından Ebu'l Azâ'im Sultan b. Ahmet b. Seleme b. İsmail el-Mezzâhî<sup>62</sup> (ö. 1075/1664), Ali b. Nûreddîn Ali eş-Şebrâmellisî<sup>63</sup> (ö. 1087/ 1676) gibi âlimlerden kıraat ilmi almıştır. Ali el-Mansûrî Mısır'ın Şeyhu'l-kurrası el-Mezzâhî'den Şatıbiyye tarîkini, *Dürre ve Tayyibetü'n-neşr'i* okumuştur.<sup>64</sup> el-Mezzâhî'nin öğrencileri olan Büyük Muhammed diye tanınan Muhammed Mevlâ ile Küçük Muhammed diye meşhur olan Muhammed Mağribî'den Şatıbiyye tarîkini ve *Dürre* isimli kitapları okumuştur.<sup>65</sup> Yine aynı şekilde hocasının hocası olan eş-

<sup>57</sup> Şeyhü'l-Kurrallık makamı yerel bir makamdır. Sorumlu olduğu alan salâtin camileri, Medrese ve Darü'l-Kurralardır. (bk. Yusuf Alemdar, *Osmanlıda Darü'l-Kurra müessesesi ve kıraat öğretimi* (Ankara: Ankara Üniversitesi, Sosyal Bilimler Enstitüsü, Doktora Tezi, 2003), 140.

<sup>58</sup> Ali el-Mansûrî, Fatih Kütüphanesi, nr. 30/36 1a; Öge, "Yusuf Efendizâde'nin Kıraat İlmindeki Yeri", 57.

<sup>59</sup> Ali el-Mansûrî, Fatih Kütüphanesi, nr. 30/36 1a.

<sup>60</sup> Ali el-Mansûrî, Fatih Kütüphanesi, nr. 30/36 1a; Ahmet Gökdemir, "Osmanlı Kıraat Eğitiminde Tarikler, Meslekler ve Mesleklerin Temel Eserleri", *FSM İlmî Araştırmalar İnsan ve Toplum Bilimleri Dergisi*, 13 (2019), 91-123.

<sup>61</sup> Ali el-Mansûrî, Fatih Kütüphanesi, nr. 30/36 1a.; Ali b. el-Mansûrî, *İcâzetnâme* 97a.; Gökdemir, "Ali b. Süleyman el-Mansûrî ve Osmanlı İlim Dünyasına Katkıları" 116-117.

<sup>62</sup> İlyas b. Ahmed Hüseyin el-Birmâvî, *İmtâ'u'l-fuzalâ bi terâcimi'l-kurrâ*, Muhammed Temim (Beirut: Daru'n-Nedve el-Âlemiyeye, 2000), 2/135-136.

<sup>63</sup> Birmâvî, 231-234.

<sup>64</sup> Ali el-Mansûrî, *İcâzetnâme*, 97a.; Gökdemir "Ali b. Süleyman el-Mansûrî ve Osmanlı İlim Dünyasına Katkıları", 116-117.

<sup>65</sup> Ali el-Mansûrî, Fatih Kütüphanesi, nr. 30/36 1a.; Gökdemir, "Ali b. Süleyman el-Mansûrî ve Osmanlı İlim Dünyasına Katkıları", 116-117.

Şebrâmellisî'den *Tayyibe* okumuştur. Daha sonra Muhammed el-Bekârî' den (ö. 1104/1692) *Şatıbiyye*, *Dürre* ve *Tayyibetü'n-neşrî* okuyarak kıraati tüm tarîkleriyle öğrenmiştir.

Ali b. Süleyman el-Mansûrî'nin kıraat ilmi dışında islamî ilimleri tedris ettiği diğer hocaları ise şunlardır: Ebû Abdillâh Şemsüddîn Muhammed b. Alâuddîn el-Bâbilî (ö. 1077/1666), Ebû Muhammed (Ebü'l-Ferec), Abdüsselâm b. İbrâhim b. İbrâhim el-Lekânî (ö. 1078/1668), Ahmed b. Ahmed el-Acemî el-Vefâî el-Mısırî (ö. 1086/1675), Mansûr et-Tûhî (ö. 1090/1679), Yahyâ eş-Şâvî (ö. 1096/1685) ve Ahmed b. Şemsüddîn 'ale'l-Mısırî el-Beşbişî eş-Şâfiî gibi (ö. 1096/1685)<sup>66</sup> alimlerden diğer islamî ilimleri tedris etmiştir.

## 2. 2. Öğrencileri

Ali el-Mansûrî'nin kaleme aldığı eserlerden ve icazetnâmelerden hareketle onun medreselerde kıraat ilminin yanında tefsir, hadis, sarf, nahiv ve aruz ilimlerini de okuttuğu düşünülebilir. Öğrencisi Hasan b. Ahmed'e yazdığı icâzetnâmede *Kâdı İyâz'ın eş-Şifası* ile *eş-Şatıbiyye*, *ed-Dürre* ve *Tayyibe* gibi eserleri görürüz.<sup>67</sup>

Ali el-Mansûrî pek çok talebe yetiştirmiştir. Onlardan bazıları; Köprülüzâde Fâzıl Ahmed Paşa (ö. 1087/1676), Köprülüzâde Nûman Paşa (ö. 1131/1719)<sup>68</sup>, Abdullah b. Muhammed b. Sâlim el-Basrî (ö. 1134/1722), Hasan b. Ahmed (ö. 1136/1723), Paşa İmam Hasan Efendi (ö. 1136/1723-24), Mustafa b. Abdurrahman b. Muhammed el-İzmîrî (ö. 1154/1741), Hüseyin b. Hüseyin Murâd el-Erzurûmî (ö. 1163/1750), Abdullah Hilmî Yûsuf Efendizâde (ö. 1167/1754), Köprülü Abdullah Paşa (ö. 1171/1758) ve Ahmed Hicâzî (?)dir.<sup>69</sup>

## 2. 3. Eserleri

Ali el-Mansûrî birçok alanda eser vermiş bir âlimdir. *Tahrîru't-turuk ve'r-rivâyât min tarîki Tayyibetü'n-Neşr*, *Hallü mücmelâtî't-Tayyibe*, *Risâletü'r-reddiyye fî Risâlei İbn Ğanem*, *Reddü'l-ilhâd fî'n-nutki bi'd-dâd*, *Risâle fî mes'eleti'l-ân*, *Risâle fî's-suâl ve'l ecvibe*. *Risâle fî beyâni evcühî't-tekbîr fî'l-hatm* onun kıraat ilmiyle ilgili yazmış olduğu eserleridir. Ali el-Mansûrî, kıraat ilminden ayrı Arap diline ait *Ferâidü'l-vefiyye bi-zikri mâ lem tahvîhi'l-*

<sup>66</sup>Gökdemir, "Ali b. Süleyman el-Mansûrî ve Osmanlı İlim Dünyasına Katkıları", 114.

<sup>67</sup>Ali el-Mansûrî, Fatih Kütüphanesi, nr. 30/36 1a.; "Ali b. Süleyman el-Mansûrî, *İcazetnâme*, 97a.

<sup>68</sup>Öge, *Yusuf Efendizâde'nin Kıraat İlmindeki Yeri*, 44.

<sup>69</sup>Gökdemir, "Ali b. Süleyman el-Mansûrî ve Osmanlı İlim Dünyasına Katkıları", 120-121.

*Elfiyye*(Nahiv ilmine dâir),*Şerhu Ferâidi'l-vefiyye bi-zikri mâ lem tahvihi'l-Elfiyye, fîl-elfâzi'l-müenneseti's-semâ'iyye*<sup>70</sup> *Urcûzetü'n-nasriyye*, ve Siyer ilmine ait *Risâle fî ahvâli'n-Nebî ve'l-'aşereti'l-mübeşşere* adlı eserleri telif etmiştir.<sup>71</sup>

### 3. ALİ EL-MANSÛRÎ'NİN TAHRÎRÂT İLMİNE ETKİSİ

Ali b. Süleyman el-Mansûrî, yaşadığı dönem olan on birinci asrın ortalarından on ikinci asrın ilk yarısına kadar ki sürede önce Mısır,<sup>72</sup>daha sonra Anadolu coğrafyasında Kur'ân ilimlerine geniş hizmetler sunmuştur. Kıraat ilminin temel eserlerini, İbnü'l-Cezerî'nin kıraat silsilesinde ilk halkalarda yer alan hocalardan müşafehe yoluyla alıp Anadolu topraklarında Kur'an ilimlerinin yayılmasında önemli katkıları olmuştur. Ali el-Mansûrî başarılı bir eğitim-öğretim faaliyetinin yanı sıra, verimli bir telif faaliyetini de gerçekleştirmiştir. Öte yandan hem Mısır vezirleri, hem Osmanlı sadrazamları yanında itibarlı bir kişi olan Ali el-Mansûrî, her iki İslam ülkesinde de devlet adamları nezdinde itibar kazanmış, Osmanlı devletinde üstün görevlerde bulunup çalışmalarına geniş destek bulmuştur.

Geçmiş asırlardan kendisine nakledilen Kırâat ilmini, tenkîdî bir süzgeçten geçiren Ali el-Mansûrî, İbnü'l-Cezerî'nin yolundan giderek kıraat ilminde tahrîrât çalışmasıyla ve Mısır tarîkinin islam beldelerinde yaygınlık kazanmasında rol oynayarak kıraat ilmini kendinden sonrakilere aktarılmasına ve Kur'ân-ı Kerîm tilâvetinin doğru okunup, düzgün öğretilmesine büyük hizmetler vermiştir.<sup>73</sup> Ali el-Mansûrî aynı zamanda Mısır tarîkinin ülkemizde yaygınlık kazanmasına öncülük etmesi yönüyle kıraat ilmi açısından son derece önemli bir kişidir. Tahrîrât ilmine dair yazmış olduğu *Tahrîru't-turuk* isimli eseri de kıraat ilminin temel konularını içermektedir. Ali el-Mansûrî'nin İslam dünyasına bıraktığı bu eser, kıraât ilmiyle ilgili önemli konulardan olan tahrîrâta dair olması bakımından İbnü'l-Cezerî'den sonra alanında ilk olma özelliğine sahiptir. Ali el-Mansûrî'nin bu eseri, kıraât ilminin önemli kaynaklarından birisi olarak kabul edilmiş ve kendisinden sonraki dönemlerde yapılan tahrîrât çalışmalarına kaynaklık etmiştir. Kendisinden sonra tahrîrât ilmiyle ilgili yapılan telif çalışmalarında bu eserin etkisinden bahsetmek mümkündür. Bunun en güzel örneği, tahrîrât alanında eserler

<sup>70</sup>Zirikli, *el-A'lâm*, 5/104.

<sup>71</sup>Bu eseri bulunmamaktadır.

<sup>72</sup>Ahmet Gökdemir, "Kıraat Eğitiminde Ali b. Süleyman el-Mansûrî Öncesi Mısır Tarikinin Arka Planı: Biyografik Bir İnceleme", *Marîfe: Dini Araştırmalar Dergisi [Bilimsel Birikim]*, 18/1 (2018), 177-192.

<sup>73</sup>Gökdemir, "Kıraat Eğitiminde Ali b. Süleyman el-Mansûrî Öncesi Mısır Tarikinin Arka Planı: Biyografik Bir İnceleme", 177-192

yazan Mustafa el-İzmirî, Yusuf Efendizâde gibi âlimlerin Ali el-Mansûrî'nin talebeleri olmasıdır. Bu isimler tahrîrât ilmini Ali el-Mansûrî'den tahsil etmişler ve ondan sonra tahrîrât geleneğinde yeni ufuklar açmışlardır.

Ali el-Mansûrî'nin kıraat ilmindeki silsilesi İbnü'l-Cezerî'ye kadar gitmektedir. İbnü'l-Cezerî'ye kadar Ali el-Mansûrî'nin kıraat ilmindeki silsilesi şu şekildedir.<sup>74</sup> İbnü'l-Cezerî (ö. 833/1429)-Ebü'l-Kasım Muhammed b. Muhammed en-Nüveyrî (ö. 857/1453)-Burhaneddin el Gilgili (ö. ?)-Zekerıyya el-Ensarî (ö. 926/1520)-Nâsiruddin et-Tablavî (ö. 966/1562)-Şehazetü'l Yemânî (ö. 1050/1640)-Seyffettin b. Atâullah el-Fazalî (ö. ?)-Ahmed b. Abdülhak es-Simbâdî (ö.966/1582)-Muhammed el-Bakarî (ö. 1111/1699)-Nureddîn Ali eş-Şebrâmellisî (ö. 1087/ 1676)- Muhammed Mağribî (küçük)-Muhammed Mağribî (büyük) (ö. ?)- Sultan el-Mezzâhî (ö. 1075/1664)- Ali b. Süleyman el-Mansûrî (ö. 1134/1721) dir. Bu bilgilerden sonra tahrîrâtla alakalı kaleme aldığı *Tahrîru't-turuk ve'r-rivâyât min tarîki Tayyibeti'n-Neşr* adlı eserine geçelim.

#### **4. TAHİRÛT-TURUK VE'R-RİVÂYÂT MİN TARİKİ TAYYİBETİ'N-NEŞR İSİMLİ ESER**

Yaşadığı dönemin Şeyh'ül Kurra'sı "Medresetü'l-Mansûrî" olarak vasıflandırılan Ali el-Mansûrî, hicrî XI. asra gelinceye kadar kıraat ilmiyle ilgili telif edilmiş eserlerden haberdar olması ve önceki dönemlere ait bilgiyi düzenli bir şekilde sunması açısından da önem taşımaktadır.

*Tahrîru't-turuk ve'r-rivâyât min tarîki Tayyibeti'n-Neşr* kıraat imine ait telif edilmiş öteki eserlerden farklıdır. Ali el-Mansûrî yaşadığı dönemde tahrîrât ilmine dair bu meşhur eserini yazmak suretiyle bu alana insanların ilgisini çekmiştir.

Diğer eserler bir bilgi aktarımı yaparken bu eser bilgidan ziyade kaynak ve tarîk aktarımı yapmaktadır. Ama bu eser bir tabâkat kitabı da değildir. Başlı başına kendine has özellikleri bulunan bir çalışmadır. Eserde Kur'an'daki bütün ayetler konu edinmemiştir. Sadece bazı ayetlerde mevcut olan ihtilafli meselelere yönelik özel durumları olan vecihler açıklanmış, bazen de bir ayetin hepsi değil sadece bir kısmı izah edilmiştir. Yani bu eser aşere veya takrîb vecihlerini gösteren bir sûret de değildir. Bu eser ferşü'l-huruf'la alakalı bir çalışma da değildir. Burada önemli olan ilgili vecihlerin hangi kaynak eserlerden geldiği ve kimler tarafından nakledildiğinin izah edilmesidir. Bu

<sup>74</sup>Ali b. Süleyman el-Mansûrî, *Tahrîru't-turuk ve'r-rivâyât min tarîki Tayyibeti'n-Neşr*, Süleymaniye kütüphanesi, Mustafa b. Hasan b. Yakup'un İstinsah ettiği, Ali el-Mansûrî'nin talebesi Hasan b. Ahmed'e verdiği İcazetnâme, Reşit Efendi, nr. 23: 97a.

nedenle bu eser diğer kıraat alanına dair yazılmış eserlere göre farklılık göstermektedir.

Ali el-Mansûrî'nin *Tahrîru't-turuk ve'r-rivâyât min tarîki Tayyibeti'n-Neşr* adlı bu eseri birçok kütüphanede farklı isimlerle mevcuttur. Hacı Selim Ağa Kütüphanesi 000005 numara *Risale Tetealleku bi-Kıraati Ba'dil-Ayat min tarîki Tayyibe* ismiyle, Süleymaniye Ktp. 000043 ve 000053 numaralarda *Tahrîru't-turuk ve'r-rivâyât fi ba'zi'l-âyâti min tarîki* ismiyle, yine Süleymaniye Kütüphanesi Bağdatlı Vehbi Bölümü 002093 Numara *Risale fi mes'eleti vucûhi kırâti'l-Aşr* ismiyle, aynı bölümde *Risale Fî-mâ yetealleku bi-bazi'l-ayât min tarîk* ismiyle, Süleymaniye Kütüphanesi Fatih Bölümü nr. 30/36 Numarada Ali b. Süleyman el-Mansûrî, *Tertîbü'l-kırâ'ât* ismiyle, Kütahya Vahit Paşa Kitaplığı 000460 numara *Risale Fî'l-kıraati'l-aşr* ismiyle, Trabzon İl Halk Kütüphanesi 000371 numara *Zübdetü Tayyibeti'-Neşr* ismiyle ve Erzurum İl Halk Kütüphanesi 38192 no 2004 demirbaş numarasıyla *Mürşidü Tâlebe* adı altında kayıtlı, Yunanistan'ın Rodos adasındaki kütüphanede RDR1512 numarada *Risale fi beyani vucûhi'l-lâmi't-ta'rif ma'hazi's-şâtıbiyye* ismiyle bizim ulaşabildiğimiz eserlerdir. Eserlerin hepsi birbirinden şekil olarak farklıdır. Fakat içerik olarak hemen hepsi birbiriyle uyumlu ve tamdır.

## 5. ESERDE GEÇEN UYGULAMALARDAN ÖRNEKLER

Bakara sûresi 4. ayeti kerimesi Kâlûn (220/835)'a göre dört vecih olarak uygulamıştır. İsmi sayılan eserlerde rivâyet edildiğine göre Kalûn, 1. ve 2. vecihlerdeki meddi munfasılları kasr<sup>75</sup>ile 3. ve 4.vecihlerdeki meddi munfasılları med<sup>76</sup> ile okumuştur. Ayeti kerimedeki cemi zamirlerini sıla<sup>77</sup> ve iskan<sup>78</sup> ile okumuştur.

<sup>75</sup> Hapsetme, kısa olma gibi anlamlara gelen kasr kıraat ilminde med harfine ziyade etmeden tabii (asli) med üzere bırakmaya denir. Bk. Muhammed İbrahim Cermî, *Mucemü Ulûmi'l-Kur'an* (Dimeşk: Darû'l-Kalem, 2001), 224.; Nihat Temel, *Kıraat ve Tecvid İstilahları* (İstanbul: İFAV, 2018), 101; Muhsin Demirci, *Tefsir Terimleri sözlüğü* (İstanbul: İFAV, 2017,)149-150.; Koyuncu, *Kıraat İlmî*, 167; Yaşar Akaslan, "Kıraat ilmi sistematüğinde usul kavramları", *Samsun Ondokuz Mayıs Üniversitesi İlahiyat Dergisi*, 43 (2017), 232.

<sup>76</sup> Uzatmak ve çekmek gibi anlamlara gelen med harfi med olan vav, ya ve elifin uzatılmasıdır. Kıraat ilminde Meddi bedel, Meddi ta'zim ve Meddi tebrîe gibi hususları doğurmaktadır. Bk Muhammed İbrahim Cermî *Mucemü Ulûmi'l-Kur'an*, 249-264; Temel, *Kıraat ve Tecvid İstilahları*, 113; Koyuncu, *Kıraat İlmî*, 168.

<sup>77</sup> Lügatte ulaşmak, geçmek, yetişmek anlamlarına gelen sıla ıstılahta, öncelikle müfret müzekker gaib zamiri hareketine uygun bir med ile uzatarak telaffuz etmeyi bildiren bir kavramdır. Bk. Muhammed İbrahim Cermî, *Mucemü Ulûmi'l-Kur'an*, 254; Temel, *Kıraat ve Tecvid İstilahları*, 147; Koyuncu, *Kıraat İlmî*, 170.

<sup>78</sup> Sakin kılma anlamına gelen iskân, kıraat dilinde tilavet edilen kelimenin son harfini vakf yapmak suretiyle harekeden uzaklaştırmaktır. Temel, *Kıraat ve Tecvid İstilahları*, 93; Demirci, *Tefsir Terimleri sözlüğü*, 112. Bk. Koyuncu, *Kıraat İlmî*, 165.

وَالَّذِينَ يُؤْمِنُونَ بِمَا أُنزِلَ إِلَيْكَ وَمَا أُنزِلَ مِنْ قَبْلِكَ وَبِالْآخِرَةِ هُمْ يُوقِنُونَ

قصر قصر إسكان لأبي نسيط من كتاب الكافي

لابن شريح والشاطبية، وللحواني من تلخيص ابن بليمة والتجريد، قرأ به ابن الفخام على ابن نفيس والفراسي والمالكي من طريق الحلواني، وهو لأبي العز وصاحب المبهج وجمهور العراقيين من الطريقتين

قصر قصر صلة لأبي نسيط من الشاطبية

والتيسير، وللحلواني من الهداية والتلخيص ابن بليمة والتبصرة لمكي، وبه قرأ الداني على أبي الفتح من الطريقتين، وهو لجمهور العراقيين من الطريقتين

مد مد إسكان لأبي نسيط من التيسير

والشاطبية، وبه قرأ الداني على أبي الحسن ابن غلبون، فكذا هو من تذكرته ومن الهداية والتبصرة والكافي والكمال، وبه قرأ صاحب التجريد على ابن نفيس من طريق أبي نسيط، وكذا من إرشاد عبد المنعم وتلخيص ابن بليمة لأبي نسيط ومن طريق أبي نسيط أيضاً، وللحلواني من غاية أبي العلاء والتذكار

مد مد صلة لأبي نسيط من تلخيص

ابن بليمة والتبصرة والشاطبية، وللحلواني فقط من كامل الهدلي، ولأبي نسيط والحلواني من غاية أبي العلاء والتذكار، انتهى

Bakara suresi 4, ayeti kerimesini imam Hamza vakf halinde dört vecih olarak okumuştur. İsmi sayılan eserlerde rivayet edildiğine göre 1. ve 2. vecihlerdeki meddi munfasılları med ile 3. ve 4. vecihlerdeki meddi



munfasılları med sekti ile okumuştur. Vakf halinde imam Hamza'nın "ta-i marbutalı" bir kelimeyi feth<sup>79</sup> ve imâle<sup>80</sup> ile okuyuşlarını almıştır.

وَعَلَىٰ أَبْصَارِهِمْ غِشَاوَةٌ (وَقَفًّا لِحَمْزَةِ أَرْبَعَةِ أَوْجِهٍ)

مد ————— فتح ————— مذهب للجمهور

مد ————— إمالة ————— طريق أبي القاسم الهذلي في الكامل لم يَخُكْ عن حمزة فيه خلافاً، بل جعله كالكسائي،

ورواه أبو العزّ القلانيسي والحافظ أبو العلاء وابن سوار وغيرهم من طريق النهرواني،

إلا أن ابن سوار خصّ به رواية خلف، ولم يخصّ غيره، وحكى ذلك أبو عمرو والداني

في جامعه عن حمزة من رواية خلف وخلاد

السكت على المد ————— فتح ————— وهو مذهب الحافظ أبي العلاء الهمداني صاحب الغاية الاختصار لحمزة وصاحب

التجريد من قرائته على عبد الباقي في رواية خلاد، وهو أيضاً عن حمزة مذهب

أبي بكر الشدائي، وبه قرأ سبط الخياط على الشريف أبي الفضل عن الكارزيني عنه.

السكت على المد ————— إمالة ————— من الكامل وغاية أبي العلاء

Bakara sûresi 27. ayetini imam Verş (ö. 197/812)'in tarîklerinden Ezrak beş vecih okumuştur. İsmi sayılan eserlerde rivayet edildiğine göre "zil yalı" olan özel kelimeler meddi bedel ile aynı ayette gelirse farklı med uygulamalarıyla beraber feth ve beyne vecihleri<sup>81</sup> vardır. Buna göre Verş, 1,2,3, vecihlerde feth, 4, ve 5, vecihlerde beyne ile uygulamıştır.

<sup>79</sup> Fetih kelimesi lügatte açmak, geniş olmak gibi anlamlara gelir. İstilahta ise okuyucunun okurken ağzını açmasına fetih denmektedir. Bk. Muhammed İbrahim Cermî, *Mucemü Ulûmi'l-Kur'an*, 75. Koyuncu, *Kıraat İlmî*, 161.

<sup>80</sup> Lügatte bir şeye yönelme, bir tarafa çekme, uzatma gibi anlamlara gelen imâle istilahta fethayı kesraya; elif harfini de ya harfine meylettirerek okumaktır. Bk. Cermî *Mucemü Ulûmi'l-Kur'an*, 52-57.; Temel, *Kıraat ve Tecvid İstilahları*, 91; Koyuncu, *Kıraat İlmî*, 164.

<sup>81</sup> İmâleyi suğra ve imâleyi mutevassita da denilen beyne, fetha harekeyi fetha ile kesra arasında meylederek okumaktır. Diğer adı da beyne beyne dir. Bk. Cermî, *Mucemü Ulûmi'l-Kur'an*, 102; Temel, *Kıraat ve Tecvid İstilahları*, 91; Koyuncu, *Kıraat İlmî*, 159.

فَتَلَقَّى آدَمُ مِنْ رَبِّهِ كَلِمَاتٍ (للأزرق خمسة أوجه)

فتح-قصر ————— من التذكرة والتلخيص ابن بليمة والشاطبية، واختيار مكّي فيما حكاه عنه الفارسي،  
وبه قرأ الداني عن ابن غلبون، وهو لأبيه أبي الطيب بن غلبون كما ذكره شيخنا سلطان

فتح-توسط ————— من تلخيص ابن بليمة وجامع البيان والوجيز ولمكّي فيما حكاه عنه أبو شامة

فتح-طول ————— من الهادي والتجريد والمنتهى والكامل والمنظومة الخصري

بين بين-توسط ————— من التيسير وجامع البيان، وبه قرأ الداني على فارس وابن خاقان

بين بين-طول ————— من المجتبى والعنوان وكامل الهذلي

وَإِذْ قَالَ مُوسَى لِقَوْمِهِ إِنَّ اللَّهَ يَأْمُرُكُمْ ...

- ١- فتح - قصر - بالهمز-إس - لأبي عمر ابن سوار وأبو العلاء وسبط الخياط
- ٢- فتح - قصر - بالهمز-إختلاس- من العنوان للدوري، ومن المبهج والمستنير للسوسي
- ٣- فتح - قصر - بالهمز-حركة - لابن سوار عن ابن مجاهد
- ٤- فتح - قصر - بالبدل-إس - لابن سوار وأبو العزّ
- ٥- فتح - قصر - بالبدل-إختلاس- لابن مجاهد وعن السوسي من العنوان والمستنير والمبهج
- ٦- فتح - قصر - بالبدل-حركة - لابن سوار والقلاسي عن ابن مجاهد
- ٧- فتح - مد - بالهمز-إس - من المبهج وغاية أبي العلاء
- ٨- فتح - مد - بالهمز-إختلاس- لابن مجاهد عن أبي عمرو ومن المبهج للسوسي
- ٩- فتح - مد - بالهمز-حركة - لابي العلاء عن الورّاق عن ابن فرح
- ١٠- فتح - مد - بالبدل-إس - لابي العلاء وسبط الخياط
- ١١- فتح - مد - بالبدل-إختلاس- لابن مجاهد عن أبي عمرو ومن المبهج للسوسي
- ١٢- فتح - مد - بالبدل-بالرفع - لأبي العلاء عن الحمّامي وعن الورّاق
- ١٣- بين بين - قصر - بالهمز-إس - للدوري من قراءة الداني على أبي الفتح عن قرائتي على عبد الباقي بن الحسن عن ابن مجاهد، وهو لأبي عمرو ومن غاية أبي العلاء وغاية ابن مهرا
- ١٤- بين بين - قصر - بالهمز-إختلاس- إختيار ابن مجاهد عن أبي عمرو وهو عن الدوري للداني من قرائته على فارس عن السامري وهو من الشاطبية أيضًا
- ١٥- بين بين - قصر - بالهمز-حركة - للدوري من غاية أبي العلاء
- ١٦- بين بين - قصر - بالبدل-إس - للسوسي من الشاطبية، وبه قرأ الداني على شيخه أبي الفتح وأبي الحسن وغيرهما، وهو في الكافي والهادي والهداية والتبصرة والتلخيص عن أبي عمرو ولأبي العلاء
- ١٧- بين بين - قصر - بالهمز-إختلاس- إختيار ابن مجاهد لأبي عمرو، وهو عن السوسي للداني عن فارس عن السامري وعن الدوري من التبصرة

وَإِذْ قَالَ مُوسَى لِقَوْمِهِ إِنَّ اللَّهَ يَأْمُرُكُمْ ...

- ۱۸— بين بين — قصر — بالهمز-حركة — للدوري من غاية أبي العلاء
- ۱۹— بين بين — مد — بالهمز-إس — للدوري من الشَّاطِئَةِ من قراءة الداني على الفارسي  
عن ابن أبي هشام وهو عن أبي عمرو، وللحافظ  
أبي العلاء الهمداني
- ۲۰— بين بين — مد — بالهمز-إختلاس — لإختبار ابن مجاهد وللدوري من الهادي والهداية والكافي  
والتلخيص وجمهور المغاربة
- ۲۱— بين بين — مد — بالهمز-حركة — لأبي العلاء
- ۲۲— بين بين — مد — بالبدل-إس — لأبي العلاء
- ۲۳— بين بين — مد — بالبدل-إختلاس — لابن مجاهد عن أبي عمرو، ولمكِّي عن الدوري
- ۲۴— بين بين — مد — بالبدل-حركة — لأبي العلاء عن ابن مجاهد.

Bakara sûresi 67. âyet-i kerimeyi imam İbn Âmir (ö. 118/736) 24 veçih olarak okumuştur. İsmi sayılan eserlerde geldiğine göre aynı şekilde “zil yalı” kelimeler med ile aynı ayette geldiğinde değişik uygulamaları vardır. Bu uygulamalarda ibdâl<sup>82</sup> ile okunan özel kelimelerdeki iskân, ihtilâs<sup>83</sup> gibi okuyuş vecihleri vardır. Bu yirmi dört veçhi tek tek izah etmiştir. موسى kelimesini 12. vücuha kadar feth ile 24. Vecihe kadar beyne ile okumuştur. Bunların karşılardaki ayetlerdeki med uygulamalarını da kasr ifadesiyle meddi tabi-i, med ifadesi ile meddi tabi-i üzerine ilave olunan ziyade medle okumuştur. “ يامرکم ” kelimesindeki “ ر ” ve “ ا ” elif’i ibdâl ve harekeyle, ibdâl iskânla, ibdâl ihtilâsla, uygulamalarını îzah etmiştir.

Konunun daha iyi anlaşılması açısından örneklendirecek olursak imam Ebû Amr’ın (ö. 154/771) tarîk silsilesi şu şekildedir.

<sup>82</sup> Lügatte değiştirmek, bir şeyi bir başkasının yerine koymak, gibi anlamlara gelen ibdâl, istilahta sakin bir hemzeyi makablinin harekesinin bir harfi medde çevirmektir. Eğer zamme ise vav’a kesre ise ya’ya çevirmektir. Bk. Cermî, *Mucemü Ulûmi’l-Kur’an*, 10. Temel, *Kıraat ve Tecvid İstilahları*, 84; Demirci, *Tefsir Terimleri sözlüğü*, 100; Koyuncu, *Kıraat İlmî Takrîb Usûlü*, 163.

<sup>83</sup> Bir şeyi elden kapmak, beyazla siyahı karıştırmak gibi anlamlara gelen ihtilâs istilahta, harekenin üçte birini gizleyerek telaffuz etmektir. Bazılarına göre ihfa veya harekeyi hızlıca ifade etme anlamlarına da gelir. Bk. Cermî, *Mucemü Ulûmi’l-Kur’an*, 15; Temel, *Kıraat ve Tecvid İstilahları*, 90; Demirci, *Tefsir Terimleri sözlüğü*, 116; Koyuncu, *Kıraat İlmî Takrîb Usûlü*, 164.

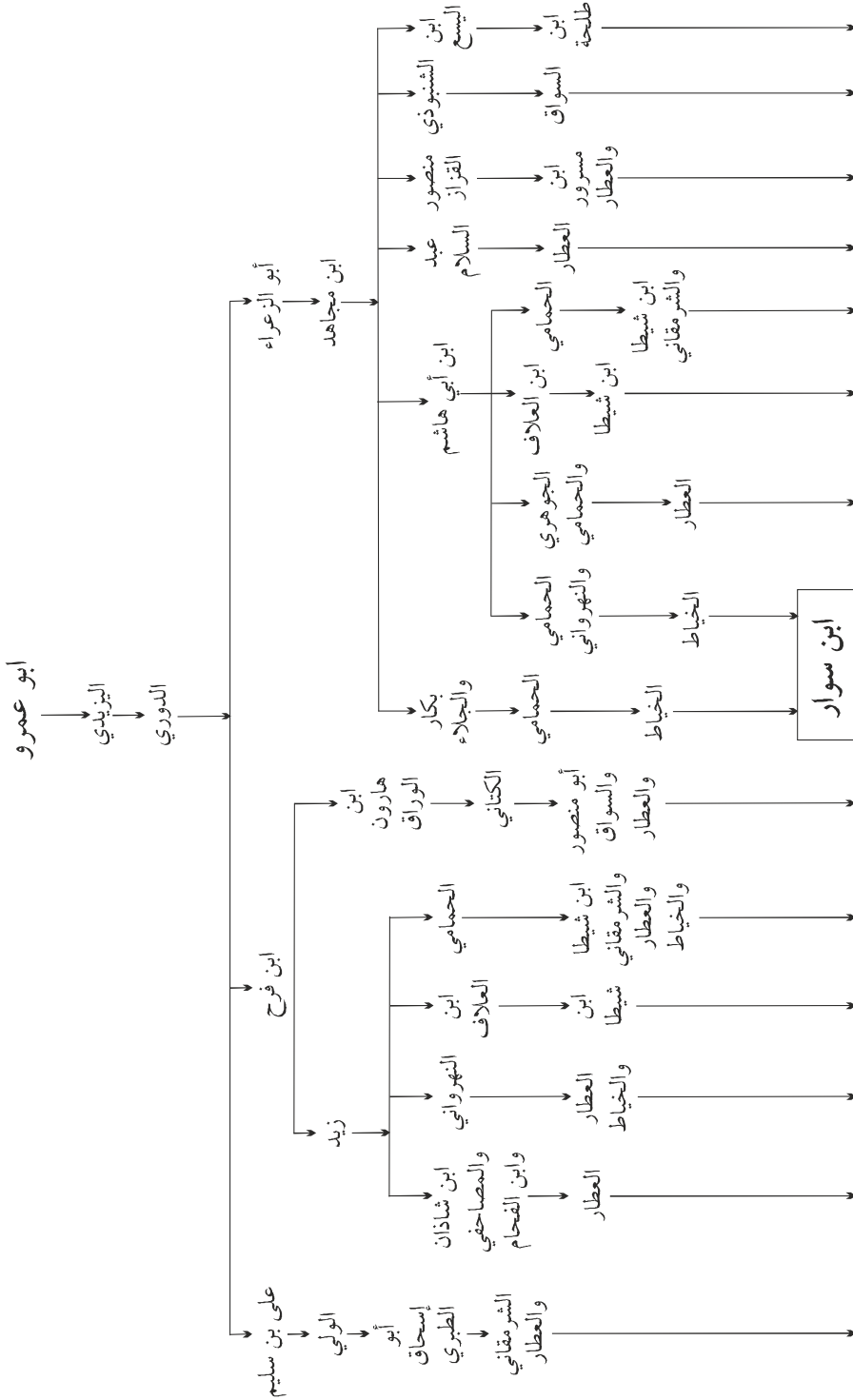

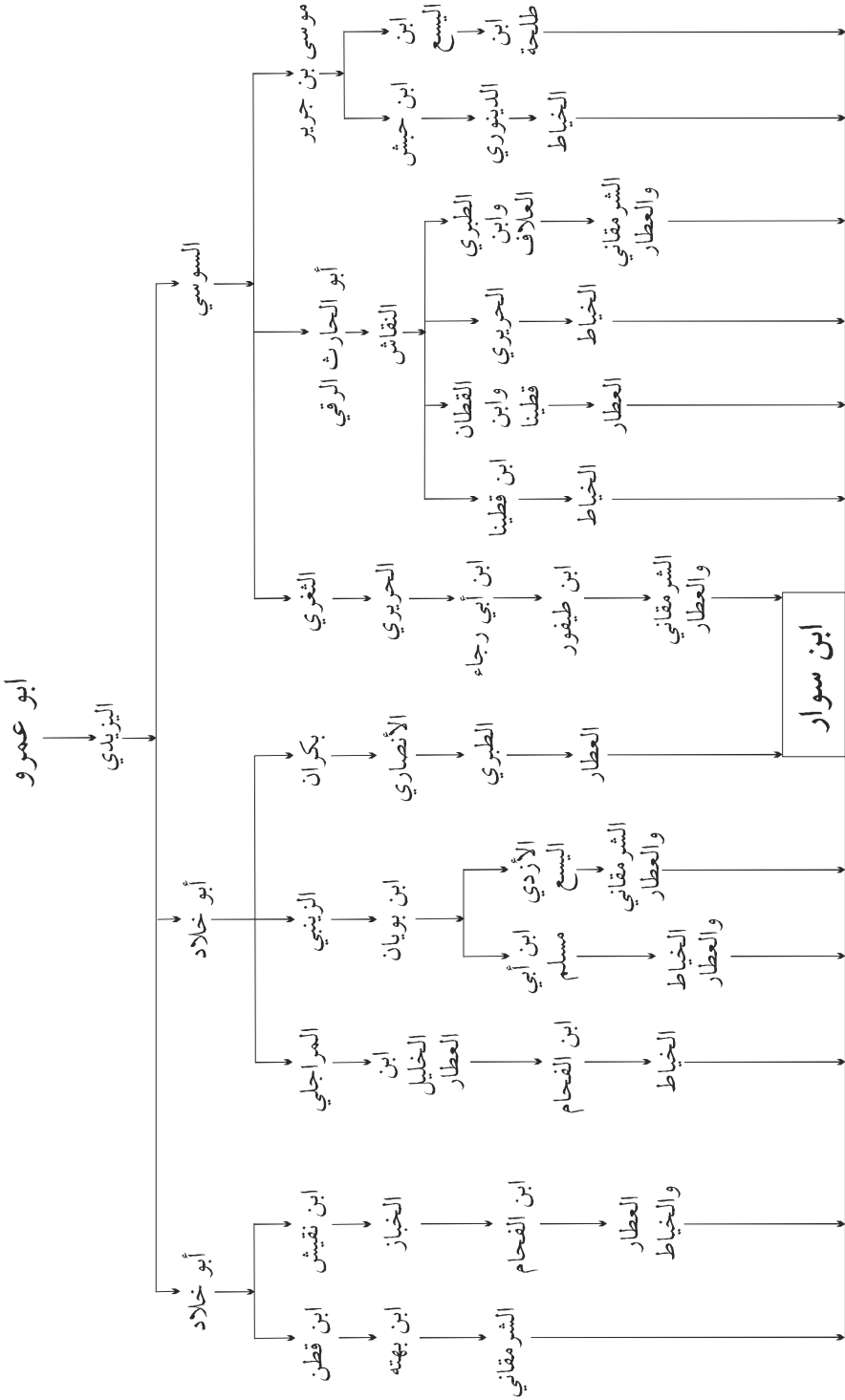



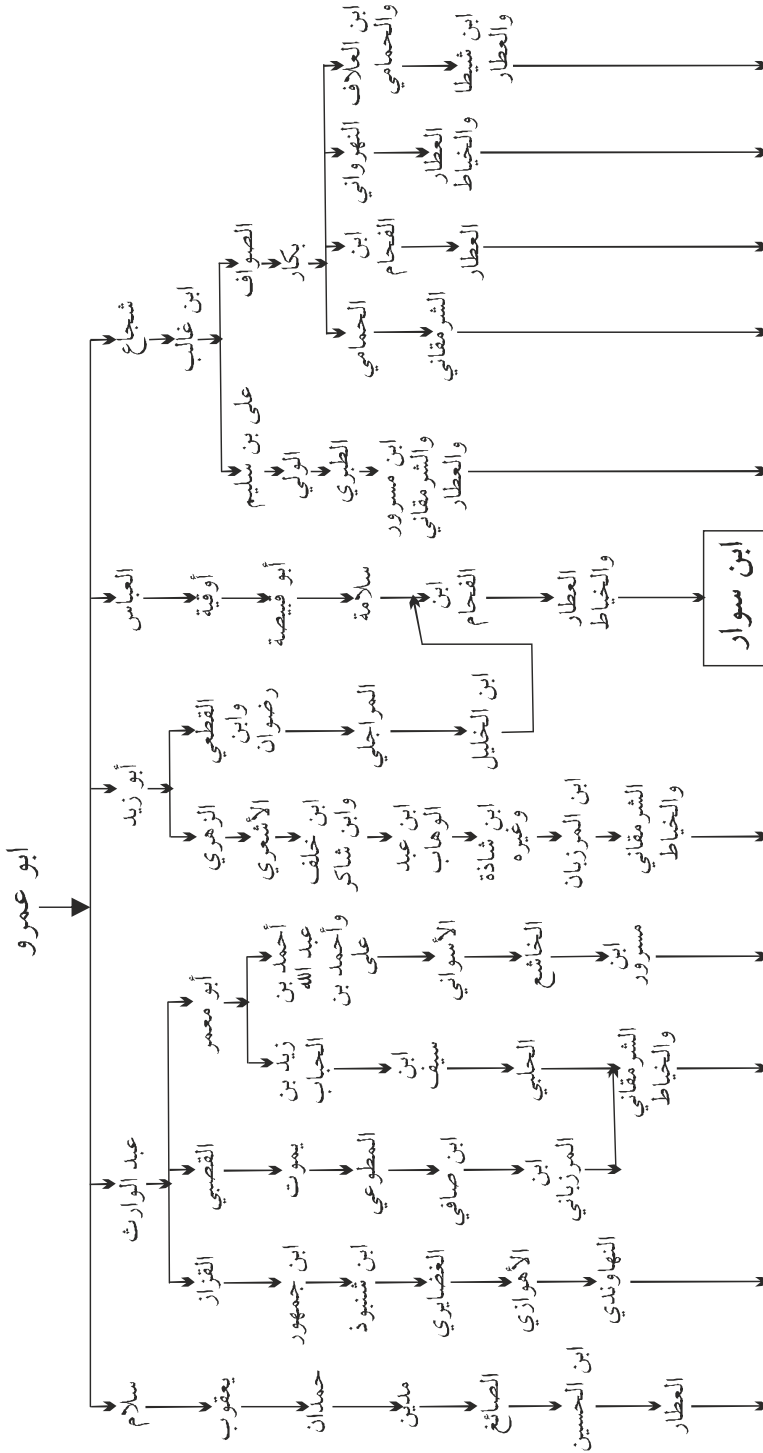



Tahrîrât ilmiyle ilgili yukarıdaki gösterilen vecihlerin diğer tahrîrât çalışmalarıyla birebir aynı olma zorunluluğu yoktur. Aralarında takdim, tehir, tercih ve terk gibi usûl farklılıkları olabilir. Bu durum o çalışmalarda başka vecihlerin tercih edilmiş olmasıyla ilgilidir.

Tahrîrât araştırmalarında iki temel husus göze çarpmaktadır. Bunlardan biri “Temel kaynak eserlerdeki bilgilerden kıraat imamlarının tercihlerini hangi kaynaklardan aldığını araştırmak”, diğeri ise “kıraat imamlarının tarîklerinin incelenmesidir”. Yukarıdaki gösterdiğimiz âyetlerin şeması ve Ebu Amr ‘ın tarîk silsilesini gösteren tablo konuyu bu bakış açısıyla açıklar niteliktedir.

## 6. ESERDE YARARLANILAN KAYNAKLAR

İbnü'l-Cezerî kendinden önceki telif edilen eserlerden otuz altı kaynağı inceleyerek<sup>84</sup> tahrîrât ilminin temellerini atmıştır. Ali el-Mansûrî ise *Tahrîru't-turuk adlı eserinde* yirmi altı eser kaynak eser olarak almıştır. Ayrıca İbnü'l-Cezerî sonrasında yaşamış olan Ebü'l-Abbas Şihabüddin Ahmed b. Muhammed b. Ebu Bekr el-Kastallanî'nin (ö. 923/1517) *Letaifü'l-işârat* isimli eserini kaynak olarak kitabında zikretmiştir.

Ali el-Mansûrî'nin *Tahrîru't-turuk ve'r-rivâyât min tarîki Tayyibeti'n-neşr'*inde istifade ettiği ana kaynak kitaplar kronolojik olarak şu şekildedir: Ebû Bekir Ahmed b. Hüseyin b. Mihrân'ın (ö. 381/992) *Kitâbü'l-Ğâye'si*, İbn Ğalbûn'un (ö. 399/1008) *Kitâbü't-Tezkira'sı*, Muhammed b. Ca'fer el-Huzâî'nin (ö. 408/1017) *Kitâbü'l-Münteha'sı*, Ebû Abdullah Muhammed b. Süfyân el-Kayrevânî'nin (ö. 415/1024) *Kitâbü'l-Hâdi'si*, Mekkî b. Ebî Tâlib'in (ö. 437/1045) *Kitâbü't-Tebşirası*, İbnü'l-Hüseyin b. İsmâîl b. Mûsâ (ö. 438/1019)'nin *Kitâbü'r-Ravdâ'sı*, Ebü'l-Abbâs Ahmed el-Mehdevî'nin (ö. 440/1048) *Kitâbü'l-Hidâye'si*, Ebû Amr Osman b. Saîd ed-Dânî'nin (ö. 444/1053) *Kitâbu Câmiu'l-beyân'ı*, yine ed-Dânî'nin (ö. 444/1053) *et-Teyşîr'i*, Ebû Alî Hasen b. İbrâhîm el-Ehvâzî'nin (ö. 446/1054) *Kitâbü'l-Vecîz'i*, Ebû Tâhir İsmâîl b. Halef el-Endelûsî'nin (ö. 455/1063) *Kitâbü'l-Unvân'ı*, Ali el-Hüzelî'nin (ö. 465/1072) *Kitâbü'l-Kâmil'i*, İbn Şüreyh-Ruaynî el-işbilî'nin (ö. 476/1084) *Kitâbü'l-Kâfi'si*, Tâhir Ahmed b. Ali el-Bağdâdî'nin (ö. 499/1105) *Kitâbü'l-Müstenî'i*, Hasen b. İbn Belîme'nin (ö. 514/1120) *Kitâbu Telhîsi'l-İbâra'sı*, İbnü'l-Fehhâm es-Sıkillî'nin (ö. 516/1120) *Kitâbü't-Tecrîd li-buğyeti'l-mürîd fi'l-kıraati's-seb'a* sı. Ebû Bekir b. Abdirrahmân'ın *Kitâbü't-Tecrîd'i*, Ebü'l-'Izz el-Kalânîsî'nin (ö. 521/1127) *Kitâbü'l-Kifâyeti'l-kübrâ'sı*,

<sup>84</sup> Maşalı, *Tarihi Temel Meseleleriyle Kıraat İlmî*, 88.

Abdurrahmân b. İsmâîl es-Safrâvânî el-Endelûsî (? )' nin *Kitâbü'l-İlân'ı*, Sıbtü'l-Hayyât Ebû Muhammed Abdullâh b. Alî'nin (ö. 541/1146) *Kitâbü'l- Mübhc'i*, Ebü'l-Kerem el-Mübârek b. el-Hasen eş-Şehrezûrî'nin (ö. 550/1156) *Kitâbü'l-Misbâh'ı*, Ebü'l-Kasım Firruh b. Halef eş-Şâtibî (ö. 590/1194)'nin eş-Şâtibiyye'si, İbn Yusuf es-Safrâvî el-İskenderî'nin (ö. 636/1242 ) *el-İ'lan bi'l-Muhtâr'ı*, Ebü'l-Kâsım b. Hıyâr b. Ahmed b. Amr et-Tarsûsî'nin (ö. ? ) *Kitâbü'l-Müctebâ'sı*, Ebü'l-Kâsım b. Ahmed b. Amr et-Taberî'nin (ö. ? ) *Kitâbü'l-Kifâye'si*.<sup>85</sup>

## SONUÇ

Kıraat ilmi tarihi sürecinde önemli dönüm noktaları vardır. Kıraat ilmini tam manasıyla anlayabilmek bu dönüm noktalarındaki şahısları ve görüşlerini bilmekle mümkün olur. İbn Mücahid gibi İbnü'l-Cezerî gibi Ali el-Mansûrî de kıraat ilmi tarihi içinde önemli bir konuma sahiptir. Kıraat ilminin öğretim metotlarından biri olan Mısır Tarikini anlama noktasında onun eserleri, alanın gelişmesine katkı sunduğu gibi Osmanlı kıraat eğitiminde de temel eğitim kitapları arasında kabul edilmiştir.

Tahrîrât ilmi kıraat disiplinde önemli bir alanı işaret eder. Genel olarak tahrîrât Kıraat imamlarının râvilerinden sonra gelen ve kıraat terminolojisinde “tarîk” diye isimlendirilen senet zincirlerinin, kıraat ilminin kaynak eserlerine müracaat edilerek sahih ve zayıflığının incelenmesi çalışmalarıdır. Bu inceleme esnasında kıraat rivâyetlerinin telfik gibi bir hatadan korunması ile caiz ve caiz olmayan kıraatler ortaya çıkarılması da sağlanmış olur. İbnü'l-Cezeri gibi Ali el-Mansûrî de tahrîrât geleneğini devam ettiren âlimler arasındadır.

Osmanlı Döneminde tahrîrât çalışmaları ile tanınan Yusuf Efendizâde ve Mustafa el-İzmirî gibi kıraat âlimleri İbnü'l Cezerî'nin *en-Neşr* isimli eserindeki bazı kıraat vecihlerine onay vermemişlerdir. el-İzmirî telif etmiş olduğu *İhtiâfû'l-berara bimâ sekete anhü'l aşera*, *Tahrîrû'n-neşr min tarîki'l-aşr* ve *Umdetü'l-irfân* isimli eserleriyle tahrîrâtta bulunurken başka kaynakları tercih etmiştir.

Bu süreç zamanla tahrîrât alanını ikiye ayırmıştır. Bunlardan birincisi İbnü'l-Cezerî'nin yolundan giden ruhsat ehli, ikincisi ayrı yol izleyen azîmet ehlidir. İlk olarak takrib tarîki uygulamasının ortaya çıkardığı kaynakları uygularken bazı yerlerde takdim, tehir, tercih ve terk gibi değişiklikler

<sup>85</sup> Koyuncu, “Yöntem ve Mahiyeti İtibariyle Kıraat ilminde Tahrîrât Geleneği:İbnü'l-Cezerî Özelinde Bir İnceleme”, 19.

yapılması neticesinde iki ekol oluşmuştur. Bazıları bu vecihlerin ihtiva ettiği kaynak eserlerin aktardıkları uygulamaların bütünü alıp ruhsat yolunu tercih etmiş, bazıları da hepsini seçme zorunluluğu olmadığı için ihtiyatlı olanı tercih ederek azîmet yönünü benimsemiştir.

Yusuf Efendizâde, Ali el-Mansûrî ve talebesi Mustafa el-Îzmirî tahrîrât çalışmasında İbnü'l-Cezerî'den sonraki dönemlerde diğer kıraat âlimleri içerisinde ön plandadır. Ali el-Mansûrî ve Mustafa el-Îzmirî'nin tahrîrât ilmi açısından benimsediği bu ekollerin kendi aralarında usûl farkları mevcuttur. Bütün ekollerin temel dayanağı İbnü'l-Cezerî'dir. Ali el-Mansûrî ruhsat ehlini benimsemiş, Mustafa el-Îzmirî ise azîmet ehlini tercih etmiştir.

*Tahrîru't-turuk* ve buna benzer telif edilen eserlerin, tarîkler ve meslekler yönünden birbirleriyle karşılaştırılarak ele alınması bu ilmin daha da zenginleştirilmesini sağlayacaktır. Ülkemizde olan İstanbul ve Mısır tarîki ve bu tarîklerin altında İtilâf, Atâullah, Sûfî ve Mutkin mesleklerinin tahlil edilmesiyle kıraat ilmi alanında bilgi birikimini ilgilileriyle paylaşmak kıraat ilmine yapılacak önemli katkılar arasında durmaktadır.

### KAYNAKÇA

Adıgüzel, Mehmet. "Kıraat İlminde Tarık-Senet Boyutu ve Konu ile İlgili Te'lif Edilen Eserler". *Atatürk Üniversitesi İlahiyat Fakültesi Dergisi* 16 (2001).

Akaslan, Yaşar. "Kıraat ilmi sistematüğinde usul kavramları". *Samsun Ondokuz Mayıs Üniversitesi İlahiyat Dergisi*. 43/232 (2017).

Akdemir, Atilla. "Harput Kıraat Alimlerinden Hâmid b. Abdülfettâh el-Pâlûvî ve Zübdetü'l-İrfân Adlı Eseri" *Fırat Üniversitesi Harput Uygulama ve Araştırma Merkezi Uluslararası Harput'a Değer Katan Şahsiyetler Sempozyumu*. (2015), 1-2.

Akdemir, Atilla. "Kıraat İlminde Tahrîrât Meselesi". *Tokat Gaziosmanpaşa Üniversitesi İlahiyat Fakültesi Dergisi* 6/2 (2018).

Akdemir, Atilla. *Kıraat İlmi Eğitim ve Öğretim Metodları*. İstanbul: İFAV Yayınları, 2013.

Ali b. Süleyman el-Mansûrî. *Reddü'l-İlhâd fi'n-nutki bi'd-dâd*. Hacı Selim Ağa Bölümü. 626: 2b-10a. Süleymâniye Kütüphanesi.

Ali b. Süleyman el-Mansûrî. *Risâletü'r-reddiyye fî risâlet-i İbn Ğanem*. Bağdatlı Vehbî Bölüm., 0000024: 9a-13b. Süleymâniye Kütüphanesi.

Ali b. Süleyman el-Mansûrî. *Rodos*. Fethi Paşa evkafı. RDR1512: 1.a. Hafız Ahmed Ağa Kütüphanesi.

Ali b. Süleyman el-Mansûrî. *Ferâidü'l- vefiyye bi zikri mâ lem tahvihil-Elfiyye*. Şehid Ali Paşa Bölümü. 2335: Süleymâniye Kütüphanesi.

Ali b. Süleyman el-Mansûrî. *Hallü mücmelâti't-Tayyibe*. İbrâhim Efendi Bölümü. 0000053: Süleymâniye Kütüphanesi.

Ali b. Süleyman el-Mansûrî. *İcâzetnâme*. Reşid Efendi Bölümü. 24: Süleymâniye Kütüphanesi.

Ali b. Süleyman el-Mansûrî. *Mürşidü tâlebe*. 38192: 2004. Erzurum İl Halk Kütüphanesi.

Ali b. Süleyman el-Mansûrî. *Risâle fî beyâni evcühit-tekbîr fi'l-hatm Fatih* Bölümü. 68: 1b-9b. Süleymâniye Kütüphanesi.

Ali b. Süleyman el-Mansûrî. *Risale fi Beyani Vucuhil-Lâmi't-Ta'rif Me'hazi's-Şatbiye*. RDR1512: Yunanistan'ın Rodos Kütüphanesi.

Ali b. Süleyman el-Mansûrî. *Risâle fî mâ yetealleku bi ba'zi'l-âyât min tarîki Tayyibeti'n-Neşr*. Bağdatlı Vehbî Bölümü. 2093: Hacı Selim Ağa Bölümü 5: Süleymâniye Kütüphanesi.

Ali b. Süleyman el-Mansûrî. *Risâle fî mes'elet-i âl'âne*. Bağdatlı Vehbî Bölümü. 2093: 103a-112a. Süleymâniye Kütüphanesi.

Ali b. Süleyman el-Mansûrî. *Risale fi mes'eleli Vucuhi Kiraati*. Bağdatlı Vehbi Bölümü. 002093: Süleymâniye Kütüphanesi.

Ali b. Süleyman el-Mansûrî. *Risale Fi'l-Kiraati'l-Aşr*. 000460: Kütahya Vahit Paşa Kitaplığı.

Ali b. Süleyman el-Mansûrî. *Risâle fi's-suâl ve'l-ecvibe*, İbrâhim Efendi Bölümü. 8: 1b-4a. Süleymâniye Kütüphanesi.

Ali b. Süleyman el-Mansûrî. *Şerhu Ferâidü'l-vefiyye bi zikri mâ lem tahvihil-Elfiyye*. Laleli Bölümü, 2335: Süleymâniye Kütüphanesi.

Ali b. Süleyman el-Mansûrî. *Tahrîru't-turuk ve'r-rivâyât min tarîki Tayyibeti'n-Neşr*. İbrâhim Efendi Bölümü, 0000043: Süleymâniye Kütüphanesi.

Ali b. Süleyman el-Mansûrî. *Tahrîru't-turuk ve'r-rivâyât min tarîki Tayyibeti'n-Neşr*. İbrâhim Efendi Bölümü. 0000053: Süleymâniye Kütüphanesi.

Ali b. Süleyman el-Mansûrî. *Tertîbü'l-kırâ'ât*, Fatih bölümü 30/36: 6,7. Süleymâniye Kütüphanesi.

Ali b. Süleyman el-Mansûrî. *Urcûzetü'n-nasriyye*. Hacı Mahmut Ağa Bölümü. 329: Süleymâniye Kütüphanesi.

Ali b. Süleyman el-Mansûrî. *Zübdetü Tayyibeti'n-Neşr*. 000371: Trabzon İl Halk Kütüphanesi.

Beydilli, Kemal. "Mahmut II". *Türkiye Diyanet Vakfı İslam Ansiklopedisi*. 27/352-357. Ankara: TDV Yayınları, 27. Basım, 2003.

Birşık, Abdulhamit. *Kıraat İlmi ve Tarihi*. Bursa: Emin Yayınları, 2. Basım, 2014.

Birmâvî, İlyas b. Ahmed Hüseyin. *İmtâ'u'l-fudalâ bi terâcimi'l-kurrâ*. Thk. Muhammed Temim. Beyrut: Daru'n-Nedve el-Âlemiyye, 2000.

Cermî, İbrahim Muhammed. *Mu'cemu 'Ulûmi'l-Kur'ân*. Beyrut: Daru'l-Kalem, 2001.

Cezerî, Ebu'l-Hayr Şemsüddin Muhammed b. Muhammed b. Muhammed b. Ali b. Yûsuf. *Muncidu'l-Mukriîn ve Mürşidü't-Tâlibîn*. Thk. M. Hamidullah eş-Şenkîti-Ahmed M. Şakir. Beyrut: y.y., 1980.

Çetin, Abdurrahman. *Ebû Amr ed-Dânî ve Kırâat İlmindeki Yeri*. İstanbul: Ensar Yayınları, 2015.

Çetin, Abdurrahman. *Kırâatların Tefsire Etkisi*. İstanbul: Marifet yayınları, 2001.

Çetin, Abdurrahman. *Kur'an-ı Kerîmin İndirildiği Yedi Harf ve Kıraatlar*, İstanbul: Ensar yayınları, 2013.

Dağ, Mehmet. "İbn Mücahid'in Kıraat Ekollerini Yedi ile Sınırlaması: Eleştirel bir Yaklaşım". *Ekev Akademi Dergisi*. 10/27 (Bahar 2006).

Dağdeviren, Alican. "Kıraatlerin Kur'anîyeti ve Sayısına Yönelik Bir Değerlendirme". *Ekev Akademi Dergisi*. 20/68 (2016).

Demirci, Muhsin. *Kur'an Tarihi*. İstanbul: İfav yay., 8. Basım, 2015.

Demirci, Muhsin. *Tefsir Terimleri Sözlüğü*. İstanbul: İFAV yay., 2017.

Ebû Amr ed-Dânî. *Camiu'l-beyan fi'l-kıraati's-seb'a*. Muhammed Sadug Cezairi. Beyrut: Dar'ü Kitabi'l-İlmiyye, 2005.

Ebu Tâhir Muhammed Firuzabâdî. *el Kâmûsü'l-Mühîd*. Beyrut: Müessetü'r-Risâle, 2005.

*el-Mu'cemu'l-vasîd*. İbrahim Medkür. Kahire: y.y., 1380.

Fırat, Yavuz. "Kıraat İlmi ve Tarikler". *Erciyes Üniversitesi İlahiyat Fakültesi Dergisi*. 13/2 (2011).

Fırat, Yavuz. *Tecvîd ve Kırâat İlmi Terimleri Sözlüğü*. İstanbul: Çelik yay., 2018.

Gökdemir, Ahmet. "Kıraat Eğitiminde Ali b. Süleyman el-Mansûrî Öncesi Mısır Tarikinin Arka Planı: Biyografik Bir İnceleme". *Marife: Dini Araştırmalar Dergisi [Bilimsel Birikim]*. 18/1 ( 2018).

Gökdemir, Ahmet. "Osmanlı Kıraat Eğitiminde Tarikler, Meslekler ve Mesleklerin Temel Eserleri". *FSM İlmî Araştırmalar İnsan ve Toplum Bilimleri Dergisi*. 13 ( 2019).

İbn Manzûr, Ebü'l-Fazl Cemâlettin Muhammed b. Mükerrrem b.ali el-Ensârî. *Lisânü'l- arab*, Beyrut: Daru'l-Sader, 1290.

İbn Mücâhid. *Kitabü's-seb'a*. Thk. Şevki Dayf. Kahire: Dârü'l-Mearif, 1119.

İbnü'l-Cezerî, Ebu'l-Hayr Şemsüddin Muḥammed b. Muḥammed b. Muḥammed b. Ali b. Yûsuf. *en-Neşr fi'l-kıraati'l-Aşr*. Dimeşk: Dâr-ü Ebû Hazm, 2016.

İbnü'l-Cezerî, *en-Neşr fi'l-Kırâat'il-Aşr*, thk. Zekeriyya Umayrıt, Lübnan: Dâru kitâbî'l-İlmiyye, 2011.

İsmail Paşa Bağdadi. *Hidayetü'l-Ârifin esmaü'l müellifin âsarürü'l-müsannifin*. Beyrut: Dârü Hayati'-Türasü'l Arabî, 1955.

İsmail, Karaçam. *Kur'an-ı Kerim'in Faziletleri ve Okunma Kaideleri*. İstanbul: İFAV, 30. Basım, 2016.

İşpirli, Mehmet. *Dersiâm*. İstanbul: TDV Yayınları, 9. Basım, 1994.

Kehhale, Ömer Rıza. *Mu'cemü'l-müellifin terâcimi müsannifi'l-kütübü'l-arabiyye*. Beyrut: y.y., 1957.

Koyuncu, Recep. "Yöntem ve Mahiyeti İtibariyle Kıraat İlminde Tahrîrât Geleneği:İbnü'-Cezerî Özelinde Bir İnceleme" *Tebliğ* 1-21. <https://mushaflariinceleme.diyaret.gov.tr>.

Koyuncu, Recep. *Kıraat İlmi Takrîb Usûlü*. İstanbul: Hacıveyiszâde İlim ve Kültür Vakfı yay., 2018.

Maşalı, M. Emin. *Tarihi Temel Meseleleriyle Kırâat İlmi*. Ankara: Otto Yay. 2016.

Maşalı, Mehmet Emin. "Mushaf". Türkiye Diyanet Vakfı İslam Ansiklopedisi. 31/ 242-248. İstanbul: TDV Yayınları, 31. Basım, 2006.

Öge, Ali. *18.Yüzyıl Osmanlı Âlimlerinden Yusuf Efendizâde'nin Kıraat İlmindeki Yeri*. Konya: Hüner Yayınları., 2015.

Süreyya, Mehmet. *Sicill-i Osmanî*. Konya: Tarihi Vakf Yurt Yayınları, 1996.

Temel, Nihat. *Kıraat ve Tecvid İstılahları*. İstanbul: İFAV yayınları, 2018.

Tetik, Necati. *Başlangıçtan 9. Hicrî Asra Kadar Kıraat İlminin Tâlimi*. İstanbul: İşaret Yayınları, 1990.

Zirikli, Hayrettin. *eL-A'lâm Kâmûsu Terâcim li Eşheri'r-Ricâl ve'n- Nisa mine'l-Arap ve'l-Müsta'rabin ve'l-Müsteşrikîn*. Beyrut: y.y., 1984.

