

İMİKUŞAĞI 10. YAPI KATI (ESKİ HITİT DÖNEMİ) ÇANAK ÇÖMLEKLERİ¹

*Erkan KONYAR**

Elazığ ili Baskil ilçe sınırları içinde, aynı adlı köyün kuzeybatı kenarında yer alan İmikuşağı Höyüğü, Tohma çayının Fırat'a karıştığı bölgenin karşısında, nehrin doğu yakasında yer alır (Harita 1). Nehir yatağından 38 m yüksekliktedir ve konik bir biçim gösterir. Fırat taşkınları ile bir hayli tahrip olmuş olan höyüğün mevcut boyutları kuzey-güney ekseninde 150 m, doğu batı ekseninde ise 200 m civarındadır (Lev.I/1, 2) (Sevin 1995, 1).

Höyük Prehistorik dönemlerden Roma İmparatorluk Dönemi'ne kadar uzanan bir yerleşme sürecinin izlerini taşımaktadır. Burada ilk çalışmalar 1975 yılında Karakaya Baraj Gölü suları altında kalacak tarihi eserleri belirlemek için Ankara Üniversitesi Dil Tarih Coğrafya Fakültesi'nden Ümit Serdaroğlu'nun başkanlığında yapılmıştır (Serdaroğlu 1977). Daha sonra 1976 ve 1977 yıllarında İstanbul Üniversitesi Edebiyat Fakültesi'nden Mehmet Özdoğan ayrıntılı bir şekilde incelemiştir; kazı çalışmaları ise 1981 yılında Veli Sevin başkanlığındaki bir ekip ile başlatılmış ve barajın su toplamaya başladığı 1996 yılına değin sürdürülmüştür. Kazılar sonucunda Ortaçağdan M.Ö. 2. binyıl başlarına kadar devam eden 14 yapı katı tespit edilmiş ve incelenmiştir (Sevin 1995, 7 vd.).

Eski Hitit (Son Tunç I) Dönemi'ne tarihlendirilen İmikuşağı 10. yapı katı, Mezopotamya etkili, Habur (Sevin 1998, 383 vd, Res. 1;5) seramikleri ile kendini gösteren ve muhtemelen Assur Koloni Çağı ile çağdaş bir kültürün (12 ve 13 yapı katları) kesintiye uğramasından sonra kurulmuştur. Koloni Çağı sonrasında Fırat havzasında yaşanan büyük bir taşkın/sel, höyüğün güneyindeki tabakalar üzerinde birkaç evreli, kalın bir çakıl-kum tabakasının oluşmasına neden

* Araştırma Görevlisi Erkan Konyar (M.A). İstanbul Üniversitesi Edebiyat Fakültesi, Eskiçağ Tarihi Anabilim Dalı- Vezneciler - İstanbul. e-posta:Koner 1@istanbul.edu.tr

1 Bu çalışma, Prof. Dr. Veli Sevin danışmanlığında, İstanbul Üniversitesi Sosyal Bilimler Enstitüsü, Eskiçağ Tarihi Bilim Dalı'nda hazırlanmış olduğum "İmikuşağı 10. Yapı Katı Seramikleri" adlı Yüksek Lisans tezi temel alınarak hazırlanmıştır. Malzeme üzerinde çalışmama izin verdiği için Prof. Dr. Veli Sevin'e teşekkürü bir borç bilirim.

olmuştur (Köroğlu 2001,30). 10. yapı katı ile birlikte İmikuşağı yerleşmesinde Mezopotamya etkileşimi büyük oranda ortadan kalkar ve yerleşme daha çok Orta Anadolu kültürünün etkisi altına girer.

İmikuşağı 10. yapı katı mimarisi, 2.35 m kalınlığında, taş temelli güçlü bir kerpiç sur ile batısında ocaklı dikdörtgen mekanlar ve bunlarla ilişkili depolardan oluşur. Yapıların dört evresi belirlenmiştir (Plan 1)(Sevin 1986, 300-303).

Sur höyükteki diğer yapıları doğu yönden çevirmektedir. Fırat tarafından tahrip edilmiş batı kesim, doğal bir savunma oluşturacak biçimde oldukça sarp bir görünümündedir. Sur diğer yapılar gibi birçok tamirat evresi geçirmiştir. Örneğin yıkıldığı anlaşılan ana girişi tümüyle köreltilerek yeni bir geçit oluşturulmuştur. Sur üzerinde 2.35 m genişliğinde yeni bir eşik açılmış ve bunun kuzeydoğusuna da boyutları 2.20 x 3.20 m'yi bulan kulemsi bir mekan yerleştirilmiştir (Sevin 1986, 303). Bu mekana giriş ise güneybatıya açılan 1.25 m genişliğindeki bir geçitle sağlanmıştır. Bu arada muhtemelen giriş kısmını dışardan görülemeyecek duruma getirebilmek amacıyla bu mekanın güneydoğu köşesinden başlayıp güneye doğru uzanan 0.80 m kalınlığında kerpiçten bir duvar çekilmiştir. Böylelikle giriş önünde üzeri açık dirsekli bir avlu oluşturulmuştur.

Kuzeyde yer alan yapı grubunun (L 14-15, M 14-15, N 14-15 açmaları) en erken evresini (10d) dikdörtgen bir plan gösteren 7.50x 5.35 m boyutlarındaki E2 Salonu temsil eder. Doğu kısa duvarına açılan 1.15 m genişliğindeki tek kanatlı bir kapı ile girilebilen bu salonun içte ve dışta sıvalı olan duvarları 0.90-1.00 m kalınlığındadır. Sonraki evrede (10c) bu salonun hemen güneyine 8.00 x 5.00 m boyutlarında, dikdörtgen planlı ikinci bir salon (E 4) yapılmıştır. Tabanı sıkıştırılmış çamurla oluşturulmuş bu salonun doğu kısa duvarı üzerinde yer alan giriş kısmının hemen güneyinde yuvarlak bir ocak yer almıştır. Yine bu salonun önüne 3.00 x 3.75 m ölçülerinde ve kuzeydoğu köşesinde 1.50 m çapında ocak bulunan bir giriş mekanı (E8) eklenmiştir. Yapı katının üçüncü evresinde (10 b) yeni bir mimari düzenleme karşımıza çıkmaktadır. Güneyde yer alan salonun (E4) kapı geçidi taşla doldurularak kullanılmaz duruma getirilmiştir. Kuzey uzun duvarının ortasına açılmış 1.10 m genişliğindeki bir açıklıktan giriş sağlanmıştır. Yine bu evrede E2 ve E4 salonları arasında kalan alanın doğu bölümü bir duvarla kapatılarak üçgen planlı yeni bir mekan (E3) oluşturulmuştur. Bu mekan aynı zamanda E4 salonu için bir ön giriş niteliğine bürünmüştür. Böylelikle en kuzeyde yer alan E2 salonuna, sur duvarı ile bu salonların doğu duvarları arasında kalan uzunca bir koridordan geçilerek ulaşmak mümkün olmuştur. Kuzey güney yönünde uzanan bu koridorun genişliği yaklaşık 1.5 m'dir.

İmikuşığı Höyüğü'nün kuzey kesiminde yer alan yapıların hemen güneyinde (0 13,14,15 açmaları) bu yapılar ile ilgili oldukları tespit edilen depo odaları ortaya çıkarılmıştır (Sevin 1986, 301-302). Tümüyle taştan inşa edildikleri anlaşılan bu yapılardan E1 olarak adlandırılanı doğu yönden kerpiç surla birleşmektedir ve 4.50 x 2.50 m ölçülerindedir. Bu odanın hemen batısında, bitişik olarak inşa edilmiş E5 odası bulunur. Bu odanın batı iç duvarı dibinde, karınlarına dek tabana gömülü bir biçimde yerleştirilmiş küpler bu küplerin çevresinde ise yumurta gövdeli testiler saptanmıştır (Lev.I/3). Birbirlerine bitişik olarak inşa edilmiş doğudaki bu depo yapılarının birkaç metre batısında bağımsız olarak E7 depo odası yer alır. Planı tam olarak belirlenemeyen bu yapının batısında yer alan muhtemel yapılar höyüğün eğiminden dolayı tahrip olmuşlardır.

İmikuşığı 10. yapı katı, mimari yönden olduğu kadar, içindeki zengin buluntuları *in-situ* durumda incelenebilmiş depoları ve büyük bir koleksiyon oluşturan çanak çömlek topluluğu ile de dikkat çekicidir. Bu çalışma için Elazığ Müzesi depolarında yer alan yaklaşık 3500 etütlük çanak çömlek parçasının mal grubu ve tipolojik sınıflandırması yapılmıştır. Yine mal grubu ve tipolojik belirlemelerden yola çıkılarak hazırlanan istatistiksel verilerle, kap tipleri ile mal grupları arasındaki olası ilişkiler değerlendirilmiştir. Ayrıca tiplerin mekanlardaki dağılımı, her tipin sayısal yoğunluğu ayrı ayrı planlarda gösterilerek mekanların işlevleri konusunda ön belirlemelere gidilmiştir. Son olarak özellikle kapların tipolojik özellikleri ve bezeme anlayışlarından yola çıkılarak diğer merkezlerle olası bağlantılar saptanmaya çalışılmıştır.

Mal Grupları

Çanak- çömlekler hamur rengi, astar rengi, katkı ve pişme dereceleri ile yüzey işlemleri baz alınarak 5 ana mal grubunda incelenmişlerdir (Lev. II).

Portakal renkli mallar, toplam malzeme içerisinde en büyük grubu oluşturur (%73) ve kendi içinde üç alt gruba ayrılır (1a, 1b, 1c). Portakal renkli hamurlu, hamurun renginde astarlı olanlar (1a) birinci alt grubu oluşturur (%51). Kap yüzeyine, hamur içindeki katkı maddelerinin bile görünebileceği çok ince bir tabaka halinde astar uygulanmıştır. Çoğunlukla ince kum katkılı ve iyi derecede pişirilmiş örneklerdir. Bu gruba giren kaplarda nadir de olsa açık olanlarına da rastlanır. Renkler açık portakaldan pembeye değin değişik tonlardadırlar. Portakal renkliler arasında ikinci grubu devetüyü astarlılar oluşturur (mal 1b) (%19). Koyu portakal ve açık kahverengi tonlarda hamurlu kaplarda astar, önceki grupta olduğu gibi ince bir tabaka olarak kap yüzeyine uygulanmıştır. Tüme yakını

mineral katkılı ve genellikle orta ve iyi derecede fırınlanmış kaplardır. Portakal renkli hamurlu malların üçüncü alt grubunu beyaz astarlı olanlar oluşturur (mal 1c) (%3). Hamur rengi açık portakaldan kiremide değin değişen tonlarda olan keramiklerin büyük çoğunluğu beyaz ve açık gri tonlarda, önceki gruplara oranla daha kalın bir tabaka oluşturacak şekilde astarlanmıştır. Genellikle iyi ve orta derecede fırınlanmış açkısız kaplardır ve dış görünüşleri daha kabadır.

Mal grubu dağılımı içerisinde ikinci büyük grubu yeşilimsi gri renkte hamurlu, hamurunun renginde astarlı mallar oluşturur (mal 3) (%10). Bu grupta astarsız örneklere de rastlanır. Hamur içindeki katkı maddeleri kap yüzeyinde kendini açıkça belli eder. Kapların yüzeyi pürüzlüdür ve açık hemen hemen hiç göze çarpmaz. Hamur içindeki katkı maddeleri düzenli bir dağılım gösterir ve çoğunlukla iyi veya orta derecede fırınlanmışlardır.

Açık portakaldan kahverengiye giden tonlarda hamurlu, hamurunun renginde astarlı iyi derecede pişirilmiş ve açkılanmış metalik görünümlü mallar (mal 4a,b) toplam malzeme içerisinde %5'lik bir bölümü oluştururlar. İnce cidarlı olan bu gruptaki kapların hamuru, genellikle katkısız bazı örneklerde ise ince kum katkılıdır. Kap yüzeyleri çok iyi işlenmiştir, parlak ve pürüzsüzdür. Metalik mallar arasında devetüyü renkte hamurlu, dış yüzeyi daima açkılı koyu yüzü mallar da mevcuttur.

İncelenen çanak çömlekler arasında kırmızımsı kahverengi astarlı mallar malzeme içerisinde %3'lük küçük bir oranla temsil edilirler (mal 2). Genellikle iyi fırınlanmış, açık kahveden kırmızıya giden tonlarda astarlanmış kaplar arasında açkılanmış olanlarına da rastlanır.

Dış yüzeyleri, olasılıkla sonraki kullanımlarından dolayı yanmış, alacalı, isli ve kaba görünümlü kaplar mutfak kapları olarak adlandırılmışlardır (mal 5). Bütün içerisinde %9 luk bir oranla temsil olan bu gruptaki kapların büyük çoğunluğu kalın cidarlıdır. Çark yapımı örnekler yanında el yapımı örneklere de rastlanmaktadır.

Mal grupları ile çanak-çömlek tipleri arasında doğrudan bağlantı olmakla birlikte, küresel gövdeli, sivri ve yuvarlak ağızlı, ince cidarlı kapların %50'sinden fazlasının metalik mal grubuna girdiği tespit edilmiştir (Lev.III/1). Diğer bir belirgin özellik ise mutfak kaplarında görülür, bu mal grubuna giren kapların, %50'den fazlasının içe kapanan ağızlı, boyunsuz çömleklerden oluştuğu tespit edilmiştir (Lev. III/2, 3).

Tipolojik İnceleme

İmikuşağı 10, Yapı Katı seramiklerinin tipolojik incelemesi sonucunda çanak, çömlek, vazo, tabak, testi, küp, maşrapa, küvet, tepsi, süzgeç emzikli kap, matara ve sunak/meyvelik gibi ana tipler belirlenmiştir (Lev.V). Aşağıda Anadolu'daki benzerlerine ve tarihlenmesi konusundaki ipuçlarına değineceğimiz ana tipler, kendi içlerinde oluşturdukları tipolojik farklılıklara göre alt gruplara ayrılarak incelenmiştir.

Çanaklar:

Seramik içerisinde sayısal olarak en büyük grubu çanaklar oluşturur (%32). Küresel gövdeli, içe kalınlaştırılmış ağız kenarlı kalın cidarlı iri çanaklar en sevilen tiplerdir (Lev.VI/1-3). Bunların yanında omurgalı, dışa kalınlaştırılmış/çekilmiş ağız kenarlı (Lev.VI/4-6), yine küresel gövdeli, ince cidarlı, inceltmiş veya yuvarlak ağız kenarlı (Lev.VII/1-4) çanaklar da belirgin olarak göze çarpan tiplerdir. İçe kalınlaştırılmış ağız kenarlı, kalın cidarlı kapların büyük bölümü portakal renkli hamurlu ve hamurunun renginde astarlıdır(Lev.III/4,5-Lev.IV/1). Bu tür içinde açıkli örnekler hemen hemen hiç rastlanmaz. Küresel gövdeli ince cidarlı çanaklar ise metalik bir görünüme sahiptirler, iyi pişmiş astarlanmış ve çok iyi açılanmış küçük boyutlu kaplardır. Çanakların bazılarında boya bezemeye de rastlanır. Bazı örneklerde ağız kenarından omuz/omurga kısmına kadar kap yüzeyi bordo boya ile boyanmıştır (Lev. VII/1. Birkaç örnekte ise yine bordo boya ile oluşturulmuş bantlar arasına kafes bezeme uygulanmıştır. Genellikle halka dipli olan çanakların bazılarında, dip kısmı ile gövdenin birleştiği yerde, hamur yaşken yapılmış X (çömlekçi işareti) işaret bulunur. Çanaklardaki işaretlerin çoğunlukla bu şekilde olması dikkat çekicidir.

Tabaklar:

Çapı yüksekliğinin yaklaşık dört katından fazla olan kaplar "derin tabak" (Lev.VII/5-7), çapı yüksekliğinin yaklaşık altı katından fazla olanlar ise "yayvan tabak" (Lev. VII/8-10) olarak değerlendirilmişlerdir. Tabakların derin veya yayvan olması muhtemelen işlevlerine göre belirleniyordu. Toplam malzeme içinde %12'lik, azımsanmayacak bir oranla temsil edilen tabaklar içinde ağız kısmı içe çekik olanlar sıklıkla kullanılmıştır (Lev. VIII/1-3).

Derin tabaklarda kenarları düz bir şekilde dışa doğru açılan örneklerin yanında, çanak formu göstermekle birlikte ağız çaplarının büyük olması nedeniyle tabak grubuna dahil edilebilecek, dışa çekik ağız kenarlı omurgalı tabaklara da rastlanmaktadır (Lev.VIII/4, 5) Yayvan tabaklar ise daha çok, düz bir şekilde dışa

şa açılan kenarlı, içe kalınlaştırılmış veya çekilmiş ağız kenarlı ve düz diplidirler. Derin tabaklarda genellikle pembemsi hamurlu, hamurunun renginde astarlanmış örnekler karşımıza çıkmaktadır. Yayvan tabaklarda ise -mal grupları arasında sayısal olarak en küçük grubu oluşturan- kırmızımsı kahverengi astarlı örnekler daha çok görülür.

Tepsiler:

Tepsiler yayvan ve yuvarlak dipli, ağız kenarları içte enli bir bant oluşturacak şekilde kalınlaştırılmış, çapları 30 cm ile 50 cm arasında değişen boyutlarda, yayvan kaplardır (Lev. VIII/6-9). İslı ve alacalı, koyu yüzlü bir dış görünüşe sahip tepsiler (Lev. IV/2) içinde, ip baskı bezemeli olan örneklerle de rastlanmaktadır. Bu tür örneklerde bezemenin, bükülen ipin, hamur yaşken kap yüzeyine bastırılması yöntemiyle oluşturulduğu anlaşılmaktadır. Birbirine paralel üç sıradan oluşan, ip baskı bezemeli örnekler mevcuttur (Lev. VIII/7).

Çömlekler:

Çömlekler ikinci büyük grubu oluşturur (%23). Bu grup içinde dışa dönük ve dışa kalınlaştırılmış ağız kenarlı, kısa silindirik boyunlu ve yüksek gövdeli çömlekler sayısal olarak çoğunluktadır (Lev. IX/1-7). Bu çömleklerin özellikle boyun ve omuz kısımlarında bazen ise karın kısmına kadar yayılan boya bezeme göze çarpar (Lev. IX/3-6). İçe kapanan ağızlı, boyunsuz, ağız kenarı yivli olanlarla (Lev. XI/1,2), yine ağız kenarı yivli, güdük veya sıkma boyunlu örneklerle de sıklıkla rastlanır (Lev. X/1-3). Bu tipteki çömleklerde de sıklıkla boya bezeme görülmektedir. Birbirilerine paralel uzanan yatay bantlar arasında genellikle zigzag, bazen ise dikey bantlarla boya bezeme yapılmıştır. Bazı örneklerde ise gövde üzerindeki bezemenin yanı sıra ağız üst düzleminde de boya bezeme görülür. İçe kapanan ağızlı, basit ağız kenarlı, boyunsuz çömlekler yuvarlatılmış dipli ve çoğunlukla iki kulpludurlar, muhtemelen mutfak kabı olarak kullanılmışlardır (Lev. XI/3-5).

Bazı çömleklerde yiv bezeme çömleklerin boyun kısmına, boya bezeme ile birlikte uygulanmıştır.

İri Vazolar:

10. yapı katı seramikleri arasında farklı nitelikleri ve işlevleri ile ortaya çıkan ve iri vazo olarak adlandırılan kaplar üçüncü büyük kümeyi oluştururlar. Çömlek formu göstermekle birlikte gerek boyutları gerekse bezeme biçimleri ve tipolojik farklılıkları ile ayrı bir grupta değerlendirilebilecek olan bu kaplar genellikle yüksek boyunlu, dibe doğru daralan gövdeli ve çoğunlukla omuzdan ka-

rına, iki ve dört kulplu kaplardır (Lev. XII/1-5, Lev. XIII/1,2, Lev. XX/1). 70-80 cm'ye varan yükseklikleri ve 40 cm üstündeki çapları ile iri kaplar sınıfına girerler. Ağız kenarları belirgin olarak dışa inceltilerek çekilmiş olan bu kapların birçoğunun üzerinde bordo boya bezeme görülür. Ağız kenarından başlayarak, kabın bazen dip kısmına kadar çeşitli aralıklarla yatay bantlar çekilmiş, bu bantların arası da zigzag ve kafes bezeme ile doldurulmuştur (Lev. XII/1,2,4). Bazı örneklerde ise boyun ile gövdenin birleştiği yer paralel yivlerle bezenmiştir. Ağız üst düzlemi yivli ve oluklu örnekler de mevcuttur. Daha çok portakal renkli hamurlu, hamurunun renginde astarlı olan bu kaplar arasında kırmızımsı kahverengi astarlı olanlara da rastlanır (Lev. IV/3,4). Bazı örnekler üzerindeki, hamur yaşken yapılmış damgalar ilgi çekicidir (Lev. XII/2). Muhtemelen depolama işlevi gören bu kaplar üzerindeki bu türden damgalar resmi bir nitelik taşıdıklarını gösterir.

Küpler:

İri vazolarla işlev ve büyüklük açısından aynı gruba dahil edilebilecek bir diğer kap tipi ise Küp olarak tanımlanan kaplardır. Muhtemelen katı veya sıvı maddelerin depolanmasında kullanılan bu tip kaplar genellikle portakal renkli hamurlu, hamurunun renginde astarlıdır (Lev. IV/5). Küpler içinde, içe kapanan ağızlı, küresel gövdeli ve ağız kenarı içte ve dışta oluklu kaplar dikkat çekicidir (Lev. XIII/3,4, Lev. XX/3)). Genellikle karşılıklı dört kenara yerleştirilmiş dört dikey kulba sahip bu kapların en belirleyici ve özgün özelliği, omuz üzerinde yer alan ve çapları 10 cm'ye kadar çıkan damgalardır (Lev. XIII/3-7, Lev. XX/4). Genellikle iri vazolar ve küplerin omuz kısmı üzerinde hamur yaşken uygulanmış olan bu damgalar bir daire içinde, merkezden dört yana uzanan üç kollu çatal biçimindedirler. Çatal kollarının uç kısımları dışa kıvrılmıştır. Bu kapların üzerinde yine iri vazolarda olduğu gibi bordo boya bant bezeme görülür. Ağız kenarı ve omuz kısmı yivli olan kapların bazılarında, gövde ağız kenarından karın kısmına kadar boyanmış bu kısmın hemen altına yerleştirilen bir bantla oluşturulan alana ise zigzag bezeme yapılmıştır (Lev. XIII/3). Küpler içinde ayrıca, kapak yuvalı, şişkin karınlı (Lev. XIV/1), dışa çekik ağız kenarlı yüksek boyunlu (Lev. XIV/2) ve sıkma boyunlu, yüksek gövdeli örnekler de vardır (Lev. XIV/3).

Maşrapalar:

Genellikle sıvı maddelerin içilmesi veya aktarma-boşaltma işlemlerinde kullanılan, çoğunlukla fincandan büyük tek kulplu veya kulpsuz geniş ağızlı kaplardır. Birçoğu iç bükey, bazıları ise düz yükselen veya içe kapanan kenarlı,

ağız düzlemini aşan dikey kulplu olan bu tip kaplar, çok iyi açkılanmış estetik görünümü hoş kaplardır (Lev. XV/1-12). Gövdesi üzerinde sivri kesitli bir şerit yer alan ve dibinde süzgeç işlevi gören deliklerin açıldığı bir örnek ilginçtir (Lev. XV/1). Bunun yanında üç ayaklı, enkrüstasyon (dolgu), kazıma ve ıstampa gibi tekniklerle bezenmiş iki örnek ilgi çekicidir. İçte kapanan ağızlı bir örneğin üzerinde, hamur yaşken kazınmış, rozet motifleri ve ıstampa tekniği ile yapılmış dairelerden oluşan bitkisel ve geometrik bezemeler vardır (Lev. XV/8)). Diğer bir örnekte ise gövdenin ortasına rastlayan yerde keskin bir silme mevcuttur. Üzerinde hamur yaşken yapılmış ve içleri beyaz bir macunla doldurulmuş zigzaglar, (V) biçimli bezemeler ve düzgün olmayan üçgenlerden oluşan enkrüstasyon bezeme yer alır (Lev. XV/9).

Kenarları düz yükselen, halka dipli bir örnekte ise, gövde üzerine açılan paralel yivler arasında zigzag, çentik, ızgara ve X motifleri ile kazı bezeme uygulanmıştır (Lev. X/10). Maşrapalar arasında ilmek kulplu, kulpsuz ve yonca ağızlı örnekler de mevcuttur.

Testiler:

Kısa boyunlu, yumurta gövdeli örnekler (Lev. XVI/1,2) ile yüksek boyunlu, yumurta gövdeli örnekler (Lev. XVI/3-5) kendi içinde çeşitlilik gösterir. Genellikle boyun kısmından omuz kısmına inen tek dikey kulpludurlar. Bazı örnekler yuvarlatılmış, bazıları ise hafifçe sivriltilmiş diplidirler. Ağız kenarları basit örneklerin yanında dışa kalınlaştırılmış olanlar da vardır. Çoğunlukla portakal renkli mallar içinde olmakla birlikte, kahverengi astarlı ve metalik örneklerle de rastlanır.

Sunak/Meyvelik:

Yüksek kaideli, dışa çekik ağız kenarlı, dört dikey kulplu bir örnek ilgi çekicidir (Lev. XVII/1, Lev. XX/2). Kaide üzerindeki bölüm iç bükey kenarlı bir maşrapa formundadır. Kulplar ağız düzleminde omuz üzerindeki keskin profile iner. Boyunun ortasında, gövde ile kaidenin birleştiği yerde ve kaidenin alt kısmında ince bir kabartma şerit yer alır. Kabın tümü boya bezemelidir. Ağız kenarı ile omuz kısmı arasındaki bölüm yatay bant ve kafes bezemelidir. Omuz ile kaide arasındaki kabartma şerit tamamıyla bordo renkte boyanmış, bunun altından dibe kadar uzanan kesim ise yine boya –bant arası kafes bezeme ile bezenmiştir. Diğer bir sunak örneği ise daha küçük boyutlu, yine dört dikey kulplu fakat bezemesizdir (Lev. XVII/2).

Emzikli Kaplar (Çaydanlık):

10 Yapı katı malzemesi içinde bu gruba dahil edebileceğimiz 5 örnek mevcuttur. Bunlar arasında içe kapanan ağızlı, dışa kalınlaştırılmış ağız kenarlı, ağız düzeyini aşan ve gövde üzerindeki omurgaya inen dikey kulplu bir örnek ilginçtir (Lev. XVII/3). Emzik kısmı gövdenin altından, kabın omurga yaptığı bölümden çıkmaktadır. Ağız kenarının hemen altında ve kabın omurga yaptığı kısımda yer alan bordo boya bantların arası zigzag motifiyle bezenmiştir. Bu örnek yanında dışa kalınlaştırılmış ağız kenarlı büyük boyutlu ve uzun emzikli, yine dışa çekilmiş ağız kenarlı, ağız kenarının hemen altından başlayan, kısa emzikli örneklerde mevcuttur (Lev. XVII/4).

Mataralar:

Genellikle iki çanak biçimli parçanın birleştirilmesinden oluşan ve birleşme yeri hizasına boyun takılarak biçimlendirilen kaplardır. İmikuşağı'nda tanımlanabilen tek örnekle temsil edilir. Önden dairesel formlu, yandan ise basık, mercimek biçimli olan bu matara, boyundan, karına tek dikey kulpludur (Lev. XVII/5).

Tiplerin Mekanlardaki Dağılımları ve Mekanların İşlevlerine**Genel Bir Bakış:**

Genel olarak bakıldığında çanak-çömlekler arasında sayısal olarak en büyük grubu oluşturan çanakların %63'ünün, höyüğün kuzeyinde yer alan salonlar ile koridor olarak adlandırılan bölümünde yoğunlaştığı görülmektedir. Özellikle omurgalı ve dışa kalınlaştırılmış ağız kenarlı çanaklar E2 ve E4 salonları ve bu salonların doğusunda yer alan koridor alanından toplanmıştır. Bunun yanında güneyde yer alan depo yapılarından da özellikle E1 ve E5 odalarından azımsanmayacak sayıda çanak ortaya çıkarılmıştır. Bundan hareketle özellikle gündelik kullanıma hizmet eden bu tür kapların mekanların tümünde dağılım gösterdiği saptanmıştır. Çanaklarda gözlenen bu sayısal dağılım, çömleklerde de hemen hemen aynıdır. Çömleklerin %28'lik bölümü koridor kısmından %34'lük bölümü ise bu koridorun batısında yer alan mekanlardan gelmiştir. Güneyde yer alan depo odalarında toplam malzemenin %9'lük bölümü saptanmıştır. Bu malzeme de daha çok E5 ve E1 odalarından toplanmıştır.

Mekanların işlevlerinin belirlenmesinde önemli bir yere sahip olabilecek iri vazoların dağılımına baktığımızda bu grubun da daha çok kuzeyde yer alan alanlarda yoğunlaştığı gözlenmektedir (Lev. XVIII). Çanak çömleklerde olduğu

gibi vazolarda da en büyük grubun koridor ve çevresine yayıldığı görülmektedir. Bunun yanında E7 depo odası dışında hemen hemen bütün diğer alanlarda da karşımıza çıkmaktadırlar.

Yine depolama kapları olarak karşımıza çıkan küplerin E5 ve E1 odalarında tespit edilen *in-situ* durumları bu odaların işlevleri konusunda açık kanıtlar oluştururlar. Buna karşın kuzeyde yer alan E2, E3 ve E4 salonlarından ve özellikle koridor bölümünden küplerin %63'lük bölümünün toplandığını belirtmek gerekir (Lev. XIX). Küp türü depolama kaplarına bu alanlarda daha yoğun rastlanması bu salonların veya bu salonlar ile ilişkili alanlarda depolama işleminin yapılmış olabileceğini göstermesi bakımından önemlidir.

Maşrapa tipindeki kapların E2 ve E4 salonları ile koridor kısmında ve depo odalarında eşit miktarda dağılım gösterdiği saptanmıştır. Testiler de daha çok E2 ve E4 salonları ile koridor kısmında saptanmakla birlikte güneyde yer alan E1 ve E5 depo odalarında da rastlanmıştır. Meyvelik türü kapların ve tek örnek ile temsil edilen matara tipli kapların ise depo yapılarında bulunduğu belirlenmiştir.

Çanak-çömleklerin mekansal dağılımı üzerine genel olarak baktığımızda malzemenin daha çok kuzeyde yer alan E2, E3, E4, E6 ve E8 salonları ile koridor olarak adlandırılan alandan geldiği görülür. Bunun yanında E2 ve E4 salonları ile koridor en çok malzemenin toplandığı alanlardır. Buna karşın kap tipleri ile mekanlar arasında doğrudan bir ilişkinin belirlenebileceği bir dağılım göze çarpmamaktadır.

Bir salon veya oda olmamakla birlikte, koridor bölümünün hemen hemen bütün kap tiplerinde, sayısal olarak malzemenin büyük bölümünü barındırması ilginçtir ve bu alanın yeniden değerlendirilmesi gerekliliğini ortaya koymaktadır. İri vazo ve küpler başta olmak üzere malzemenin yoğun olarak bulunduğu bu alanın, koridor değil güneydeki depo odaları gibi sıra bitişik olarak inşa edilen bir depo odası/salonu olabileceği düşünülebilir.

Diğer Bölgeler İle İlişkiler:

İmikuşığı 10. Yapı katı çanak-çömleklerinin, diğer bölgelerdeki benzerlerine genel olarak baktığımızda üç bölge belirgin olarak karşımıza çıkmaktadır; İmikuşığı'nda içinde bulunduğu Elazığ/Malatya Bölgesi, Çukurova Bölgesi ve Orta Anadolu/Çekirdek Hitit Ülkesi.

Yayınlanan çanak-çömlek grupları çerçevesinde genel bir değerlendirme-ye gidecek olursak Elazığ/Malatya bölgesinde yer alan Tepecik, Korucutepe, Norşuntepe, Arslantepe gibi merkezlerde ortaya çıkarılan Eski Hitit Dönemi çanak-çömleği ile 10. yapı katı malzemesi arasında doğrudan bir bağlantının olduğu görülür. Çanak tiplerinde içe kalınlaştırılmış ağız kenarlı, küresel gövdeli olanlar ile dışa kalınlaştırılmış ağız kenarlı omurgalı olanların benzerlerine Norşuntepe IV (Korbel 1985, Lev.6/5356,4020), Malatya III (Pecorella 1975, 108, şek.14,55), Korucutepe (Umurtak 1996, Lev.22/1, Lev.5/7; Griffin 1980, Lev. 4/23,15/B, Lev.4/158(15j) ile Tepecik 3 a-b tabakalarında rastlanmıştır. Çömleklerden içe kapanan ağızlı, dışa kalınlaştırılmış ağız kenarlı (Umurtak 1996, Lev.14/1,2) örnekler ile güdük veya yüksek boyunlu şişkin karınlı bazen boya bezemeli örnekler Korucutepe Hitit tabakalarında rastlanmaktadır (Umurtak 1996, Lev. 16/1,2,3). Küplerin benzer örnekleri ise Malatya'nın III. (Pecorella 1975, şek 118/19,5,9) tabakasında görülebilmektedir. Korucutepe I (Umurtak 1996, Lev. 10/6; Griffin 1980, Lev.20/1) ve Tepecik 3b (Esin 1971, şek 94/1) tabakalarında, içbükey kenarlı dışa çekik basit ağız kenarlı maşrapaların benzerlerine rastlanmıştır. Yine yumurta gövdeli tek dikey kulplu testilerin benzerleri Korucutepe I (Umurtak 1996, Lev. 11/2) tabakasında saptanmıştır. İmikuşağı'nda tek örnekle temsil edilen mataranın benzerleri ise yine Tepecik 3b (Bilgi 1982, Tab.16/Des.1) ve Korucutepe'nin (Bilgi 1982, Tab. 16/Des.2) Eski Hitit Çağı tabakalarında kendini gösterir

Bu tipolojik benzerliklerden yola çıkılırsa İmikuşağı 10. yapı katı malzemesinin genel olarak Elazığ-Malatya Bölgesi'nde Malatya – Arslantepe Vb-Va, Korucutepe H-I, Tepecik 3 a-b ve Norşuntepe III-IV tabakalarından ortaya çıkarılan çanak çömlekler ile büyük benzerlikler taşıdığı söylenebilir (Sevin 1986, 306).

Çukurova Bölgesinde Porsuk, Mersin-Yumuktepe ve Tarsus-Gözlükule höyüklerinin Hitit tabakalarında ele geçirilen çanak çömlekler ile İmikuşağı çanak-çömlekleri arasında da paralellikler olduğu söylenebilir. Örneğin ağız kenarlı hafif bir şekilde içe kapanan, yuvarlatılmış dudaklı çanakların benzerlerine Tarsus STÇ I ve II tabakalarında rastlanmıştır (Goldman 1956, Lev. 375/960). İçe kalınlaştırılmış ağız kenarlı olanlara ise Yumuktepe V (Garstang 1953, şek 157/4) tabakasında rastlanabilmektedir. Yine dışa kalınlaştırılmış/çekilmiş ağız kenarlı omurgalı örnekler Yumuktepe VI (Garstang 1953, 246 şek. 156/10), Tarsus-Gözlükule STÇ I (Goldman 1956, Lev. 376/966) tabakalarında yer alır.

İmikuşağı 10. yapı katı malzemesinin daha çok Orta Anadolu özellikleri gösterdiği söylenebilir. Boğazköy² başta olmak üzere Kültepe³, Alacahöyük⁴, Maşathöyük⁵, İnandık⁶, Yanarlar⁷, Acemhöyük⁸ gibi Assur Koloni Çağı ve Hitit Merkezleri'nden ortaya çıkarılan çanak-çömlekler ile gerek tipolojik gerekse bezeme anlayışı bakımından çeşitli benzerlikler göze çarpar. Bu etkileşimin en somut kanıtlarının başında özel bir önemi olan ve "Signe Royal" olarak adlandırılan damgaları taşıyan iri vazolar ve küpler gelmektedir. İri vazoların ve küplerin damgalı örnekleri başta Kültepe Ib olmak üzere -ki burada bir silindir mühür üzerinde saptanmıştır⁹, Alishar¹⁰ ve Alacahöyük¹¹ Koloni Çağı ve Erken Hitit tabakalarında tespit edilmiştir¹². Yine iri vazoların tipik benzerleri İnandık ve Bitik gibi Hitit merkezlerinde ortaya çıkarılmıştır.

- 2 Benzerleri için bkz., Çanaklar: Fischer 1963, Lev.89/779 (A. Şehir III), Lev.83/703 (Büyükale III), Lev. 91/805-804), Lev. 93/841, Lev 110/969-971, Lev. 112/981, Lev. 110/968, Lev 98/894, Lev. 99/901; Müller-Karpe 1988 Lev.37, S8b/1,2,3,4-Lev. 40, S 12 b/1,2,3-Lev.40,S12a, Lev. 38 S 10 b/21, Lev. 38 S10 b/7, Lev. 38, S 10 a/1-10, Lev. 86/740, Lev. 97/877 Tabaklar: Fischer 1963, Lev.94/857, Lev. 95/867, Lev. 89/782,776, Lev. 94/848, Lev. 83/703, Lev. 93/840, Lev. 94/852, Lev. 95/867; Müller-Karpe 1988, Lev. 34, S 5b/1-7, Tepsiler: Fischer 1963, Lev. 100/912,911; Müller_Karpe 1988, Lev. Te 1b/1-3, Çömlekler: Müller-Karpe 1988, Lev.9, KT 1b/1-6, Lev. 26 T 20 b/2,3,4,5, Lev. 26, T 20e/1,2; Fischer 1963, Lev. 52/576, Lev.61/561, İri Vazolar: Fischer 1963, Lev. 59/540, Lev. 59/543, Lev.60/547, Lev. 68/620, Lev. 60/546, Lev. 69/631, Küpler: Fischer 1963 Lev. 79/672, Lev. 78/656,657; Müller-Karpe 1988, Lev. 27, T24/1,4, Maşrapalar: Fischer 1963, Lev.82/685,686, Lev. 82/683, 684, Lev. 82/682, Lev. 82/675 ; Müller-Karpe 1988, Lev. 41 Ta/2, Testiler: Müller-Karpe 1988, Lev.5, K 21/1-58, 6 K 2o, Lev. 7 K 2u/4,6,9, Lev. 4 K 2e/1.
- 3 Benzerleri için bkz., İri Vazolar: T. Özgüç 1950, Lev. LI/256,257,258,259, Lev.LII/261; T. Özgüç-N. Özgüç 1953, Lev. XXXIII(Ib); T. Özgüç 1959, Lev. XXXII/1(Ib), Küpler: T. Özgüç 1986, Lev.92/6 (Ib), Sunak/Meyvelik: T. Özgüç 1950, XLIII.
- 4 Benzerleri için bkz., Çanaklar: Koşay 1973, Lev. LXXI, Al.n.169, Lev. 102 Al.g./315; Koşay ve Akok 1973, Lev. LXXI Al.n. 171, Lev 71 Al.n.11, Tabaklar: Koşay ve Akok 1973, Lev. 80 Al.t./122, Çömlekler: Koşay-Akok 1966, Lev.111.; Arık 1935, Lev. LXXVII/687, Küpler: Koşay-Akok 1966, Lev. 112; Koşay 1951, Lev. LV/Al.c.518-2, Maşrapalar: Koşay-Akok 1966, Lev. 101/Al.g.7, Koşay 1938, Lev. XXXI-II/Al.a.256, Testiler: Koşay 1938, Al/A.175,176 1/11.
- 5 Benzerleri için bkz., Çanaklar: T. Özgüç 1982, şek.A/37,38,43-B/2, Şek A/35-B/33,34, Şek. 24, Tabaklar: T.Özgüç 1982 şek. C/5, Çömlekler: T. Özgüç 1988, Şek. D/6; T. Özgüç 1982, Şek.D/6, Testiler: Özgüç 1978, Lev. 45/5.
- 6 Benzerleri için bkz., Çömlekler: T. Özgüç 1988, Lev. 165/35, 30/3, İri Vazolar: T. Özgüç 1988, 163/27, Lev.35/1a, Sunak/Meyvelik: T. Özgüç 1988, Lev. 158/19, Lev. 159/21-22
- 7 Benzerleri için bkz., Çanaklar: Emre 1978, şek.109 Tabaklar: Emre 1978, Şek. 107.
- 8 Benzerleri için bkz., Çömlekler: Emre 1968, Lev. XLI/1.
- 9 T. Özgüç 1959, Lev. XXXII/1 (1b) ; T. Özgüç-N. Özgüç 1953, XXVI/126 (1b)-Lev. XXXIII(1b); N. Özgüç 1965, Lev. XIX/57 (silindir mühür üzerinde 1b-II. Yapı katları); T. Özgüç 1986, Lev.105/3-a,b (boğ başlı testi üzerinde-Ib yapı katı), Lev. 102/5 (küp üzerinde, II yapı katı), Lev.92/6 (Ib).
- 10 v.d. Osten 1937, şek 257.
- 11 Koşay 1951, Lev. LXXVII, XLIX/1; Koşay 1965, şek, 30, 51, 65, 66; Koşay-Akok 1966, Lev. 22/AL.g.149, AL. E.72
- 12 Asur Koloni çağı tabakalarında (Kültepe Ib) rastlanan Signe Royal baskılarının, İmikuşağı 10. Yapı Katı çanak-çömleklerinde de görülmesi, bu dönem çağı çanak-çömlek özelliklerinin Eski Hitit Döneminde de devam ettiğini göstermesi bakımından ilginçtir.

Özellikle Merkezi Hitit Bölgesindeki Kültepe 1b-a, Acemhöyük III-II, Alişar 10 T, Alacahöyük 4,3 a-b, Boğazköy IV d-c, Aşağı Şehir 4-3 ve Maşathöyük V tabakalarında ortaya çıkarılan çanak-çömleklerin benzerlerine İmikuşağı 10. Yapı Katında da rastlanması, Assur Koloni Çağı'ndan beri süregelen bir çanak çömlek kültürünün Eski Hitit Döneminde, Fırat'ın doğu yakasında da devam ettiğini göstermesi bakımından önemlidir.

Eski Hitit Dönemi'nde, çekirdek Hitit Ülkesindeki merkezler ile İmikuşağı arasında doğrudan bir kültürel alışverişin olduğunu söyleyebiliriz.

Hitit Kültürünün, doğudaki önemli merkezlerinden biri olan İmikuşağı'nda, ortaya çıkarılan Eski Hitit Dönemi seramikleri tipolojik olarak orta Anadolu özellikler göstermekle birlikte, yapısal olarak yerel bir çanak çömlek kültürünü temsil etmektedir. Çanak-çömleklerin özellikle yüzey görünümleri (pişme, açkı, astar işlemleri) bu durumu kanıtlayan önemli faktörlerin başında gelir.

İmikuşağı 10. yapı katı mimarisinin özellikle erken iki evresinde (10d-c) karşımıza çıkan kuzeydeki E4 ve E2 salonları ile bunların hemen doğusunda yer alan sur ve üzerindeki anıtsal denebilecek nitelikteki giriş kapısı, bu yapı grubunun resmi ve dini karakterini ön plana çıkarır. Bu alanlardan çıkarılan buluntuların niteliği de bu görüşü desteklemektedir (Sevin 1986, 304). Yine bu yapıların güneyinde yer alan depo odaları ile içlerinden çıkan depolama kapları ile höyükte ortaya çıkarılan çanak çömleklerin mekanlar içindeki dağılımı, bu görüşü destekleyen diğer bulgulardandır.

K A T A L O G

- LEVHA VI:**
- 1 Kazı env. no. İ.Ü. 86.183, portakal renkli hamurlu (7.5 YR 8/6), hamurunun renginde astarlı, çark yapımı, ince kum katkı, orta pişmiş, çap:30 cm.
 - 2 Kazı env no. İ.Ü. 85.148, portakal renkli hamurlu (5 YR 7/6), hamurunun renginde astarlı, çark yapımı, ince kum katkı, iyi pişmiş, çap: 30 cm.
 - 3 Kazı env. no. İ.Ü. 86.36, portakal renkli hamurlu (7.5 YR 7/6), hamurunun renginde astarlı, ince kum katkı, iyi pişmiş, çap:32 cm.
 - 4 Kazı env. no. İ.Ü.86.11, müze env. no. 86/PT 1-9, portakal renkli hamurlu (7.5 YR 7/6), hamurunun renginde astarlı, çark yapımı, ince kum katkı, iyi pişmiş, ağız kısmında koyu kiremit (5 YR/6/4) boya bezeme, çap: 32.
 - 5 Kazı env. no. İ.Ü. 86.119, portakal renkli hamurlu (7.5 YR 7/6), hamurunun renginde astarlı, çark yapımı, ince kum katkı, iyi pişmiş, koyu kiremit (5 YR 6/4) boya bezeme çap: 30 cm.
 - 6 Kazı env. no. İ.U. 85.305, portakal renkli hamurlu (7.5 YR 8/6), hamurunun renginde astarlı, çark yapımı, ince kum katkı, iyi pişmiş, koyu kiremit (10 R 4/6) boya bezeme, çap: 32 cm.
- LEVHA VII:**
- 1 Kazı env. no. İ.U. 86.234, portakal renkli hamurlu (7.5 YR 7/6), hamurunun renginde astarlı, çark yapımı, orta kum katkı, iyi pişmiş, koyu kiremit (10 R 5/4) boya bezeme, çap: 30.
 - 2 Kazı env. no. İ.U. 86.39, devetüyü hamurlu (10 YR 7/6), kahverengi astarlı (10 YR 7/6), çark yapımı, ince kum katkı, orta pişmiş, çap: 16 cm.
 - 3 Kazı env. no. İ.U. 85.286, açık kahverengi hamurlu (10 YR 8/3), hamurunun renginde astarlı, çark yapımı, ince kum katkı, iyi pişmiş, çap:18 cm.
 - 4 Kazı env. no İ.U. 85.275, yeşilimsi gri renkte (2.5 Y 7/2) hamurlu, hamurunun renginde astarlı, çark yapımı, ince kum katkı, iyi pişmiş, çap: 20.
 - 5 Kazı env. no. İ.U.86.(97), portakal renkli hamurlu (7.5 YR 8/4), hamurunun renginde astarlı (7.5 YR 8/4), çark yapımı, ince kum katkı, iyi pişmiş, çap: 30 cm.

- 6 Kazı env. no. İ.U. 85.303, portakal renkli hamurlu (7.5 YR 8/4), hamurunun renginde astarlı (10 YR 8/4), çark yapımı, ince kum katkı, iyi pişmiş, çap: 28 cm.
- 7 Kazı env. no. İ.U. 85.300, portakal renkli hamurlu (7.5 YR 8/4), hamurunun renginde astarlı, çark yapımı, orta kum katkı, iyi pişmiş, çap: 26 cm.
- 8 Kazı env. no. İ.U. 86.215, portakal renkli hamurlu (7.5 YR 6/4), hamurunun renginde astarlı, çark yapımı, ince kum katkı, iyi pişmiş, çap: 34 cm.
- 9 Kazı env. no. İ.U. 86.30, portakal renkli hamurlu (10 YR 6/4), devetüyü renkli astarlı (10 YR 8/3), çark yapımı, orta kum katkı, iyi pişmiş, çap: 42 cm.
- 10 Kazı env. no. İ.U. 86.81, portakal renkli hamurlu (7.5 YR 6/4), hamurunun renginde astarlı, çark yapımı, ince kum katkı, iyi pişmiş, Çap: 32 cm.

LEVHA VIII:

- 1 Kazı env. no. İ.U.86.146, portakal renkli hamurlu (10 YR 8/4), hamurunun renginde astarlı, çark yapımı, ince kum katkı, iyi pişmiş, çap:32 cm.
- 2 Kazı env. no. İ.U. 85.6, portakal renkli hamurlu (7.5 YR 7/6), devetüyü renkli astarlı (10 YR 8/3), çark yapımı, ince kum katkı, iyi pişmiş, çap: 32 cm.
- 3 Kazı env. no. İ.U. 86.169, portakal renkli hamurlu (10 YR 8/4), hamurunun renginde astarlı, çark yapımı, ince kum katkı, iyi pişmiş, çap:24 cm.
- 4 Kazı env. no. İ.U. 86.21, portakal renkli hamurlu (7.5 YR 7/6), devetüyü renkli astarlı (10 YR 7/3) , çark yapımı, ince kum katkı, iyi pişmiş, çap: 32 cm.
- 5 Kazı env. no. İ.U. 86.116, portakal renkli hamurlu (7.5 YR 7/6, Devetüyü renkli astarlı (10 YR 8/4), çark yapımı, ince kum katkı, iyi pişmiş, çap: 26 cm.
- 6 Kazı env. no İ.U. 85. (206), hamurunun rengi 2.5 YR 5/4 , astar 2.5 YR 5/4, alacalı bir görünüme sahip kırmızımsı kahverengi renkli, el yapımı, kaba kum ve taşçık katkı, iyi pişmiş, çap: 50 cm.
- 7 Kazı env. no. İ.U. 86.62., hamurun rengi 5 YR/6/6, kırmızımsı kahverengi astarlı (5 YR 6/6), çark yapımı, ince kum katkı, iyi pişmiş, hamur yaşken, iple yapılmış baskı bezeme, çap: 40 cm.

- 8 Kazı env. no. İ.U. 86.55, hamur rengi 7.5 YR 3/2, astar rengi 7.5 YR 4/2, çark yapımı, orta kum katkılı, iyi pişmiş, çap: 36 cm.
- 9 Kazı env. no. İ.U. 86.160, hamurunun rengi 5 YR 3/4, çark yapımı, kaba kum katkılı, iyi pişmiş, çap: 36 cm.

LEVHA IX:

- 1 Kazı env. no. İ.U.75.86, müze env. no.86/PT 1-67, portakal renkli hamurlu (7.5 YR 8/4), hamurunun renginde astarlı, çark yapımı, ince kum katkılı, iyi pişmiş, çap: 18,5 cm.
- 2 Kazı env. no. İ.U. 10.86, Müze env. no.86/PT 1-8, portakal renkli hamurlu (10 YR 8/4), hamurunun renginde astarlı, çark yapımı, ince kum katkılı, çap: 11.5 cm.
- 3 Kazı env. no.İ.U.86.182, portakal renkli hamurlu (7.5 YR 8/4), hamurunun renginde astarlı (10 YR 8/4), çark yapımı, ince kum katkılı, iyi pişmiş, koyu kiremit boya bezeme 10 R 5/6, çap: 20 cm.
- 4 Kazı env. no.İ.U.86.12, portakal renkli hamurlu (7.5 YR 8/4), devetüyü renkli hamurlu (10 YR 8/3), çark yapımı, ince kum katkılı, iyi pişmiş, koyu kiremit renkte (2.5 YR 4/6) boya bezeme, çap: 22 cm.
- 5 Kazı env. no.İ.U.86.206, portakal renkli hamurlu (7.5 YR 8/6), devetüyü renkli hamurlu (10 YR 8/4), çark yapımı, ince kum katkılı, iyi pişmiş, koyu kiremit renkte boya bezeme (5 YR 8/4), çap:20 cm.
- 6 Kazı env. no.İ.U.86.131, portakal renkli hamurlu (7.5 YR 7/6), devetüyü renkli astarlı (7.5 YR 8/4), çark yapımı ince kum katkılı, iyi pişmiş, koyu kiremit renkte boya bezeme (5 YR 5/6), çap:20 cm.

LEVHA X:

- 1 Kazı env. no. İ.U. 13.86, müze env. no.86/PT 1-11, yeşilimsi gri renkte hamurlu (2.5 Y 8/2), hamurunun renginde astarlı, çark yapımı, ince kum katkılı, iyi pişmiş, koyu kiremit boya bezeme (10 R 4/4), çap:10.8 cm.
- 2 Kazı env. no.İ.U.85.(124), portakal renkli hamurlu (5 YR 7/6), hamurunun renginde astarlı, çark yapımı, ince kum katkılı, iyi pişmiş, koyu kiremit boya bezeme (10 N 4/4), çap:18 cm.
- 3 Kazı env. no İ.U.86(75), portakal renkli hamurlu (7.5 YR 7/4), devetüyü renkte astarlı (10 YR 8/3), çark yapımı, in-

ce kum katkılı, iyi pişmiş, koyu kiremit boya bezeme (10 R 6/6), çap:18 cm.

- LEVHA XI:**
- 1 Kazı env. no.İ.U.86.114, yeşilimsi gri renkte hamurlu (10 YR 7/4), hamurunun renginde astarlı, çark yapımı, ince kum katkılı, iyi pişmiş, koyu kiremit boya bezeme (2.5 YR 7/4), çap:18 cm.
 - 2 Kazı env. no. İ.U. 86.195, portakal renkli hamurlu (7.5 YR 7/2), hamurunun renginde astarlı (10 YR 8/3), çark yapımı, ince kum katkılı, iyi pişmiş, koyu kiremit boya bezeme (10 R 5/4), çap: 12 cm.
 - 3 Kazı env.no.İ.U.37.85, müze env. no.86/PT 2-32, hamurunun rengi 2.5 YR 3/4, hamurunun renginde astarlı, çark yapımı, kaba kum katkılı, orta pişmiş, çap:19.5 cm.
 - 4 Kazı env. no.İ.U.86.40, müze env. no 86/ PT 1-36, hamurunun rengi 2.5 Y 8/4, hamurunun renginde astarlı, çark yapımı, ince kum katkılı, iyi pişmiş, çap:14 cm.
 - 5 Kazı env. no.İ.U.86.151, hamurunun rengi 2.5 YR 4/6, hamurunun renginde astarlı, çark yapımı, kaba kum katkılı, iyi pişmiş, çap: 17 cm.

- LEVHA XII**
- 1 Kazı env. no.İ.U.64.86, müze env.no.86/PT 1-59, Portakal renkli hamurlu (7.5 YR 8/4), devetüyü renkte astarlı (10 YR 7/4), çark yapımı, ince kum katkılı, iyi pişmiş, koyu kiremit renkte boya bezemeli (5 YR 5/3), çap: 40 cm.
 - 2 Kazı env. no.İ.U.43.85, müze env. no.86/PT 1-39, yeşilimsi gri renkte hamurlu (5 Y 7/2), hamurunun renginde astarlı, çark yapımı, ince kum katkılı, iyi pişmiş, koyu kiremit boya bezeme (5 YR 5/3).
 - 3 Kazı env.no.İ.U.40.85, müze env.no.85/PT 2-35, portakal renkli hamurlu (10 YR 8/4), hamurunun renginde astarlı, çark yapımı, ince kum katkılı, iyi pişmiş, çap:24 cm.
 - 4 Kazı env.no.İ.U.73.86, müze env.no.86/PT 1-67, portakal renkli hamurlu (7.5 YR 8/4), hamurunun renginde astarlı, çark yapımı, ince kum katkılı, iyi pişmiş, koyu kiremit boya bezeme (5 YR 5/3).
 - 5 Kazı env.no.İ.U.71.85, müze env.no.85/PT 2-59, portakal renkli hamurlu (10 YR 8/4), hamurunun renginde astarlı, çark yapımı, ince kum katkılı, iyi pişmiş, çap: 26 cm.

LEVHA XIII

- 1 Kazı env.no.İ.U.62.85, müze env. no.85/PT 2-51, portakal renkli hamurlu (10 YR 8/3), hamurunun renginde astarlı, çark yapımı, ince kum katkılı, iyi pişmiş, çap:30 cm.
- 2 Kazı env. no.İ.U.49.86, müze env.no.85/PT 1-45, portakal renkli hamurlu (7.5 YR 8/4), hamurunun renginde astarlı (10 YR 7/4), çark yapımı, ince kum katkılı, iyi pişmiş, koyu kiremit boya bezeme (10 R 5/8), çap 30 cm.
- 3 Kazı env. no.İ.U.72.85, müze env.no.85/PT 2-60, portakal renkli hamurlu (10 YR 8/4), hamurunun renginde astarlı, çark yapımı, ince kum katkılı, iyi pişmiş, koyu kiremit boya bezeme (5 YR 5/6), çap:42 cm.
- 4 Kazı env. no.İ.U.65.85, müze env. no.85/PT 2-53, devetüyü renkte hamurlu (10 YR 8/3), kırmızımsı kahverengi astarlı (7.5 YR 6/4), çark yapımı, ince kum katkılı, iyi pişmiş, koyu kiremit boya bezeme (10 R 4/4), çap:42 cm.
- 5 Kazı env.no.İ.U.31.86, müze env.no.86/PT 1-27, portakal renkli hamurlu (7.5 YR 8/4), hamurunun renginde astarlı, çark yapımı, ince kum katkılı, iyi pişmiş, koyu kiremit boya bezeme (10 R 5/4).
- 6 Kazı env.no.İ.U.46.86, müze env.no.86/PT 1-42, portakal renkli hamurlu (10 YR 8/4), hamurunun renginde astarlı, çark yapımı, ince kum katkılı, iyi pişmiş, koyu kiremit boya bezeme (5 YR 4/4).
- 7 Kazı env.no.İ.U.30.86, müze env.no.86/PT 1-26, yeşilimsi gri renkte hamurlu (2.5 Y 8/4), hamurunun renginde astarlı, çark yapımı, ince kum katkılı, iyi pişmiş.

LEVHA XIV

- 1 Kazı env. no.İ.U.19.86, müze env.no.86/PT 1-17, yeşilimsi gri renkte hamurlu (5 Y 8/3), hamurunun renginde astarlı, çark yapımı, ince kum katkılı, iyi pişmiş, çap:36 cm.
- 2 Kazı env. no.İ.U.85.409, hamurunun rengi 5 YR 7/6, hamurunun renginde astarlı, çark yapımı, orta kum katkılı, orta pişmiş, çap 30 cm.
- 3 Kazı env.no.İ.U.30.85, müze env.no.85/PT 2-24, portakal renkli hamurlu (7.5 YR 8/4), devetüyü renkte astarlı (10 YR 7/4), çark yapımı, ince kum katkılı, iyi pişmiş, çap:24 cm.

LEVHA XV

- 1 Kazı env.no.İ.U.58.86, müze env.no.86/PT 1-54, Portakal renkli hamurlu (10 YR 8/4), kırmızımsı kahverengi renkte

- astarlı (10 R 6/6), çark yapımı, ince kum katkı, iyi pişmiş, çap:11 cm.
- 2 Kazı env.no.İ.U.33.85, müze env.no.85/PT 2-28, Portakal renkli hamurlu (10 YR 7/4), hamurunun renginde astarlı, çark yapımı, orta kum katkı, iyi pişmiş, çap:11 cm.
 - 3 Kazı env.no.İ.U.85.(243), portakal renkli hamurlu (10 YR 8/4), hamurunun renginde astarlı, çark yapımı, ince kum katkı, iyi pişmiş, çap:12 cm.
 - 4 Kazı env.no.İ.U.47.86, müze env. no.86/PT 1-43, portakal renkli hamurlu (10 YR 8/4), hamurunun renginde astarlı, çark yapımı, ince kum katkı, iyi pişmiş, çap:11 cm.
 - 5 Kazı env.no.İ.U.67.85, müze env.no.85/PT 2-55, portakal renkli hamurlu (10 YR 7/4), hamurunun renginde astarlı, çark yapımı, ince kum katkı, iyi pişmiş, çap:11 cm.
 - 6 Kazı env. no:İ.U.86.226, portakal renkli hamurlu (10 YR 8/4), hamurunun renginde astarlı, çark yapımı, ince kum katkı, iyi pişmiş, çap:10 cm.
 - 7 Kazı env. no.İ.U.85.284, portakal renkli hamurlu (7.5 YR 8/6), hamurunun renginde astarlı, çark yapımı, ince kum katkı, iyi pişmiş, çap:8 cm.
 - 8 Kazı env.no.İ.U.63.86, müze env.no.86/PT 1-58, portakal renkli hamurlu (10 YR 8/4), hamurunun renginde astarlı, çark yapımı, ince kum katkı, kötü pişmiş, çap:7.8 cm.
 - 9 Kazı env.no.İ.U.85.(145), devetüyü renkte hamurlu (7.5 YR 7/4), dış yüzey siyah (7.5 YR N2/), el yapımı, orta kum katkı, orta pişmiş, çap:7 cm.
 - 10 Kazı env.no.İ.U.85(156), hamurunun rengi 5 YR 8/2, dış yüzey rengi 2.5 Y n3/, çark yapımı, ince kum katkı, iyi pişmiş.
 - 11 Kazı env.no.İ.U.85.277, portakal renkli hamurlu (10 YR 8/3), hamurunun renginde astarlı, çark yapımı, ince kum katkı, iyi pişmiş, çap:6 cm.
 - 12 Kazı env.no.İ.U.86.120, portakal renkli hamurlu (7.5 YR 7/6), hamurunun renginde astarlı, çark yapımı, ince kum katkı, iyi pişmiş, çap:6.2 cm.

LEVHA XVI

- 1 Kazı env. no. İ.U.74.85, müze env.no.85/PT 2-62, portakal renkli hamurlu (10 YR 8/4), hamurunun renginde astarlı, çark yapımı, orta kum katkı, iyi pişmiş, çap: 7.2 cm.

- 2 Kazı env.no. İ.U.42.85, müze env.no.85/PT 2-34, açık devetüyü renkli hamurlu (10 YR 8/2), hamurunun renginde astarlı, çark yapımı, ince kum katkı, iyi pişmiş, çap:5 cm.
- 3 Kazı env.no.İ.U.20.86, müze env.no.86/PT 1-28, portakal renkli hamurlu (10 YR 8/4), hamurunun renginde astarlı, çark yapımı, ince kum katkı, iyi pişmiş, çap:3.4 cm.
- 4 Kazı env.no.İ.U.32.85, müze env. no.85/PT 2-27, portakal renkli hamurlu (10 YR 8/4), hamurunun renginde astarlı, çark yapımı, ince kum katkı, iyi pişmiş.
- 5 Kazı env. no.İ.U.18.86, müze env.no.86/PT 1-16, portakal renkli hamurlu (10 YR 8/4), hamurunun renginde astarlı, çark yapımı, ince kum katkı, iyi pişmiş, çap:3 cm.

LEVHA XVII

- 1 Kazı env.no.İ.U.67.86, müze env.no.86/PT 1-62, portakal renkli hamurlu (10 YR 8/4), hamurunun renginde astarlı, çark yapımı, ince kum katkı, iyi pişmiş, kiremit renginde boya bezeme (10 R 5/6), çap:21 cm.
- 2 Kazı env.no.İ.U. 35.85, müze env.no.85/PT 2-30, portakal renkli hamurlu (7.5 YR 8/4), devetüyü renginde astarlı (10 R 5/4), çark yapımı, ince kum katkı, iyi pişmiş, çap: 12 cm.
- 3 Kazı env.no.İ.U.37.86, müze env.no.86/PT 1-33, portakal renkli hamurlu (10 YR 8/4), hamurunun renginde astarlı, çark yapımı, ince kum katkı, iyi pişmiş, koyu kiremit boya bezeme (10 R 5/4), çap:6.2 cm.
- 4 Kazı env.no.İ.U.86.59, devetüyü renkli hamurlu (10 YR 7/4), hamurunun renginde astarlı, çark yapımı, ince kum katkı, iyi pişmiş.
- 5 Kazı env.no.İ.U.16.86, müze env.no.86/PT 1-14, portakal renkli hamurlu (10 YR 8/4), hamurunun renginde astarlı, çark yapımı, ince kum katkı, iyi pişmiş.

SEÇİLMİŞ KAYNAKÇA

- Bilgi, Ö., 1982, *M.Ö. II. binyılda Anadolu'da Bulunmuş Olan Matara Biçimli Kaplar*, İstanbul.
- Emre, K., 1963, "The Pottery of the Assyrian Colony Period According to the Building Levels of the Kaniş Karum", *Anadolu VII*: 87-99.
- 1968, "Acmhöyük Seramiği", *Anadolu X*: 53-98.
- 1978, *Yanarlar, Afyon Yöresinde Bir Hitit Mezarlığı*, Ankara.
- Ertem, H., 1979, "Korucutepe Kazısı, 1973", *Keban Projesi 1973 Çalışmaları*, Ankara: 33-36.
- , 1982, "Korucutepe Kazısı, 1974-1975", *Keban Projesi 1974-1975 Çalışmaları*, Ankara: 15.
- , 1988, *Korucutepe I. (1973-1975 Kazı Yıllarında Ele Geçen Erken Hitit-İmparatorluk Çağı Arası Buluntuları)*, Ankara.
- Esin, U., 1970, "Tepecik Kazısı, 1968 Yılı Önraporu", *Keban Projesi 1968 Çalışmaları*, Ankara:147-158.
- , 1971, "Tepecik Kazısı, 1969", *Keban Projesi 1969 Çalışmaları*, Ankara:107-115.
- , 1972, "Tepecik Kazısı, 1970", *Keban Projesi 1970 Çalışmaları*, Ankara:139-147.
- , 1974, "İstanbul Üniversitesi Prehistorya Kürsüsü Tepecik Kazıları (Elazığ)", *Türk Arkeoloji Dergisi XX/2*: 39-62.
- Fischer, F., 1963, *Die hethitische Keramik von Boğazköy*, Berlin, (WVDOG,75).
- Garstang, J., 1953, *Prehistoric Mersin*, Mersin.
- Goldman, H., 1956, *Excavation at Gözlükule, Tarsus. II, From the Neolithic through the Bronze Age*, Princeton.
- Griffin, E., 1973, "The Middle and Late Bronze Age Pottery: The Excavation at Korucutepe, Turkey, 1968-1970: Preliminary Report", *Journal of Near Eastern Studies* 33: 55-95.
- Hauptmann, H., 1971, "Norşuntepe Kazısı, 1969", *Keban Projesi 1969 Çalışmaları*, Ankara: 71-79.
- Konyar, E., 1998, *İmikuşağı 10. Yapı Katı Seramikleri*, Yayınlanmamış Yüksek Lisans Tezi, İstanbul Üniversitesi, Sosyal Bilimler Enstitüsü, Eskiçağ Tarihi Bilim Dalı.

- Korbel, G., 1985, *Die spätbronzezeitliche Keramik von Norşuntepe*, Hannover.
- Koşay, H.Z., 1938, *Alacahöyük Hafriyatı 1936*, Ankara.
- , 1951, *Türk Tarih Kurumu Tarafından Yapılan Alacahöyük Kazısı 1937-1939'daki çalışmalara ve keşiflere ait ilk rapor*, Ankara.
- , 1965, "Alacahöyük Çanak-Çömlekleri Üzerindeki İşaret ve Damgalar", *Belleten 113*: 1-2.
- M.Akok 1966, *Alacahöyük Kazısı. 1940-1948'deki Çalışmalar ve Keşiflere Ait İlk Rapor*, Ankara.
- , 1973, *Alacahöyük Kazısı. 1963-1967 Çalışmaları ve Keşiflere Ait İlk Rapor*, Ankara
- Köroğlu, K. 2001, "M.Ö. II.binyılın İlk Yarısında Doğu Anadolu'da Büyük Fırat Taşkınları", *Toplumsal Tarih 91*:26-31.
- Müller-Karpe, A.,1988, *Hethitische Töpferei der Oberstadt von Hattusa*, Marburg.
- Özgüç, N., 1965, *Kültepe Mühür Baskılarında Anadolu Grubu*, Ankara.
- Özgüç, T., 1950, *Kültepe Kazısı Raporu, 1948*, Ankara.
- , 1959, *Kültepe-Kaniş, Asur Ticaret Kolonileri Merkezinde Yapılan Yeni Araştırmalar*, Ankara.
- , 1978, *Maşat Höyük Kazıları ve Çevresindeki Araştırmalar*, Ankara.
- , 1982, *Maşat Höyük II. Boğazköy'ün Kuzeydoğusunda Bir Hitit Merkezi*, Ankara.
- , 1986, *Kültepe-Kaniş II: Eski Yakındoğu'nun Ticaret Merkezinde Yeni Araştırmalar*, Ankara.
- , 1988, *İnandıktepe. Eski Hitit Çağında Önemli Bir Kült Merkezi*, Ankara.
- Özgüç, T, N.Özgüç, 1953, *Türk Tarih Kurumu Tarafından Yapılan Kültepe Kazısı Raporu, 1949*, Ankara.
- Palmieri, A., 1972, "Two Years of Excavation at Arslantepe (Malatya)", *Türk Arkeoloji Dergisi XIX/2*: 203-211.
- Pecorella, P.E., 1975, *Malatya III. Rapporto Preliminare delle campagne 1963-1968. II Livello Eteo Imperiale e quelli Neoetei*, Roma.
- Serdaroğlu, Ü., 1977, *Aşağı Fırat Havzasında Araştırmalar 1975*, Ankara.
- Sevin, V., 1983^a, "İmikuşağı Kazıları, 1981", *IV. Kazı Sonuçları Toplantısı*, Ankara:121-130.

- , 1983^b, "İmikuşağı Kazıları, 1982", *V. Kazı Sonuçları Toplantısı*, Ankara:137-142.
- , 1984, "İmikuşağı Kazıları, 1983", *VI. Kazı Sonuçları Toplantısı*, Ankara:93-102.
- , 1987, "İmikuşağı Kazıları, 1986", *IX. Kazı Sonuçları Toplantısı*, Ankara:299-333.
- , 1995, *İmikuşağı I*, Ankara.
- , 1988, "İmikuşağı Kazılarının Işığında Habur Seramiğinin Kuzey Yayılmı", *XXXIV^{ème} Rencontre Assyriologique Internationale, XXXIV. Uluslararası Assiriyoloji Kongresi, XXXIV. International Assyriology Congress, 6-10/VII/1987-İstanbul*, Kongreye Sunulan Bildiriler (Ankara): 383-391.
- Sevin, V., K.Köroğlu, 1985, "İmikuşağı Kazıları, 1984", *VII. Kazı Sonuçları Toplantısı*, Ankara:163-179.
- Sevin, V., Z.Derin 1987, "İmikuşağı Kazıları, 1985", *VIII. Kazı Sonuçları Toplantısı*, Ankara:181-204.
- Umurtak, N.G. 1996, *Korucutepe II*, Ankara.
- Von der Osten, H.H. 1937, *The Alisar Hüyük. Seasons of 1930-1932*, Chicago.

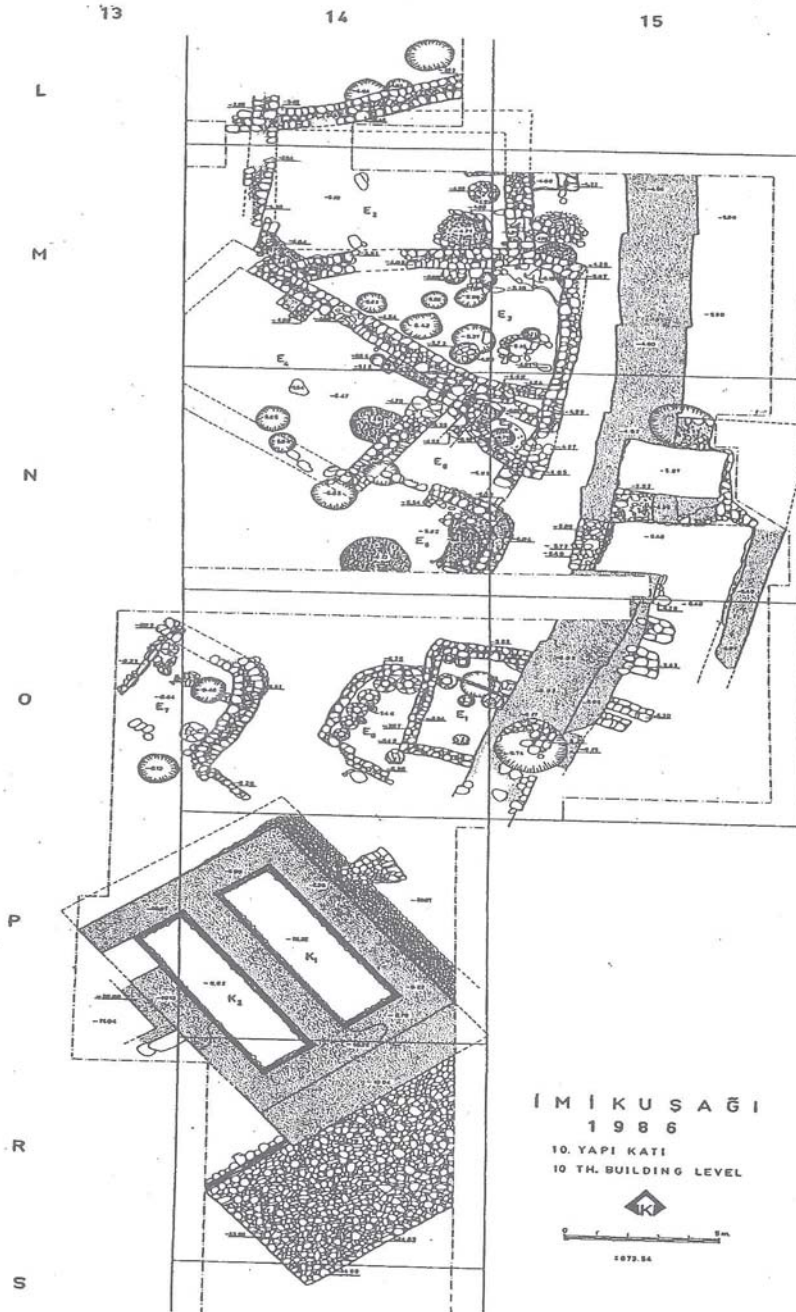

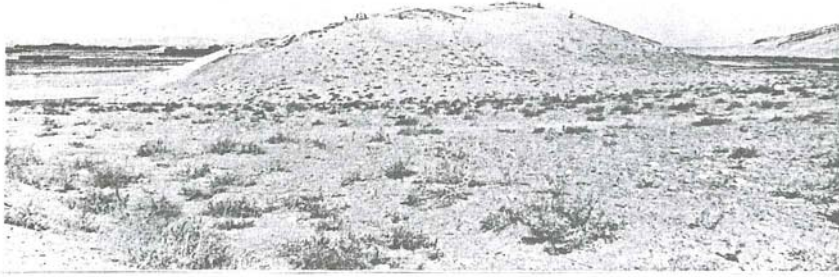

1



2



3

Levha II

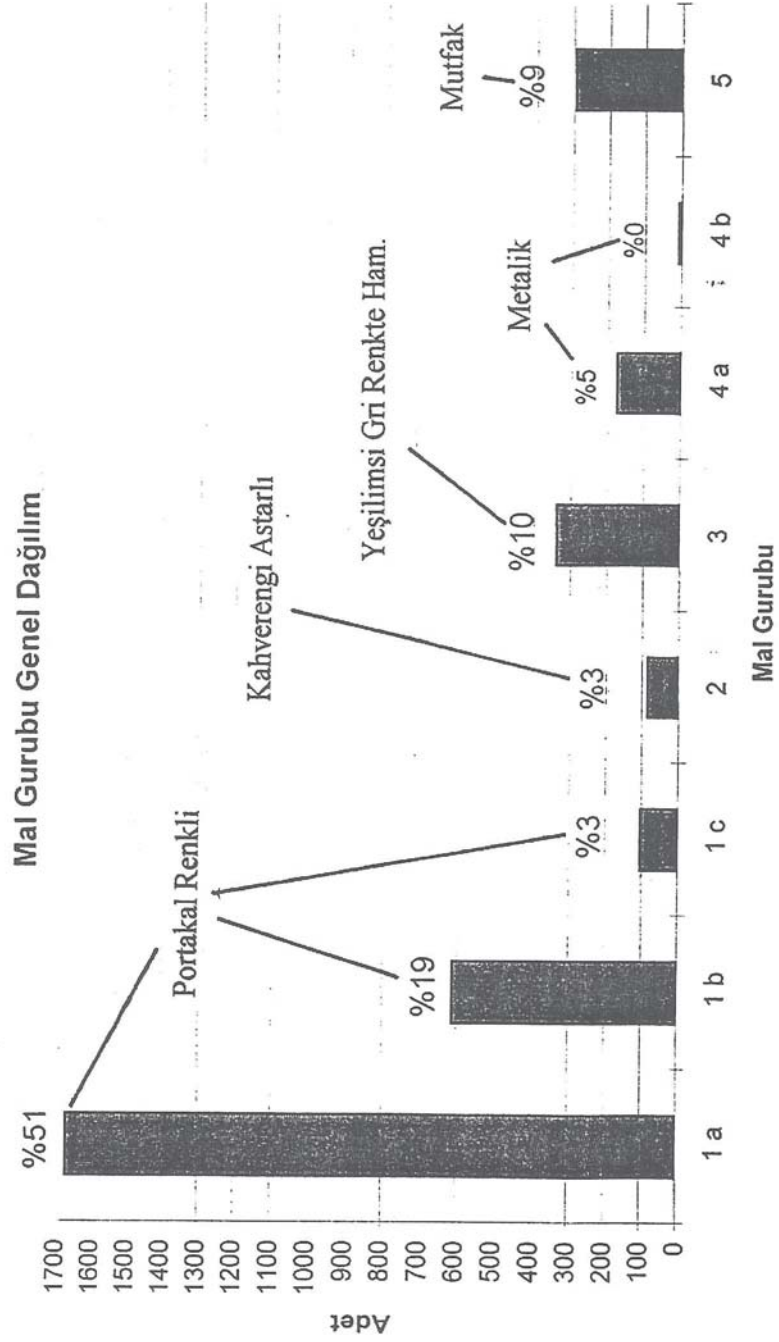

Levha III

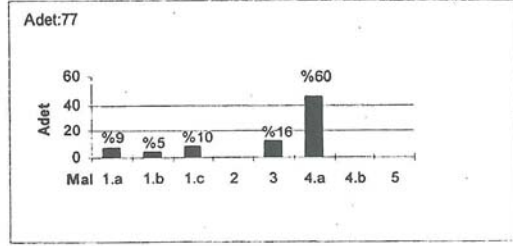
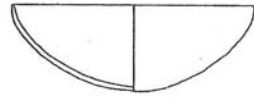

1

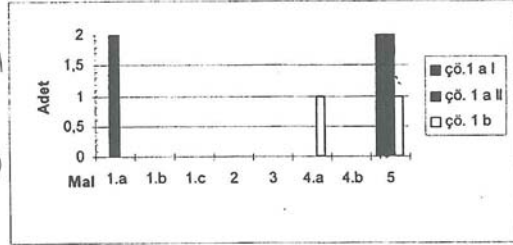
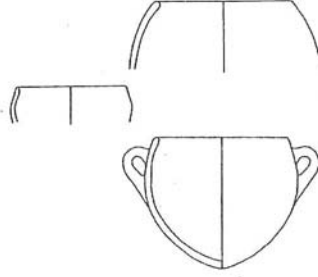

2

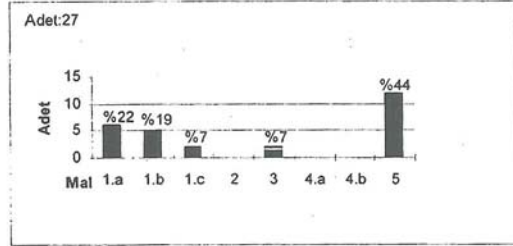
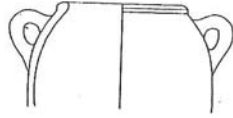

3

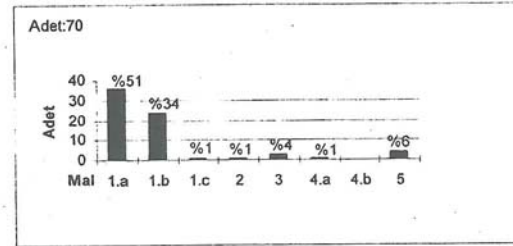
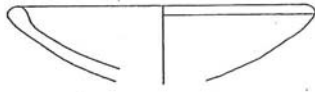

4

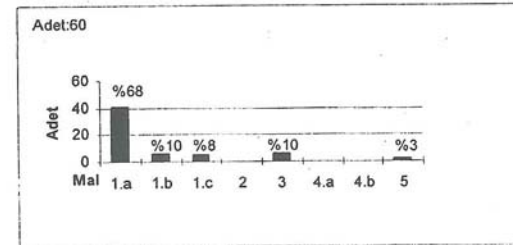

5

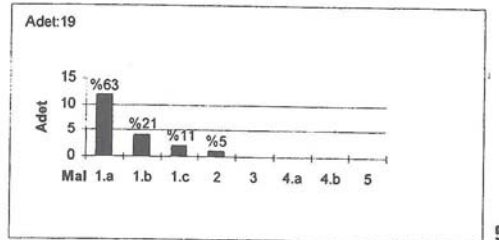
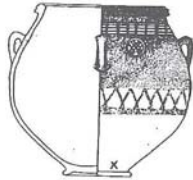
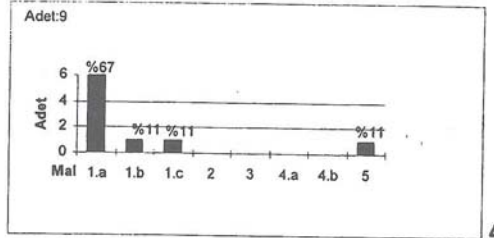
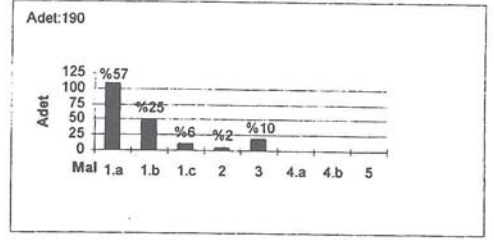
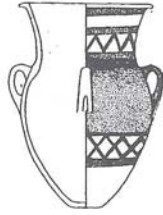
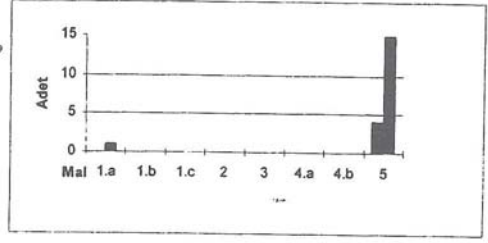
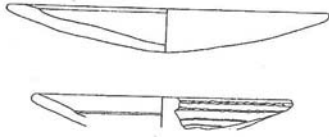
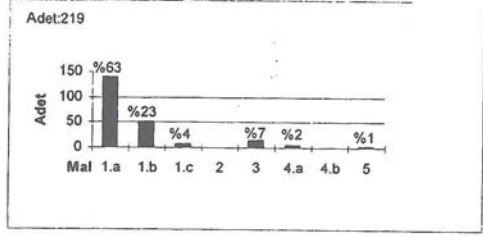

Genel Form Dağılımı

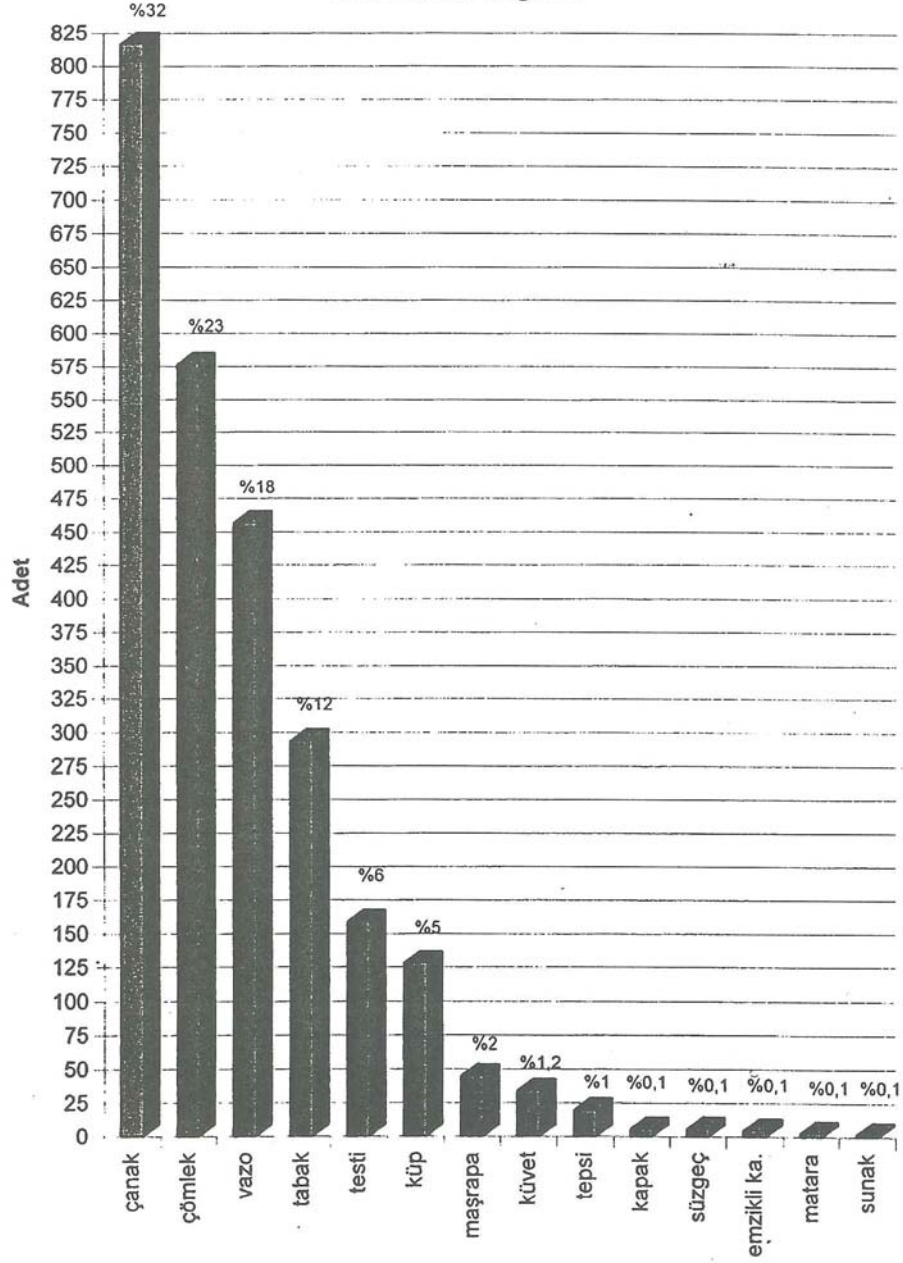

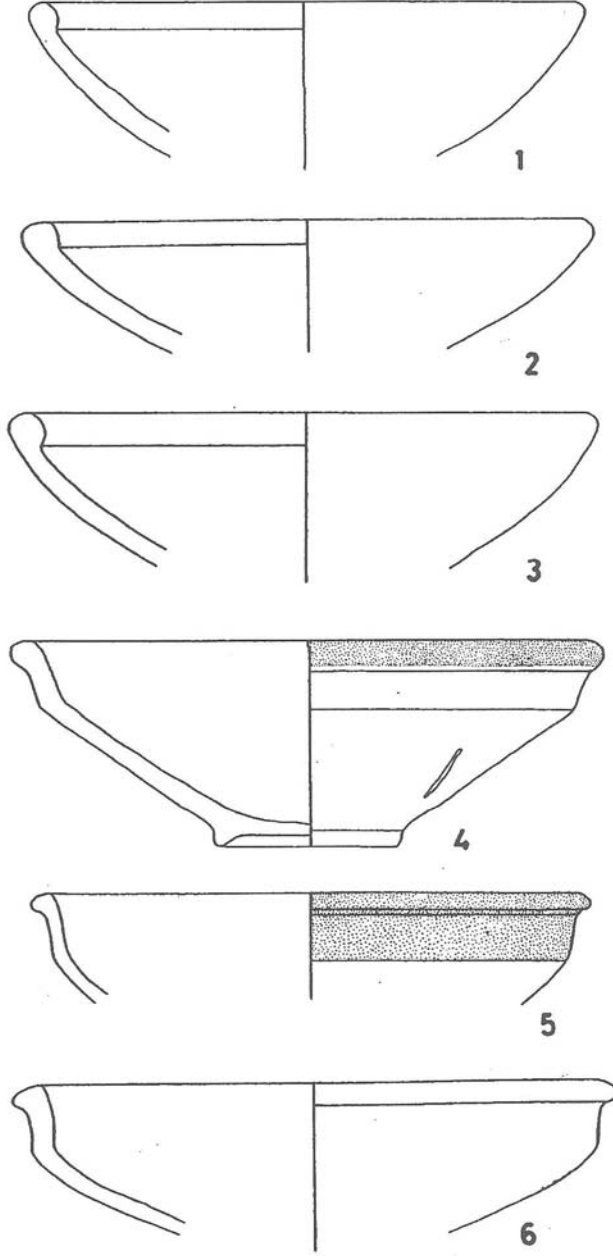

0 5 10 20 cm.

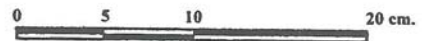
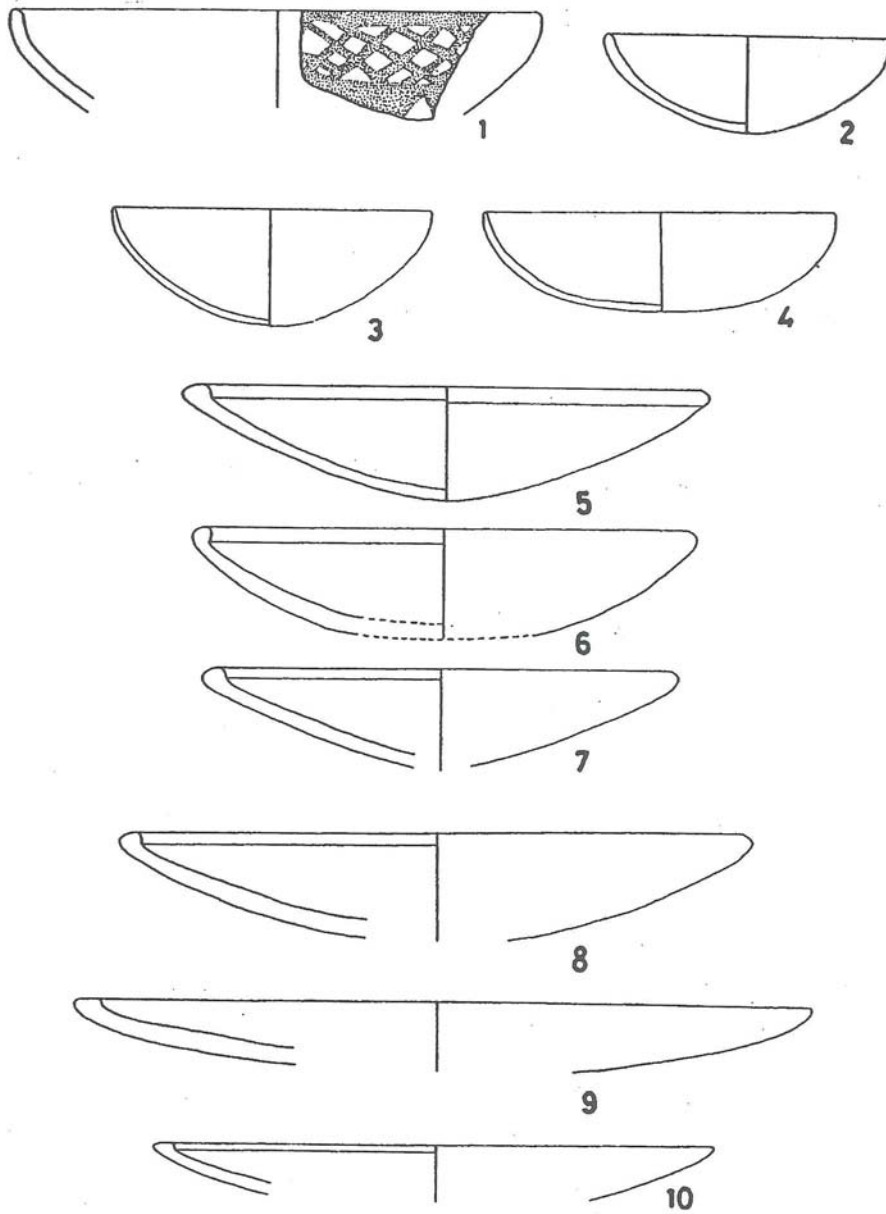

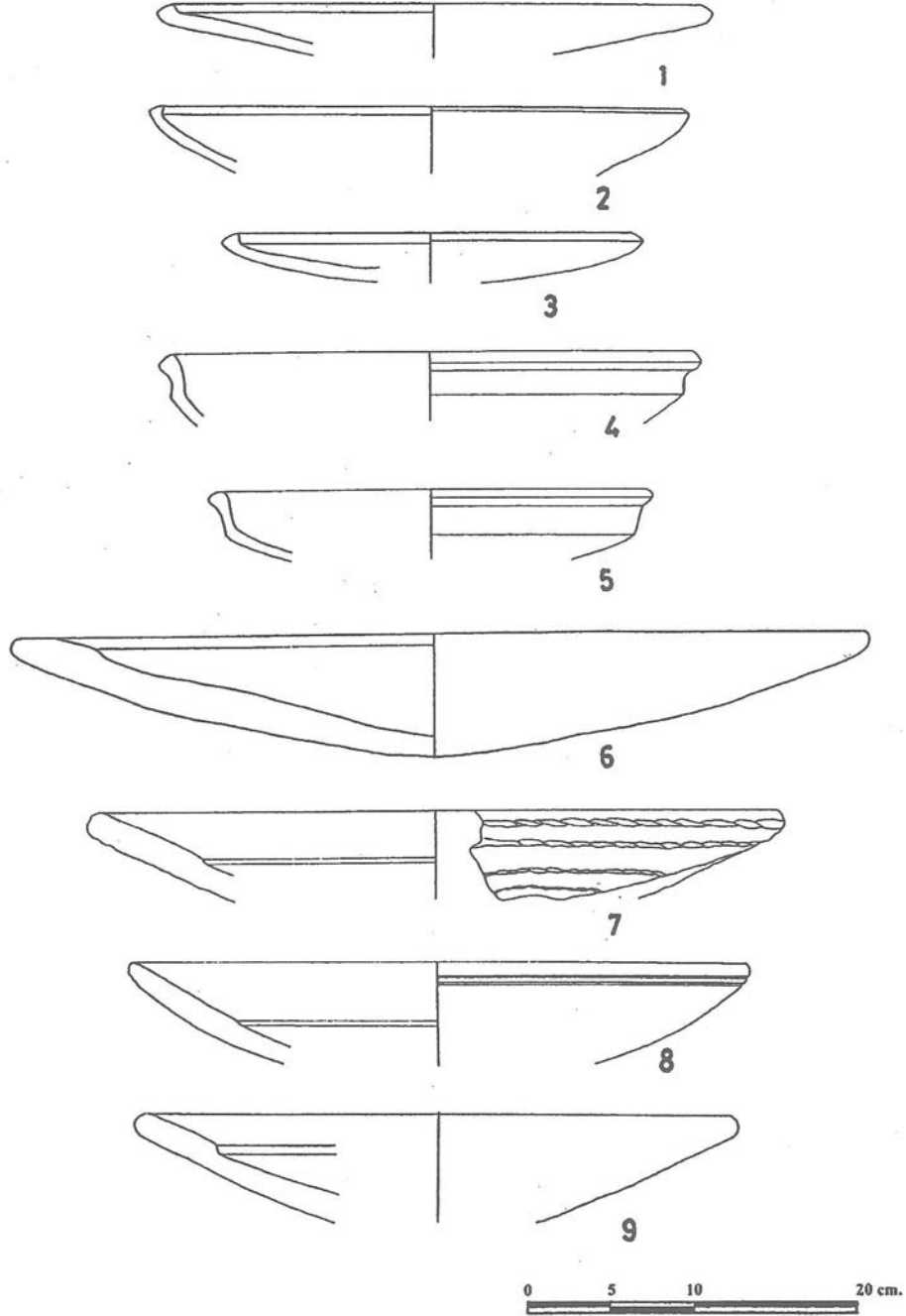

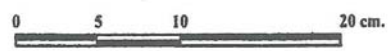
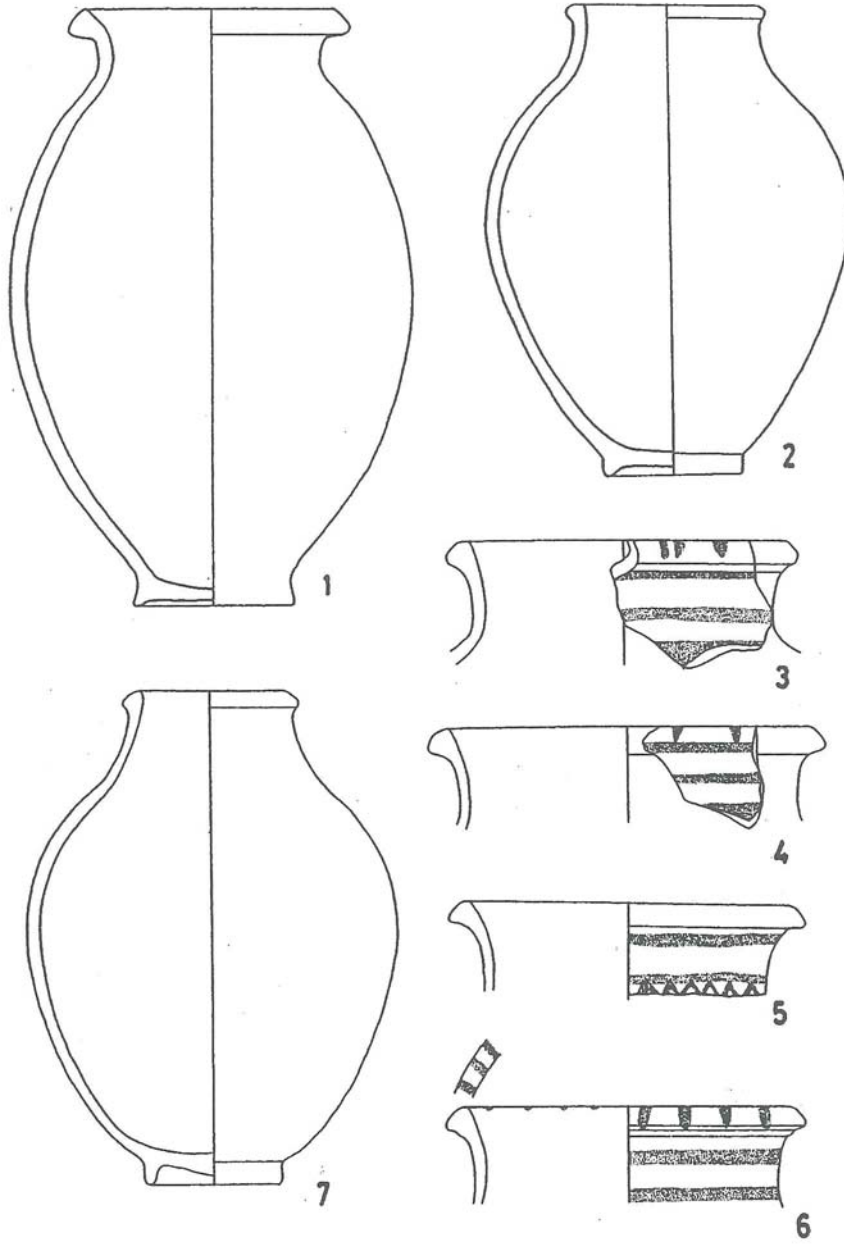

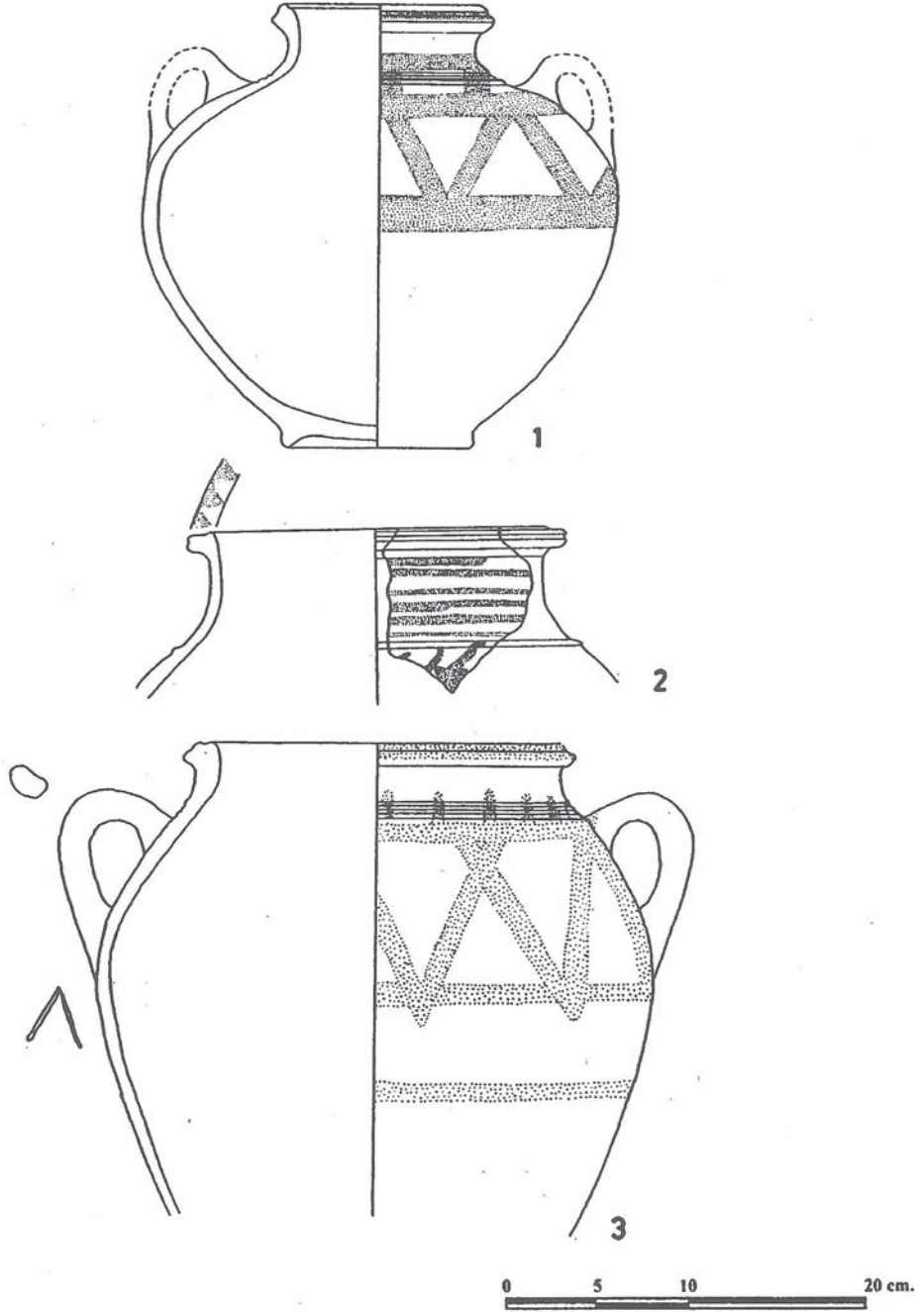

Levha XI

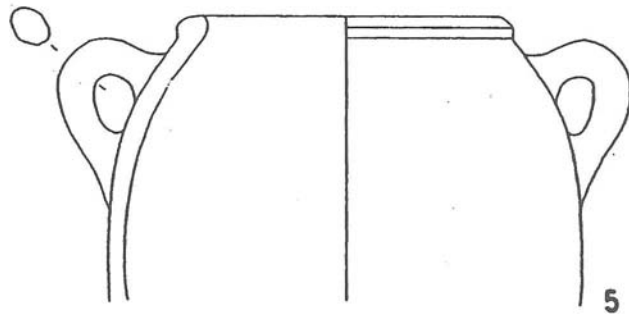
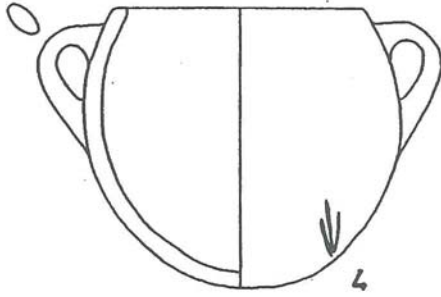
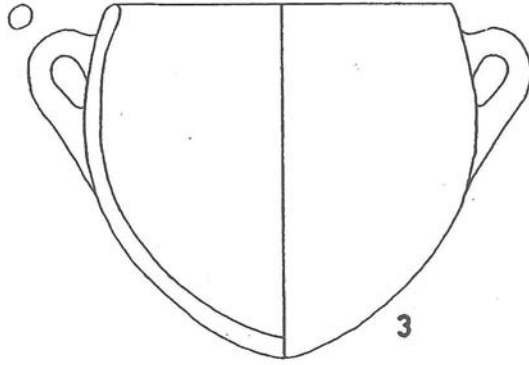
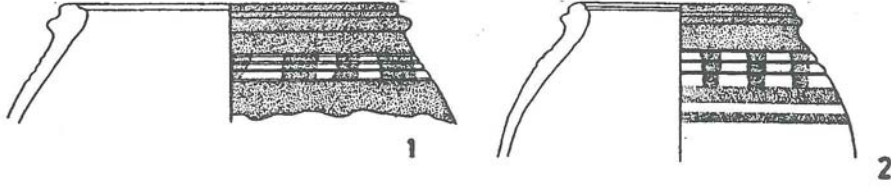

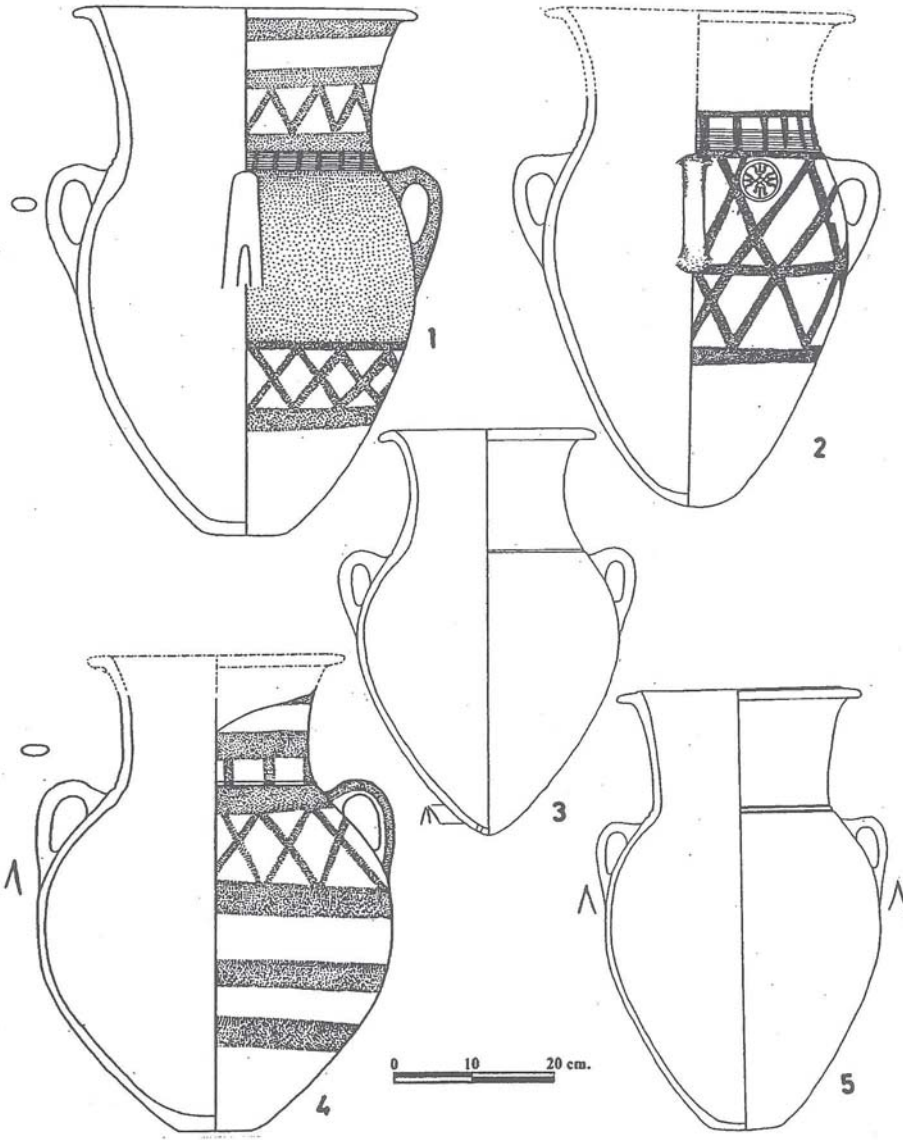

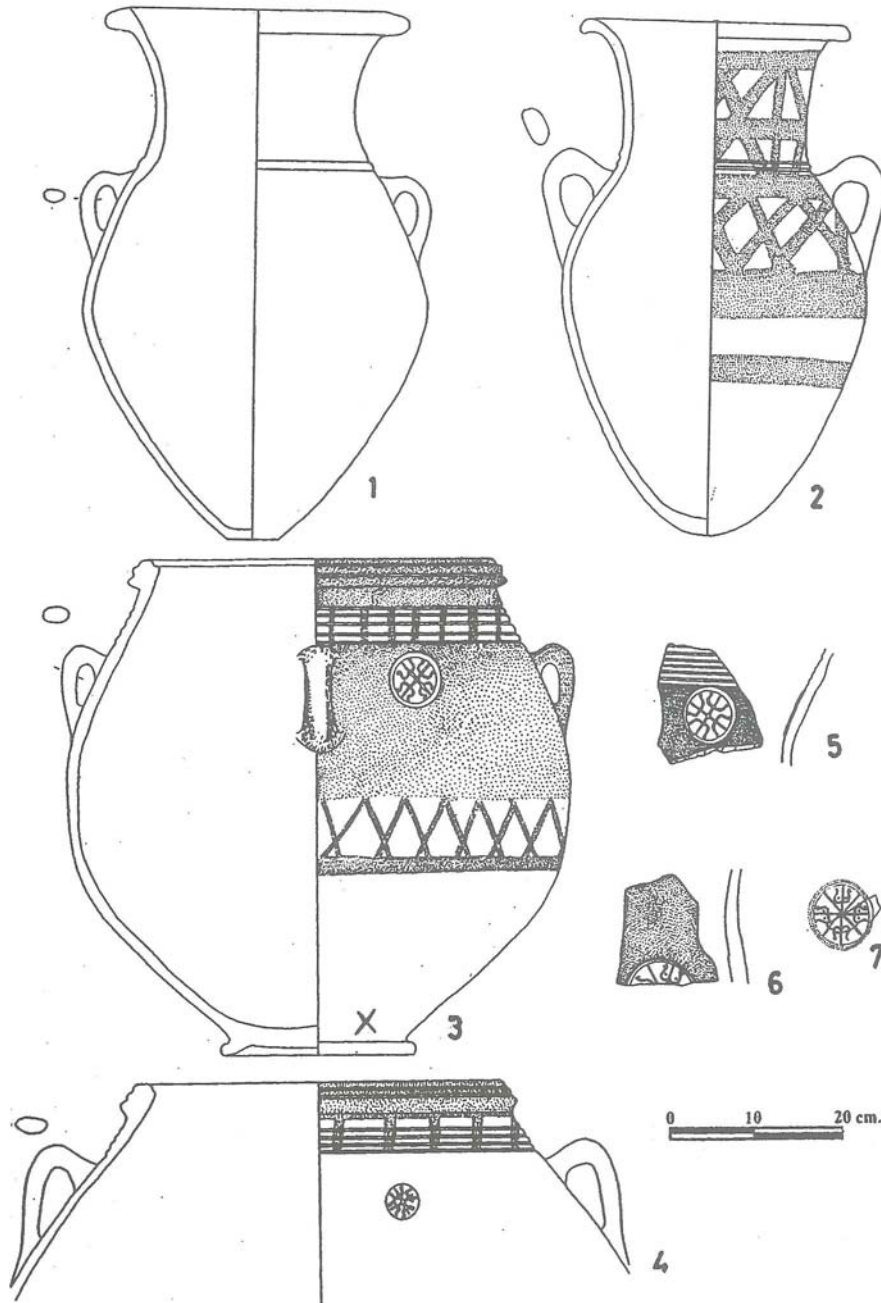

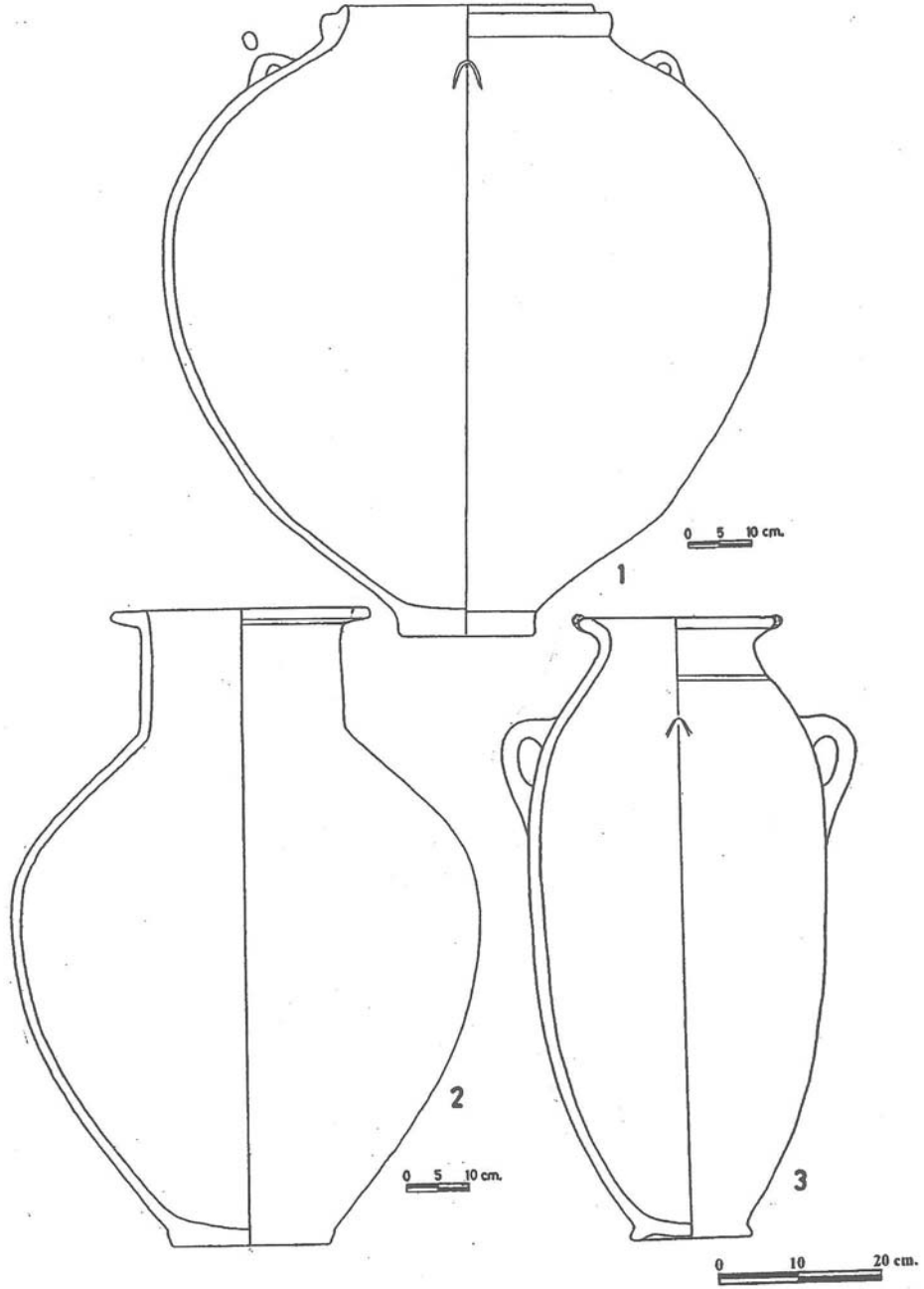

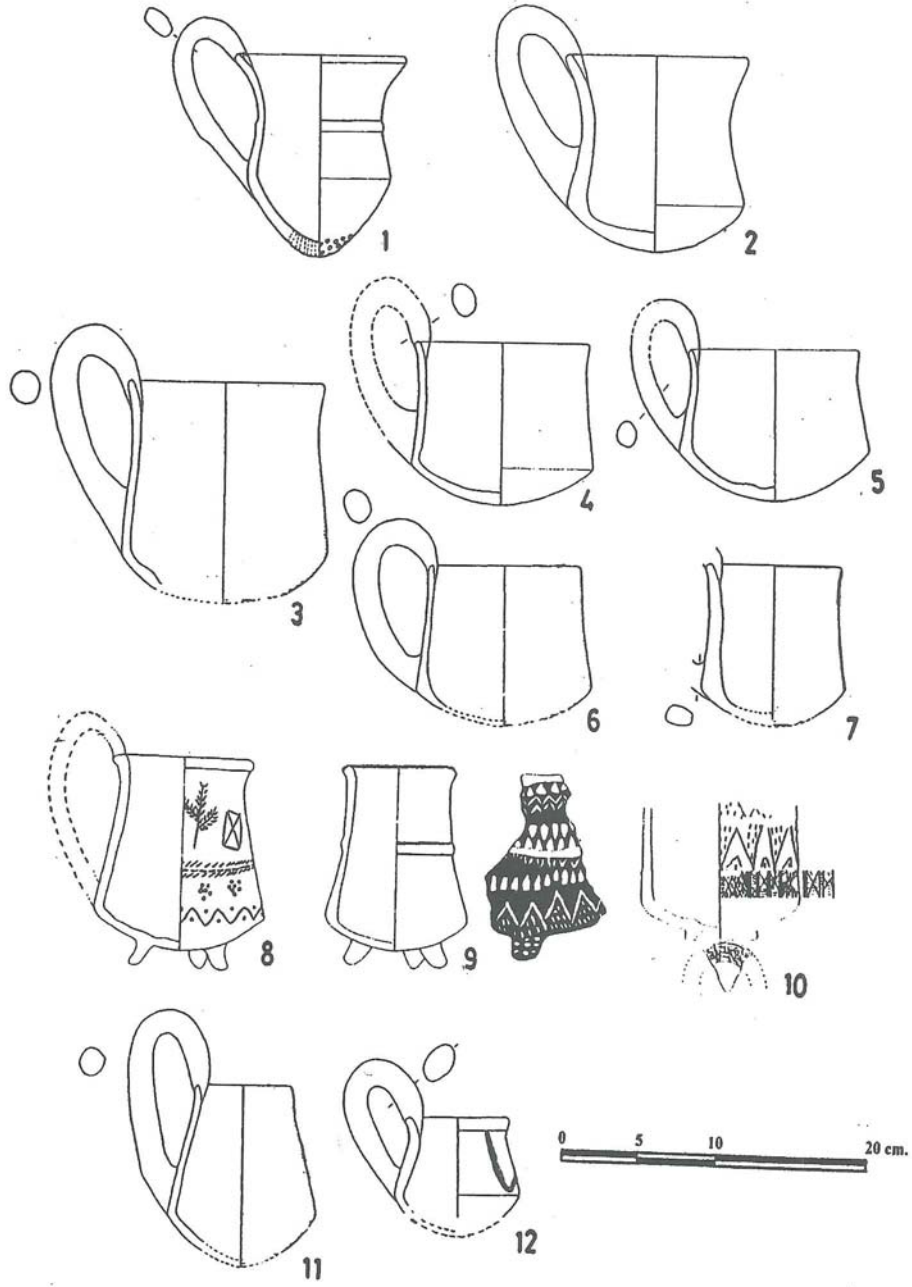

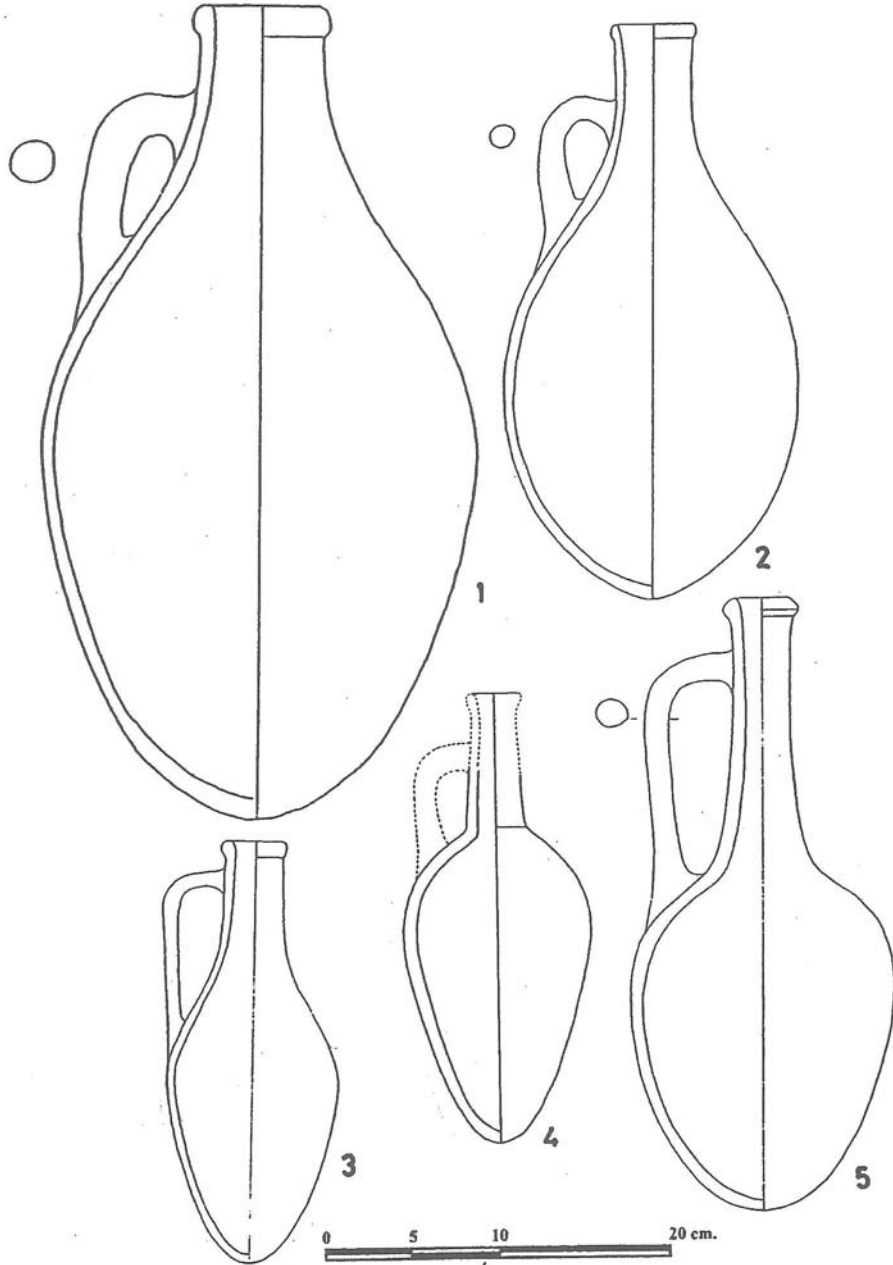

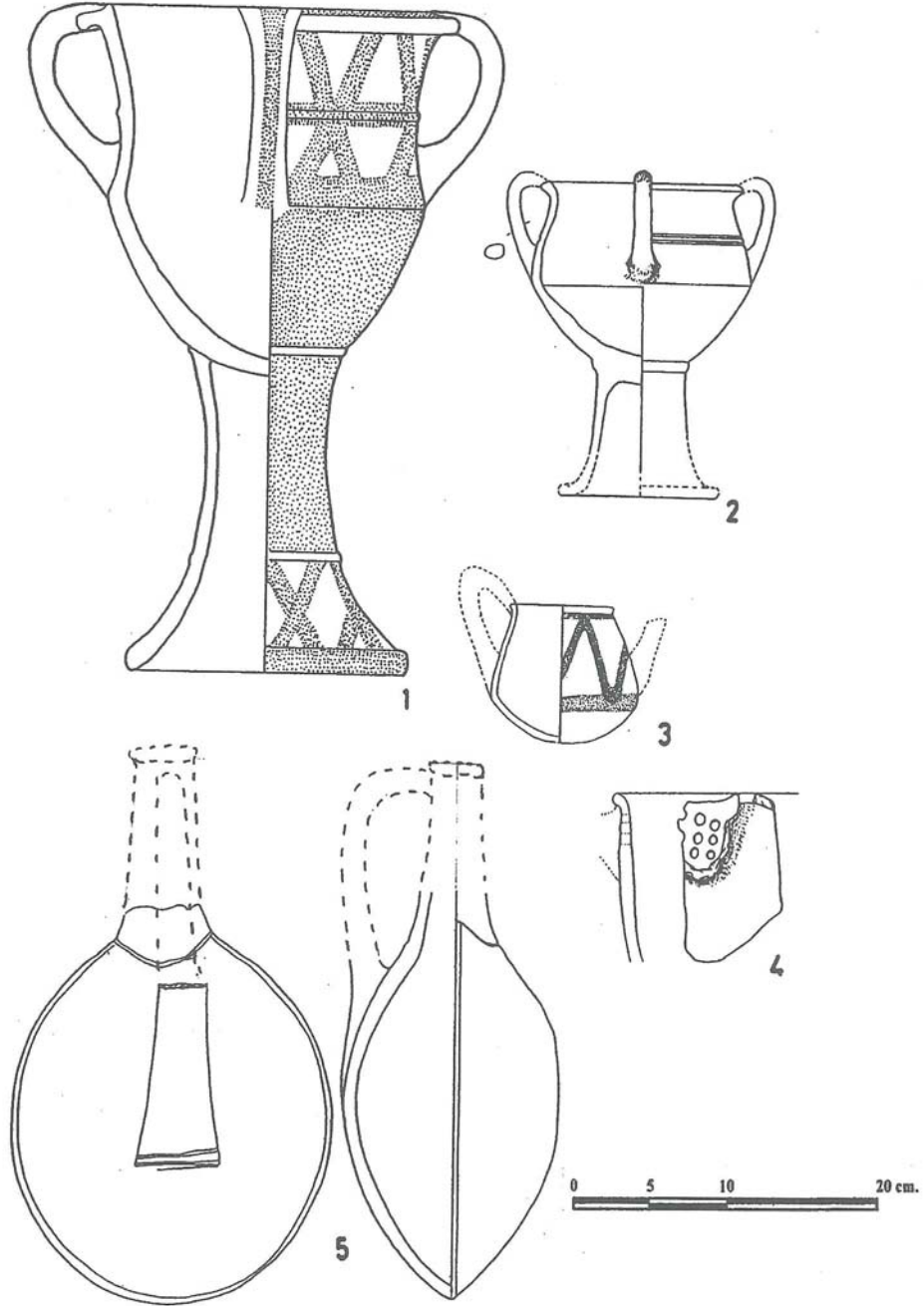

Levha XVIII

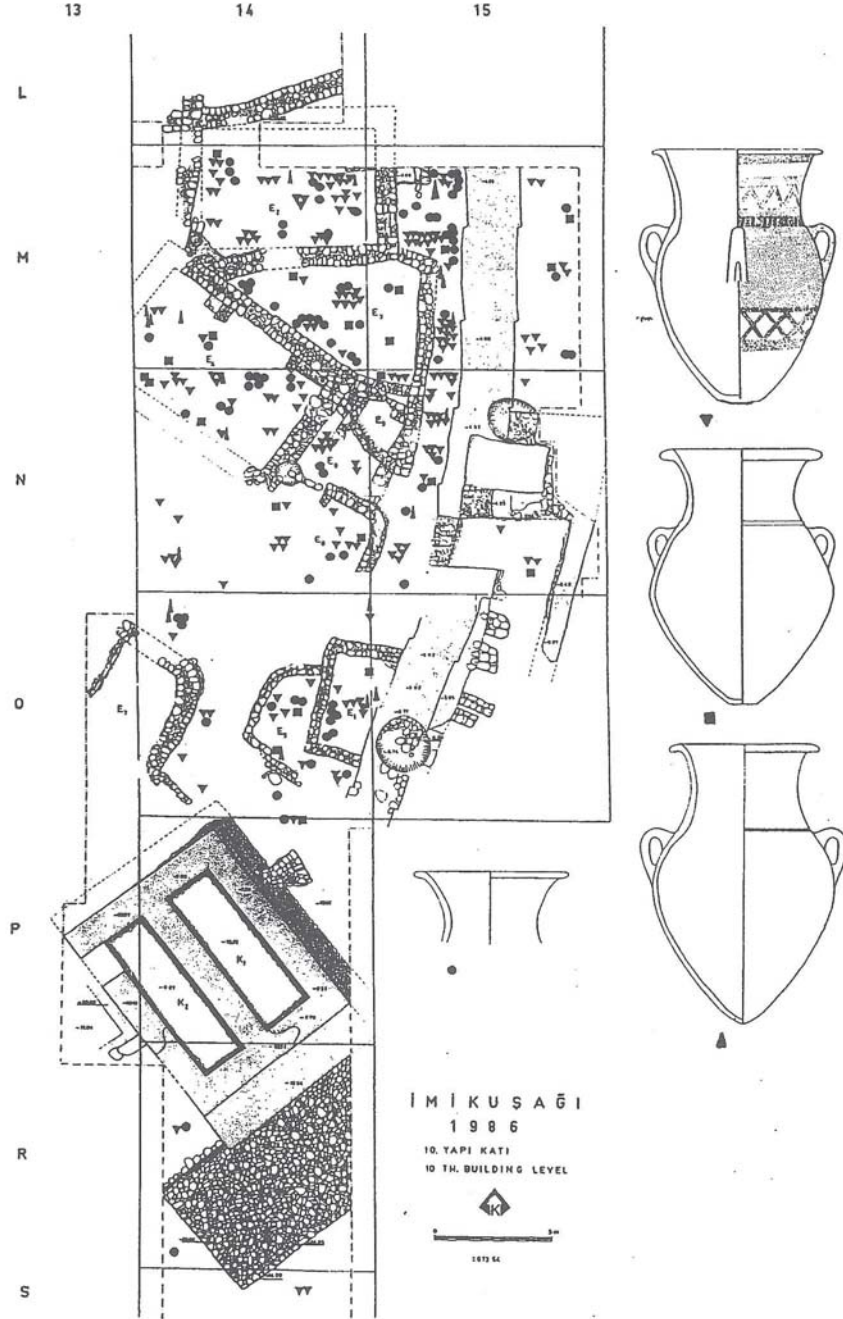

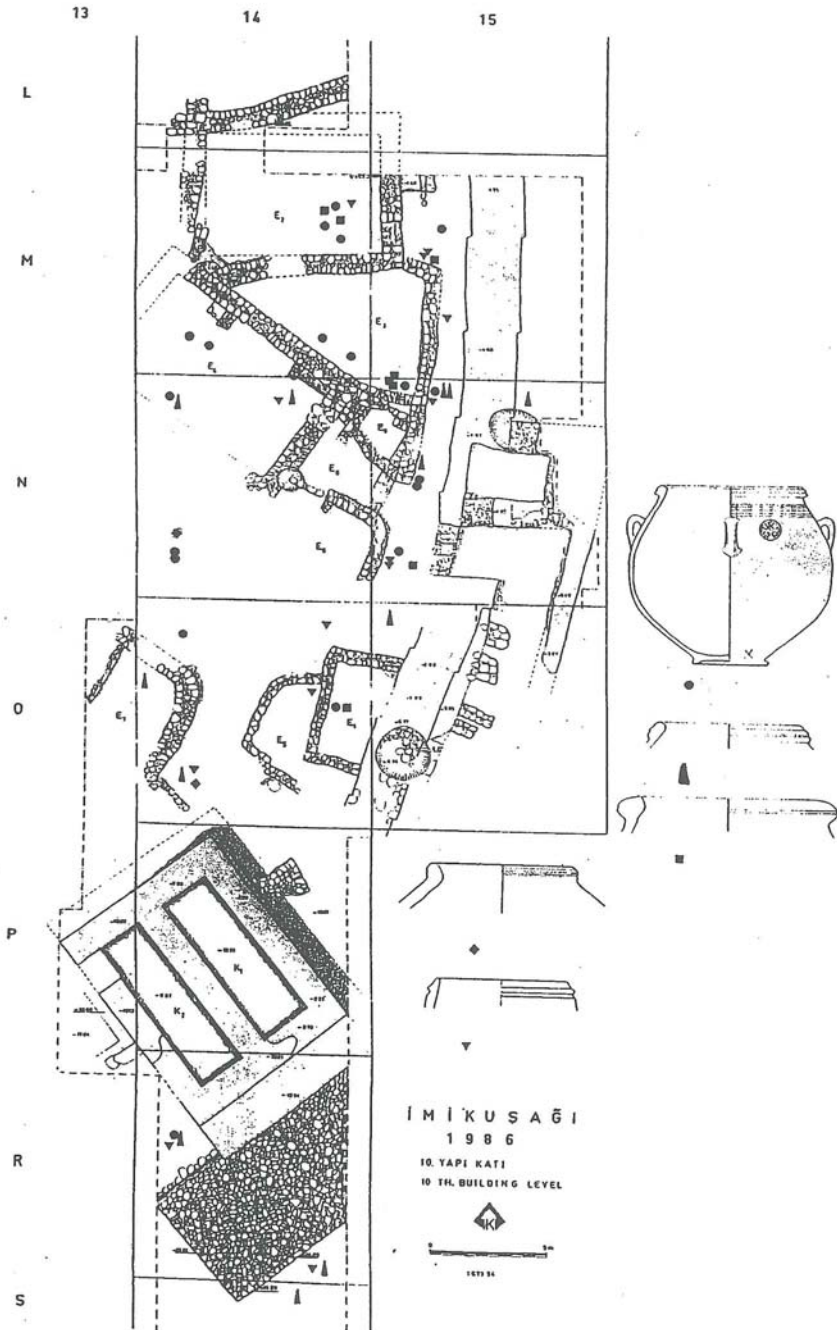

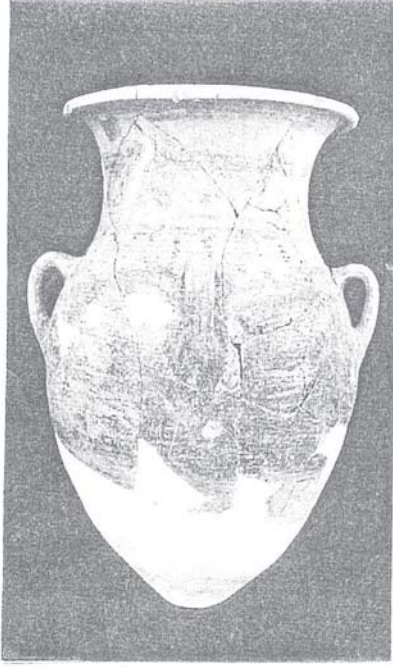

1

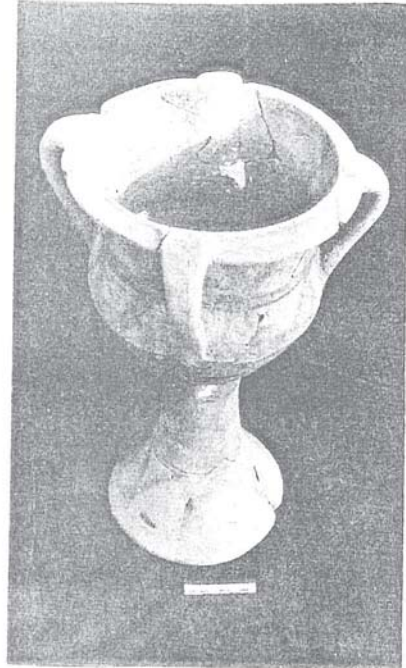

2



3



4