

URARTU ÇÖMLEKÇİLİĞİNDE KAPAK

Veli SEVİN

Urartu çömlekçiliği ve kap tipolojisi konusundaki bilgilerimiz, H.H. von der Osten'in¹ yaptığı ilk araştırmalardan günümüze değin geçen sürede giderek artmıştır². Yakın bir geçmişe kadar karanlıklar içinde duran Urartu çömlekçiliği konusunda bugün, bir hayli adım atılarak, keramiklerden tarihlemeye yararlanılabilecek duruma gelinmiştir.

Malzemenin büyük bir hızla artmasına karşın, belirli bir tip olan çömlek kapaklarının yok denecek kadar az sayıda ele geçirilmiş bulunması dikkati çekmektedir. Ancak, Urartu çömlekçiliğinde kapakların önemli bir yer tutmuş olduğu da şüphesizdir : Örneğin, Asur kralı Sargon II'nin ünlü Sekizinci seferi (M.Ö. 714) sonunda Muşafir tapınağından elde ettiği ganimetler arasında saydığı değerli madenî kapaklar, buna iyi bir kanıt teşkil edecek anlamdadırlar³. Karmir-Blur'da bulunmuş Argiştî I'e ait, altın kaplamalı gümüş

1 Die urartäische Töpferei aus Van und die Möglichkeiten ihrer Einordnung in die anatolische Keramik I, *Orientalia N.S.* 21, 1952, 307-328; II, *Orientalia N.S.* 22, 1953, 329-354.

2 O. Sümer, Urartu Pişmiş Toprak Eserleri Hakkında, *Anatolia* 6, 1961/62, 245 vdd.; S.I. Chodzaš, Keramika Erebuni urartskogo vremeni, *Materialy sessii, posvjaščennoj itogam arheologičeskich issledovanij 1964 goda v SSSR*, 1965, 89 vdd.; K. Emre, Altıntepe'de Urartu Seramiği, *Belleteri* 131, 1969, 279 vdd.; S. Kroll, Die Keramik aus der Ausgrabung Bastam 1969, *AMI N. F.* 3, 1970, 67 vdd.; Die Keramik aus der Ausgrabung Bastam 1970, *AMI N. F.* 5, 1972, 69 vdd.; S. Kroll, *Keramik urartäischer Festungen in Iran* (Berlin 1976). Ayrıca Urartu keramiklerinin mineralojik etüd sonuçları için bk. B. Kleinmann, Mineralogische Untersuchungen an urartäischer Keramik, *Ausstellungskataloge der Prähistorischen Staatssammlung* 2, 1976, 64 vdd.

3 F. Thureau-Dangin, *Une relation de la huitième Campagne de Sargon* (Paris 1912), 55, satır 358, 360; D.D. Luckenbill, *Ancient Records of Assyria and Babylonia II* (New York 1968), parag. 172.

kapak, Sargon II'nin ganimet listesinde sayılanları anımsatacak kadar değerli ve özenlidir⁴; aynı şekilde iyi işçilik gösteren madenî kapaklara Altın-tepe⁵ ve Iğdır'da⁶ da rastlanılmıştır. Sayıları az da olsa madenî kapakların iyi örneklerle temsil edildiği anlaşılmaktadır.

Düzenli kazılarda elde edilen keramik malzemelere göre, maden kapakların yanında, pişmiş topraktan yapılmış kapakların durumu bir hayli karanlıktır. Urartu uygarlığına ait pek çok kale ve yerleşme yerinde yapılan düzenli kazılarda -Toprakkale⁷, Armavir⁸ ve Bastam'da⁹ bulunan birer örnek dışında- pişmiş topraktan kapak bulunduğu rapor edilmiş değildir. Henüz tam anlamıyla kapak diyebileceğimiz formlara -bu üç örnek dışında- rastlanılmamış olmakla birlikte, kapakların yoğun bir biçimde kullanılmış olduğunu, ağız kenarları üzerine kapak yerleştirilmek üzere yapılmış derin oluklar taşıyan Çavuştepe kapları yardımıyla anlamaktayız¹⁰ (Res. 1).

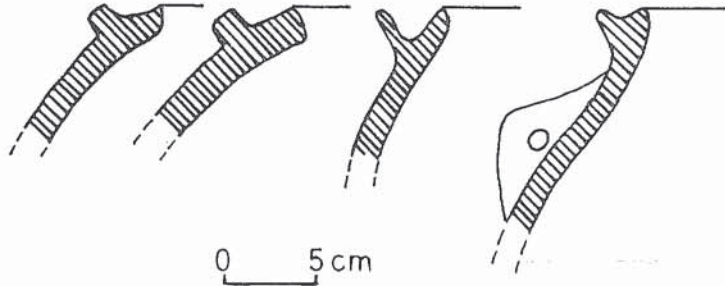

Res. 1

4 B.B. Piotrovskii, *Il Regno di Van*, 1966, lev. XLII, XLIII/1-2; *The Kingdom of Van*, 1967, lev. 27/b; *Urartu (Mundi)*, 1969, res. 125; G. Azarpay, *Urartian Art*, 1968, lev. 6.

5 R.D. Barnett ve N. Gökçe, *AS* 3, 1953, 125, res. 5, lev. XVII/3.

6 R.D. Barnett, *AS* 13, 1963, 170, res. 21/1.

7 C.F. Lehmann-Haupt, *Materialien*, res. 84.

8 S. Kroll, *Keramik urartäischer Festungen in Iran*, 145, tip 86 b.

9 S. Kroll, *AMI N.F.* 5, 1972, res. 4/7.

10 Ayrıca bk. K. Emre, *aynı eser*, 281, res. 6, lev. I/1; O.W. Muscarella, *Metropolitan Museum Journal* 8, 1973, res. 19/8-9; R.M. Boehmer, *Archäologischer Anzeiger* 1973, res. 23/16, 24/17; S. Kroll, *Keramik urartäischer Festungen in Iran*, 135, tip 62.

Urartular'ın, az sayıdaki gerçek kapaklara karşılık bazı tabak ya da kâseleri kapak olarak kullanmış olduklarını bilmekteyiz. Nitekim bu hususu, Iğdır nekropolündeki kremasyon vazolarının bulunuş durumları açık bir şekilde kanıtlamaktadır¹¹. Aynı şekilde, Norşuntepe Orta Demir Çağı katında ele geçirilen, içe dönük ağız kenarlı bir kâse kapak olarak kullanılmıştır¹². Hatta daha önceden K. Emre¹³, Altıntepe'deki bir çanağın kapak olarak kullanıldığını ileri sürmüştü, ki aynı tipe giren bir çanağa ait parçaya Çavuştepe'de de rastlanılmıştır (Res. 2).

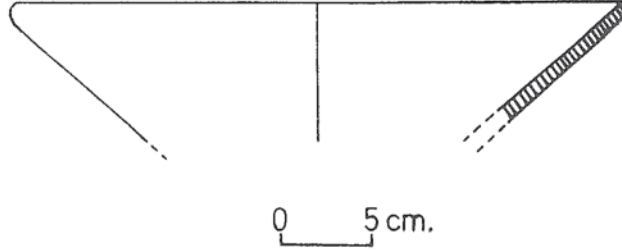

Res. 2

Bu nedenle Barnett ve Gökçe, Altıntepe'de bulunan bir kalkanı «Bronze shield, perhaps used as a lid for a cauldron» olarak tanımlamakta hiç de haksız değildirler¹⁴.

Aynı şekilde, Iğdır ve Çavuştepe'de karşılaştığımız bir kap türünün, Urartu çömlekçiliğinde sık rastlanan bir şekilde, değişik amaçlar için kullanılmış olması mümkündür. Sözünü ettiğimiz bu keramik türü, kapaklı kapların ağız kenarlarındaki oluklara oturan, disk şekilli kaplardır. Çavuştepe'de sağlam örnekleriyle karşılaştığımız bu kap türünün, Iğdır'da parçalar halinde bulunmuş temsilcilerini, Kuffin «ayaklı tabak», Barnett ise «pedestal saucer» ya

11 Bk. R.D. Barnett, *AS* 13, 1963, res. 5; 7; 9.

12 H. Hauptmann, *Keban 1971*, lev. 77/7; karşı. S. Kroll, *AMI N.F.* 3, 1970, çizim lev. 3/7.

13 Aynı eser, 283, res. 14; S. Kroll, *Keramik urartüischer Festungen in Iran*, 145, tip 86a.

14 *AS* 3, 1953, 123.

da «*pedestalled vase*» olarak tanımlamışlardır¹⁵. Ancak, Çavuştepe'de sağlam örnekleriyle karşılaştığımız ve ayak olarak tanımlanan çıkıntılara sahip kapların kapak olarak da kullanılmış olmaları çok mümkün görünmektedir (Res. 3a-b-c; 7a)¹⁶. Bizi bu sonuca götüren nedenlerin ilki Çavuştepe kaplarının şekilleridir. Hemen ilk bakışta sezileceği gibi, ayak ya da kaide olarak tanımlanan çıkıntılar kabın tabana tamamen sağlam bir şekilde oturmasına olanak veremeyecek şekilde dardır. Ayrıca, Çavuştepe örneklerinden birinin omuzu üzerinde yer alan kabarık silme, bu kabın daha çok kapak olarak yapılmış olabileceğine işaret etmektedir (Res. 3a). Çünkü,

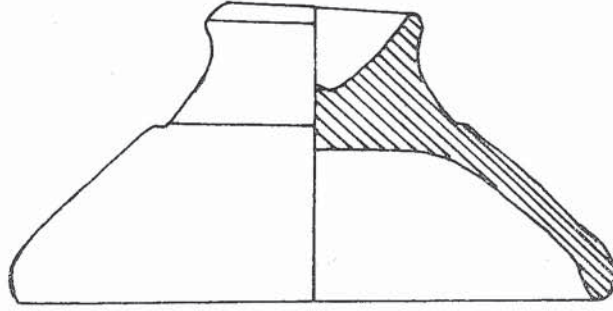

Res. 3 a

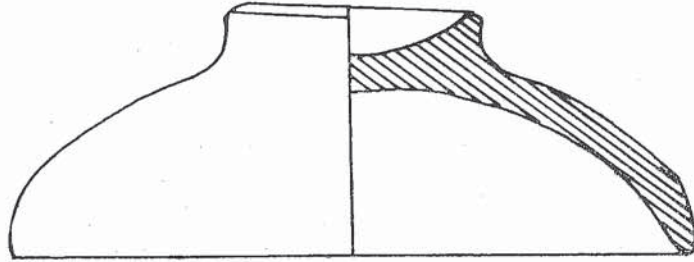

Res. 3 b

¹⁵ R.D. Barnett, *AS* 13, 1963, 161, 164, res. 18/3, 20/6; ayrıca bk. S. Kroll, *Keramik urartäischer Festungen in Iran*, 129, tip 47b.

¹⁶ Aynı tipte kapak ve ağız kenarı oluklu kap için bk. R.F.S. Starr, *Nuzi II* (Cambridge 1937), lev. 95 H.

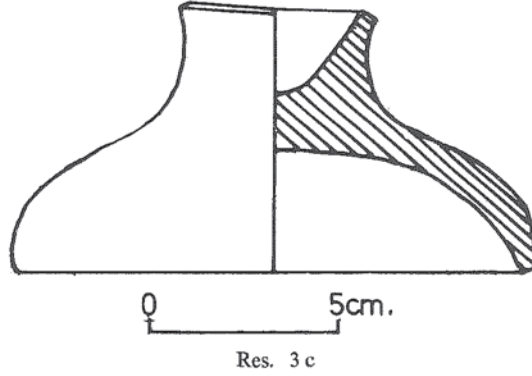

Res. 3 c

bu kap ayaklı tabak olarak kullanıldığı takdirde, karın altında kalacak olan silmenin görülmesi mümkün değildir. Bu tipteki oluk ve silmelerin ise birer dekoratif öge olmaları dışında başka bir işlevleri bilinmemektedir. Böyle bir dekorasyon elamanının kabın görülmeyen bir kısmına uygulanmış olmasını, bu kabın kapak olarak da kullanıldığını kabul etmeden açıklamak pek kolay değildir (Res. 7a). Ayrıca Çavuştepe'de ayaklı tabak tipinin gerçek anlamdaki temsilcilerine de rastlanılmıştır (Res. 4a-b).

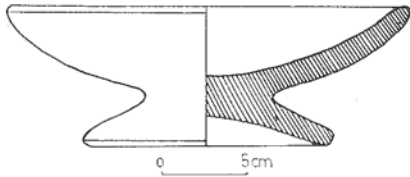

Res. 4 a

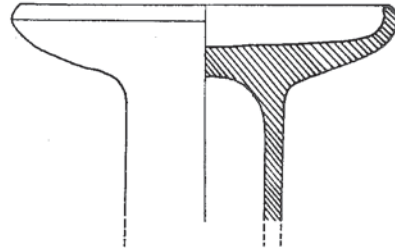

Res. 4 b

Anlaşılacağı gibi, Urartular herne kadar gerçek anlamda kapakları az sayıda kullanmışlarsa da, bunların yerini bazı kap tipleriyle doldurmayı bilmişlerdir.

Kapların belli başlı kazı merkezlerindeki bu yok denecek kadar az sayıdaki görüntülerine karşın, Urartu çömlek ustalarının gerçek anlamda ve değişik hizmetlere yönelik pişmiş toprak kapaklar yapmış olduklarını Van Bölge Müzesi'ndeki biri Patnos, öteki

ise Erciş kökenli iki kapak sayesinde anlamaktayız¹⁷. Her iki kapağın benzerlerine bugüne değin ne Çavuştepe ve ne de başka Urartu merkezlerinde rastlanılmış değildir.

Bu kapaklardan Patnos kökenli olan ilkinin formu (Res. 5) Doğu Anadolu İlk Tunç Çağ ağır kapaklarıyla uzak bir akrabalık göstermektedir¹⁸. Ağız kenarları yukarıya doğru hafifçe kalınlaştı-

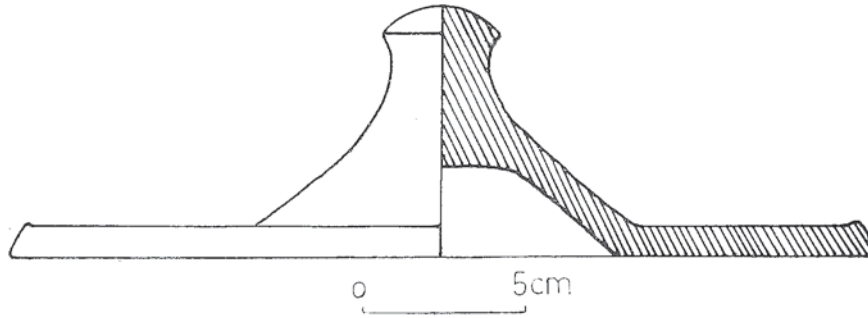

Res. 5

rılmış bulunan kapağın dış yüzü, sarı astarlı zemin üzerine koyu kırmızı dairesel bantlar ve bunlar arasında yine koyu kırmızı renkte yapılmış balık kılıcı şeklinde eğik çizgilerle dekore edilmiş, iç yüzü hamurunun renginde bırakılmıştır. Bu kapak türünün daha çok, Urartu çömlekçiliğinde sık rastladığımız düz ağız kenarlı kapları kapatmada kullanılmış olması mümkündür¹⁹ (Res. 7b).

Erciş kökenli ikinci kapağın ise (Res. 6), dar ve özellikle yüksek ve dik silindirik boyunlu iri vazoların ağızlarında kullanılmak üzere yapıldığı gayet açıktır²⁰. Böyle yüksek ve dik silindirik boyunlu kaplara Çavuştepe'de de rastlanmıştır. Küçük bir tutamak taşıyan bu kapak basit ağız kenarlıdır, ağız kenarları hafifçe içe dönüktür. İç kısmına yerleştirilmiş iki küçük ayağı sayesinde, silindi-

17 Bize bu iki kapağın yayımı için izin veren Bölge Müzesi Müdürü sayın Cevat Bozkurtlar'a teşekkürü bir borç bilirim.

18 Bk. U. Esin, *Keban 1968*, lev. 14; H. Hauptmann, *Keban 1970*, lev. 75/9; K. Kökten, *Keban 1971*, lev. 22; karşı. H.Z. Koşey ve H. Vary, *Güzelova Kazısı*, 1967, lev. 17.

19 Bk. K. Emre, *aynı eser*, res. 11; S. Kroll, *AMI N.F.* 5, 1972, res. 13/17; O.W. Muscarella, *aynı eser*, res. 14/3-7; R.M. Boehmer, *aynı eser*, res. 25/47-51.

20 R.M. Boehmer, *aynı eser*, res. 29/167-168.

rik boyunlu kapların ağız kenarlarına iyice oturması sağlanmıştır (Res. 7c). Parlak kırmızı astarlı tipik Urartu kaplarına benzer kırmızı astarlı, üzeri perdahlıdır.

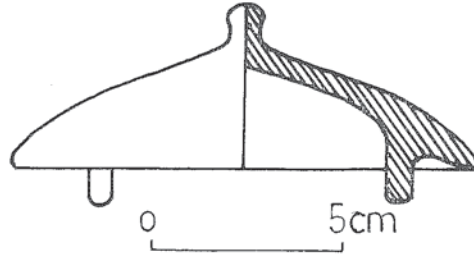

Res. 6

Bastam kapağı ise ağız kenarları dışa doğru devrik kapları kapatmak için kullanılmış olabilir²¹ (Res. 7d).

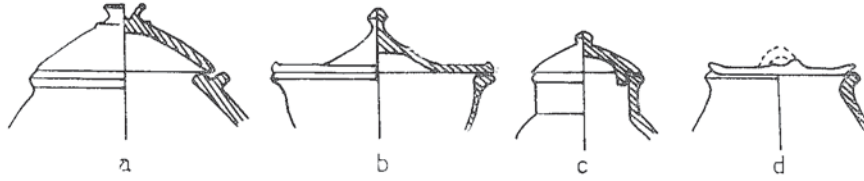

Res. 7

Sonuç olarak, Urartu çömlekçiliğinde az sayıda kullanıldıkları anlaşılan çömlek kapaklarının en az üç değişik tipinin varlığı kesin olarak ortaya çıkmaktadır. Urartu halkının az sayıda kapak kullanmış olmasının nedenini ise, tabak, kâse, ayaklı tabak vb. bazı kap tiplerini kapak gibi kullanmış olmaları ile açıklamak gerekir.

21 Bk. S. Kroll, *aynı eser*, res. 4/10; O.W. Muscarella, *aynı eser*, res. 20/7-8.