

## PİSİDYA BÖLGESİNDE YENİ PREHİSTORİK İSKÂN YERLERİ (III) \*

*Mehmet ÖZSAIT*

Göller Bölgesinde on yıldan beri aralıklarla sürdürdüğümüz yüzey araştırmalarımıza 1982 yılında da Arkeolog Nesrin Özsait ile birlikte devam ettik<sup>1</sup>. Çalışmalarımızı daha önceki yıllarda<sup>2</sup> yeterince inceleyemediğimiz Burdur-Yeşilova, özellikle Yarışlı gölünün çevresi ile Kocapınar, Başkuyu, Karaath, Yarışlı, Sazak ve Gençali köyleri arasında kalan kesimde topladık (Hrt. için bkz. Lev. X). İşaret

---

\* 1982 yılı araştırmalarımızın sonuçlarını 23-27 Mayıs 1983 tarihleri arasında İstanbul'da yapılan «V. Arkeolojik Kazı ve Araştırma Sonuçları Toplantısı» Araştırma kısmında özet olarak sunmuş bulunmaktayız, bkz. «1982 Yılı Burdur Çevresi Prehistorik Araştırmaları», *Araştırma Sonuçları Toplantısı*, I (1983), s. 7-12, s. 195-200, res. 1-18.

1 1982 yılı araştırmalarımıza Kültür ve Turizm Bakanlığı Eski Eserler ve Müzeler Genel Müdürlüğü'nün izni ve İstanbul Üniversitesi Edebiyat Fakültesi'nin maddi katkısı ile devam ettik. Araştırmalarımızı maddi katkısı ile destekleyen Edebiyat Fakültesi Yönetim Kurulu'na yürekten teşekkür ederiz. Ayrıca, arazi çalışmalarımız sırasında bizden değerli yardımlarını esirgemeyen Burdur Valisi Sayın Ali İhsan Utku'ya, Vali Muavini Sayın Ahmet Diler'e, Burdur Müzesi Müdürü Sayın Mehmet Türkmen'e, Topraksu Ekip Başmühendisi Sayın Erol Akaçın'e, Teknik Ziraat Müdürü Sayın Mehmet Tuğcu'ya, Karamanlı Belediye Başkanı Sayın Hasan Aksoy'a ve burada isimlerini anamadığımız saygıdeğer pekçok dostu teşekkürü zevkli bir görev sayarız. Yine çizimlerimizi büyük bir titizlikle yapan Desinatör-Arkeolog Ayşe Özkan'a, keramiklerin resimlerini çeken Selamet Taşkın'a, haritamızı çizen Mimar-Mühendis Suphi Hacitalipoğlu'na candan teşekkür ederiz.

2 Toplu olarak bkz. «Pisidya Bölgesinde Yeni Prehistorik İskân Yerleri I: Kuruçay, Çiğirankaya, Çallica, Yağlıyurt Yerleşmeleri», *Anadolu Araştırmaları*, IV-V (1976-1977), s. 71-95, Lev. I-XXXIV; *İlkçağ Tarihinde Pisidya, Başlangıçtan Büyük İskender Devrinin Sonuna Kadar*, İstanbul, 1980, s. 79 vdd.; «Pisidya Bölgesinde Yeni Prehistorik İskân Yerleri II», *Anadolu Araştırmaları*, IX (1983), s. 133-148, Lev. I-XIX, res. 1-18.

ettiğimiz alanda 26 gün süre ile yaptığımız araştırmaların sonuçları son derece sevindirici olmuştur. Zira, iki Geç Neolitik Çağ höyüğü ile daha önceki yıllarda bilim alemine sunduğumuz *Kuruçay* ve *Çamur* höyük ile çağdaş iki yeni Erken Kalkolitik Çağ merkezi daha tespit ettik. Ayrıca, daha önceden Tunç Çağ yerleşmesi olarak bilinen iki höyükte de Erken Kalkolitik Çağ yerleşmesi bulduk. Bunlara, önceki araştırmalarımızda gördüğümüz *Sazak* höyük ile, şimdiye kadar gözden kaçan dört İlk Tunç Çağ merkezini de ekledik.

### I. Geç Neolitik Çağ Yerleşmeleri

#### A — DÜDEN

Karaatlı köyünün 4.3 km. güneydoğusunda Düden mevkiinde bir höyük tespit ettik. Yerleşmeye mevkiin isminden dolayı *Düden* höyük adını verdik<sup>3</sup>. Üzerinde tarım yapılan ve bundan dolayı ova yüzeyi ile aynı seviyeye (1145 m.) inen höyüğü etrafındaki tarlalardan ayırtetmek çok güçtür. Bu sebepten Yarışlı-Karaatlı yolunun hemen yakınında olmasına rağmen bu önemli yerleşme merkezi araştırmacıların gözünden kaçmıştır. Son derece yayvan olmasından dolayı yerleşmenin boyutlarını kesin olarak belirlemek imkânsızdır. Höyüğün 300 m. kadar kuzeyinden Çatalöz deresi geçmektedir. Güneyinde ise eski bir göl çanağını oluşturan ve bugün bataklık olan Karagöl mevki bulunmektedir.

Höyük yüzeyinde çakmaktaşı ve obsidyen dilgilerle, *Hacılar*, *Kuruçay* ve *Çamur* höyüklerde gördüğümüz gibi, boyalı ve monokrom Erken Kalkolitik Çağ keramikleri bulduk, Lev. I/2-3; V/1. Bunun yanında *Hacılar* VI. katta rastladığımız parlak kırmızı boya astarlı, iyi perdahlanmış ve pişirilmiş keramikler (bazıları oval kap-

3 S.S. Başer'in (*Burdur-Antalya Yöresi Arkeolojik Haritası*, 1973) haritasında Yeşilova'nın 27 km. kuzeybatısında bulunan Düden köyünde bir höyük gösterilmiştir. Ormanlarla çevrili Düden köyünde yaptığımız araştırmada biz höyük göremedik. Yalnız köyün girişinde soldaki bataklığın sonunda, ormanla köy arasındaki yükselti bir tümüldür. Düden köyünün, bizim Yeşilova'nın 6 km. kadar doğusunda tespit ettiğimiz *Düden* höyük ile isim benzerliğinden başka ilgisi yoktur. Bundan başka, *Burdur 1973 İl Yıllığı* s. 109'da ise Karaatlı'ya bağlı Düden Frig merkezi olarak işaretlenmiş. Yaptığımız araştırmada burada Frig devrini gösteren bir buluntuya rastlamadık.

lara ait) ve dikey tüp biçimli ip delikli tutamaklar (Lev. I/7; V/1) ile yine *Hacılar* Geç Neolitiğinin son safhasında rastlanılan heykelciklerin bir benzerini de burada bulduk. Fazlaca tahrip olmuş durumda bulunan heykelciğin mevcut yüksekliği 8.5 cm. dir. Önden bakıldığında iri, badem şekilli gözleri ve burnu ile iyice seçilmektedir. Baş ile boyun hemen hemen aynı kalınlıkta olarak gövde ile birleşmektedir. Omuzlar kırık olduğundan ilk durumunun ne şekilde olduğunu bilemiyoruz. Yalnız, vücuda oranla oldukça küçük olarak yapılmış olan her iki el göğüslerin üzerinde durmaktadır, Lev. I/1; V/2. Heykelciğin başının arka kısmından sırtına doğru inen saçları, boynunun hemen altında düzgün olarak toplanmış ve atkuyruğu şeklinde örülmüştür, Lev. I/1; V/3. Bir kadını tasvir ettiğini sandığımız heykelcik göğsünün alt kısmından kırılmıştır. İlk şekli ile bu, ya tam bir heykelcik idi, elimizdeki bunun yalnızca üst kısmı, ya da kırıldığını düşündüğümüz yerden bir kaba veya terrakotta bir mimari öğeye bağlı idi. Bu hususta kesin bir şey söyleyemiyoruz. İşaret ettiğimiz gibi, bu eserin en yakın benzerini *Hacılar* VI. katta buluyoruz<sup>4</sup>.

1983 yılı araştırmalarımızda tespit ederek bilim alemine sunduğumuz<sup>5</sup> *Gölde* höyükte ve *Yenice* höyükte bulduğumuz Geç Neolitik Çağ keramikleri ile *Düden* höyük keramikleri arasında büyük bir benzerlik bulunmaktadır. Ayrıca Burdur çevresindeki 1984 yılı araştırmalarımızda *Keçili* (Helvacı Tepesi), *İncirdere*, *Höyücek*, *Karamusa*, *Seydiler*, *Karaaliler* ve *İlyas* höyüklerinde tespit ettiğimiz Geç Neolitik-Erken Kalkolitik yerleşmelerdeki buluntular da *Düden* ve *Başkuyu* buluntuları ile benzerlik göstermektedir.

*Düden*'in yüzeyinde Erken Kalkolitik Çağ keramiklerinden daha geç devre ait buluntuya rastlayamadık. Bu da höyüğün, *Hacılar*'da olduğu gibi, Erken Kalkolitik Çağdan sonra terkedildiğine ve bir daha iskân edilmediğine işaret etmektedir.

Yine çevrede yaptığımız araştırmalarda *Düden* höyüğün yaklaşık 600-700 m. doğusundaki tarlalarda, yeni bir yerleşme yeri tes-

4 J. Mellaart, *AS*, XI (1961), s. 52, res. 10; H. Müller-Karpe, *Handbuch der Vorgeschichte* II, München, 1968, Lev. 125, nr. 1, metin, s. 439, nr. 86.

5 *Gölde* höyük buluntuları Kültür ve Turizm Bakanlığı Eski Eserler ve Müzeler Genel Müdürlüğü II. Araştırma Sonuçları Toplantısında tanıtılmıştır.

pit edememekle birlikte, oldukça geniş bir alanda İlk Tunç Çağ özellikleri gösteren keramiklere rastladık. Bu, *Düden* höyüğün de içinde yer aldığı Yarışlı gölü ile Salda gölü arasındaki çöküntü alanının kuzeyinde ve güneyinde, insanların yaşamasına uygun coğrafî ortamın Neolitik çağdan Roma çağına ve günümüze kadar değişmediğini göstermektedir.

### B — BAŞKUYU I

Yeşilova ilçesinin 13 km. doğusunda yer alan Başkuyu köyünün hemen kuzeyindeki ova ile güney ve doğusundaki dağlık kesimi araştırdık. Ovada birbirine yakın alanda iki prehistorik yerleşme yeri gördük. Bunlardan köyün 1.5 km. kuzeydoğusunda bulunan höyüğü *Başkuyu I* ve bunun 500 m. güneybatısında olan höyüğü de *Başkuyu II* olarak adlandırdık<sup>6</sup>.

Doğu eteklerinin hemen yakınından geçen Akpınar deresi tarafından sınırlanan *Başkuyu I* höyüğü, Başkuyu köyünü Yeşilova - Karaçal yoluna bağlayan tali yolun yapımı sırasında tahrip olmuştur. Bu sebeple höyüğün yayılım alanını ve yüksekliğini belirlemek imkânsızdır. Bugün üzerinde tarım yapılan yerleşmenin yüzeyinde boyalı ve monokrom Geç Neolitik - Erken Kalkolitik Çağ keramikleri (Lev. II/1-15; VI/5) ile çakmaktaşı dilgiler (Lev. II/16-20) bulduk. Krem astar üzerine kırmızı boyalı keramikler ile çoğunluğu kızıl kahve renkli ve monokrom olan keramikler *Hacılar* (VI. Kat),

6 S.S. Başer'in Haritasında ve *Burdur 1973 İl Yıllığı* s. 109'da yalnızca adı verilen Başkuyu'nun karşısında «Eski Tunç» yazılmıştır. Bunun dışında Başkuyu ile ilgili bilgiye rastlanılmamıştır. Yaptığımız araştırmada *Başkuyu II*'nin yukarıda bahsedilen höyük olduğu görüşündeyiz. Bu höyük ile ilgili incelemelerimizi şöyle toplayabiliriz: *Başkuyu II*, de yukarıda işaret ettiğimiz köy yolunun açılması sırasında çok tahrip olmuştur. *Başkuyu I*'in aksine esas yerleşmenin yolun batısında olduğunu gördük. Bununla birlikte yolun karşı tarafında da hayli keramik bulduk. Bu durumdan yolun höyüğün uzantısı üzerinden geçtiği anlaşılıyor. Yüzeyinde tarım yapılan *Başkuyu II* de ova yüzeyine inmiştir. Bu bakımdan höyüğün yüksekliği ve yayılma alanı hakkında bir şey söylemek mümkün değildir. Yerleşme yüzeyinde çoğunluğu büyük kaplara ait olduğu anlaşılan ve İlk Tunç Çağa tarihlenen kırmızı ve siyah renkli, yivli, derin çizgi bezekli keramikler ile yatay ip delikli tutamaklar bulduk, Lev. II-21-27.

*Düden*, *Kuruçay*<sup>7</sup>, *Çamur*<sup>8</sup>, *Gölde* Geç Neolitik buluntuları ile aynı ortak özelliği gösterirler. Başkuyu höyükte rastladığımız bu kırmızı, devetüyü ve kahverengi boya astarlı monokrom ve ince cidarlı çanak çömlek parçalarının çoğunluğu küçük çaplı kaplara aittir.

## II. Erken Kalkolitik Çağ Yerleşmeleri

### A — KOCAPINAR

Yarışlı gölünün yakın çevresinde yaptığımız araştırmalar sırasında Kocapınar köyünün 1.7 km. kuzeybatısında, gölün 100 m. güneyinde ve göl yüzeyinden 37 m. yükseklikteki bir tepede bir yerleşme tespit ettik. Göl kesiminden bakıldığında kayalık olarak görünen yükseltinin güney eteğe doğru toprak örtüsü kalınlaşmaktadır. Arazisi içinde bulunduğu köyden dolayı *Kocapınar* adını verdığımız yerleşme doğu-batı yönünde 150 m. ve kuzey-güney doğrultusunda, eteğe kadar 250 m. uzunluktadır.

Yerleşmenin yüzeyinde çoğunluğu krem astar üzerine kırmızı boyalı keramik parçaları ile kırmızı, devetüyü renkli iyi perdahlanmış monokrom Erken Kalkolitik Çağ keramiklerine rastladık, Lev. I/11-15; VI/4. Ayrıca, görebildiğimiz keramiklerden kuvvetli bir Tunç Çağ yerleşmesinin de varlığı anlaşılmaktadır, Lev. I/8-10. *Kocapınar* yerleşmesinin güney ve güneybatı eteklerinde gördüğümüz Roma Çağı keramikleri de yerleşmenin geç devirleri hakkında bilgi vermektedir.

### B — SAZAK

1974 yılı araştırmalarımız sırasında Yarışlı köyünün 1.5 km. güneyinde ve Sazak köyünün arazisi içinde gördüğümüz bir höyüğe

7 M. Özsait, *An. Ar*, IV-V (1976-1977), s. 81 vd., Lev. VIII-XII.

8 Erken Kalkolitik yerleşmesine ait boyalı ve monokrom keramikler tespit ettiğimiz Çamur höyüğü 1981 yılında bilim alemine tanıtmıştık [*IX. Türk Tarih Kongresi ve Kazı Sonuçları Toplantısı*, IV (1982), s. 145; ayr. bk. *An. Ar*, IX (1983), s. 138, Lev. VI, 1-22']. 1984 yılı araştırmalarımızın ışığı altında yaptığımız değerlendirmede bu höyük buluntularının da Geç Neolitik-Erken Kalkolitik Çağa ait olduğunu gördük.

işaret etmiştik<sup>9</sup>, fakat geçen süre içinde burayı ayrıntılı olarak araştırma fırsatını bulamamıştık. 1982 yılında incelediğimiz bu yerleşmeye arazisi içinde bulunduğu köyden dolayı *Sazak* höyük adını verdik. Kamer tepenin eteklerinde ve Yarışlı gölünün 1 km. batısında bulunan höyük bugün hayli tahrip olmuştur.

Höyük yüzeyinde görünen keramiklerin çoğunluğu Tunç Çağ yerleşmesine aittir. Bunların yanında bölge höyüklerinden olan *Körkuyu*<sup>10</sup>, *Kağlıcık*<sup>11</sup> ve *Hasanpaşa*'da olduğu gibi burada da *Hacılar* tipi Erken Kalkolitik Çağ monokrom keramikler bulduk. Bunlar genellikle kırmızı, bazıları saman katkılı, perdahlı ve iyi pişirilmiştir, Lev. III/7-8; VII/6. Yerleşmedeki İlk Tunç Çağ keramikleri kırmızı, kurşuni, devetüyü ve kahverengi boya astarlı, bazıları derin çizgi bezeklidir, Lev. III/1-6; VII/6.

Erken Kalkolitik Çağda ve İlk Tunç Çağda yoğun yerleşmeye sahne olduğunu belirlediğimiz *Sazak* höyüğün yüzeyinde M.Ö. I. bin yılı keramikleri ile Roma Çağı yerleşmesine ait keramikler de gördük.

### C — YAZIR

Höyük, Yeşilova ilçesinin 26 km. kuzeydoğusunda, etrafında kalabalık bir köy grubunun yer aldığı verimli bir çanak içinde bulunmaktadır.

*Yazır* höyük, Gökçeyaka'nın 2.5 km. güneybatısında, Kocayaka'nın 3.2 km. kuzeybatısında, Alanköy'ün de 2.5 km. kadar doğusunda ve bu köylere ait ovanın ortasında bir anıt gibi yükselmektedir. Yerleşmenin kuzeyinden itibaren arazi kesimi yükselmekte ve 4 km. kuzeyinde yer alan Akçaköy yakınında bu yükselti Dede tepede 1200 metreyi aşmaktadır. Aynı şekilde höyüğün doğusundaki Kocayaka'dan itibaren dağlar yükselmekte, Onacak köyünde 1500 metreye ulaşmaktadır.

9 M. Özsait, *An. Ar.*, IV-V (1976-1977), s. 86 ve dipnot. 62.

10 M. Özsait, *An. Ar.* IX (1983), s. 137 vd., Lev. III, res. 6-12.

11 M. Özsait, *Aynı eser*, s. 137 ve Lev. VII.

Kısaca konumuna işaret ettiğimiz höyük, deniz yüzeyinden 1090 m., ova yüzeyinden de 10 m. kadar yükseklikte ve yaklaşık olarak 200 m. X 200 m. boyutlarında olan bir koniyi andırmaktadır.

*Yazır*, Göller Bölgesindeki araştırmaları sırasında J. Mellaart tarafından incelenmiş ve o zamanki yüzey buluntularına göre İlk Tunç Çağı tarihlenmişti<sup>12</sup>.

1982'de yaptığımız yüzey araştırmaları sırasında, höyüğün özellikle kuzeydoğusunda, Erken Kalkolitik Çağ boyalı ve monokrom keramikleri bulduk. Bunlar krem boya astar üzerine kırmızı boyalı keramikler ile devetüyü ve kırmızı monokrom keramiklerdir, Lev. III/28-33; VII/7. Hacılar, Kuruçay ve Çamur höyük buluntularındaki ortak özellikleri bunlarda da görmek mümkündür. Ayrıca, *Yazır* höyükte kuvvetli bir İlk Tunç Çağı yerleşmesi (Lev. III/26-27) ile Roma Çağı yerleşmesi de vardır.

#### D — SALDA

Höyük, Gökçe köyün (eski Salda) 800 m. güneybatısında, Gökçe (Salda) gölün de 2 km. kadar batısında Harmanyerleri mevkiinde bulunmaktadır. Güneyinden Değirmendere tarafından çevrilen höyüğün yüzeyinde tarım yapılmaktadır. Bu sebeple bir taraftan dere, diğer taraftan da yapılan tarım höyüğün tahribinde etken olmuştur. En fazla yüksekliği 0.50 metreyi geçmeyen yerleşmenin yayılma alanlarını belirlemek mümkün olamamıştır.

*Salda* J. Mellaart tarafından görülmüş ve buluntularına göre İlk Tunç Çağı tarihlenmişti<sup>13</sup>. Yukarıda işaret ettiğimiz nedenlerden dolayı tahrip olan höyük yüzeyinde, krem astar üzerine kırmızı boyalı bir parça ile devetüyü ve kırmızı renkli monokrom Erken Kalkolitik Çağ keramikleri bulduk, Lev. III/19-25; VIII/8. Bunların yanında çakmaktaşı dilgiler ile İlk Tunç Çağı keramiklerine rastladık.

12 J. Mellaart, *AS*, IV (1954), s. 192, hrt. 3, nr. 26 (İTÇ); s. 203, hrt. 4, nr. 27; s. 231, nr. 339; S. Lloyd-J. Mellaart, *Beycesultan I*, London, 1962, s. 133, hrt. III, (İTÇ 1).

13 J. Mellaart, *AS*, IV (1954), s. 192, hrt. 3, nr. 24.

### III. İlk Tunç Çağ Yerleşmeleri

#### A — ÇELTEK

Yeşilova - Karaçal yolunun 800 m. kadar kuzeyinde, Çeltek köyünün de 1 km. kadar kuzeydoğusunda bir höyük tespit ettik. En yakın yerleşme birimi Çeltek köyü olduğu için *Çeltek* adını verdiğimiz höyük, yüksekliği 1300 metreyi bulan Kale tepenin güney etekleri (1166 m.) üzerindedir. Bu yüzden şimdiye kadar araştırmacıların gözünden kaçmıştır.

Doğu-batı uzantısı 100 m. güney-kuzey uzantısı 150 m. kadar olan höyüğün yüksekliği de 3 km. kadardır ve üzerinde tarım yapılmaktadır. Höyüğün üzerinde bulunduğu tepenin dik şekilde alçalan batı kesiminden Başak deresi geçmektedir. Aynı şekilde alçalan güneyinde ise bir tatlısu kaynağı (Yarsak çeşme) bulunmaktadır.

Höyük yüzeyinde gördüğümüz keramiklerin en eskisi İlk Tunç Çağ özelliklerini göstermektedir. Kırmızı, koyu kurşuni ve açık devetüyu renginde, bazıları saman katkılı, iyi perdahlanmış ve iyi pişirilmiş olan *Çeltek* höyük keramikleri (Lev. IV/9-16; VIII/9). Gençali, Mancarlı ve Çallica gibi, bölgenin diğer merkezlerinde analoji bulunmaktadır.

#### B — ÇUVALLI

Höyük, Çuvallı köyünün 3 km. kadar kuzeybatısında, 1281 m. yükseklikteki Tuztaşı tepe ve daha iki sırt aşıldıktan sonra, deniz yüzeyinden 1200 m. yükseklikte Samık pınarı mevkiindeki Asar-tepesi üzerinde ve eteklerinde yer almaktadır<sup>14</sup>. Aynen, *Çallica*<sup>15</sup> ve *Kocapınar* gibi bir kayaüstü yerleşmesi olan *Çuvallı*, ovoidan (1140 m.) bakıldığında tırmanılması imkânsız sarp bir kayalıktır.

14 Esasında Samık Pınarı höyük olarak isimlendirmemiz gereken bu yerleşmeyi bir karışıklığa neden olacağımız kuşkusuyla *Çuvallı* olarak verdik. Zira *Burdur 1973 İl Yıllığı*'nda S. Kor tarafından yazılan kısımda Çuvallı arazisinde bir *Çuvallı* höyük (İTÇ) adı geçmektedir. Bunun dışında höyüğün yeri hakkında hiç bir bilgi bulunmadığı gibi, haritaya da işaretlenmiş değildir. Bu, belki de başka bir höyüktü, bilemiyoruz.

15 M. Özsaıt, *An. Ar.*, IV-V (1976-1977), s. 83 vd. Lev. XXIII-XXIV, res. 10-13.



Samık pınarındaki tathıslu kaynağın 80 m. kadar kuzeydoğusunda bulunan höyüğün yüzeyinde en eskisi İlk Tunç Çağa tarihlenen, çoğunluğu kırmızı astarlı, perdahlı ve orta büyüklükteki kaplara ait keramiklere rastladık, Lev. IV/17-22; IX/10. Bunların analogilerini *Çuvallı* yerleşmesinin yakın çevresindeki höyüklerde bulmak mümkündür. Burada İlk Tunç Çağ keramiklerinin yanı sıra yerleşmenin özellikle güney eteklerinde çok geniş bir alanda Roma Çağı keramiklerine rastladık. Bu da Roma devrinde bu bölgenin kalabalık bir nüfusu besleyebilecek yeterli imkânlarla sahip olduğunu göstermektedir.

#### C — HALKALI ya da SARICA

Karaatlı köyünün 3.6 km. kuzeydoğusunda, Yeşilova-Karaatlı-Hacılar yolunun hemen kuzeyinde<sup>16</sup> Halkalı ya da Sarıca adını taşıyan yerde bir höyük gördük. Yerleşmenin güneydoğu eteklerinin bir kısmı yol yapımı sırasında yolun altında kalmıştır. *Sarıca* deniz yüzeyinden 1147 m., ova yüzeyinden de 1 m. kadar yükseklikte yayvan bir yerleşme olup üzerinde tarım yapılmaktadır.

Höyük yüzeyinde görülen keramiklerin çoğu kurşuni ve kahverengi astarlıdır. Bunun yanında devetüyü renkli keramikler de bulunmaktadır, Lev. III/9-18; IX/11. Bunlar arasında bazı parçalar form ve teknik bakımından bölgenin *Başkuyu I*, *Kocapınar*, *Sazak* gibi merkezlerinde gördüğümüz monokrom Erken Kalkolitik Çağ keramiğine benzemektedir. Bununla birlikte höyük yüzeyindeki keramiklerin çoğunluğu İlk Tunç Çağ yerleşmesine aittir.

#### D — POLAT

Başkuyu köyünün 2 km. güneyinde, Polat ya da Ali Osman Tepe olarak bilinen ve deniz yüzeyinden 1343 m. yüksekliğinde ve yak-

16 Harmanlı'ya (eski Navlu) 12 km. mesafede olan höyük belki de B. Pace'nin [*Annuario*, VI-VII (1926), s. 399] gördüğünü ve birinci tipten, yani kendine göre neolitik [Ayrıntılı bilgi için bkz. M. Özsaıt, *An. Ar.*, IV-V (1976-1977), s. 72 ve dipnt. 10] keramik verdiğini yazdığı höyüktü. Ya da Harmanlı'ya daha yakın bir höyük vardı ve B. Pace onu incelemişti. Yerleşme hakkında bilgi verilmediğinden buna bugün için açıklık kazandırmamıza imkân yoktur.

laşık olarak 700 m. X 500 m. boyutlarında olan doğal tepe üzerinde bir nekropol bulunmaktadır. Bunun yanı sıra tepenin kuzeybatı kesiminde höyük yüzeyini andıracak çoklukta keramik parçalarına rastladık. Elde yapılmış olan bu keramiklerin çoğu kırmızı boya astarlıdır ve bazıları da kurşuni boya astarlı, perdahlı, düz ve çizgi bezeklidir, tümü İlk Tunç Çağ özelliklerini gösterirler, Lev. IV/1-8. Bu geniş alanda yerleşmenin yerini kesin olarak tespit edememekle birlikte, bulduğumuz keramiklere dayanarak, buradaki nekropol yanında bir höyüğün varlığını da düşünmekteyiz.

Polat tepenin güney eteklerindeki Pınarlar mevkiinde vadiden itibaren başlayarak 1422 metreye yükselen Ödemişstepe bulunmaktadır. Suyunu Başkuyu köyüne taşıyan Ödemişdere'nin çevrelediği bu Ödemişstepe aynı zamanda Roma devrine kadar kullanıldığı anlaşılan geniş bir nekropol alanıdır. Bu da verimli Başkuyu ovasının Neolitik Çağdan beri kalabalık nüfusu besleyecek yeterliliğe sahip olduğuna işaret etmektedir.

Sonuç olarak 1982 yılına kadar yaptığımız araştırmalarda 8 İlk Tunç Çağ, 6 Erken Kalkolitik Çağ, 5 Geç Neolitik-Erken Kalkolitik Çağ merkezi tespit etmiştik. Bu sayılar 1983 ve 1984 yılı araştırmalarımız ile 21 İlk Tunç Çağ, 15 Erken Kalkolitik Çağ ve 15 Geç Neolitik-Erken Kalkolitik Çağ merkezi<sup>17</sup> olmak üzere toplam 51'e ulaşmıştır. Bunun yanında bölgede daha önceden bilinen 30 kadar (*Güney, Dereköy I-II, Gebrem, Gençali, Mancarlı, Yarışlı, Adatepe, Karaçal, Çavdır, Sorkun, Burdur, Çine* gibi) yerleşme merkezini de inceledik. Amacımız Göller Bölgesinde incelediğimiz merkezlerdeki ilgili buluntulara dayanarak bölge dışında, fakat yakın çevrede yer alan prehistorik merkezlere ait buluntuların karşılaştırılmasının yapılmasıdır. Pek doğaldır ki, kolay olmayan bu sonuca, Göller Böl-

17 1984 yılı yüzey araştırmalarımız sonunda, bugüne kadar tespit ettiğimiz yerleşme merkezlerinin buluntularını yeni gelişmelerin ışığı altında tekrardan değerlendirmek zorunluluğu doğdu. Buna göre Geç Neolitik-Erken Kalkolitik yerleşmelerimizi şöyle sıralayabiliriz : *Kuruçay, Çığırtkankaya, Çamur, Düden, Başkuyu, Gölde, Yenice, Seydiler, Karaaliler, İncirdere, Keçili, Höyücek, Karamura, Aziziye* ve *İlyas*. Boyalı ve monokrom keramik veren Erken Kalkolitik Çağ merkezlerimiz de *Körkuyu, Kağılcık, Kocapınar, Sazak, Yazır, Salda, Mürseller, Yakalar, Kayalı, Yarım, Heybeli, Senir, Kurna, Leylekbeleni* ve *Kızıl höyüklerdir*.

gesi arařtırmalarının tamamlanmasından sonra varabileceđiz. Bununla birlikte, Goller Bölgesinin batısında anahatları ile arařtırmasını tamamladıđımız kısımlarda yer alan höyüklerde bulduđumuz keramiklerle, birbirine uzaklıkları fazla da olsa, farklı yerleşmelerin keramikleri arasında büyük bir benzerliđin bulunuşudur. Bu benzerlik yalnızca Tunç ya da Kalkolitik merkezlerde deđil, aynı zamanda Neolitik merkezlerin buluntuları arasında da görölmektedir.

Goller Bölgesinin iyice arařtırdıđımız batı kesiminde elde ettiđimiz bu sonucun, kökenine dođru ilerlediđimizde, sürekli olmasa bile bir kültür birliđinin, ya da en azından gözden uzak tutulamayacak ticarî ve kültürel etkilenmelerin bir ürünü olduđunu düşünebiliriz.

Önümüzdeki yıllarda da sürdürmeyi arzu ettiđimiz arařtırmalarla konunun açıklık kazanmasına az da olsa katkıda bulunabileceđimiz umundayız.

## K A T A L O G

### *Düden*

- Levha I
- 1 — Pişmiş topraktan kırmızı boya astarlı figürin.
  - 2 — İçi kırmızı, dışı kırmızı astar üzerine saman sarısı boyalı.
  - 3 — İçi kırmızı, dışı saman sarısı astar üzerine kırmızı boyalı.
  - 4 — İçi ve dışı kırmızı astarlı, perdahlı.
  - 5 — İçi ve dışı kırmızı astarlı, perdahlı.
  - 6 — İçi ve dışı koyu devetüyü astarlı, perdahlı.
  - 7 — İçi ve dışı kırmızı astarlı, perdahlı.

### *Kocapınar*

- 8 — İçi ve dışı kahverengi astarlı, perdahlı.
- 9 — İçi ve dışı kırmızı astarlı, perdahlı.
- 10 — İçi ve dışı kırmızı astarlı, perdahlı.

- 11 — İçi ve dışı kırmızı astarlı, perdahlı.
- 12 — İçi ve dışı açık sarı astar üzerine kırmızı boya bezekli.
- 13 — İçi ve dışı açık sarı astar üzerine kırmızı boya bezekli.
- 14 — İçi ve dışı kahverengi astarlı, perdahlı.
- 15 — İçi ve dışı kırmızı astarlı, perdahlı.

*Başkuyu I*

- Levha II
- 1 — İçi ve dışı devetüyü astarlı, perdahlı.
  - 2 — İçi ve dışı kırmızı boya astarlı, perdahlı.
  - 3 — İçi kırmızı, dışı kırmızı astar üzerine kirli beyaz boyalı, perdahlı.
  - 4 — İçi ve dışı kırmızı astarlı, perdahlı.
  - 5 — İçi siyah, dışı kırmızı boya astarlı, perdahlı.
  - 6 — İçi ve dışı kırmızı astarlı, perdahlı.
  - 7 — İçi ve dışı kırmızı astarlı, perdahlı.
  - 8 — İçi açık kırmızı astarlı, dışı açık kırmızı astar üzerine kirli beyaz boyalı.
  - 9 — İçi kurşuni, dışı açık kırmızı astar üzerine beyaz boyalı.
  - 10 — İçi ve dışı açık kahverengi astarlı, perdahlı.
  - 11 — İçi ve dışı devetüyü astarlı, perdahlı.
  - 12 — İçi kırmızı, dışı kırmızı astar üzerine beyaz boyalı, perdahlı.
  - 13 — İçi ve dışı kırmızı astarlı, perdahlı.
  - 14 — İçi ve dışı devetüyü astarlı, perdahlı.
  - 15 — İp delikli tutamak, içi ve dışı kırmızı astarlı, perdahlı.
  - 16 — Çakmaktaşı çekirdek.
  - 17 — Çakmaktaşı dilgi.
  - 18 — Çakmaktaşı dilgi.
  - 19 — Çakmaktaşı dilgi.
  - 20 — Çakmaktabı dilgi.

*Başkuyu II*

- 21 — İp delikli tutamak, siyah boya astarlı.
- 22 — İçi ve dışı kırmızı boya astarlı, perdahlı.

- 23 — İçi ve dışı kırmızı boya astarlı, perdahlı.  
 24 — İçi ve dışı siyah boya astarlı, yivli, geniş oluklu, perdahlı.  
 25 — Siyah hamurlu, yivli perdahlı.  
 26 — İçi ve dışı kırmızı boya astarlı, perdahlı, özü siyah.  
 27 — Siyah hamurlu, derin çizgi bezekli, perdahlı.

*Sazak*

- Levha III 1 — İçi ve dışı kırmızı boya astarlı, perdahlı.  
 2 — İçi ve dışı kırmızı boya astarlı, perdahlı.  
 3 — İçi ve dışı kurşuni astarlı, perdahlı.  
 4 — İçi ve dışı kurşuni astarlı, perdahlı.  
 5 — İçi ve dışı devetüyü astarlı, perdahlı.  
 6 — İçi ve dışı kahverengi boya astarlı, perdahlı.  
 7 — İçi ve dışı kırmızı boya astarlı, perdahlı.  
 8 — İçi ve dışı kırmızı boya astarlı, perdahlı.

*Halkah*

- 9 — İçi ve dışı kahverengi astarlı, perdahlı.  
 10 — İçi ve dışı kurşuni astarlı, perdahlı.  
 11 — İçi ve dışı kurşuni astarlı, perdahlı.  
 12 — İçi ve dışı devetüyü astarlı, perdahlı.  
 13 — Tutamaklı parça. İçi ve dışı devetüyü astarlı, perdahlı.  
 14 — İçi ve dışı kahverengi astarlı, perdahlı.  
 15 — İçi ve dışı kahverengi astarlı, perdahlı.  
 16 — İçi ve dışı kahverengi astarlı, perdahlı.  
 17 — İçi ve dışı kahverengi astarlı, perdahlı.  
 18 — Çıkıntılı tutamak parçası, kırmızı boya astarlı.

*Salda*

- 19 — İçi kırmızı boya astarlı, dışı açık sarı astar üzerine kızıl kahverengi boyalı.  
 20 — İçi ve dışı kırmızı boya astarlı, perdahlı.  
 21 — İçi koyu devetüyü astarlı, dışı kahverengi boya astarlı, perdahlı.

- 22 — İçi ve dışı kırmızı boya astarlı, perdahlı.  
 23 — İçi ve dışı devetüyü renkli boya astarlı, perdahlı.  
 24 — İçi ve dışı kırmızı astarlı, perdahlı, özü siyah.  
 25 — İçi ve dışı kırmızı astarlı, perdahlı, özü siyah.

*Yazır*

- 26 — İçi ve dışı kırmızı boya astarlı, perdahlı.  
 27 — İçi ve dışı kırmızı boya astarlı, özü siyah.  
 28 — İçi ve dışı kırmızı boya astarlı, perdahlı, özü siyah.  
 29 — İçi siyah, dışı devetüyü astarlı, perdahlı.  
 30 — İçi ve dışı kırmızı astarlı, perdahlı, özü siyah.  
 31 — İçi siyah, dışı kırmızı boya astarlı, perdahlı.  
 32 — İçi kırmızı astarlı, dışı kırmızı astar üzerine beyaz boyalı.  
 33 — İp delikli tutamak, dışı kırmızı boya astarlı, perdahlı.

*Polat*

- Levha IV 1 — İçi ve dışı kurşuni astarlı, perdahlı, özü siyah.  
 2 — Dudakta memecikli, içi ve dışı kırmızı boya astarlı, özü siyah.  
 3 — İçi ve dışı kırmızı boya astarlı, özü siyah.  
 4 — İçi ve dışı kırmızı boya astarlı, özü siyah.  
 5 — İçi ve dışı açık devetüyü boya astarlı, özü siyah.  
 6 — İçi ve dışı kırmızı boya astarlı, çizgi bezekli.  
 7 — İçi ve dışı kurşuni astarlı, saman katkılı.  
 8 — Dışı açık kırmızı boya astarlı, yayvan oluklu, özü siyah.

*Çeltek*

- 9 — İçi ve dışı açık kırmızı astarlı, perdahlı, özü siyah.  
 10 — İçi ve dışı koyu kurşuni astarlı, perdahlı, ince saman katkılı.  
 11 — İçi ve dışı kurşuni astarlı, perdahlı.  
 12 — İçi siyah, dışı kurşuni astarlı, perdahlı.  
 13 — İçi ve dışı kırmızı boya astarlı, perdahlı, özü siyah.

- 14 — İçi ve dışı devetüyü boya astarlı, mika katkılı, özü siyah.  
15 — İçi ve dışı kırmızı boya astarlı, perdahlı, özü siyah.  
16 — Kapak, içi ve dışı kızıl kahverengi boya astarlı, perdahlı.

*Çıvalı*

- 17 — İçi ve dışı açık kırmızı astarlı, saman katkılı, perdahlı.  
18 — İçi ve dışı açık kırmızı astarlı, saman katkılı, özü siyah.  
19 — İçi açık kırmızı, dışı devetüyü astarlı, perdahlı, özü siyah.  
20 — İçi ve dışı açık kırmızı astarlı, perdahlı, özü siyah.  
21 — İçi ve dışı açık kırmızı astarlı perdahlı, özü siyah.  
22 — Şerit kulp, içi ve dışı kırmızı boya astarlı, perdahlı.

R É S U M É

En 1982 nous avons poursuivi nos recherches au sud-ouest de Burdur, aux environs de Yeşilova (Pl. X).

A 4.3 km. au sud-est de Yeşilova nous avons découvert un höyük que nous avons appelé *Düden*. Les outillages lithiques et les céramiques monochromes de surface du *Düden Höyük* nous ont permis de l'attribuer à la période du Néolithique Récent, Pl. I/7; V/1. Nous y avons trouvé une figurine (Pl. I/1; V/2-3) en terre cuite rouge, lustrée, identique à ceux qui sont découverts à *Hacılar*. En plus au surface *Düden Höyük* nous avons remarqué des céramiques monochromes et peints du Chalcolithique Ancien, Pl. I/2-3; V/1.

A 13 km à l'est de Yeşilova nous avons découvert *Başkuyu I Höyük*. Au surface de *Başkuyu Höyük* nous avons trouvé des

outillages lithiques (Pl. II/16-20) et des céramiques (Pl. II/1-15; VI/5) qui ont permis de l'attribuer aussi à la période du Néolithique Récent.

A l'ouest et au sud du lac Yarıışlı nous avons poursuivi nos recherches. Dans cette région nous avons découvert deux centres du Chalcolithique Ancien (*Sazak* et *Kocapınar*) où nous avons trouvé les céramiques monochromes et peints, Pl. I, II, III; VI/4, VII/6.

Après nous avons étudié *Salda Höyük* et *Yazır Höyük*. J. Meilaart, dans son étude sur ces deux mêmes höyüks, avait conclu qu'ils appartenaient au Bronze Ancien, en se référant aux matériaux découverts sur la surface. Mais pendant notre voyage sur les surfaces de ces höyüks nous avons remarqué des céramiques monochromes et peints du Chalcolithique Ancien, Pl. III; VII/7; VIII/8.

D'après nos études que nous avons poursuivies jusqu'à 1982, à l'ouest de la Pisidie nous avons découvert cinq centres du Néolithique Récent<sup>1</sup>, six centres du Chalcolithique Ancien qui est contemporain d'*Hacılar*, huit autres centres du Bronze Ancien.

Les centres que nous avons découverts ne sont pas très importants seulement du point de vue de la préhistoire de la Région des Lacs (Pisidie), ils sont aussi très importants du point de vue de la préhistoire de l'Anatolie.

---

<sup>1</sup> En 1984 le nombre de ces centres préhistoriques que nous avons pu découvrir est atteint : 15, Néolithique Récent, 15 Chalcolithique Ancien, 21 Bronze Ancien.



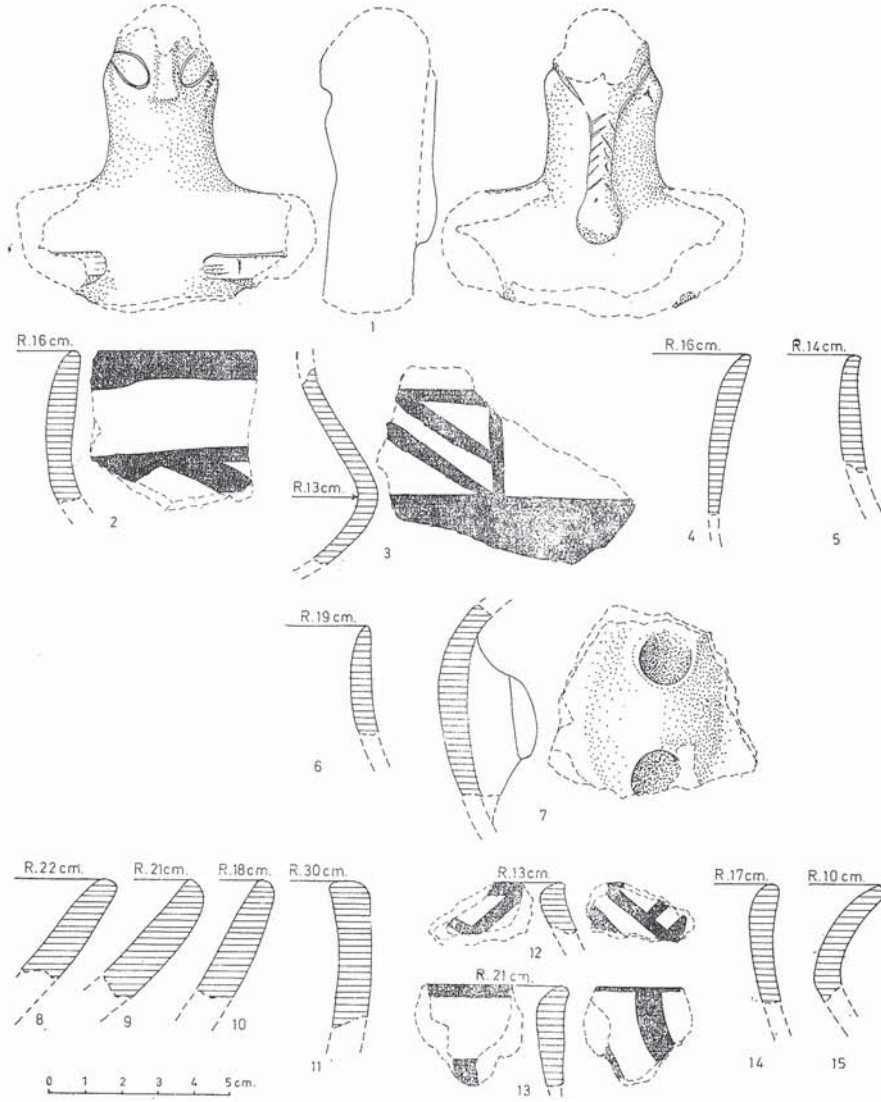

1-7 Düden h.; 8-15 Kocapınar.

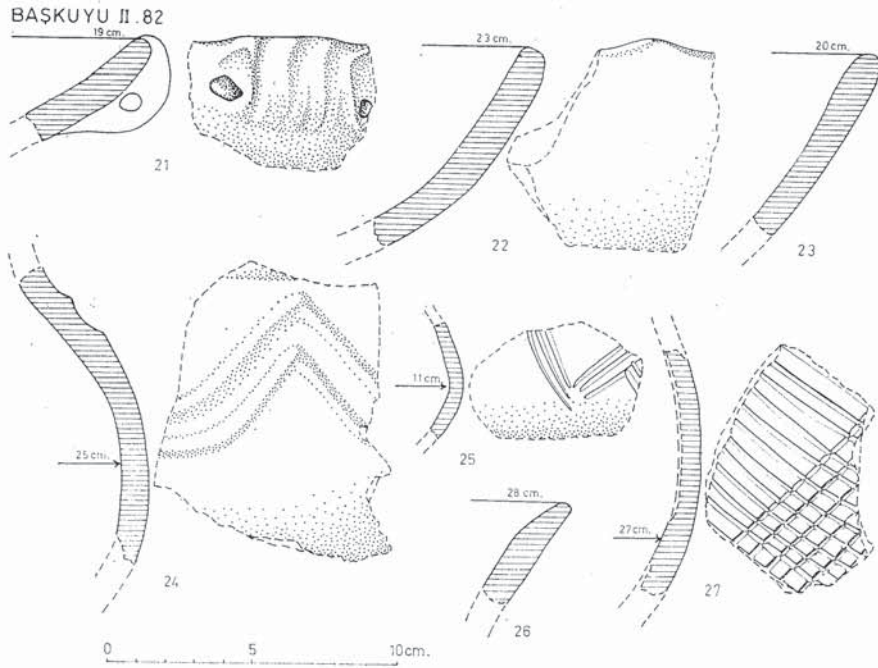
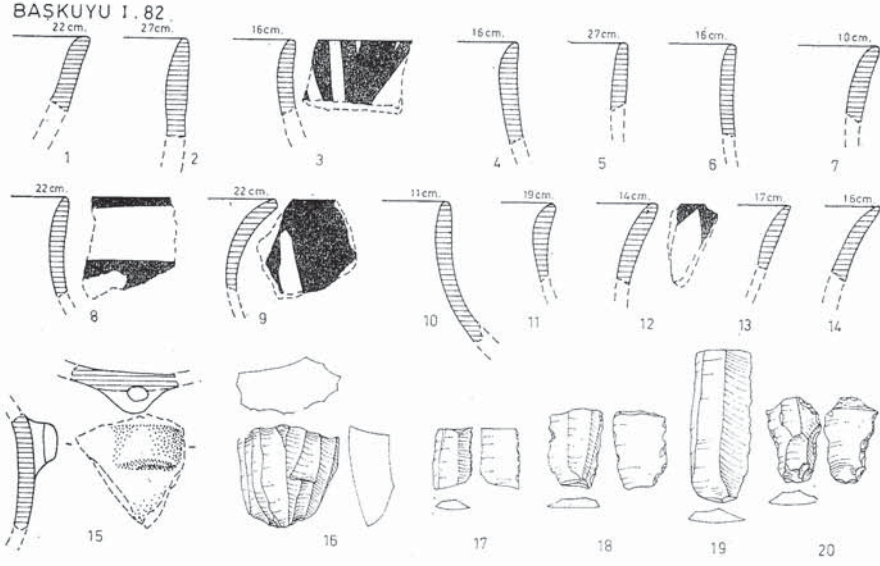

1-20 Başkuyu I; 21-27 Başkuyu II.

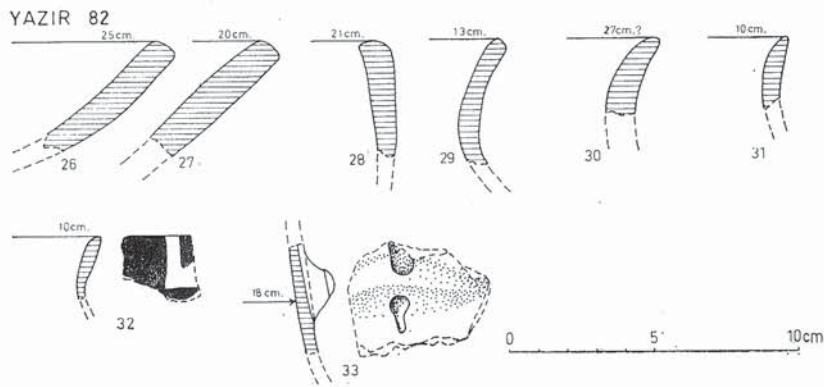
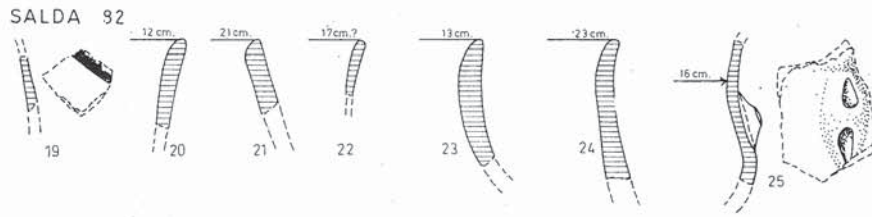
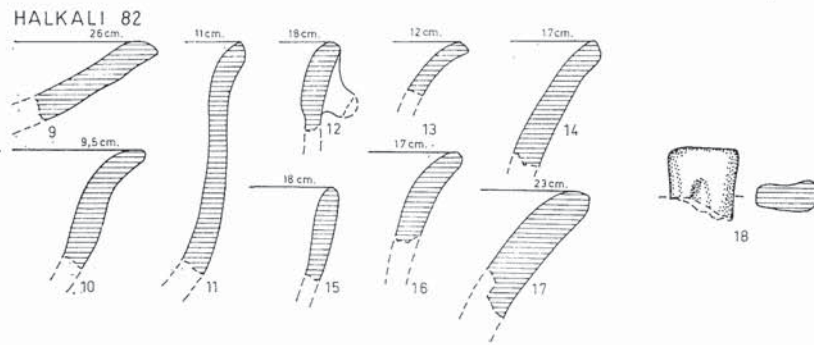
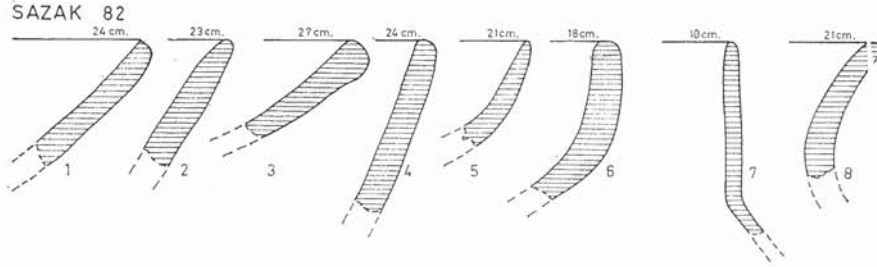

1-8 Sazak; 9-18 Halkalı; 19-25 Salda; 26-33 Yazır.

POLAT TEPESİ 82

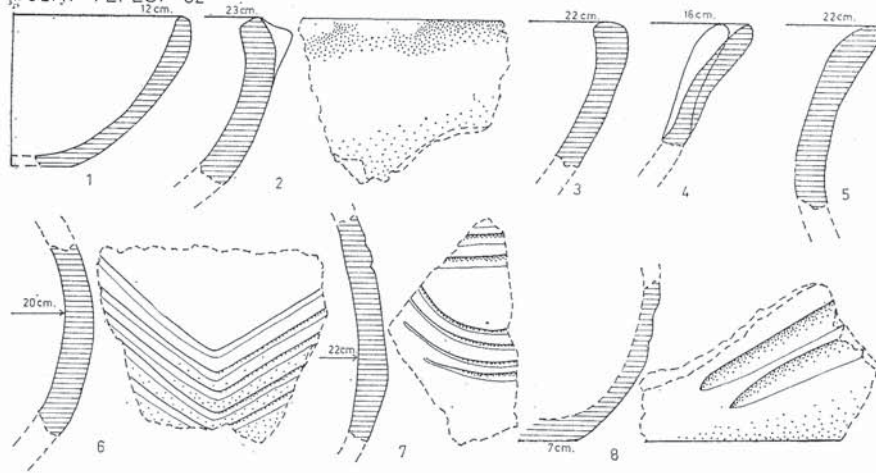

ÇELTEK 82

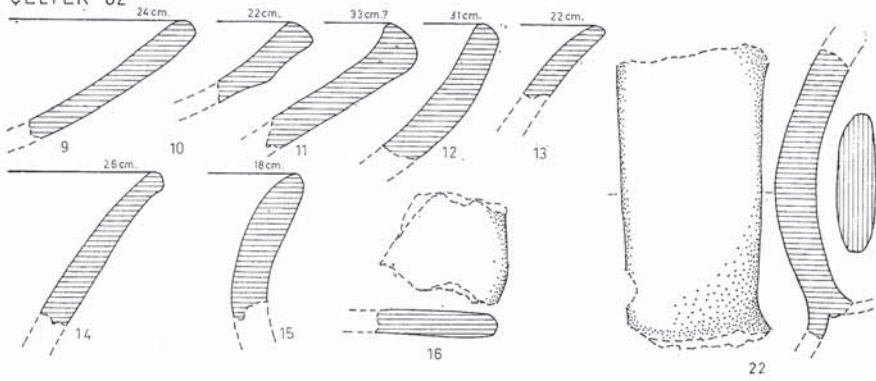

ÇUVALLI 82

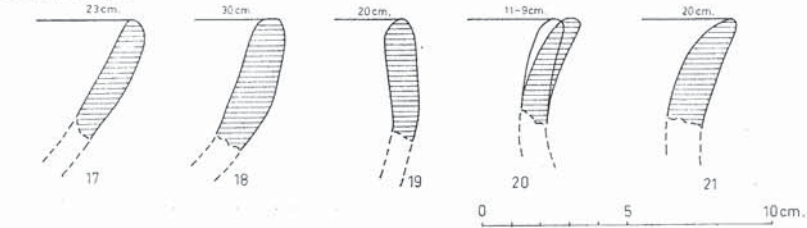

1-8 Polat; 9-16; ÇelteK; 17-22 Çuvallı.

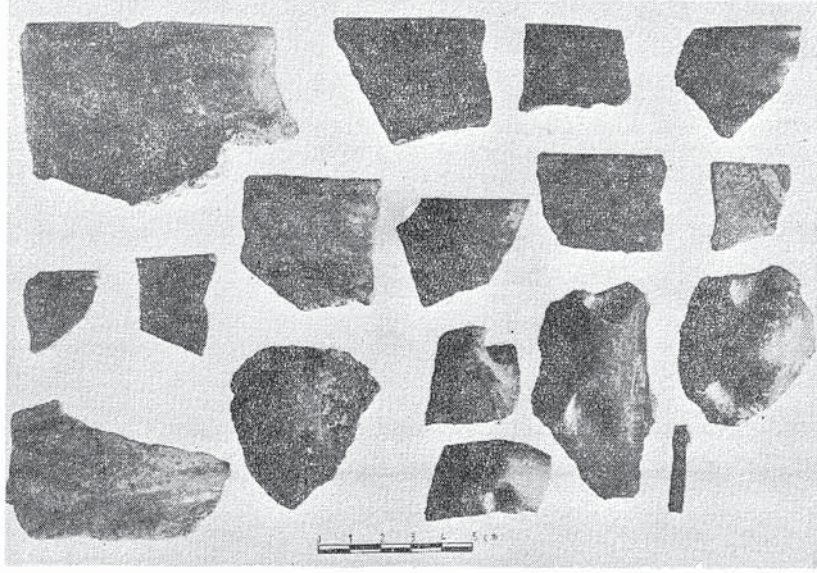

Res. 1 — Düden Geç Neolitik ve Erken Kalkolitik buluntularından örnek.

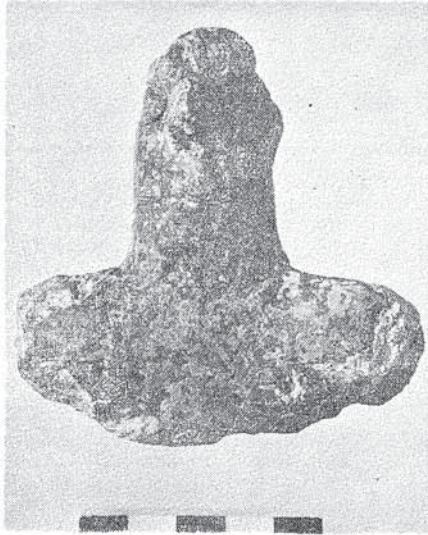

Res. 2 — Düden h. figürin, önyüz.



Res. 3 — Düden h. figürin, arkayüz.

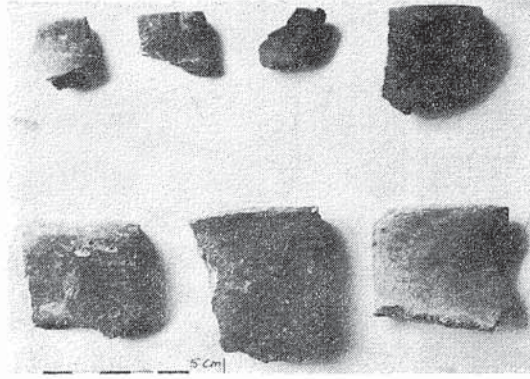

Res. 4 — Kocapınar buluntularından örnekler.

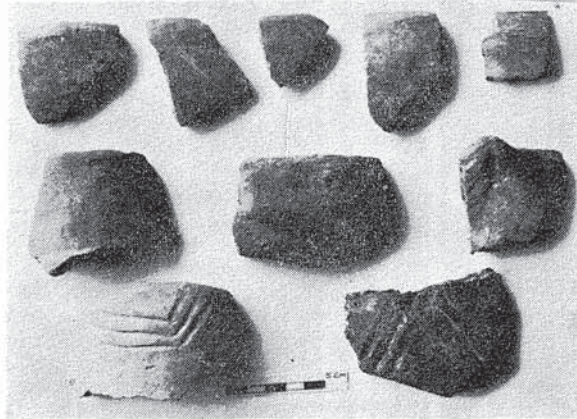

Res. 5 — Başkuyu I buluntularından örnekler

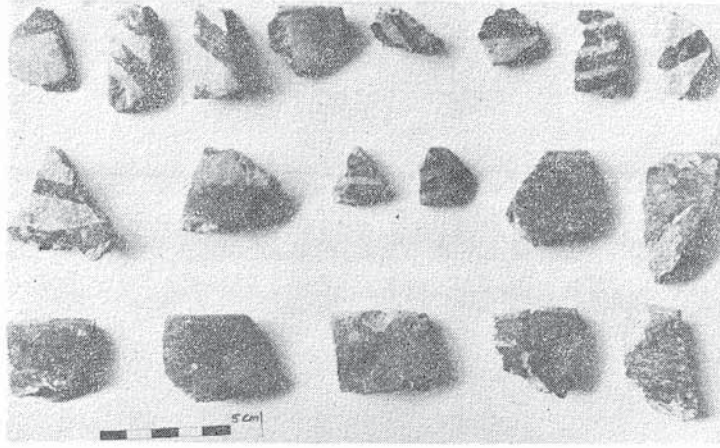

Res. 6 — Sazak buluntularından örnekler.

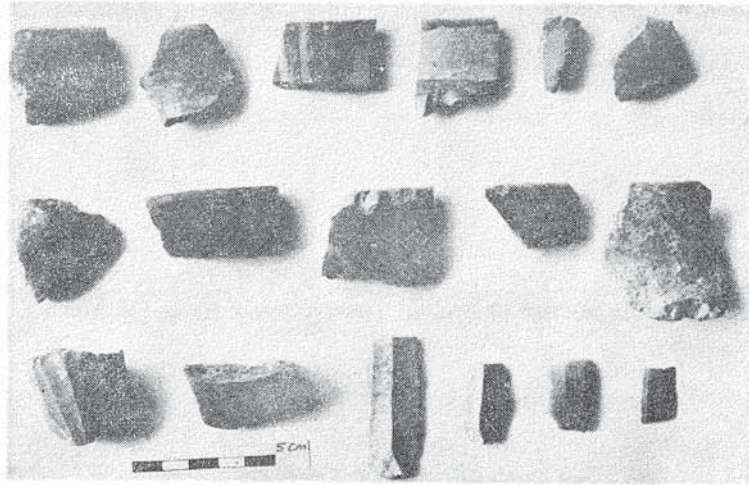

Res. 7 — Yazır buluntularından örnekler.

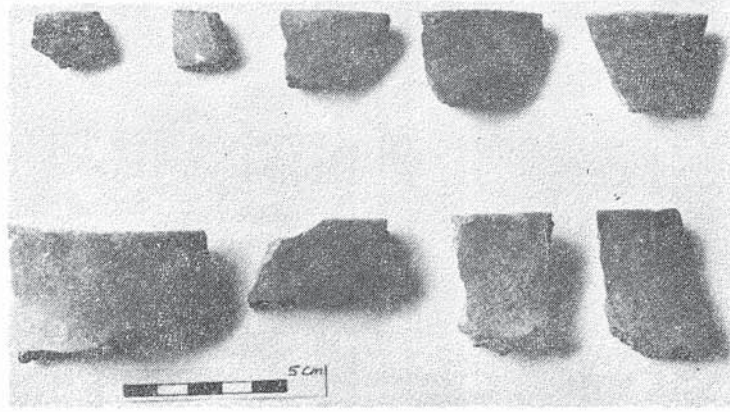

Res. 8 — Saldı buluntularından örnekler.

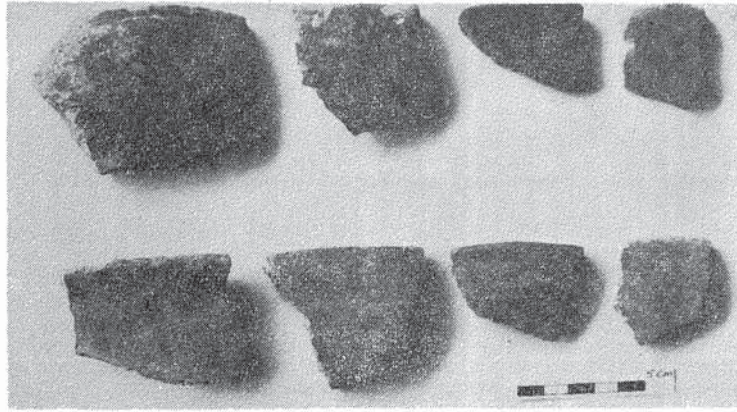

Res. 9 — Çeltek buluntularından örnekler.



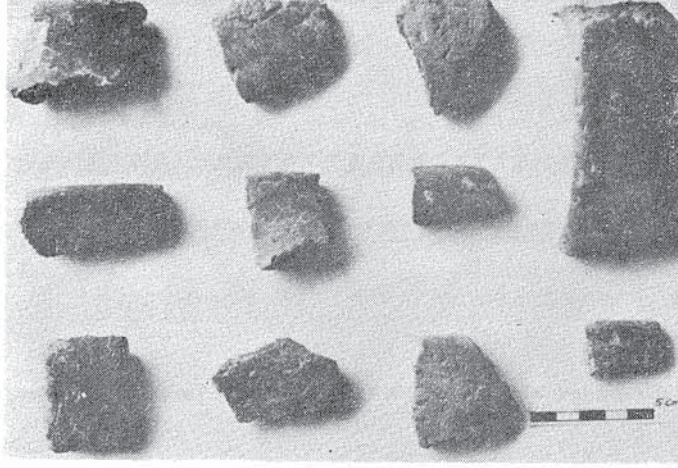

Res. 10 — Çuvalhı buluntularından örnekler.

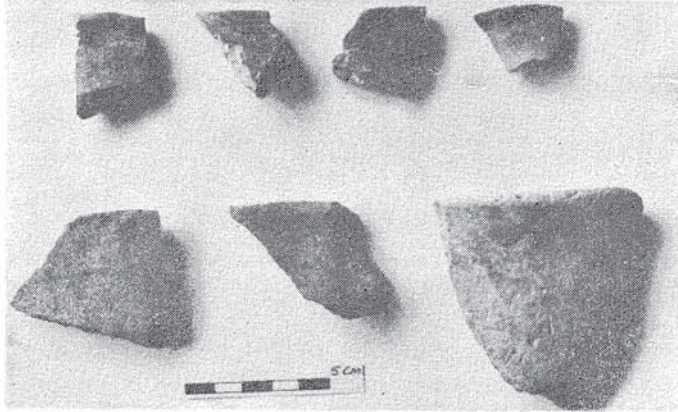

Res. 11 — Halkalı buluntularından örnekler.

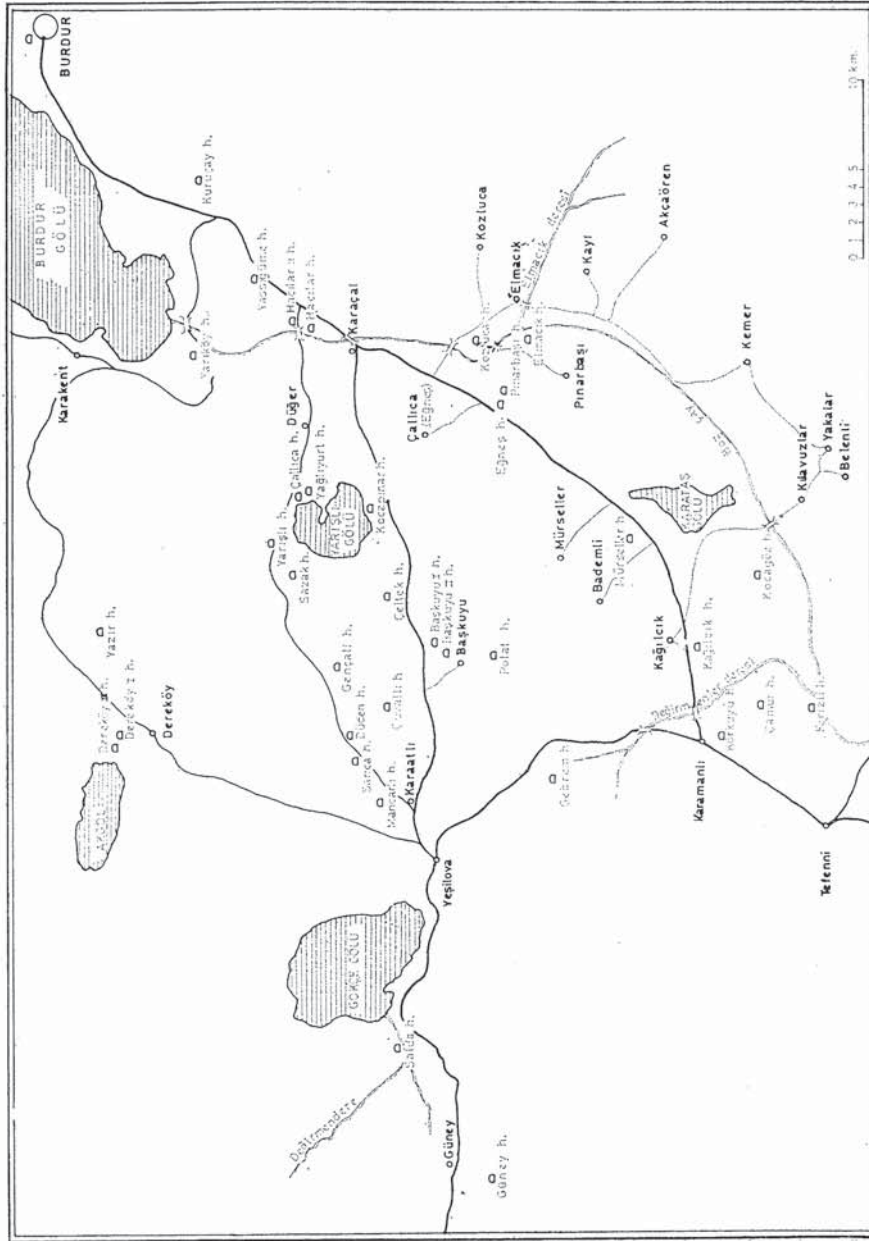

Prehistorik Yerleşmeler.