

ANADOLU'DA TÜRK ÇADIR SANATI İLE İLGİLİ MEZAR YAPILARI

Tombs Concerning the Turkish Tent of Anatolia

Kadriye Figen VARDAR*

The tent, which was a part of the lives of the Turks in Middle Asia and which represents a part of the culture and art in Anatolia, has been an element that Turks have carried along wherever they lived. Anatolian tombs appear to have assumed tent-like structures, which show the importance of tents in settled life.

The spire roof situated inside the tomb and covering its area, a round multifoil plan and the continuation of this feature on the spire roof, the multifoil tomb spire, turquoise glazed brick plating, embellishments of the eaves, mouldings with textile characters, a zukak structure in the distribution setting of the tent, structures with coverings with the appearance of imperial tents – all these clearly show that the tent was the primary source in tomb architecture.

These tombs have their place within the continuity of the development of Turkish tent art in Middle Asia

Çadır, Türk devletlerinin dini ve sosyal yaşamlarında etkili olmuş, Türkler için önem taşımış ve kutsal sayılmıştır¹. Türkler'in "çadır-köy" ve "çadır-şehir" halindeki yaşamlarının geleneksel bir devamı olarak çadır hayatı, Selçuklular ve Osmanlılar'da çeşitli a-

maçlar ve kullanım zenginliği içinde varlığını duyurmuştur².

Hunlar'ın kurganlarından örneklerini bildiğimiz çadır tiplerinin konik külâhlıları³ ve yaygın olan yuvarlak biçimli ve tepesi delik toparlak örtülü yurt tipleri, Türkler'in çadır sanatında ulaştıkları değerlerin açık bir

* Araştırma Gör. Dr., İstanbul Üniversitesi, Türkiyat Araştırmaları Enstitüsü

¹ Cenap Çürük-Ersin Çiçekçiler, *Örnekleriyle Türk Çadırları*, (basım yeri yok), 1983, s. 3.

² Bahaeddin Ögel, *Türk Kültür Tarihine Giriş*, I.cilt, Ankara, 1985, s.9.

³ Mahrutî (konik) çadır için bkz.Taciser Onuk, *Osmanlı Çadır Sanatı (XVII – XIX. Yüzyıl)*, Ankara, 1998, s.19

göstergesidir. "En basiti sırıkların birbirleriyle çatışarak konik bir biçim meydana getirendir"⁴. Orta Asya'daki kafesli çadırlar denilen yurtların bütün özellikleri Anadolu'da, İran'da ve Afganistan'daki çeşitli örneklerle temsil edilir⁵. Türkler iki tekerlekli araba da kullanırdı. "T'ung-chih" onların keçeden yapılmış arabalarda yaşadıklarını belirtir⁶. Çadırların arabalar üzerine tespit edilerek, göç sırasında hayvanlara çektirilenlerinin de bulunduğu bilinir⁷. Çin kaynaklarında Hunlar ve Göktürkler'in keçe çadırlı arabalarından söz edilmektedir. Türkler'in bu gelenekleri Proto-Moğol kavimlerinde de görülmekte, Doğu Moğolları'ndaki etkileşim Uygur devletinin 840 yılında yıkılması ve Uygurlar'ın güneye yönelmesi ile ortaya çıkmaktadır⁸. Hazar çadırları özel bir gelişme göstermekteydi. Üstün bir ustalığın ürünüydüler. Toplum içindeki sosyal sınıf farklılıklarına işaret etmekteydi. Hanımların çadırları için de bunlar geçerliydi. Altınla döşeli çadırlar yöneticilerle bağdaştırılırdı⁹.

Kuşanlarla başlayan mezar mimarlığı, çadır ve barklarla süreklilik göstererek İslam dönemine ulaşmıştır¹⁰. Türkler'in İran'ın doğusunda, Horasan'da ortaya koydukları kümbet tipleri, otağların tuğladan anıtlar halindeki şekliyle Radkan Kümbeti (XIII.yüzyılın başı)'nde karşımıza çıkar. 1253 yılında Moğolistan'a, Möngü Han'a giden Rubruqus'un gravüründe yer alan ve seyahatnamesinde anlattığı çadırlar, bütün özellikleri ile tuğla anıtlar olarak ortaya konmuştur¹¹ (Resim 1)¹². Bu gelenek Anadolu Selçuklu kümbetlerinde taşla geçmiş olarak sürdürülecektir. Türkler için kutsal bir anlamı olan çadırın İslamlık'tan ön-

ce de, mezar geleneği ile sıkı bir bağlantısı olduğu bilinir. "Göktürkler ölüyü çadıra korlar", "Urenha-Tubalar, biri ölürse derhal çadıra çıkarıp keçe veya deri ile örterler"¹³. Çadırların geçici bir türbe şeklinde kullanılması geleneğinin, Türkler ve diğer İslam toplumlarında sürdürüldüğü görülür¹⁴. Osmanlılar, ordu ve saray teşkilatında, savaşlardan günlük eğlence ve törenlere, adalet ve cezalandırma işlerinden, sağlık ihtiyaçlarına kadar her alanda kullandıkları çadırı, geçici türbe olarak da kullanmışlardır¹⁵. Kanunî (1520-1566)'nin¹⁶ ve II. Selim (1566-1574)'in¹⁷ defin törenlerinde, açılan mezarlar üzerine kurulan otağlar, yapılan törenlerde hükümdarları son seferlerine uğurlamak düşüncesi ile ilgili olmalıdır. Türbe inşasına kadar belirli bir süre bu mezarları örten otağlar, her iki padişaha ait hükümdarlık alâmetleri olarak görülmüşlerdir. "1566 yılında Kanunî Sultan Süleyman'ın sefer sırasında ölümü üzerine, Selim Belgrad'ta herhangi büyük bir yapıda değil, Osmanlı padişahlarının sarayı olan "otağ" da, yani çadırda tahta çıkmıştı. Mimarının yerini çadır ve sayebanların aldığı bu Biat Töreni, yani bağlılık töreni hiç şüphesiz daha önceki törenlerden daha az görkemli değildi"¹⁸.

Türk çadır sanatının kümbet mimarlığını etkilemiş olduğu anlaşılmaktadır¹⁹. Josef Strzygowski de çadırın mimarının gelişmesi üzerine etkili olduğunu söylemektedir²⁰. Kümbetler, XII.yüzyıldan başlayan bir gelişim çizgisi içinde, İran'da Karahanlılar ve Büyük Selçuklular'ın tuğla örnekleri, Anadolu'da taş yapılar olarak inşa edilmişlerdir. Anadolu küm-

⁴ Nejat Diyarbakirli, *Hun Sanatı*, İstanbul, 1972, s.42-43
⁵ Peter Alford Andrews, *Nomad Tent Types in the Middle East*, I.cilt, Wiesbaden, 1997, s.25. Bu eserin 2. cildi de vardır. Bu cildde resimler yer almaktadır.
⁶ Peter Alford Andrews, *Felt Tents and Pavilions*, I.cilt, Londra, 1999, s.122. Bu eserin 2. cildi de vardır.
⁷ Nebi Bozkurt, "Çadır", *İslam Ansiklopedisi* (TDV), VIII.cilt, İstanbul, 1993, s.160
⁸ Bahaeddin Ögel, adı geçen eser, s.401
⁹ Peter Alford Andrews, adı geçen eser, s.193
¹⁰ Orhan Cezmi Tuncer, *Anadolu Kümbetleri*, I.cilt, Ankara, 1986, s.349. Bu eser üç cilt olup, makalede görülen çizimler bu eserden alınmıştır.
¹¹ Oktay Aslanapa, *Türk Sanatı*, I.cilt, İstanbul 1972, s.86
¹² David Talbot Rice, *L'art de L'Islam*, Paris, 1966, s.63, resim 60

¹³ Abdülkadir İnan, *Tarihte ve Bugün Şamanizm*, Ankara, 1954, s.177 ve 183
¹⁴ Nebi Bozkurt, adı geçen eser, s.159
¹⁵ Cenap Çürük, "Çadır", *İslam Ansiklopedisi* (TDV), VIII.cilt, İstanbul, 1993, s.162
¹⁶ Süheyl Ünver, "Kanunî Sultan Süleyman'ın Son Avusturya Seferinde Hastalığı, Ölümü, Cenazesi ve Defni", *Kanunî Armağanı*, Ankara, 1970, s.306, resim 7
¹⁷ Metin And, *16. Yüzyılda İstanbul. Kent, Saray, Günlük Yaşam*, İstanbul, 1994, s.43
¹⁸ Nurhan Atasoy, *Otağ-ı Hümayun. Osmanlı Çadırları*, İstanbul, 2000, s. 16
¹⁹ Orhan Cezmi Tuncer, adı geçen eser, s.351
²⁰ Josef Strzygowski, "Türkler ve Orta Asya Sanatı Meselesi", *Eski Türk Sanatı ve Avrupa'ya Etkisi*, (basım yeri ve yılı yok), s.43 ve 45

betleri, çokgen veya silindirik planlı anıt mezarlar olarak inşa edilmişlerdir.

Kümbet yapılarının Türk çadır sanatı ile olan ilgisi bağlamında, öncelikle kümbetlerde tekrarlanan ve mekânı örten külâh örtü kullanımını önem taşır. Kayseri, Hasbey Kümbeti (XIII.yüzyılın başı) (Çizim 1), Kayseri, Gevher Nesibe Hatun Kümbeti (1205) (Çizim 2), Kayseri, Lala Muslihiddin Kümbeti (XIII.yüzyılın üçüncü çeyreği) (Çizim 3), Ankara, Ahi Şerafeddin Kümbeti (1330) (Çizim 4), Mustafakemalpaşa, Lala Şahin Paşa Türbesi (1348) (Çizim 5), Kızılcahamam, Tekke Köyü Durhasan Şah Kümbeti (1421) (Çizim 6), Çemişgezek, Kümbeti (1572) (Çizim 7) olarak beliren bu kümbetler, çadırın ana unsurlarından biri olan, içte yer alan bir külâh örtü ile inşa edilmişlerdir.

Yuvarlak dilimli plan kuruluşları ile inşa edilen yapılarla, bu özelliğin külâh örtüde sürdürülmesi, Tercan, Mama Hatun Kümbeti (XIII.yüzyılın sonu)'nde sekiz yuvarlak dilimli plan kuruluşu ve örtüde bu özelliğin sürdürülmesi (Çizim 8), Akşehir, Seyyid Mahmud Hayranî Kümbeti (1270 yılı dolayları) (Çizim 9) ve Konya, Mevlana Türbesi (1274) (Resim 2)'nde plan kuruluşu yanında, kasnakta ve külâh örtüde görülen dilimli kuruluş bu yapıları değerlendirmiştir.

Dilimli külâh örtü kuruluşu Karaman, Alaeddin Ali Bey Kümbeti (1232)'nde dışta ve içte dilimli bir kuruluşla ortaya konmuştur (Çizim 10). Ankara, Ahi Şerafeddin Kümbeti (1330)'nde külâh içte dilimli olarak mekânı örter (Çizim 11). Şehzade Camii haziresine Mimar Sinan'ın inşa ettiği Şehzade Mehmed Türbesi (1548), bu geleneğin XVI.yüzyılda sürdürülen canlı bir görünüşüdür (Resim 3). Yapı, dilimli bir kasnak ve kubbe ile yükselmektedir.

Firuze sırlı tuğla kaplamalı külâh örtüler, çadır sanatında yer alan renkli kumaşlar ve gök kubbenin simgesi olan firuze sırlı tuğla kaplama ile ilgilidir. Konya, II. Kılıç Arslan

Kümbeti (XII.yüzyılın sonu)'nin tuğla külâhının firuze sırlı olduğu tespit edilmiştir²¹

Yarım yuvarlak ve üçgen dilimli saçaklar, Türk çadır sanatında, çadırı çevreleyen saçakların taşa geçmiş örnekleri olarak belirirler. Josef Strzygowski, Türk sanatının en bilinen süs sanat şekli olan saçığın menşesine bakılırsa, bu süs şeklinin çadırın muhtelif bitişik yerlerinin dikişlerini kapamak için kullanıldığını söylemektedir²². Kırşehir, Melik Gazi Kümbeti (XIII.yüzyılın ortası)'nde sekizgen gövdenin her yüzünde, tepelikleri birer küçük daire ile sonuçlanan üçgen süslemeler bir çadır motifi olarak kümbet mimarlığında yaşatılmıştır (Çizim 12). Tercan, Mama Hatun Kümbeti (XIII.yüzyılın sonu), Türk çadır sanatının tekstil ve süsleme özelliklerinin etkili bir görünümünü veren bir yapı olmuştur. Yapının üst bölümünde tekstil karakterli bir saçak silme yer alır (Resim 4). Yapı, dilimli daire planlı kuruluşu ve bu kuruluşun külâhta sürdürülmesi ile önem taşır. Külâh örtüde keramik çanaklar kullanılmıştır. Hasankeyf, Zeynel Bey Türbesi (XV.yüzyılın ikinci yarısı), Akkoyunlu hükümdarı Uzun Hasan'ın oğlunun mezarı olarak inşa edilmiştir. Yapının tekstil karakterli sırlı tuğla kaplamaları, Orta Asya Türk sanatı çevresinin renkli keçe çadır süsleri ile ilgilidir (Resim 5). Kanunî Türbesi (1568)'nde kubbe içini kaplayan malakarî süsleme, Osmanlı çadır süslemeleri ile yapıyı bir otağ olarak değerlendirmiştir (Resim 6).

Saçakta tekstil özelliği gösteren silmeler, Erzurum, Çifte Minareli Medrese Kümbeti (1280 yılı dolayları)'nde halat silme (Resim 7), Tercan, Mama Hatun Kümbeti (XIII.yüzyılın sonu)'nde kaval silmeler olarak ortaya konmuşlardır (Çizim 13). Bütün özellikleri ile çadır sanatına bağlanan Tercan'daki kümbeti çevreleyen duvar kuruluşu Mama Hatun Kümbeti (XIII.yüzyılın sonu)'ni önemli bir eser olarak değerlendirir (Çizim 14). Yuvarlak dilimli bir çadır görünüşü ile beliren yapıda, çadırın çevre perdesi olan zुकak, taş

²¹ İbrahim Hakkı Konyalı, *Abideleri ve Kitabeleri İle Konya Tarihi*, Konya, 1964, s.580-581

²² Josef Strzygowski, adı geçen eser, s.29

mimarlığına ustalıkla geçirilmiştir. Zukak, çadırın çevresinde yer alan, ordugâhta ve arazide hükümdara, devlet yöneticilerine, komutanlara ve hükümdar eşlerine ait çadırların dış çevre ile bağlantısını kesen önemli bir unsur olmuş, törenlerde de çadırların çevresinde kullanılmıştır.²³ "Zokakların koruma gücü, mimari gibi olmasa da, gene de ilk engeli oluşturuyordu. En önemlisi de, çadır grubunu gözlerden uzak tutmanın yanı sıra, çadırdan çadıra geçişleri gözlerden saklaması ve çadırlar arasındaki korumaların da dışarıdan görülmesini önlemesiydi. Harem halkının haremden arabaya, arabadan hareme girişlerinde ve buna benzer geçişlerinde gözlerden saklı tutulabilmesi de zokaklar sayesinde olabiliyordu."²⁴

Eretnalı eseri, Kayseri'de Köşk Medrese (1339) adı ile anılan hankah, mimarî kuruluşu ile, kare bir planda Tercan, Mama Hatun Kümbeti geleneğini tekrarlar. Emîr Eretna'nın hanımı Sulî Paşa'nın sekizgen planlı kümbeti, kare planlı, revaklı bir dış yapının ortasında yer alır (Resim 8).

Osmanlı otağlarının kuruluşunu yapının içinde veren eğrisel örtü, Çandır (Yozgat), Şah Sultan Kümbeti (1500)'nde görülür. Yapıda külâh bölümü, içte hafifçe sivrilerek Osmanlı otağlarının örtülerini andıran bir kuruluşla sonuçlanır. İçte bir otağ olmak özelliğini gösteren bu kümbet, bir hatun mezarı olarak ayrıca önem taşır (Çizim 15).

Türkler'in Orta Asya'daki yaşamlarının bir parçası olan çadır, taşıdığı kültür ve sanat değerleri ile, Anadolu'da görüldüğü üzere, Türkler'in yaşadıkları alanlara taşıdıkları bir unsur olmuştur. Anadolu kümbetleri, yerleşik düzende de çadırların taşıdığı önemi açıklayan, eş değerde yapılar olarak belirirler.

Kümbetlerde, içte yer alan ve mekânı örtten külâh örtü, yuvarlak dilimli plan kuruluşu ve bu özelliğin külâh örtüde sürdürülmesi, dilimli külâh örtü, firuze sırlı tuğla kaplamalar, saçak süslemeleri, tekstil karakterli silmeler,

çadırın yerleşim düzeninde yer alan zukak kuruluşları, otağ görünümlü örtülerle beliren kuruluşlar, çadırın kümbet mimarlığında ana kaynak olduğunu açıklıkla ortaya koymuştur.

İnşa edilen kümbetler, Türk çadır sanatının Orta Asya'daki gelişim çizgisinin sürekliği içinde, Türk sanatının bütünlüğü ve devamlılığı ile değer kazanmışlardır.

RESİMLER

1. Rubroek'in Orta Asya gezisi sırasında yaptığı bir resimle ilgili gravür.
2. Konya, Mevlana Türbesi.
3. Şehzade Mehmed Türbesi.
4. Tercan, Mama Hatun Kümbeti, üst bölüm.
5. Hasankeyf, Zeynel Bey Türbesi.
6. Kanunî Türbesi'nde kubbe süslemesi.
7. Erzurum, Çifte Minareli Medrese Kümbeti, saçak kesimi.
8. Kayseri'de Köşk Medrese adı ile anılan hankah. Emîr Eretna'nın hanımı Sulî Paşa'nın kümbeti

ÇİZİMLER

1. Kayseri, Hasbey Kümbeti, kesit (Orhan Cezmi Tuncer).
2. Kayseri, Gevher Nesibe Hatun Kümbeti, kesit (Orhan Cezmi Tuncer).
3. Kayseri, Lala Muslihiddin Kümbeti, kesit (Orhan Cezmi Tuncer).
4. Ankara, Ahi Şerafeddin Kümbeti, kesit (Orhan Cezmi Tuncer).
5. Mustafakemalpaşa, Lala Şahin Paşa Türbesi, kesit (Orhan Cezmi Tuncer).

²³ Cenap Çürük, adı geçen eser, s.163

²⁴ Nurhan Atasoy, adı geçen eser, s.58 ve 59

6. Kızılcahamam, Tekke Köyü Durhasan Şah Kümbeti, kesit (Orhan Cezmi Tuncer).
7. Çemişgezek, Kümbeti, kesit (Orhan Cezmi Tuncer).
8. Tercan, Mama Hatun Kümbeti, örtü planı (Orhan Cezmi Tuncer).
9. Akşehir, Seyyid Mahmud Hayranî, kasnak planı (Orhan Cezmi Tuncer).
10. Karaman, Alaeddin Ali Bey Kümbeti, örtü planı (Orhan Cezmi Tuncer).
11. Ankara, Ahi Şerafeddin Kümbeti, üst bölüm ve içte örtü planı (Orhan Cezmi Tuncer).
12. Kırşehir, Melik Gazi Kümbeti, görünüş (Orhan Cezmi Tuncer).
13. Tercan, Mama Hatun Kümbeti, görünüş (Orhan Cezmi Tuncer).
14. Tercan, Mama Hatun Kümbeti, genel plan (Orhan Cezmi Tuncer).
15. Çandır (Yozgat), Şah Sultan Kümbeti, kesit (Orhan Cezmi Tuncer).

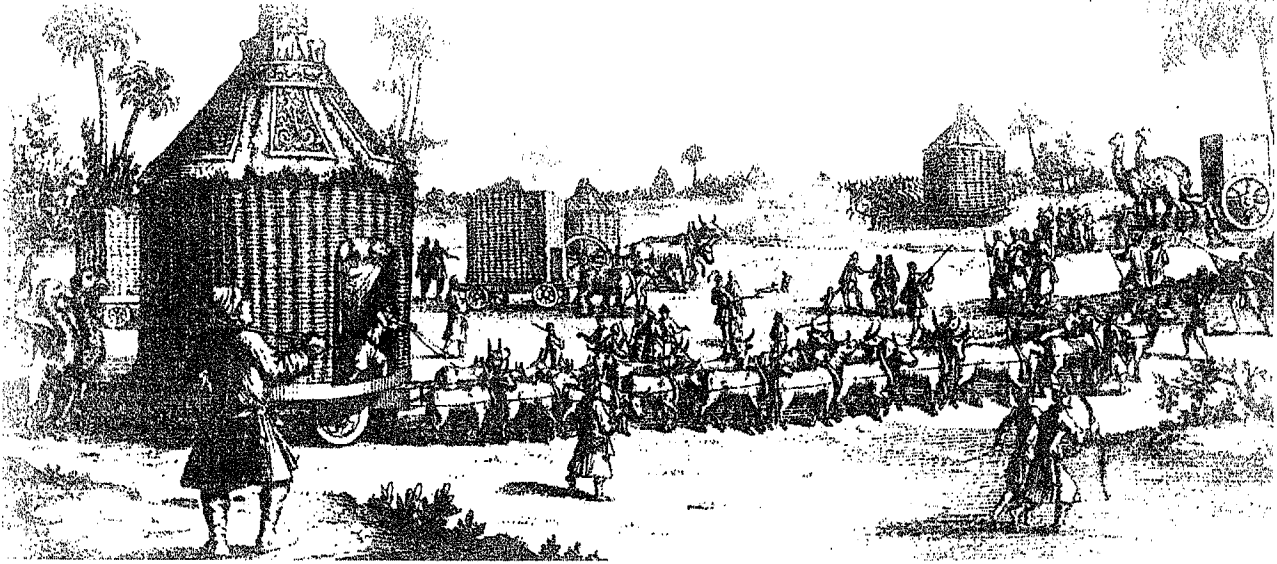

Resim 1: Rubroek'in Orta Asya gezisi sırasında yaptığı bir resimle ilgili gravür.

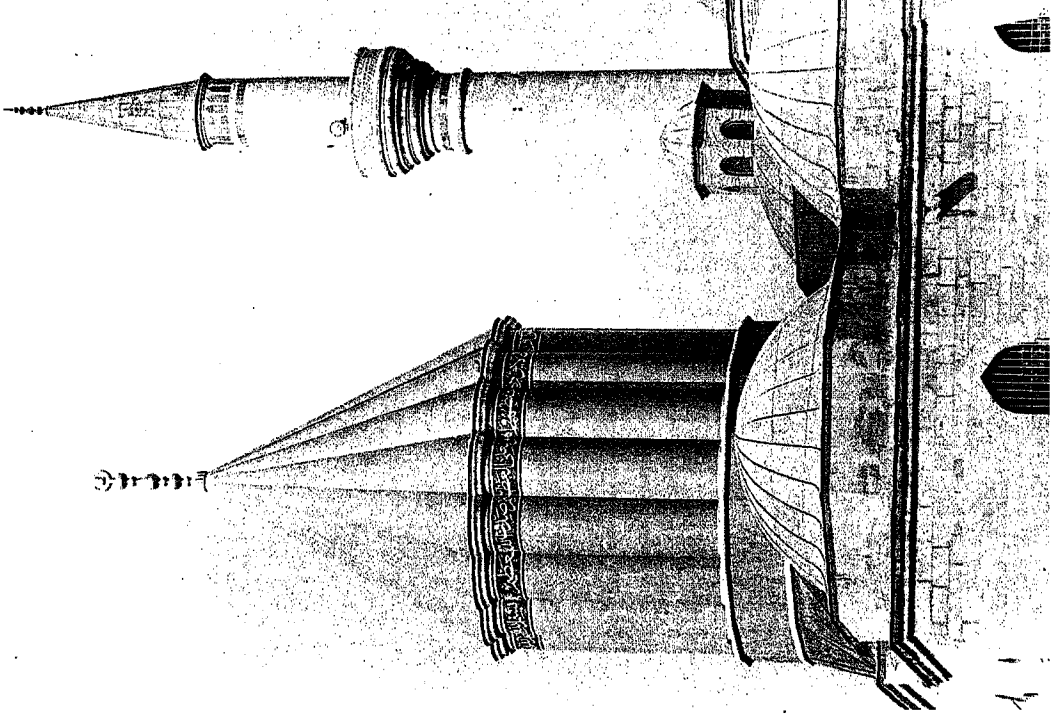

Resim 2: Konya, Mevlana Türbesi.

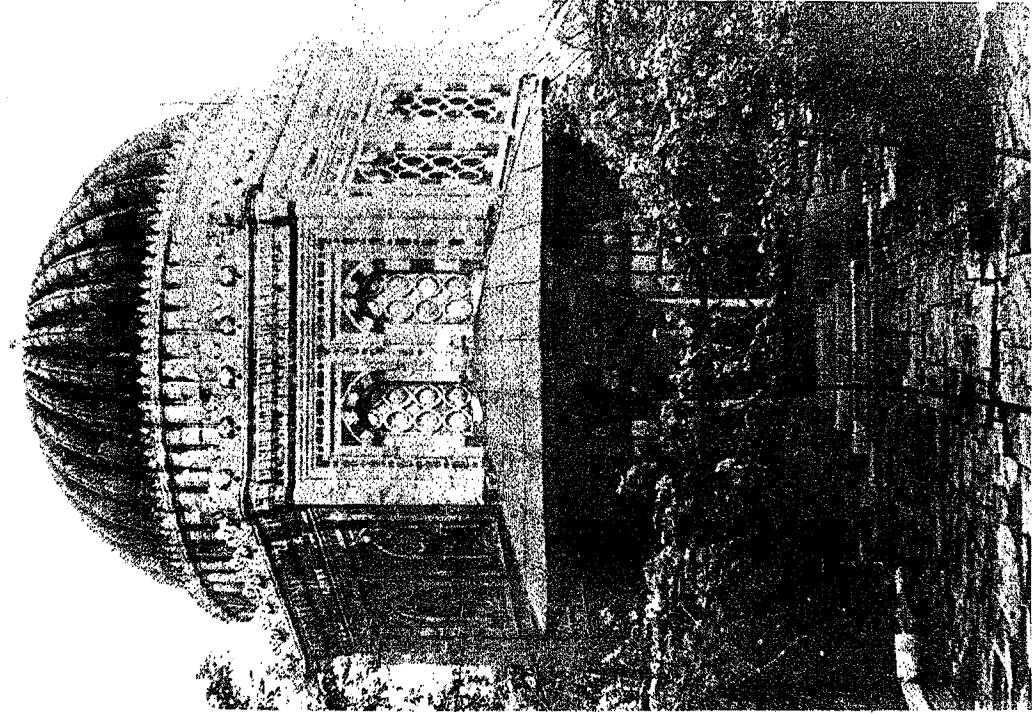

Resim 3: Şehzade Mehmed Türbesi.

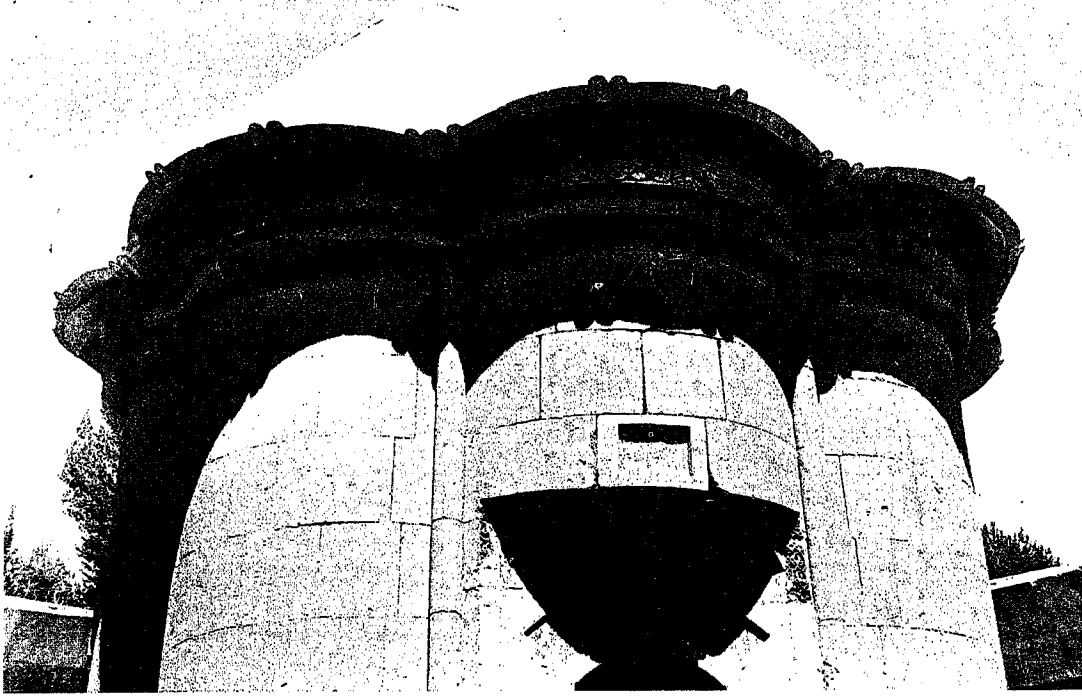

Resim 4: *Tercan, Mama Hatun Kümbeti, üst bölüm.*

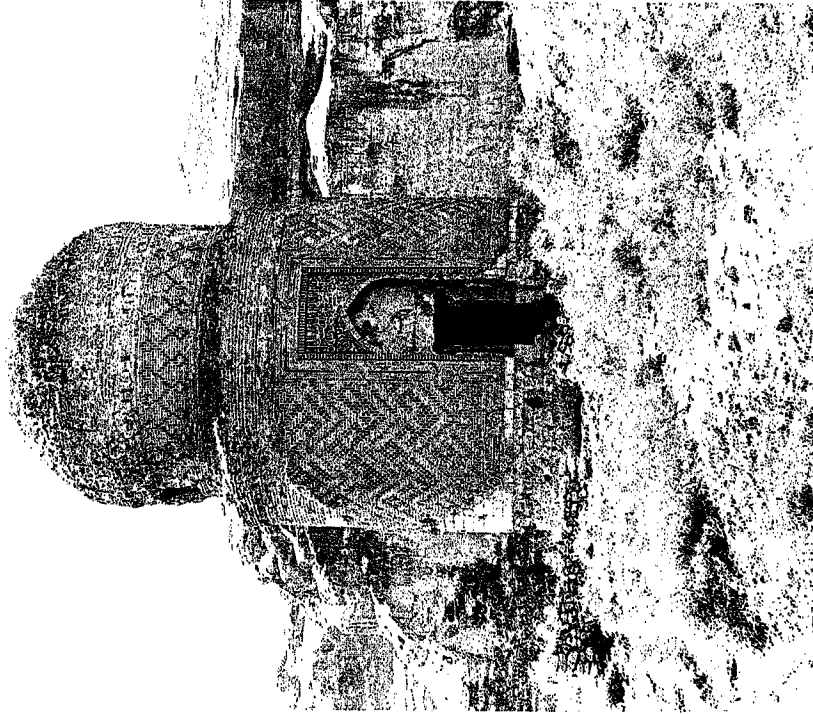

Resim 5: *Hasankeyf, Zeynel Bey Türbesi.*

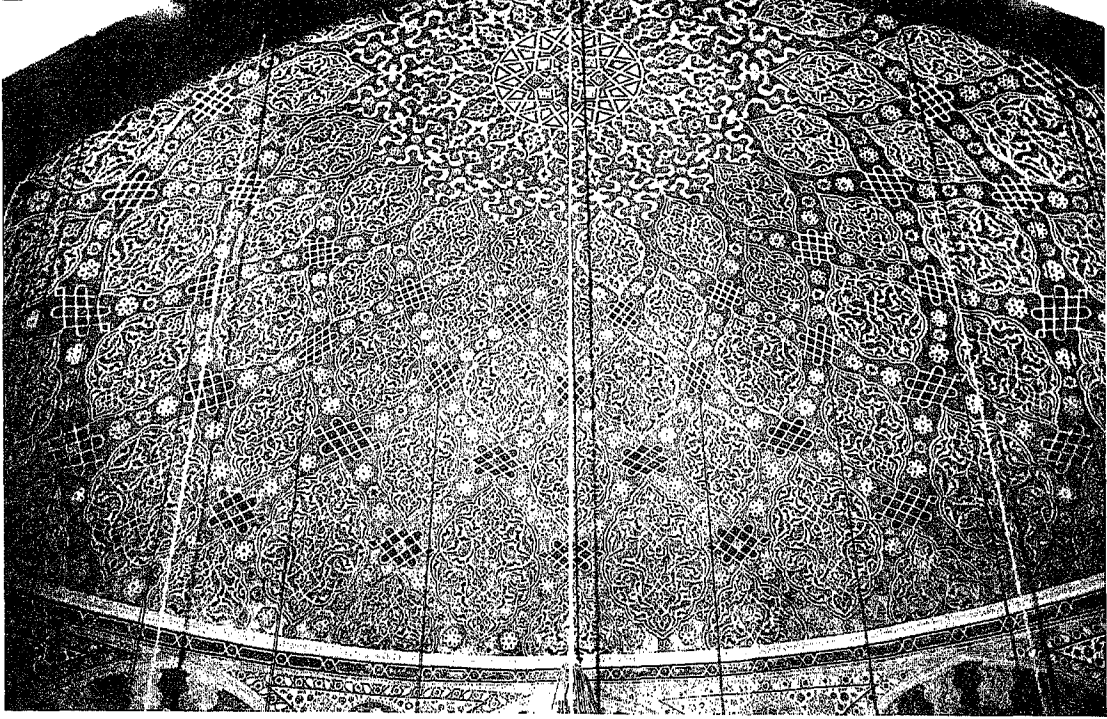

Resim 6: Kanunî Türbesi'nde kubbe süslemesi.

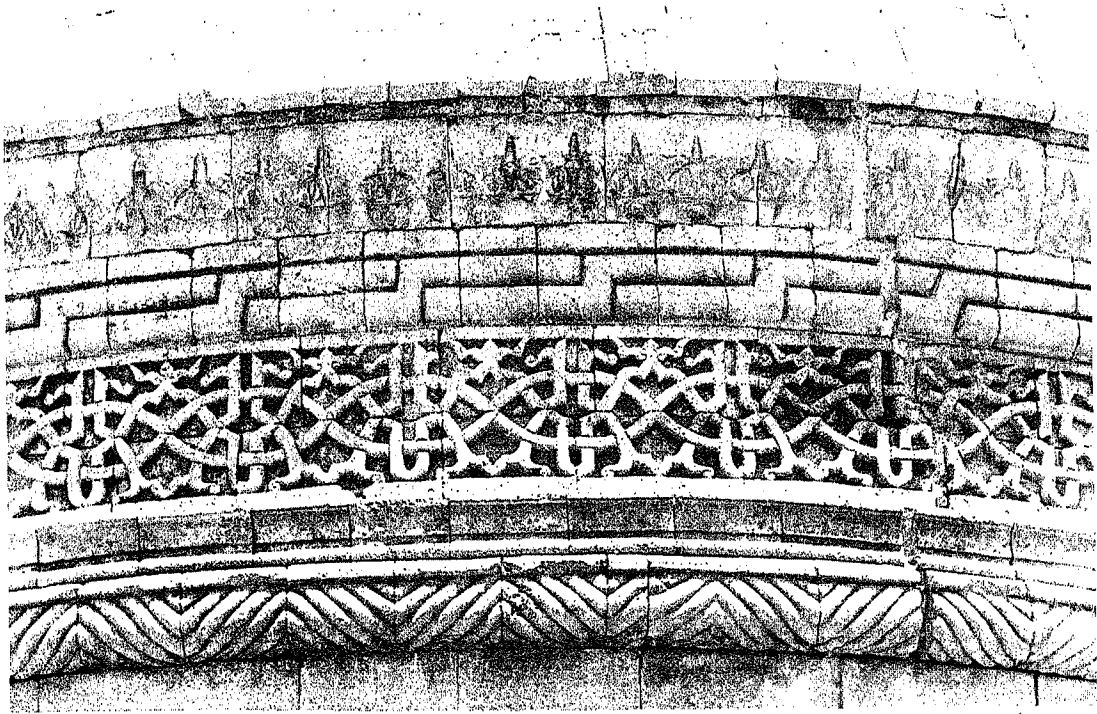

Resim 7: Erzurum, Çifte Minareli Medrese Kümbeti, saçak kesimi.

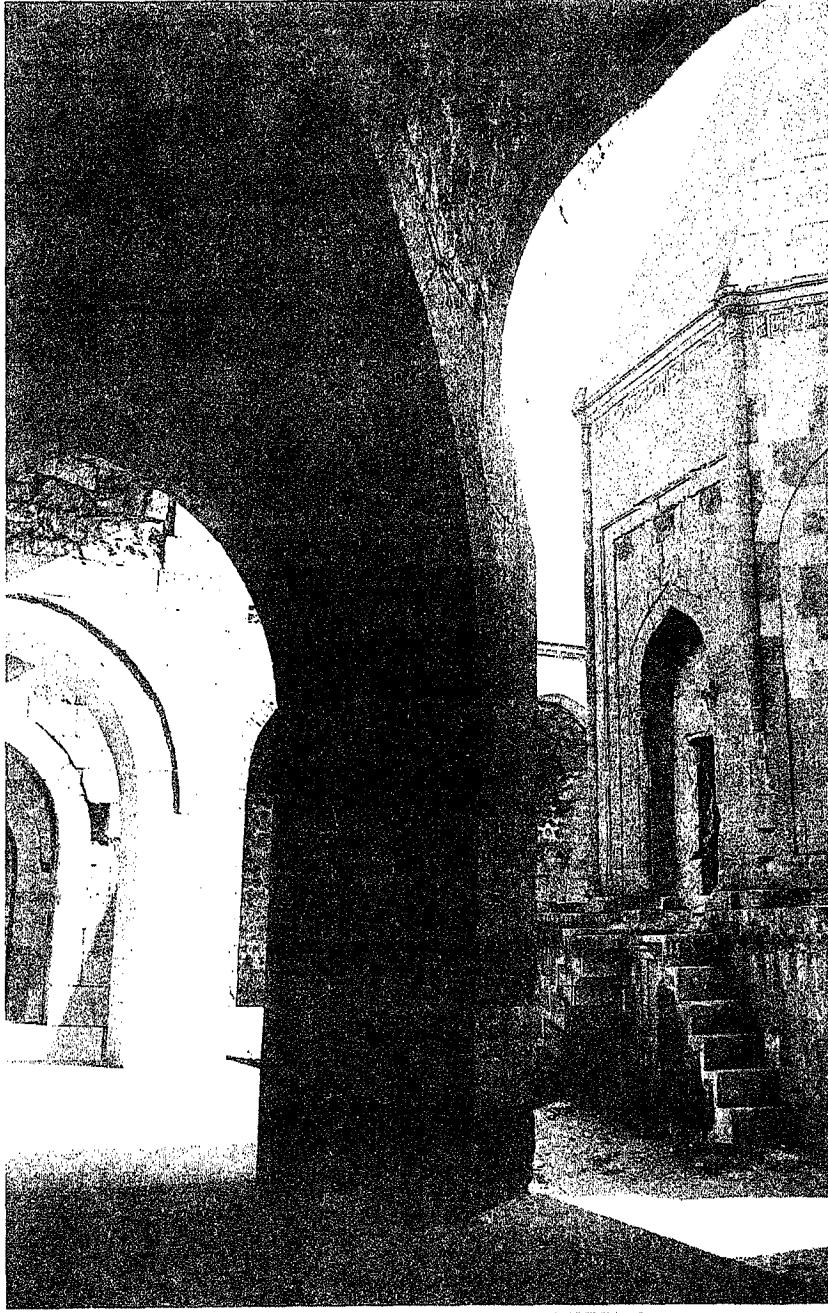

Resim 8: Kayseri'de Köşk Medrese adı ile anılan hankah. Emîr Eretna'nın hanımı Sult Paşa'nın kümbeti

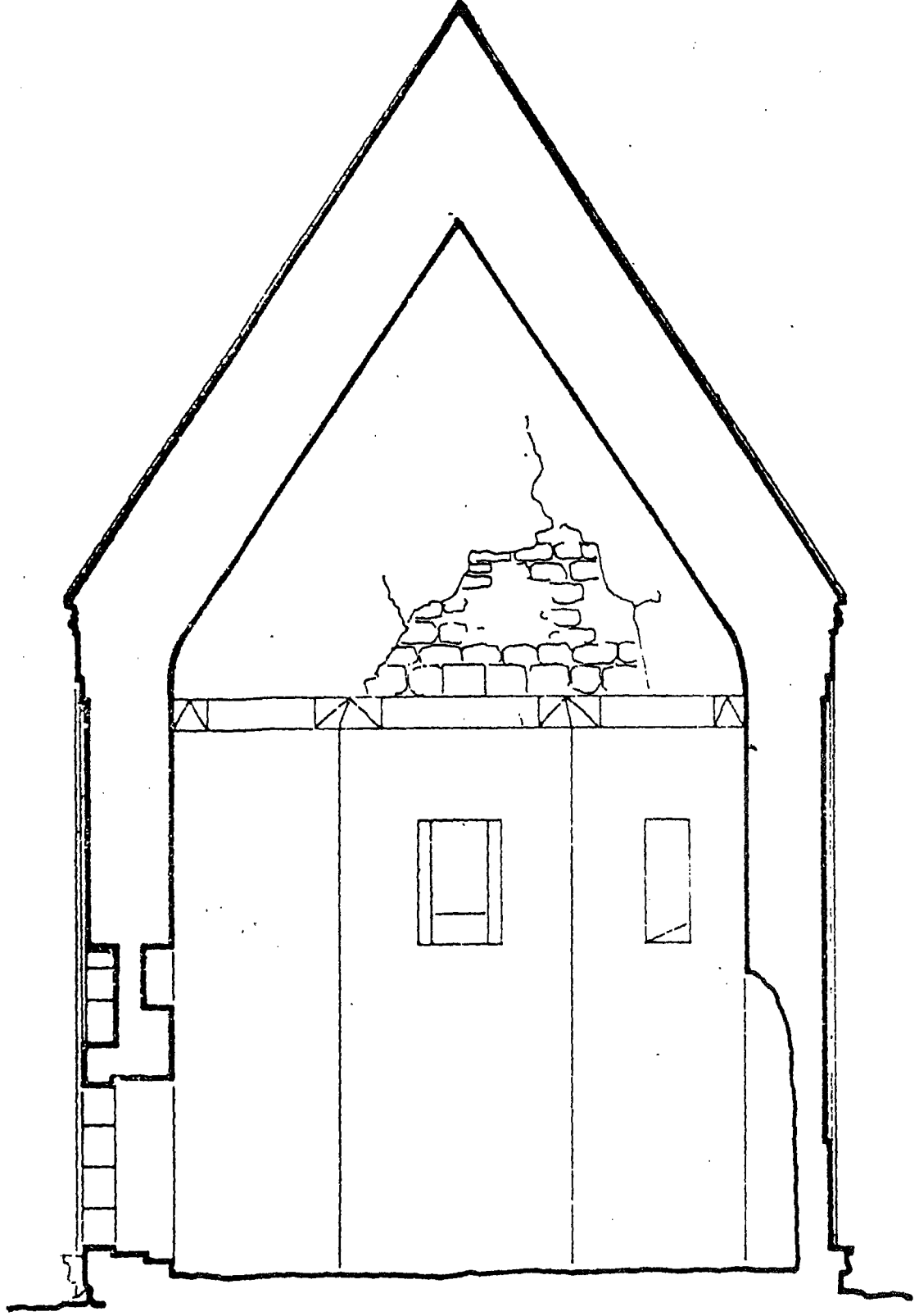

Çizim 1: Kayseri, Hasbey Kumbeti, kesit (Orhan Cezmi Tuncer).

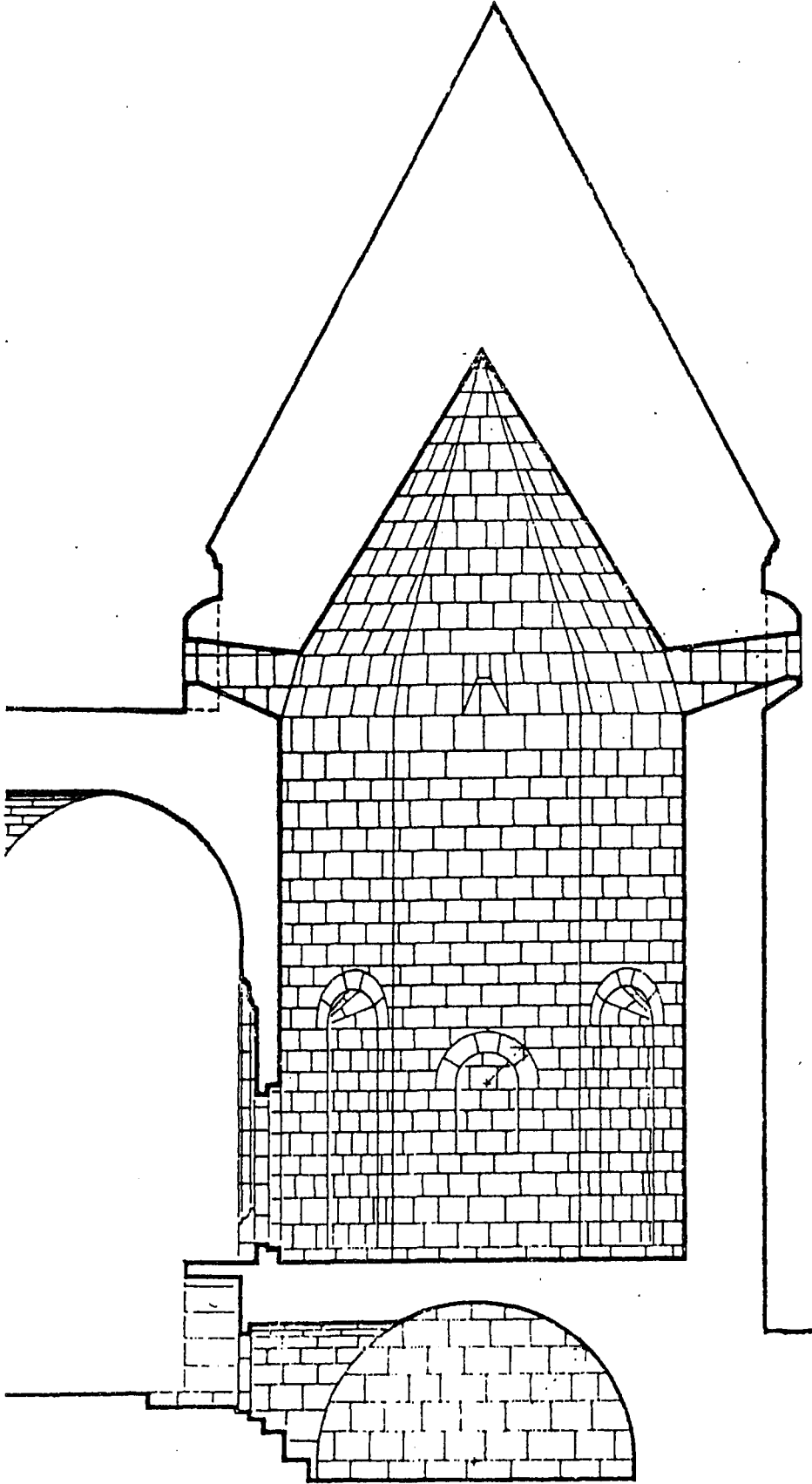

Çizim 2: Kayseri, Gevher Nesibe Hatun Kümbeti, kesit (Orhan Cezmi Tuncer).

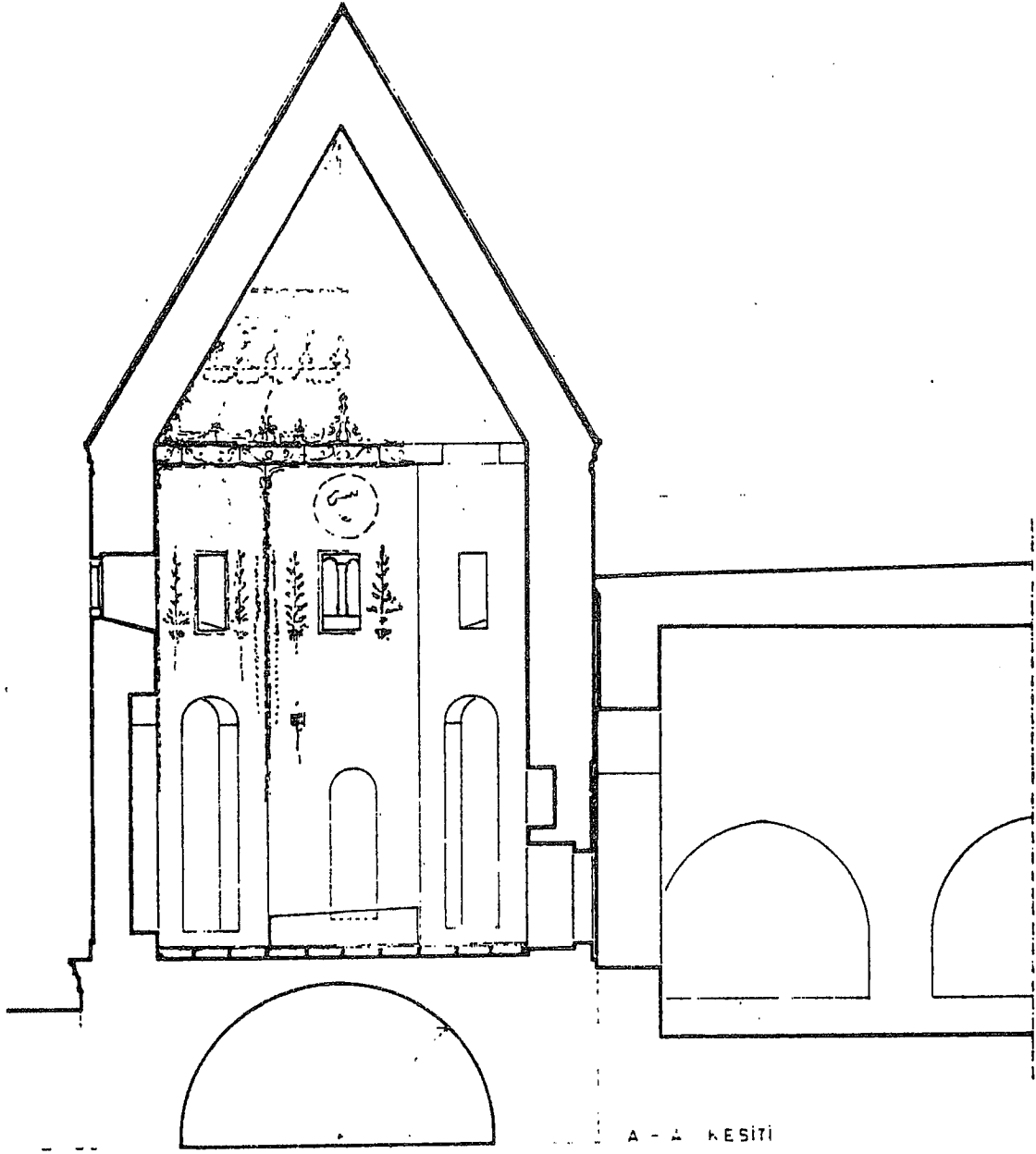

Çizim 3: Kayseri, Lala Muslihiddin Kümbeti, kesit (Orhan Cezmi Tuncer).

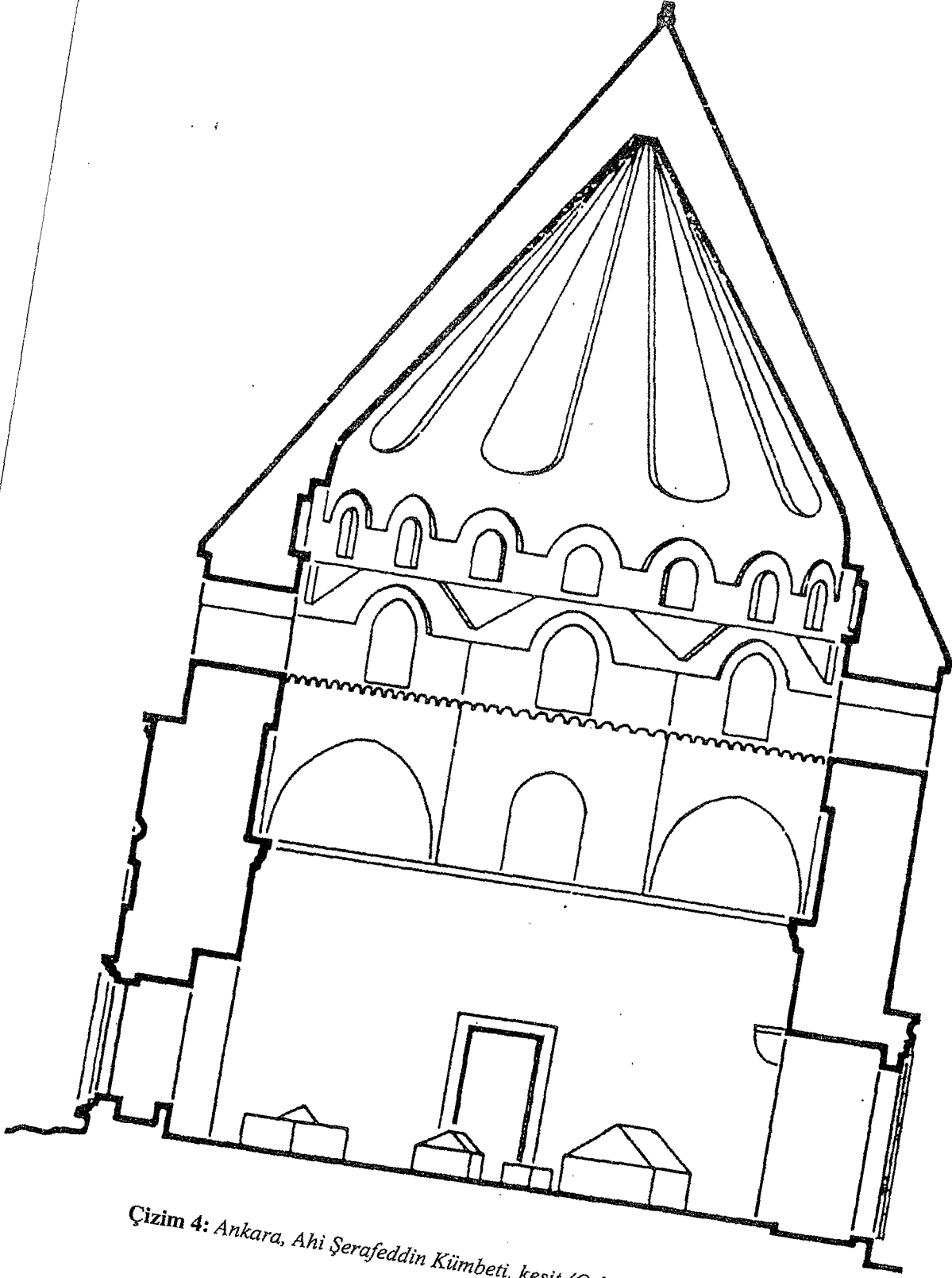

Çizim 4: Ankara, Ahi Şerafeddin Kümbeti, kesit (Orhan Cezmi Tuncer).

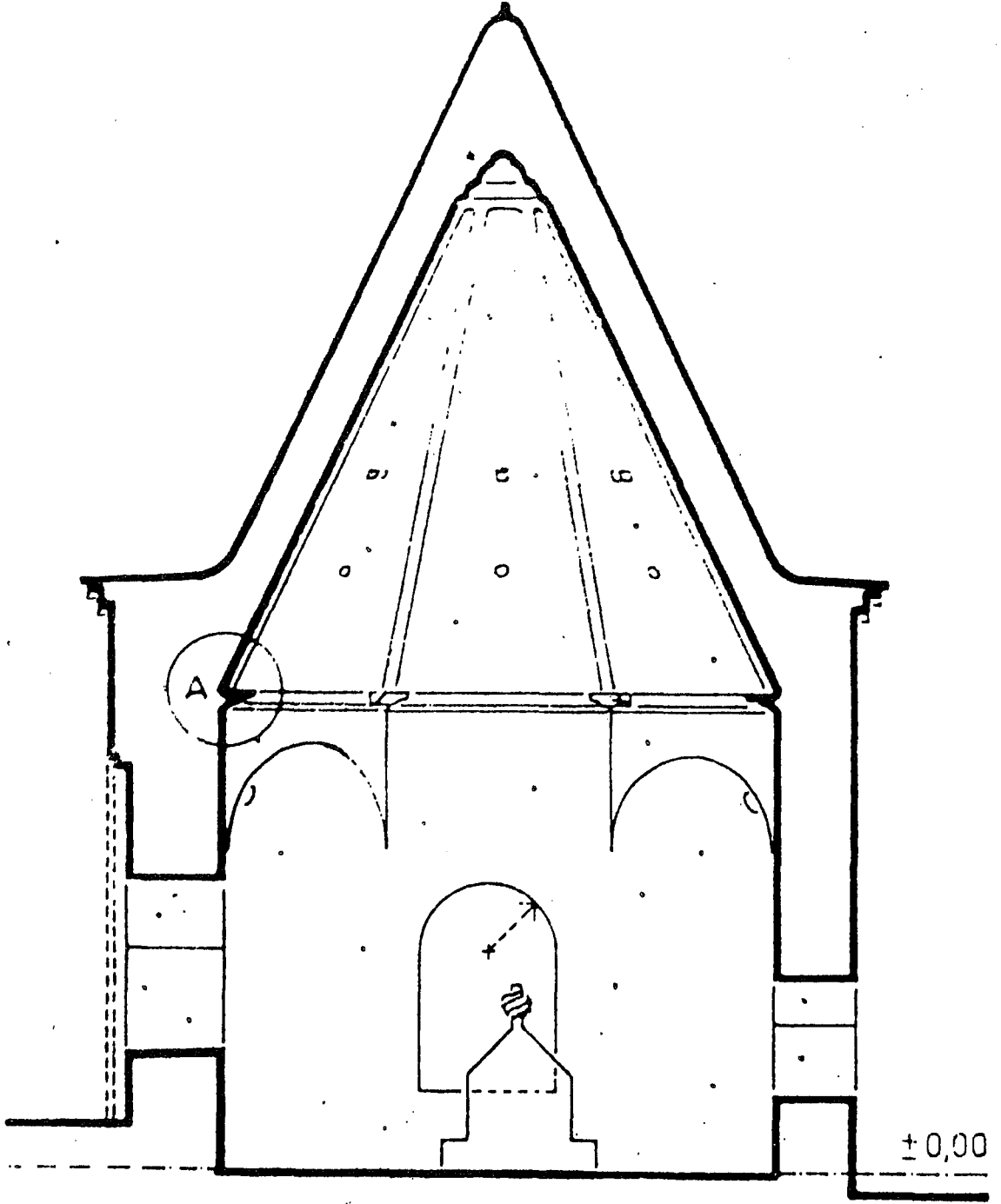

Çizim 5: Mustafakemalpaşa, Lala Şahin Paşa Türbesi, kesit (Orhan Cezmi Tuncer).

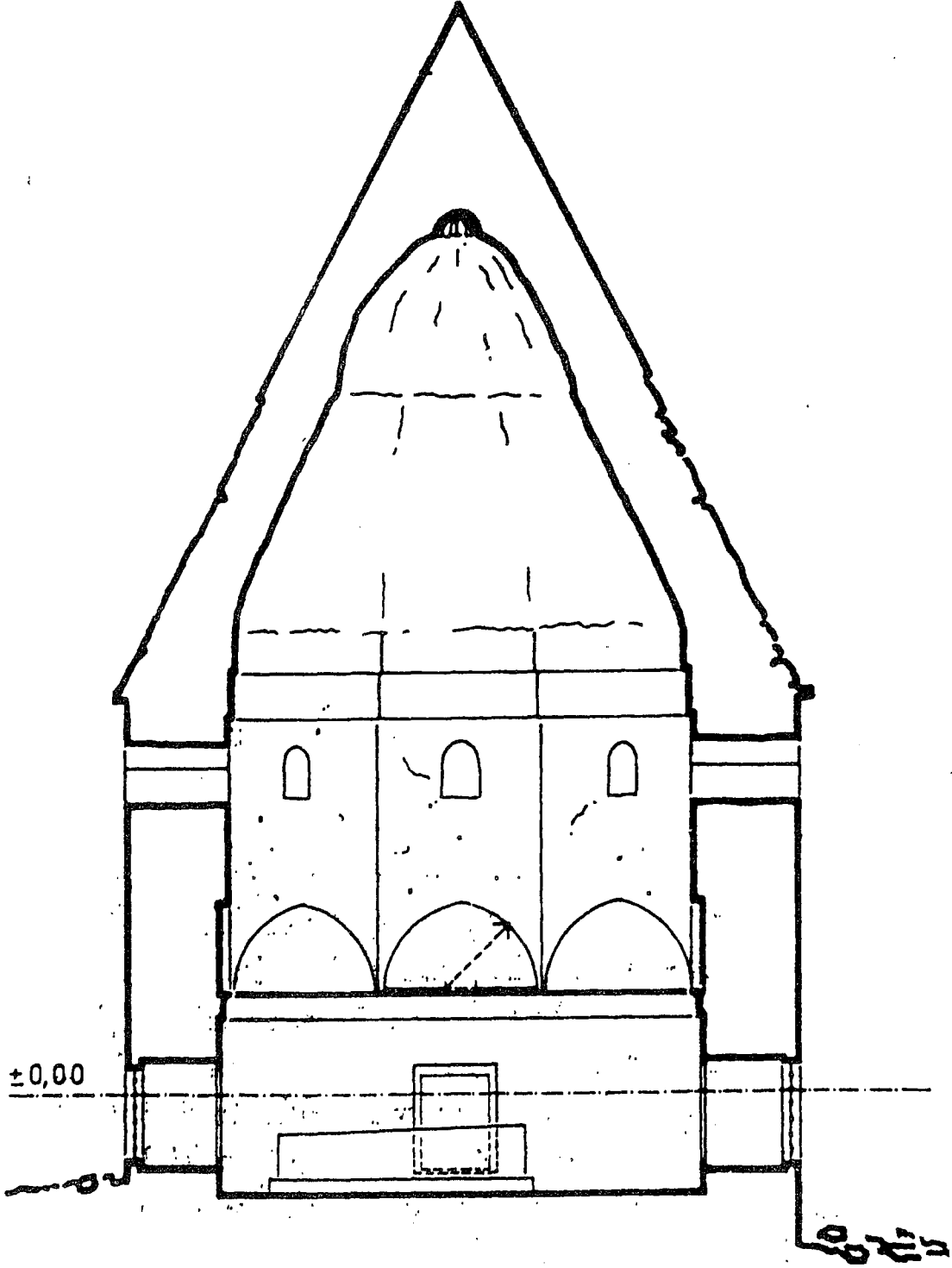

Çizim 6: Kızılcahamam, Tekke Köyü Durhasan Şah Kümbeti, kesit (Orhan Cezmi Tuncer).

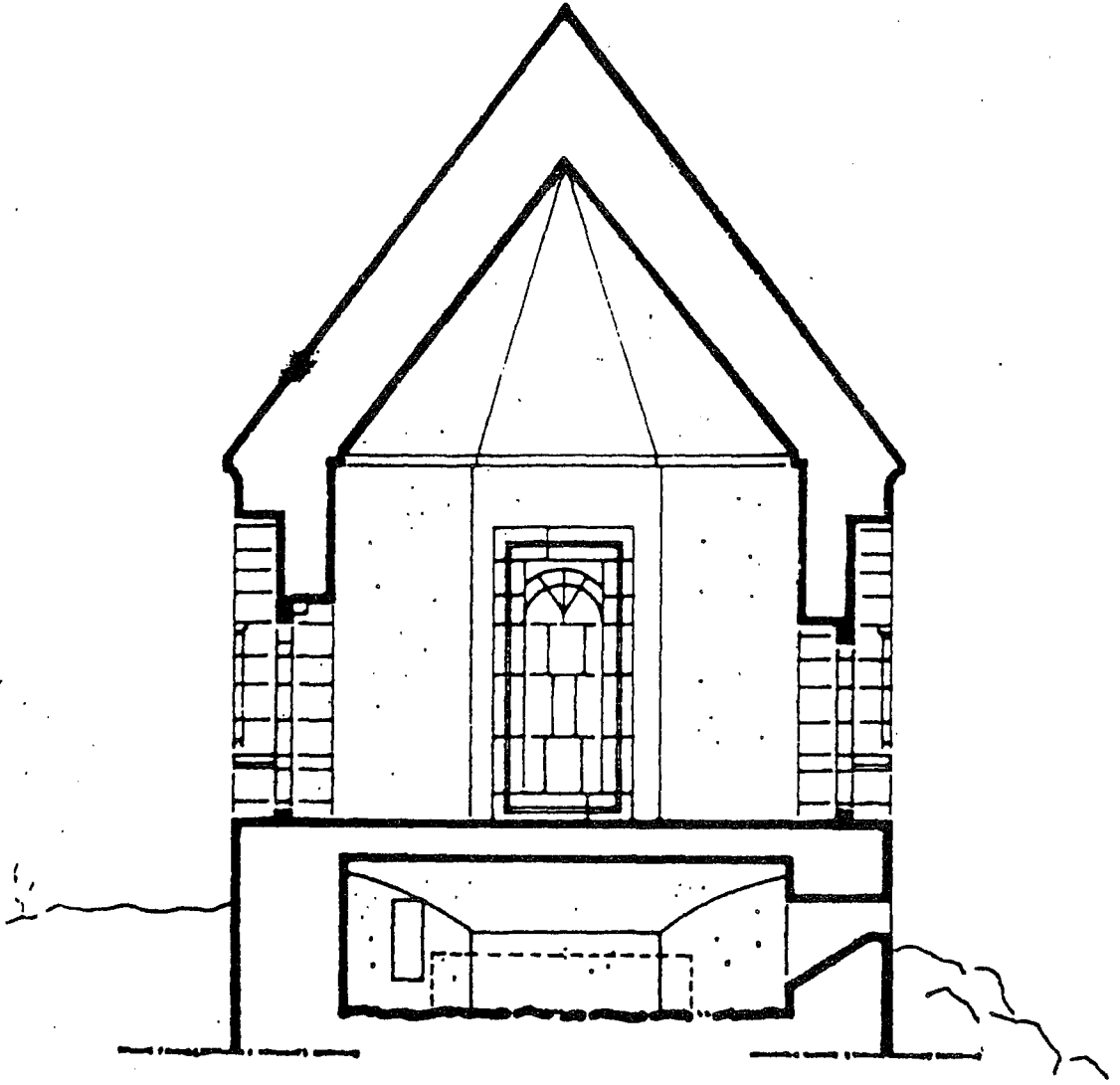

Çizim 7: Çemişgezek, Kümbeti, kesit (Orhan Cezmi Tuncer).

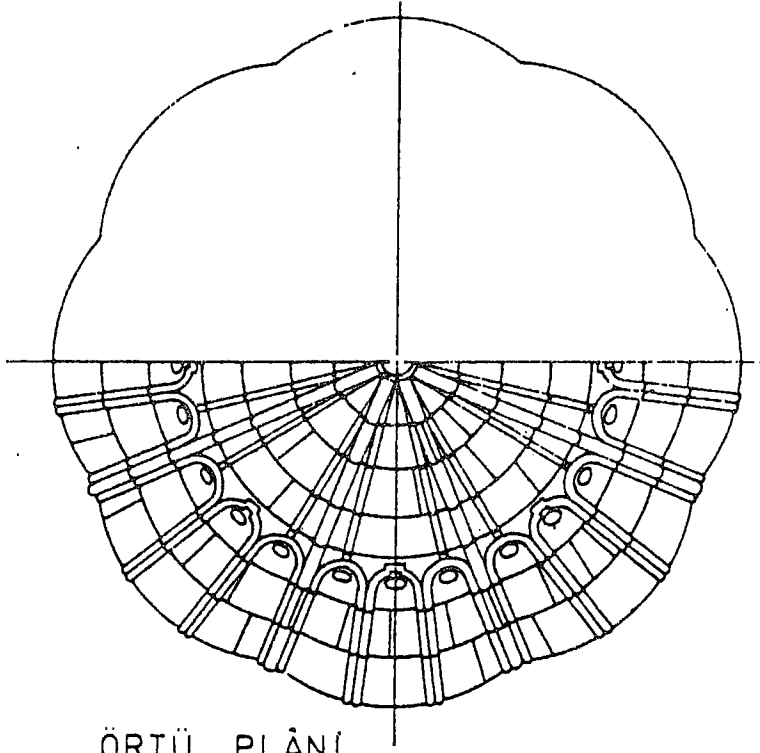

ÖRTÜ PLÂNI

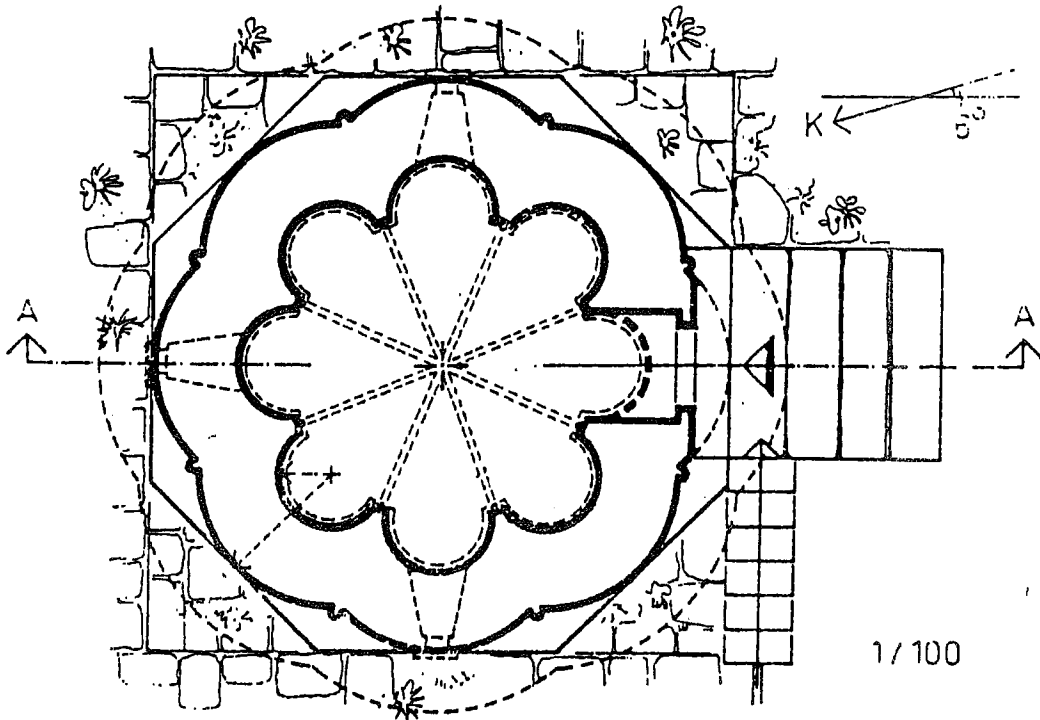

Çizim 8: Tercan, Mama Hatun Kümbeti, örtü planı (Orhan Cezmi Tuncer).

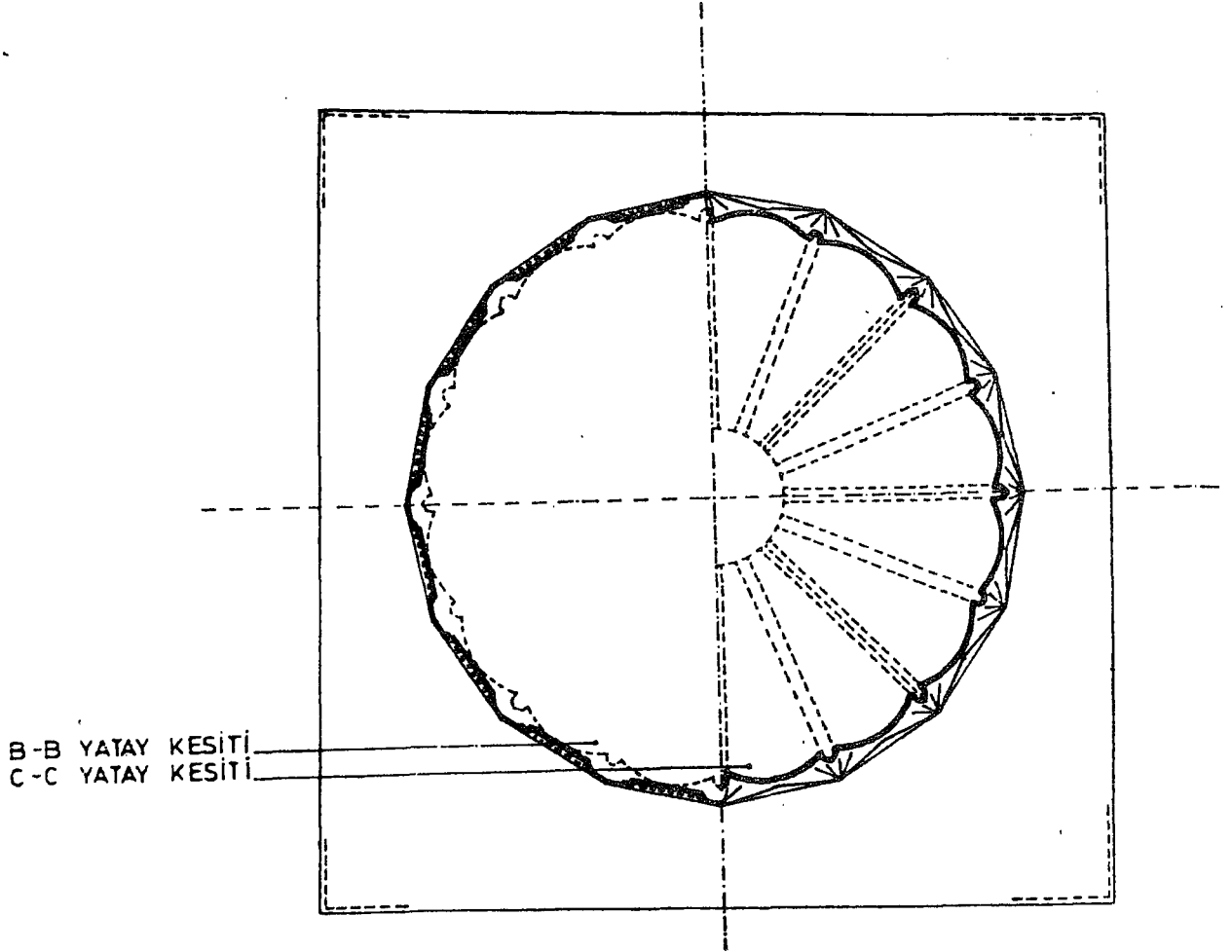

Çizim 9: Akşehir, Seyyid Mahmud Hayranî, kasnak planı (Orhan Cezmi Tuncer).

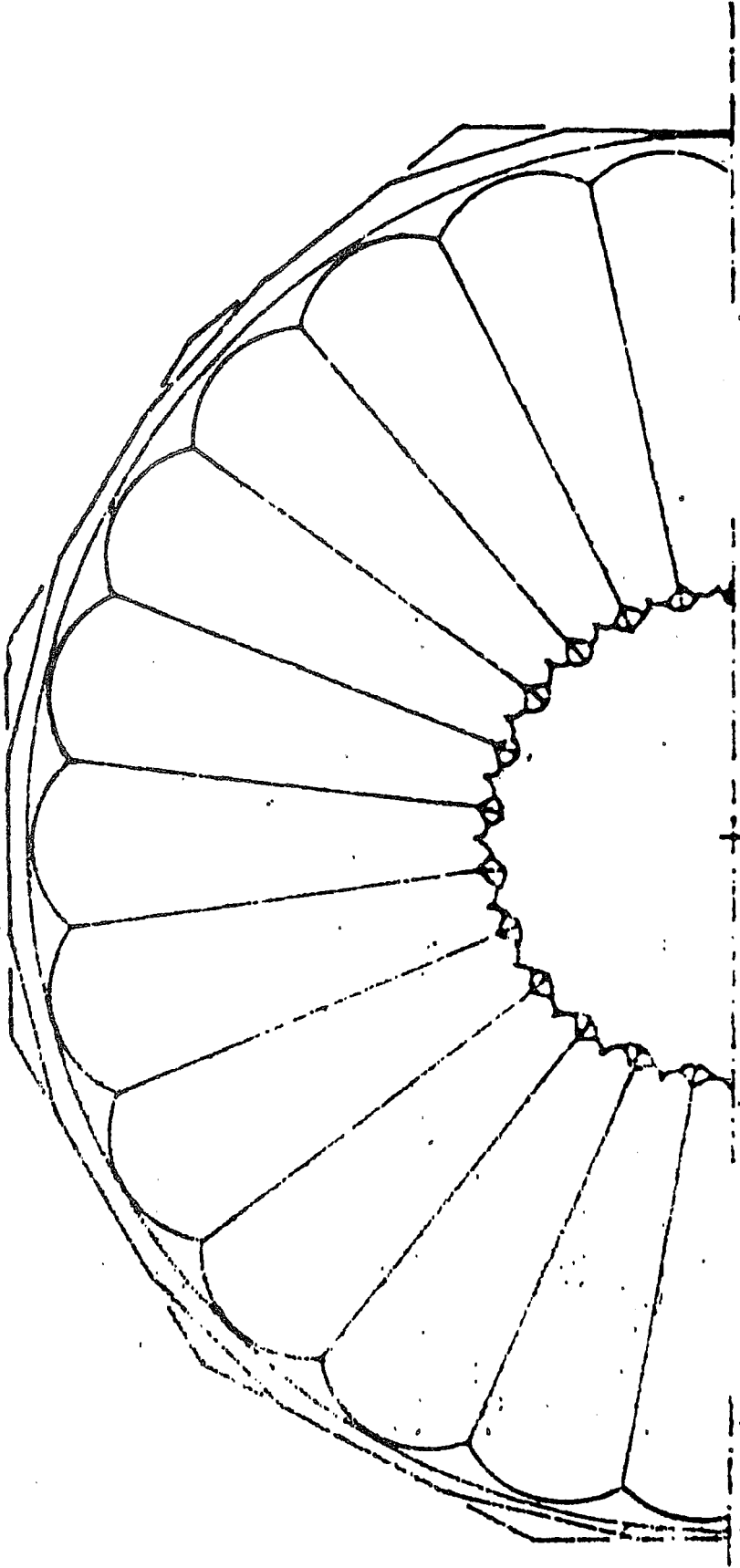

Çizim 10: Karaman, Alaeddin Ali Bey Kumbeti, örtü planı (Orhan Cezmi Tuncer).

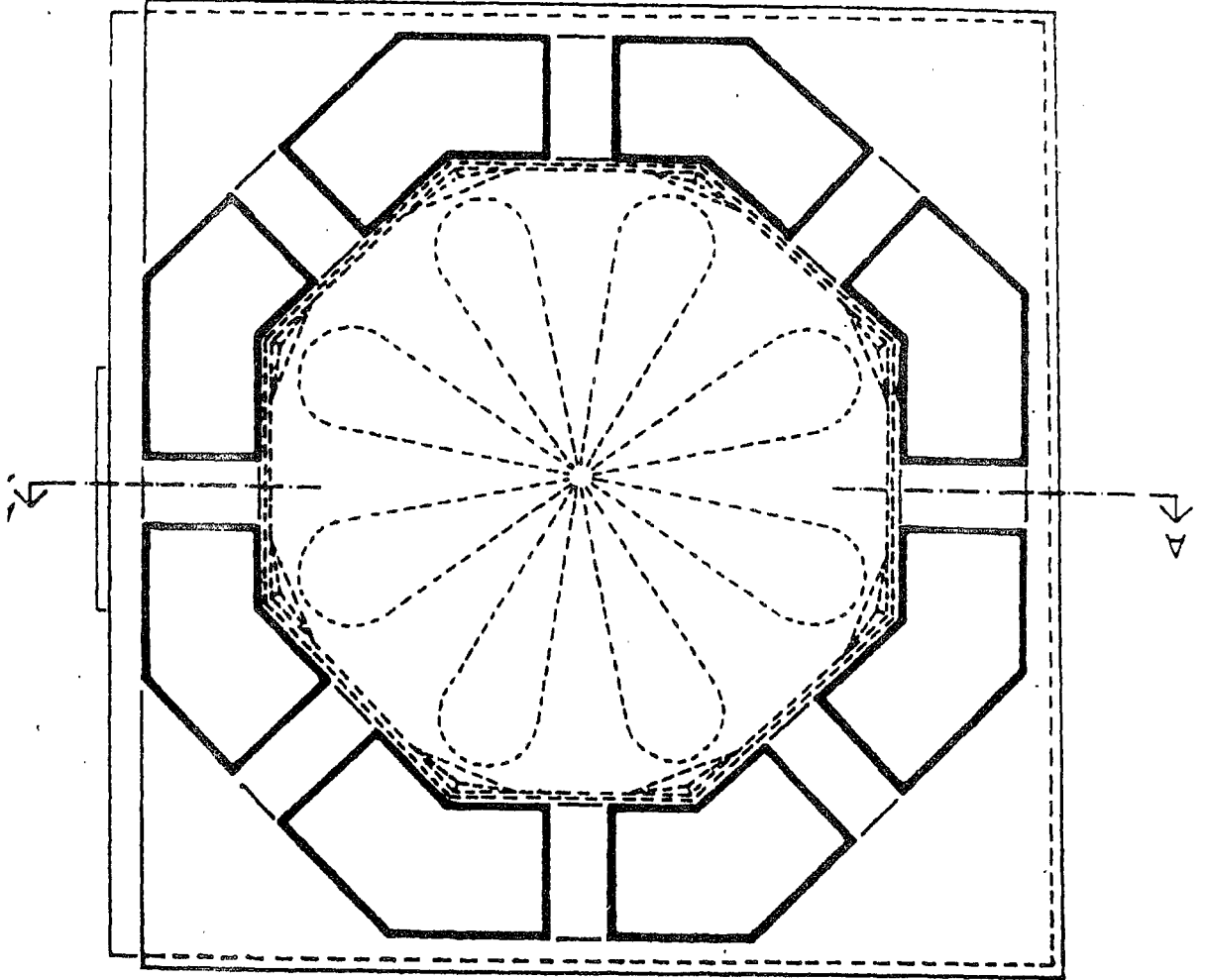

Çizim 11: Ankara, Ahi Şerafeddin Kumbeti, üst bölüm ve içte örtü planı (Orhan Cezmi Tuncer).

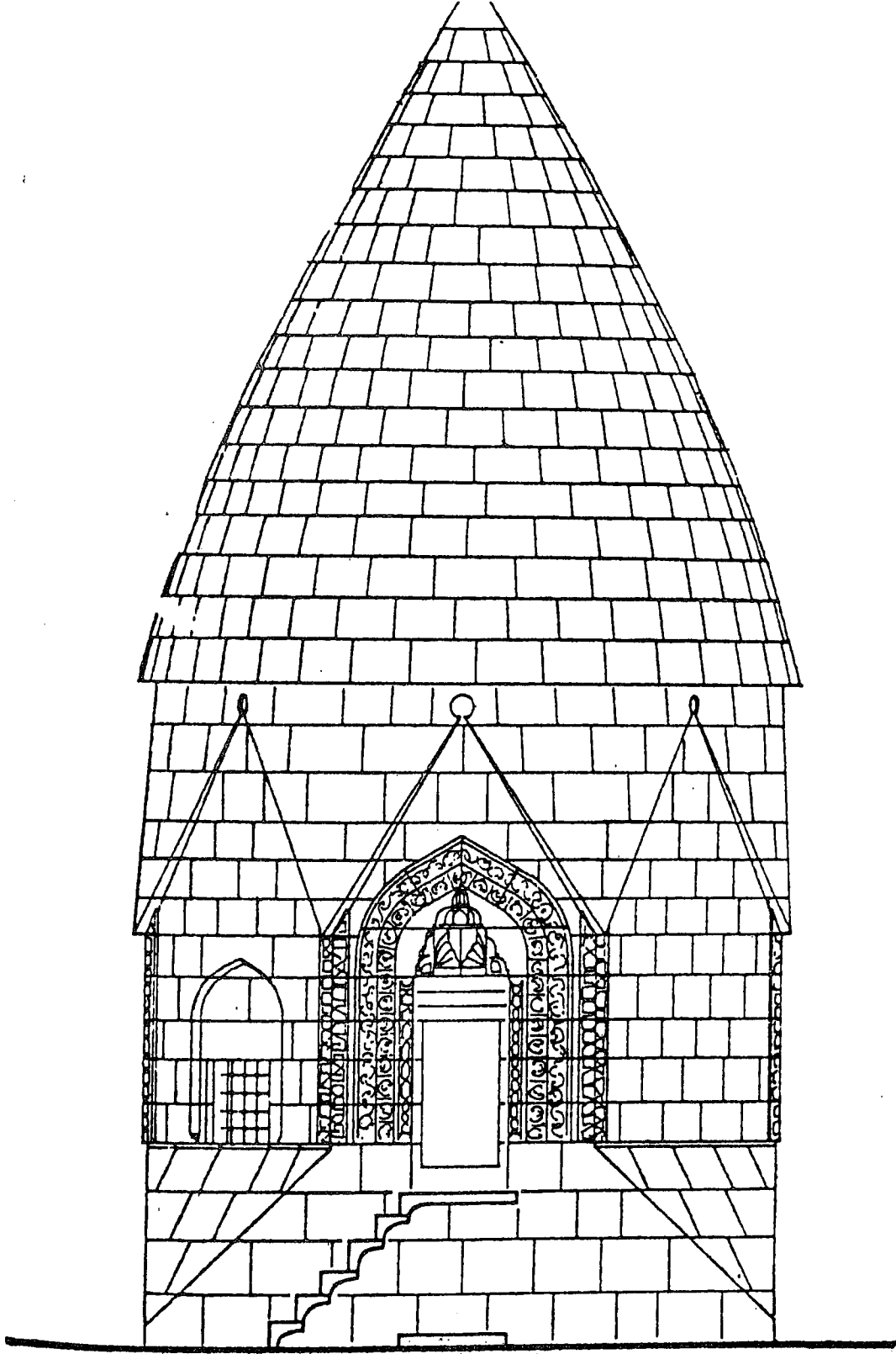

Çizim 12: Kırşehir, Melik Gazi Kümbeti, görünüş (Orhan Cezmi Tuncer).

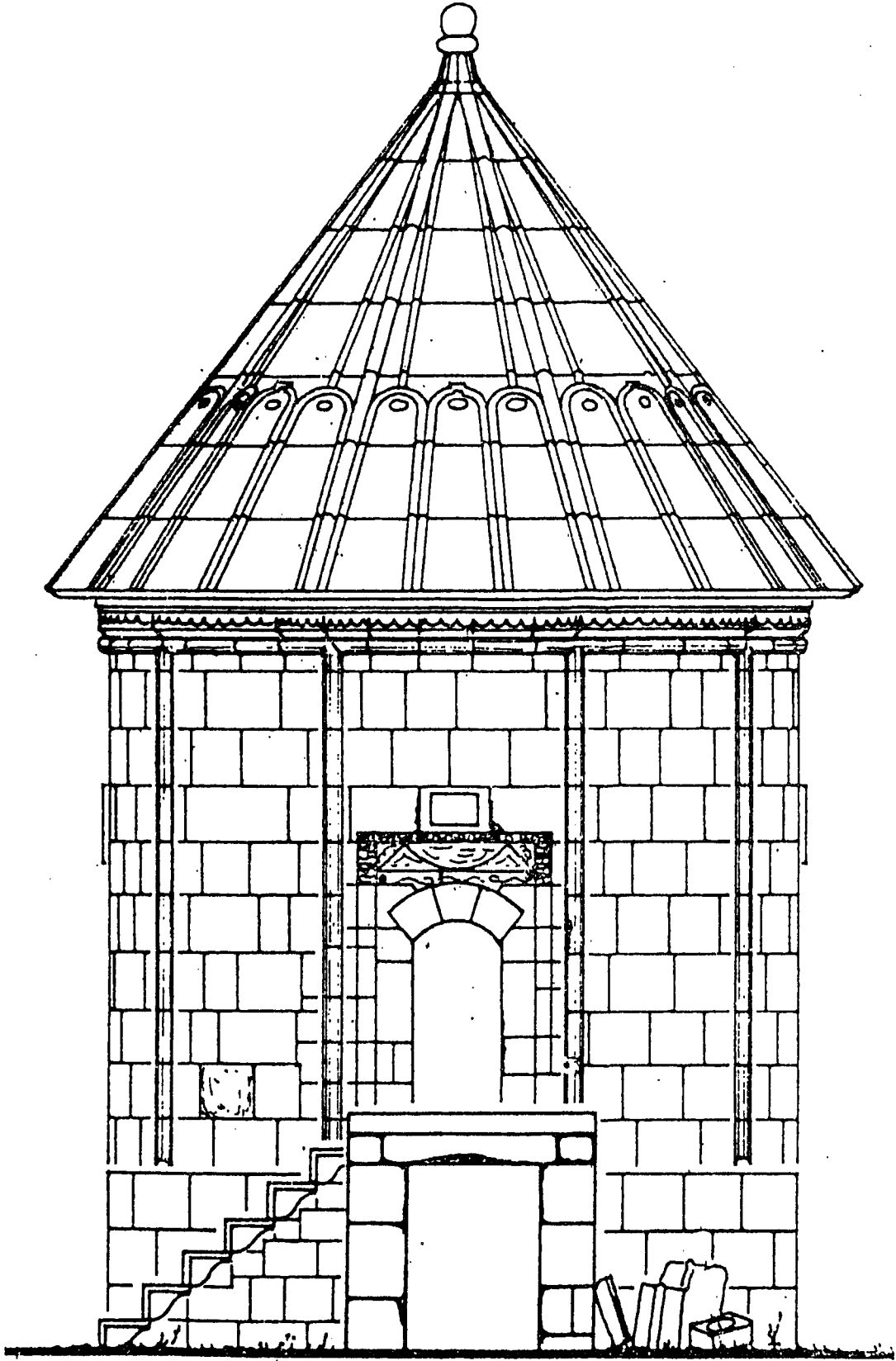

Çizim 13: Tercan, Mama Hatun Kümbeti, görünüş (Orhan Cezmi Tuncer).

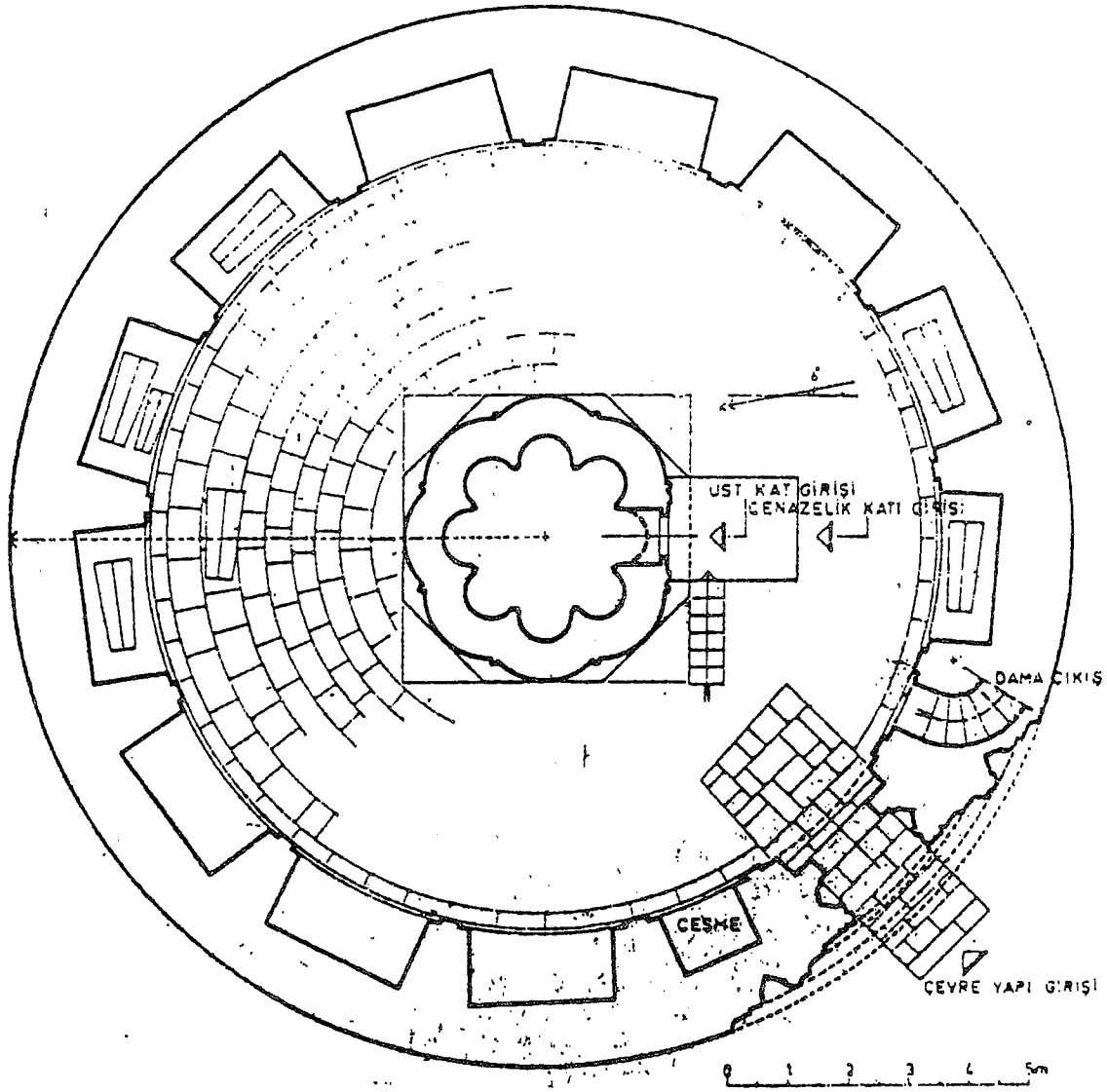

Çizim 14: Tercan, Mama Hatun Kümbeti, genel plan (Orhan Cezmi Tuncer).

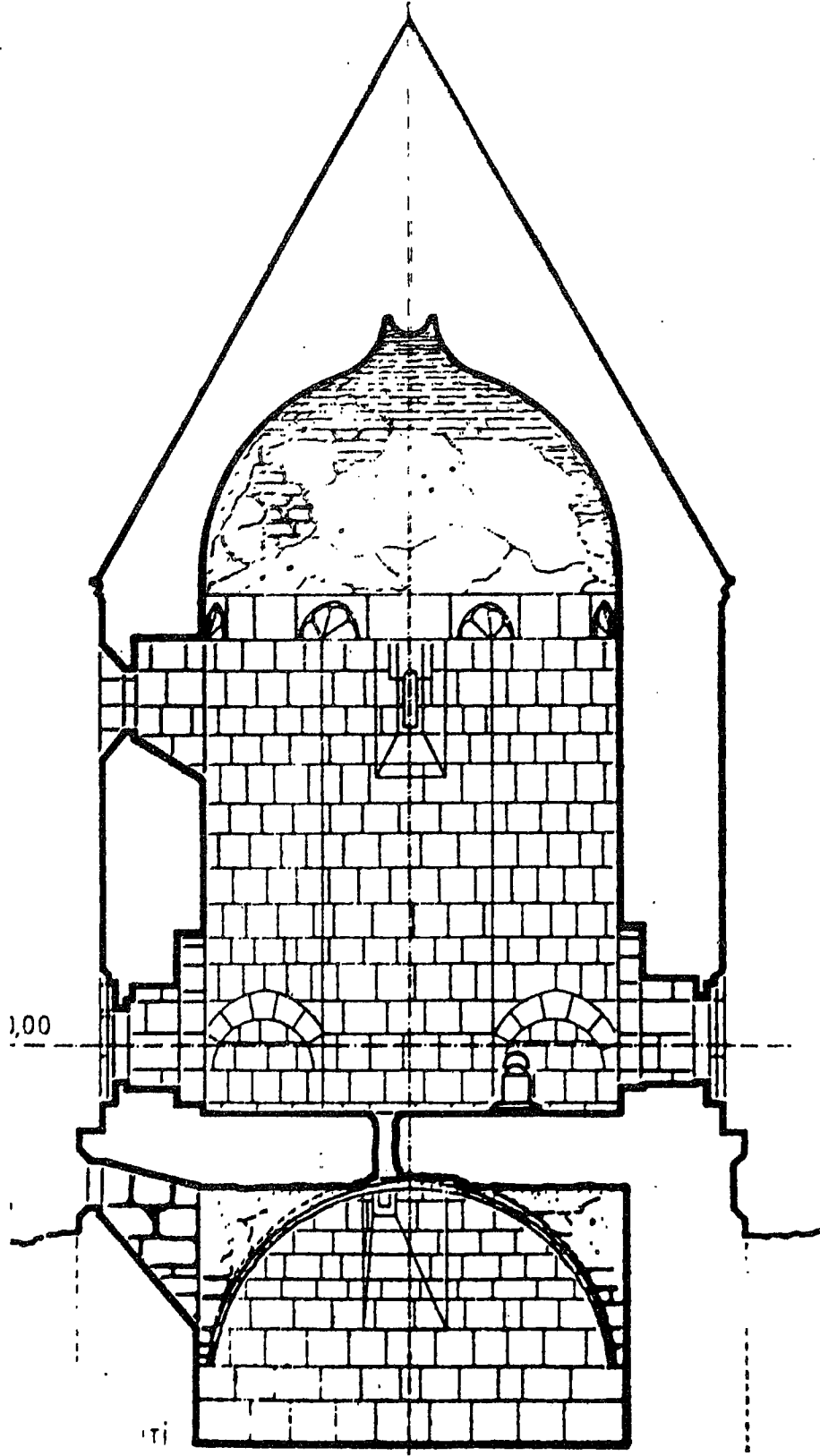

Çizim 15: Çandır (Yozgat), Şah Sultan Kümbeti, kesit (Orhan Cezmi Tuncer).