

Karaburun Yarımadası (İzmir) Kırsal Mimarlık Envanteri 2004 Yılı Çalışmaları: Çullu ve Hisarcık Köyleri

Sedat EMİR*/ Zeynep Durmuş ARSAN**/ Nilgün KİPER**

ANAHTAR SÖZCÜKLER / KEYWORDS

Karaburun Yarımadası, kırsal mimarlık, geleneksel mimarlık, kırsal miras, kırsal yerleşmeler, kültür envanteri

Karaburun Peninsula, rural architecture, vernacular architecture, rural heritage, rural settlements, cultural inventory

ÖZET / SUMMARY

Karaburun Yarımadası (İzmir) Kırsal Mimarlık Envanteri projesi 2002 ve 2003 yıllarında yarımada bütününde gerçekleştirilen alan araştırmalarının birikimine dayanmaktadır. 2004 yılından başlayarak TÜBA-TÜKSEK Türkiye Kültür Envanteri Projesi kapsamında yürütülen bu projenin amacı Karaburun Yarımadasının kırsal yaşantıya dayalı tarihsel ve kültürel mirasını saptamak ve belgelemektir. Envanter çalışmasının yapıldığı coğrafya yarımadaanın Karaburun ilçe sınırları içinde kalan kısmıdır. Bu sınır içinde yer alan meskûn, yarı-meskûn ve terk edilmiş kırsal yerleşmeler belirlenen alt-bölgeler kapsamında incelenmektedir. Yerleşmelerde bulunan dini yapılar, su yapıları, konutlar ve üretim yapıları ayrıntılı araştırmalarla belgelenmektedir.

Çalışmada mekânsal ölçek, yerleşmelerin tarih boyunca yarımada bütünü ve Ege Adaları ile olan ilişkilerini kavrayacak şekilde geniş tutulmaktadır. Bu yaklaşım yerleşme ve yapıların kavranmasında önemli ipuçları sağlayacaktır.

Karaburun Peninsula (Izmir) Rural Architecture Inventory project has been developed as a result of the field studies carried out throughout the Peninsula in the years 2002 and 2003. The aim of this project, undertaken within the Cultural Inventory Project of Turkish Academy of Sciences beginning from the year 2004, is to explore and document the architectural heritage of Karaburun Peninsula. The area of inventory is the part of the Peninsula remaining within the borders of Karaburun district. The rural settlements located in this geography, some of which are deserted and some of which are partially inhabited, will be studied within defined sub-regions. At the settlement scale, besides the settlement patterns, public buildings, waterways and water constructions, industrial buildings such as olive mills and traditional houses have been documented in detail.

The geographical framework of the project has been enlarged to a broader scale in order

* Yrd. Doç. Dr. Sedat EMİR (Poje Yürütücüsü)/ Dokuz Eylül Üniversitesi (DEÜ) Mimarlık Fakültesi Mimarlık Bölümü İZMİR
** Dr. Zeynep Durmuş ARSAN (Poje Yürütücü Yardımcısı); Arş. Gör. Nilgün KİPER (Poje Yürütücü Yardımcısı)/ İzmir Yüksek Teknoloji Enstitüsü (İYTE) Mimarlık Fakültesi İZMİR

Ege Denizi ve İzmir Körfezi arasında bir duvar gibi uzanan Karaburun Yarımadasının tarihi, Çeşme, Sakız, Foça ve İzmir arasında gelişen ilişkilerle biçimlenmiştir. Dağlık ve kıraç bir araziye sahip Karaburun Yarımadası, üretim sahasının darlığına rağmen konumu nedeniyle hem Anadolu'dan hem adalardan gelen topluları bünyesinde barındırmıştır. Çeşitli türden göç ve iskân süreçlerinin yaşandığı bu coğrafyada ortaya çıkan kültürel miras dikkat çekici düzeydedir. Yapılacak çözümlerinde Karaburun coğrafyasına ve tarihine ilişkin farklı disiplinlerde oluşturulan kaynakça, Osmanlı dönemine ilişkin resmi belgeler, yerli halkın bilgi birikimi, çalışılan coğrafyanın ve mimari mirasın içerdiği bilgi bir arada değerlendirilecektir.

Envanter çalışmasının yürütüldüğü ilk alt-bölge, coğrafi merkezinde Karaburun ilçe merkezinin yer aldığı, yarımadaının kuzeydoğusunda, Foça'ya bakan bir yamaç üzerinde konumlanmış olan bölgedir. Bu alt-bölgede güneydoğudan kuzeybatıya uzanan bir hatta sırasıyla Ambarseki, Saip, Karaburun (Ahurlu), Çullu ve Hisarcık köyleri bulunmaktadır. Çullu ve Hisarcık 1949'da yaşanan deprem sonrasında boşaltılmış ve bugün harap durumda olan köylerdir. 2004 yılı envanter çalışmalarında Çullu ve Hisarcık köy yerleşimlerinin ön-restitüsyonları oluşturulmuş, yapı rölevelleri ile geleneksel yapı malzemeleri ve yapım tekniklerine yönelik belgelemeler yapılmış ve ayrıca bu köylerin halen Karaburun'da yaşayan eski sakinleriyle görüşmeler yapılarak kaydedilmiştir. Bu rapor 2004 yılında belgeleme çalışmaları yapılan Çullu ve Hisarcık köylerinin envanter bilgisi ile hazırlanmıştır.

to comprehend the interrelations between the Peninsula and the Aegean islands throughout history. This approach will provide essential clues for understanding the settlements and the buildings. The interrelations between the island of Chios, Çeşme, Foça and Izmir formed the history of Karaburun Peninsula extending as a wall between the Aegean Sea and the Gulf of Izmir. Accordingly, in spite of its mountainous topography and limited agricultural production areas, the Peninsula became the homeland of peoples coming from both Anatolia and the Aegean islands. Having been a scene of different kinds of migrations and settlings, this geography has a multicultural heritage. In the analyses, historical and geographical sources concerning the region, official documents of the Ottoman period, memories and experiences of the inhabitants and the architectural heritage itself will be considered.

The sub-region where the inventory project has been started is located in the northeast of the Peninsula. Ambarseki, Saip, Karaburun (Ahurlu), Çullu and Hisarcık are the settlements of this region situated respectively on a line extending from southeast to northwest. The villages of Çullu and Hisarcık were deserted after the earthquake in 1949 and almost entirely destroyed after the evacuation of the villages. During the field studies carried out in Çullu and Hisarcık in the year 2004, preliminary restitution plans of the settlements were prepared; public buildings, traditional houses and construction techniques were documented and interviews with inhabitants of the villages currently living in Karaburun were recorded.

GİRİŞ

Karaburun Yarımadası (İzmir) Kırsal Mimarlık Envanter Projesi, Karaburun Yarımadası Yerel Gündem 21'e bağlı "Karaburun Yarımadası Yerleşme ve Mimarlık Tarihi Çalışma Grubu" nun 2002-2003 yıllarında gerçekleştirdiği alan araştırmalarının birikimiyle tasarlanmıştır. Projenin amacı yarımadaının kırsal yaşantıya dayalı tarihsel ve kültürel mirasını saptamak, belgelemek ve yayımlamaktır.

Envanter projesine konu olan coğrafya yarımadaının Karaburun ilçe sınırları içinde kalan kısmıdır. Bu coğrafyada yer alan tarihsel yerleşmelerin büyük bir bölümü ilk çalışma döneminde ziyaret edilmiştir. Söz konusu yerleşmeler yarımadaının doğusunda

Eski Mordoğan, Eğlenhoca, İneçik, Kösedere ve Kaynarıpınar; kuzeydoğuda Ambarseki, Saip, Karaburun (Ahurlu), Çullu ve Hisarcık; kuzeyde Bozköy, Tepeboz, Hasseki ve Sarpıncık; batıda Sazak, Parlak (Boynak), Salman, Denizgiren, Küçükbahçe, Çukurköy ve Karareis'dir (Meli). Yaylaköy ve Manastır beş yüz metreden yukarıda ve denizden kopuk köylerdir. Manastır, Çullu, Hisarcık, Sazak ve Meli tümüyle terk edilmiş, Salman, Küçükbahçe ve Çukurköy ise yarımeskûn durumdadır.

Alan çalışmalarında kayda değer yapılar saptanmış ve kısmen fotoğrafla belgelenmiştir. Ayrıca muhtarlar ve köy sakinleriyle görüşmeler yapılmış, köylerin

tarihi ve bugünkü durumu hakkında bilgi alınmıştır. Ön çalışmaların sağladığı bu birikim çalışma stratejileri geliştirilmesine de olanak vermiştir. İzlenecek olan temel strateji, yarımada üzerinde alt-bölgeler tanımlanması ve her alt-bölgede yer alan yerleşmeler özelinde araştırmaların ayrıntılı ve sistematik biçimde sürdürülmesidir (lev 1: şek. 1).

Yürütülmekte olan çalışmada yöntem açısından iki husus önemlidir: Birincisi mekânsal ölçek, ikincisi bilgi kaynağına yaklaşımdır. Tarih yazımı yaklaşımı, değerlendirmeye alınacak bilgi kaynağını, dolayısıyla bu bilgi kaynağının önemli bir kısmını oluşturacak envanteri kapsamını ve niteliğini de belirlemektedir. Çalışmanın hangi ölçekte ele alınacağı ve değerlendirmelerin nasıl yapılacağı bu kapsamdaki bir çalışmada önemli bir sorundur. Yarımada konumu ve diğer yerleşimlerle olan ilişkisi düşünülmeden herhangi bir yerleşim ele alınamaz. Yarımada bütünü ile yerleşme arasında süregelen karşılıklı ilişki, o yerleşmeye ilişkin çalışmanın her aşamasını biçimlendirecektir. Yarımada üzerindeki bir yapının "Adalar Denizi"nde olup bitenler dikkate alınmadan kavranamayacağı açıktır. Bulunulan nokta bir köy olduğunda ise makro ölçek Akdeniz'e kadar uzanırken mikro ölçek bir mezar taşı kitabesinin satırlarına kadar inmektedir. Ölçeğin kapsamını, incelenen kaynağın yarattığı olanaklar ve dönemler itibarıyla çözümlenmesi gereken ekonomik, toplumsal ve siyasi ilişkilerin boyutu belirleyecektir. Karaburun Yarımadasının birinci derecede ilişkili olduğu coğrafi alanı, Çeşme ve Urla yarımadaaları, Sakız ve Midilli adaları, Foça ve İzmir ile tariflemek mümkündür. Yarımadaadaki yerleşimlerin yer seçimleri, gelişim ve dönüşümleri ile bu yerleşimlerin bünyesinde barındırdığı mimari miras, söz konusu coğrafi bütünlük içinde cereyan eden toplumsal, ekonomik ve siyasi ilişkilerin ürünüdür. Bu ilişkileri çözümlerken başvurulacak temel kaynaklar ise Karaburun coğrafyasına ve tarihine ilişkin farklı disiplinlerde oluşturulan kaynakça, tahrir defterleri, şer'îye sicilleri, salnameler gibi resmî belgeler, tapu kayıtları ve kadastral veriler, yerli halkın bilgi birikimi ile çalışma alanı ve tarihsel mirasın kendisinin içerdiği bilgi dağarı olacaktır.

Karaburun Yarımadasında mimari envanter yapma gereği çeşitli nedenlerle ortaya çıkmıştır. Yarımada İzmir'in diğer bölgelerine göre yerleşim yoğunluğu düşük olmasına rağmen, varolan yerleşimlerin zengin bir kültürel miras barındırdığı gözlemlenmektedir. İçinde yer aldığı bölgenin de etkisiyle Karaburun Yarımadası epeyce hareketli bir geçmişe sahiptir. Farklı nedenlere bağlı göç hareketleri görülmüş, farklı nitelikte iskân süreçleri yaşanmıştır. Yarımada iç bölgelerden ve adalardan gelip yerleşenler veya yerleştirilenlerle ortaya çıkan yerleşimler olduğu gibi, yarımada sınırları içindeki yerleşimlerde de yine çeşitli nedenlerle kaymalar olmuştur. Bölgenin tarih boyunca farklı toplumsal grupların yaşam alanı olması, kaydadeğer zenginlikte bir kültürel mi-

rasın ortaya çıkmasını sağlamıştır.

Öte yandan aynı dinamizm bazı yerleşimlerin terk edilerek tahrip olmasına ve zamanla ortadan kalkmasına neden olmuştur. Varoluşları doğayla bütünleşik olan bu yapılar, yok oluşlarında da çoğu kez iz bırakmadan doğaya kendilerini teslim etmektedirler. Bugün yaşayan yerleşmelerin bir kısmında ise eski yapılara yeterli hassasiyetin gösterilmediği bir yapılaşma başka tür bir tahribatı beraberinde getirmektedir. Özellikle 1985 sonrasında turizm ve yazlık konut talebi hem doğanın, hem de kırsal yerleşim dokusunun tahribatını hızlandırmıştır. Gözlemlenen bu durum Karaburun Yarımadasında bir mimarlık envanteri çalışmasının ivedilikle ele alınmasını gerekli kılmıştır.

Türkiye Bilimler Akademisi Kültür Sektörü (TÜBA-TÜKSEK) Türkiye Kültür Envanteri Projesi çerçevesinde yürütülen Karaburun Yarımadası (İzmir) Kırsal Mimarlık Envanter Projesinin 2004 yılı yaz dönemi çalışmaları DEÜ Mimarlık Fakültesinden Yrd. Doç. Dr. Sedat Emir, İYTE Mimarlık Fakültesinden Dr. Zeynep Durmuş Arsan ve araştırma görevlisi Nilgün Kiper, dağ rehberi ve eğitmeni Hakan Arsan, DEÜ Mimarlık Fakültesinden araştırma görevlisi H. İbrahim Alpaslan ve Mimar Zeynep Gülden Teket'in katılımıyla 22 Temmuz - 20 Ağustos 2004 tarihleri arasında gerçekleştirilmiştir. Proje ekibi 2004 yılı yaz döneminde ağırlıklı olarak Çullu köyünde 23 Temmuz - 17 Ağustos tarihleri arasında çalışmalar yapmış, Hisarcık köyü ve çevresinde ise 30 Temmuz ve 18-20 Ağustos 2004 tarihleri arasında çalışılmıştır. Çullu ve Hisarcık 1949 depreminden sonra terk edilmiş, bugün neredeyse tümüyle yıkılmış olan dağ köyleridir. Bu nedenle Çullu köyünde özellikle yerleşme bütününe yönelik saptama, veri toplama ve belgeleme çalışmaları güçlükle sürdürülebilmemiş ve öngörülenden uzun zaman almıştır.

Envanter çalışmaları kapsamında, kadastral haritalar üzerinden yerleşmelerin ön-restitüsyonları oluşturulmuş, başta camiler olmak üzere kamusal yapıların ve tipolojik olarak belgelenmesi uygun görülen konutların rölöveleri çıkarılmış, geleneksel yapı malzemelerine ve yapım tekniklerine yönelik belgeleme yapılmış, Çullu ve Hisarcık köylerinde yaşamış ve halen Karaburun'da yaşayan köylülerle sözlü tarih çalışmaları yapılarak görüşmeler yazılı ve sesli olarak kaydedilmiş ve saptanan her tür bulgu fotoğraf-la belgelenmiştir. Büro çalışmaları H. İbrahim Alpaslan ve Zeynep Durmuş Arsan tarafından gerçekleştirilmiştir.

Karaburun'da yürüttüğü çalışmalarıyla yarımada yerleşmelerine dikkatimizi çeken Yerel Gündem 21 üyesi ve İYTE Mimarlık Fakültesi Şehir ve Bölge Planlama Bölümü öğretim üyesi Doç. Dr. Semahat Özdemir'e ve 2003 yılı alan araştırmalarımızın bir bölümüne katılan proje danışmanı Prof. Dr. Ayda Arel'e çalışmanın bütününe yönelik önerileri için teşekkürü bir borç biliyoruz. Çalışmalarımız süresince

konaklama ihtiyacımızın bir bölümü Karaburun Yarımadası Yerel Gündem 21 tarafından, sonraki konaklamamız ile yemek ve ulaşım giderlerimiz Karaburun Belediye Başkanlığı tarafından karşılanmıştır. Çalışmalarımıza sağladıkları katkılar için Karaburun Yarımadası Yerel Gündem 21 sekreteri Ayhan Akçura ile yürütme kurulu üyesi Çiğdem Akçura'ya, Karaburun Belediye Başkanlığına ve Belediye Başkanı Serdar Yasa'ya, Karaburun Kaymakamlığına ve Kaymakam Ömer Lütfi Yaran'a, Tapu ve Kadastro eski müdürü Nevzat Yıldırım'a ve İlçe Jandarma Komutanlığına; köyleri hakkında verdikleri ayrıntılı bilgiler için Çullu köyünden Mehmet Ayvalı, Hayri Güngör ve Mehmet Yavaş'a, Hisarcık köyündeki rehberliği için Karaburun Belediye Meclisi üyesi Prof. Dr. Mustafa Ünsal'a ve Dil-Tur tesisinde konaklamamızı olanaklı kılan Yaşar Datlı'ya teşekkür ederiz.

YÖNTEM VE DEĞERLENDİRME

YÖNTEM

2002 - 2003 yıllarında yapılan ön araştırmalar Karaburun Yarımadasındaki kırsal yerleşmelerin alt-bölgeler içinde ele alınmasının daha uygun olacağını göstermiştir. Söz konusu alt-bölgelerin belirlenmesinde, yerleşmelerin bir coğrafi bütünlük içinde konumlanmış olmasına, geçmişte ve bugün aynı üretim sahasından beslenmesine, aynı ticaret noktalarının (iskele, pazar) kullanılmasına, akrabalık ilişkilerinin varlığına, kısaca yerleşimler arasında günlük ve haftalık ekonomik ve toplumsal ilişkilerin yoğun olmasına dikkat edilmiştir.

Karaburun Yarımadasında, yerleşimlere göre oluşturulacak kırsal mimarlık envanterinde cami, kilise, mektep, köy odası gibi kamusal yapılar; zeytinyağı işliği, değirmen, fırın gibi üretim yapıları; konutlar; su yolu, çeşme, sarnıç, havuz, kuyu gibi su yapıları ve hayvan barınakları yer alacaktır. Köylerde saptanan mezar taşları da birer tarihsel belge olarak değerlendirilmeye alınacaktır. Çalışmalarda öncelikle köy yerleşik alanlarının kadastral ve varsa hâlihazır harita verileri kullanılarak yerleşim dokusu belirlenecektir. Bu aşamada yerleşimin yoğunluğu, topografya ile ilişkisi, mülkiyet dokusu, sokak dokusu, yapı-parsel ilişkisi, arazi kullanım durumu analiz edilecektir. Bu aşamadan sonra yerleşimin meskûn veya terk edilmiş olmasına bağlı olarak tanıdığı olanaklar doğrultusunda, yapıların kat yükseklikleri, özgünlük durumu, taşıyıcı sistem özellikleri gibi bilgileri içeren analizler yapılacaktır. Yerleşimin bütününe yönelik bu saptamalardan sonra, yapı ölçeğinde ayrıntılı belgeleme ve değerlendirmelerle yapı envanteri oluşturulacaktır. 2004 yılı envanter çalışmalarının gerçekleştirildiği proje alanı, coğrafi merkezinde Karaburun ilçe merkezinin yer aldığı alt-bölgedir. Bu alt-bölge yarımada'nın kuzeydoğusunda, güneydoğudan kuzeybatıya uzanan bir hatta, Foça'ya bakan bir yamaç üzerinde konumlanmış Ambarseki, Saip, Karaburun

(Ahurlu), Çullu ve Hisarcık köylerini kapsamaktadır. Bu çalışmada Çullu ve Hisarcık'ta yapılan araştırmaların sonuçları yer almaktadır.

DEĞERLENDİRME

Çullu ve Hisarcık köy yerleşimleri

Yukarıda tanımlanan alt-bölge içinde adı kayıtlarda geçen en eski yerleşim Saip köyüdür. H 932 (1525/1526) yılına ait 129 numaralı tahrir defterinde Saib Nuri adıyla kaydedilen köyde dört adet yaya çiftliği olduğu belirtilmiştir (Kütükoğlu 2000: 302). Bugün ilçe merkezi olan Karaburun'un (Ahurlu) adına aynı kayıtlarda rastlanmamıştır. Piri Reis, 16. yüzyılın önemli kaynaklarından biri olan *Kitâb-ı Bahriye*'sinde bölgede sadece Saip köyüne işaret eder. Ahurlu gibi Çullu ve Hisarcık'ın da kuruluş tarihine ve yerleşim sürecine dair henüz kesin bir bilgiye rastlanmamıştır. Çullu, Karaburun ilçe merkezine yaklaşık 1 km, Hisarcık ise 3 km mesafede yer alır. Her iki köy de 200-250 metre yükseklik aralığında konumlanmıştır. Hane sayısı elliye ulaşmayan bu iki köy 1949 yılında yaşanan deprem sonrasında alınan taşınma kararı üzerine boşaltılmış, köy sakinleri Karaburun ilçe merkezine taşınmışlardır. Bugün her iki köy de harap durumdadır.

Çullu köyü

Çullu'nun diğer yerleşmelerle bağlantısını sağlayan ve köyün ana omurgasını oluşturan yol, 1940'larda İzmir valisi Kâzım Dirik döneminde açılan yollarla değişmiştir. Daha önce Çullu'nun güneyindeki Manastır köyünden gelen yol kıvrımlar oluşturarak kuzey-güney hattı boyunca sahile doğru yönelmektedir. Yol köyün içinden geçerken yerleşik alanın doğu sınırını oluşturmuştur. Bu yol bugün de kullanılabilir durumdadır. Denize bağımlı bir ulaşım sistemi, yerleşimlerin olabildiğince kısa yoldan iskeleye bağlanmasını gerektirmiştir. Karaburun Yarımadasının 19. yüzyıl yerleşim desenine bakıldığında, köylerin genellikle 200-250 metre yükseklikte ve en yakın iskeleye en fazla 3-4 km mesafede yer seçtikleri görülür. Dolayısıyla işleyen yol şeması da köy-iskele, yani dağ-deniz bağlantılıdır. Ancak 1940'larda başlayan süreçte yerleşimler birbirine karayolu ile bağlanmış ve bu tarihten itibaren deniz ulaşımı önemini kaybetmiştir. Çullu'da da aynı sürecin izleri görülmektedir.

Bugün Karaburun ilçe merkezinden Manastır'a uzanan karayolu üzerinden Çullu'ya ayrılan yol doğu yönden yerleşime girmekte ve eskiden Kavakdibi çeşmesi ile ulu bir çınarın olduğu söylenen düzlüğe kavuşmaktadır. Burası köyün en alt kotudur. Bu noktadan cami ve köy kahvesinin bulunduğu düzlüğe eğimli bir yolla ulaşılır. Aynı yol cami ve mezarlığı konut alanından ayırarak Hisarcık'a ulaşmak üzere batıya yönelir. Çullu-Hisarcık yolunun da 1942 yılında açıldığını köyün eski sakinleri belirtmişlerdir. Söz ko-

nusu bu hat daha önceki güney-kuzey hattını ikincil hale getirerek doğu-batı yönünde bir omurga oluşturmuştur. Köy sakinlerinden Hayri Güngör, köyün boşaltılmasından sonra bu bölgedeki suyu Karaburun ilçe merkezine iletmek üzere yapılan arazi çalışmaları sonrasında yerleşime ait bazı yolların bozulduğunu belirtmiştir. Bu nedenle bugün köy içi özgün yol şeması sağlıklı bir şekilde okunamamaktadır.

Köyün yerleşiminde topografyanın değerlendirilmesi dikkate değer bir konudur. Köy denize hâkim bir yamaç üzerinde konumlanmıştır ve farklı noktalardan Saip ve Karaburun iskeleleri, Foça ve Midilli Adası görülebilmektedir. Ancak köyün kendisi kıyıda bakıldığında görülmez, servi ağaçları ile kendini belli eder. Köyde konutlar gizlenecek biçimde, Bohça Deresinin çevresinde sıkışık bir düzende yer seçmişlerdir. Cami ise köyün en kuzey ucunda, manzaraya hâkim bir noktadadır ve köyü arkasına almıştır. Yapıyı çevreleyen mezarlığın aşamalı olarak genişlediği söylenebilir. Caminin ön tarafında küçük bir hazire yer alır. Doğudaki mezarlık camiyi güneyden ve doğudan çevreler. Batı Mezarlığı ise daha geniş bir alana yayılmıştır ve bu bölüm son aşamayı oluşturur¹. Batı ve Doğu mezarlıkları camiyi köye bağlayan yol ile birbirinden ayrılmaktadır. Harap durumda ve mezar taşları büyük oranda kaybolmuş olan mezarlıkta bugün korunmaya değer olan anıtsal servi ağaçları bulunmaktadır.

Çullu köyüne ilişkin saptanan ilk kayıt, caminin inşa kitabesinde belirtilen Safer 1016 [Mayıs - Haziran 1607] tarihidir. Cami inşasının köyün yerleşime açılmasından sonra olacağı düşünülürse, ilk yerleşim en geç 16. yüzyılın son çeyreğinde gerçekleşmiş olmalıdır. Çullu isminden yola çıkarak köye ilk yerleşenlerin Yörük olduğu söylenebilir². Nitekim Cevdet Türkay çalışmasında Çullu Yörük taifesinden olan cemaatin Karaburun Kazasına yerleştiğini belirtmiştir (Türkay 2000: 262). Ancak bu iskânın cemaatin kendi tercihiyle mi, yoksa devlet emriyle mi olduğu konusunda bir değerlendirme yapmak henüz mümkün görünmüyor. Çullu Mezarlığında (env. no:

K16.C5.2) bulunan mezar taşlarında bazı cemaat isimlerine işaret eden lâkaplara rastlanmıştır. H 1262 (1845/1846) tarihli "Karaoğlan oğlu Hüseyin", H 1276 (1859/1860) tarihli "Kara oğlu Ali", H 1278 (1861/1862) tarihli "Kara Hasan oğlu Hacı Hüseyin" ve H 1325 (1907) tarihli "Kara Hasan oğlu Halil oğlu Halil"e ait olan mezar taşı kitabelerinde geçen *Karaoğlan* ve *Kara* lâkapları, Türkay'ın çalışmasında Yörük cemaati adı olarak karşımıza çıkmaktadır. Aynı eserde bu cemaatlerin Sığla Sancağına yerleştirildikleri de belirtilmiştir (Türkay 2001: 410, 414). Bu veriler Yörüklerin Çullu köyünün ilk sakinleri olduğu saptamasını güçlendirmektedir.

H 1284 (1867/1868) ve H 1313 (1895/1896) tarihli iki mezar taşı kitabesinde "Ayvalı", H 1303 (1885/1886) tarihli mezar taşında ise "Karamanlı" lâkaplarına rastlanmıştır. Bu iki lâkap köyün tapu kayıtlarında soyadı olarak da karşımıza çıkar. Bu veriler köye, muhtemelen 18. yüzyıl sonu veya 19. yüzyıl başında Ayvalık'tan (Rumca kimi belgelerde eski adı *Kydonia* olan Ayvalık'ın *Aivaly* biçiminde yazıldığını görüyoruz) gelip yerleşen ailelerin olduğunu göstermektedir. Karaburun Yarımadasına farklı dönemlerde Karamanlı Yörüklerin geldiği konusunda rivayetler vardır. Konu hakkında henüz ayrıntılı bilgiye ulaşılamamıştır. Çullu'ya gelen Karamanlı ailelerin de yarımada daha önce gelen Karamanlıların torunları mı, yoksa 19. yüzyılda gelip doğrudan Çullu'ya yerleşmiş aileler mi oldukları konusu henüz açık değildir.

Çullu köyünün resmî nitelikteki ilk kaydına 1831 yılı Osmanlı nüfus sayımına ait belgelerde rastlanmıştır. Köylerin ayrı ayrı gösterildiği bu sayımda Çullu'da 32 hane bulunmaktadır ve sakinlerinin tamamı Müslümandır. Çullu'nun nüfus büyüklüğünü ve zaman içindeki değişimini değerlendirmek için alt-bölgedeki diğer yerleşmelerle ele almakta yarar vardır. Çizelge 1'de Ahurlu, Ambarseki, Çullu, Hisarcık ve Saip'in 1831'den 1935'e kadar değişik dönemlerde yapılmış olan nüfus sayım sonuçları yer almaktadır.

1831 yılı sayım sonuçlarına göre Çullu ve Hisarcık

Çizelge 1. ALT-BÖLGEDE YER ALAN YERLEŞİMLERİN NÜFUS DEĞİŞİMİ

YERLEŞİMLER	1831*			1891	1923	1928	1935
	Müslüman hane	Reaya hane	Toplam hane				
Ahurlu	59	145	204	849	494	702	763
Ambarseki	42	18	60	233	296	338	309
Çullu	32	—	32	145	155	108	213**
Hisarcık	29	—	29	118	131	119	
Saip	53	89	142	245	276	387	391

* Işık 2002: 41. Diğer yıllar için bkz. Telci, 1996: 35-36.

** 1935 yılında Çullu ve Hisarcık köylerinin nüfus kayıtları bir arada ve Çulluhisar adı altında verilmiştir (Telci 1996: 14).

köyleri sadece yakın çevresi içinde değil, yarımada köyleri içinde de hane sayısı en düşük yerleşimler arasındadır. 1831'den 1935'e kadar köyün hane sayısı (ortalama hane büyüklüğü 4 kişi kabul edilse bile) en fazla 40'a ulaşmış olmalıdır. Nitekim Çullu'da arazi çalışması sonucu tespit edilen konut sayısı 40 dolayındadır. 1831 yılı sayımında dikkati çeken bir diğer önemli nokta da Çullu ve Hisarcık'ta gayrimüslim nüfusun bulunmamasıdır. Aynı yıl Ahurlu ve Saip'te vergi veren gayrimüslimlere ait hane sayısı, Müslümanların hane sayısından daha yüksektir. Bütün yarımada Çullu ve Hisarcık gibi, sakinleri sadece Müslümanlardan oluşan beş köy vardır (Işık 2002: 41).

Yarımadadaki diğer yerleşimlerle kıyaslandığında Çullu ve Hisarcık köy nüfuslarının en az yüzyıl boyunca aynı düzeyde kalması üretim sahalarının dar olmasından kaynaklanıyor olmalıdır. Ahurlu ve Saip gibi hem üretim sahası görece daha geniş, hem daha düz olan yerleşmeler daha fazla nüfusu barındıracak kapasiteye sahiptir. Ahurlu ve Saip köylerinde birer iskelenin olması bu köylerde ticaretin gelişmesine neden olmakta ve bu yerleşimleri daha çekici hale getirmektedir. Ahurlu'nun bir nahiye merkezi olması da buraya ayrı bir önem kazandırmaktadır. Bu kadar yakında iki cazip yerleşimin olması Çullu ve Hisarcık'ın büyümesini engellemiş görünüyor.

Köyün eski sakinleri Çullu halkının bağcılık ve zeytinçilikle geçindiklerini belirtmişlerdir. Tarihi kaynaklar bağcılık ve zeytinçilik faaliyetlerinin Karaburun Yarımadasının yüzyıllar boyu sürdürüldüğüne işaret etmektedir. 16. yüzyıla ait tahrir defterlerinden, bağlardan alınan vergilerin toplam içinde yüksek bir orana sahip olduğu anlaşılmıştır. Aynı kaynaklar yarımada 42 adet zeytinyağı değirmeninin varlığına işaret eder (Işık 2002: 65). Avusturyalı gezgin ve diplomat Karl von Scherzer 1873 yılında Viyana'ya gönderilmek üzere kaleme aldığı ve Aydın Vilâyeti hakkında ayrıntılı bilgi verdiği raporunda, yörenin en iyi üzümünün Çeşme, Urla ve Karaburun'da yetiştirildiğini ve Karaburun'da üretilen üzümün (ağırlıklı olarak *sultaniye*) İngiltere, Avusturya, Almanya, Hollanda, Güney Rusya ve Mısır'a ihraç edildiğini belirtmiştir (Scherzer 2001: 71-72). Köy sakinlerinden Mehmet Yavaş bir ailenin yılda en az bir buçuk ton kuru üzüm ürettiğini belirtmiş, ayrıca bu üzümün iskeleye katırlarla taşındığını ve köyde hemen hemen her ailenin bir katırı olduğunu da eklemiştir.

Köyde zeytinçiliğin de önemli olduğu anlaşılmaktadır. Köyün en yaşlı sakinlerinden Ayvalı Mehmet camiye ait bahçede (caminin kuzeyinde olduğu belirtiliyor) 185 adet zeytin ağacı olduğunu söylemiştir. Köyden bazı kimselerin caminin kandillerinin yakılması için zeytin ağacı vakfettikleri de belirtilmiştir. Yine Mehmet Yavaş köyde kandillerin zeytinyağı ile yakıldığını anlatmıştır. Bugün de bakımı yapılmakta olan zeytin ağaçları yerleşimin çevresinde yer al-

maktadır. Zeytinçilik yapılmakla birlikte her iki köyde de zeytinyağı işliğine rastlanmamıştır. Köylüler zeytinyağı çıkarmak için Saip gibi yakın bir köyün işliğini kullanmış olmalıdır.

Hisarcık köyü

Hisarcık, Çullu'ya göre daha düşük yoğunluklu nüfusa sahip ve daha yaygın bir yerleşimdir. Köyün bir bölümü denize tamamen hâkimdir, Çullu köyü gibi gizlenmemiştir. Köye karayolu ulaşımı yoktur. Güneydeki Çullu yolu dışında, kuzeydoğuda topografyaya uygun açılmış taş döşeli dar bir yol köyü Karaburun-Yeniliman yoluna bağlar. Hisarcıkaltı denilen, deniz tarafındaki müstahkem mevkiye ise yerel halkın Ceneviz Kalesi olarak tanıdığı, muhtemelen Bizans dönemine ait bir kalenin kalıntıları bulunmaktadır³. Hisarcık köyü de adını bu kaleden almış olmalıdır. Çullu gibi Hisarcık'ta da ilk yerleşimin ne zaman gerçekleştiği bilinmemekle birlikte, köyün Çullu'dan daha sonra kurulduğu söylenebilir. H 1200 (1785/ 1786) tarihli inşa kitabesine göre Hisarcık camisi Çullu'daki yapıdan yaklaşık iki yüzyıl sonra inşa edilmiştir.

Hisarcık'ta çok geniş bir alana yayılmış birkaç mezarlık bulunduğu saptanmıştır. Ayrıca Hisarcıkaltı'na inen taş döşeli yol ile kale arasında da bir mezarlığın yer aldığı, Karaburun-Yeniliman asfalt yolu açılırken bu mezarlığın kaldırıldığı öğrenilmiştir. Söz konusu mezarlıktan bugüne bir iz olarak, karayolunun hemen kenarında bir yatır kalmıştır. Yukarıda belirtildiği gibi Hisarcık'ın nüfus büyüklüğü ve gelişimi 19. yüzyıl boyunca ve köyün boşaltıldığı 1950'lere kadar Çullu köyü ile benzerlikler göstermektedir. Köyün geçim kaynağı bağcılık ve hayvancılık olmuştur. Hisarcıklı olup hâlâ bu bölgede keçi sürüsü sahibi ve geçimini hayvancılıkla sağlayan insanlar vardır. Eski sakinleri ile yapılan görüşmelerde Çullu ve Hisarcık arasında yoğun akrabalık ilişkileri olduğu belirtilmiştir. Tapu kayıtlarında rastlanan soyadları da bunu doğrular niteliktedir.

Camiler

Çullu köyü camisi

Çullu köyündeki cami (env. no: K16.C5.1) yerleşimin kuzey ucunda, kısmen düzleştirilmiş hâkim bir noktada konumlanır. Yapının giriş kapısı üzerinde 163.5 x 36.5 x 7 cm boyutlarında üç satırlık bir inşa kitabesi yer almaktadır (lev. 7: res. 1). Kitabe için uzun kenarlarından birinde girift örgüyle bezeli bir kenar silmesi bulunan devşirme bir mermer levha parçası kullanılmıştır. Kitabenin transkripsiyonu ve çevirisi şöyledir:

[1] Binonaltı târihinde bir eser kıldı binâ, Hakk-teâlâ rahmet etsün sâhibine dâimâ [2] Bir ferah-câh olmuş kim teki yokdur, her gören etdi taaccüb dedi hayye-ale-l-felâh [3] Târih fi şehri safer-ül-mu-

zaffer-min-şühûr sene 1016

Binonaltı yılında bir eser binâ kıldı [bir yapı yaptırarak ortaya bir eser koydu], Tanrı sahibini dâima esirgesin. Burası [öylesine] ferah bir yerdir ki benzeri yoktur. Her gören büyük şaşkınlık geçirip "kurtuluş Tanrıdadır" dedi. [Yapım] tarihi uçayların en üstünü olan Safer ayıdır, sene 1016 [Mayıs-Haziran 1607]⁴

İnşa kitabesine göre cami H 1016 (1607) yılında inşa edilmiştir, ancak kitabede yapının bânisiyle ilgili bir açıklama yoktur. Öte yandan Vakıflar Genel Müdürlüğüne bağlı Karaburun vakıfları fihristinde "Çullu karyesinde kain el-Hac Hüseyin câmi-i şerîfi" ne ait bir vakıf kaydı bulunmaktadır (Telci 1996: 88).

Cami 7.77 x 10.22 m boyutlarında enine bir harim ile 3.50 m derinliğinde dört açıklıklı bir giriş revakından oluşur (lev. 4: şek. 6-7; lev. 5: şek. 8-10). Yapının ön tarafında üç yandan alçak bir duvarla çevrili küçük bir hazire yer almaktadır. Hazirenin güneye dönen doğu duvarı, caminin doğu tarafındaki yatırım bulunduğu dar alanı tanımlar ve mezarlıktan ayırır. Hazirenin batı duvarına bitişik olarak bir kaide üzerine inşa edilmiş, minare gövdesini anımsatan silindirik bir konstrüksiyon dikkat çekicidir. Kuzeyde, hazire duvarının altındaki patikadan hemen sonra arazi dik bir yamaç halinde aşağıya doğru devam eder. Camiye ulaşılan yoldan kenar taşlarıyla kabaca biçimlendirilmiş basamaklarla kuzeybatıdaki çeşmeye inilir (lev. 7, res. 4-5).

Yapının düz toprak dam biçimindeki örtüsü neredeyse tümüyle yıkılmış durumdadır. Örtü, giriş ekseninde uzanan ve duvarlarla birlikte ortada üç ahşap direğe oturan iri kesitli üç ağaç kiriş (yerel deyişle *düver*) tarafından taşınır. Bu düverler üzerinde sırasıyla sık bir ağaç kirişleme, ahşap rabita döşeme ve yatırım için kullanılan deniz yosunu (yerel deyişle *kara saman* ya da *deniz samanı*) yer alır, en üste köylünün *geren toprak* adını verdiği toprak serilmiştir. *Geren* toprak dam (lev. 7: res. 6), konutlar için de geleksel örtü biçimidir.

Çoğunlukla küçük boy kaba yonu taşlarla inşa edilen duvarlarda bağlayıcı olarak kireç harcı kullanıldığı görülüyor. Yapı köşeleri ile açıklık hafifletme kemerleri ise kesme taştandır. Giriş kapısının her iki yanında birer pencere açıklığı, mihrabiye ve küçük nişin yer aldığı cami giriş cephesi oldukça özenli ve gösterişlidir. Doğu duvarında bulunan iki pencere açıklığından revak tarafındaki, dışarıda duvara bitişik *yatırım* nedeniyle döşemesi yükseltilerek adeta bir hacet penceresine dönüştürülmüştür. Batı duvarında doğudakilerle eşdeğer bir altlık penceresi, mihrap duvarında ise yalnızca iki üstlük pencere bulunmaktadır. Dikdörtgen bir çerçeve içinde yer alan mihrap yalın bir niş biçimindedir. Özgün harim döşemesi, kireç harcıyla bağlanmış küçük boyutlu yassı taşlardan bir taban üstüne oturtulan ahşap kirişleme ve rabita kaplamadan oluşmaktadır. İç sıvaları büyük

ölçüde dökülmüş olan duvarlarda, dip kısımları harim tarafına gelecek ve duvarla hemyüz olacak biçimde çok sayıda testi kullanıldığı görülmektedir. Revak yan duvarlarındaki nişlerden batıdakinin döşemesi altına ağız çapı 22, gövde çapı ise yaklaşık 50 cm olan bir çömlek yerleştirilmiştir.

Caminin muhtemelen 19. yüzyıl başlarında kapsamlı bir onarım ve ihya gördüğü anlaşılıyor. Bu onarımda revak yan duvarları arasına cephe boyunca kesme taş ayaklarla taşınan (*in situ* düverin revak tarafına devam edişine bakılırsa özgün revak taşıyıcıları yarımadaadaki camilerin hemen tümünde gördüğümüz gibi ahşap direkler olmalıydı) yeni bir revak duvarı, hazire duvarıyla bütünleşen basamaklı bir *avlu* girişi, batıdaki revak yan sekisiyle hemzemin bir *giriş* sahanlığı ve harimde cami giriş duvarına bitişik fevkâni bir ahşap mahfil inşa edilmiş, revak yan sekileri arasında kalan cami giriş sahanlığı da yenilenen taşıyıcı düzenine göre yeniden biçimlendirilmiştir. 2003 yılı çalışmalarında revak orta ayağında saptadığımız bir tarih kaydı bu onarım ve ihya etkinliğini belgeler niteliktedir. Ayak taşlarından birine özenle kazınmış olan H 1226 (1811) tarihi herhalde yeni revakı inşa eden yapı ustasının yadığıdır (lev. 7: res. 2). Bu oldukça geniş kapsamlı onarımdan sonra (etkilendiği bir deprem dışında) yapı, köyün boşaltılmasına yol açan 1949 depremine kadar önemli bir değişiklik geçirmeden günümüze ulaşmış görünüyor.

Hisarcık köyü camisi

Hisarcık'taki cami (env. no: K16.C5.51) Çullu'dakinden farklı olarak köy yerleşik alanının merkezindedir ve denize hâkim bir tepenin arka sırtlarında konumlanmıştır. Caminin batısında bir mektep/ köy odası ile bir çeşme yer alır. Yapının inşa kitabesi 2003 yılı çalışma döneminde yapının önündeki evin (Solak Mehmed Evi/ env. no: K16.C5.69) yıkıntıları arasında bulunmuştur. Devşirme bir sütun tamburundan bozma mermer bir parçaya işlenen bu kitabe testere dişi bir bordürle çevrilidir (lev. 7: res. 3). Kitabeye göre cami Hacı Osman kızı Ayşe tarafından H 1200 (1786) yılında yaptırılmıştır. Ayrıca yukarıda adı geçen Karaburun vakıfları fihristinde de "Hisarcık karyesinde kain Ayşe hâturn binti Osman câmi-i şerîfi" ne ait bir vakıf kaydı bulunmaktadır (Telci 1996: 87). İnşa kitabesinin transkripsiyonu ve çevirisi şöyledir⁵:

[1] Mâ-şâ-Allah bir müferrih binâ kılmış bunun gibi binâ olmaz, kimi giden [2] kimi gelendir her kimesneye mekân olmaz, kad benâ hâz-el câmi-üş-şerîf [3] fi şehri(?) der Ramazân sâhib-ül-hayr el-hâcî Osmân kızı Âişe maa- [4] ecille fi(?) sene 1200

Maşallah [Allah'ın istediği gibi] insana ferahlık veren bir bina kılmış [yaptırmış], bunun gibi bina olmaz. Kimi giden kimi gelendir, [bu bina] kimseye mekân olmaz. Bu kutsal camiye Ramazan ayında [ileri gelenlerin⁶ desteğiyle] yaptıran hayır sahibi Hacı Osman kızı Ayşe'dir, sene 1200 [Haziran - Temmuz 1786].

Önemli ölçüde yıkılmış olan cami 8.65 x 7.45 m boyutlarında bir harimle 3.50 m derinliğinde bir giriş revakından oluşur (lev. 6: şek. 12). Caminin batı duvarı kuzeye doğru devam ederek revak yan duvarına dönüşürken, doğuda böyle bir duvarın yer almaması dikkat çekicidir. Harimin giriş tarafına inşa edilmiş olan ve alışılmadık biçimde yapının dışından ulaşılan fevkâni ahşap mahfilden neredeyse hiçbir kalıntı yoktur. Caminin hemen doğusunda, zeytin ağacının altında yer aldığını öğrendiğimiz küçük hazire yönünden bir dış merdiven yoluyla ve 130 cm yüksekliğinde basık bir kapı açıklığından geçildiği söylenen bu mahfilin Çullu camisinde olduğu gibi sonradan eklendiğini düşünmek akla yakın görünüyor.

Harimin ikisi doğuya bakan üç pencere açıklığı bulunmaktadır. Giriş açıklığının doğu tarafında yandakilere kıyasla oldukça küçük ve basık bir revak penceresi yer alır. Herhangi bir açıklığın bulunmadığı mihrap duvarı kısmen yıkılmış, mevcut olan bölümü ise doğu duvarından ayrılarak güneye doğru yatmıştır. İnşa kitabesinde yeğlenen anlatım biçimi ve planimetrisine bakılarak Hisarcık Camisi için Çullu'daki yapının model alındığı söylenebilir. Yıkıntılar arasında kalmış olan düvere bakılırsa örtü konstrüksiyonu da aynı olmalıdır. Bununla beraber duvarlarda konutlardan farklı sayılabilecek bir yapı tekniği görülmez. Kaba yonu taş duvarlar oldukça düzgün bir örgüye sahiptir, ancak bağlayıcı olarak çamur harcı kullanılmış, yapı köşelerinde ve açıklık yanlarında ise kaba ve ince yonu irice taşlarla yetinilmiştir. Ayrıca yapı duvarlarında ve duvar yıkıntılarında Çullu Camisinden farklı olarak, hissedilir miktarda devşirme mermer parçalar göze çarpar (lev. 8: res. 11-12).

Su yapıları

Karaburun Yarımadasının yerleşme tarihinde suyun ve su yapılarının ayrı bir yeri olduğunu belirtmek gerekiyor. Ön araştırmalarda çeşme, havuz, kuyu ve sarnıç gibi çok sayıda su yapısı saptanmıştır. Hemen her yerleşmenin karakteristik yapıları olan çeşmeler, benzer biçim düzenleriyle yarımada özgü geleneksel bir çeşme mimarlığının varlığına işaret eder. Yamaçlardan toplanan sular pişmitoprak borularla çeşmelere taşınmıştır. Çeşmelerin suları daimi surette *salma olarak* borulardan akıtılır (Arseven 1983: 389). Kimi köylerde çeşmelerin yanına inşa edilen havuzlar, getirilen suyun hem gündelik yaşama hem de tarımsal üretime yönelik olarak değerlendirilmesi bakımından ilgiye değerdir. Inecik, Çukurköy ve Hisarcık'taki çeşmeler yapı kalitelerinin yanı sıra suyun sağlanma ve kullanılma biçimleriyle de dikkati çeken başlıca su yapılarıdır.

Çullu köyü su yapıları

Çullu köyünde ikisi bugün mevcut olmayan 4 çeşme saptanmıştır. Eski sakinlerinden köyün bugünkü girişinde, camiye yaklaşık yüz metre uzaklıktaki eski

meydanda çok yaşlı bir çınar (yerel deyişle *kavak*) ağacı ve hemen yanında kemerli bir çeşme bulunduğunu öğreniyoruz. Üç oluklu çeşmenin her oluğundan "bir insan bacağı kalınlığında" su aktığı ve aynasında arslan başı bezemeli bir taşın yer aldığı söylenir. Yerel halk tarafından *Kavakdibi Çeşmesi* (env. no: K16.C5.3) olarak adlandırılan bu çeşme 3-5 yıl önce sökülümüş, çınar ağacı ise çok daha önce yıldırım düşmesinden yanmıştır. Yok olan diğer çeşme, camiye güneyden ve doğudan çeviren mezarlığın doğu tarafında ve 20 m kadar altında yer alan *Sütlü-pınar Çeşmesi* (env. no: K16.C5.4). Caminin kuzeybatısında ve batıdaki mezarlığın altında bulunan kemerli küçük çeşme (yerel deyişle *Çeşmecik*/ env. no: K16.C5.5) ve yanındaki havuzu (env. no: K16.C5.6) kısmen yıkılmış durumdadır (lev. 6: şek. 13). Çeşmede yapılan yüzey temizliğiyle suyun geldiği kemercik biçimindeki ağız, zamanla bozulan oluk taşı ve öndeki küçük su teknesi (yalak) ortaya çıkarılmış, ayrıca suyun havuza geçiş yolu saptanmıştır. Duvarları ve döşemesi sıvalı olan havuz yaklaşık 3.00 x 4.50 m boyutlarındadır. Havuzun zeytinlik tarafındaki kuzey duvarı bütünüyle yıkılmış olup, bu duvarın taşları çeşme kemer taşlarından birkaçıyla birlikte havuz seviyesindeki teras duvarının yapımında kullanılmıştır.

Köy yerleşik alanı içindeki tek çeşme (yerel deyişle *Ötepinar Çeşmesi*/ env. no: K16.C5.7) de kısmen yıkılmış durumdadır. Tonozlu küçük bir deposu olan bu çeşme adını Hisarcık yolu üzerindeki su kaynağından alır.

Köyün içinde üç kuyu saptanmıştır. Caminin güneybatısında, batı mezarlığının güney sınırında bulunan çınar altındaki kuyu *Kavakdibi Kuyusu* (env. no: K16.C5.9), mevki ise *Kuyubaşı* olarak anılmaktadır. Köy terk edildikten sonra belediye, Karaburun'a su getirmek için *Kuyubaşı'nı* kazdırmış, ancak yeterli su bulunamayınca açılan derin çukur kapatılmadan bırakılmıştır. Yakupların *Kuyusu* (env. no: K16.C5.10) olarak da bilinen ikinci kuyu Molla Dudu evinin bulunduğu parselin kuzey ucunda, *Ötepinar Çeşmesi* ne yakın bir konumda yer alır. Üçüncü kuyu ise köyün güney sınırındaki Emirler Kuyusudur (env. no: K16.C5.11).

Eskiden köyün çok sulak olduğu, su sıkıntısının hiç yaşanmadığı, ancak depremden sonra suyun kesildiği söylenmektedir. Çullu'nun eski sakinlerinden Hayri Güngör'ün bildirdiğine göre Çullu suyu, Kavakdibi Çeşmesinin bulunduğu aşağı meydandan geçen bir suyuyla Ahurlu'ya da taşınmış ve İskele'de Karakol Mevkiine indirilmiştir. Bu suyunu yaptıran Yenilimanlı Hacı Kirman'ın, ayrıca Kavakdibi çeşmesinin bakımı için Bozköy'de Alanbağı denen 15 dönümlük bir tarlayı (yerel deyişle *Hayır Tarlası*) vakfetmiş olduğunu öğreniyoruz. 2003 yılı çalışmalarında köyün girişinde saptadığımız bu su kanalı ve içinde yer aldığı taş duvar bugün ortadan kalkmış durumdadır.

Hisarcık köyü su yapıları

Hisarcık'ta bulunan dört çeşmeden ikisi köyde, ikisi Hisarcıkaltı'ndadır. Köydeki çeşmelerden camî yakınında olanı (env. no: K16.C5.55) 1946 yılında onarılmıştır. Bu onarım sırasında kitabeli birkaç mezar taşının kemerin yer aldığı çerçeve üstüne silme olacak biçimde çimento harcıyla döşendiği görülüyor. Çeşmenin arkasında tonozlu küçük bir depo bulunmaktadır. Köy yerleşik alanının çeperinde kalan diğer çeşme (env. no: K16.C5.53) ise caminin 50 m kadar güneyinde, Ömer Ak Evinin hemen arkasında yer alır. Bu çeşmenin suyu evin ön tarafındaki (doğusundaki) küçük bir havuza (env. no: K16.C5.54) bağlanmış, araziye de bu havuzdan pişmiştoprak bir boruyla çıkış verilmiştir.

Hisarcıkaltı'ndaki çeşmelerden biri (env. no: K16.C5.81) köyü Yeniliman yoluna bağlayan taş döşeli yolun bitiminde, karayolundan 30 metre kadar içeridedir. Çeşme aynasında büyük boyutlu devşirme bir mermer levha parçası dikkati çeker. Yan duvarında kalmış olan profilli yastık taşı, onarım gören bu çeşmenin de diğerleri gibi kemerli olduğunu gösteriyor. Hisarcıkaltı'nda kalenin denize bakan surnun hemen altındaki kitabeli çeşme (env. no: K16.C5.79) ise yapı elemanlarının eksiksiz oluşu ve tahrip edilmiş olmakla beraber seçilebilen bezemeleriyle yarımada bulunan su yapılarının en iyi örneklerinden biridir (lev. 8: res. 8). Kitabesi tam olarak okunamamıştır, ancak okunabilen bölümler inşa tarihini ve bâni adını vermektedir. Bu kitabeye (lev. 8: res. 10) göre çeşme Hacı Hasan ile Aşçı Mehmed tarafından H 1178 (1764/1765) yılında yaptırılmıştır⁷. Çeşmenin ön yüzü tümüyle kesme taştır. Su çıkışlarına farklı genişlikte oluk taşları yerleştirilmiş, oluk yanlarında tas koymak için birer küçük göz (nişçik) bırakılmıştır. Kemercik biçiminde açılan ağız taşlarının hemen üzerinde neredeyse tümüyle tahrip olmuş üç madalyon göze çarpar. Bu madalyonlardan en sağdakinin bir çarkıfelekle bezendiği anlaşılıyor. Kemerin bastığı soldaki ayağın ön yüzüne ise *Mühr-ü Süleyman* işlenmiştir.

Çeşmenin yanına 4 x 4 m boyutlarında büyükçe bir havuz (env. no: K16.C5.80) inşa edilmiş, gelen su Çullu'da gördüğümüz gibi açılı bir kanalla havuza bağlanmıştır. Havuzun oldukça basit tasarlanmış bir şamandıra düzeneği bulunmaktadır: Bu düzeneğe, batı duvarı üzerine yerleştirilen yassı bir kapak taşına açılmış 9 cm çapında bir delikle, bu deliği şakulde tutacak biçimde havuz duvarının iç yüzüne açılan boyuna bir yarıktan ibarettir. Kapak taşının hemen yanındaki oluk, havuz dolduğunda suyun fazlasını dışarıya verir. Çeşmenin havuz tarafına, duvar köşelerinde surdan alınan irice kesme taşların kullanıldığı bir barınak inşa edilmiştir. Barınağın mazgal pencereli duvarı kısmen havuz duvarına oturur. Havuz ve barınağın batısında ise suyla çalışılan bir işliğe ait olabilecek duvar kalıntıları yer almaktadır. Yerleş-

meden uzak bu yapı topluluğunun doğrudan doğruya tarımsal üretime yönelik olduğu anlaşılıyor (lev. 6: şek. 14).

Konutlar

Çullu köyü konutları

Çullu köyündeki konutların tamamı yıkılmış olup, duvarları kısmen ayakta kalmış az sayıda yapı vardır. Eski köy sakinlerince depremde hasar görmüş konut olmadığı, ancak daha sonraki yıllarda topluca terk kararı alındığı belirtilmiştir. Bugün gözlenen tahribatin esas nedeni ise göçün başladığı ilk yıllardan günümüze kadar Çullu sakinlerince sökülün yapı malzeme ve elemanlarının ilçe merkezindeki yeni konutlarda kullanılmak üzere taşınmış olmasıdır. Bununla birlikte konutların plan şemaları okunabilmektedir. 2004 yılı çalışmalarda duvar kalıntıları izlenerek yaklaşık 45 konut saptanmış ve kadastral pafta üzerine işlenerek Çullu yerleşmesinin ön-restitüsyonu yapılmıştır (lev. 2: şek. 2; lev. 9: res. 13).

Yerleşim ve sokak dokusu: Başka yerleşimlere kıyasla Çullu'da dar alanda yoğun bir yapılaşma görülür. Sokak ve parsel dokusu dikkate alındığında yerleşimin organik bir yapı gösterdiği söylenebilir. Yapıların konumlanmasında topografya belirleyici olmuştur. Çullu yerleşimi, konumlandığı eğimli arazide geliştirdiği ustaca teraslama çözümleri ile dikkat çeker. Arazide yer yer bir kat yüksekliğe ulaşan teraslara rastlanır. Bu sayede konutların zemin katına ait beden duvarları aynı zamanda istinat duvarı görevi de görmüştür. Günümüzde okunabilen konut izlerinin birçoğu halen toprağı tutan bu istinat duvarlarıdır. Konut yakın çevresinde düz bir yüzey ve tarım alanı elde etmek için yamacın teraslandığı da görülür. Bazı teraslarda temizlenen taşlar gayet muntazam örülür, yüksek kuru taş duvarlar içinde biriktirilmiştir. Lineer (yaklaşık 1 m yükseklik ve 2 m genişlik) ya da dairesel formda istiflenmiş taş yığınları dikkat çekicidir. Eğimin dikleştiği kimi yerlerde, konutlara ulaşımı kolaylaştırarak yolu tanımlayan, eğrisel yüzeyli ve yatık teras duvarlarına sıkça rastlanır. Aynı şekilde dere yatağı da iri taşlarla örülür istinat duvarları ile yer yer ıslah edilmiştir. Bu duvarların şiddetli yağmurlarda meydana gelebilecek toprak kaymasını engellemek amacı ile yapıldığı düşünülebilir. Nitekim bu tehlikeye karşı dereye bakan parsellerde yer alan konutlar da dereden en uzak ve en üst kotta konumlanmıştır. Dere yatağının güneyinde kalan yüksek kottaki bölge, konut yoğunluğu, sokak dokusu, konutların parselde konumlanması ve yapısal nitelikleri ile derenin kuzeyinden farklılaşır. Bu bölgede çıkmaz sokağa daha az rastlanır. Konutlar genelde parselin sokak cephesine bitişik konumlanıp sokağı bahçe duvarları ile beraber tanımlar. Bu çalışma kapsamında incelenen nitelikli yapıların üçü bu bölgede yer almaktadır. Derenin kuzeyinde yer alan ve batısındaki dik yara kadar yükselen daha geniş bir alana sahip bölgede ise konutlar genel-

de parselin arka sınırlarında daha seyrek bir dokuda yer almaktadır. Konutlardan bazıları birbirine yaslanarak gruplar oluşturur. Çıkmaz sokaklar Çullu'nun en çok bu bölgesinde yer alır. Çullu sokakları taş döşeli değildir. Ancak konutların sokağa açıldığı kimi ceplerde ve parsel içinde taş döşeli zemine az da olsa rastlanır. Döşenen taşlar moloz taş olup, herhangi bir örgü sistemi ya da dokuya rastlanmaz. Arazinin eğimine göre kimi yerlerde alçak taş basamaklar mevcuttur.

Sosyal etkinlik alanları, mevkiler ve konut grupları: Köy içinde konutlar her ne kadar kendilerini gizleyecek şekilde konumlandırılmışsa da, manzaraya hâkim bazı noktaların ortak dinlenme, sohbet, eğlence ve gözlem alanı olarak seçilip kullandığı saptanmıştır. Köy sakinlerinden 82 yaşındaki Hayri Güngör'ün belirttiğine göre, *Kavakdibi* Çeşmesinin (env. no: K16.C5.3) bulunduğu aşağı düzlükten köye ulaşılan iki yol daha vardı. Bugün bozulmuş durumda olan bu yollardan güneydeki, çeşmeden su taşıyanlarca kullanılan kestirme ve dik bir patika olup yokuş sonunda *Dinlencik* Taşı denilen ve yorulanların oturup dinlendiği bir mola yerine sahipti. Diğer eğimli yoldan çıkılan *Küçük Kapı* Mevkiinde de yaşlıların köye girmeden önce oturup dinlendikleri, manzaraya hâkim bir düzlük bulunuyordu. Manastır Yolu ya da Maden Yolu olarak adlandırılan taş döşeli yolun köye ulaştığı güneydoğu girişini de kontrol eden bir noktada, köy kadınlarının akşamüstleri toplanıp nakış işledikleri hafif eğimli bir alan yer almaktadır. Bu alandan Foça, İzmir Körfez girişi ve Karaburun limanı, aşağı kotlardaki tarlalar ve kısmen Ahurlu yerleşimi de kolaylıkla izlenebilmektedir. Yine bu alanın yakınında, belirtilen yolun hemen üst kotunda, erkeklerin oyun oynadığı düzlük bir alan bulunmaktadır. Köy gençlerinin oturup sohbet ettikleri diğer bir ortak alan ise doğu mezarlığının güney ucunda yer almakta ve buradan tüm iç körfez, Ahurlu'dan geliş yönü, Ahurlu, Saip, Saipaltı ve Ambarseki yerleşimleri gözlenebilmektedir. Bunlar dışında en önemli ortak alan, batı mezarlığının güney ucundaki çınar (yerel deyişle *kavak*) ağacı altında yer alan düzlüktür. *Bayramyeri* olarak bilinen bu alanda bayram günlerinde ve düğünlerde eğlenceler düzenlendiği belirtilmiştir.

Çullu köyünde bazı mevkiler o bölgede yaşayan ailelerin lakapları ile anılmaktadır. Aynı sülalenin farklı bireylerine ait hanelerin oluşturduğu alt bölgeler ya da yapı adaları, her ne kadar bir mahalle oluşturacak kadar büyük değilse de, köyde bir bölgeyi tanımlamanın bir yolu olarak görülmektedir. Örneğin köyün "ötesinde" bir yeri tarif etmek için Karamanlılar'ın (lev. 2: şek. 2: K30-K32) ya da Emirler'in evleri (lev. 2: şek. 2: K14-K15) adres gösterilmektedir. Köy içinde nispeten düz ve geniş tarım arazilerinin bulunduğu yerleri ifade edebilmek için Yağmadolular'ın Evi (lev. 2: şek. 2: K33) referans verilmektedir. Bu anlamda, Öte Mahalle ve Ayvalı Sokak gibi birkaç yer adı di-

şında, mevkiler ailelerin yaşam çevresi ile tanımlanmaktadır. Yukarıda adı geçen ailelere ait konutlar, ayrı parsellerde yer alan ayrı düzende yapılarıdır. Bazı yapı adalarında ise yapılar birbirine yaslanarak bir grup oluştururlar. Tek bir aileye ait olan bu yapı gruplarının, ailenin genişlemesine bağlı olarak yeni ev/oda eklenmesiyle oluştuğu anlaşılmaktadır. Musalar ailesine ait konutlar (lev. 2: şek. 2: K34-K37) Çullu'daki en yoğun yapı grubunu oluşturur. Yavaşlar (lev. 2: şek. 2: K12) ve Umarlar (lev. 2: şek. 2: K10) ailelerine ait konutlar ile Bekir Mehmet Evi (lev. 2: şek. 2: K7) ve Yakup Niyazi Evi (lev. 2: şek. 2: K26) gibi yapılarda ise lineer büyüme eğilimi görülmektedir.

Konut-parcel ilişkileri ve müstemilat: Parseldeki konumu açısından, konutların büyük çoğunluğunun parselin en az bir kenarına bitişik yerleştiği söylenebilir. Sokağa cephe veren konutlara en çok yukarı mahallede rastlanır. Parsel ortasına konumlanan sadece 3 konut tespit edilmiştir. Parsel büyüklükleri değişmekle beraber 82 m² ile 1110 m² arasındadır. Eski sakinlerinden öğrenildiğine göre konutlar çoğunlukla iki katlı ve avluludur. Avluların pek çoğunda badem, nar, incir ve/veya dut ağaçları bulunur. Küçük çapta tarımsal faaliyetin köy içinde de sürdürüldüğü görülmektedir. Hemen her konutun aynı parsel içinde ya da konut adalarının hemen çevresinde sadece bahçe olarak kullandığı yaklaşık 150 m² ile 1100 m² arasında değişen ayrı bir alanı (yerel deyişle *harım*) bulunur. Harımlarda yaygın olarak badem, zeytin, incir ve ceviz ağaçlarına rastlanmaktadır. Konut avlusu ve *harım* çoğunlukla alçak kuru örgü bir taş duvar ile çevrilidir. Konut birimi dışında parsel içinde depo, fırın, helâ ve kuyuya rastlanır. Fırınlara, konuttan uzakta ve çoğunlukla parselin sokak cephesinde yer alır. Köyde toplam 6 adet fırın tespit edilmesine rağmen, yapısal niteliklerine ait genel bir bilgi verebilmek mümkün değildir. Bunlardan yukarı mahallede yer alan 5 tanesinin duvar izlerine bakarak, fırınların kareye yakın planlı oldukları söylenebilir. Ayrıca bir adet yarım daire planlı fırına da rastlanmıştır. Konut çevresinde yer alan dairesel temel duvarı izlerinden yola çıkılarak, Çullu'da helâ yapılarının silindirik formda taş yapılar oldukları söylenebilir. Sağlam kalabilmiş helâ yapısı da çok azdır. Tespit edilen 5 adet helâ yapısından en sağlamı camiye ait olanıdır. Bekir Mehmet Evinde (lev. 2: şek. 2: K7) ise farklı bir helâ kullanımına rastlanır. Bu konutta helânın yapıya bitişik ve birinci kat kotundan ulaşılan yarım daire planlı bir mekân olduğu görülür.

Konut biriminin mekânsal özellikleri: Plan özellikleri açısından Çullu'da konutlar çoğunlukla kare veya kareye yakın planlı tek odalı yapılarıdır. Her bir gözün ölçüleri 4.40 m ile 5.20 m arasında değişmektedir. Genel olarak 4.60 m x 4.60 m'lik mekânlar tespit edilmiştir. Dikdörtgen planlı ve tek odalı az sayıda konutta da rastlanır. Mevcut konut izlerinden, zemin katta bir giriş kapısı ile bu kapının hemen sağ ya da sol yanında bir pencere yer aldığı anlaşılmaktadır. Ev girişi

kapılarının bakış yönü için bir genelleme yapmak mümkündür. Kapılar bulunduğu yerin eğimine göre, eğimin alçak olduğu yöne doğru açılmaktadır. Buna göre konut giriş kapıları, kuzeybatıdan doğu yönüne uzanan yaklaşık 120 derecelik bir görüş açısı ile İzmir Körfezi girişine ve Karaburun Limanına yönelmiştir. Pencere ve kapıların boyut ve yapısal nitelikleri hakkında fikir alabileceğimiz çok az yapı mevcuttur. Yakup Niyazi (lev. 2: şek. 2: K26) ve Yakup Murat evlerinde (lev. 2: şek. 2: K13) açıklıklar üzerinde ahşap hatıl kullanıldığı görülmüştür. Molla Dudu (lev. 2: şek. 2: K17) ve Yakup Murat evlerinin birinci katlarında iç duvar köşelerine yakın bakı ya da mazgal deliği olabilecek küçük açıklık izleri tespit edilmiştir. Ayrıca köy sakinlerinden 85 yaşındaki Ayvalı Mehmet, Emir Osman Evinin yan duvarındaki bulaşık yıkama yerini mazgal olarak betimlemiştir.

Konutlarda giriş mekânı, kiler, depo ve hayvan damı olarak, üst kat ise yaşama, yemek yeme ve uyuma mekânı olarak kullanılmaktadır. İncelenen konutlar arasında giriş kotunda ocak yerine rastlanmamıştır. Kimi konut yıkıntıları arasında ocak üstü kemer parçası olabilecek profilli taşlara rastlanmasına rağmen taşların azlığı, bu tip malzemelerin toplanmış olabileceğini akla getirmektedir. Konutlarda merdiven ve gusülhane/ banyo izine rastlanmamıştır. Merdivenlerin ahşap olma olasılığı yüksektir. Çullu sakinlerinden Hayri Güngör'ün belirttiği üzere konut çatıları düz ve geren toprağı ile örtülüydü. Kiremit örtülü eve ancak köyün en varlıklı aileleri sahipti. Söylenildiğine göre, Arı marka Marsilya kiremidi ile örtülü iki ev Hüsnü Efendi ve Yakup Murat evleriydi. Ahurlu'da muhasebecilik yapmış Karamanlı ailesine mensup Hüsnü Efendi'nin evi, köyde penceresine cam takılmış ilk ve tek konuttu. Köyün diğer konutlarında ahşap kepenk kullanılmaktaydı.

Ayrıntılı incelenen konutlar: Kimi konutlar mekânsal ve yapısal nitelikleri ile diğer Çullu konutlarından ayrılır. Yakup Murat Evi (env. no: K16.C5.23) bir dizi ilginç yapısal detayı barındıran ve aynı zamanda köyün en sağlam kalabilmiş yapısıdır (lev. 9: res. 14). Bu konutta ilk anda göze çarpan özellik, güney dış duvar köşelerinde yer alan kesme taşların niteliği ve derz birleşimindeki işçilik kalitesidir. Yapının giriş kapısının tam karşısında (güney iç cephesinde) sonradan kapatıldığı anlaşılan geniş bir açıklık ile açıklığın üzerini geçen iri bir ahşap kiriş mevcuttur. Yine bu yapıda sadece Çullu Camisinde tespit edilmiş bir cins taşın kullanıldığı saptanmıştır. Çullu'nun en ilgi çeken yapılarından biri de Molla Dudu Evidir (env. no: K16.C5.27/ lev. 2: şek. 2: K17). Onu ilgi çekici yapan niteliği, oldukça tahrip olmuş olmasına rağmen, günümüze ulaşabilmiş birkaç ufak iz ile diğer konutlardan farklılaşmasıdır (lev. 9: res. 15). Bu yapının güney ve batı duvarlarında yer alan köşeye yakın küçük açıklıkların bir bakı ya da mazgal deliği olabileceği düşünülmüştür. Ayrıca konutun duvar içine gizli, ahşap bir kilit sistemine sahip olduğu tespit edil-

miş, Çullu'da buna benzer başka bir uygulamaya rastlanmamıştır. Sistem, konutun kuzeybatı köşesinde yer alan giriş kapısını arkadan sürgüleyerek kapatmaya yarayan bir kilit düzeneğinden oluşur. Sürgü görevi yapan iri bir kalas, kuzey duvarı içinde yatay olarak uzanan ahşap delik içinde kaydırılmış olmalıdır. Yapının giriş katı seviyesinde herhangi bir pencere açıklığına rastlanmamıştır. Bu yapıya kuzey yönünde eklendiği tespit edilen diğer konutun duvarlarında kireç harcı kullanıldığı gözlenmiştir. Ayrıca Molla Dudu Evi de kuzeydoğu köşesindeki kesme köşe taşları, duvar örgüsündeki işçilik kalitesi ve nitelikli taş malzeme kullanımı ile diğer konutlardan ayrılır. Yakup Niyazi Evi (env. no: K16.C5.36) köyün batı çeperinde sırtını yamaca dayamış, biri tek diğeri iki katlı bitişik düzende iki yapıdan oluşmuş bir konut grubudur (lev. 9: res. 16). İki katlı yapının birinci katı köydeki birçok yapıya göre daha sağlamdır. Bu nedenle Çullu konutunun yapısal nitelikleri hakkında bilgi alabildiğimiz ender yapılardandır. Yapının giriş kapısının hemen önündeki düzlükte, ikinci kata ait olabilecek devşirme taşlara ve iri kesme taşlara rastlanır. Ancak yapıda benzer boyut ve kalitede köşe taşına ve devşirme taş kullanımına rastlanmaması, bu taşların buraya sonradan getirilmiş olabileceği hususunu akla getirmektedir. Bekir Mehmet Evi (env. no: K16.C5.18), tuvalet mekânının konut içine dâhil edilmesi bakımından köydeki tek yapıdır (lev. 9: res. 17). Yapı kütesine sonradan eklendiği izlenen yarım daire planlı helâ yapısına birinci kat kotundan ulaşmaktadır. Yarım silindir formun içi boştur. Döşemesi ahşap kaplı olmalıdır. Ancak döşeme kotuna dair hiçbir iz tespit edilememiştir.

Konut biriminin yapısal özellikleri: Yapı malzemesi ve teknolojisi açısından, konutların moloz taş beden duvarı ve ahşap döşemeye sahip yığma yapılar olduğu söylenebilir. Duvar kalınlıkları 55 cm ile 77 cm arasında değişkenlik göstermektedir. Yörede oldukça yaygın bulunan gri renkli taş ana yapı malzemesidir. Ayrıca yakın çevrede mevcut kırmızı, sarı ve siyah renkli, farklı doku ve sertlikte taşların duvarda düzensiz kullanımı yaygındır. Çullu'nun yakın çevresinde bulunan taşocakları hakkında henüz yeterli bilgi edinilememiştir. Bu nedenle, taş cinslerinden hangisinin ne kadar uzaktan taşındığı ya da yöreye yabancı taş kullanılıp kullanılmadığı hakkında elimizde bir veri yoktur. Ancak az sayıda konutta, köy sakinlerince Foça taşı olarak adlandırılan ve Foça'dan getirildiğine inanılan sarı renkli, gözenekli bir taşın kullanımına da rastlanmaktadır (lev. 9: res. 18). Molla Dudu ve Yakup Murat evleri gibi köyün varlıklı ailelerine ait birkaç konut ile Berber Dayı Evinin (lev. 2: şek. 2: K37) kesme köşe taşlarında ve civardaki teras harım duvarlarında görülen bu taş cinsine, Çullu Camisinin revak ayaklarında da rastlanması ilgi çekicidir. Yerleşimin batı/ kuzeybatı çeperinde yer alan konutlarda gri renkli kaba yonu taş kullanımının renkli taşa nazaran daha fazla olduğu gözlenmiştir. Bu bölgede yer alan Yakup Niyazi Evi ise yapı taşlarındaki

nitelik ve renk çeşitliliği ile köydeki diğer evlerden farklılaşır. Bu konutta özellikle Hisarcık'taki konutlarda yaygın olarak kullanıldığını gözlemlediğimiz açık yeşil renkli taş ile Ahurlu yerleşimi civarında bulunan gri-beyaz renkli taşın kullanımına rastlanmıştır.

Taş örgü şekilleri açısından bakıldığında iki ana grup göze çarpar. Konutların büyük çoğunluğunda, kaba yonu moloz taşların belli aralarla oluşturduğu belli belirsiz örgü sıraları dikkat çeker (lev. 10: res. 19). Sıra yükseklikleri için bir genelleme yapmak mümkün değildir. Az sayıda konutta ise örgü sırasına hiç rastlanmaz. Bu tip örgüye sahip konutlarda duvarların iri ve çok az yontulmuş taşlardan inşa edildiği ve köşe taşlarının da oldukça kaba yonu olduğu söylenebilir. Duvarda derz dolgu malzemesi olarak keramik parçası kullanımına rastlanır. Bu parçaların bir kısmı günlük kullanıma hizmet eden pişmiş toprak yağ küpü ya da testi kırığı olup, özel üretim yapı tuğlası değildir. Ancak duvar örgüsünde keramik parça kullanımına hiç rastlanmayan konutlar da bulunmaktadır. Yapı malzemesi olarak keramik kullanımının dönemsel bir karşılığı olup olmadığı sorusu henüz cevaplanabilmiş değildir. Derzlerde gözlenen keramik parçalarının bazılarında bezeme ve damgaya da rastlanmıştır. Örneğin, Alikavaz Mustafa Evinin (lev. 2: şek. 2: K23) doğu dış duvarında yer alan parçanın üzerinde belirgin bir bezeme bulunmaktadır. Çullu'nun muhtelif yerlerinde bu bezemeye sahip birkaç benzer parçaya daha rastlanmıştır. Bekir Mehmet Evinin doğu iç duvarında, üzerinde ustasının mührü olabileceğini düşündüren olası testi kulpu yer almaktadır. Parmak ile yapılmış beş adet deliği bulunan bu kulpun kim tarafından ve ne zaman yapıldığı tespit edilememiştir. Aynı teknikle yapılmış 3 ve 5 delikli kulplara da rastlanmıştır. Köy sakinleri ile görüşmelerde yörede çömlekçilik ile uğraşmadığı öğrenilmiş, günlük kullanıma ait çanak-çömleğin Menemen'den getirildiği, büyük yağ küplerinin ise Midilli Adasından satın alındığı belirtilmiştir.

Duvar harçları genellikle açık sarı renkli ve yörede *geren* olarak adlandırılan sıkı toprak harcıdır. Yakup Murat Evinde ise *geren* toprağının kireç ile karıştırıldığı görülür. Bu yapıda *geren* içinde irili ufaklı kireç tanecikleri gözlenmektedir. Ayrıca çoğu konutta harçla beraber yer yer iri keramik kırıklarına rastlanır. Az sayıda konutta kırmızı renkli toprak harcına da rastlanmıştır. Kırmızı renkli toprak Çullu köyünün sırtını dayadığı batı yönündeki dik yardan alınmış olmalıdır. Duvarların iç ve dış yüzeyleri genellikle sıvalıdır. Dış yüzey sıvalarında kireç ve siyah renkli ufak taneli agrega karışımı bir sıva görülür. Bu tür sıva kullanımı oldukça yaygındır. İç yüzeyde ise toprak sıva üzerine çivit badana kullanımı yaygındır. Çoğu konutun giriş katı iç yüzeyinde sıvaya rastlanmıştır. Çullu köyüne en yakın kireç ocağı Hisarcıkaltı Mevkii ile Karaburun limanı karşısındaki adada bulunmaktadır. Ayrıca, Yaylaköy asfalt yolu üzerindeki Demirköy Mevkiiinde de kireç kuyuları bulunduğu belirtil-

miştir. Çullu'daki bazı konutlarda, önceki dönemlere ait taş duvarların temel olarak kullanıldığı da gözlenmiştir. Bunlardan biri Çolak Ali Evinde (lev. 2: şek. 2: K4) yer alan duvar grubudur. Bu konutta, duvarlarda kullanılan taşların cins ve renkleri, örgü kalitesi ve keramik parça kullanımı ile farklılaşan iki ayrı döneme ait duvar grubuna rastlanır. İkinci örnek ise Berber Dayı Evidir. Bu konutun kuzey duvarında kuzey yönüne yatık başka bir duvarın temel olarak kullanıldığı açıkça görülmektedir. Ayrıca aynı yapının güneybatı köşesinde yer alan kesme köşe taşları ile duvar taş örgüsü arasında gözle görülür bir işçilik ve malzeme nitelik farkı bulunmaktadır.

Hisarcık köyü konutları

Hisarcık köyüne yönelik yerleşim dokusu ve konut araştırması iki gün gibi kısa bir sürede gerçekleştirilmiştir. Bu kapsamda ancak genel bir çerçeve çizmek mümkün olabilmıştır. Hisarcık da depremden sonra boşaltılan bir köy olmasına karşın, bu köydeki yapılar daha az yıkılmıştır. Yerleşim dokusu daha net okunabilmektedir. Bu durum konut yapım teknikleri ve mekân organizasyonlarıyla ilgili çözümlere de olanak tanır. Nitekim bu yılki (2004) çalışmalarda mevcut izlerden yola çıkarak yaklaşık 40 konut saptanmış ve kadastral pafta üzerine işlenerek yerleşimin ön-restitüsyonu yapılmıştır (lev. 3: şek. 3; lev. 10: res. 20-21).

Yerleşim ve sokak dokusu: Hisarcık köyü kuzeydoğu yönünde alçalan eğimli bir arazi üzerinde, kışın etkin olan bir derenin iki yakasında konumlanmış iki ayrı mahalleden oluşur. Derenin kuzeyi ve güneyindeki konut sayısı birbirine hemen hemen eşittir. Cami, kahve, mektep/ köy odası gibi kamusal yapılar kuzeyde, büyük mezarlık alanları ise güneyde yer almaktadır. Bu yerleşimde de topografya yerleşimin sokak dokusu ve parsel düzeninin şekillenmesinde belirleyici olmuştur. Özellikle yerleşimin batı ve güneybatısında yer alan dik kayalık yüzeyler ve heyelan alanı yerleşimin en üst kotunu sınırlamıştır.

Konut grupları: Hisarcık'ta yapı gruplarının büyük çoğunluğu eğime paralel olarak eklenilip lineer bir form oluşturur. Muhacir konutlarında da (env. no: K16.C5.63/ lev. 3: şek. 3: K8) görüldüğü gibi, aynı aileye mensup farklı hanelerin zamanla sıra evler oluşturduğu söylenebilir. Kimi büyük parsellerde ise Osman Tireli Evinde (env. no: K16.C5.60/ lev. 3: şek. 3: K5) olduğu gibi, avlu içinde üç konut ile hayvan barınakları, kiler, helâ ve fırının bir arada olduğu bir yapı grubu ortaya çıkar. Parselin bir köşesinde ya da mevcut bir konuta eklenerek, evlenen evlat için ikinci bir konutun inşa edildiği de tespit edilmiştir. Hisarcıklı olan Mustafa Ünsal'ın belirttiğine göre, Osman Günay Evi (env. no: K16.C5.72/ lev. 3: şek. 3: K16) köyün 1940'lı yıllarda bu şekilde inşa edilmiş belki de en son yapısıdır.

Konut biriminin mekânsal özellikleri ve müstemilat: Konutlar Çullu'daki gibi genellikle avlulu ve iki katlıdır.

Büyük çoğunluğu kare veya kareye yakın plana sahip tek bir gözden oluşur. Düşey dolaşım konut içindeki ahşap bir merdivenle sağlanır. Köyde fırın ve helâ yapılarına sıkça rastlanır. Tespit edilen 8 adet fırından biri hariç hepsi kareye yakın planlıdır. Hacimce daha büyük olduğu gözlenen yarım daire planlı fırının tüm mahallelinin kullanımına açık olduğu öğrenilmiştir. Helâların, Çullu'daki gibi silindirik formda ve konuttan ayrı taş yapılar oldukları gözlenmiştir. Sağlam kalabilmiş helâ yapısı oldukça azdır. Camiye ait helânın dere yatağında yer aldığı söylenmiş, ancak yeri tespit edilememiştir. İç mekândan ulaşılan helâ kullanımına sadece Osman Tireli Evinde rastlanır; konutun birinci katında yer alan bu yarım silindirik helâdan günümüze sadece temel izleri kalmıştır.

Çullu'ya kıyasla belgelenebilecek konut sayısı daha çok olmakla beraber, çalışma süresinin kısıtlı olması nedeniyle sadece Ömer Ak Evi (env. no: K16.C5.62/lev. 3: şek. 3, K7) avlusuyla birlikte ayrıntılı olarak çalışılabilmiştir. Köyün en zengin ailesine ait olduğu söylenen ve büyük ölçüde yıkılmış olan bu ev, yaklaşık 200 m²lik dikdörtgen bir parselin kısa arka cephesinde, bitişik düzende ve eğime paralel olarak konumlandırılmıştır. Eve çok hafif eğimle yükselen bir avludan geçilerek ulaşılır. İri taş bloklar ve kuru duvar tekniği ile örülmüş alçak bir duvar avluyu sınırlar. Parsele sokak cephesinin tam ortasından ve iri taşları özenle yerleştirilmiş, dikkat çekici bir sokak kapısından girilir. Kapının hemen solunda kareye yakın planlı bir fırın izi göze çarpar. Konuttan günümüze iki kat yüksekliğe varan bir duvar ile temel izleri kalmıştır. Giriş kotunda kuzey duvarına asimetric olarak yerleşmiş bir ocak yeri ve baca örgüsü ayrıntılı olarak görülebilmektedir (lev. 5: şek. 11). Ancak konutun plan özellikleri hakkında mevcut izlerden yola çıkarak yorum yapabilmek oldukça güçtür.

Köyün eski sakinlerinden Mehmet Davgana'nın yerinde verdiği bilgiler şöyle özetlenebilir: "Evin girişi ortadandır. Giriş kapısı, içinde üst kata çıkan bir ahşap merdivenin bulunduğu bir ara mekâna açılır. Girişin solunda ocağın bulunduğu bir oda, sağında ise kiler yer almaktadır. Üst kat tek bir odadır. Mekânın ortasında (muhtemelen giriş kapısı hizasında) dışarıdaki balkona açılan bir kapı bulunmaktadır. Kestane ağacından yapılan balkon kuzey cephesine kadar uzanır, balkonu taşıyan ahşap ayaklar vardır."

Daha önceki alan araştırmaları sırasında yarımada'nın batısındaki köylerde ve Bozköy'de rastladığımız ahşap balkonun (yerel adıyla *tahtaboş*) Hisarcık'ta nasıl adlandırıldığı ve hangi amaçla kullanıldığına ilişkin bilgi edinilememiştir. Diğer konutlarda bu yapı elemanının izine rastlanmamasına karşın, köyde birinci kattan ulaşılan ahşap balkon kullanımının yaygın olduğu belirtilmiştir. Ömer Ak Evinin dikkat çeken diğer bir özelliği, yapı köşelerinde Foça taşı olarak adlandırılan sarı renkli gözenekli kesme taşın kullanımı ve örgü işçiliğindeki kalitedir. Duvarlarda açık kahverengi geren toprağı ile irili ufaklı kireç

parçacıkları içeren bir harca rastlanır. Dış ve iç cephe sıvalıdır. İç sıva saman karışımı kerpiçtir. Dış cephe, küçük siyah çakıl taşları içeren sıkı kireç sıva gözlenir. Cephe kısmi bir sıva yapılmış, yer yer çizgiler atılmıştır (lev. 10: res. 22). Köyde Ömer Ak'ın babasına ait olduğu belirtilen ve Kule Ev (env. no: K16.C5.61/lev. 3: şek. 3, K6) olarak bilinen konut ise bugün tamamen yıkılmış durumdadır.

Konut biriminin yapısal nitelikleri: Hisarcık'taki konutlar da yığma taş yapılarıdır (lev. 10: res. 24). Yapı taşı olarak bölgede yaygın bulunan gri renkli taş kullanılır, bunun dışında farklı nitelik ve renkte taş kullanımı da yaygındır. Yapı teknolojisi açısından en belirgin farklılık, ahşabın duvar içinde bir yapı malzemesi olarak kullanılmasıdır. Üzerinde açıklık bulunan cephelerin iç-dış yüzeylerinde, pencerelerin alt hizasında tüm cephe boyunca ve/veya ocak açıklıklarının üstünde ahşap hatıla rastlanır. Çatılar düz ve geren toprağı kaplı olmalıdır. Köy sakinleri ile yapılan görüşmelerden Hisarcık'ta çatısı kiremit kaplı tek konutun Ömer Ak Evi olduğu öğrenilmiştir. Hisarcık köyünün ilgi çekici özelliklerinden biri de sahip olduğu yapı ustası sayısının fazlalığıdır. Bölgedeki yapı ustaları hakkında yaptığımız araştırma sonucunda Çullu köyünden hiçbir yapı ustası adına rastlanmazken, Hisarcık köyünün yetiştirdiği 4 usta tespit edilmiştir. Bunlardan, marangoz ve taş ustası olan Mehmet Ali Ünsal ve Osman Tireli bugün hayatta değildir.

SONUÇ

Çullu ve Hisarcık köylerinde yapıların büyük ölçüde yıkılmış olması, bir yandan yapı ölçeğinde saptama ve belgeleme çalışmalarını güçleştirirken, öte yandan yapı malzemeleri, yapım teknikleri ve yapım süreçleri hakkında meskûn yerleşimlere kıyasla çok daha fazla bulgu elde edilmesine olanak tanımıştır. Ayrıntılı olarak belgelenebilen yapılar camiler ve su yapılarıdır. Duvarları kısmen ayakta kalabilmiş çok az sayıda konut nispeten ayrıntılı olarak ele alınmış, plan şemaları duvar kalıntılarından okunabilen diğer yapılarla birlikte kadastral haritalar üzerine işlenerek yerleşimlerin ön-restitüsyonları oluşturulmuştur.

Köylerin 200-250 metre yükseklik aralığında ve en yakın iskeleye 3-4 km mesafede yer seçtikleri görülmüştür. 1831 yılı sayım sonuçlarına göre Çullu ve Hisarcık köyleri sadece yakın çevresinde değil, yarımada köyleri içinde de hane sayısı en az yerleşimler arasındadır. Yarımada'daki diğer yerleşimlerle kıyaslandığında Çullu ve Hisarcık köy nüfuslarının en azından yüzyıl boyunca aynı düzeyde kalması üretim sahalarının dar olmasından kaynaklanıyor olabilir. Yapıların konumlanmasında topografyanın belirleyici olduğu söylenebilir.

Çullu köyünde konutlar bir derenin çevresinde sıkışık sayılabilecek bir düzende yer alırlar, cami ise köyün kuzey ucundaki düzlükte, hâkim bir noktadadır.

Köylerde suyun ve su yapılarının ayrı bir yeri vardır.

Suları *salma* olarak akıtılan çeşmelerin yanına inşa edilen havuzlar, getirilen suyun hem gündelik yaşama hem de tarımsal üretime yönelik olarak değerlendirilmesi bakımından önemlidir. Çullu'da konutlar çoğunlukla kare ya da kareye yakın planlı iki katlı ve avlulu yapılardır, bazı yapı adalarında ise ailenin genişlemesine bağlı olarak yeni ev/oda eklenmesiyle oluşan konut gruplarına rastlanır. Bağlayıcı

olarak çamur harcının kullanıldığı moloz taş duvar, ahşap döşeme ve geren toprak dam yalnız konutlarda değil, kamusal yapılarda da geleneksel konstrüksiyon biçimleridir. 2005 yılında Hisarcık köyündeki çalışmaların tamamlanması ve araştırmaların Saip, Ambarseki ve Karaburun (Ahurlu) yerleşimlerinde sürdürülmesi planlanmıştır. ♣

NOTLAR

1. Köyün eski sakinleri mezarlıkların 1950'lere kadar çok iyi korunduğunu ve özellikle batı mezarlığında çok sayıda mezar taşı bulunduğunu, ancak köyün boşaltılmasından sonra mezar taşlarının bilinmeyen kişilerce alınıp götürüldüğünü belirtmişlerdir. Çullu köyü mezarlığı ile ilgili ayrıntılı bilgi için bkz. s. 187 vd.
2. Faruk Sümer İzmir kazasında nüfuzlu olan Karacakoyunlu Yörük aşiretine bağlı üç oymaktan birinin adının Çullu olduğunu belirtir (Sümer 1999: 201).
3. Yirminci yüzyıl başında bölgede araştırma yapan Josef Keil kalenin Bizans devrinin son yapısı olduğunu belirtir (Keil 1910: 13-14).
4. Kitabenin transkripsiyon ve çevirisi için DEÜ Güzel

Sanatlar Fakültesi öğretim görevlisi Dr. Efdal Sevinçli'ye teşekkür ederiz. Farklı bir transkripsiyon için bkz. Telci ve Güntürkün 1996: 14-15.

5. Ecille: "Bilgi, fazilet ve rütbe itibarıyla büyük olanlar" (Devellioğlu, 1970: 238).
6. Yazıtın transkripsiyonu için Dr. Efdal Sevinçli'ye, Ege Üniversitesi (EÜ) Edebiyat Fakültesinden Yrd. Doç. Dr. Vehbi Günay'a ve Celal Bayar Üniversitesi (CBÜ) Fen-Edebiyat Fakültesinden Yrd. Doç. Dr. Cahit Telci'ye teşekkür ederiz.
7. Yazıtın okunmasındaki katkıları için Dr. Efdal Sevinçli'ye ve EÜ Edebiyat Fakültesinden Prof. Dr. Necmi Ülker'e teşekkür ederiz.

KAYNAKÇA

- ARSEVEN, Celal Esad
1983 *Sanat Ansiklopedisi*, cilt I. 5. baskı, İstanbul: Millî Eğitim Basımevi.
- DEVELLİOĞLU, Ferit
1970 *Osmanlıca-Türkçe Ansiklopedik Lügat*. Ankara: Doğu Matbaası.
- İŞİK, Şevket
2002 *Karaburun Yarımadası'nın Tarihsel Coğrafyası*. (Ege Üniversitesi Edebiyat Fakültesi Yayınları 120). İzmir: Ege Üniversitesi.
- KEIL, Josef
1910 "Forschungen in der Erythraia I", *Jahreshefte des Österreichischen Archäologischen Institutes in Wien* XIII: 5-74.
- KÜTÜKOĞLU, Mübahat S.
2000 *XV. ve XVI. Asırlarda İzmir Kazasının Sosyal ve İktisadi Yapısı*. İzmir: İzmir Büyükşehir Belediyesi Kültür Yayınları.
- PİRİ REİS
1988 *Kitâb-ı Bahriye*, çev. Vahit Çubuk, İstanbul: Tarihi

Araştırmalar ve Dokümantasyon Merkezleri Kurma ve Geliştirme Vakfı Yayınları.

- SCHERZER, Karl von
2001 *İzmir, çeviren: İlhan Pınar*. İzmir: İzmir Büyükşehir Belediyesi Kültür Yayınları.

- SÜMER, Faruk
1999 *Oğuzlar (Türkmenler): Tarihleri-Boy Teşkilatı-Destaneleri*. İstanbul: Türk Dünyası Araştırmaları Vakfı Yayınları.

- TELCİ, Cahit, Barış GÜNTÜRKÜN
1996 *Karaburun*. İstanbul: Egemen Matbaacılık.
[Bu kitap Cahit Telci'nin "20. Yüzyılın Başlarında (1900-1930) Karaburun" başlıklı yüksek lisans tezinin (Ege Üniversitesi Edebiyat Fakültesi, İzmir, 1992) yayımlanmış biçimi olup, metin içindeki referanslar bu kitaba verilmiştir.]

- TÜRKAY, Cevdet
2001 *Başbakanlık Arşivi Belgelerine göre Osmanlı İmparatorluğunda Oymak, Aşiret ve Cemaatlar*. İstanbul: İşaret Yayınları.

EK 1: KARABURUN YARIMADASI (İZMİR) KIRSAL MİMARLIK ENVANTER LİSTESİ 2004

Env. no.	Yerleşme adı	Yapı adı	Yapı türü
K16.C5.1	Çullu köyü	Çullu Köyü Camisi	cami
K16.C5.2	Çullu köyü	Çullu Mezarlığı	mezarlık
K16.C5.3	Çullu köyü	Kavakdibi Çeşmesi*	çeşme
K16.C5.4	Çullu köyü	Sütlüpinar Çeşmesi*	çeşme
K16.C5.5	Çullu köyü	Çeşmecik	çeşme
K16.C5.6	Çullu köyü	Çeşmecik Havuzu	havuz
K16.C5.7	Çullu köyü	Ötepinar Çeşmesi	çeşme
K16.C5.8	Çullu köyü	Çullu-Ahurlu Su Yolu	su yolu
K16.C5.9	Çullu köyü	Kavakdibi Kuyusu	kuyu
K16.C5.10	Çullu köyü	Molla Dudu Kuyusu/ Yakupların Kuyusu	kuyu
K16.C5.11	Çullu köyü	Emirler Kuyusu	kuyu
K16.C5.12	Çullu köyü	Yahya Mehmet Evi	sıradan konut
K16.C5.13	Çullu köyü	Şeytan Hüseyin Evi	sıradan konut
K16.C5.14	Çullu köyü	Yalama Ali Evi	sıradan konut
K16.C5.15	Çullu köyü	Çolak Ali Evi	sıradan konut
K16.C5.16	Çullu köyü	Baba Kemal Evi	sıradan konut
K16.C5.17	Çullu köyü	Umar Abdullah Evi	sıradan konut
K16.C5.18	Çullu köyü	Bekir Mehmet Evi	sıradan konut
K16.C5.19	Çullu köyü	Bekirler Evi	sıradan konut
K16.C5.20	Çullu köyü	Ahmet Ünsal Evi	sıradan konut
K16.C5.21	Çullu köyü	Selver Ayşe Evi	sıradan konut
K16.C5.22	Çullu köyü	Yavaşlar Evi	sıradan konut
K16.C5.23	Çullu köyü	Yakup Murat Evi	sıradan konut
K16.C5.24	Çullu köyü	Emirler Evi	sıradan konut
K16.C5.25	Çullu köyü	Emirler Evi	sıradan konut
K16.C5.26	Çullu köyü	Akçalının Evi	sıradan konut
K16.C5.27	Çullu köyü	Molla Dudu Evi	sıradan konut
K16.C5.28	Çullu köyü	Sağır Gülsüm Evi	sıradan konut
K16.C5.29	Çullu köyü	Ayvalı Mehmet Evi	sıradan konut
K16.C5.30	Çullu köyü	Yetim Ali Evi	sıradan konut
K16.C5.31	Çullu köyü	Metelik Ali Evi	sıradan konut
K16.C5.32	Çullu köyü	Ayvalı Kezban Evi	sıradan konut
K16.C5.33	Çullu köyü	Alikavaz Mustafa Evi	sıradan konut
K16.C5.34	Çullu köyü	Şeytan Ali Evi	sıradan konut
K16.C5.35	Çullu köyü	Şükrü Dayı Evi	sıradan konut
K16.C5.36	Çullu köyü	Yakup Niyazi Evi	sıradan konut
K16.C5.37	Çullu köyü	Hacıoğlu Evi	sıradan konut
K16.C5.38	Çullu köyü	Hacıoğlu Evi	sıradan konut
K16.C5.39	Çullu köyü	Arif Mehmet Evi	sıradan konut
K16.C5.40	Çullu köyü	Karamanlılar Evi	sıradan konut
K16.C5.41	Çullu köyü	Karamanlılar Evi	sıradan konut
K16.C5.42	Çullu köyü	Karamanlılar Evi	sıradan konut
K16.C5.43	Çullu köyü	Yağmadolu Abdullah Evi	sıradan konut
K16.C5.44	Çullu köyü	Musa Mehmet Evi	sıradan konut
K16.C5.45	Çullu köyü	Musa Halil Evi	sıradan konut
K16.C5.46	Çullu köyü	Musa Ali Evi	sıradan konut
K16.C5.47	Çullu köyü	Berber Dayı Evi	sıradan konut
K16.C5.48	Çullu köyü	Yağma Hüseyin Evi	sıradan konut
K16.C5.49	Çullu köyü	Mekteb/Köy Odası	mekteb
K16.C5.50	Çullu köyü	Kahvehane	kahvehane
K16.C5.51	Hisarcık köyü	Hacı Osman kızı Ayşe Camisi	cami
K16.C5.52	Hisarcık köyü	Mezarlık	mezarlık
K16.C5.53	Hisarcık köyü	Çeşme, Ömer Ak Evi yanında	çeşme
K16.C5.54	Hisarcık köyü	Havuz, Ömer Ak Evi yanında	havuz

Env. no.	Yerleşme adı	Yapı adı	Yapı türü
K16.C5.55	Hisarcık köyü	Çeşme, cami yakınında	çeşme
K16.C5.56	Hisarcık köyü	Hasan Ufak Evi	sıradan konut
K16.C5.57	Hisarcık köyü	Reşat Tireli Evi	sıradan konut
K16.C5.58	Hisarcık köyü	Arnavut Arif Ergin Evi	sıradan konut
K16.C5.59	Hisarcık köyü	Arnavut Mehmet Ergin Evi	sıradan konut
K16.C5.60	Hisarcık köyü	Osman Tireli Evi	sıradan konut
K16.C5.61	Hisarcık köyü	Kule Ev*	seçkin konut
K16.C5.62	Hisarcık köyü	Ömer Ak Evi	sıradan konut
K16.C5.63	Hisarcık köyü	Muhacir Evleri	sıradan konut
K16.C5.64	Hisarcık köyü	Kazım Çelik Evi	sıradan konut
K16.C5.65	Hisarcık köyü	Muhtar Fehim Günay Evi	sıradan konut
K16.C5.66	Hisarcık köyü	Manastırlı İsmail Pak Evi	sıradan konut
K16.C5.67	Hisarcık köyü	Ahmet Pak Evi	sıradan konut
K16.C5.68	Hisarcık köyü	Mehmet Tireli Evi	sıradan konut
K16.C5.69	Hisarcık köyü	Solak Mehmet Akay Evi	sıradan konut
K16.C5.70	Hisarcık köyü	Kezban Nine Evi	sıradan konut
K16.C5.71	Hisarcık köyü	Karalı Mustafa Evi	sıradan konut
K16.C5.72	Hisarcık köyü	Osman Günay Evi	sıradan konut
K16.C5.73	Hisarcık köyü	Niyazi Ünsal Evi	sıradan konut
K16.C5.74	Hisarcık köyü	Şakir Davgana Evi	sıradan konut
K16.C5.75	Hisarcık köyü	Mehmet Tireli Evi	sıradan konut
K16.C5.76	Hisarcık köyü	Mekteb/ Köy Odası	mekteb
K16.C5.77	Hisarcık köyü	Kahvehane	kahvehane
K16.C5.78	Hisarcıkaltı mevkii	Ceneviz Kalesi	kale
K16.C5.79	Hisarcıkaltı mevkii	Hacı Hasan Çeşmesi	çeşme
K16.C5.80	Hisarcıkaltı mevkii	Havuz	havuz
K16.C5.81	Hisarcıkaltı mevkii	Çeşme, karayolu yakınında	çeşme

* Mevcut olmayan yapı

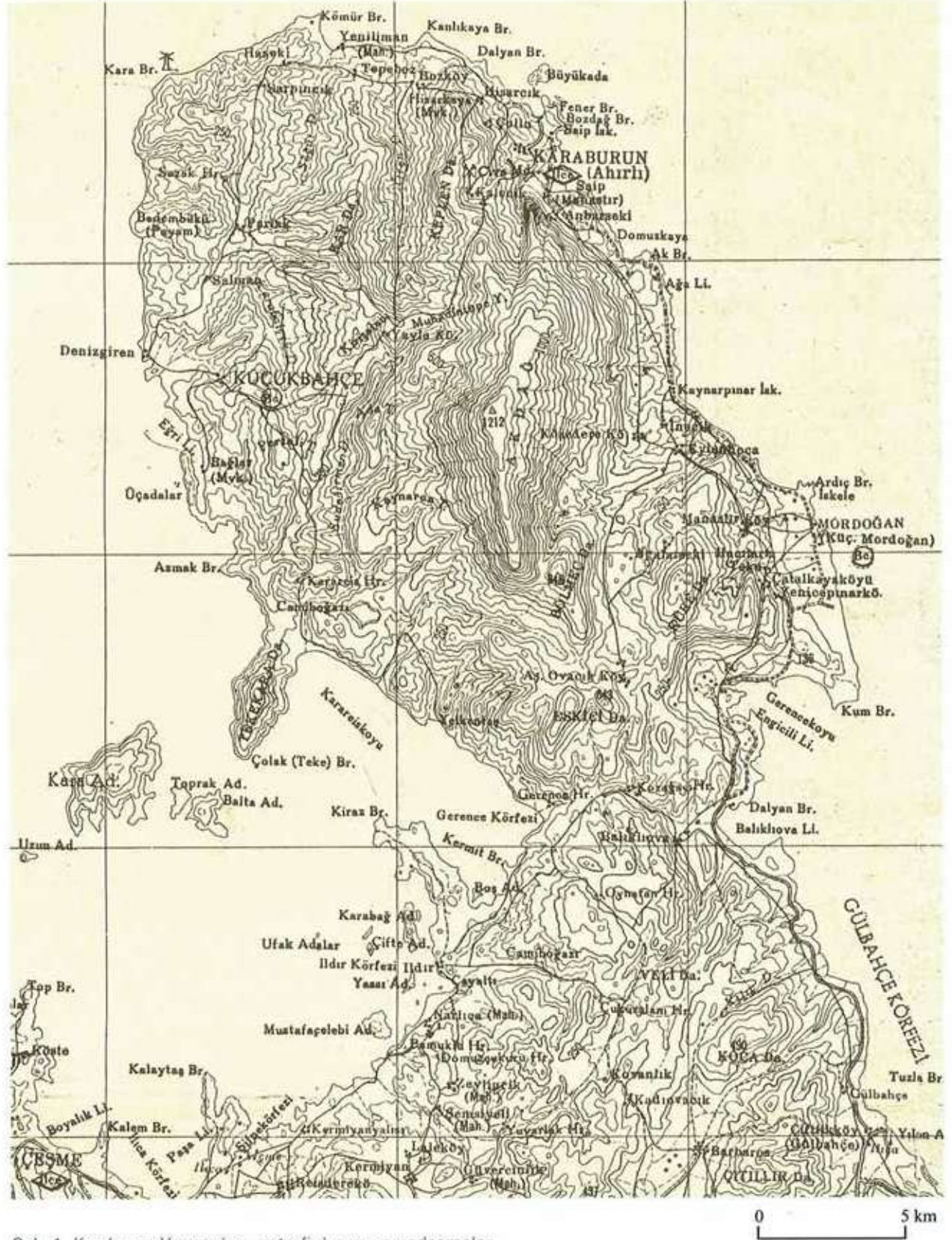

Sek. 1. Karaburun Yarımadası, coğrafi durum ve yerleşmeler.

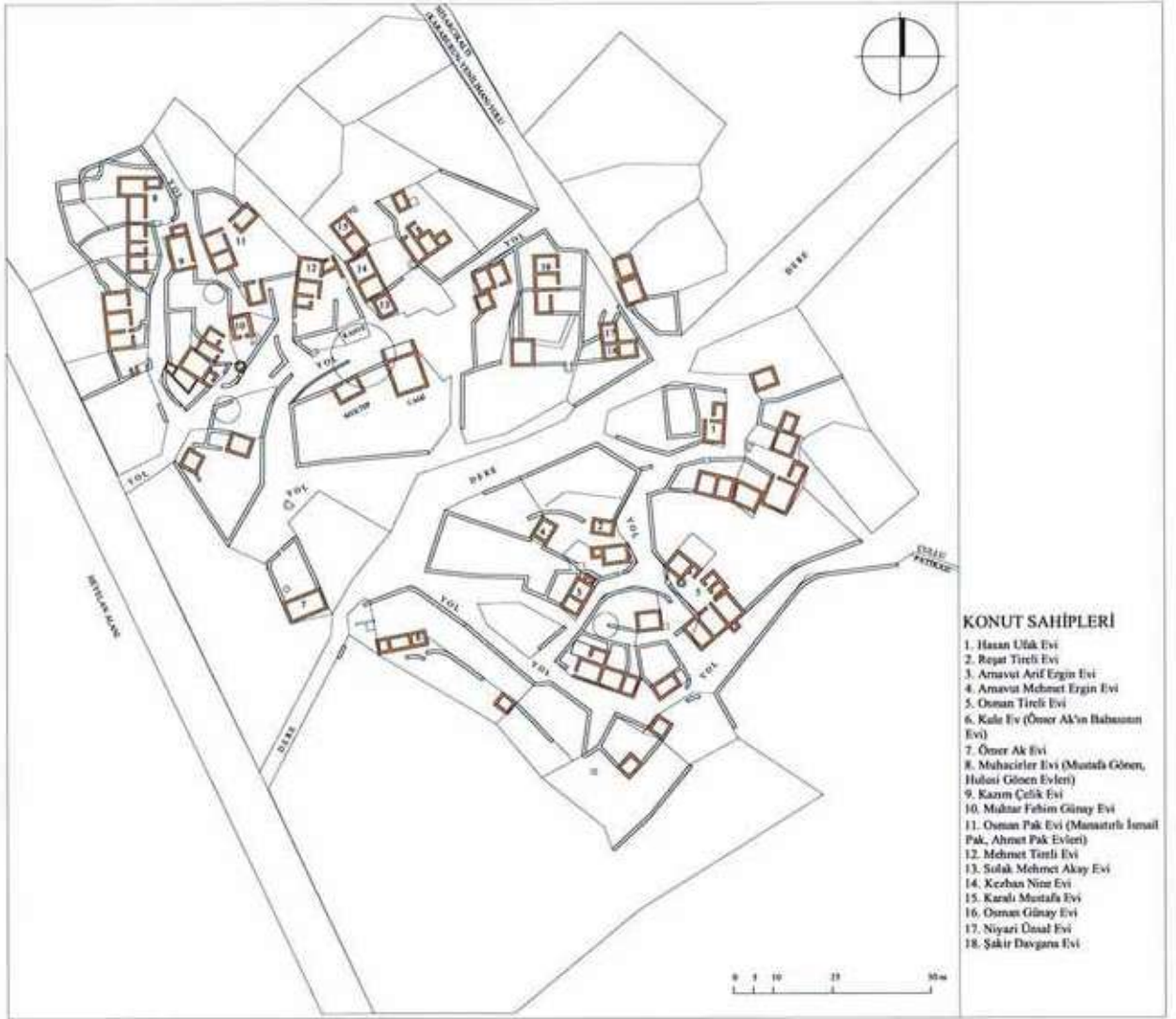

Şek. 3. Hisarcık köyü yerleşim planı, ön-restitüsyon. Plan için kadastral harita esas alınmıştır.

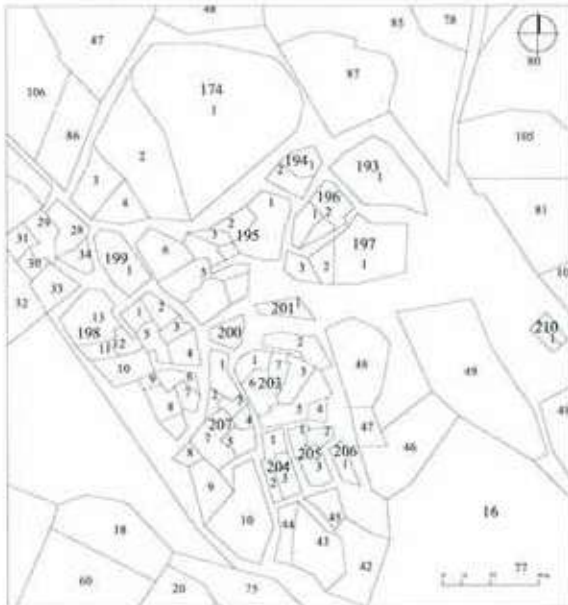

Şek. 4. Çullu köyü, mülkiyet durumu.



Şek. 5. Hisarcık köyü, mülkiyet durumu.

Levha 4

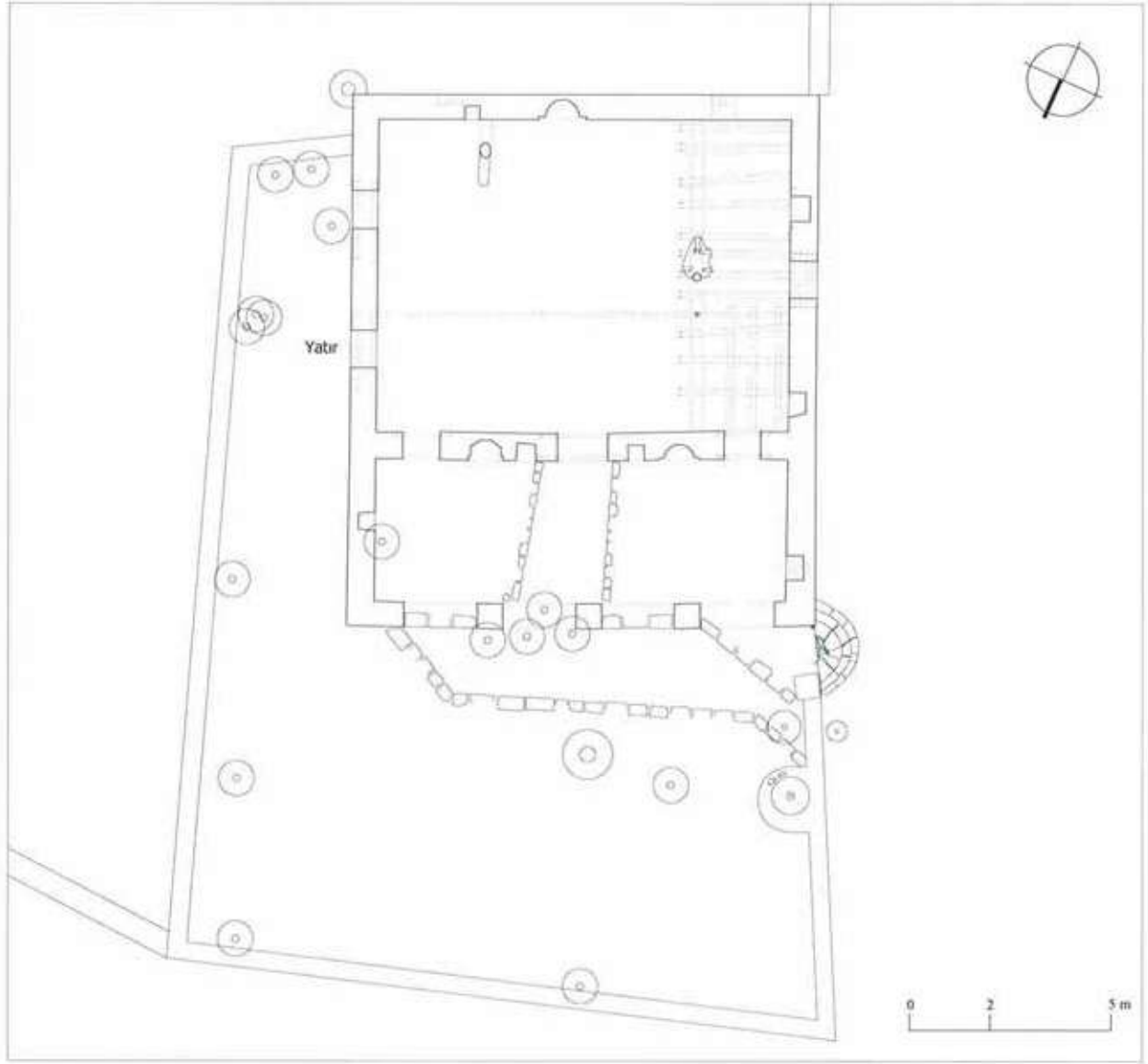

Şek. 6. Çullu köyü camisi (env. no: K16.C5.1), rölöve planı.

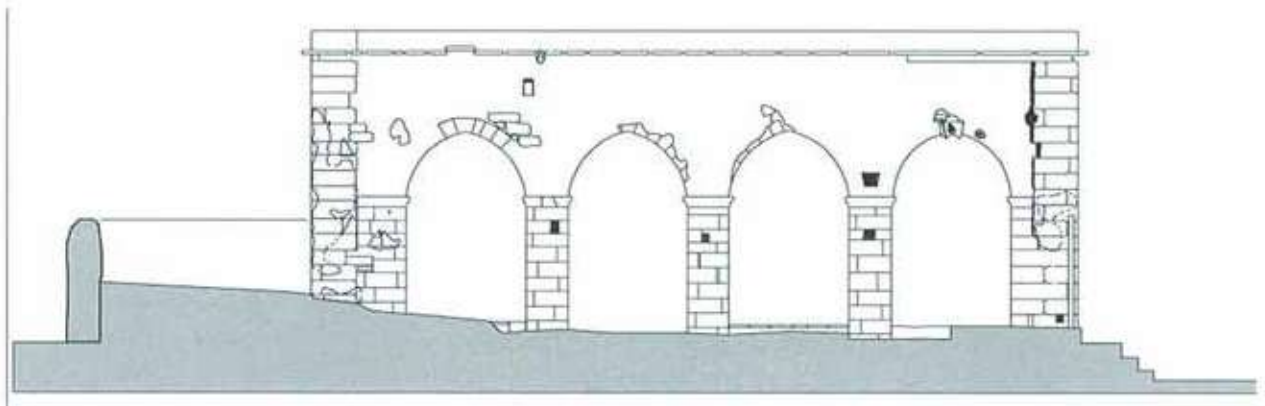

Şek. 7. Çullu köyü camisi, revak cephesi, rölöve.

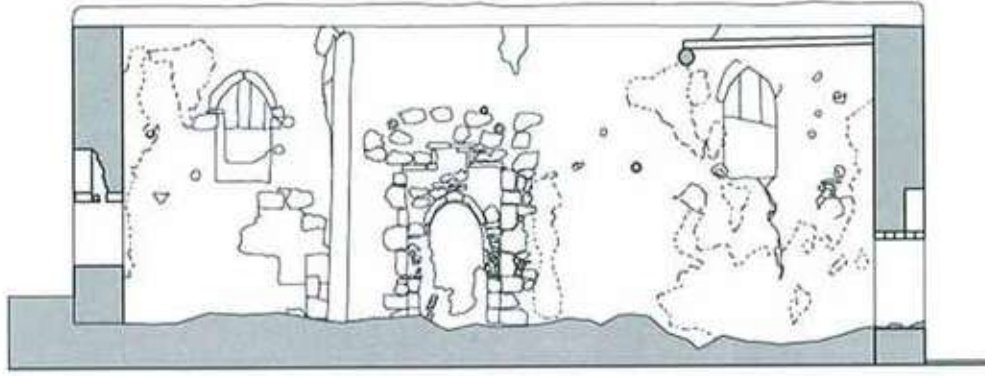

Şek. 8. Çullu köyü camisi (env. no: K16.C5.1), enine kesit, rölöve.

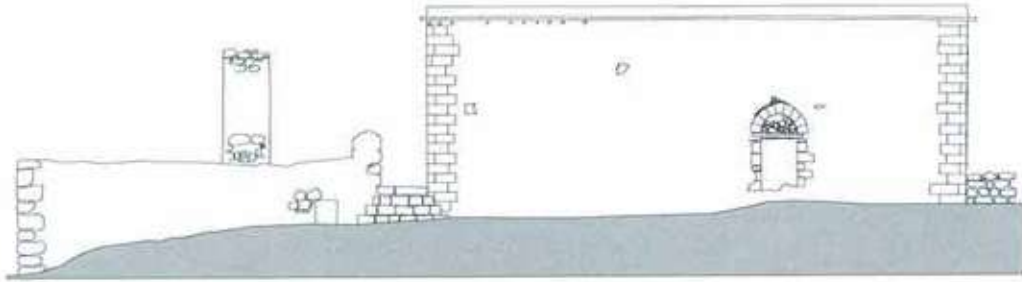

Şek. 9. Çullu köyü camisi, batı cephesi, rölöve.

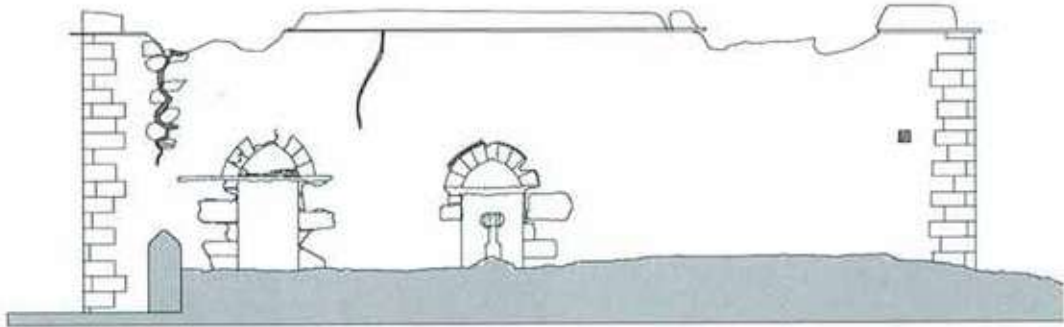

Şek. 10. Çullu köyü camisi, doğu cephesi, rölöve.

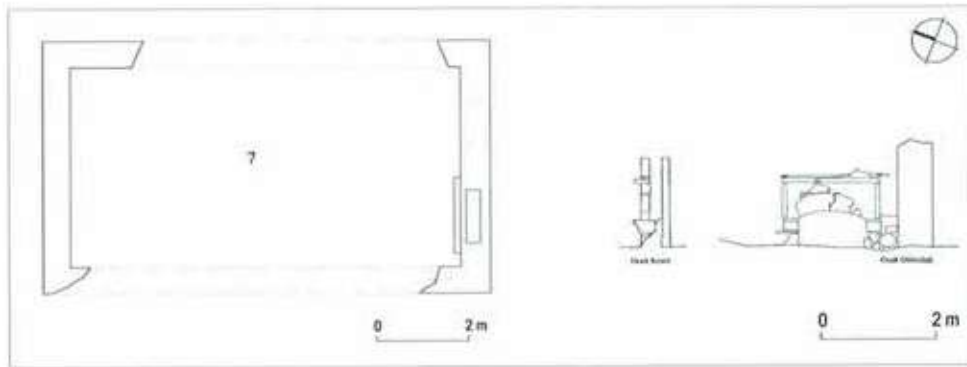

Şek. 11. Hisarcık köyü, Ömer Ak Evi (env. no: K16.C5.62), rölöve.

Levha 6

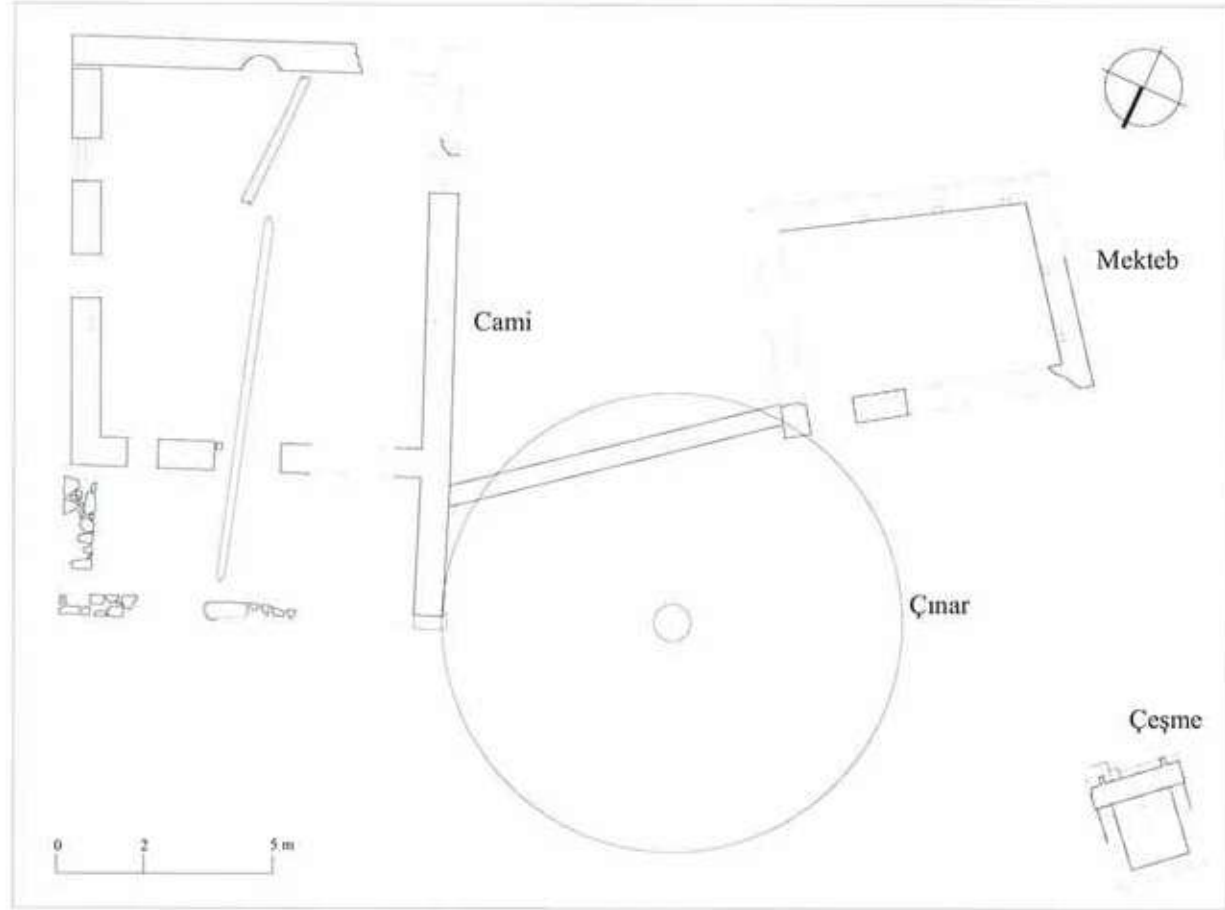

Şek. 12. Hisarcık köyünde cami (env. no: K16.C5.51), mekteb (env. no: K16.C5.76) ve çeşme (env. no: K16.C5.55), rölöve planı.

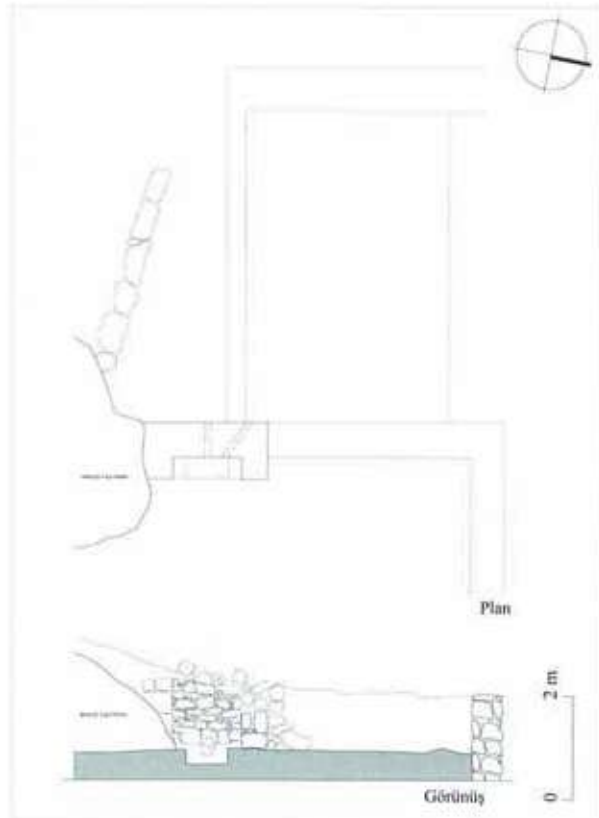

Şek. 13. Çullu köyü, çeşmecik (env. no: K16.C5.5) ve havuzu (env. no: K16.C5.6), rölöve planı.

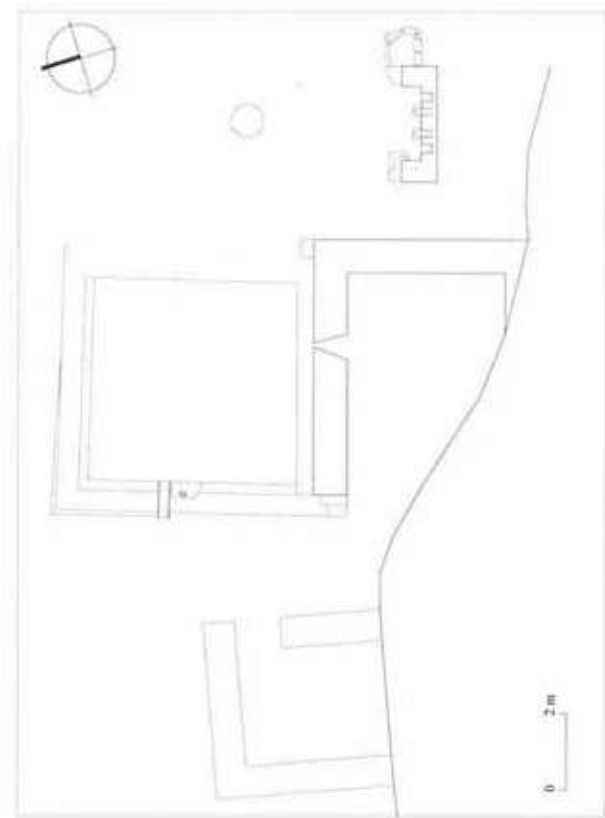

Şek. 14. Hisarcıkaltı çeşmesi (env. no: K16.C5.79) ve havuzu (env. no: K16.C5.80), rölöve planı.



Res. 1. Çullu köyü camisi, inşa kitabesi.



Res. 2. Çullu köyü camisi usta kitabesi.



Res. 3. Hisarcık köyü camisi, inşa kitabesi.



Res. 4. Çullu köyü ve camisi, Hisarcık yolundan görünüş.



Res. 5. Çullu köyü camisi.



Res. 6. Çullu köyü camisi, harim.

Levha 8



Res. 7.
Çullu köyü camisi (env.
no. K16.C5.1),
yeni revak
kemerini.



Res. 8.
Hisarcıkaltı
Çeşmesi (env. no.
K16.C5.79)



Res. 9. Çullu köyü camisi, batı görünüşü, ayrıntı.



Res. 10. Hisarcıkaltı Çeşmesi (env. no: K16.C5.79), inşa yazıtı.



Res. 11. Hisarcık köyü camisi (env. no: K16.C5.51), kuzeyden görünüş.



Res. 12. Hisarcık köyü camisi (env. no: K16.C5.51), harım.



13. Çullu köyü, genel görünüş.



Res. 14. Çullu köyü, Yakup Murat Evi
(env. no: K16.C5.23/ lev. 2, şek. 2: K13)



Res. 15. Çullu köyü, Molla Dudu Evi
(env. no: K16.C5.27/ lev. 2, şek. 2: K17)



Res. 16. Çullu köyü, Yakup Niyazi Evi
(env. no: K16.C5.36/ lev. 2, şek. 2: K26)



Res. 17. Çullu köyü, Bekir Mehmet Evi (env. no:
K16.C5.18/ lev. 2, şek. 2: K7)



Res. 18. Çullu köyü, Yakup Murat Evi
(env. no: K16.C5.23), ayrıntı.

Levha 10



Res. 19. Çullu köyü, konut duvar örgüsü, ayrıntı.



Res. 20. Hisarcık köyü, batıdan görünüş.



Res. 21. Hisarcık köyü, genel görünüş.



Res. 22. Hisarcık köyü, Ömer Ak Evi
(env. no: K16.C5.62)



Res. 23. Hisarcık köyü, Ömer Ak evi, ocak.



Res. 24. Hisarcık köyü, konut duvar örgüsü.