



Öğretmenlerin Öz Yeterliklerinin Politik Becerilerine Etkisi

Effects of Teachers' Self-Efficacy on Political Skills

Veysel SÜMER¹, Ayşe İpek KOCA BALLI²

¹Milli Eğitim Bakanlığı, Türkiye
²Çukurova Üniversitesi, Kozan
İşletme Fakültesi, Adana, Türkiye

ORCID:

V.S.: 0000-0003-0371-1660

A.İ.B.: 0000-0001-7808-5807

Corresponding Author:

Veysel SÜMER

Email:

veyselsumer7@gmail.com

Citation: Sümeri, V. ve Koca-Ballı, A. İ. (2020). Öğretmenlerin öz yeterliklerinin politik becerilerine etkisi. *Journal of Humanities and Tourism Research*, 10 (3): 710-725.

Submitted: 25.05.2020

Accepted: 01.09.2020

Özet

Bu çalışmanın amacı, öğretmenlerin öz yeterlik düzeylerinin politik becerilerine etkisini incelemektir. Öz yeterlik kişinin bir durum karşısında ne kadar yetenekli olduğu değil, kendi yeteneklerine ilişkin inancıdır. Politik beceri ise örgütlerde bireylerin başarıya ulaşmaları için gereken güce ulaşmaları ve geliştirebilmeleri için gösterdikleri davranış biçimleridir. Bu çalışmada veriler, Mardin ilinin merkez ilçesi Artuklu'da milli eğitime bağlı liselerde görev yapan 402 öğretmene uygulanan anket ile toplanmıştır. Anket 10 maddelik Genel Öz Yeterlik Ölçeği ve 18 maddelik Politik Beceri Ölçeği olmak üzere iki ölçekten oluşmaktadır. Sonuç olarak öğretmenlerin öz yeterlik düzeylerinin politik becerilerini pozitif yönde etkilediği saptanmıştır. Yapılan çoklu doğrusal regresyon analizleri sonucunda; öz yeterliğin bağımlı değişken olan politik beceriyi açıklama oranı $R^2= 0,275$ olarak bulunmuştur. Bu sonuç politik beceri değişkeninin % 27,5'inin öz yeterlik ile açıklanabileceğini göstermektedir. Ayrıca öz yeterliğin alt boyutlarından çaba ve direnç ile yeterlilik ve kendine güvenin politik beceri üzerinde etkisi olduğu söylenebilmektedir. Politik becerideki değişimin %44,1'inin çaba ve direnç ve %11,9'unun yeterlik ve kendine güven ile açıklanabileceğini göstermektedir.

Anahtar Sözcükler: Öz Yeterlilik, Politik Beceri, Öğretmen

Abstract

This study aims to investigate the effect of teachers' self-efficacy levels on their political skills. Self-efficacy is not how talented a person is in a situation, but this person's belief in his/her abilities. Political skill is the behavior of individuals in organizations used to reach and develop the power required for success. In this study, the data were collected by a questionnaire applied to 402 teachers working in high schools affiliated to the Provincial Directorate of National Education in Artuklu, the central district of Mardin province. The questionnaire consists of two scales: a 10-item General Self-Efficacy Scale and an 18-item Political Skill Scale. As a result, it was found that self-efficacy levels of teachers affect their political skills positively. As a result of multiple linear regression analysis, the rate of self-efficacy explaining the political skill, which is the dependent variable, was found to be $R^2 = 0.275$. This result shows that 27.5% of the political skill variable can be explained by self-efficacy. In addition, it can be said that the sub-dimensions of self-efficacy, which are effort, resistance, competence and self-confidence, affect political skill. It shows that 44.1% of the change in political skill can be explained with effort and resistance and 11.9% with competence and self-confidence.

Keywords: Self-Efficacy, Political Skill, Teacher

1. GİRİŞ

İnsanlar iş yaşamları boyunca farklı hedeflere ulaşabilmek için kendilerini bir güç savaşı içinde bulmaktadırlar. Bu güç savaşı için de politik bir ortamın oluşması ve politik davranışların ortaya çıkması ise kaçınılmazdır. Bu noktada iş yaşamındaki bütün bireylerin sahip olması gereken becerilerden biri olan politik beceri; farklı durumlarda bireylerin kişisel ve örgütsel hedefleri için sosyal davranışlarını ve becerilerini iyi bir şekilde kullanma kapasitelerini ifade etmektedir (Eryılmaz, Dirik ve Gülova., 2017). Öğretmenlerin de diğer meslek gruplarında olduğu gibi iş hayatlarında karşılaştıkları problemleri aşmalarında ya da belli bir hedefe ulaşmalarında politik becerileri etkin bir şekilde kullanmaları gerekmektedir. Politik becerinin, eğitim öğretim ortamında istenen pek çok davranış ile pozitif yönde ilişkilirken, istenmeyen pek çok davranış ile negatif yönde ilişkili olduğu düşünüldüğü zaman politik beceri üzerinde etkili olabilecek değişkenlerin incelenmesi eğitim öğretim açısından önem arz etmektedir. Bu anlamda bireylerin kendilerine olan inançları ve yeterlilikleri, politik beceri düzeyini etkileyen etkenlerden olarak önem kazanmaktadırlar. Çünkü kişi kendine inandığı zaman birçok problemi aşip hedeflerine ulaşabilmektedir. Kişinin bir şeyleri yapabileceğine ilişkin kendine inancı öz yeterlik kavramıyla açıklanmaktadır. Öz yeterlik, Albert Bandura'nın Sosyal Öğrenme Kuramına dayanmaktadır (Özçelik ve Kurt, 2007). Bandura (1977) öz yeterliği kişinin bir durum karşısında ne kadar yetenekli olduğu değil, kendi yeteneklerine ilişkin inancı olarak ifade etmektedir. Bireylerin kapasitelerini abarttıkları ya da azımsadıkları, yanlış değerlendirdikleri çok fazla görülen bir durumdur. Bireylerin sahip oldukları kapasiteleri gerçekten az algulamaları bireylerin sahip oldukları yetenekleri tam olarak kullanmasını engellerken, sahip oldukları kapasiteleri olduğundan fazla algulamaları performansları üzerinde olumlu sonuçlara yol açabilmektedir (Köse, 2007, s.3). Öğretmenlerinde meslek hayatlarında karşılaştıkları problemleri aşabilme yetenekleri geliştirmeleri, meslekleri ile ilgili bilgi, beceri ve yetenekleri kullanmaları gibi durumlar göz önüne alındığında öz yeterlilik önemli bir kavram olarak karşımıza çıkmaktadır. Öğretmenlerin sahip oldukları bilgi, beceri ve yetenekleri ortaya koyabilmeleri, bunları öğrencileri ile paylaşabilmeleri ve eğitim süreçlerinde doğru bir şekilde kullanabilmeleri için yüksek bir öz yeterlilik algısına sahip olması gerekmektedir. Öğretmenler hedeflerine ulaşacaklarına inandıkları zaman, hedeflerine giden yolda karşılaştıkları engelleri daha kolay aşacak, kendilerine güven duyarak çevreleri ile daha iyi bir iletişim sağlayacak ve örgütün amaçlarına ulaşmasına daha fazla bir katkı sağlayacaklardır. Bundan dolayı bu araştırmada öz yeterlik inancına sahip olan yani kendine inanan bireylerin, politik becerilerinin de yüksek olacağı ve hedeflerine daha kolay ulaşabileceği düşünülmektedir.

2. KAVRAMSAL ÇERÇEVE

2.1. Öz Yeterlik

Yeterlik, bir işi yapma gücünü sağlayan özel bilgi, ehliyet, yeterli olma durumu, kifayet, görevini yerine getirme gücü olarak tanımlanmaktadır (TDK, 2019). Dembo'ya (2004) göre öz yeterlik bireyin verilen görevi yapmak için o alandaki yeteneklerine olan inancına ilişkin kanısı olarak ifade edilmektedir. Öz yeterlik, kişilerin belli bir problemi aşmak için ya da bir işi başarılı bir şekilde yapmak için becerilerine yönelik değerlendirmeleridir (Özdemir, 2008, s.279). Bars'a (2016) göre öz yeterlik, kişinin belli bir etkinliği ortaya koymak için kendine olan inancıdır. Öz yeterlik, bireyin becerilerinin bir fonksiyonu değildir. Bireyin becerisini kullanarak yapabildiklerine ilişkin yargılarının bir sonucudur. Öz yeterlik, bireyin farklı durumlarla baş etme belli bir etkinliği başarma yeteneğine, kapasitesine ilişkin kendini algılayışıdır, inancıdır, kendi yargısıdır (Senemoğlu, 2013).

Bandura (1989), bir beceriye sahip olmak ile beceriyi farklı koşullar altında etkili bir şekilde kullanabilmenin birbirlerinden farklı olduğunu ifade etmektedir. Belli bir konu ya da iş ile ilgili

bireyler yeterli bilgi ve beceriye sahip olsalar bile bu potansiyellerinin farkında olmayabilirler. Potansiyellerinin farkında olmayan bireyler belli bir göreve ilişkin harekete geçmekte çekingen davranabilirler. Bundan dolayı bireyin belli bir görev karşısında eyleme geçebilmesi için gereken bilgi ve becerinin kendisinde bulunduğu inanması gerekir. Bireyin belli bir görevle ilgili kendine inancı yoksa yani öz yeterlik inancı düşükse, kendisinde var olan potansiyelini kullanamayabilir (Bandura, 1989).

Bireyler bir işi yapabilmek için olması gereken beceri ve denetimin kendilerinde olduğuna inandıkları zaman bu işi yerine getirmek için daha fazla istekli olmaktadır (Schunk, 1991). Yüksek öz yeterlik inancına sahip bireyler iş hayatı ile birlikte katılım sağladıkları örgütlerde taleplere daha iyi şekilde yanıtlar vererek, yaptıkları işlerden daha fazla doyum sağlarlar ve işlerinin mesleki, teknik ve kişilerarası ilişkiler yönlerinde uzmanlaşmak için çaba harcarlar (Hackett, 1995).

Bandura'ya (1994) göre yüksek öz yeterlik algısına sahip kişiler; bilinçlerinde yapacakları işlerle ilgili olumlu hayaller canlandırıp işlerin yolunda gideceğini düşünen (bilişsel süreç), yaptıkları işlerle ilgili olumlu sonuçlara ulaşacağı yönünde tahminler yürüten (motivasyonel süreç), kendilerini rahatsız eden olumsuz duygulara başarılı bir şekilde baş edip bunları düşünceleriyle uzaklaştırabilen (duygusal süreç), hayatında verdiği kararlarda doğru seçimler yapabilen (seçim süreci) bireylerdir.

Öğretmenlerin öz yeterlik inançları, öğretmenlerin sorumluluklarını iyi bir şekilde yerine getirebilmek için yapılması gereken davranışları sergileyebilecekleri ve öğrencilerin performanslarını etkileme becerilerine yönelik algıları olarak ifade edilmektedir (Aston, 1984). Öğretmen öz yeterlik inancı bir öğretmenin "sorumluluklarımı yapmak için yapılması gereken düşünceleri ve davranışları planlayıp uygulayabilir miyim?" sorusuna verdiği yanıtıdır (Goddard, Hoy ve Woolfolk-Hoy, 2004). Öğretmenlerin öz yeterlik algıları, meslekleri için sergiledikleri çabayı, öğretime karşı olan istekleri ve belirledikleri amaçları etkilemektedir (Tschannen- Moran, Woolfolk-Hoy ve Hoy, 1998). Öz yeterlik inancı eğitimle ilgili konularda, öğretmen ve öğrencilerin stresli durumlarla mücadelesi için, öğretmen aktivitelerindeki bireysel farklılıkları ifade etmek için ve öğretmenlerin mesleki görevleri ve sorumlulukları hakkında eylemlerini tahmin etmek için kullanılmaktadır (Yılmaz vd., 2004). Bu anlamda öğretmenlerle ilgili sık olarak araştırılan öz yeterlik inancının; kişinin bireysel ve örgütsel hedeflerine ulaşabilmesi için çabalarıyla açıklanan politik beceriyle ilişkili olduğu düşünülmektedir. Kişinin hedeflerine ulaşabilmesi için öncelikle buna inanması gerekmektedir. Öğretmenlerin kendilerine inandığı zaman yani öz yeterlikleri yüksek olduğu zaman hedeflerine daha kolay ulaşabileceği düşünülmektedir.

2.2. Politik Beceri

Literatürde politik beceri kavramını ilk kullanan kişi Pfeffer'dir. Pfeffer politik beceriyi, örgütlerde bireylerin başarıya ulaşmaları için gereken güce ulaşmaları ve geliştirebilmeleri için gösterdikleri davranış biçimleri olarak ifade etmiştir (Treadway, Breland, Cho, Yang ve Duke, 2009, s.1). Ahearn, Ferris, Hochwarter, Douglas ve Ammeter (2004) ise politik beceriyi, çalışma ortamında diğer çalışanları iyi bir şekilde anlama becerisi ve bu beceriyi diğer kişileri etkileyerek kişisel hedeflerini ve örgütsel hedeflerini arttıracak biçimde davranmalarına yardımcı olmak için kullanma olarak ifade etmişlerdir. Perrewe ve Nelson (2004, s.374) politik becerinin kalıtsal olarak geldiğini, fakat çevreden etkilenen bir beceri olduğunu ifade ederken; yüksek politik beceriye sahip kişiler hem kendilerini hem de başkalarını iyi gözlemleyip yorumlayabilen kişilerdir (Cingöz, 2013, s.155).

Örgütlerde başarıya ulaşmayı amaçlayan etkileşimlerle ilgili olması nedeniyle diğer sosyal etkinlik yapılarından farklı olan (Liu, Perrewé, Hochwarter ve Kacmar, 2004) politik becerinin

önemli bir yönü esnek ve uyarlanabilir olması ve karmaşık örgütlenme ortamlarında ihtiyaç duyulan anlayışı sağlamasıdır (Perrewé ve Nelsonn, 2004). Yüksek politik beceriye sahip bireyin karşısındaki kişileri anlama ve onlarla iletişim kurma becerisi yüksek olduğu için bireylerin kendisini değerlendirirken olumlu bir şekilde değerlendirmelerini sağlayacaktır. Böylece iş yaşamında karşılaştığı stresli durumlara sakin ve öz güvenle yaklaşacaktır. Bununla birlikte diğer kişileri etkilemek için hangi yolların etkili olduğunu iyi bildiklerinden stratejileri doğru zamanda ve doğru yerde kullanmaktadırlar (Ferris, Treadway, Perrewé, Brouer, Douglas ve Lux, 2007). Aynı zamanda yüksek politik beceriye sahip kişiler örgütteki sosyal olayları doğru bir şekilde yorumlayabilmekle birlikte bu olayları kendi lehlerine çevirerek hareket etmektedirler (Blass ve Ferris, 2007:9).

Ferris, Treadway, Perrewé, Brouer, Douglas ve Lux'a (2007) göre politik becerinin dört temel boyutu bulunmaktadır. Bunlar sosyal zekâ, kişilerarası etki, ilişki ağı kurma becerisi ve samimi görünmedir. *Sosyal zekâ*, insanları anlama ve onlarla iletişim kurma becerisidir. Sosyal zekâsı yüksek olan bireyler, sosyal ortamlara hızlı bir şekilde uyum sağlamakta ve sezgileri kuvvetli olduğu için başkalarının davranışlarıyla anlatmak istediklerini kolay bir şekilde anlamaktadırlar. *Kişilerarası etki* gücü yüksek olan kişiler alçakgönüllüdürler ve çevrelerindeki insanlar üzerinde güçlü bir etkiye ve onları yönlendirme gücüne sahiptirler. *İlişki kurma* becerisi yüksek kişiler diğer insanlarla kolay bir şekilde arkadaşlık ve çeşitli bağlantılar kurma gibi becerilere sahiptir. Bu bağlantılar ileride bireyin hem fırsatların farkına varmasında hem de bu fırsatlardan yararlanmasında büyük etkiye sahiptir. *Samimi görünme* becerisi yüksek olan kişiler çevreleri tarafından güvenilir, dürüst, içten ve samimi olarak algılanmaktadırlar. Bu kişilerin samimi ve içten davranışları çevrelerindeki kişilere doğru aktarıldığı zaman güven ve saygı görmelerini sağlamaktadır (Ferris, Treadway, Perrewé, Brouer, Douglas ve Lux, 2007).

Reid, McCallum ve Dobbins'e (2006) göre okullarımız, toplumumuzda gençlerin eğitimi için gerekli amaçları, değerleri ve uygulamaları içeren alanlardır. Bu eğitim etkinliğinin sağlanması; ebeveynleri, öğrencileri, öğretmenler, eğitim bürokratlarını, politikacıları, işverenleri ve üniversiteleri de dahil olmak üzere bir dizi grubu içeren karmaşık bir etkileşim yoluyla gerçekleşir. Bu gruplar arasındaki eşit olmayan ilişkiler eğitimi politik bir süreç haline getirmektedir. Bu anlamda eğitim sürecinin en önemli unsuru olan öğretmenler de politik aktörlerdir ve bazı politik becerilere sahip olmaları gerekmektedir (Reid, McCallum ve Dobbins, 2006). Bu durumda eğitim kurumlarında öğretmenlerin istenilen hazırbulunuşluk düzeyini sağlaması için iletişim becerilerini etkili olarak kullanması ve buna bağlı olarak da politik becerilere sahip olması gerektiği düşünülmektedir (Özgenel ve Bozkurt, 2020). Bununla birlikte yüksek politik beceriye sahip öğretmenlerin, hem yöneticileriyle hem iş arkadaşlarıyla hem de öğrencileriyle olumlu yönde ilişkiler kurmalarına yol açacağı düşünülmektedir. Bu durumda yüksek politik beceriye sahip öğretmen ve yöneticilerin okul ortamının daha verimli ve etkili olması beklenmektedir (Uğurlu ve Bostancı, 2017).

3. YÖNTEM

3.1. Araştırmanın Amacı ve Önemi

Eğitim sektörü açısından bakıldığı zaman eğitim hayatının planlanıp, uygulanıp ve değerlendirildiği eğitim teşkilatlarında da eğitimciler kişisel hedefleri ve teşkilat hedeflerini gerçekleştirmek için politik davranış sergiledikleri görülmektedir. Eğitimcilerin gösterdikleri politik davranışların istenilen sonuçlara ulaşmasıysa politik becerilerle ilişkilidir (Özdemir ve Gören, 2016). Bu anlamda politik beceri kavramının içerdiği samimi görünme, sosyal zekâ, ilişki kurma, kişilerarası etki kavramların insanları etkileyerek öğretmenlerin veli ve öğrencilerle ilişki kurmasını kolaylaştıracağı, bireysel ve kurumsal amaçlara ulaşmada kolaylık sağlayacağı düşünülmektedir. Öğretmenlerin bahsedilen becerilere sahip olmasında önemli etkenlerden biri

de öğretmenlerin öz yeterlik düzeyleridir. Sonuç odaklı yapılar olan okullarda çalışan öğretmen ve okul yöneticilerinin mesleklerine ilişkin tutumları, genellikle kendi yeterliklerinin farkında olma ve potansiyellerini bilme ile kısaca öz yeterlik kavramı ile açıklanmaktadır. (Baltacı, 2020). Öğretmenlerin kaliteli bir şekilde eğitim ve öğretim yapabilmelerinde, karşılaştıkları problemleri aşabilmelerinde, kendine ilişkin inançları ve algıları çok önemli bir rol oynamaktadır (Özdemir, 2008). Bu nedenle öğretmenlerin öz yeterliklerinin politik becerilerine etki ettiği düşünülmektedir. Araştırmada öğretmenlerin öz yeterliklerinin politik becerilerine olan etkisinin araştırılması amaçlanmaktadır.

3.2. Araştırma Hipotezleri ve Modeli

Öz yeterlik ve politik beceri arasındaki ilişkiyi incelemiş çalışmalar alan yazında var olmakla birlikte sınırlı sayıda olduğu görülmüştür. Ferris ve diğerleri (2007) öz yeterliğin, işyerindeki politik becerilerdeki bireysel farklılıkları açıklayan özellikler arasında ve öz yeterliğin özellikle kişilerarası etki ve ilişki kurma yeteneğini etkilediğini ileri sürmüşlerdir. Chopin, Danish, Seers ve Hook (2012) yaptıkları çalışmada mezun olmuş işletme öğrencileri ile yaptıkları çalışmada öz yeterlik ile politik beceri arasında pozitif bir ilişki saptamışlardır. Benzer bir şekilde Abbas, Shafique, Moin ud Din, Ahmad ve Saleem (2015) çalışanlar ile Jawahar, Meurs, Ferris ve Hochwarter (2008) ise öğrenciler üzerine yaptıkları çalışmalarında öz yeterlik ile politik beceri arasında pozitif yönlü anlamlı bir ilişki tespit etmişlerdir. Perrew ve diğerleri (2004) yaptıkları çalışmada genel öz yeterlik ile politik beceri arasında düşük bir ilişki saptamıştır.

Geyer (2014), 168 üniversite öğrencisinin genel öz yeterlik önlemleri ile dört politik beceri (ilişki kurma yeteneği, kişilerarası etki, sosyal zekâ ve görünür samimiyet) arasındaki ilişkileri incelemiş ve öz yeterliğin politik beceriyi pozitif anlamda etkilediğini saptamıştır.

Khodabandeh ve Ardabili (2015) tarafından örgütsel bağlılık, politik beceri, öz yeterlik ve vatandaşlık davranışı kavramlarını inceledikleri çalışma, bir şirketin 171 çalışanı üzerine yapılmış olup, meslek öz yeterliğinin politik beceriyi olumlu olarak etkilediği saptanmıştır.

Öğretmenlerin öz yeterlikleri ve politik becerileri arasında yapılmış bir çalışmaya rastlanmamıştır. Oysaki öğretmenlerin kendi yeteneklerine ve becerilerine ilişkin kişisel yargılarının olumlu olmasının, çalıştıkları kurumlarda başkalarını etkileme becerilerini kullanmalarını ve başkalarının kişisel ve örgütsel hedeflerini geliştirecek şekilde davranmalarını, meslektaşları, öğrencileri ve velilerle etkili iletişim kurarak istenen başarıya daha kolay ulaşabilmelerini etkileyeceği düşünülmektedir.

Bu anlamda araştırmanın hipotezleri şu şekilde oluşturulmuştur:

- **H₁:** Öz yeterliğin politik beceri üzerinde pozitif bir etkisi vardır.
- **H₂:** Öz yeterliğin ilişki ağı kurma üzerinde pozitif bir etkisi vardır.
- **H₃:** Öz yeterliğin samimi görünme üzerinde pozitif bir etkisi vardır.
- **H₄:** Öz yeterliğin sosyal zekâ üzerinde pozitif bir etkisi vardır.
- **H₅:** Öz yeterliğin kişilerarası etkinlik üzerinde pozitif bir etkisi vardır.

Araştırmanın bağımsız değişkeni öz yeterlik, bağımlı değişkeni ise politik beceridir. Bu kapsamda ön görülen araştırma modeli Şekil 1’de görüldüğü gibi oluşturulmuştur.

Öğretmenlerin Öz Yeterliklerinin Politik Becerilerine Etkisi

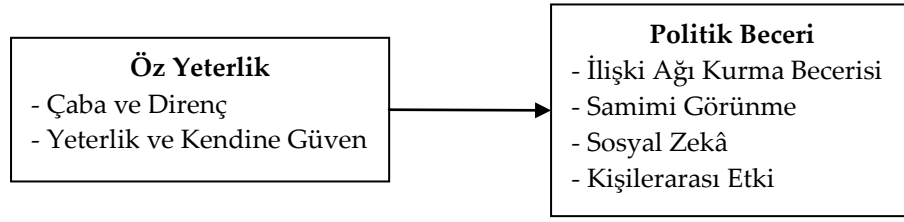

Şekil 1. Araştırmanın Modeli

3.3. Çalışma Grubu

Araştırmanın evreni; 2018-2019 eğitim öğretim döneminde Mardin ilinin merkez ilçesindeki Milli Eğitime bağlı lise öğretmenlerinde çalışan 741 kişiden oluşmaktadır. Anketin 741 kişinin tamamına yapılması hedeflenmiş olup, anketin uygulandığı zaman diliminde okulda bulunan öğretmenlere uygulanmıştır. Yapılan anket uygulaması sonucunda kullanabilir 402 anket tespit edilmiştir. Bu 402 kişi çalışmanın örneklemini oluşturmaktadır.

3.4. Veri Toplama Araçları

Araştırmada; verileri toplamak için araştırmacı tarafından hazırlanan Kişisel Bilgi Formu ile Genel Öz Yeterlik Ölçeği ve Politik Beceri Envanteri kullanılmıştır.

3.4.1. Genel Öz Yeterlik Ölçeği

Schwarzer ve Jerusalem tarafından geliştirilen ve 25'ten fazla dile uyarlaması yapılan Genel Öz Yeterlik Ölçeği'nin Türkçe uyarlaması Aypay (2010) tarafından üç farklı üniversiteden toplam 693 öğrenci üzerinde yapılan çalışmayla yapılmıştır. Ölçeğin Cronbach Alpha katsayısı 0.83'tür. Ölçek çaba ve direnç ile yeterlik ve kendine güven olmak üzere iki boyuttan ve toplam da 10 maddeden oluşmaktadır. Türkçe versiyonu geçerli ve güvenilir olan ölçeğin, cevapları 4'lü Likert tarzında derecelendirilmiştir. 1-Tamamen Yanlış, 2-Biraz Doğru, 3- Orta Düzeyde Doğru, 4-Tamamen Doğru şeklinde derecelendirilmiştir (Aypay, 2010).

3.4.2. Politik Beceri Envanteri

Ferris, Treadway, Kolodinsky, Hochwarter, Kacmar, Douglas ve Frink (2005) tarafından geliştirilen, Politik Beceri Envanterinin (PBE), Gören ve Özdemir (2015) tarafından Türkçe uyarlaması ile geçerlik ve güvenilirlik çalışmaları yapılmıştır. Çalışma 2013-2014 eğitim öğretim yılında 226 kadın ve 99 erkek olmak üzere 325 öğretmenin katılımı ile gerçekleşmiştir. Ölçeğin güvenilirlik katsayısı 0.94'tür. Politik Beceri Envanteri 18 madde ve dört boyuttan oluşmaktadır. Politik beceri ölçeği, ilişki kurma, samimi görünme, sosyal zekâ ve kişilerarası ilişkilerde etkileme boyutlarından oluşmaktadır. Türkçe versiyonunun geçerli ve güvenilir olan ölçeğin cevapları 7'li Likert (1-Hiç Katılmıyorum, 7-Tamamen Katılıyorum) tarzında derecelendirilmiştir (Özdemir ve Gören, 2015).

3.5. Verilerin Analizi

Verilerin analizinde SPSS ve LISREL programları kullanılmıştır. Veri analizleri kişisel bilgi formu ve ölçeklerden elde edilen toplam puanlar üzerinden gerçekleştirilmiştir. Anketlerden elde edilen veriler programa girildikten sonra araştırmanın geçerlilik analizi, doğrulayıcı faktör analizi kullanılarak yapılmıştır. Verilerin güvenilirliğini tespit etmek için ise "Cronbach Alpha" değerinden yararlanılmıştır. Öz yeterliğin politik beceri düzeyi ile ilişkisini tespit etmek amacıyla korelasyon, politik beceriye etkisini tespit etmek amacıyla ise regresyon analizi kullanılmıştır.

3.6. Ölçeklere İlişkin Geçerlik ve Güvenirlilik Analizleri

3.6.1. Genel Öz yeterlik Ölçeği Geçerlilik ve Güvenirlilik Analizi

Ölçek yapı geçerliliğinin ve faktör yapısının elde edilen verilerle uyumlu olup olmadığı DFA ile tespit edilmiştir. DFA ile yapılan analizde daha önce faktör sayısı bilinen bir yapı analiz edilmiştir. Ölçeğin iki boyutlu faktör yapısı doğrulanmış olup, maddelerin faktör yüklerinin. 0.55 ile. 0.79 arasında değiştiği görülmektedir.

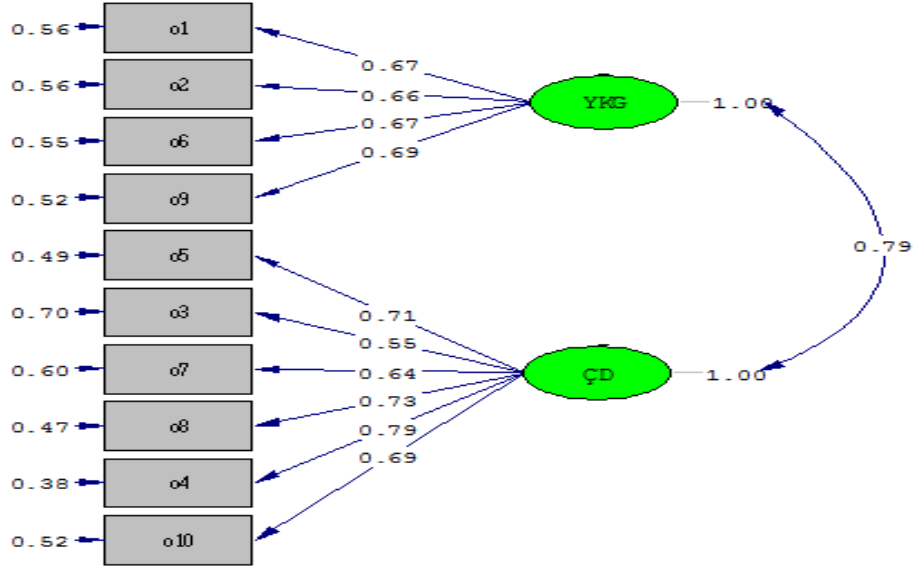

Chi-Square=100.62, df=34, P-value=0.00000, RMSEA=0.070

Şekil 2. Öz Yeterlik Ölçeği Faktör Yapısı

Şekil 2’de görüldüğü gibi ölçekte yer alan 10 madde ile 2 faktörlü bir yapı doğrulanmıştır. Ölçeğin uyum iyiliği değerleri incelendiğinde elde edilen ki-kare istatistiğinin serbestlik derecesine oranı (χ^2/df) 2,96 ($\chi^2=100,62$ $df=14$); SRMR değerinin 0,045, CFI değerinin 0,98; RMSEA değerinin 0,070, NFI değerinin 0,97, IFI değerinin 0,98 olduğu görülmektedir. Bu sonuçlar ölçeğin son haliyle yeterli uyum değerlerine ulaştığını göstermektedir. Modelde ölçeğin iki boyutlu yapısı doğrulanmış olup, ölçek maddeleri, faktör yükleri ve güvenirlilik katsayıları Tablo 1’de sunulmuştur.

Tablo 1. Öz Yeterlik Ölçeğinin Faktör Yükleri ve Güvenirlik Katsayıları

| Sorular | Faktör Yüğü | Cronbach Alpha |
|---|-------------|----------------|
| Öz Yeterlik | | 0,874 |
| YKG | | 0,767 |
| 1. Yeterince çaba harcarsam, zor sorunları çözenin bir yolunu daima bulabilirim. | 0,67 | |
| 2. Bana karşı çıkıldığında, istediğimi elde etmemi sağlayacak bir yol ve yöntem bulabilirim. | 0,66 | |
| 6. Gerekli çabayı gösterirsem, birçok sorunu çözebilirim. | 0,67 | |
| 9. Başım deritte olduğunda, genellikle bir çözüm düşünebilirim. | 0,69 | |
| ÇD | | 0,839 |
| 5. Yeteneklerim sayesinde beklenmedik durumlarla nasıl baş edebileceğimi biliyorum. | 0,71 | |
| 3. Amaçlarıma bağlı kalmak ve bunları gerçekleştirmek benim için kolaydır. | 0,55 | |
| 7. Baş etme gücüm güvendiğim için zorluklarla karşılaştığımda soğukkanlılığımı koruyabilirim. | 0,64 | |
| 8. Bir sorunla karşılaştığımda, genellikle birkaç çözüm yolu bulabilirim. | 0,73 | |
| 4. Beklenmedik olaylarla etkili bir biçimde başa çıkabileceğime inanıyorum. | 0,79 | |
| 10. Önüme çıkan zorluk ne olursa olsun, üstesinden gelebilirim. | 0,69 | |

Tablo 1’de ki cronbach alpha katsayısı incelendiğinde, elde edilen bulguların ölçeğin yüksek derecede güvenilir olduğunu göstermektedir.

3.6.2. Politik Beceri Ölçeği Geçerlilik ve Güvenirlik Analizi

Ölçek yapı geçerliliğinin ve faktör yapısının elde edilen verilerle uyumlu olup olmadığı DFA ile tespit edilmiştir. Ölçeğin dört boyutlu faktör yapısı doğrulanmış olup, maddelerin faktör yüklerinin. 0,36 ile. 0,87 arasında değiştiği görülmektedir. Ölçekte uyum iyiliği değerlerinin sağlanmasına rağmen, daha iyi değerler yakalamak için kovaryans kurulmuştur.

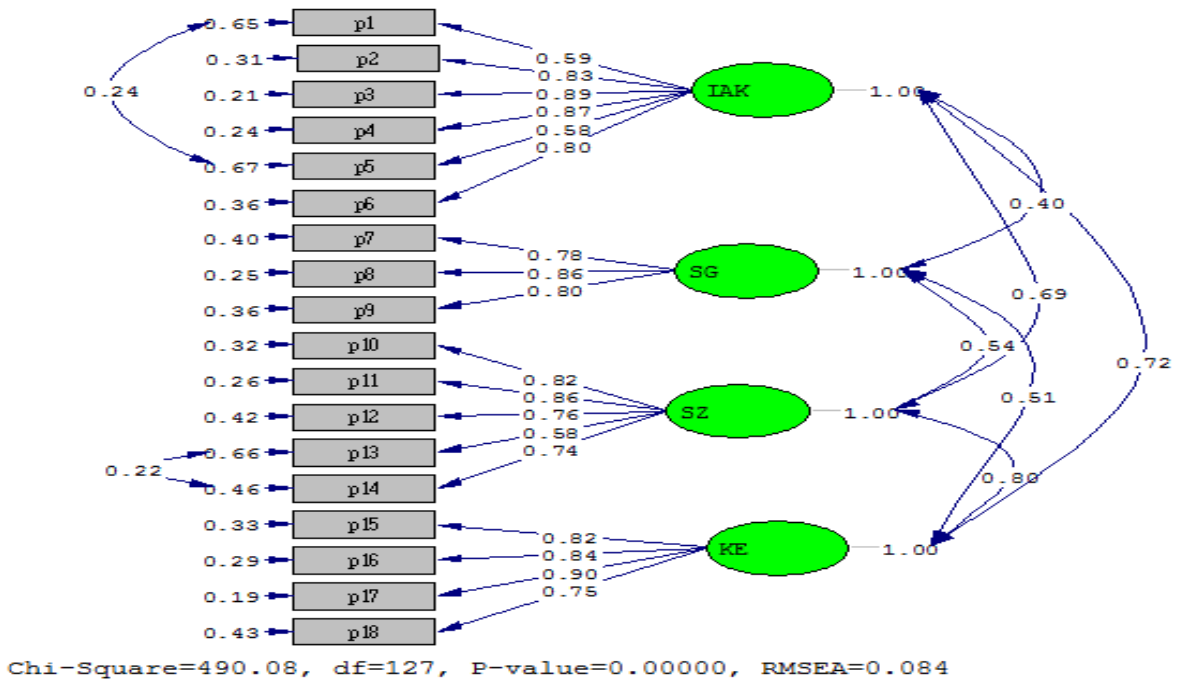

Şekil 3. Politik Beceri Ölçeği Faktör Yapısı

Uyum iyiliği değerleri incelendiğinde elde edilen ki-kare istatistiğinin serbestlik derecesine oranı (χ^2/df) 3,86 ($\chi^2=490,08$; $df=127$); SRMR değerinin 0,057, CFI değerinin 0,97; RMSEA değerinin 0,057, NFI değerinin 0,96, IFI değerinin 0,97 olduğu görülmektedir. Bu sonuçlar ölçeğin son haliyle yeterli uyum değerlerine ulaştığını göstermektedir. Modelde ölçeğin iki boyutlu yapısı doğrulanmış olup, ölçek maddeleri, faktör yükleri ve güvenirlik katsayıları Tablo 2'de sunulmuştur.

Tablo 2. Politik Beceri Ölçeğinin Faktör Yükleri ve Güvenirlik Katsayıları

| Sorular | Faktör Yükü | Cronbach Alpha |
|---|-------------|----------------|
| Politik Beceri | | 0,937 |
| IAK | | 0,897 |
| 1. İş yerinde, başkalarıyla iletişime geçmek için çaba ve zaman harcarım. | 0,59 | |
| 2. İş yerinde, birçok önemli insan tanırım ve onlarla güçlü bir bağım var. | 0,83 | |
| 3. İş yerinde, işlerin hallolması için bağlantılarımı ve iletişim ağlarımı kurmakta iyiyim. | 0,89 | |
| 4. İş yerinde, meslektaş ve iş arkadaşlarımdan oluşan, işlerin halledilmesi için yardıma ihtiyaç duyduğumda çağırabileceğim geniş bir iletişim ağı geliştirdim. | 0,87 | |
| 5. İş yerinde başkalarıyla bağlantı kurmak için çok zaman harcıyorum. | 0,58 | |
| 6. İş yerinde sözü geçen insanlarla bağlantı kurmakta iyiyim. | 0,80 | |
| SG | | 0,848 |
| 7. İnsanların benim söylediklerimde ve yaptıklarımda samimi olduğuma inanmaları önemlidir. | 0,78 | |
| 8. Başkalarıyla iletişim kurarken, söylediklerimde ve yaptıklarımda samimi olmaya çalışırım. | 0,86 | |
| 9. Diğer insanlara içten bir ilgi göstermeye çalışırım. | 0,80 | |
| SZ | | 0,873 |
| 10. Her zaman başkalarını etkilemek için doğru şeyin ne olduğunu içgüdüsel olarak bildiğim söylenebilir. | 0,82 | |
| 11. Kendimi başkalarına nasıl sunacağıma dair iyi bir önsezim ya da bilgim var. | 0,86 | |
| 12. Ben, özellikle başkalarının gizli gündemlerini ve motivasyonlarını sezmede iyiyim. | 0,76 | |
| 13. İnsanların yüz ifadelerine çok dikkat ederim. | 0,58 | |
| 14. İnsanları çok iyi anlarım. | 0,74 | |
| KE | | 0,894 |
| 15. Çoğu insanla samimiyet kurmak benim için çok kolay. | 0,82 | |
| 16. Çoğu insanın benim yanımdayken rahat ve huzurlu olmalarını sağlayabilirim. | 0,84 | |
| 17. Başkalarıyla kolayca ve etkili bir şekilde iletişim kurabilirim. | 0,90 | |
| 18. Başkalarının beni sevmelerini sağlayabilirim. | 0,75 | |

Tablo 2'de ki Cronbach Alpha katsayısı incelendiğinde, elde edilen bulguların ölçeğin yüksek derecede güvenilir olduğunu göstermektedir.

4. BULGULAR

4.1. Tanımlayıcı İstatistikler

Anket uygulanan 402 öğretmenin cinsiyet, yaş, mesleği isteyerek mi seçtiği, medeni durumu ve hizmet süresine ait demografik bilgiler ve frekans dağılımları Tablo 3'te gösterilmektedir. Ankete dâhil olan 402 öğretmenin % 51,2'sinin (206) erkek, % 68,7'sinin (276) evli, % 31,8'inin (128) 27-31 yaş aralığında, % 88,3'ünün (355) mesleğini isteyerek seçtikleri, % 36,3'ünün (146) ise 5 yıldan az süre ile 11 yıl ve 11 yıldan fazla süredir çalışmakta oldukları görülmüştür.

Tablo 3. Katılımcıların Demografik Özelliklerine İlişkin Frekans ve Yüzdeler

| Cinsiyet | n | % | Hizmet Süresi | n | % |
|-------------------------|-----|------|-------------------------|-----|------|
| Erkek | 206 | 51,2 | 5 Yıldan Az Çalışan | 146 | 36,3 |
| Kadın | 196 | 48,8 | 6-10 Yıl Arası Çalışan | 110 | 27,4 |
| | | | 11 Yıl ve Üzeri Çalışan | 146 | 36,3 |
| Mesleği İsteyerek Seçme | n | % | Yaş | n | % |
| Evet | 355 | 88,3 | 22-26 | 43 | 10,7 |
| Hayır | 47 | 11,7 | 27-31 | 128 | 31,8 |
| Medeni Durum | n | % | 32-36 | 95 | 23,6 |
| Bekâr | 126 | 31,3 | 37-41 | 86 | 21,4 |
| Evli | 276 | 68,7 | 42 ve Üzeri | 50 | 12,4 |

4.2. Değişkenler Arası Korelasyon Analizleri ve Ölçek Ortalamaları

Değişkenler ve alt boyutları arasındaki ilişkiyi incelemek için korelasyon analizi yapılmış ve analiz sonuçları Tablo 4'te verilmiştir.

Tablo 4. Ölçekler Arası Korelasyon Analizi ve Ortalamalar

| | ÖY | ÇD | YKG | PB | İAKB | SG | SZ | KE | Ortalama |
|-----------------------------|----|--------|--------|--------|--------|--------|--------|--------|----------|
| Öz Yeterlik | 1 | ,946** | ,853** | ,518** | ,391** | ,245** | ,509** | ,524** | 3,02 |
| Çaba ve Direnç | | 1 | ,637** | ,517** | ,405** | ,206** | ,512** | ,522** | 2,93 |
| Yeterlilik ve Kendine Güven | | | 1 | ,400** | ,277** | ,249** | ,385** | ,405** | 3,15 |
| Politik Beceri | | | | 1 | ,851** | ,650** | ,877** | ,872** | 4,68 |
| İlişki Ağı Kurma Becerisi | | | | | 1 | ,383** | ,607** | ,646** | 4,24 |
| Samimi Görünme | | | | | | 1 | ,508** | ,465** | 5,57 |
| Sosyal Zekâ | | | | | | | 1 | ,735** | 4,63 |
| Kişilerarası Etki | | | | | | | | 1 | 4,73 |

Öz yeterlik ve alt boyutları ile politik beceri arasındaki ilişki incelendiğinde öz yeterlik ($r=0,518$, $p<0,01$), çaba ve direnç ($r=0,517$, $p<0,01$), yeterlik ve kendine güven ($r=0,400$, $p<0,01$) ile politik beceri arasında pozitif yönlü anlamlı ilişkiler olduğu tespit edilmiştir.

Öz yeterlik ve alt boyutları ile politik becerinin alt boyutlarından ilişki ağı kurma becerisi arasındaki ilişki incelendiğinde öz yeterlik ($r=0,391$, $p<0,01$), çaba ve direnç ($r=0,405$, $p<0,01$), yeterlik ve kendine güven ($r=0,277$, $p<0,01$) ile ilişki ağı kurma becerisi arasında pozitif yönlü anlamlı ilişkiler olduğu tespit edilmiştir.

Öz yeterlik ve alt boyutları ile politik becerinin alt boyutlarından samimi görünme arasındaki ilişki incelendiğinde öz yeterlik ($r=0,245$, $p<0,01$), çaba ve direnç ($r=0,206$, $p<0,01$), yeterlik ve kendine güven ($r=0,249$, $p<0,01$) ile samimi görünme arasında pozitif yönlü anlamlı ilişkiler olduğu tespit edilmiştir.

Öz yeterlik ve alt boyutları ile politik becerinin alt boyutlarından sosyal zekâ arasındaki ilişki incelendiğinde öz yeterlik ($r=0,509$, $p<0,01$), çaba ve direnç ($r=0,512$, $p<0,01$), yeterlik ve kendine güven ($r=0,385$, $p<0,01$) ile sosyal zekâ arasında pozitif yönlü anlamlı ilişkiler olduğu tespit edilmiştir.

Öz yeterlik ve alt boyutları ile politik becerinin alt boyutlarından kişilerarası etki arasındaki ilişki incelendiğinde öz yeterlik ($r=0,524$, $p<0,01$), çaba ve direnç ($r=0,522$, $p<0,01$), yeterlik ve kendine güven ($r=0,405$, $p<0,01$) ile kişilerarası etki arasında pozitif yönlü anlamlı ilişkiler olduğu tespit edilmiştir.

Ölçek ortalamalarına bakıldığında öğretmenlerin öz yeterlik ortalamalarının (3,02/5) ve politik becerilerinin (4,68/7) ortalamasının üzerinde olsa da çok da yüksek olmadığı görülmüştür. Politik beceri içinde ise en yüksek düzeyde görülen becerinin samimi görünme (5,53) olduğu görülmüştür.

4.3. Öz Yeterliliğin Politik Beceriye Etkisi

Öz yeterlik alt boyutları olan çaba ve direnç ile yeterlik ve kendine güven değişkenleri bağımsız değişken, politik beceri boyutu bağımlı değişken olarak alınmış ve çoklu doğrusal regresyon analizi yapılmıştır. Yapılan regresyon analizi ile *H1* ve *H1a*, *H1b* hipotezleri test edilmiştir. Analiz sonucunda elde edilen bulgular Tablo 5'te özetlenmektedir.

Model incelendiğinde öz yeterliliğin politik beceri üzerinde etkisi olduğu söylenebilmektedir. Öz yeterlik ile politik beceri arasında pozitif bir ilişki vardır ($R= 0,525$). Öz yeterliliğin bağımlı değişken olan politik beceriyi açıklama oranı $R^2= 0,275$ olarak bulunmuştur. Bu sonuç politik beceri değişkeninin % 27,5'inin öz yeterlik ile açıklanabileceğini göstermektedir. Bu anlamda yapılan basit doğrusal regresyon analizi sonuçlarına göre *H1* hipotezi desteklenmiştir.

Ayrıca model incelendiğinde öz yeterlik alt boyutlarından çaba ve direnç ($\beta=0,441$; $p=0,000$) ile yeterlik ve kendine güven ($\beta=0,119$; $p=0,032$) istatistiksel açıdan anlamlı olarak saptanmıştır. Bu sonuç politik becerideki değişimin %44,1'inin çaba ve direnç ve %11,9'unun yeterlik ve kendine güven ile açıklanabileceğini göstermektedir. Bu anlamda yapılan çoklu doğrusal regresyon analizi sonuçlarına göre *H1a* ve *H1b* hipotezleri desteklenmiştir.

Tablo 5. Öz Yeterlik Alt Boyutlarının Politik Beceriye Etkisi

| | Standardize Edilmemiş Katsayılar | | Standardize Katsayılar | t | p | Tolerans | VIF |
|----------------------------------|----------------------------------|-----------|------------------------|-------|------|----------|-------|
| | B | Std. Hata | Beta | | | | |
| Sabit | 1,608 | ,276 | | 5,835 | ,000 | | |
| Çaba ve Direnç | ,799 | ,100 | ,441 | 7,972 | ,000 | ,594 | 1,685 |
| Yeterlik ve Kendine Güven | ,230 | ,107 | ,119 | 2,147 | ,032 | ,594 | 1,685 |

Bağımlı Değişken: Politik Beceri

R:0,525; R^2 :0,275; Düzeltmiş R^2 :0,272; Model için F: 75,795, $p=0,000$; D-W: 1,951

4.4. Öz Yeterliliğin İlişki Ağı Kurma Becerisi Üzerindeki Etkisi

Öz yeterlik alt boyutları olan çaba ve direnç ile yeterlik ve kendine güven değişkenleri bağımsız değişken, ilişki ağı kurma becerisi alt boyutu bağımlı değişken olarak alınmış ve çoklu doğrusal regresyon analizi yapılmıştır. Yapılan regresyon analizi ile *H2* ve *H2a*, *H2b* hipotezleri test edilmiştir. Analiz sonucunda elde edilen bulgular Tablo 6'da özetlenmektedir.

Model incelendiğinde öz yeterliliğin ilişki ağı kurma becerisi üzerinde etkisi olduğu söylenebilmektedir. Öz yeterlik ile ilişki ağı kurma becerisi arasında pozitif bir ilişki vardır ($R= 0,406$). Öz yeterliliğin bağımlı değişken olan ilişki ağı kurma becerisini açıklama oranı $R^2= 0,165$ olarak bulunmuştur. Bu sonuç ilişki ağı kurma becerisi değişkeninin % 16,5'inin öz yeterlik ile açıklanabileceğini göstermektedir. Bu anlamda yapılan basit doğrusal regresyon analizi sonuçlarına göre *H2* hipotezi desteklenmiştir.

Ayrıca model incelendiğinde öz yeterlik alt boyutlarından çaba ve direncin ($\beta=0,385$; $p=0,000$) istatistiksel açıdan anlamlı olarak saptanmıştır. Bu sonuç ilişki ağı kurma becerisindeki değişimin %38,5'inin çaba ve direnç ile açıklanabileceğini göstermektedir. Bu anlamda yapılan çoklu doğrusal regresyon analizi sonuçlarına göre *H2a* hipotezi desteklenmiş ve *H2b* hipotezi desteklenmemiştir.

Tablo 6. Öz Yeterlik Alt Boyutlarının İlişki Ağı Kurma Becerisine Etkisi

| | Standardize Edilmemiş | | Standardize | t | p | Tolerans | VIF |
|----------------------------------|-----------------------|-----------|-------------|-------|------|----------|-------|
| | Katsayılar | | Katsayılar | | | | |
| | B | Std. Hata | Beta | | | | |
| Sabit | 1,613 | ,347 | | 4,651 | ,000 | | |
| Çaba ve Direnç | ,818 | ,126 | ,385 | 6,485 | ,000 | ,594 | 1,685 |
| Yeterlik ve Kendine Güven | ,071 | ,135 | ,031 | ,524 | ,601 | ,594 | 1,685 |

Bağımlı Değişken: Politik Beceri

R:0,406; R²:0,165; Düzeltilmiş R²:0,160; Model için F: 39,306, p=0,000; D-W: 1,793

4.5. Öz Yeterliğin Samimi Görünme Üzerindeki Etkisi

Öz yeterlik alt boyutları olan çaba ve direnç ile yeterlik ve kendine güven değişkenleri bağımsız değişken, samimi görünme alt boyutu bağımlı değişken olarak alınmış ve çoklu doğrusal regresyon analizi yapılmıştır. Yapılan regresyon analizi ile **H3** ve **H3a**, **H3b hipotezleri** test edilmiştir. Analiz sonucunda elde edilen bulgular Tablo 7’de özetlenmektedir.

Model incelendiğinde öz yeterliğin samimi görünme üzerinde etkisi olduğu söylenebilmektedir. Öz yeterlik ile samimi görünme arasında pozitif bir ilişki vardır (R= 0,256). Öz yeterliğin bağımlı değişken olan samimi görünmeyi açıklama oranı R²= 0,066 olarak bulunmuştur. Bu sonuç samimi görünme değişkeninin % 6,6’sının öz yeterlik ile açıklanabileceğini göstermektedir. Bu anlamda yapılan basit doğrusal regresyon analizi sonuçlarına göre **H3 hipotezi desteklenmiştir**.

Ayrıca model incelendiğinde öz yeterlik alt boyutlarından yeterlik ve kendine güvenin ($\beta=0,197$; $p=0,002$) istatistiksel açıdan anlamlı olarak saptanmıştır. Bu sonuç samimi görünmedeki değişimin %19,7’sinin yeterlik ve kendine güven ile açıklanabileceğini göstermektedir. Bu anlamda yapılan çoklu doğrusal regresyon analizi sonuçlarına göre **H3b hipotezi desteklenmiş ve H3a hipotezi desteklenmemiştir**.

Tablo 7. Öz Yeterlik Alt Boyutlarının Samimi Görünmeye Etkisi

| | Standardize Edilmemiş | | Standardize | t | p | Tolerans | VIF |
|----------------------------------|-----------------------|-----------|-------------|-------|------|----------|-------|
| | Katsayılar | | Katsayılar | | | | |
| | B | Std. Hata | Beta | | | | |
| Sabit | 3,609 | ,376 | | 9,595 | ,000 | | |
| Çaba ve Direnç | ,176 | ,137 | ,081 | 1,288 | ,198 | ,594 | 1,685 |
| Yeterlik ve Kendine Güven | ,460 | ,147 | ,197 | 3,136 | ,002 | ,594 | 1,685 |

Bağımlı Değişken: Politik Beceri

R:0,256; R²:0,066; Düzeltilmiş R²:0,061; Model için F: 14,021, p=0,000; D-W: 1,882

4.6. Öz Yeterliğin Sosyal Zekâ Üzerindeki Etkisi

Öz yeterlik alt boyutları olan çaba ve direnç ile yeterlik ve kendine güven değişkenleri bağımsız değişken, sosyal zekâ alt boyutu bağımlı değişken olarak alınmış ve çoklu doğrusal regresyon analizi yapılmıştır. Yapılan regresyon analizi ile **H4** ve **H4a**, **H4b hipotezleri** test edilmiştir. Analiz sonucunda elde edilen bulgular Tablo 8’de özetlenmektedir.

Model incelendiğinde öz yeterliğin sosyal zekâ üzerinde etkisi olduğu söylenebilmektedir. Öz yeterlik ile sosyal zekâ arasında pozitif bir ilişki vardır (R= 0,517). Öz yeterliğin bağımlı değişken olan sosyal zekâyı açıklama oranı R²= 0,268 olarak bulunmuştur. Bu sonuç sosyal zekâ değişkeninin % 26,8’inin öz yeterlik ile açıklanabileceğini göstermektedir. Bu anlamda yapılan basit doğrusal regresyon analizi sonuçlarına göre **H4 hipotezi desteklenmiştir**.

Ayrıca model incelendiğinde öz yeterlik alt boyutlarından çaba ve direncin ($\beta=0,449$; $p=0,000$) istatistiksel açıdan anlamlı olarak saptanmıştır. Bu anlamda çaba ve direnç alt boyutunun

sosyal zekâ üzerinde etkisi olduğu söylenebilmektedir. Bu sonuç sosyal zekâdaki değişimin %44,9'unun çaba ve direnç ile açıklanabileceğini göstermektedir. Bu anlamda yapılan çoklu doğrusal regresyon analizi sonuçlarına göre *H4a hipotezi desteklenmiş ve H4b hipotezi desteklenmemiştir.*

Tablo 8. Öz Yeterlik Alt Boyutlarının Sosyal Zekâya Etkisi

| | Standardize Edilmemiş Katsayılar | | Standardize Katsayılar | t | p | Tolerans | VIF |
|----------------------------------|----------------------------------|-----------|------------------------|-------|------|----------|-------|
| | B | Std. Hata | Beta | | | | |
| Sabit | 1,093 | ,327 | | 3,339 | ,001 | | |
| Çaba ve Direnç | ,962 | ,119 | ,449 | 8,077 | ,000 | ,594 | 1,685 |
| Yeterlik ve Kendine Güven | ,226 | ,128 | ,098 | 1,769 | ,078 | ,594 | 1,685 |

Bağımlı Değişken: Politik Beceri

R:0,517; R²:0,268; Düzeltilmiş R²:0,264; Model için F: 72,934, p=0,000; D-W: 1,971

4.7. Öz Yeterliğin Kişilerarası Etki Üzerindeki Etkisi

Öz yeterlik alt boyutları olan çaba ve direnç ile yeterlik ve kendine güven değişkenleri bağımsız değişken, kişilerarası etki alt boyutu bağımlı değişken olarak alınmış ve çoklu doğrusal regresyon analizi yapılmıştır. Yapılan regresyon analizi ile *H5 ve H5a, H5b hipotezleri* test edilmiştir. Analiz sonucunda elde edilen bulgular Tablo 9'da özetlenmektedir.

Model incelendiğinde öz yeterliğin kişilerarası etki üzerinde etkisi olduğu söylenebilmektedir. Öz yeterlik ile kişilerarası etki arasında pozitif bir ilişki vardır (R= 0,530). Öz yeterliğin bağımlı değişken olan kişilerarası etkiyi açıklama oranı R²= 0,281 olarak bulunmuştur. Bu sonuç kişilerarası etki değişkeninin % 28,1'inin öz yeterlik ile açıklanabileceğini göstermektedir. Bu anlamda yapılan basit doğrusal regresyon analizi sonuçlarına göre *H5 hipotezi desteklenmiştir.*

Ayrıca model incelendiğinde öz yeterlik alt boyutlarından çaba ve direnç ($\beta=0,444$; $p=0,000$) ile yeterlik ve kendine güven ($\beta=0,122$; $p=0,027$) istatistiksel açıdan anlamlı olarak saptanmıştır. Bu sonuç kişilerarası etkideki değişimin %44,4'ünün çaba ve direnç ve %12,2'sinin yeterlik ve kendine güven ile açıklanabileceğini göstermektedir. Bu anlamda yapılan çoklu doğrusal regresyon analizi sonuçlarına göre *H5a ve H5b hipotezleri desteklenmiştir.*

Tablo 9. Öz Yeterlik Alt Boyutlarının Kişilerarası Etkiye Etkisi

| | Standardize Edilmemiş Katsayılar | | Standardize Katsayılar | t | p | Tolerans | VIF |
|----------------------------------|----------------------------------|-----------|------------------------|-------|------|----------|-------|
| | B | Std. Hata | Beta | | | | |
| Sabit | ,742 | ,352 | | 2,106 | ,036 | | |
| Çaba ve Direnç | 1,033 | ,128 | ,444 | 8,063 | ,000 | ,594 | 1,685 |
| Yeterlik ve Kendine Güven | ,304 | ,137 | ,122 | 2,217 | ,027 | ,594 | 1,685 |

Bağımlı Değişken: Politik Beceri

R:0,530; R²:0,281; Düzeltilmiş R²:0,278; Model için F: 78,094, p=0,000; D-W: 1,960

SONUÇ

Öğretmenlerin öz yeterlik düzeylerinin politik becerilerine etkisini incelemek amacıyla gerçekleştirilen bu araştırma, Mardin ilinde milli eğitime bağlı liselerde çalışan 402 öğretmen ile gerçekleştirilmiştir. Araştırmaya katılanların çoğunluğu erkek, evli, 27-31 yaş aralığında, mesleğini isteyerek seçen, 5 yıldan az süre ile 11 yıl ve 11 yıldan fazla süredir çalışan öğretmenlerden oluşmaktadır. Öğretmenlerin öz yeterliklerini ölçmek için Schwarzer ve Jerusalem tarafından geliştirilen ve Türkçe uyarlaması Aypay (2010) tarafından yapılan Genel Öz Yeterlik Ölçeği; politik becerilerini ölçmek için ise Ferris vd. (2005) tarafından geliştirilen, Politik Beceri Envanteri kullanılmıştır.

Araştırmanın hipotezlerini test etmek amacıyla çoklu doğrusal regresyon analizi yapılmıştır. Araştırmada test edilen ilk hipotez de öz yeterlik ve alt boyutları olan çaba ve direnç ile yeterlilik ve kendine güven boyutlarının politik beceri üzerinde pozitif ve anlamlı bir etkisi olacağı yönünde oluşturulmuştur. Veriler incelendiğinde öz yeterlik ve alt boyutları olan çaba ve direnç ile yeterlilik ve kendine güven boyutlarının politik beceriye ve politik becerinin alt boyutlarından kişilerarası etkinliğe etkisi olduğu sonucuna ulaşılmıştır. Bunun yanı sıra öz yeterlik ve alt boyutlarından olan çaba ve direncin ilişki ağı kurmaya ve sosyal zekâya etkisi olduğu sonucuna ulaşılmıştır. Son olarak öz yeterlik ve alt boyutlarından olan yeterlilik ve kendine güvenin samimi görünmeye etkisi olduğu sonucuna ulaşılmıştır.

Genel olarak sonuçlar incelendiğinde öz yeterlik ve alt boyutları çaba ve direnç ile yeterlik ve kendine güven boyutlarının politik beceriye pozitif yönde etkisi olduğu tespit edilmiştir. Elde edilen bulgular alan yazın ile paralellik göstermektedir. Ferris ve diğerleri (2007) öz yeterliğin, özellikle kişilerarası etki ve ilişki kurma yeteneğini etkilediğini ileri sürmüşlerdir. Geyer (2014) 168 üniversite öğrencisinin genel öz yeterlik önlemleri ile dört politik beceri (ilişki kurma yeteneği, kişilerarası etki, sosyal zekâ ve görünür samimiyet) arasındaki ilişkileri incelemiş ve öz yeterliğin politik beceriyi pozitif anlamda etkilediğini saptamıştır. Khodabandeh ve Ardabili (2015) tarafından örgütsel bağlılık, politik beceri, öz yeterlik ve vatandaşlık davranışı kavramlarını incelediği çalışmada mesleki öz yeterliğin politik beceriyi olumlu olarak etkilediği saptanmıştır. Yapılan çalışmalarda öz yeterliğin politik beceriyi pozitif yönde etkilediği görülmektedir. Öz yeterlik kişinin gerçekte olan yeterlik düzeyinden ziyade yeterlik hakkında kendine olan inancı ile ilgilidir. Kişi kendine inandığı zaman birçok problemi aşip hedeflerine ulaşabilmektedir. Bundan dolayı öz yeterlik inancı yüksek bireylerin politik becerilerinin de yüksek olacağı düşünülmektedir. Birey politik beceriye ne kadar sahip olursa olsun öncelikle o hedeflere ulaşabileceğine inanması gerekmektedir.

Bunun yanı sıra hızla değişen ve gelişen dünyada toplumun sürekli olarak eğitilip geliştirilmesi gerekmektedir. Toplumun eğitilip geliştirilmesinde en önemli görevlerden biri de öğretmenlere düşmektedir. Öğretmenlerin de toplumun geliştirilmesine yardımcı olabilmesi için kendilerini ve çevrelerini tanımaları, sağlıklı ilişkiler kurabilmeleri, öğrencileri ve çevreleri üzerinde bir etki bırakabilmeleri, karşılaştıkları problemlere etkili çözümler bulabilmeleri gibi bazı becerilere sahip olmaları gereklilik haline gelmiştir. Bu anlamda öğretmenlerin politik becerilere sahip olmaları ve kendilerinin gerek bu becerilere sahip olma konusunda gerekse diğer konularda kendilerine yüksek derecede inanmaları gerekmektedir. Araştırma sonuçlarında görüldüğü gibi öğretmenlerin kendilerine olan inançlarının yüksek olması politik becerilerini de olumlu olarak etkilemektedir.

Bu çalışma Mardin ili merkez ilçesi Artuklu'daki devlet liselerinde görev yapan 402 öğretmen ile sınırlıdır. Bundan dolayı öğretmenlerin öz yeterlik düzeylerinin politik becerilerine etkisini bütün kademelerdeki öğretmenlerle, özel sektörde çalışan öğretmenlerle veya farklı bölgelerde çalışan öğretmenlerle yürütülmesinin alan yazına katkı sağlayacağı düşünülmektedir. Bununla birlikte aynı çalışma kapsamında farklı bölgeden, farklı kademededen ya da farklı kesimlerden öğretmenlere yapılacak bir çalışma ile de farklılıkların araştırılması alana katkı sağlayabilir.

Öğretmen adayları mesleğe başladıkları zaman kendilerine inanan, problemlere çözüm üretebilen, çevresiyle iyi ilişkiler kurabilen ve hedeflerini gerçekleştirebilen kişiler olabilmelerini sağlamak için üniversitelerde öz yeterlik ve politik becerilerini arttırmalarına yönelik çalışmalar yapılabilir. Bununla birlikte meslek hayatları içinde de öğretmenlere yönelik seminer, konferans, grupla psikolojik danışma vb. hizmetiçi eğitimler düzenleyerek öz yeterlik ve politik becerilerini geliştirmelerine yardımcı olunabilir.

KAYNAKÇA

- Abbas, H. W., Shafique, M., Moin ud Din, N., Ahmad, R. and Saleem, S. (2015). Impact of perceptions of organizational politics on employees' job outcomes: The moderating role of self-efficacy and personal political skills, *Science International*, 27(3).
- Ahearn, K. K., Ferris, G. R., Hochwarter, W. A., Douglas, C. ve Ammeter, A. P. (2004). Leader political skill and team performance, *Journal of Management*, 30, 309-327.
- Aston, P.T. (1984). Teacher efficacy: A motivational paradigm for effective teacher education. *Journal of Teacher Education*, 35(5), 28-32.
- Aypay, A. (2010). Genel Öz Yeterlik Ölçeği'nin GÖYÖ Türkçe'ye Uyarlama Çalışması, *İnönü Üniversitesi Eğitim Fakültesi Dergisi*, 11(2), 113-131.
- Baltacı, A. (2020). Okul müdürü öz yeterlik algısı ölçeğinin Türkçeye uyarlanması, *Journal of Humanities and Tourism Research*, 10(1), 27-40.
- Bandura, A. (1977). Self-efficacy: toward a unifying theory of behavioral change, *Psychological Review*, 84(2), 191-215.
- Bandura, A. (1989a). Human agency in social cognitive theory, *American Psychologist*, 44, 1175-1184.
- Bandura, A. (1994). Self-Efficacy. in V. S. Ramachaudran (Ed.), *Encyclopedia of human behavior*, 4, 71-81. New York: Academic Press.
- Bars, M. (2016). Öğretmen adaylarının üstbilişsel farkındalıkları, öğretmenlik mesleğine yönelik öz yeterlikleri ve problem çözme becerilerine ilişkin algılarının incelenmesi. Doktora Tezi, Dicle Üniversitesi, Diyarbakır.
- Blass, F. R., & Ferris, G. R. (2007). Leader reputation: The role of mentoring, political skill, contextual learning, and adaptation, *Human Resource Management*, 46(1), 5-19.
- Chopin, S. M., Danish, S. J., Seers, A., & Hook, J. N. (2012). Effects of mentoring on the development of leadership self-efficacy and political skill, *Journal of Leadership Studies*, 6(3), 17-32.
- Dembo, M. H. (2004). *Motivation and learning strategies for college success: A selfmanagement approach* (2nd ed.). New Jersey: Mahwah.
- Eryılmaz, İ., Dirik, D., & Gülova, A. A. (2017). İş tatmininin belirleyicisi olarak lider-üye etkileşimi ve politik yetinin düzenleyici rolü, *Uluslararası İktisadi ve İdari İncelemeler Dergisi*, 167-182.
- Ferris, G. R., Treadway, D. C., Kolodinsky, R. W., Hochwarter, W. A., Kacmar, C. J., Douglas, C., ve Frink, D. D. (2005). Development and validation of the political skill inventory, *Journal of management*, 31(1), 126-152.
- Ferris, G. R., Treadway, D. C., Perrewé, P. L., Brouer, R. L., Douglas, C. ve Lux, S. (2007). Political skill in organizations. *Journal of Management*, 33(3), 290-320.
- Geyer, P. D. (2014). Political skill and self-efficacy among college students. *Researchers World*, 5(3), 11.
- Goddard, R. D., Hoy, W. K., ve Woolfolk-Hoy, A. W. (2000). Collective teacher efficacy: Its meaning, measure, and impact on student achievement. *American Educational Research Journal*, 37(2), 479- 507.
- Hackett, G. (1995). Self-efficacy in career choice and development. In A. Bandura (Ed.), *Self-efficacy in Changing Societies* (pp. 232-258): Cambridge University Press.
- Jawahar, I. M., Meurs, J. A., Ferris, G. R. ve Hochwarter, W. A. (2008). Self-efficacy and political skill as comparative predictors of task and contextual performance: A two-study constructive replication, *Human Performance*, 21(2), 138-157.

Öğretmenlerin Öz Yeterliklerinin Politik Becerilerine Etkisi

- Khodabandeh, M., & Sattari-Ardabili, F. (2015). The mediating role of organizational commitment and political skills in occupational self-efficacy and citizenship behavior of employees. *International Journal of Organizational Leadership*, 4.
- Köse, İ. A. (2007). Öğretmen öz-yeterlik algısı ölçeğinin farklı gruplarda yapı geçerliğinin sınanması. Yüksek Lisans Tezi, Ankara Üniversitesi, Ankara.
- Liu, Y., Perrewé, P. L., Hochwarter, W. A., & Kacmar, C. J. (2004). Dispositional antecedents and consequences of emotional labor at work. *Journal of Leadership & Organizational Studies*, 10(4), 12-25.
- Özçelik, H., ve Kurt, A. (2007). İlköğretim öğretmenlerinin bilgisayar özyeterlikleri: Balıkesir ili örneği, *İlköğretim Online*, 6(3), 441-451.
- Özdemir, M. ve Gören, S. Ç. (2015). Politik beceri envanterinin eğitim örgütlerinde geçerlik ve güvenirlik çalışmaları, *Kuram ve Uygulamada Eğitim Yönetimi*, 21(4), 521-536.
- Özdemir, M. ve Gören, S. Ç. (2016). Politik beceri ve psikolojik sermaye arasındaki ilişkinin öğretmen görüşlerine göre incelenmesi, *Hacettepe Üniversitesi Eğitim Fakültesi Dergisi*, 31(2), 333-345.
- Özdemir, S. M. (2008). Sınıf öğretmeni adaylarının öğretim sürecine ilişkin öz-yeterlik inançlarının çeşitli değişkenler açısından incelenmesi, *Educational Administration: Theory and Practice*, 54, 277-306.
- Özgenel, M., & Bozkurt, B. N. Okul mutluluğunu yordayan bir faktör: öğretmenlerin politik becerileri. *Turkish Journal of Educational Studies*, 7(2), 130-149.
- Perrewé, P. L. ve Nelson, D. L. (2004). Gender and career success: The facilitative role of political skill, *Organizational Dynamics*, 33(4), 366-378.
- Perrewe, P. L., Zellars, K. L., Ferris, G. R., Rossi, A. M., Kacmar, C. J. & Ralston, D. A. (2004). Neutralizing job stressors: Political skill as an antidote to the dysfunctional consequences of role conflict, *Academy of Management Journal*, 47 (1), 141-152.
- Reid, A., McCallum, F., & Dobbins, R. (1998). Teachers as political actors. *Asia-Pacific Journal of Teacher Education*, 26(3), 247-259.
- Schunk, D.H. (1991). Self-Efficacy and Academic Motivation. *Educational Psychologist*, 26, 207-231.
- Senemoğlu N. (2013). *Gelişim öğrenme ve öğretim kuramdan uygulamaya*. Ankara: Yargı Yayınları.
- Treadway, D. C., Breland, J. W., Cho, J., Yang, J., ve Duke, A. B. (2009). Performance is not enough: Political skill in the longitudinal performance-power relationship. *In Academy of Management Proceedings*, 1, 1-6.
- Tschannen-Moran, M., Woolfolk-Hoy, A., Hoy, W. K. (1998). Teacher efficacy: Its meaning and measure. *Review of Educational Research*, 68(2), 202-248.
- Türk Dil Kurumu. (2019, Eylül). <https://sozluk.gov.tr/>, Erişim tarihi: 01.09.2019.
- Uğurlu, E., & Bostancı, A. B. (2017). The relationship between teachers' political skills and organizational opposition levels Öğretmenlerin politik yetileri ile örgütsel muhalefet düzeyleri arasındaki ilişki. *Journal of Human Sciences*, 14(4), 4050-4064.
- Yılmaz, M., Köseoğlu, P., Gerçek, C., ve Soran, H. (2004). Öğretmen öz-yeterlik inancı. *Bilim ve Aklın Aydınluğunda Eğitim Dergisi*. 5, (58), 50-54.