

ÜNİVERSİTE YABANCILAŞMA ÖLÇEĞİ GEÇERLİK GÜVENİRLİK ÇALIŞMASI

RELIABILITY AND VALIDITY STUDY OF UNIVERSITY ALIENATION SCALE

Mehmet KURTULMUŞ¹
İlhan KAÇİRE²
Hüseyin KARABIYIK³
Bilgin YİĞİT⁴

Öz

Bu araştırmanın amacı, öğrencilerin üniversiteye yabancılaşma düzeylerini incelemeyi amaçlayan geçerli ve güvenilir bir ölçek geliştirmektir. Araştırmanın çalışma grubunu 2014-2015 eğitim öğretim yılında Dicle üniversitesinde eğitim görmekte olan 551 öğrenci oluşturmaktadır. Verilerin analizinde çalışma grubu iki bölüme ayrılmıştır. 304 katılımcıyı içeren birinci grubun verileriyle Açıklayıcı faktör analizi (AFA); 247 katılımcıyı içeren ikinci grubun verileriyle Doğrulayıcı faktör analizi (DFA) yapılmıştır. AFA sonucu ölçeğin tek faktörden oluştuğu ortaya çıkmıştır. Ölçeğin tek faktörlülüğü DFA ile de doğrulanmıştır. Ölçeğin güvenilirliğini belirlemek için Cronbach Alpha iç tutarlık ile Spearman-Brown ve Guttman Split-Half güvenilirlik katsayısı incelenmiş ve çıkan değerler sırasıyla .85, .86 ve .86 olarak tespit edilmiştir. Bu sonuçlar kapsamında, üniversite yabancılaşma ölçeğinin öğrencilerin üniversiteye yabancılaşma düzeylerini incelemek için kullanılabilir geçerli ve güvenilir bir ölçek olduğu söylenebilir.

Anahtar Kelimeler: Yabancılaşma, üniversiteye yabancılaşma, üniversite

Abstract

The purpose of this research is to develop a reliable and valid scale aiming to investigate level of students' alienation to university. 551 students having education in Dicle University constituted the workgroup of the research. Workgroup was divided into two parts. AFA was done with the data of first group including 304 participants and DFA was done with the data of second group. That the scale consisted of a single-factor appeared at the result of AFA. The single-factor structure of the scale was confirmed with DFA. In order to determine the reliability of the scale, Spearman-Brown and Guttman Split-Half reliability coefficient and, Cronbach Alpha coefficient of consistence were analysed and the obtained values were .86, .86 and .85. In accordance with these results, it can be said that the university alienation scale is a reliable and valid scale which can be used for analysing university students' alienation levels.

Key Word: Alienation, alienation to university, university

¹ Yrd. Doç. Dr., Harran Üniversitesi, Eğitim Fakültesi, Eğitim Bilimleri Bölümü, Şanlıurfa.
kurtulmus2012@gmail.com

² Yrd. Doç. Dr., Dicle Üniversitesi, Ziya Gökalp Eğitim Fakültesi, Eğitim Bilimleri Bölümü, Diyarbakır

³ Araştırma Görevlisi, Dicle Üniversitesi, Ziya Gökalp Eğitim Fakültesi, Eğitim Bilimleri Bölümü, Diyarbakır

⁴ Doktora Öğrencisi, Dicle Üniversitesi, Eğitim Bilimleri Enstitüsü, Diyarbakır

GİRİŞ

Fransızca'da "aliênê" ve İspanyolca'da "alienado" olarak kullanılan yabancılaşma (alieantion) kavramı eski zamanlarda akıl hastası kişiler için kullanılırdı. Son yüzyılda ise Hegel ve Marx tarafından akıl hastası olma durumundan ziyade davranışsal durumlarda bireyin mantıklı hareket etmesine olanak sağlayan fakat sosyal temelli eksikliklerin en şiddetlilerinden birini oluşturan özden uzaklaşma durumunu kapsayıcı şekilde kullanılmıştır (Fromm, 1995). Yabancılaşma, benlik duygusunu, çalışan tutumlarını, iş amacını ve sosyal ağları zayıflatan bir olguyu tasvir etmektedir (Banai ve Reisel, 2007).

The Oxford English Dictionary'de yabancılaşma "kişinin ait olması gerektiği ya da dahil edilmesi gerektiği bir grup ya da faaliyetten soyutlanma/izole olma durumu veya deneyimi" olarak tanımlanmıştır (Mann, 2001). Miller de (1975) yabancılaşmayı diğerlerinden kendini yalıtarak tarafsız olma hali olarak nitelendirir. Kanungo (1979) yabancılaşmayı, yapılan işin bireyin dikkate değer ihtiyaçlarını ve beklentilerini karşılama potansiyelinden yoksunluğuna bağlı olarak, bireyin işinden psikolojik olarak ayrılma durumu olarak değerlendirir. Buraya kadar verilen tanımlar incelendiğinde, yabancılaşma kavramının kişinin çevresinden kendini yalıtması ya da çevresinden uzaklaşması şeklinde dar bir çerçevede tanımlandığı anlaşılmaktadır. Bununla birlikte, literatürde daha geniş tanımlara rastlamak da mümkündür.

Yabancılaşma kavramına biraz daha geniş açıdan yaklaşan Fromm (1955) yabancılaşmayı kişinin sadece kendisini yabancı olarak hissetmesi şeklinde değil aynı zamanda kişinin kendisinden uzaklaşması olarak görmektedir. Yine bu kapsamda, yabancılaşma, diğer insanlara, topluma ve toplumun değerlerine, bireyin kendi özüne (özellikle benliğin diğer kişiler ile ilgili olan bölümlerinde) ve daha geniş ölçekte topluma yabancılaşma duygusunu ifade etmektedir (Yadaw ve Nagle, 2012). Geyer (2001) de yabancılaşmayı "kişinin kendisi dışındaki ... ve hatta içindeki bir şeyden sübjektif olarak istenmeyen uzaklaşma durumu" olarak ifade etmektedir (Aktaran: Case, 2008). Aynı doğrultuda, yabancılaşma insanı insan olarak var eden öz niteliklerinin yitirmesi sonucu kendisinden, ürettiği üründen, yaşadığı doğal, toplumsal, psikolojik ve kültürel çevresinden uzaklaşarak fakat onların egemenliği ve belirleyiciliği altında yaşamını sürdürme olarak tanımlanabilir (URL-1).

Yabancılaşmaya yönelik araştırmalar incelendiğinde, ilgili kavramın farklı şekillerde boyutlandırıldığı görülmektedir. Kimi araştırmalarda (Middleton, 1963; Nettler, 1967; Kanungo, 1979; Mottaz, 1981; Korman, Wittig-Berman ve Lang, 1981; Lang, 1985) çok boyutlu, kimi araştırmalarda (Neal ve Seeman, 1963; Aiken ve Hage, 1970; Hirschfeld ve Feild, 2000) ise ilgili kavramı tek boyutlu olarak incelemeyi tercih etmişlerdir. Yabancılaşma kavramına ilişkin literatürde kullanılan boyutlandırmalardan güçsüzlük, anlamsızlık ve kuralsızlık boyutları açıklanmıştır.

Güçsüzlük

Güçsüzlük belirli bir çevredeki bireyin tercihlerini etkileyecek yetersizliği yansıtır (Shoho ve Katims, 1998). Güçsüzlük, bireyin hayatındaki olaylar üzerinde kontrolünün yetersiz olmasıdır (Banai ve Reisel, 2007). Bir diğer ifade ile güçsüzlük, kişinin tercihlerine etki edememe ve olaylar üzerinde çok az etkisi olduğu hissidir; bu da, dış kontrol odağı ile oldukça ilgili bir yapıdır. Kendini güçsüz hisseden öğrenciler, direnç ya da başarısızlıkla karşılaştıklarında çoğunlukla vazgeçerler (Dean, 1961 Aktaran: Rovai ve Wighting, 2005). Öğrenci açısından güçsüzlük, öğrencinin öğrenmedeki kişisel kontrol yoksunluğunu ifade etmektedir (Johnson, 2005).

Kuralsızlık

Kuralsızlık, uygun kurallı davranış eksikliğini ifade etmektedir (örnek: akademik sahtekarlık) (Johnson, 2005). Kuralsızlık, bireyin kendini kuralın parçası olarak hissetmemesini ve değer sisteminin okul kuralları ile uyuşmamasını ifade eder (Shoho ve Katims, 1998).

Anlamsızlık

Anlamsızlık, bireyin etkilerinin anlaşılmadığı ve bir sonraki yönünün tahmin edilemediği sosyal olayları mantıksız bulma duygusudur (Banai ve Reisel, 2007). Eğitim alanında ise anlamsızlık yabancılaşan öğrencilerin müfredatı kendi mevcut ve gelecek ihtiyaçları açısından ilgisiz/önemsiz olarak yorumlamasını ifade etmektedir (Johnson, 2005).

Eğitimde yabancılaşma kavramı, okulda çalışanların, öğrenim görenlerin, hatta velilerin, yapmaları gereken işlerden soğuması ya da uzaklaşmasını ifade eder. Eğitimde yabancılaşma ve onun formları okul eğitimi ile ilişkilidir. Bu konuda yapılan araştırmalar okulların bürokratik yapısının, kalabalık sınıfların, yoğun müfredatın, yoğun ders yükünün, yönetsel yapının demokratik olmayışının, hayatta işine yaramayacak bilgilerin öğretilmeye çalışılmasının, öğretim süreçlerinin dışarıdan belirlenmesinin eğitimde yabancılaşmaya neden olduğunu ortaya koymaktadır (Erjem, 2005).

Günümüzde akademik yabancılaşma yaşayan öğrencilerin eğitimin değerini görmedikleri söylenebilir. Okulda öğrenme bu öğrenciler için anlamlı değildir ve geri çekilme/uzaklaşma şeklinde ortaya çıkan yabancılaşma, okul kimliğine yönelik düşüncenin ciddi bir biçimde azalması ile akademik hedef ve değerlerden kademeli duygusal dikkat dağınıklığını temsil etmektedir (Hascher ve Hagenauer, 2010). Yabancılaşan öğrenciler, müfredat ile uyumsuz olduklarını ve anlamlı ilişkiler kurma fırsatlarından yoksun olduklarını hissetmektedirler. Böylesi bir kopukluk, öğrenme sürecinde ilgisizlik ile sonuçlanmaktadır (Parish ve Parish, 2000 Aktaran: Johnson, 2005).

İlgili literatür doğrultusunda, özellikle öğrencilerin üniversiteye yabancılaşmasına yönelik ulusal düzeyde yeterli sayıda araştırma olduğu söylenemez. Bununla birlikte, ulusal literatürde üniversitelerde ilgili konuyu ölçmeyi amaçlayan ve geçerlik güvenirliliği sağlanmış ölçek sayısının yeterli olmadığı da ifade edilebilir. Bu nedenle, öğrencilerin üniversiteye yabancılaşmasını çalışmak

isteyen araştırmacıların kullanabilmeleri adına geçerli ve güvenilir bir ölçek geliştirmenin önemli olduğu düşünülmektedir.

YÖNTEM

Çalışma Grubu

Araştırmanın çalışma grubunu 2014- 2015 eğitim öğretim yılında Dicle Üniversitesi Ziya Gökalp Eğitim, İlahiyat, İktisadi İdari Bilimler Fakülteleri ile Meslek Yüksek Okulunda öğrenim görmekte olan 551 öğrenci oluşturmaktadır. Katılımcılar iki gruba ayrılmış oluş birinci grubun verileri ile AFA, ikinci grubun verileri ile DFA analizi yapılmıştır. Birinci gruptaki katılımcı sayısı 304; ikinci gruptaki katılımcı sayısı 247'dir. Roscoe (1975), örneklem büyüklüğünün araştırmadaki değişken sayısının yaklaşık 10 katı ya da daha fazla olması gerektiğini belirtir (Büyüköztürk vd., 2008). Bayram da (2013) genellikle 200'den fazla örneklem hacmini büyük örneklem hacmi olarak tanımlamaktadır. Bu örneklem hacimleri doğrultusunda, araştırmanın katılımcı sayısının yeterli olduğu söylenebilir. AFA çalışma grubu % 36,9'u erkek, % 63,1'i kadın; DFA çalışma grubu % 38,2'si erkek, % 60,8'i kadın şeklinde dağılım göstermektedir.

Veri Toplama Aracının Geliştirilme Süreci

Ölçek geliştirme sürecinde ilk olarak öğrencilerin okula ve üniversiteye yabancılaşmasını içeren araştırmaların (Cabrera ve Nora, 1994; Case, 2008; Harcher ve Hagenauer, 2010; Johnson, 2005; Loo ve Rolison, 1986; Mann, 2001; Çağlar, 2012; Çivitçi, 2011; Şimşek ve Katıtaş, 2014; Şimşek, Balay ve Şimşek, 2012; Elma, 2003) yanısıra örgütsel yabancılaşma ile ilgili de araştırmalar (Banai ve Reisel, 2007; Heaven ve Bester, 1986; Hirschfeld ve Feild, 2000; Hirschfeld, Feild ve Bedeian, 2000; Kesik ve Cömert, 2014; Korman, Wittig-Berman ve Lang, 1981; Nair ve Vohra, 2009; Allen ve LaFollette, 1977; Agarwal, 1993; Lang, 1985; Ray, 1982; Seeman, 1963; Seeman, 1966; Wayne Ross, 2012) incelenmiştir. Bu inceleme doğrultusunda, öğrencilerin üniversiteye yabancılaşmasını içeren on yedi maddelik madde havuzu oluşturulmuştur. İkinci olarak, oluşturulan bu maddeler Eğitim Bilimleri alanında dört öğretim elemanın (Üç Yrd. Doç. Dr., Bir Dr.) görüşüne sunulmuştur. Taslak ölçeğe yönelik gelen görüşler doğrultusunda, ölçek maddeleri tekrar düzenlenmiştir. Birbirini kapsayıcı bazı ifadeler birleştirilmiş bazı ifadeler de taslak ölçekten çıkarılmıştır. Bu düzenlemeler sonrası, on bir madde ile ölçeğin asıl uygulaması gerçekleştirilmiştir. Üçüncü olarak, taslak ölçek Likert tipi beşli derecelendirme şeklinde düzenlenmiştir. Katılımcılardan her bir maddeye katılma düzeylerini "Kesinlikle Katılıyorum'dan (5) Kesinlikle Katılmıyorum'a (1)" doğru belirtecekleri bir sıralama izlenmiştir. Dördüncü olarak, ölçeğin uygulaması gerçekleştirilmiştir. Beşinci olarak, ölçeğin geçerlik ve güvenilirlik analizleri yapılmıştır. Üniversite yabancılaşma ölçeğinin geçerlik çalışması kapsamında yapı geçerliğine bakılmıştır. Bu doğrultuda, AFA yapılmıştır. Güvenirlik çalışması kapsamında ise Cronbach Alpha iç tutarlılık katsayısı ve test yarılama yöntemiyle elde edilen Spearman-Brown ve Guttman Split-Half güvenilirlik katsayısı dikkate alınmıştır.

Ayrıca, AFA ile ortaya çıkan faktör sayısının doğrulanıp doğrulanmadığını belirlemek amacıyla da DFA yapılmıştır.

Maddelerin ayırt ediciliklerini belirlemek amacıyla madde-toplam puan korelasyonuna bakılmıştır. Madde toplam korelasyonu değeri olarak .30 ve üzeri değer alan maddeler ölçeğe dahil edilmiştir. Madde toplam korelasyonu .30 ve daha yüksek olan maddelerin iyi derecede ayırt edici olduğu söylenebilir (Büyüköztürk, 2011).

Açımlayıcı faktör analizinde ölçekten çıkarılacak maddelerin belirlenmesinde, faktör yük değerinin .40 ve altı olması, birden fazla faktörde yük değerinin yüksek çıkması ve yük değerleri arasındaki farkın .10'dan küçük olması (Büyüköztürk, 2011) gibi ölçütler dikkate alınmıştır.

BULGULAR

Açımlayıcı Faktör Analizi

Ölçeğin yapı geçerliği AFA ile incelenmiştir. AFA yapılmadan önce veri setinin faktör analizi için uygun olup olmadığını belirlemek amacıyla Kaiser-Meyer-Oklın'ın (KMO) ve Barlett Sphericity (BS) testlerine bakılmıştır. Yapılan analiz sonucu KMO değeri .89 ve Barlett Sphericity testi değeri 1142,776 (df= 55; p=.000) olarak tespit edilmiştir.

İlk yapılan AFA sonucunda, ölçeğin faktör özdeğeri 1'den büyük 2 faktör içerdiği ortaya çıkmıştır. Birinci faktör toplam varyansın % 43,19'unu ve ikinci faktör % 10,71'inin açıklamaktadır. İki faktör toplam varyansın % 53,90'ını açıklamaktadır. Faktör analizi sonucu elde edilen faktör yük değerleri ve ölçek boyutları Tablo 1'de verilmiştir.

Tablo 1: İlk yapılan AFA sonrası faktör sayısı ve maddelerin yük değerleri

	10	9	2	7	11	4	1	5	8	3	6
Faktör 1	.78	.73	.71	.68	.66	.66	.65	.58	.58	.57	.54
Faktör 2	-.17	-.10	-.32	-.10	-.28	.41	-.34	.49	-.15	.33	.51

Tablo 1'de 5. ve 6. maddelerin farklı faktörlerdeki yük değerlerinin yüksek ve birbirine yakın olduğu görülmektedir. Bu nedenle, ilgili maddeler ölçekten çıkartılmıştır. Çıkarılan maddeler Ek 1'de verilmiştir.

İlk yapılan faktör analizinde iki maddenin (5 ve 6) ölçekten çıkarılması sonrası ikinci kez AFA yapılmıştır. İkinci kez yapılan AFA sonucu, ölçeğin faktör özdeğeri 1'den büyük olan bir faktörden oluştuğu ve bu faktörün toplam varyansın % 47,00'sini açıkladığı görülmüştür. İkinci kez yapılan AFA sonrası ortaya çıkan maddelerin faktör yük değerleri Tablo 2'de verilmiştir.

Tablo 2: İkinci kez yapılan AFA sonrası faktör sayısı ve maddelerin yük değerleri

	10	9	2	7	11	4	1	8	3
Faktör 1	.79	.74	.74	.68	.69	.62	.68	.60	.54

Tablo 2’de üniversite yabancılaşma ölçeği faktör yük değerlerinin .54 ile .79 arasında değiştiği görülmektedir. Ölçek maddeleri Ek 2’de verilmiştir.

Güvenirlik Analizi

Ölçeğin güvenilirliği için Cranbach Alpha iç tutarlılık katsayısı ile ölçek yarılama yöntemiyle elde edilen Spearman-Brown ve Guttman Split-Half güvenilirlik katsayısına bakılmıştır. Üniversite yabancılaşma ölçeğinin Cronbach Alpha iç tutarlılık katsayısı .85; Spearman-Brown .86; Guttman Split-Half .86 olarak tespit edilmiştir.

Maddelerin ayırt ediciliklerini belirlemek amacıyla madde-toplam puan korelasyonuna bakılmıştır. Bu doğrultuda, üniversite yabancılaşma ölçeği madde toplam korelasyonları incelenmiş olup madde toplam korelasyon değerlerinin .45 ile .70 arasında değiştiği görülmüştür.

Doğrulayıcı Faktör Analizi

AFA’da ortaya çıkan faktör sayısının doğrulanıp doğrulanmadığını belirlemek amacıyla DFA yapılmıştır. DFA sonucunda Ki-Kare Uyum Testi, Tahmin Hatalarının Ortalamasının Karekökü (RMSEA), İyilik Uyum İndeksi (GFI), Karşılaştırmalı Uyum İndeksi (CFI) ve Düzeltilmiş İyilik Uyum İndeksi (AGFI) değerleri belirlenmiştir. Ölçeğin Ki-kare uyum testi değerinin ($\chi^2= 74,386$; $df= 27$; $p= .00$) anlamlı olduğu görülmüştür. Bununla birlikte, DFA sonrası ortaya çıkan modelin uyum indeks değerleri ile standart uyum ölçütleri Tablo 3’te verilmiştir.

Tablo 3: Üniversite yabancılaşma ölçeği uyum indeks değerleri ile standart uyum indeks değer aralıkları

Uyum Ölçüleri	Kabul Edilebilir Uyum	İyi Uyum	Saptanan Değer
RMSEA	$.05 < RMSEA \leq .08$	$0 \leq RMSEA \leq .05$.08
GFI	$.85 \leq NFI < .90$	$.90 \leq NFI \leq 1.00$.93
CFI	$.95 \leq CFI < .97$	$.97 \leq CFI \leq 1.00$.92
AGFI	$.85 \leq AGFI < .90$	$.90 \leq AGFI \leq 1.00$.89
χ^2/df	$3 < \chi^2/df \leq 5$	$0 \leq \chi^2/df \leq 3$	2,75

Kaynak: Meydan ve Şeşen, 2011.

Tablo 3 incelendiğinde Ki-kare uyum testi değeri ($\chi^2/df= 2,75$) ve uyum indeksi değerleri olan GFI (.97) için “iyi”; AGFI (.89), RMSEA (.08) ve CFI (.92) uyum indeksi değerleri için “kabul edilebilir” değerde olduğu anlaşılmaktadır. Bu sonuçlar doğrultusunda, ölçeğin uyum ölçütlerinin standart değerler aralığında olduğu ve dolayısıyla ölçeğin tek faktörlü olduğu söylenebilir. Modele ilişkin path diyagramı Şekil 1’de verilmiştir.

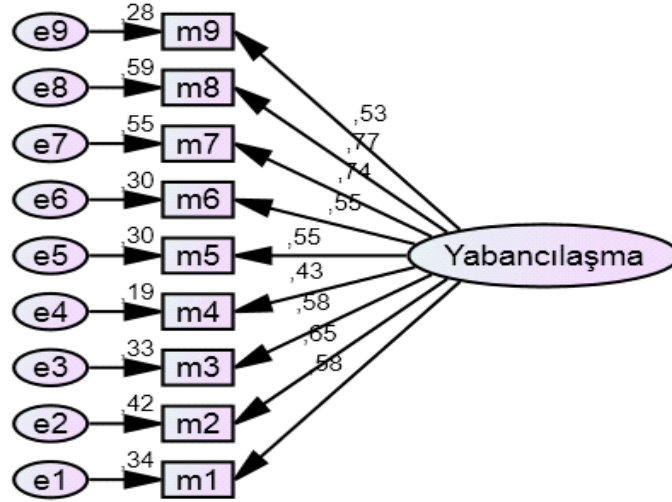

M: Madde

Şekil 1: Üniversite yabancılaşma ölçeği path diyagramı

Şekil 1’de dokuz gözlenen değişkenin bir gizil değişken tarafından açıklandığı ve yabancılaşma gizil değişkenini oluşturan gözlenen değişkenlerin faktör yüklerinin .43 ile .77 arasında değiştiği görülmektedir.

SONUÇ ve TARTIŞMA

Bu araştırmada, öğrencilerin üniversiteye yabancılaşma düzeylerini belirleyebilecek geçerli ve güvenilir bir ölçme aracı geliştirilmiştir. Beşli likert tipinde hazırlanan ölçek, toplam 551 öğrenciye uygulanmıştır. Veriler analiz edilirken çalışma grubu iki bölüme ayrılmıştır. Birinci gruptan elde edilen veriler analiz edildiğinde, örneklem büyüklüğü açısından faktör analizi için veri yapısının uygunluğunu test etmeye yönelik bir ölçüt olan (Çokluk, Şekercioğlu ve Büyüköztürk, 2014) KMO değerinin .89 ve BS değerinin $p < .05$ ’ten küçük çıktığı görülmüştür. KMO değerinin .70 ve üzeri bir değer alması verilerin AFA için uygun olduğunu gösterir (Can, 2013; Hutcheson ve Sofroniou, 1999 Aktaran: Seçer, 2013). Verilerin faktörleştirilebilirliği için KMO değerinin .60’dan yüksek çıkması beklenir (Büyüköztürk, 2011). Bununla birlikte, Barlett testi değerinin de anlamlı çıkması gerekmektedir (Bayram, 2009; Seçer, 2013). Ölçeğin KMO ve BS testi değerleri doğrultusunda, veri setinin faktör analizi için uygun olduğu söylenebilir.

Üniversite yabancılaşma ölçeği için yapılan ilk AFA’da ölçeğin faktör öz değeri 1’den büyük iki boyutu içerdiği görülmüştür. Elde edilen sonuçlar incelendiğinde, ölçeğin iki maddesinin (5 ve 6) farklı faktörlerdeki yük değerlerinin birbirine yakın olduğu görülmüştür. Bu nedenle ilgili maddelerin ölçekten çıkarılmasına karar verilmiştir. Farklı faktörlerdeki yük değerleri arasındaki farkın .10’dan küçük olduğu maddeler binişik maddeler olarak adlandırılmakta olup ölçekten çıkartılması tavsiye edilmektedir (Büyüköztürk, 2011). Bu işlem sonrası ikinci kez AFA yapılmış ve ölçeğin faktör öz değeri 1’den büyük tek faktörden oluştuğu ve bu faktörün toplam varyansın % 47,00’ünü açıkladığı

görülmüştür. Tek boyutlu ölçeklerde açıklanan varyansın % 30 ve daha fazla olması yeterli kabul edilebilir (Büyüköztürk, 2011). Bu doğrultuda, ölçeğin açıklanan varyans oranının yeterli olduğu söylenebilir. İkinci kez yapılan AFA sonrası faktörde yer alan maddelerin faktör yük değerlerinin .40 ve üzeri bir değer aldığı görülmektedir. Maddelerin .30 ve üzerinde bir faktör yüküne sahip olması beklenmektedir. Bununla birlikte, faktör yük değerinin .40 hatta .45 ve üzeri bir değerde olması gerektiği de ifade edilmektedir (Seçer, 2013; Büyüköztürk, 2011). Bu kapsamda, ölçek maddelerinin faktör yük değerlerinin yeterli düzeyde olduğu söylenebilir. Genel bir değerlendirme ile hem açıklanan varyans oranı hem de madde faktör yük değerleri doğrultusunda, ölçeğin yapısal geçerliğinin sağlandığını söylemek mümkündür.

Üniversite yabancılaşma ölçeğinin güvenirlilik çalışmasında Cronbach Alpha iç tutarlık katsayısı ile Spearman-Brown ve Guttman Split-Half güvenirlilik katsayısı dikkate alınmıştır. Cronbach Alpha, birden fazla uygulamaya gerek kalmadan, ölçme aracıyla yapılan tek ölçümün kendi içinde ne kadar tutarlı olduğunun göstergesidir (Can, 2013). Cronbach Alpha yöntemi, ölçek geliştirme ve uyarlama çalışmalarında iç tutarlılığın belirlenmesinde sıklıkla kullanılan güvenirlilik belirleme yöntemidir (Seçer, 2013). Üniversite yabancılaşma ölçeğinin Cronbach Alpha iç tutarlılık değeri .85, Spearman-Brown değeri .86 ve Guttman Split-Half değeri .86 olarak tespit edilmiştir. Bu değerler doğrultusunda ölçeğin “yüksek derecede güvenilir” (Bkz. Can, 2013) olduğu söylenebilir.

AFA’da ortaya çıkan faktör sayısının doğrulanıp doğrulanmadığını belirlemek amacıyla DFA yapılmıştır. DFA’da ölçeğin Ki-kare değerinin ($\chi^2= 74,386$; $df= 27$; $p= .00$; $\chi^2/df = 2,75$) anlamlı olduğu ortaya çıkmıştır. χ^2/df değerinin 3’ün altında olması mükemmel uyuma karşılık gelmektedir (Çokluk, Şekercioğlu ve Büyüköztürk, 2014). Ayrıca, ölçeğe ilişkin bazı uyum indeksi değerleri incelenmiş olup ilgili değerler (RMSEA= .08; CFI= .92; AGFI= .89; GFI= .93) doğrultusunda ölçek modelinin iyi uyum verdiği söylenebilir (Bkz. Tablo 2). Yine, DFA sonucunda ölçek maddelerinin faktör yüklerinin .53 ile .77 arasında değiştiği ortaya çıkmıştır. Bu değer doğrultusunda, ölçeğin tek faktörlülüğünün doğrulandığını söylemek mümkündür.

Maddelerin ayırt ediciliklerini belirlemede madde-toplam puan korelasyonu dikkate alınmıştır. Bu değerlerin pozitif ve yüksek olması maddelerin benzer davranışları örneklendirdiğini ve testin iç tutarlılığının yüksek olduğunu ortaya koyar. Genel olarak, madde- toplam korelasyonu .30 ve daha yüksek olan maddelerin iyi derecede ayırt edici olduğu söylenebilir (Büyüköztürk, 2011). Üniversite yabancılaşma ölçeği madde toplam korelasyon değerlerinin .45 ve üzeri olduğu dikkate alındığında, ölçek maddelerinin iyi derecede ayırt edici olduğu söylenebilir.

Üniversite yabancılaşma ölçeğinin geçerlik ve güvenirliliğine ilişkin yapılan analizler birlikte değerlendirildiğinde, ölçeğin öğrencilerin üniversiteye yabancılaşma düzeylerini belirlemede kullanılabilecek geçerli ve güvenilir bir veri toplama aracı olduğunu söylemek mümkündür.

KAYNAKÇA

- Agarwal, S. (1993). Influence of Formalization on Role Stress, Organizational Commitment, and Work Alienation Salespersons:A Cross-National Comprparative Study. **Journal of International Business Studies**, 24 (4).
- Aiken, M. ve Hage, J. (1966). Organizational Alienation, Comparative Analysis. **American Sociological Reiew**, (31).
- Allen, B. H. ve LaFollette, W. R. (1977). Perceived Organizational Structure and Alienation Among Management Trainees. **Academy of Management Journal**, 20 (2).
- Banai, M. ve Reisel, W. D. (2007). The influence of supportive leadership and job characteristics on work alienation: A six-country investigation. **Journal of World Business**, 42
- Banai, M., Reisel, W. D., & Probst, T. M. (2004). A Managerial and Personal Control Model: Predictions of Work Alienation and Organizational Commitment in Hungary. **Journal of International Management**, 10.
- Bayram, N. (2009). **Sosyal Bilimlerde SPSS ile Veri Analizi**. Bursa: Ezgi Kitabevi.
- Bayram, N. (2013). **Yapısal Eşitlik Modellemesine Giriş AMOS Uygulamaları**. Bursa: Ezgi Yayınevi.
- Büyüköztürk, Ş. (2011). **Sosyal Bilimler İçin Veri Analizi El Kitabı**. Ankara: Pegem Akademi Yayınları.
- Büyüköztürk, Ş., Çakmak, E. K., Akgün, Ö. E. Karadeniz, Ş. ve Demirel, F. (2008). **Bilimsel Araştırma Yöntemleri**. Ankara: Pegem Akademi Yayınları.
- Cabrera, A.F. ve Nora, A. (1994).College Students'Perceptions of Prejudice and Discrimination and Their Feelings of Alienation:A Construct Validation Approach. **The Review of Education/Pedagogy/Cultural Studies**. 16 (3-4).
- Can, A. (2013). **SPSS ile Nicel Veri Analizi**. Ankara: Pegem Akademi Yayınları.
- Case, J.M. (2008). Alienation and Engagement: Development of an Alternative Theoretical Framework for Understanding Student Learning. **High Educ.** 55. DOI 10.1007/s10734-007-9057-5.
- Çağlar, Ç. (2012). Öğrenci Yabancılaşma Ölçeği'nin (ÖYÖ) Geliştirilmesi. **Eğitim ve Bilim**. 37 (166).
- Çivitçi, N. (2011). Lise Öğrencilerinde Okul Öfkesinin Yordayıcıları Olarak Okula Yabancılaşma ve Algılanan Sosyal Destek. **İlköğretim Online**, 10 (3).
- Çokluk, Ö., Şekercioğlu, G. ve Büyüköztürk, B. (2014). **Sosyal Bilimler için Çok Değişkenli İstatistik SPSS ve LISREL Uygulamaları** (İkinci Baskı). Ankara: Pegem Akademi Yayınları.
- Elma, C. (2003). **İlköğretim Okul Öğretmenlerinin İşe Yabancılaşması (Ankara İli Örneği)**. Yayımlanmamış doktora tezi, Ankara Üniversitesi Eğitim Bilimleri Enstitüsü, Ankara.
- Erjem, Y. (2005). Eğitimde Yabancılaşma Olgusu ve Öğretmen: Lise Öğretmenleri Üzerinde Sosyolojik Bir Araştırma. **Türk Eğitim Bilimleri Dergisi**, 3 (4).
- Fromm, E. (2008). **The Sane Society**. New York: Rinehart
- Hascher, T. ve Hagenauer, H. (2010). Alienation From School. **International Journal of Educational Research**, 49. DOI:10.1016/j.ijer.2011.03.002
- Heaven, P. C. L. ve Bester, C. L. (1986). Alienation and Its Psychological Correlates. **The Journal of Psychology**, 126 (5).

- Hirschfeld, R. R. ve Feild, H. S. (2000). Work Centrality and Work alienation: Distinct Aspects of a General Commitment to Work. **Journal of Organizational Behavior**, 21.
- Hirschfeld, R. R., Feild, H. S. ve Bedeian, A.G. (2000). Work Alienation as an Individual-Difference Construct for Predicting Workplace Adjustment: A Test in Two Samples. **Journal of Applied Social Psychology**, 30 (9).
- Johnson, G. M. (2005). Student Alienation, Academic Achievement, and WebCT Use. **Educational Technology & Society**, 8 (2).
- Kanungo, R. N. (1982). **Work alienation**. New York: Praeger.
- Kesik, F. ve Cömert, M. (2014). İlköğretim Okullarında Görev Yapan Öğretmenlerin İşe Yabancılaşma Düzeylerine İlişkin Algıları. **İnönü Üniversitesi Eğitim Fakültesi Dergisi**, 15 (1).
- Korman, A. K., Wittig-Berman, U. ve Lang, D. (1981). Career Success and Personal Failure: Alienation in Professionals and Managers. **Academy of Management Journal**, 24 (2).
- Lang, D. (1985). Preconditions of Three Types of Alienation in Young Managers and Professionals. **Journal of Occupational Behavior**, 6 (3).
- Loo, C. M. ve Rolison, G. (1986). Alienation of Ethnic Minority Students at a Predominantly White University. **The Journal of Higher Education**, 57 (1).
- Mann, S. J. (2001). Alternative Perspectives on the Student Experience: alienation and Engagement. *Studies in Higher Education*, Volume 26, No. 1. DOI: 10.1080/0307507002003068 9
- Middleton, R. (1963). Alienation, Race And Education. **American Sociological Review**, 28.
- Miller, G., A. (1967). Professionals In Bureaucracy Alienation Among Industrial Scientists And Engineers. **American Sociological Review**, 32.
- Mottaz, C. J. (1981). Some determinants of work alienation. **The Sociological Quarterly**, 22.
- Meydan, C. H.ve Şeşen, H. (2011). Yapısal Eşitlik Modellemesi AMOS Uygulamaları. Ankara: Detay Yayıncılık.
- Nair, N. ve Vohra, N. (2009). The Concept of Alienation: Towards Conceptual Clarity. *International Journal of Organizational Analysis*, Vol. 20 No. 1, DOI 10.1108/19348831211215641
- Neal, A. G ve Seeman, M. (1963). Organizations And Powerlessness. A Test of the Mediation Hypothesis. **American Sociological Review**, (28).
- Nettler, G. (1967). A Measure Of Alienation. **American Sociological Review**, 32.
- Ray, J. J. (1982). Toward a Definitive Alienation Scale. **The Journal of Psychology**, 112.
- Rovai, A. P. ve Wighting, M. J. (2005). Feelings of Alienation and Community Among Higher Education Students in a Virtual Classroom. **Internet and Higher Education**, 8.
- Seçer, İ. (2013). **SPSS ve LISREL ile Pratik Veri Analizi**. Ankara: Anı Yayıncılık.
- Seeman, M. (1963). Alienation and Social Learning in a Reformatory. **American Journal of Sociology**, 69 (3).
- Seeman, M. (1966). Alienation, Membership, and Political Knowledge: A Comparative Study. **The Public Opinion Quarterly**, 30 (3).
- Shoho, A. R. ve Katims, D. S. (1998). **Perceptions of Alienation Among Special and General Education Teachers**. Paper presented at the meeting of the American Educational Research Association, San Diego, CA.
- Şimşek, H. ve Katıtaş, S. (2014). İlköğretim İkinci Kademe Öğrencilerinde Okula Yabancılaşmanın Çeşitli Değişkenler Açısından İncelenmesi (Şanlıurfa İli Örneği). **Ahi Evran Üniversitesi Kırşehir Eğitim Fakültesi Dergisi (KEFAD)**, 15 (1).

Şimşek, H., Balay, R. ve Şimşek, A.S. (2012). İlköğretim Sınıf Öğretmenlerinde Mesleki Yabancılaşma. **Eğitim Bilimleri Araştırmaları Dergisi**, 2 (1).

URL-1: [http:// www.insanbilimleri.com/ojs/index.php/uiib/article](http://www.insanbilimleri.com/ojs/index.php/uiib/article). 09.02.2015

Wayne Ross, E. (2012). Alienation, Exploitation, and Connected Citizenship. **Theory & Research in Social Education**, 28 (3).

Yadaw, G. K. ve Nagle, Y. K. (2012). Work Alienation And Occupational Stress. **Social Science International**, 28 (2).

EKLER

Ek 1: Ölçekten Çıkarılan Maddeler

5. Bu üniversitede kimseye güvenemiyorum.
6. Bu üniversitede dışlandığımı hissediyorum.

Ek 2: Ölçek Maddeleri

Ölçek Maddeleri*

1. Bu üniversiteye yönelik hayal kırıklığı yaşıyorum.
2. Bu üniversitenin bir parçası olduğumu düşünmüyorum.
3. Bu üniversitede kimsenin beni anladığını düşünmüyorum.
4. Bu üniversitede duygu ve düşüncelerimi ifade etmekten çekiniyorum.
5. Dersim biter bitmez bu üniversiteden ayrılmak istiyorum.
6. Bu üniversitede yaşamımın rutinleştiğini düşünüyorum.
7. Bu üniversiteden uzaklaştığımı hissediyorum.
8. Bu üniversitede kendimi mutsuz hissediyorum.
9. Bu üniversiteye herhangi bir katkıda bulunmak istemiyorum.

*Maddeler DFA analizinde yer alan madde sıralamasına göre yazılmıştır.