

## KÜLTÜREL BİR KURUM OLARAK TİYATRO

Zeki GÜLER\*

Kültürel bir kurum olarak tiyatro olgusunu inceleyebilmek için, kültürel yaşam içinde tiyatronun önemini ve bu sanat dalının insan yaşamı içindeki yerini ortaya koymak gerekir.

Tiyatronun kaynağında, yaşamsal gereksinimlerini sağlayan ilkel insanların doğa ile savaşımı bulunur. Doğanın durmadan insan yaşamını etki altında tutmasına karşı, insan da doğal olanı kendi lehine değiştirerek, üstünlük sağlama yoluna gider. Bu üstünlüğün anlatımı ise ilkel insanın birlikte düzenlediği yalın ve yabanıl oyunlarda ortaya çıkar (1).

Bu ilkel oyunlarda, oyuncular önceleri ellerini çırparak ya da ayaklarını yere vurarak ritmik sesler çıkartıyorlardı. Daha sonraları bu oyuna ezgiler ve belli anlamlara gelen sesler girdi. Bu oyunlar, doğa güçlerine olan saygıdan korkuya kadar değişik duyguların etkisiyle gelişti. Böylece yağmur duaları, bolluk törenleri, ölüm ve dirilme oyunları ortaya çıktı.

---

(\*) Anadolu Üniversitesi Açıköğretim Fakültesi

(1) ÖZDEMİR NUTKU, *Yaşayan Tiyatro*, Çağdaş Yayınları, İstanbul: 1976 s. 18.

Sözü geçen bu ilkel oyunlarda, günümüz tiyatrosunun üç temel ilkesini görmek olasıdır. Bunlar: **takiit**, **eylem** ve **toplucu katılmadır** (2).

İnsanların toplumsal yaşam ve tarihsel gelişim içinde yarattıkları özdeksel (maddi) ve tinsel (manevi) öğelerin toplamı, halk yığınlarının etkinliklerinin bir ürünü olarak tanımlanan kültür kavramı, insanların yarattıkları herşeyi kapsar. (3).

Tiyatro, oyunun yazımından oyuncular tarafından oynanmasına ve seyirciler tarafından izlenmesine kadar, toplumsal öğeleri bünyesinde taşıyan en önemli sanat olaylarından biridir. Bu açıdan ele alındığında tiyatro, toplum ve toplumsal yaşantıda yer alan bireyler için ve toplum-birey nedeniyle varolmuş bir sanattır. Birçok sanat dalında olduğu gibi, tiyatronun kaynağında da bireysel yaratıcılık yatmaktadır.

Genel anlamda tiyatro, insanın ortaya koyduğu, içinde insanın varolduğu gerçekliktir. Bu durumda tiyatro, insanın da içinde bulunduğu çevrenin siyasal, ekonomik ve kültürel özelliklerine bağlıdır.

Kültürün en önemli özellikleri olan tarihsellik, devingenlik ve süreklilik gibi kavramları tiyatrodada da görmek kaçınılmazdır. Kültür dendiğinde ilk akla gelen töreler, gelenekler, normlar vb. toplumsal yaptırımlardır. Bu türler, tiyatronun da kaynağını oluşturur. Tarihsel gelişim içinde, ilkel dönemlerin yalın avlanma törenleri, yağmur duaları zamanla geleneksel bir nitelik kazanmış, insanların her başı sıkıştığında ve her savaşımında başvurduğu bir yöntem biçimine dönüşmüştür. Bu nedenle, tiyatro insanın tarihi kadar eski ve tarihseldir.

Tiyatro devingendir. Çünkü ortaya konan her ürünün geleceğe bıraktığı kalıt vardır. Tiyatronun kaynağında amaç, daha güzele ulaşmaktır. Böylece tiyatro, insanlık tarihine uzanan geçmişi ile tarihsel olduğu kadar, geçmişle gelecek arasında her zaman bulunacağından da süreklidir.

Her insan eğlenmek, heyecanlanmak, duygulanmak gibi psikolojik, düşünmek, yorumlamak gibi biyolojik istek ve gereksinimle-

(2) Ayrıntılı bilgi için bkz: ÖZDEMİR NUTKU, **Dünya Tiyatrosu Tarihi**, Cilt: I, Ankara Üniv. Dil ve Tarih-Coğrafya Fak. Yay., No: 207, Ankara: 1971, s. 13-14.

(3) Kültür kavramına ilişkin ayrıntılı bilgi için bkz: ÖZER OZANKAYA, **Toplum-bilime Giriş**, 3. basım. Ankara Üni. S.B.F. Yay., No: 431, Ankara: 1979, s.105-106.

rini harekete geçirmek için tiyatroya gider. Söz konusu olan psikolojik ve biyolojik gereksinimler her insanda mutlaka olan gereksinimlerdir. İnsanda duygulara, düşüncelere seslenmeyen hiçbir oyun da yoktur. Bu durumda tiyatro, kültürel bir kurum olarak bir gereksinmeyi karşılar.

Tiyatro kültürel değişme sürecinde de önemli bir itici güçtür. Birçok tiyatro oyununda başka insanların, grupların, insan topluluklarının davranış biçimleri yansıtılır. Bu farklı davranış biçimleri genel olarak benimsenirse (kabul görürse), diğer toplumun davranış biçimlerini de değiştirebilir.

## TİYATRONUN SOSYO-KÜLTÜREL BOYUTU

Tiyatro, bir ülkenin kültürel aynası niteliğindedir. Bir toplumun kültürü incelenirken, o toplumsal çevrenin insanları, davranış biçimleri, olaylar, kurumlar gözönüne alınmalıdır. Sahnelenen bir tiyatro olayı ise o yörenin insanını, bu insanların o toplumsal yapı içindeki davranış biçimlerini, insanlar arasında geçen olayları bize yansıtır, gösterir.

Tiyatro, bireyin toplumsallaşması sürecinde de önemli bir role sahiptir. Bir kültür aktarıcısı niteliği taşıyan tiyatro olgusu, bu aktarım nedeniyle bireylerin içinde bulunduğu toplumun normlarına uymasını, toplumsal düzenin sürekliliğini ya da değişme ilkesinin ışığında toplumsal ve doğal çevrenin, insanların çıkarılarında değişebilirliğini gösterir.

Tiyatronun kültürel bir kurum niteliği taşıması, onun aynı zamanda sosyo-ekonomik boyutunda ortaya koyar. Bilet ederinden (fiyatından) salonun niteliğine, yazarın düşüncelerinden oyuncunun rolünü oynamasına kadar değişik etkenlerin etkisinde olan tiyatronun sosyo-kültürel durumu ŞEKİL-1'deki çizimle gösterilebilir (4).

Çizimde tiyatronun sosyo-kültürel boyutunda etkili olan belli başlı etkenler ortaya konmaktadır. Belli başlı etkenler şunlardır (5) :

---

(4) ABRAHAM A. MOLES, **Kültürün Toplumsal Dinamiği**, Çeviren: NURİ BİLGİN, Ege Üniversitesi Edebiyat Fakültesi Yayınları, No: 21, İzmir: 1983, s. 191.

(5) Ayrıntılı bilgi için bkz: A.g.k., s. 189.

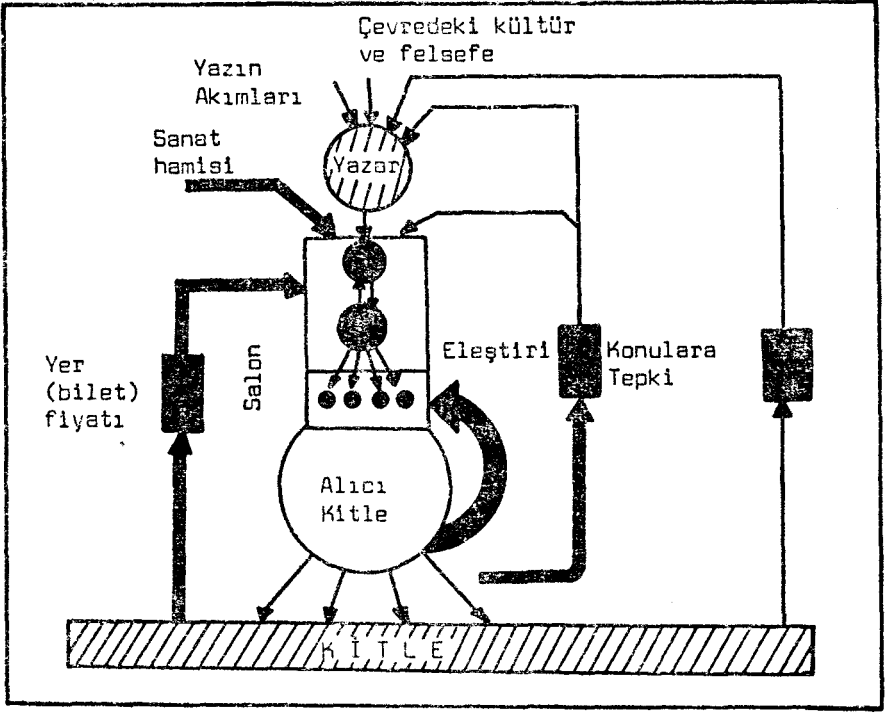

ŞEKİL-1: Tiyatronun Sosyo-Kültürel Boyutu

1. Sürekliliğin ifadesi olan gelenek, bir tiyatro oyunu sınırlı saat sürdüğünden, zorunlu olarak gerçek zamanın bozuk bir biçimini sunar.
2. Bireyle bağlantılı bir sosyal çevre.
3. Yazarı koşullandıran ve esinlendiren olaylar.
4. Yazar ve yönetmenin geçmişiyle ilgili felsefi bir tutum.
5. Mali kaynaklar, oyunun gerçekleştirilmesi düzeyinde yapıt ile diğer bazı yapıtları birbirine bağlar.
6. Yer fiyatı, tiyatro temsili ile potansiyel tüketiciler kitlesi arasındaki bağlantıya ilişkin standartlaştırılmış bir değerdir.

Genelde toplumsal iletişim sistemi içinde yer alan tiyatronun, yazarın düşünceleri olan **semantik yandan** (anlatılan öykü, savunulan tez vb.) oyuncunun rolünü oynaması ve yönetmenin oyunu yorum-

laması olan **estetik yana** (sözcük seçimi, iletişimsel sıcaklık vb.) kadar, felsefi ve politik görüşlerden etkilenmesi kaçınılmazdır.

Konuya Türkiye genelinde bakıldığında, Türk toplumunun yapılandığı düşünceyi ve biçimi tanımlayan öge, Atatürkçü Düşünce Sistemi ve özellikle bu sistemin önemli öğeleri durumundaki Atatürk İlkeleri önem kazanmaktadır. Atatürkçü Toplumsal Kültür sisteminde tiyatronun kurumsal yapısı ŞEKİL-2'deki çizimle gösterilmektedir (6).

Atatürkçü toplumsal kültür sisteminde tiyatronun kurumsal yapısında, ana sistem kültür olmaktadır. Alt sistem durumundaki «tiyatroya» bir takım işlevleriyle politika kanallarından ona bağlanmaktadır. Sistemin amaçları; **büyüme, kararlılık ve etkileşim**dir. Bu sistemin içinde işlev gördüğü ortam ise, sürekli değişikliklere uğrayan, bu anlamda devingen «toplumsal ve kültürel ortam» olarak isimlendirilen bir ortamdır.

## TİYATRO-EĞİTİM VE KÜLTÜREL KALKINMA

Tüm sanatlar içinde toplum ögesi en ağır basan ve içinde yaşadığı topluma en yakın olan, toplumu yalnız genel eğilimleri ile değil, ayrıntılı gerçekleri ile de yaşatan tiyatro, temelde sahne-seyirci etkileşimi ve iletişimi içinde oluşur. Bilindiği gibi tiyatro bir kişi için yapılmaz. Tiyatro seyirciler ve oyuncular arasında bir ileti alışverişi ve dolayısıyla etkin bir alıcı grup gerektirir.

Tiyatro, yalnızca yöneldiği seyirci kitlesinin anlayış ve beğeni düzeyini dikkate almak zorunda olmakla beraber, bu düzeyi artırma, geliştirmeyi de amaç edinebilir. Oyun yazarıda ister içinde yaşadığı toplumun geleneksel yapısını kabul etsin isterse farklı bir yapı önersin, temelde içinde yaşadığı kültürel ortamda bir sözcü niteliğindedir.

Tiyatronun amaçlarından biri de, kişilerde değişik davranış biçimleri geliştirmek, dikkatini çekerek, zevk, kavramlar ve tutumlar üzerinde etkiler yaparak bir hareket değişikliği oluşturmaktır.

İnsanlığın doğuşundan beri, insan olgusuyla beraber varolan eğitim kavramının da öğrenme yoluyla, insan davranışlarını değiştirmeye

---

(6) Bu çizim, 1980-1981 öğretim yılında Prof. Dr. İNAL CEM AŞKUN tarafından Eskişehir İktisadi ve Ticari İlimler Akademisi, İletişim Bilimleri Fakültesi'nde verilen, Atatürk İlkeleri ve İnkılap Tarihi ders notlarından geliştirilmiştir.

## ATATÜRKÇÜ TOPLUMSAL KÜLTÜR SİSTEMİNDE TİYATRONUN KURUMSAL YAPISI

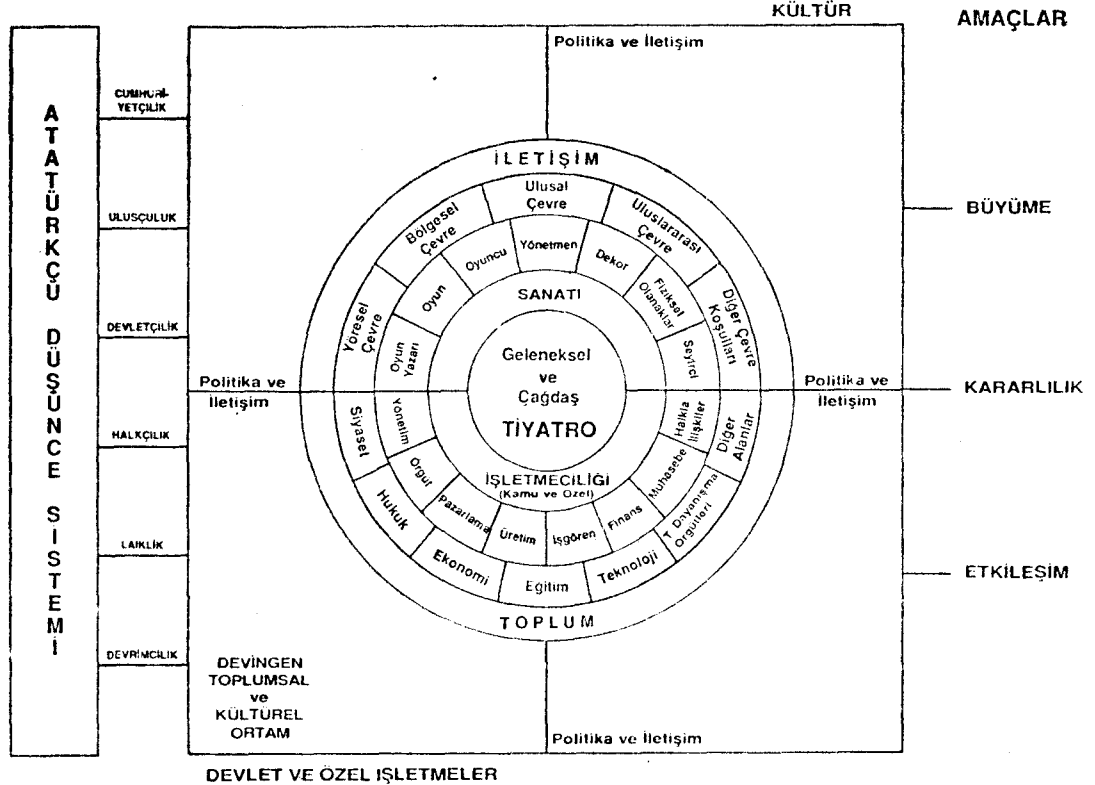

Şekil 2 ATATÜRKÇÜ TOPLUMSAL KÜLTÜR SİSTEMİNDE TİYATRONUN KURUMSAL YAPISI

yi hedefleme sürecinden söz edilebilir. Bu bağlamda eğitim sisteminde bireyi, bilgi ve becerilerle donatmanın yanısıra, çevreyi kendi istekleri doğrultusunda değiştirme, toplumun kültürel değerlerini aktarma ve geliştirme amaçlarına yönelmiş bulunmaktadır.

Tiyatro ise, ister günlük yaşamdan kesitler versin ister zaman öncesi ve sonrasını aktarsın, özünde insanı ve evrensel değerleri işlemektedir. Bu nedenle de tiyatro yazarlarıyla, yönetmeniyle, oyuncusuyla bir öğretim kurumu olarak nitelendirilmektedir. Kültürel gelişmeyi sağlayan gizilgüçlerden biri olan tiyatro sanatsal yaratıyı en etkin biçimde toplumu ortak karmaşılardan arındırır ve onlara gerçek düşünme erkini ve özgürlüğünü sağlar (7).

Bir yaşam bilimi ve toplum sanatı olan tiyatro, halkın önüne bir sonuç olarak çıkar. Ne varki tiyatronun birde araç olma niteliği vardır. Bu niteliği ile tiyatronun eğitimsel gücü ortaya çıkar. Tiyatronun bu yanının kişilere ve topluma sağladığı yararlar şöyle sıralanabilir (8).

#### A. Tiyatro Çalışmalarının Bireyler İçin Eğitici ve Yetiştirici Yönü:

##### 1. Katılanlara:

- a. Dayanışmayı öğretir.
- b. Toplum yaşamı için gerekli olan sorumluluk duygusunu sağlar.
- c. Toplumun kişiliği ezmesini önler.
- d. Düşünceyi eyleme sokma yeteneğini geliştirir.
- e. Düşünerek, yorumlayarak okumayı öğretir.
- f. Topluluk içinde konuşmayı öğretir.
- g. Dil kaygusunu, doğru ve güzel konuşmayı sağlar.
- h. Kızla erkeğin birlikte çalışmasıyla cinsel sağlıksızlığı, tutarsızlığı ve ölçsüzlüğü önler, doğal olanı gösterir.
- ı. Çocuğun elini, kolunu kullanmasını denetim altına alır.
- j. Çeşitli sanat dallarıyla ilgisini sağlar.

---

(7) ÖZDEMİR NUTKU, *Sahne Bilgisi*, Cilt: I, İzlem Yayınevi, İstanbul: 1982, s. 9.

(8) A.g.k., s. 9-10.

k. Duyusal algılama yeteneğini geliştirir.

2. Seyredenlere:

a. Toplumun bir üyesi olarak, özeni aşılar.

b. Kamu bilincini sağlar.

c. Sorunlar üzerinde düşünmeyi, yargılamayı öğretir.

d. Sanatsal yaratının geliştirici, değiştirici gücünü gösterir.

e. İnsanı çok yakından tanıtır.

B. Tiyatro Çalışmalarının Toplum İçin Yararlı Olan Yanı, Yurt Düzeyinde, Birikimci ve Yaratıcı Kültür Yaşamını Varetmedeki Nitelikleri:

a. Toplumun ortak karmaşalarına (komplekslerine) saldırır, onun ruh sağlığına etkin olarak sağlıklı olanı gösterir.

b. Ulusal kimliği pekiştirir.

c. Toplumunu bilinçlendirir, sorunlara nesnel gözle bakılmasını sağlar.

d. Düşünce erkini ve özgürlüğünü öğretir.

e. Toplumun aşama yapmasındaki süreyi kısaltır.

f. Toplum duyarlılığını arttırır.

g. Toplumunu ortak bir güzel, duygusal düzeye çıkarır.

h. Birey-toplum ilişkilerinin kökenine iner.

ı. Toplumun kültür birikimini yansıttığı oranda, bu birikimin zenginleşmesine aracı olur.

Kültürel ve eğitsel bir çalışma olan tiyatroya, Türkiye genelinde gerekli önemin verilmediğini söylemek olasıdır. Kalkınma planlarında ve yıllık programlarda tiyatro çalışmalarına önem verileceği belirtilmekle beraber, uygulamada bu gelişme ne yazık ki görülememektedir.

Tiyatro gibi topluma malolması gereken, halk sanatı özellikleri taşıyan bir sanat dalının en kısa sürede, geniş kitlelere sadece iz-



leyici olarak deęil, etkin bir biçimde katılımlarını sağlayacak model-  
ler geliştirilmelidir. Özellikle öğretim kurumlarına bu konuda büyük  
görevler düşmektedir.

Kültür merkezlerinin yapılmasında, genel bütçe olanakları ya-  
nında yerel kaynakların, vakıfların, özel sektörün ve halkın katkıları-  
nın değerlendirilmesini sağlayan uygulamalara gidilmelidir. Özellikle  
amatör tiyatro girişimleri desteklenmelidir. Ayrıca ortaya konan oyun-  
ların sahnelenmesine yönelik şenlikler düzenlenmelidir. Tiyatronun  
gerçek bir halk sanatı olma özelliğinin, bu sanatın yaygınlığı ile olası  
olabileceği unutulmamalıdır.