

MİLAS MÜZESİ'NDEKİ BİZANS AMBON ELEMANLARI SOME ELEMENTS OF BYZANTINE AMBO IN THE MILAS MUSEUM

Bu makalede özellikle Milas Müzesi'nde bulunan altı adet ambon¹ merdiveni ve bir adet ambon kürsüsü tablası (ambon podyumu) tanıtılacaktır. Bu eserlere ek olarak, aynı tipteki, Milas, Beçin köyü yakınındaki ovada ve Beçin kalesindeki bir tarla içinde bulunan iki ambon merdiveniyle Labranda'daki ambon merdivenine de yer verilecektir. Benzer ambon merdivenlerinden Kos'ta bulunmuş bir örnek, A.K. Orlandos tarafından ilk kez 1954 yılındaki bir yayında tanıtılmıştır². O. Feld, 1975 yılında aynı tipteki dört ambon merdivenini daha yayınlamıştır³. Araştırmacı, Milet (Balat) Müzesi'ne Didim'de bir yol çalışması sırasında açığa çıkan bir kiliseden getirilmiş eserle, Priene'deki tiyatro yanındaki kilisede, Peçin (Beçin) Kalesi ve Bodrum Müzesi'nde bulunan dört eseri ayrıntıyla tasvir etmiş ve bu tip ambonları "Batı Küçük Asya Grubu" olarak adlandırarak tarihlemiştir. İzmir Arkeoloji Müzesi bahçesinde sergilenmekte olan envantersiz iki mermer blok, "Priene tipi ambon⁴" olarak adlandırmayı yeğlediğim bu grup içine giren bir diğer merdivene aittirler. Söz konusu parçalar 7-9 Mart 1994 tarihinde İstanbul'da

¹ Kilise içindeki litürji ile ilgili bir unsur olan ve Yunanca "kule" anlamındaki *ambon* (αμβων) basit olarak yükseltilmiş yer, balkon olarak açıklanır (K. Onasch, *Kunst und Liturgie der Ostkirche in Stichworten*, Wien-Köln-Graz 1981, s. 27). Yunanca *πυργος* da denilen ambon, "kilise içinde dört, altı veya sekiz destek üzerine oturan platform" şeklinde de tanımlanır (*The Oxford Dictionary of Byzantium*, New York, Oxford 1991, s. 75). Ambonda incil, tevrat ve havari mektupları okunur, papaz çömezleri toplu okunacak dua metinlerini ve diğer ayın kurallarını duyururlardı. Konsil tarih ve gündemlerinin de bildirildiği ambonların dini işlevlerinin yanında bazı özel törenlerle, özellikle başkentteki kimi kiliselerde taç giyme törenleri gibi dini olmayan işlevleri de vardı (W. Smith-S. Cheetham, *A Dictionary of Christian Antiquities*, London 1893, s. 72-73). Erken yıllarda piskoposların katedrada vaaz vermelerine karşılık, vaazları ile ünlü İstanbul patriği İoannes Chrysostomos'un (4. yüzyıl sonu-5. yüzyıl başı) bir konuşması sırasında etrafını saran kalabalık nedeniyle sesi duyulmayınca, "okuyucu platformu"na yani ambona çıktığı belirtilir (Smith-Cheetham, *a. g. e.* s. 73; T. F. Mathews, *The Early Churches of Constantinople: Architecture and Liturgy*, London 1975, s. 123. Her iki yayında olay, en eski kaynak Sozomen'den nakledilmektedir). Kilise içindeki sayısı ve yeri zaman içinde farklılık gösteren bu unsur, naosta bemanın önünde yer alıyordu. Kilise eğer bir bazilika ise ve yapı içinde tek bir ambon varsa, bu öge orta nefte ortada veya sağ ya da sol yanda; birden fazla ambon varsa, orta (ana) nefin iki yanına yerleştiriliyordu A. K. Orlandos, *Ἡ ξυλόστεγος παλαῖοχριστιανικὴ βασιλική II* (1954), Şekil 503-5080; G. Soteriou, .

² A. K. Orlandos, *a. g. e.* s. 546, Şekil. 509.

³ O. Feld, *Christliche Denkmäler aus Milet und seiner Umgebung, Istanbul Metteilungen 25* (1975), s. 197-209; özellikle s. 198-202.

⁴ İlk saptanan örneklerden Priene'de tiyatro yakınındaki kilisenin içinde yer alan ambon merdiveni, pratikte yaygın olarak bu tip ambonları adlandırmada kullanılmaktadır. Bu nedenle ben de, incelediğim ambonların tipolojik grubunu tanımlamak için bu antik kentin adını kullanmaktayım.

gerçekleştirilmiş olan "Celal Esad Arseven Anısına Sanat Tarihi Semineri"nde tanıtılmıştır⁵.

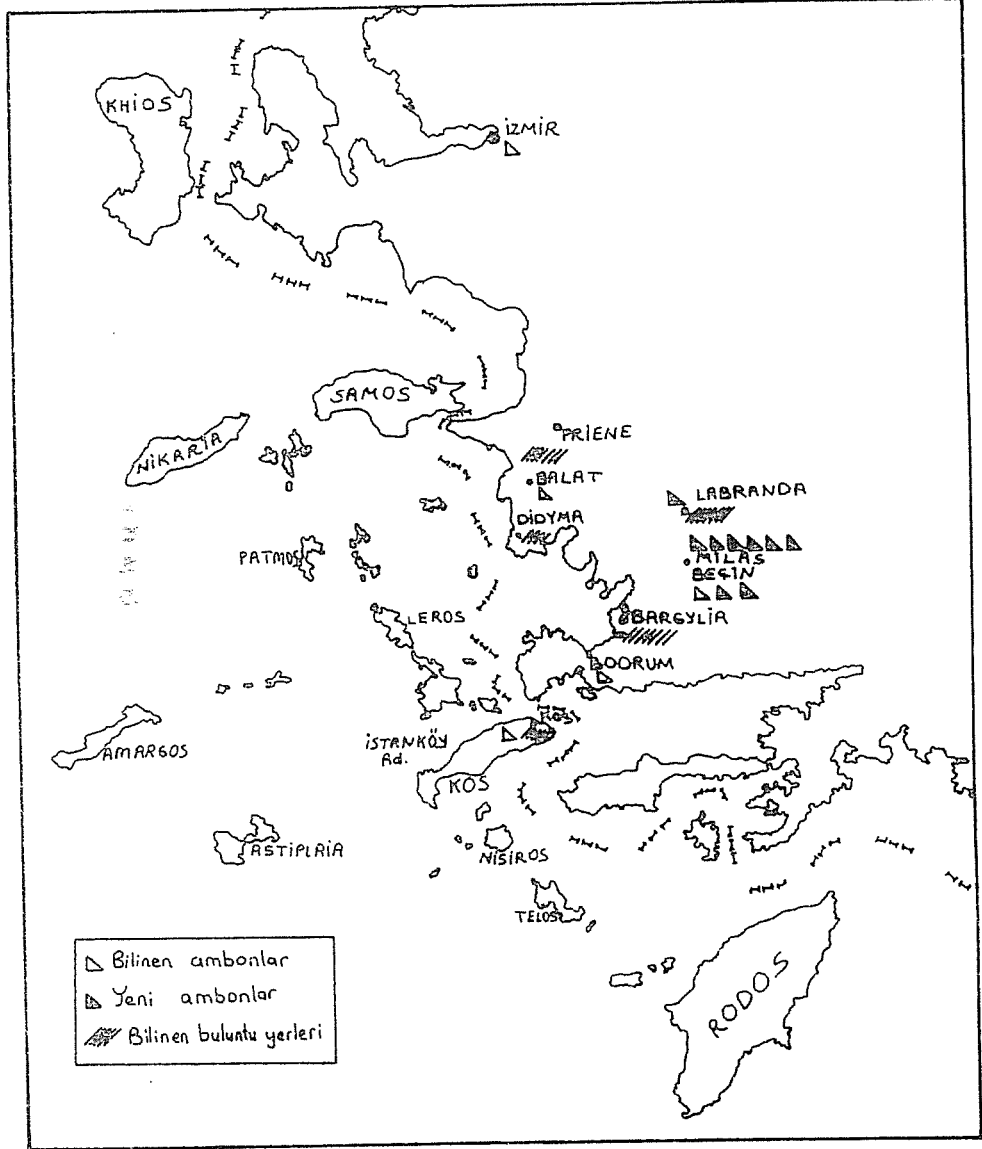

Şek. 1- Parçaların halen buldukları ve buluntu yerlerini gösterir harita.

Priene tipi ambonların merdivenlerinin ortak özellikleri, hepsinin basamakları ve pek yüksek olmayan basamak korkulukları ile tek parça (monolit) taştan oyularak yapılmış olmalarıdır. Genelde yan yüzler kabartmalarla süslüdür ve hepsinde yan yüzlerle arka yüzlerde yuvarlak kemerli nişler vardır.

⁵ Bu bildirim "İzmir Arkeoloji Müzesi'ndeki Priene Tipi Ambon Parçaları" başlığı ile seminerin diğer bildirimleri ile baskıdadır.

Milas Müzesi'ndeki altı ambon merdiveni, çiftler halinde olmaları açısından oldukça önemlidir. Çünkü bilinen tüm diğer parçalar biri diğerine benzemeyen tek tek örneklerdi. Bugüne kadar yalnız beş örneği yayınlanmış biri yayınlanmakta olan Priene tipi ambonların sayıları, Milas Müzesi'ndekilerle Beçin (Peçin) ovasında ve kalesindeki parçalarla birlikte onu aşmıştır. Peçin kazı çalışmaları sırasında, kazı ekibiyle birlikte çevredeki inceleme gezilerimizden birinde, Labranda antik kentine çıkan patikanın hemen başında saptadığımız bir ambon merdivenine ait parça da son anda listemize girmiştir. Bu son örnekle bugün için bu tip ambon merdiveni sayısı onbeş olmuştur. Bu yazıda yer alan ambon merdivenleri içerdikleri figürlü kabartmalar açısından da ilginçtir.

Makalede, tüm parçalar ayrıntıyla tasvir edilerek, kısmen sağlam olanlar, restitüe edilmiş yatay ve düşey kesit çizimleriyle, üst ve arka görünüş çizimleri verilmiştir⁶. Metin ekinde fotoğrafları sunulan eserlerin, fotoğraflarda bazı ayrıntıların görülmemesi nedeniyle, metin içinde görünüş çizimlerine de yer verilmiştir. Metin sonuna eklenmiş bir tablo (Tablo 1), Priene tipi ambonların önceki yayınlanmış örnekleri ile makaledeki ambon merdivenleri boyutları, bezemeleri ve tarihlemeleriyle kısa bir bilgi içerir.

1. **Milas Müzesi, 1786 Env.No.lu ambon merdiveni**, diğer eşiyile birlikte, çevrede yüzey araştırması yapan İtalyan kazı heyeti tarafından Bargylia'da Büyük kilisenin orta nefinde bulunarak 6.8.1992 tarihinde müzeye getirilmiştir. Bu parça müzedeki diğer ambon merdivenlerinden en iyi korunmuş olanıdır. Bu iki eser süslemeleri açısından da oldukça gösterişlidir. Gri tanecikli beyaz mermer yekpare bloktan oyularak yapılmış merdiven üç basamaklıdır; ilk basamağının ön yüzü kaba yonudur ki bu kısımda merdivenin bir yere dayandığını akla getirmektedir. Merdivenin iki yanındaki pek yüksek olmayan korkuluğun üst yüzünde, ikinci basamağın dış kenarı hizasında iki yanda dörtgen iki yuva vardır. Bir diğer yuva arka yüzde, nişin sol üst yanındadır ve karedir (Şek. 2). Merdivenin iki yan yüzünde, nişin çevresiyle dik kenar ve eğimli yan kenar boyunca alta doğru inen, içte yumurta ve ok motifi, dışta halat motifinden oluşan bir çerçeve vardır. Bunun sınırladığı alanda kabartma olarak işlenmiş figürlü bezeme yer alır. Sağ yan yüzde (A yüzü), yumurta ve ok motifiyle halat motifinden oluşan çerçeve, nişin etrafıyla üstteki yatay kenarın dışındaki tüm kenarları dolaşarak yüzeyi sınırlar (Şek. 3, Res. 1). Buradaki kabartmada, sol alt köşeden başlayan

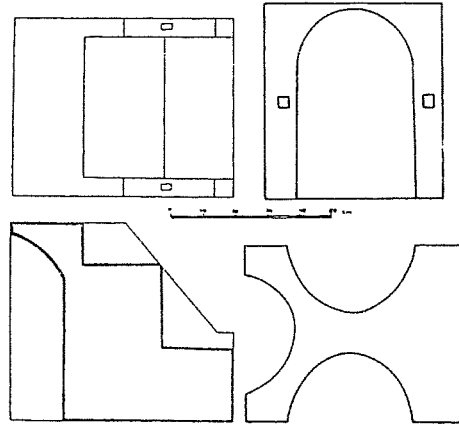

Şek. 2- Milas Müzesi, 1786 Env. No.lu ambon merdiveni, tamamlanmış üst ve arka görünüşleriyle yatay ve düşey kesit çizimleri.

⁶ Çizimler Yüksek Lisans öğrencisi Emine Tok tarafından gerçekleştirilmiştir. Metin içinde restitüe çizimleri yapılmamış parçaların mevcut boyutları verilmektedir.

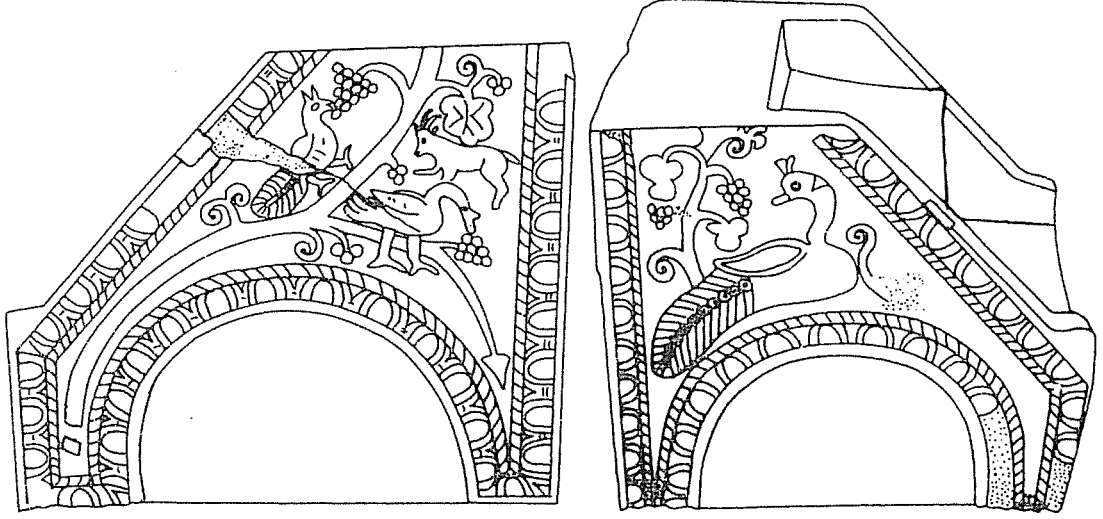

Şek. 3- Milas Müzesi, 1786 Env. No.lu
ambon merdiveni, A yüzü.

Şek. 4- Milas Müzesi, 1786 Env. No.lu
ambon merdiveni, B yüzü.

kalın ve yassı bir asma, nişin üzerinde bir yerde ikiye ayrılır; dallardan biri, geriye kıvrılmış bir filizle üç üzüm tanesinden oluşan küçük bir salkımdan sonra aşağıya, sağ köşeye doğru uzanır ve altta yürek şeklindeki bir yaprakla son bulur. Bu daldan, ortada, sağa doğru uzanan bir üzüm salkımı; ayakları dalın önüne yerleştirilmiş, gövdesi dalın hemen üstünde yer alan bir kaz tarafından gagalanmaktadır. Merdivenin üst kenarına doğru devam eden diğer daldan ortada sağa doğru bir yaprakla hemen üstte bir filiz ve küçük bir salkım; sola doğru da bir üzüm salkımı çıkar. Sağdaki yaprağın altında boynuzlu bir hayvan (belki bir geyik veya bir yaban keçisi) gösterilmiştir. Bu hayvanın hemen önünde üstteki dala iliştirilmiş üç taneli bir salkım görülür. Solda bulunan daha büyük bir diğer üzüm salkımı ise, süslü kuyruğuyla tasvir edilmiş çift sorguçlu bir tavus kuşu tarafından gagalanmaktadır. Tavusun kuyruğunun arkasında, asmanın gövdesinden çıkarak iki yana spiral şeklinde kıvrılan bir filiz vardır. Yan yüzlerden soldakinde (B yüzü) nişin hemen üzerinde ortada, uzun ve gösterişli kuyruğu sol yandaki dik kenara doğru uzanmış bir tavus kuşu oturmuş olarak resmedilmiştir (Şek. 4). Kuşun sağa doğru taşan kursağı, geriye çevirdiği başı ve uzun boynuyla uyumlu iki eğri oluştururlar. Tepesindeki iki parçalı sorgucuyla birlikte, başının arkasında üçgen şeklinde, muhtemelen hayvanın farklı renkteki tüylerini işaret eden bir kısım da gösterilmiştir. Hayvanın kuyruğunun arkasında bir asma dalı, dik kenara kısmen paralel olarak yukarı doğru uzanır. Dalın iki yanında üçer lopluk iki yaprak, iki üzüm ve altta solda, üstte sağda içe kıvrık iki filiz görülür. Kuşun vücudunun önündeki dalın ucunda da bir filiz vardır ancak bu dalın devamındaki kabartmalar ayırdedilememektedir.

2. Milas Müzesi, 1787 Env. No.lu ambon merdiveni, eşi 1786 no.lu parça kadar sağlam değildir. 62 cm. yükseklikte ve 54.5 cm. genişlikteki yekpare beyaz mermer parçanın mevcut uzunluğu yaklaşık 55 cm.dir. Merdivenin ilk basamağı tamamen, sol üst köşesi kısmen kırılmıştır. İki yandaki 7 cm. genişlikteki korkuluğun üst yüzünde, ikinci basamağın başlangıç hizasında, sağda 5x3x3 cm., solda 4x2x3 cm. boyutlarında iki yuva vardır. Merdivenin sağ yanında (A yüzü), üst kenarın dışındaki kenarlarda ve niş çevresinde, yumurta friziyle halat motifinden oluşan çerçeve vardır

(Şek. 5, Res 2). Bu yüzde dik kenara dönük olarak gösterilmiş bir tavus kuşu, muhtemelen yürürken verilmiştir. Hayvanın dışa taşkın kursağı ile boynu bir "S" kıvrımı oluşturur. Başının üzerinde bir sorguç vardır. Oldukça gösterişli kuyruğu yan yüzün sol alt köşesine doğru uzanır. Tavus kuşunun arkasında, kuyruğun gövdeye birleştiği yerden itibaren hafif bir kavisle yükselen bir asmadan, yürek şeklinde iki yaprakla biri küçük iki üzüm salkımı ve bir filiz çıkar. Merdivenin sol yanında (B yüzü) da, dik kenar ve nişin çevresinde yumurta ve ok motifiyle dışta halat motifinden bir çerçeve görülür (Şek. 6). Yatay korkuluk kenarındaki izlerden bu çerçevenin burada da var olduğu anlaşılmaktadır. Bu yüzde, sağa doğru uzanan son derece gösterişli kuyruğuyla bir tavus tasvir edilmiştir. Hayvan nişin hemen üzerinde ince bacaklarını iki yana açmış, muhtemelen yürüme pozisyonunda gösterilmiştir. Uzun boynu gövdesine hoş bir "S" eğrisi ile birleşir. Küçük gagalı yuvarlak başının tepesinde belki bir sorguç vardı ancak blok bu köşede kırık olduğundan bunu açıklıkla göremeyiz. Tavusun gövdesi üzerinde kanadı iç içe çizgilerle ayrıca belirtilmiştir. Kuşun arkasında, sol alt köşeden çıkan, yukarı doğru yükselerek kanatların hizasında iki dala ayrılan bir asma vardır. Asmanın dallarından birinden üstte spiral şeklinde bir asma filizi, onun sol altında küçük bir salkımı uzanır. Bu dalın sağ tarafta, kuyruğun üzerinde ne şekilde devam ettiğini bilemiyoruz. Asmanın diğer dalı yukarıya doğru hayvanın boynuna paralel bir şekilde yükselir. Sağda bir noktada büyücek bir üzüm salkımı olan bu dal, muhtemelen başın üstünden dolanarak, tavusun önüne doğru uzanır. Dalın çatallanmış ucunda üstte, doğal olmayan bir şekilde hayvanın gagasına doğru ters yerleştirilmiş bir üzüm salkımıyla altta aşağıya bakan üç lopluk bir yaprakla biter.

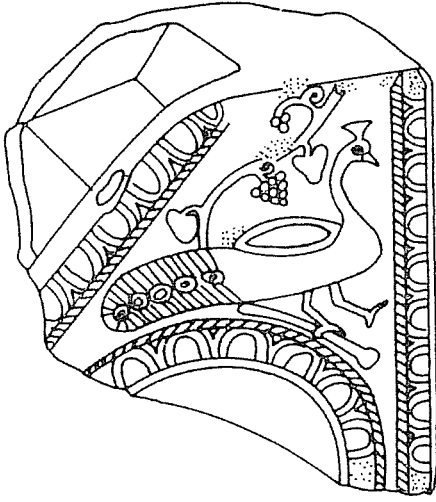

Şek. 5- Milas Müzesi, 1787 Env. No.lu ambon merdiveni, A yüzü.

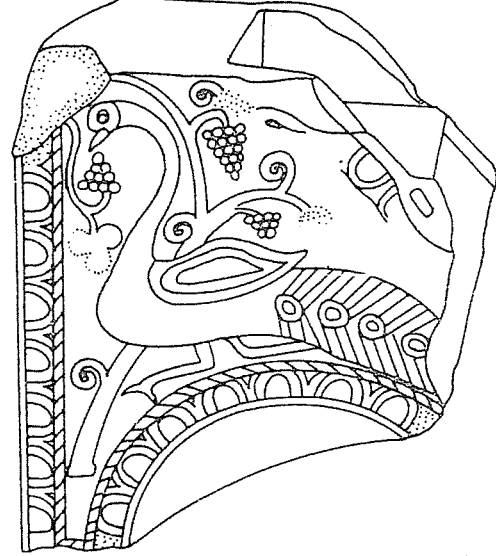

Şek. 6- Milas Müzesi, 1787 Env. No.lu ambon merdiveni, B yüzü.

3. Milas Müzesi, 2018 Env. No.lu ambon merdiveni, 64 cm. yükseklikte ve 58.5 cm. genişlikte olup, yekpare olarak beyaz mermer bloktan yapılmıştır. Üç basamaklı merdivenin ilk basamağı ile yan yüzlerin üst kenarları ve basamakların köşeleri kırılmıştır (Res. 3). Kırık basamakla birlikte merdiven bloğunun mevcut uzunluğu 53.5 cm. dir. Düzgün yonu arka yüzde, ortada 44 cm. yükseklikte 35.5 cm. genişlikte ve derinliği 15 cm. olan bir niş vardır. Bu nişin dışında arka yüzde

herhangi bir süsleme bulunmaz. Merdivenin iki yan yüzünde 36.5 cm. yükseklikte ve 30 cm. genişlikte birer niş daha vardır. Nişin çevresiyle dik kenarı dolaşan bir ince silme tarafından çerçevelenen yan yüzler yüksek kabartma süslemeler içerir. Merdivenin sağ yanında (A yüzü) benzer olarak bir ince silme çerçevesinin içinde kıvrımlı bir asma dalı yüzeyi doldurur (Şek. 7). Burada kenara yakın bir yerde, ortada ve dalın hemen üzerinde bir kuş karşısındaki üzüm salkımını gagalamaktadır. Bu kuş sorguçsuzdur ve bacaklarından biri yürüyormuş gibi yukarı doğru kalkmış olarak gösterilmiştir. Yukarıda, sağ üst köşede yine bir hayvanın (geyik ?) taşın üst kısmının kırık olması nedeniyle gövdesinin bir kısmı ile bacakları görülür. Merdivenin diğer yanında (B yüzü) da, yer yer yaprakların ve üzüm salkımlarının fişkırdığı bir asma dalı kıvrılarak yukarıya uzanır (Şek. 8, Res. 3). Bu yüzde ortada bir yerde sivri uçlu bir asma yaprağının üzerinde tepeli bir kuş, karşısındaki üzüm salkımını gagalamaktadır. Sol üst köşede asma dalının ucundaki bir filizin üzerinde, belki bir geyiğe ait dört bacak ve bir gövde görülür. Geyiğin başı ve asma dalının sağ üst köşede kıvrılan bir kısmı bloğun kırık bölümünde yok olup gitmiştir.

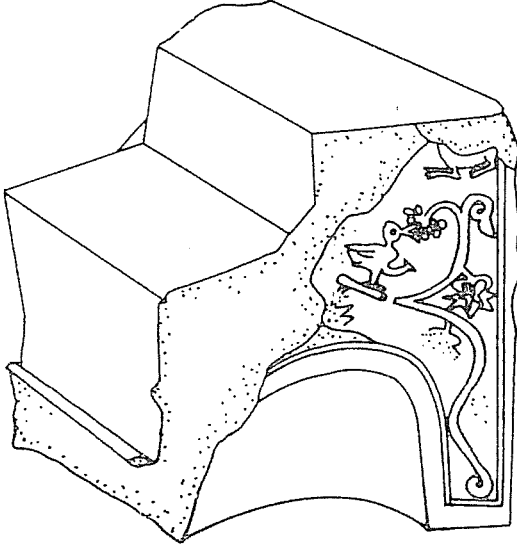

Şek. 7- Milas Müzesi, 2018 Env. No.lu
ambon merdiveni, A yüzü.

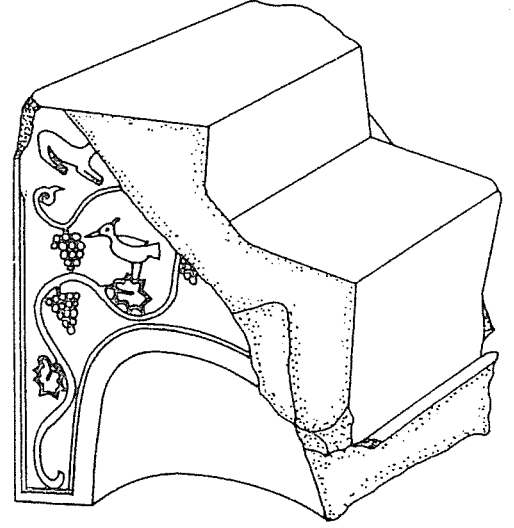

Şek. 8- Milas Müzesi, 2018 Env. No.lu
ambon merdiveni, B yüzü.

4. Milas Müzesi, 2019 Env. No.lu ambon merdiveni, boyutları ve figürlü kabartmalarıyla 2018 No.lu parçanın eşidir. Her iki parça antik Bargylia kentinde yol kenarında bulunarak müzeye taşınmıştır. Bu da beyaz mermerden yekpare bir bloktur ve üç yüzünde yuvarlak kemerli nişler vardır. Merdivenin sol üst ve alt köşesiyle, sağ alt köşesi kırıktır. Ancak bu merdivenin birinci basamağı kısmen de olsa mevcuttur. Basamakların iki yanında yer yer iyi korunmuş 6 cm. genişlikte, korkuluk benzeri kenarlıklar bulunur. Burada ikinci basamağın üst hizasında yuvarlak, diğeri alt hizasında dörtgen iki yuva görülür (Şek. 9). 2019'un da yan yüzleri ince bir silme ile çerçevelenerek kabartmalarla bezenmiştir. Bu parçada yan yüzler daha iyi korunduğundan 2018'den daha fazla figür dikkati çeker. Merdivenin sağ yanında (A yüzü), sağ alt köşeden kıvrılarak yükselen asma dalının ucunda bir filiz; dalın kıvrımları arasında yapraklar ve üzüm salkımları arasında iki geyik ve iki kuşla sol alt köşede büyücek bir kuşun (tavus kuşu ?) üst kısmı görülmektedir (Şek. 10, Res. 4). Sol yanında (B yüzü)

Milas Müzesindeki Bizans Ambonları

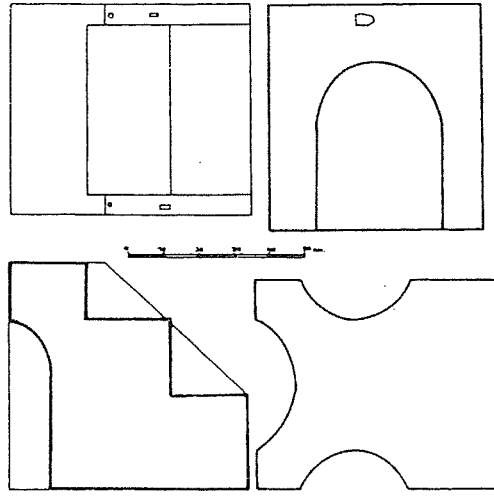

Şek. 9- Milas Müzesi, 2019 Env. No.lu ambon merdiveni, tamamlanmış üst ve arka görüşleriyle yatay ve düşey kesit çizimleri.

yine yer yer yapraklar ve üzüm salkımlarının bulunduğu bir asma dalı nişin etrafında kıvrılarak, kırık olan sol üst köşeye doğru uzanır. Daldan filizler, asma yaprakları ve üzüm salkımları çıkar. Nişin üzerinde, solda üzüm yiyen bir küçük kuş ile; sağda bir üzüm salkımına uzanmış muhtemelen bir geyik vardır (Şek. 11). Bu yüzde, kuşun üst tarafındaki dalın üstünde, başı tahrip olmuş bir hayvanın dört bacağı ve kısmen vücudu görülür.

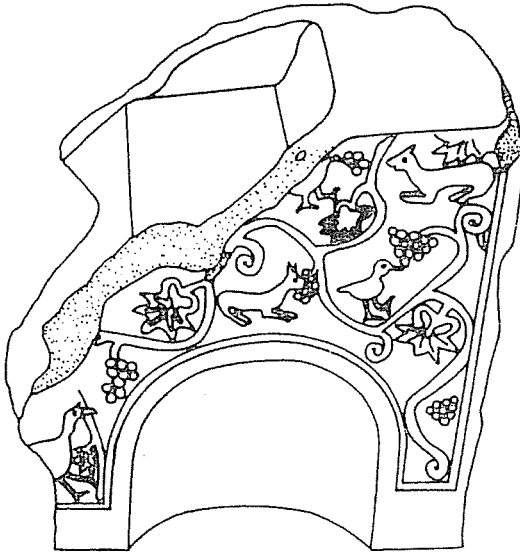

Şek. 10- Milas Müzesi, 2019 Env. No.lu ambon merdiveni, A yüzü.

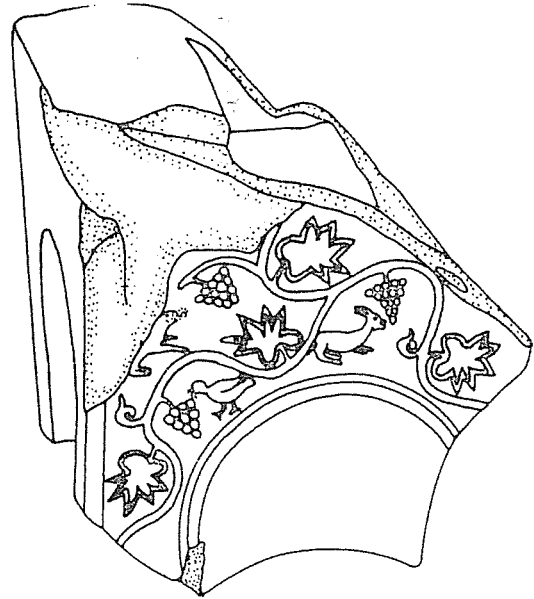

Şek. 11- Milas Müzesi, 2019 Env. No.lu ambon merdiveni, B yüzü.

5. Milas Müzesi, 2020 Env. No.lu ambon merdiveni, müzedeki bir diğer çiftten biridir. Gri parçacıklı beyaz mermer bloğun sol üst köşesi ve sol yanın büyük bir kısmıyla sağ alt köşe kırıktır. Üç basamaklı ve üç yüzünde yuvarlak kemerli

nişlerin olduğu ambon merdiveninin birinci basamağının alt kenarı ile üçüncü basamağın arka kenarı yivlidir (Şek. 12). Ayrıca ikinci basamağın sağ yanındaki kısmen korunmuş korkulukta bir iç bükey profil ve dörtgen bir yuva vardır. Ambon bloğunun her iki yan yüzündeki kabartmalar oldukça yüksek plastiktir. Sağdaki yüzde (A yüzü) nişin çevresiyle, dik ve eğimli kenarlarda kısmen iyi korunmuş, hayli yüksek kabartma

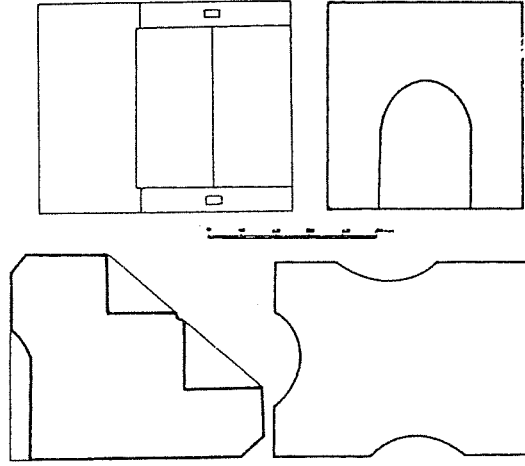

Şek. 12- Milas Müzesi, 2020 Env. No.lu ambon merdiveni, tamamlanmış üst ve arka görüşleriyle yatay ve düşey kesit çizimleri.

olarak en dışta yassı, içte bıçak sırtı iki silme ile oldukça kalın bir kıvrım daldan fışkıran biri üç diğeri beş dilimli sivri yapraklarla, biri nişin üzerine diğeri yukarı sağ tarafa doğru yerleştirilmiş üzüm salkımları dikkati çeker (Şek. 13, Res. 5). Nişin üzerinde, salkımdaki üzümleri yemek üzere olan bir kuşun gövdesi, uzun boynu ve üç parçalı sorguçlu başı mevcuttur. Gövdesinin alt kısmı ve kuyruğu, sol alt köşenin kırığı nedeniyle görülmeyen bu kuş belki bir tavusu tasvir etmekteydi. Merdivenin, büyük bir kısmı kırık sol yan yüzünde (B yüzü), sol alt köşede, nişin ve tüm yan yüzün çevresinde dolandığı anlaşılan bir ince silme ile birbirini kesen üçer diyogonal çizgi içinde yükselen bir dal ve bir yaprağa ait iki uç görülür (Şek. 14, Res. 6).

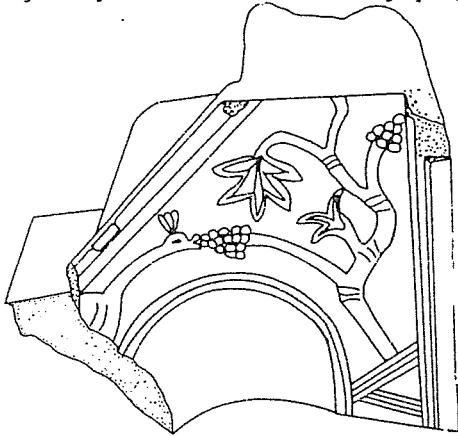

Şek. 13- Milas Müzesi, 2020 Env. No.lu ambon merdiveni, A yüzü.

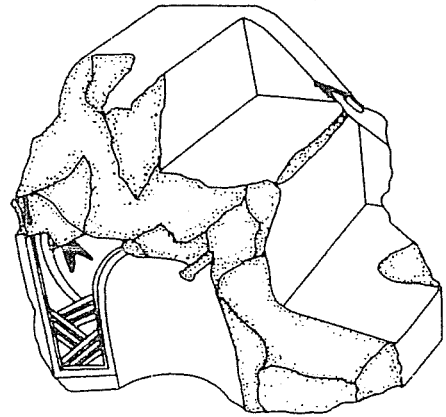

Şek. 14- Milas Müzesi, 2020 Env. No.lu ambon merdiveni, B yüzü.

Milas Müzesindeki Bizans Ambonları

6. **Milas Müzesi, 2021 Env. No.lu ambon merdiveni** malzeme ve yan yüzlerdeki oldukça yüksek kabartmalarına göre 2020'nin eşidir. Her iki blok müzeye Bargyia yakınındaki Net Holding arazisinden getirilmiştir. Bu gri parçacıklı beyaz mermer blokta tüm üçüncü basamak, üst köşeler ve basamakların yan kenarları kırıktır. Parçanın mevcut durumuyla boyutları; uzunluğu yaklaşık 74 cm., yüksekliği 54.5 cm., ve genişliği 59.5 cm. dir. Üç yüzünde yuvarlak kemerli nişlerin yer aldığı ambon merdiveninin sağ yanında (A yüzü) ise sol alt köşede büyük bir tavus kuşunun uzun kuyruğu, bacakları, gövdesinin alt kısmıyla çok az başı mevcuttur. Bu yüzün sağ kenarındaki kalın gövdeli daldan, top halindeki bir üzüm salkımı ve biri oldukça net görülen iki yürek biçimli yaprak çıkmaktadır (Şek. 15, Res. 7). Sağ alt köşede, dalın alt kısmındaki bir yumruya enine bantlarla bağlanan saçaklar bitkinin kökleri olmalıdır. Diğer yan yüzde (Byüzü), diğerlerinde olduğu gibi dik kenardaki ve nişin çevresindeki silme mevcuttur. Bu yüzde, sol alt köşede 2020'deki diogonal üçer çizgiden yükselen kalınca bir dala ve bir yaprağa ait iki sivri uç; nişin tam üzerinde bir üzüm salkımı ve sağ alt köşede bir kuşun bacaklarıyla altı dilimli kuyruğunun ucu görülür (Şek. 16).

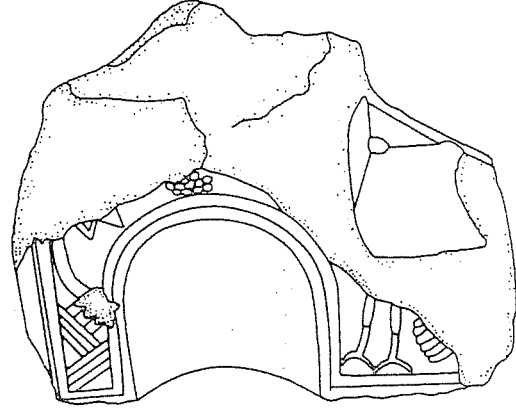
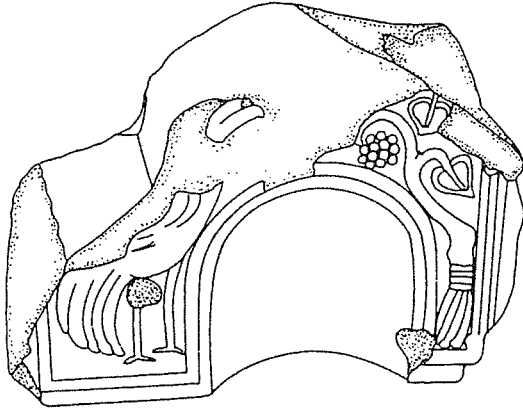

Şek. 15- Milas Müzesi, 2021 Env. No.lu ambon merdiveni, A yüzü.

Şek. 16- Milas Müzesi, 2021 Env. No.lu ambon merdiveni; B yüzü.

7. **Beçin (Peçin), Ovadaki ambon merdiveni**, bir kuyunun ağzında bir zamanlar devşirme malzeme olarak kullanılmıştır. Bugün kuyu betonla yenilediğinden, daha önce kullanılmış ambon merdiveniyle birlikte bazı mimari parçalar kuyunun yanında ve açıktadır. Beyaz mermer merdiven, en üstteki oldukça dar tutulmuş üç basamağa sahiptir. Basamakların iki yanındaki alçak korkulukların üst yüzünde, ikinci basamağın hemen alt seviyesinde dörtgen yuvalar bulunur (Şek. 17). Üzerinde hiçbir bezemenin bulunmadığı bloğun yan yüzleriyle arka yüzünde yuvarlak kemerli nişler vardır (Şek. 18). Parçada yer yer keski aletine ait izler dikkati çeker (Res. 8).

8. **Beçin (Peçin), kaledeki ambon merdiveni**, Ahmet Gazi Medresesi'nin yakınındaki Küçük Hamam'ın arkasında, bir tarlada bulunmaktadır. Beyaz mermerden merdivenin büyük bir kısmı kırıktır ve yan yüzlerde kısmen beyaz badana lekeleri vardır. Mevcut haliyle 48 cm. uzunluğunda, 61.5 cm. yükseklikte ve 57 cm. genişliktedir. Üç basamaklı olması gereken merdivenin ilk basamağı tamamen, ikinci basamağı kısmen kırıktır. Merdivenin en üst basamağının köşelerinde birer yuvarlak yuva vardır. Üç yandaki nişlerden yalnız arka yüzdeki 49 cm. yükseklikte, 33.5 cm. genişlikte ve 12 cm. derinlikteki niş sağlamdır. Merdivenin sağ yanında (A yüzü), sağ köşesindeki küçük parça kopmuştur. Bu parça eklenerek yan yüze bakıldığında, yine halat ve yumurta frizi

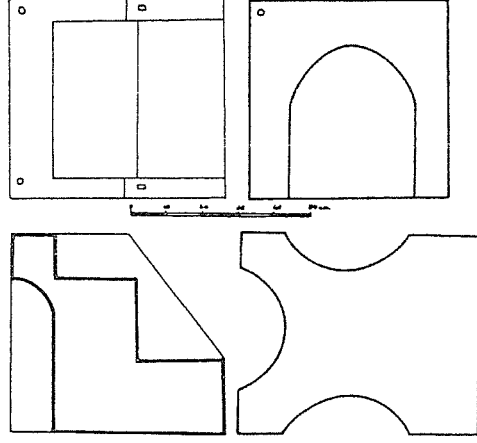

Şek. 17- Peçin, Ovadaki ambon merdiveni, tamamlanmış üst ve arka görüşleriyle yatay ve düşey kesit çizimleri

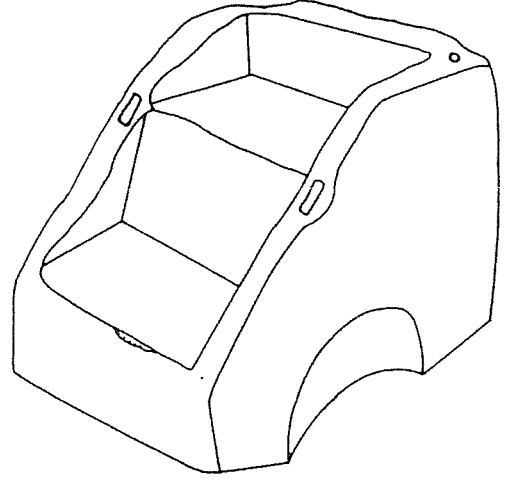

Şek. 18- Peçin, Ovadaki ambon merdiveni, önden ve A yüzünden görüş çizimi

çerçeve ile sağ köşeden çıkan bir kıvrım dal görülür (Şek. 19, Res. 9). Daldan yer yer filizler, sivri uçlu belki hurma ya da iri üzüm salkımları olabilecek meyveler ve üç loplu yaprak çıkmaktadır. Ancak kabartma yukarıda devam etmez. Bu görünüşüyle bu ambon merdiveninin bezemesi yarım kalmış gibi görünmektedir. Merdiven bloğunun sol yanında (Byüzü), dik kenardaki görülebilen, büyük bir olasılıkla üst kenar dışındaki tüm kenarların çevresinde dolaşan, dışta halat içte yumurta ve ok motifinden oluşan çerçeve vardır (Şek. 20). Çerçevenin içindeki alan tümüyle kabartmalarla bezenmiştir. Büyük bir kısmı badana nedeniyle sezilemeyen bezemede özellikle nişin sol yanında filizleriyle bir asma dalı görülür.

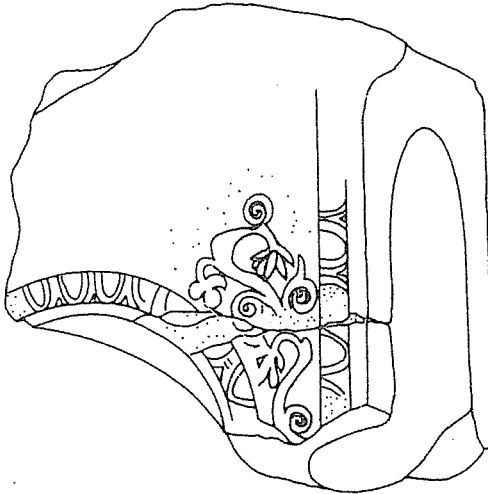

Şek.19- Peçin Kalesi, tarla içindeki ambon merdiveni, A yüzü.

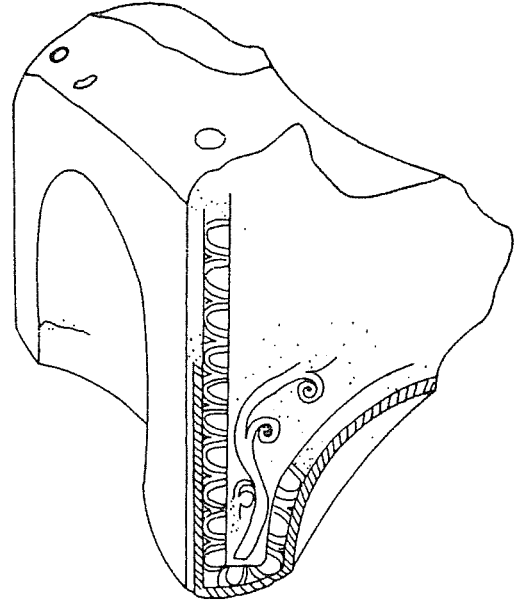

Şek.20- Peçin Kalesi, tarla içindeki ambon merdiveni, B yüzü.

9. Labranda'daki ambon merdiveni, antik kente çıkışı sağlayan güneydeki patikanın hemen ağzında, toprakdadır. Hayli harap durumdaki parça beyaz mermerdendir. Büyük bir kısmı kırık olan merdivenin mevcut uzunluğu 55 cm., yüksekliği 61 cm. ve genişliği 55.5 cm.dir. Arka yüzdeki 50 cm. yükseklikte, 31 cm. genişlikte ve 12 cm. derinlikte olan yuvarlak kemerli niş sağlamdır. Üstteki ilk basamak 24 cm. genişlikte ve 14 cm. yükseklikte. İkinci basamak 25 cm. genişlikte ve 26 yükseklikte. Kırık olduğundan genişliği saptanamamış ilk basamak ise 20 cm. yükseklikte. Basamakların iki yanındaki korkuluklardan sağlam olan soldaki 7 cm. kalınlıktadır ve korkuluğun üst yüzünde, ilk basamağın hizasında 5x3x3 cm. boyutlarında dörtgen bir yuva vardır. Çok tahrip olmuş yan yüzlerden soldakininde (B yüzü) yer yer spiral kıvrımlı filizlerin farkedildiği oldukça zarif bir kabartma güçlkle ayırtdedir (Şek. 21).

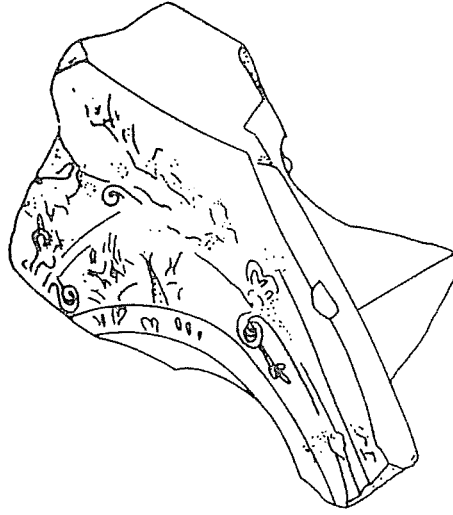

Şek. 21- Labranda, ambon merdiveni, sol yan yüzden görünüş (B yüzü) çizimi.

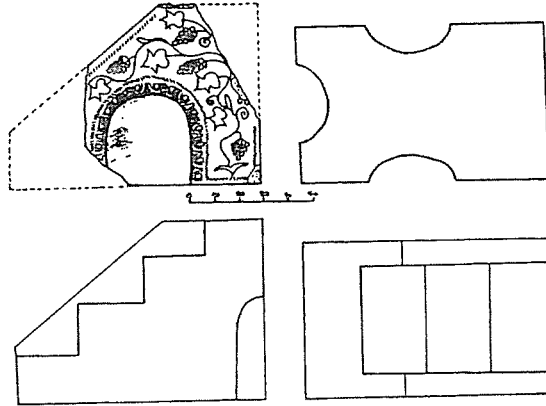

Şek. 22- İzmir, Arkeoloji Müzesi, Envantersiz ambon merdiveni, yandan ve üstten görünüş, yatay ve dikey kesit çizimleri.

10. Milas Müzesi, 1788 Env. No.lu ambon kürsüsü altı (kürsü altlığı), 1786 ve 1787 numaralı parçalarla birlikte 6.8.1982 tarihinde, Bargyilia'daki büyük kilisenin orta nefinden müzeye getirilmiştir. Bu parça yekpare beyaz mermer

yapılmıştır ve dik eksenlerde 102x114 cm. uzunluğunda ve yaklaşık 27.5 cm. yüksekliğinde, kenarları eşit olmayan bir sekizgendir. Parçanın kırık bir köşesi müzede yerine yerleştirilmiştir. Bir ambon kürsüsünün tablası (ambon podyumu) olan bu parçanın üstünde, aynı eksen üzerinde ortada, birbirlerinden 33 cm. aralıkla yerleştirilmiş, 3.5x11.5x3.5 cm. boyutlarında iki yuva (belki birer kurşun deliği) vardır. Sekizgenin bu eksenindeki iki kenarının dışında, karşılıklı üç kenarda devam eden, kürsü korkuluk levhalarının oturdukları yere ilişkin, bir iz vardır. 8-10 cm. genişlikteki bu iz, derin olmayan yuva şeklindedir (Şek. 23). Levhalara ait izlerin görülmediği karşılıklı iki kenar podyuma çıkışı sağlayan merdivenlerin dayandıkları kenarlar olmalıdır. Çünkü genelde sekizgenin her yüzünde bulunan yuvarlak kemerler burada daha küçüktür ve yüzeyleri diğerleri gibi bezemeli değildir. Hatta kürsü tabanının bu kenarlardaki yüzleri kaba yonudur. Diğer yüzlerde, tablanın üst kısmı biri kalın iki plastik silme ile sınırlanır. Üstteki kalın silmede balık sırtı motifi kabartma olarak işlenmiştir. Silmelerin altındaki kemerlerin cepheleri, dikey iki bantla dört bölüme ayrılmış, her bir bölüm kazıma ile baklava (ya da sepet örgü) motifleriyle bezenmiştir. Kemerler arasındaki köşelikler, altta kazıma ile, üstte dışa doğru kıvrılan uçları yüksek kabartmayla şekillendirilmiş birer soyut yaprak içerirler (Res.10). Ambon kürsüsüne bir eksende iki yönden çıkışı sağlayan merdivenlerin, kürsü tabanına dayandığı yüzlerden birinde iki yanda, ikişer yuva vardır. Kürsü tablasının alt yüzü, sekizgenin her yüzünü esas alan ve kemerlerin arkasında iç bükey yüzeyleri olan sekiz dilim şeklinde biçimlendirilmiştir. Bu dilimler ortada, yaklaşık 10 cm. çapında ve çevresi inci taneleriyle bezenmiş bir madalyonda birleşirler. Madalyonun ortasında bir kolu uzun bir haç kabartması vardır. Bu tabla, kemerler arasında yer alan açılı köşeliklerin altındaki destekler (belki sütunceler) tarafından taşınıyor olmalıydı.

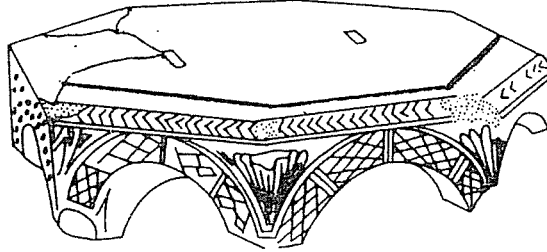

Şek. 23- Milas Müzesi, 1788 Env. No.lu ambon kürsü altlığı görüntü çizimi.

Parçaların Değerlendirilmesi

İncelenen ambon merdivenlerinde dikkat çeken ilk ortak özellik tek parça mermer bloktan oyularak yapılmış ve üçer basamaklı olmalarıdır. Genelde diğer basamaklara oranla alçak olan üçüncü basamak, bazen diğerlerinden oldukça dardır (Şek. 17, 20). Korunabilmiş ilk basamaklarda, Milas Müzesi, 1786 Env. No.da olduğu gibi ön yüz kaba yonu olabilmektedir. Bir diğer ortak özellik, merdiven bloklarında arka yüzlerle iki yan yüzde yuvarlak kemerli nişlerin bulunmasıdır. Niş yükseklikleri ve derinlikleri çeşitlidir. Üçüncü ortak özellik olarak da, Peçin Ovadaki ambon merdiveninin dışında tüm parçalarda yan yüzler kabartmalarla bezelidir. Yalnız bir örnekte bezemenin olmaması onun işçiliğinin tamamlanmadığını gösterir (Res. 8). Nitekim, bir diğer ambon merdiveninde, Peçin Kalesi'nde tarla içindeki parçada bir yüzde bezeme tam değildir, bu eserin de bitmememiş olduğunu düşünmekteyim. Parçanın sağ yanında (A yüzü) kabartmaların devamındaki taşın yüzeyi düzgün yonudur, motifler sağ köşede yarım kalmış gibi görünür (Şek. 19, Res. 9). Yan yüzler genelde aynı şemada kabartmalarla bezenmiştir. Hepsinde yan yüzler, üst kenarın dışında tüm kenarları ve niş

Milas Müzesindeki Bizans Ambonları

çevresini dolanan bir çerçeve içine alınmıştır. Çerçeveler düz, yuvarlak ya da sivri sırtlı sade silmeler olabildiği gibi, yumurta ve halat motifli de olabilir. Yumurta frizli çerçevenin görüldüğü Milas Müzesi 1786, 1787 Env. No.lu parçalarla Peçin Kalesi, tarla içindeki parçada halat motifinin yeri değişiktir (Şek. 4,5,19,20). Genelde bezemelerde asma bitkisi kıvrılan dalları ile ortak motiftir. Çoğunlukla bir köşeden yükselen asma dalından, spiral kıvrımlı filizler, üzüm salkımları, sivri veya yuvarlak uçlu yapraklar çıkar. Çok aşındığı için bezemeleri pek ayırd edilemeyen Labranda'daki örnekte dahi zarif spiral kıvrımlı asma filizlerini görebiliyoruz (Şek. 21). Peçin Kalesi'nde, tarla içindeki merdivenin yüzlerinde asma dalını filizlerinden tanıyabiliyoruz, ancak yalnız bir yüzde görülen meyveler alışılmış üzüm salkımlarından farklıdır. Burada belki hurma ya da hurma benzeri üzüm resmedilmiştir (Şek. 19). Bu örneğin dışında diğer tüm ambon merdivenlerinde, bezemelerde üzüm yiyen ya da salkımları gagalayan kuşlar vardır. Bu kuşlar çoğunlukla uzun kuyrukları ve sorguçları ile belirlenen tavus kuşlarıdır. Kimi örneklerde tek büyük tavuslar (Şek. 3,4,5,6, 13,15,16) olduğu gibi bazen asma dalları arasında bazı küçük kuşlar ve geyiklerle (Şek. 7,8,10,11); kaz ve dağ keçisi(?) gibi hayvanlar da (Şek. 3) üzüm yerken görülürler.

Milas Müzesi'ndeki ambon merdivenleri çiftler halindedir. Parçaların hepsi tüm değildir, yine de mevcut ölçüler, çiftlerin yaklaşık aynı boyutlarda olduklarını gösterir (Tablo 1). Uzunlukları esas alındığında 2020-20221, 76 cm. ile; yükseklik esas alındığında 2018-2019, 65.5 cm. ile müzedeki ambon merdivenlerinin büyük olanlarıdır. İncelenen 9 merdivende yükseklik 60 cm. civarındadır. Örneklerde genelde yükseklik genişlikten 3.5-7.5 cm. kadar büyüktür.

Merdivenlerde, basamakların iki yanında pek yüksek olmayan korkuluklar; korkulukların üst yüzünde de çoğunlukla ikinci basamağın başladığı noktada dörtgen yuvalar vardır (Şek. 2,9,12,17). Bunun yanında korkuluk üzerinde ya da merdivenlerin arka yüzlerinde kare, dörtgen veya yuvarlak başka yuvalar da görülür (Şek. 2,9,17).

İncelenen ambon merdivenleri ile daha önce yayınlanmış ambon merdivenleri karşılaştırıldıklarında, hepsinin, tek bir mermer bloğundan oyularak yapılması, yanlarındaki alçak korkuluklarıyla üç veya dört basamaklı oluşları ve üç yüzlerinde nişlerin bulunması gibi benzer özelliklere sahip oldukları görülür. Önceki eserlerden Priene, Kos, Bodrum ve İzmir'deki merdivenler, burada tanıtılan parçalardan daha uzun ve yüksektirler (Tablo 1). Örneklerin çoğu üçer basamaklı oldukları halde; Priene, Bodrum ve İzmir'dekiler dörder basamaklıdır. Tüm eserlerde yan yüzler silme veya yumurta friziyle çerçevelemişlerdir⁷. Ancak genelde üstteki yatay kenarda çerçevenin olmaması ortak ve önemli bir özelliktir. Önceki merdiven bloklarının kabartmalarla bezemeli yan yüzlerinde de tüm diğer örneklerdeki gibi asma dalı kompozisyon vardır. Bunlardan Kos'taki, Priene'deki, Peçin Kalesi'ndeki ve Bodrum'daki parçalarda, ambon merdivenlerinin çoğunda olduğu gibi hayvan figürlü (tavus kuşu figürlü) bitkisel bezeme yer alır⁸.

⁷ Yumurta frizinin görüldüğü bloklardan Kos, Balat, Bodrum ve İzmir'dekilerle Milas Müzesi'ndekiler (Env. No. 1786, 1787) içte yumurta ve ok motifi dışta halat motifi içerirken yalnız bir örnek, Peçin Kalesi'nde, tarla içindeki ambon merdiveninde halat motifi içte yumurta ve ok motifi dıştadır. Krşl. *Orlandos, Basiliki*, Eix. 509 (Kos); *Feld, Milet*, Tafel 34. 1 (Balat), Tafel 35. 4 (Bodrum); Şek. 22 (İzmir); Şek. 3, 4, 5, 6 (Milas Müzesi, 1786 ve 1787 no. lu eserler). Bunlardan Bodrum Müzesi'ndeki merdiven bloğunda görülen yumurta ve ok motifleri, diğerlerinden farklı olarak oldukça soyutlanmıştır.

⁸ *Orlandos, Basiliki*, Eix. 509 (Kos); *Feld, Milet*, Taf. 34. 2 (Priene), Taf. 35. 1 (Peçin), Taf. 35. 4 (Bodrum).

Milas Müzesi'ndeki ambon kürsü tablası (ambon podyum levhası) sekizgen mermer bolktan, yan yüzleri yuvarlak kemerler, alt yüzü de sekiz dilimli basık bir kubbe şeklinde oyulmuştur. Dilimli kubbe gibi şekillendirilmiş alt yüzün ortasında, inci taneleriyle çerçevesiyle küçük bir madalyon içinde bir haç kabartması vardır. Şekilleri farklı olmakla birlikte alt yüzleri içbükey oyularak bir haç motifleriyle bezenmiş, yekpare ambon kürsü tablaları vardır. Bunlardan Kos'taki Thermon bazilikasında bulunan bir buluntuda, yuvarlak kürsü tablasının altı basık bir kubbe şeklindedir ve Milas Müzesi 1788 Env. No.lu'dan farklı olarak, altta kabartma olarak işlenmiş bir hristogram, kubbe benzeri içbükey yüzeyi tümüyle kaplar⁹. Diğer bir örnek Rodos'tadır ve burada da önceki gibi yine yuvarlak bir ambon kürsüsünün alt yüzü, basık bir kubbe gibi oyularak, ortaya altında bir küre bulunan haç yerleştirilmiştir¹⁰. Milas Müzesi'ndeki ambon kürsü tablası, tüm olması nedeniyle önemlidir. Çünkü bazı çevre kazılarında, yine sekizgen ambonların kürsü tablalarına ait, yalnız bazı parçalar ele geçmiştir. Bunlardan biri 1970 yılında Milet'te bulunmuş bir kemer köşeliğidir ve bu parçada yumurta friziyle bezenmiş kemerleri olan bir köşelik üzerinde, plastik bir akantus yaprağı görülür¹¹. Milas Müzesi'ndeki ambon kürsü tablasının köşeliklerinde görülen yaprak motifi, Milet'teki akantus yaprağının soyut ve sadeleştirilmiş şekli gibidir. Benzer kemer köşeliklerine ait parçalar Didim'de de bulunmuştur¹².

Milas Müzesi'ndeki 1788 Env. No.lu ambon kürsü tablasıyla 1786 ve 1787 Env. No.lu ambon merdivenleri aynı yerde, Bargylia'daki Büyük kilisenin orta nefinde bulunmuşlardır. Özellikle diğerine oranla daha sağlam olan 1786 Env. no.lu ambon merdivenin genişliği (54.5 cm.) 1788 no.lu kürsü tablasının merdivenlerin dayandığı yüzlere boyut olarak uymaktadır. Ancak bu iki ortak durum, söz konusu parçaların, kesin olarak orijinalde aynı ambona ait olabileceğini göstermez. Çünkü ambon merdivenlerinin yan yüzlerindeki bezemelerle, sekizgen kürsü tablasının yan yüzlerinde görülen bezemeler aynı karakterde ve işçilikte değildir. Merdivenlerdeki yumurta frizindeki ve asma dalı kompozisyonlarla birlikte görülen hayvan figürlerindeki yassı yüksek kabartma, kürsü tablasında görülmez. 1788 Env. No.lu kürsü tablasının yüzlerinde kazınarak yapılmış köşeliklerde soyutlanmış akantus yaprakları, kemer cephelerinde yine kazıma tekniğinde yapılmış geometrik tarzda baklava motifleri yer alır. Dolayısıyla süsleme programı ve teknik açısından bu parçaların hiçbir ortak özelliği yoktur. Diğer yandan 1786 ve 1787 Env. no.lu parçalarda, kürsü tablasının bir yüzünde görülen, buraya dayanmış merdivene ait olabilecek ikili dişler halindeki yuvalara uyabilecek izler de görülmektedir¹³.

Milas Müzesi'ndeki merdiven çiftlerinden önce, genelde buluntuların tek tek oluşları nedeniyle Priene tipi ambonların çift merdivenli olabileceklerini yalnız tahmin edebiliyorduk. Milas Müzesi'ndeki parçalara göre bugün artık bu tip ambonların çift

⁹ Kos'taki Thermon bazilikasında bulunan ambon kürsü zemini (tablası) için bkz. *Orlandos, Basiliki*, Eix. 523.

¹⁰ Rodos'daki Plimirio, Zoodochos Pijideki ambon podyumu çizimi için bkz. P. H. F. Jakobs, *Die Frühchristlichen Ambone Griechenlands*, Bonn 1987, Pl. 96. (Orlandos'dan naklen); alt yüzü basık bir kubbe gibi oyulmuş ve dil ve ok motifleriyle bezenmiş ancak ortada haçın yer almadığı bir diğer ambon kürsü tablasının çizimi için bkz. *Orlandos, Basiliki*, Eix. 526 (Ravenna, San Apollinare Nuova)

¹¹ *Feld, Milet*, s. 200-201, Taf. 36. 1.

¹² U. Peshlow, *Byzantinische Plastik in Didyma, Istanbul Mitteilungen* 25 (1975), s. 211-257; öz. s. 236-235; Taf. 48. 4, 49. 1, 2.

¹³ Priene'de, tiyatro yakınındaki kilisede bulunan ambon merdiveni, Milas Müzesi'ndeki 1788 Env. No. lu ambon kürsü tablası gibi, sekizgen bir kürsüye ait kaide vardır. Burada da ambon merdiveni ile kaide arasında organik bir bütünlük göremedik.

Milas Müzesindeki Bizans Ambonları

merdivenli olduklarını açık olarak söyleyebiliyoruz. Merdivenlerin genelde süslemesiz olan arka yüzlerindeki nişler, bu ambonların kürsülerinin masif olmayıp alt kısımlarının açık olduğunu gösterir¹⁴. Buna göre Priene tipi ambonlar, genelde çok çeşitli örneği olan, bir eksen üzerinde iki yönden çıkışlı ve kürsü altı açık ambonlar grubundadır¹⁵. Kürsü şekli ne olursa olsun, Priene tipi ambonlarda, kürsüdeki korkulukların merdivenin son basamağına doğru devam ettiğini düşünmekteyim. Çünkü tüm örneklerde, merdivenlerin yan yüzlerinde üstte, bezemeyi sınırlandıran çerçeve yoktur; bu da yan yüzlerdeki kabartmaların üst tarafta devam edebileceklerini gösterir. Ancak yine de merdivenlerin üst basamaklarında, burada bulunması muhtemel korkuluklara ait izler yerine bazı küçük yuvalardan başka herhangi bir veri yoktur. Bu yuvalar gibi genelde birbirine eş konumda, basamakların iki yanındaki alçak korkuluklar üzerinde de boyut ve şekilleri değişebilen yuvalar vardır. Zaman zaman merdiven bloklarının arka yüzünde, yine şekilleri ve yerleri açısından çok daha özgür yerleştirilmiş olanlarla birlikte, tüm bu yuvalar, bugün açıklıkla restitüe edemediğimiz ambonların kuruluşuna ait ip uçlarıdır.

Sonuç olarak Priene tipi ambonlar, kürsü şekillerini ve merdivenlerin kürsülerle bağlantısını tam olarak bilemediğimiz, ancak Samos, Tiganı bazilikasındaki gibi çok yüksek olmayan kürsülü ve çift çıkışlı ambonlardı (Krşl. Şek. 24).

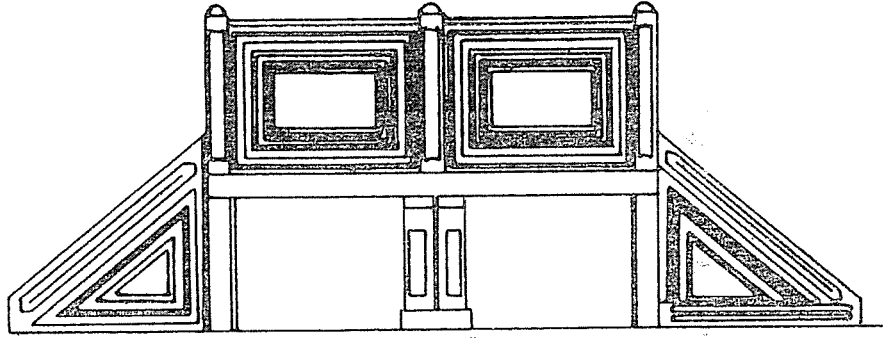

Şek. 24- Samos, Tiganı Bazilikası ambonu, rekonstrüksiyonu (Jakobs, Ambone).

İncelediğimiz ambon merdivenlerinin buluntu yerleri hakkında kısmen bilgi sahibiyiz. Milas Müzesi'ndeki parçalar genelde Bargylia antik kentindedir. Diğerlerinin hangi yapıdan belli olmamasına karşın, özellikle 1786 ve 1787 Env. No.lu iki merdiven bloğu Bargylia'daki büyük kilisenin orta nefinde bulunmuşlardır. Peçin Kalesi, tarla içindeki parçayla Labranda'da antik kente çıkan patikadaki parça da yakın çevredeki kiliselerde bulunuyor olmalıydılar¹⁶. O. Feld, Peçin Kalesi, Ahmet Gazi Medresi

¹⁴ Tüm örneklerde düzgün traşlı arka yüzlerde hiçbir süsleme olmadığı halde, Balat Müzesi'ndeki, Didim'den getirilmiş ambon merdiveninin arka yüzünde nişin iki yanında mimarideki sütunları akla getiren birer kabartma vardır. Bu kabartmalar da, kürsü altlarının, merdivenlerin arka yüzlerinin görebileceği şekilde serbest olduklarını kanıtlar.

¹⁵ "Ambo", *The Oxford Dictionary of Byzantium*, New-York, Oxford 1991, s. 75-76; öz. s. 75'de Bizans ambonları, en erkeni tek bir merdiven şeklinde, kıvrılan iki merdiveniyle yelpaze şeklinde, doğu-batı ekseninde iki çıkışlı ve Suriye tipi olmak üzere dört grupta toplanır.

¹⁶ Labranda'daki kilisede böyle bir ambona ilişkin herhangi bir iz göremedik ama, kentin belki yüz metre kadar altında, antik kente çıkışı sağlayan patikanın başında gördüğümüz ambon merdiveni, muhtemelen antik kentin bir yerinden alınarak kaçırılmak üzere iken yolda terkedilmiştir.

karşısındaki bir Türk yapısında devşirme olarak kullanılmış ambon merdivenin yine oradaki, Türk Dönemi öncesi var olan bir kiliseye ait olabileceğini düşünmektedir¹⁷. Balat Müzesi'ndeki, Didim'deki bir kiliseden getirilmiştir; Kos'taki Mesarias bazilikasında bulunmuştur¹⁸. Priene'deki ambon merdiveni kırılmış olduğu halde, muhtemelen in situ olarak, tiyatro yakınındaki kilise içinde halen görülür. Bodrum Müzesi'nde bulunan ambon merdiveni muhtemelen bulunduğu yerde, Ceneviz kalesinden önce var olabilecek Bizans kilisesinde kullanılmıştı¹⁹. Örneklerden yalnız ikisinin nereden geldiklerini bilmiyoruz: Bunlardan biri, Türk dönemine ait bir kuyunun ağzında devşirme olarak kullanılmış olan Peçin, Ova'daki merdiven; diğeri de İzmir Müzesi'ne kaçakçılardan ele geçirilerek getirilmiş olan merdivendir. Konumları bilinen örnekleri esas aldığımızda, bu tip ambonları Karya'nın kuzeyi ile İonya'nın güneyinde ve bu iki bölgenin sınırı üzerinde görmekteyiz (Şek. 1). Bu nedenle üretim yerlerinin bu civarda olduğunu düşünebiliriz²⁰. O. Feld, bu ambonları, bir anlamda bölgeyi geniş olarak tanımlayarak "Batı Küçük Asya Grubu" olarak adlandırır²¹.

Parçaların Tarihlenmesi

En erken 4. yüzyılın ikinci yarısına ait kayıtlarda adının geçtiği saptanan ambonun, yaşayan örneklerinin 5. veya 6. yüzyıldan olduğu ve bazı yerlerde Erken Hristiyan ambonlarının 12. yüzyılda yeniden kullanıldığı bilinmektedir²². Geçmişte, İkonaklama dönemi (yaklaşık 726-842) sonrasında ambonların ya da taştan olanlarının ortadan kalktığı kabul edilmekteydi²³. Ancak son yıllarda, özellikle ambon merdivenlerinin plastik unsurlarıyla ilgili yayınlar, Orta Bizans döneminde (842-1204) yapılmış ambonların varlığını ortaya koymuştur²⁴.

Bu gruptaki ambonlardan Kos'taki A.K. Orlandos tarafından 6. yüzyılın 3. çeyreğine tarihlenmektedir. O. Feld, makalesinde, Priene'deki deniz kabuğu şeklindeki nişi, Peçin'deki bir kantarosdan çıkan asma dalı ile Peçin ve Bodrum'daki üzüm gagaşayan tavus kuşu gibi motifleri Erken Hristiyan (4.-5. yüzyıl) süsleme programına dahil ederek, 5.-6. yüzyılları, bu grup için oluşum çağı olarak önerir.

Gerçekten de söz konusu ambonların tarihlenmesi için, içerdikleri asma kompozisyonlu kabartmaları bir veri olmaktadır. Özellikle 6. yüzyılda örneklerini bulduğumuz, daha çok bir kabın içinden çıkarak iki yana kıvrılan asma dalları, dallardan sarkan asma yaprakları ve üzüm salkımları ile bunların altında yer alan genelde tavus kuşları, Bizans küçük sanat eserleriyle taş eserlerinde görülür²⁵. Aynı tarz

¹⁷ Feld, *Milet*, s. 202.

¹⁸ Orlandos, *Basiliki*, s. 546 (Kos'daki); Feld, *Milet*, s. 198 (Balat Müzesi'ndeki).

¹⁹ Bodrum Müzesi müdürü Oğuz Alpözen, Müze'de görev aldığı 1964 yılından beri var olan bu ambon merdiveni için buradaki bir kilisede bulunabileceğini belirtmektedir.

²⁰ Peçin'deki 1996 yaz sezonu kazıları sırasında, bu ambon merdivenlerinin üretim yerleriyle ilgili olarak, çevredeki eski mermer ocaklarını araştırmayı planlamaktayım. Bundan sonra eserlerin malzemeleriyle ilgili analizlerinin de yardımıyla bu konuda belki daha fazla bilgi edinebileceğimize inanıyorum.

²¹ Feld, *Milet*, s. 202.

²² *Oxford Dictionary*, s. 75.

²³ T. F. Mathews, *The Early Churches of Constantinople: Architecture and Liturgy*, London 1972, s. 179.

²⁴ U. Peschlow, *Der Mittelbyzantinische Ambo aus Archäologischer Sicht*, *ÖYMIAMA*: Athens, s. 255-260; M. Dennert, *Mittelbyzantinische Ambone in Kleinasien*, *Istanbul Mitteilungen* 45 (1995), s. 137-147.

²⁵ J. Beckwith, *Early Christian and Byzantine Art*, London 1970, Fig. 47 (Antakya'dan bir gümüş kadeh, 6. yüzyıl); Fig. 94 (Maximianus'un tahtı, 6. yüzyıl); Fig. 99 (Ravenna, San

kompozisyonlara duvar ve yer mozayiklerinde de rastlamaktayız²⁶. İncelediğimiz ambon merdivenlerinde görülen kabartmalar kompozisyon ve ikonografi açısından Erken Hristiyan (4.-5. yüzyıllar) sanatını akla getirmektedir. Çünkü asma, ökaristi (Hristiyanlarca İsa'nın etini ve kanını temsil eden etmele şarabın yenmesi töreni) sembolü olarak daha çok Erken Hristiyan Çağı'nda yaygın olarak kullanılmış bir motiftir. Özellikle, bazı parçalarımız üzerinde yer alan üzüm salkımlarını gagalayan kuşların erken örneklerini Roma'daki Santa Konstanza Mauseliumu'ndaki (4. yüzyıl) tonoz mozayiklerinde görürüz²⁷. Ancak incelediğimiz ambon merdivenlerindeki asma motifinde Erken Hristiyan çağın zarif naturalizmi yoktur. Onlar işçilik açısından daha çok, Ravenna, San Apolinare in Classe'de (6. yüzyıl) bulunan mermer eserleri çağırıştırır. Bu nedenle de söz konusu Priene tipi ambon merdivenlerini 6. yüzyıla tarihlemekteyim. Bana göre ambon kürsü tabanı da 6. yüzyıla ait olmalıdır.

SUMMARY

Three pairs of stairs of the ambos are very remarkable with their uniforms in the Milas Museum (Inv. No. 1786, 1787, 2018, 2019, 2020, 2021). They all are carved with their low balustrades and steps from the marble. Partly broken monolithic pieces have niches on three faces. Edge of the sides of the stairs have plain or egg-and-dart and cable mouldings. On the moulding framed surfaces are decorated with sinous vine stems with leaves, grapes and tendrils in relief. Some peacocks, birds and deers or wild goats(?) are seen among the vine leaves and grapes. These are belong to the "Priene type" of ambos. Three more examples of this ambo type are fixed at Peçin (Beçin) and Labranda nearby Milas (ancient Mylasa). The vine, as a symbol of eucharist and Jesus, was common in Erly Christian art. Although the vine pattern gives Erly Christian character, the lack of the graceful naturalism of that period and there is almost no example from the Middle and the Late Byzantine, these ambo stairs should be dated six century.

An octogonal podium of an ambo is also very remarkable with its complete marble body in the Milas Museum (Inv. No. 1788). Its underneath surface is carved like a ribbed cupola and there is a cross within a pearled medallion on its center. This also might be dated six century.

Zeynep Mercangöz

Apolinare in Classe'den mermer levha, 6. yüzyıl); Fig. 100 (Ravenna, San Apolinare in Classe'de Başpiskopos Theodore'un lahti, 6. yüzyıl).

²⁶ D. T. Rice, *Byzantine Art*, U. K. 1968, Fig. 135, 136 (Ravenna, San Vitale'de, bemanın yan duvarlarındaki mozayikler); B. Brenk, *Spätantike und Frühes Christentum*, Main-Berlin-Wien 1980, Fig. 136b (Kilikya, Dağ Pazarı'ndaki kiliseden yer mozayığı, 5. yüzyıl), Fig. 180 (Kudüs, Ermeni Şapeli'ndeki yer mozayığı, 6. yüzyıl). Kantarostan çıkan asma dallarının kıvrımları arasında, üzüm salkımları, tavus kuşları ve çeşitli hayvanların görüldüğü benzer bir yer mozayığı İzmir Arkeoloji Müzesi'nde de vardır.

²⁷ Brenk, *Spätantike*, Fig. 14.

| Ambon Merdivenleri | Uzunluk L (cm.) | Yükseklik H (cm.) | Genişlik W (cm) | Bezeme, motif Motive | Tarih, Yayın Date, Litt. |
|--|--------------------|----------------------|--------------------|-------------------------|---|
| Prène, Tiyatro y. kilise | 120 | 103 | 72 | Bitkisel, h. figürlü | 5-6. yy ; Feld, Milet |
| Kos, Mesarias bazilikası | 106 | 67 | 68 | Bitkisel, h. figürlü | 6. yy 3. çeyreği; Orlandos, Basilike |
| Bodrum Müzesi | 104 | 75 | 64 | Bitkisel, h. figürlü | 5-6. yy; Feld, Milet |
| İzmir Müzesi | 102 | 75 | 65 | Bitkisel | 5-6. yy, Mercangöz |
| Peçin Kalesi | 86 | 58 | 54 | Bitkisel, h. figürlü | 5-6. yy; Feld, Milet |
| Balat, Müze | 86 | 52 | 52 | Bitkisel | 5-6. yy; Feld, Milet |
| Milas Müzesi, 2020 Şek. 12,13,14 | 76 | 62 | 59.5 | Bitkisel, h. figürlü | 6. yy |
| Milas Müzesi, 2021 | 74* | 54.5* | 59.5 | Bitkisel, h. figürlü | 6. yy |
| Milas Müzesi, 1786 Şek. 2,3,4 | 68 | 62 | 54.5 | Bitkisel, h. figürlü | 6. yy |
| Milas Müzesi, 1787 | 55* | 62 | 54.5 | Bitkisel, h. figürlü | 6. yy |
| Milas Müzesi, 2018 | 53.5* | 64 | 58.5 | Bitkisel, h. figürlü | 6. yy |
| Milas Müzesi, 2019 Şek. 9,10,11 | 68 | 65 | 58.5 | Bitkisel, h. figürlü | 6. yy |
| Peçin Ovası Şek. 17,18 | 60 | 60 | 56.5 | Bezemesiz | 6. yy |
| Labranda Şek. 21 | 55* | 61 | 54.5 | Bitkisel (?) | 6. yy |
| Peçin Kalesi, tarla içinde Şek. 19,20 | 48* | 61.5 | 57 | Bitkisel | 6. yy |

* Kırık (Tüm olmayan boyut); (broken, un measurement)

Orlandos, Basilike : A. K. Orlandos, 'H Ξολόσκεγος παλαιохριστιανική βασιλική II (1954) , s. 509

Feld, Milet : O. Feld, Christliche Denkmäler aus Milet und seiner Umgebung, *Istanbuler Mitteilungen* 25 (1975), s. 197-209, öz. s. 198-202.

Bitkisel (Floral)
Figürlü (Figural)