



## AKSARAY-MELİK MAHMUD GAZİ HANGÂHI (DARPHANE) KAZISI

Aksaray, merkez, Şeyh Hamid Mahallesi, Güzel Baba Sokak'ta Baba Yusuf Hakikî Türbesi yakınındadır. Kaynaklarda **Melik Mahmud Gazi Hangâhi** ve **Darphane**<sup>1</sup>, halk arasında ise **darphane** ismiyle tanınır (Res.1-2).

Eserin gövdesi, günümüzde, zeminin yaklaşık 3 m. altındadır. Çevresi ve içi zamanla sel toprağı ve çevreden atılan pisliklerle dolmuştur. 1974 yılına kadar da, batı duvarına yaslanmış, kerpiç bir ev vardı. Bu evin yıkıntısı da toprak yığını halindeydi.

Yapının batı yönündeki geniş odası ile, çevresindeki bahçeler ve mezarlık Cumhuriyet yıllarının başında, Vakıflar Genel Müdürlüğü'nce çevrede bulunan ev sahiplerine, kuzey yönündeki 5 m<sup>2</sup> lik alan da 1992 yılında, dönemin belediyesince, bitişik parsel sahibine satılmış, 1993 yılında da, alan kişi, kuzey yönüne üç katlı bir bina yapmıştır.

Yapı 1940 yıllarına kadar, kesme taş kaplamalı, kuzey yönündeki iki katlı cephesi, kubbe, tonoz gibi örtüleri tuğla ile bina edilmiş bir eserdî. Taş kaplamaları anılan yıllarda, dönemin belediyesince sökülmüş, o yıllarda sağlam durumdaki kubbesi de balyozla yıkılarak malzemesi hapishane yapımında kullanılmıştır.

Eserin girişi kuzey cephesindedir: Büyük bir kısmı toprak altında kalan taş kapısı, sonradan içten taşla örülerek kapatılmıştır. Bu nedenle yapı dışarıdan tek katlı gibi görünmektedir. Kuzey cephesinin ortasında ikinci katın tuğla malzemeye yapılmış biri yıkık diğeri sağlam iki odası vardır: Bunlardan öndeki yıkılmıştır. İzlerinden kubbeyle örtüldüğü görülmektedir. Arkasındaki ikinci oda kırılmaç tonoz örtülüdür. Bunların sağ ve solunda, bugün sol yandakiler toprak altında kalan, sağ tarafındakiler yıkılmış, üzeri beşik tonoz örtülü, iki dehliz bulunmaktadır (Res.2) (Şek.1-2-3).

Sözkonusu dehlizlerin gerisinde, yine ortadaki iki katlı mekanın iki yanına, simetrik yerleştirilmiş, üzerleri kubbeyle örtülü, ikişer tane oda mevcuttur. Giriş eyvanına bitişik ikinci katı boyunca yükselen odaların kubbeleri eyvan üzerindeki ikinci odanın yan duvarlarını oyarak (penetrasyon) yerleştirilmiştir. Bu odalardan sol yandakiler, üst örtüleri dışında, kısmen sağlamdır. Kubbe geçişlerinin içi mukarnaslarla süslü tromplarla sağlandığı görülmektedir. Sağ yandaki odalar yıkık ve içleri toprak

<sup>1</sup> İ. H. Konyalı., *Abideleri ve Kitabeleri İle Aksaray Tarihi*, C. I, s. 1400. M. Hamzakadı., "Aksaray'daki Tarihi Yerler ", *Hasandağı Gazetesi*, 1966, s. 28.

Bekir Deniz

doludur. Giriş eyvanına bitişik odanın mukarnas süslü tromp geçişleri bellidir. İkinci oda tamamen toprak altında kalmıştır (Şek.2-3) (Res.1-2).

**AKSARAY\_MELİK MAHMUD GAZİ HANGÂHI**

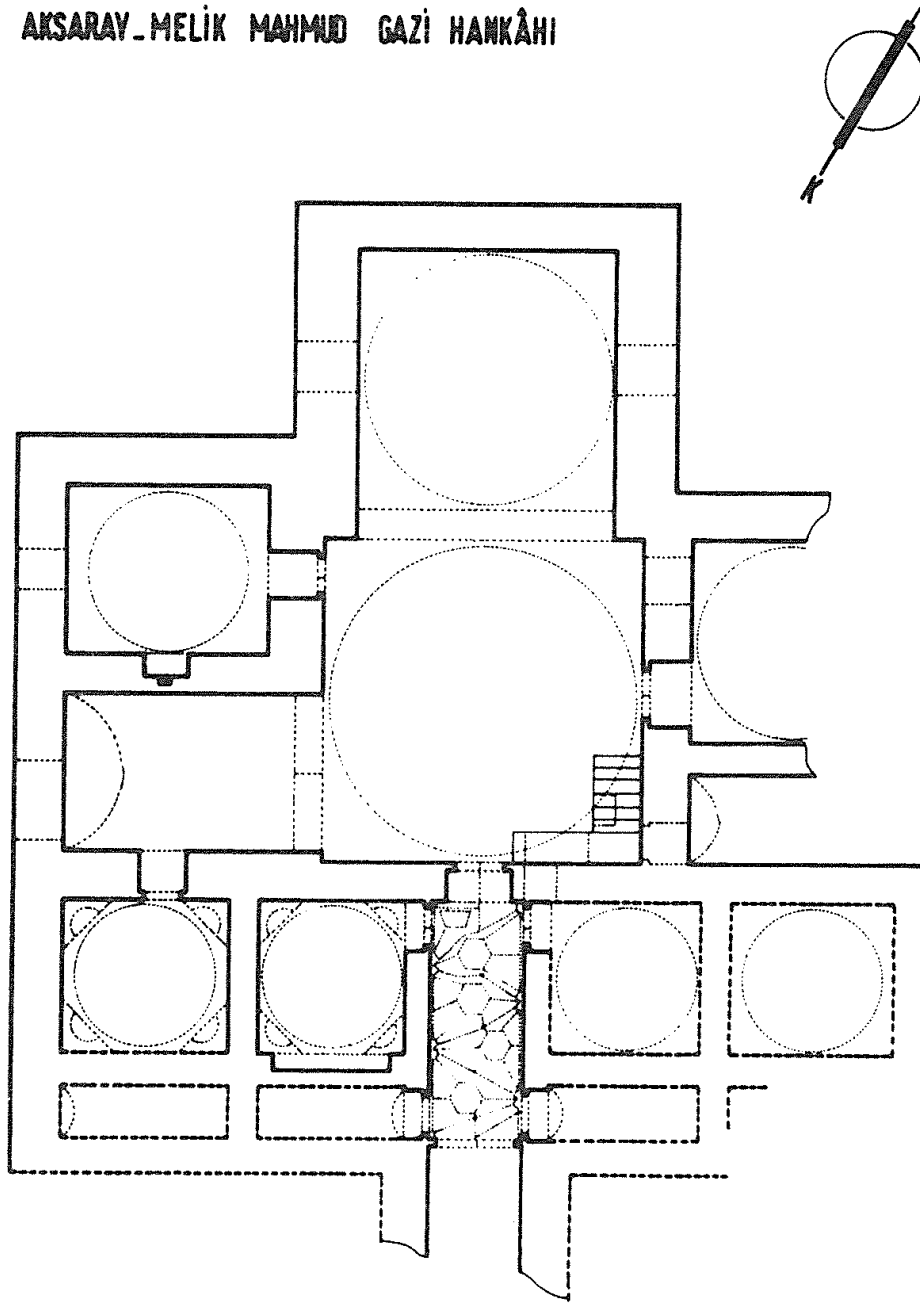

**PLAN**



Şek. 1- Aksaray-Melik Mahmud Gazi Hangâhi, birinci kat planı (Rölöve ve çizim: R. Eser Gültekin).

Aksaray- Melik Mahmud Gazi Hangâhı (Darphane) Kazısı

AKSARAY\_MELİK MAHMUD GAZİ HANGÂHI

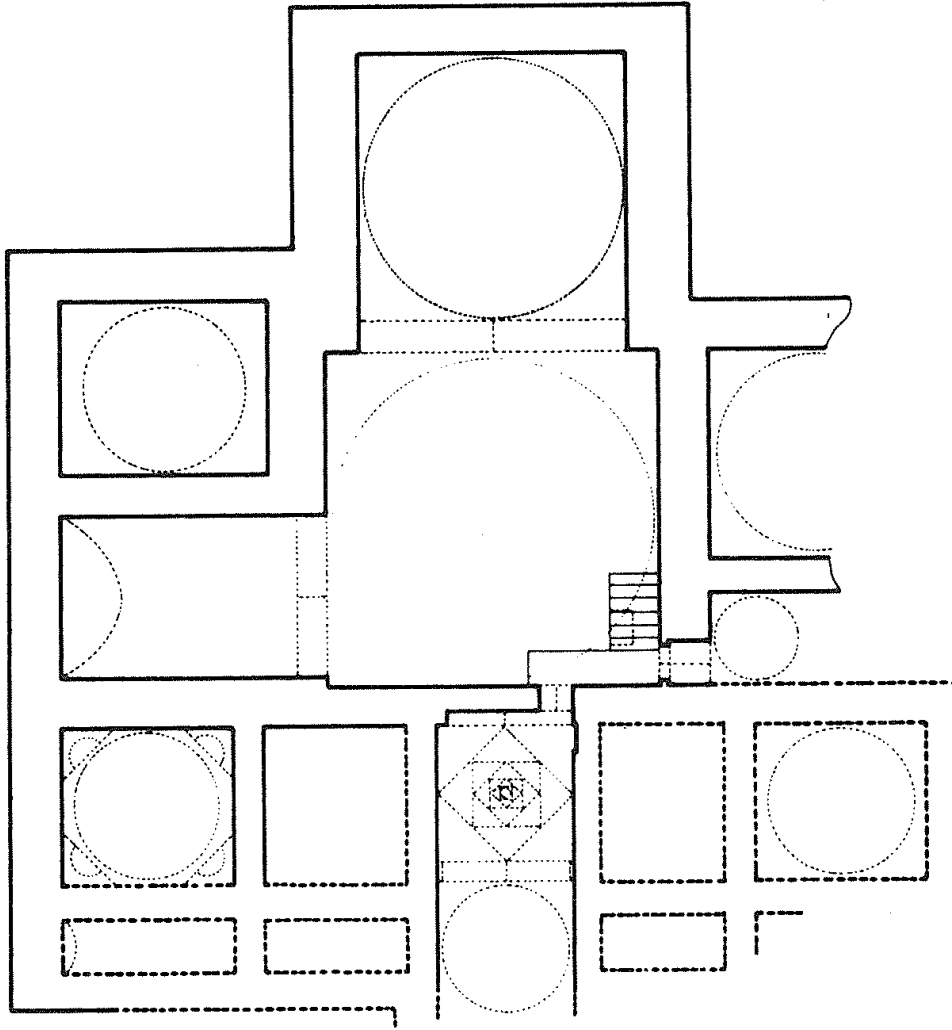

ÜST KAT PLANI

0 1 2 3 5m.  
Çizim Eser Gültekin

Şek. 2- Aksaray-Melik Mahmud Gazi Hangâhı, ikinci kat planı.

Bekir Deniz

Yapının batı yönünde yan yana iki oda vardır: Kuzeybatı köşedeki oda iki katlıdır. Alt kat uzun bir dehliz halindedir. Üzeri, günümüzde yarı yıkık, tonozla örtülüdür. İçerideki bir merdivenle ulaşılan üst katın ise kubbeyle örtüldüğü izlerinden anlaşılmaktadır. Bitişik büyük oda kare planlı ve kubbeyle örtülüdür. Günümüzde kubbesi ve üç yan duvarı yıkılmıştır. Kubbe geçişlerinin mukarnaslı tromplarla sağlandığı kalıntılarında anlaşılmaktadır. Batı duvarında da bir baca izi görülmektedir (Res.1) (Şek.1-2).

Yapının ortasında üzeri kubbeyle örtülü bir ana mekan yer alır: Günümüzde yıkık bulunan kubbe dışarıdan tüm yapıya hakimdir. Geçişleri çökertmeli pandantiflerle sağlanan kubbe yüksek bir kasnak üzerine oturmaktadır. Kasnakta her yönde birer büyük pencere mevcuttur (Res.1-3).

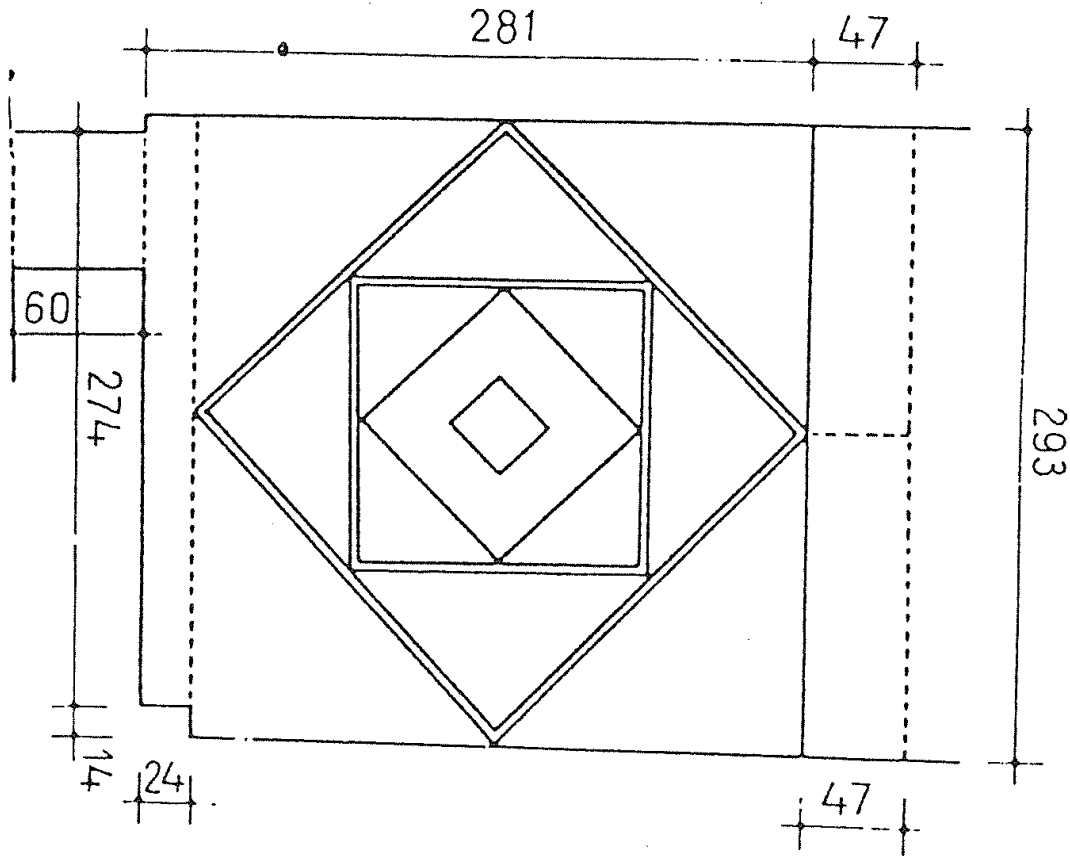

Şek. 3- Aksaray-Melik Mahmud Gazi Hangâhı, giriş eyvanı üstündeki ikinci katın ikinci odasının üst örtüsü (A. Tükel Yavuz'dan).

Ana mekanın güneyinde, döneminde mihrabın bulunduğu, büyük bir eyvan vardır. Ancak mihrap, 1974 yıllarında Vakıflar Genel Müdürlüğü'nce güney duvarı sağlamlaştırılırken yok edilmiştir. Üzerini örten kubbesi de günümüzde yıkıktır. Bu mekanın kuzeydoğu köşesinde geçişleri Türk üçgenleriyle sağlanan, bugün yıkık



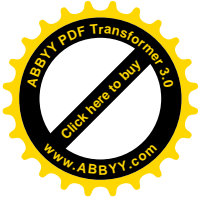

Bekir Deniz

Yapının batı yönü duvar halindedir. Burada iki kapı izi görülmektedir. İçleri toprakla dolu bu kapılar duvarın gerisindeki (batı yönü) bugün yıkık iki odaya açılmaktadır. Kuzeybatı köşesindeki duvara yaslanmış bir merdiven yer alır. Yapının girişi üzerindeki ikinci kat odalarına içeriden çıkışı sağlayan bu merdiven 1980 yıllarına kadar sağlam iken, günümüzde yıkılmıştır.

Eserin, 1895 yıllarında Aksaray'ı ziyaret eden F. Sarre<sup>2</sup> ve yapıyı bizden önce gören İ. H. Konyalı'nın ifadesinden<sup>3</sup>, çok gösterişli ve süslü olduğunu anlıyoruz: Günümüzde taç kapısı tamamen bozulmuştur. İçteki süslemeler ise mevcut değildir. Mevcut tüm süslemeleri giriş eyvanındadır. Eyvan geometrik desenli, firuze renkli çiniler ve sırlı tuğlalarla bezeli beş pano ile süsülüdür: 1972-1992 yılları arasında yaptığımız araştırmalarda panoların kısmen sağlam iken, sonraki yıllarda tahrip edildiğini, 1993 yılında da sarhoşlar tarafından sığınak şeklinde kullanılan eyvanda ateş yakıldığından panolar tanınmayacak derecede isle kaplanmış (Res.4).

Ana mekanın kuzey duvarında içeriden dışarıya çıkışı sağlayan, sivri kemerli bir kapı yer alır. İki süsleme kuşağı ile çevrili bu kapıda ilk süsleme kırık hatlardan meydana gelen geometrik desenle, ikinci kuşak saç örgüsü şeklinde süslüdür. Kapı kemerinin iki yanında da birer gülbezek mevcuttur.

Yapının kitabesi yoktur. Kaynaklarda XIII.yüzyılın ilk yarısına ve XV. yüzyıla tarihlenmekte, hangâh ve darphane isimleriyle adlandırılmaktadır<sup>4</sup>: Esere adını veren

<sup>2</sup> 1895 yılında Aksaray'ı ziyaret eden F. Sarre., *Reise in Kleinasien*, Berlin, 1896, s. 94 - 95' de " Aksaray'ın günümüze gelebilen tarihi eserlerinden geriye viraneler halinde bir hamam, iki güzel kubbesi bulunan, tahrip edilmiş Yusuf Hakiki tekkesi ile, bu tekkenin Sultan Hanı' na bakan cadde üzerindeki küçük tekke (namaz evi) kalmıştır: Bu tekkenin cephesinde, üzeri aynalı tonoz örtülü dehliz bulunmaktadır. Bütün yapı, parlak olmayan kırmızı (sırsız tuğla) ve parlak mavi (firuze) renkli, son derece küçük mozaik çinilerle kaplıdır. Bunlar geometrik bir süsleme meydana getirirler. Bu çinilerin arasında, beyaz renkli, dikkat çekici harç tabakası bulunmaktadır. Bunun dışında pekçok yüzey firuze renkli mozaik çinilerle süslüdür. Tüm cephe şimdiki durumuyla bile sanatkarane etkisini halâ korumaktadır" diyerek yapının devrinde çok süslü olduğunu belirtir (kitabın bu bölümüne ait çevirisi 30.3.1993 tarihinde sayın Doç. Dr. Kasım Eği tarafından yapılmıştır. Yardımları için kendisine teşekkür ederim).

<sup>3</sup> İ. H. Konyalı., *Aksaray Tarihi*, İst.1974,C. I, s. 983 - 987.

<sup>4</sup> O. Özcan., *Aksaray Selçuklu Eserleri*, A.Ü. Dil ve Tarih-Coğrafya Fakültesi, Basılmamış Lisans Tezi, Ankara, 1970, s.20' de H. 598 (M.1261) yılında yapıldığını, İ.H.Konyalı. ,a.g.e., C.I, s.987 'de II.Süleyman Şah zamanında (H.1193-1204) yapılmış olabileceğini belirtir. Ş.Yetkin, *Anadolu Türk Çini Sanatının Gelişimi*, İstanbul, 1972, s.43'de giriş dehlizindeki çinilerin teknik ve süsleme özelliklerine dayanarak,"erken bir tarihlendirmeyi mümkün kıldığını" (aynı kitabın 1972 baskısında s.42-43'de *Darphane* başlığı ile anlatılan bölüm 1988 baskısında yoktur), G. Öney., *Türk Çini Sanatı, Turkish Tile Art*, İstanbul 1976, s.21-22 'de yine çini süslemelerine dayanarak "XIII. yy. ın başlarında yapıldığını", Ö.Bakırer., *Selçuklu Öncesi ve Selçuklu Dönemi Anadolu Mimarisinde Tuğla Kullanımı*, C.I, Ankara, 1981, s. 358' de " tuğla örgüleri açısından XIII.yy. ın ilk yarısına ait olabileceğini" söyler. A. Tükel Yavuz, *Anadolu Selçuklu Mimarisinde Tonoz ve Kemer*, Ankara, 1983, s.531'de de XIII. yy. ın ilk yarısına ait olduğunu yazar.

M. Meinecke, a.g.e., s.20-23' de "XV. yy. başlarında yapıldığını" söyler. G.Schneider., *Pflanzliche Bauornamente Der Seldschuken in Kleinasien*, Wiesbaden, 1989, s.263 ve N. Çetintürk., *Aksaray (Niğde) ve Çevresindeki Türk Eserleri*, A.Ü. Sosyal Bilimler

*Aksaray- Melik Mahmud Gazi Hangâhı (Darphane) Kazısı*

Melik Mahmûd Gazî, kaynaklara göre, Danişmendli hükümdarlarından Nizâmeddin Yağıbasan'ın oğludur. Asıl adı **Muzafferîddîn Melik Mahmûd Gâzî**'dir. Selçuklular devrinde uç Türkmenlerinin başında iken, kardeşi **Zahireddîn İli** ve **Bedreddin Yusûf** ile birlikte Gıyaseddin Keyhüsrev'in hizmetine girmiş, adı geçen sultanın ikinci kez tahta çıkmasında yardımcı olmuşlardır. Gıyaseddin Keyhüsrev (1204-1211) ve I. İzzeddin Keykavus (1211-1219) devirlerinde görevlerde bulunan Melik Mahmûd, yine kaynaklara göre, 1210 yıllarında Aksaray emirliği yapmıştır<sup>5</sup>. Ervah Kabristanlığı girişinde bulunan mezarı da 1930 yıllarında yıkılmıştır.

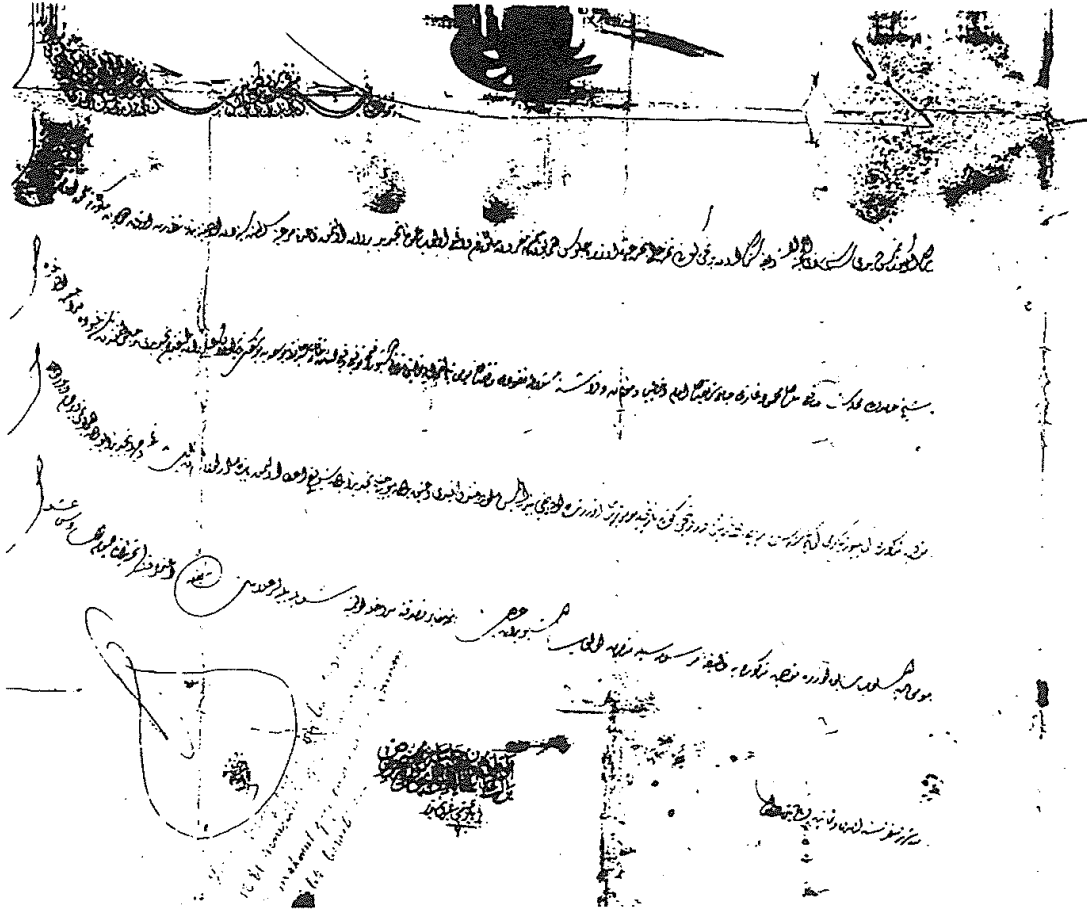

Şek. 5- Aksaray-Melik Mahmud Gazi Hangâhı, 1864 tarihli ferman.

Enstitüsü, İslam Sanatları ve Mimarisi Bilim Dalı, Basılmamış Doktora Tezi, Ankara, 1986, s.86' da *Meinecke*'nin görüşünü ileri sürerler.

<sup>5</sup> İ. H. Konyalı., *Aksaray Tarihi*, C. I, s.1402; M. Hamzakadı., *a.g.e.*, s.28.

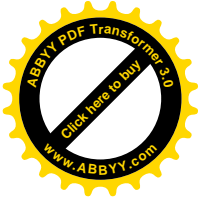

Bekir Deniz

1994 yılı kazısında<sup>6</sup> yapının doğu yönünde mermer bir kitabe parçası bulduk. Yazıları okunamayacak derecede silik bu kitabenin günümüz Türkçesine çevrilmiş şekli şöyledir (Res.5):

- 1- . . . (e)l - mübareketü'l - emir el - e
- 2- . . . . . el din. . . . .
- 3- . . . . . fi tahrir sene erbaa aşere sebamiye.

Türkçesi:

- 1- . . . . (bu) mübarek yapı emir . . .
- 2- . . . . el din (ile biten bir isim)
- 3- . . . . 714 (M. 1314-15) senesinde yazıldı.

Kitabelerde **Mübareketü'l** ibaresi genellikle türbe veya tekke türü bir yapıda kullanılmaktadır. Bu da eserin tekke olduğunu doğrulamaktadır. Ancak, kitabe inşa mı, onarım kitabesi mi? belli değildir.

Bugün **Bâbâ Yusûf Hakikî Türbesi**'nin avlusunda ve bahçe duvarında, yapıya ait olduğunu belirtilen<sup>7</sup> iki mermer levha vardır<sup>8</sup> (Res.6): Duvardaki bir hadistir. Avludakinde **Mü'min Sûresi**'nin 16. âyeti ve kitabe yer alır. Kitabenin yazılışı Türkçe açıklaması şöyledir<sup>9</sup>:

1- لمن الملك اليوم الله الواحد القهار

2- تاريخ في شعبان معظم سنة ١٠٨٥

Türkçesi:

- 1 -Bugün (kıyamet günü) mülk kimindir ?
- 2-Bir olan, kahhar olan Allahındır. 1085 (M. 1674) yılının şa'ban ayında.

Melik Mahmûd Gâzî Hangâhı Selçuklular döneminde yapılmış, Osmanlılar zamanında da kullanılmıştır: Yapı ile ilgili Selçuklular döneminden kalma belge yoktur. Ancak, mevcut belgelerden yapının Selçuklular döneminden kaldığı, **Konya Sahip Ata Hangâhı** ile ilişkilerinin bulunduğu anlaşılmaktadır. Günümüzde Osmanlı döneminden kalma, yapıya ilişkin çok sayıda belge ve vakıf kayıdı bulunmaktadır:

<sup>6</sup> 1993 yılından bu yana, Aksaray Müzesi başkanlığında, bilimsel danışmanlığını yaptığımız kazının sorumluluğu 1997 yılında Bakanlar Kurulu kararıyla tarafımıza verilmiştir. Başta sayın Dr. Akif Işık Beyefendi olmak üzere *Kültür Bakanlığı* yetkililerine teşekkür ederim. Bkz. B. Deniz, "Aksaray-Melik Mahmud Gazi Hangâhı-Darphane Kazısı", *Aksaray ve Cemaleddin-î Mehmed Aksarayî Sempozyum*, 22-23-24 Ekim 1993, İstanbul, 1994, s. 145-179. B. Deniz, "Aksaray-Melik Mahmud Gazi Hangahı (Darphane) Kazısı-1994", *XVII. Kazı Sonuçları Sempozyumu*, Ankara, 1994, s.469-492.

<sup>7</sup> Bkz. İ. H. Konyalı., *a.g.e.*, C.I, s.894.

<sup>8</sup> E.N. Çetintürk., *a.g.e.*, s.82- 96 'da eseri tanıtır fakat, kitabeden bahsetmez.

<sup>9</sup> Kitabe sayın Prof. Dr. Hakkı Önkal ve Prof. Dr. Ali Yardım ve yapıyı birlikte gördüğümüz Doç. Dr. Mikail Bayram tarafından yerinde okunmuştur. Yardımlarından dolayı kendilerine teşekkür ederim.



*Aksaray- Melik Mahmud Gazi Hangâhı (Darphane) Kazısı*

Bunların en erken tarihlileri II. Bayezid devrinden kalmadır. Bu belgelere göre yapı **Somuncu Baba** diye tanınan **Şeyh Hamid-î Veli** ve oğlu **Bâbâ Yusûf Hakikî**

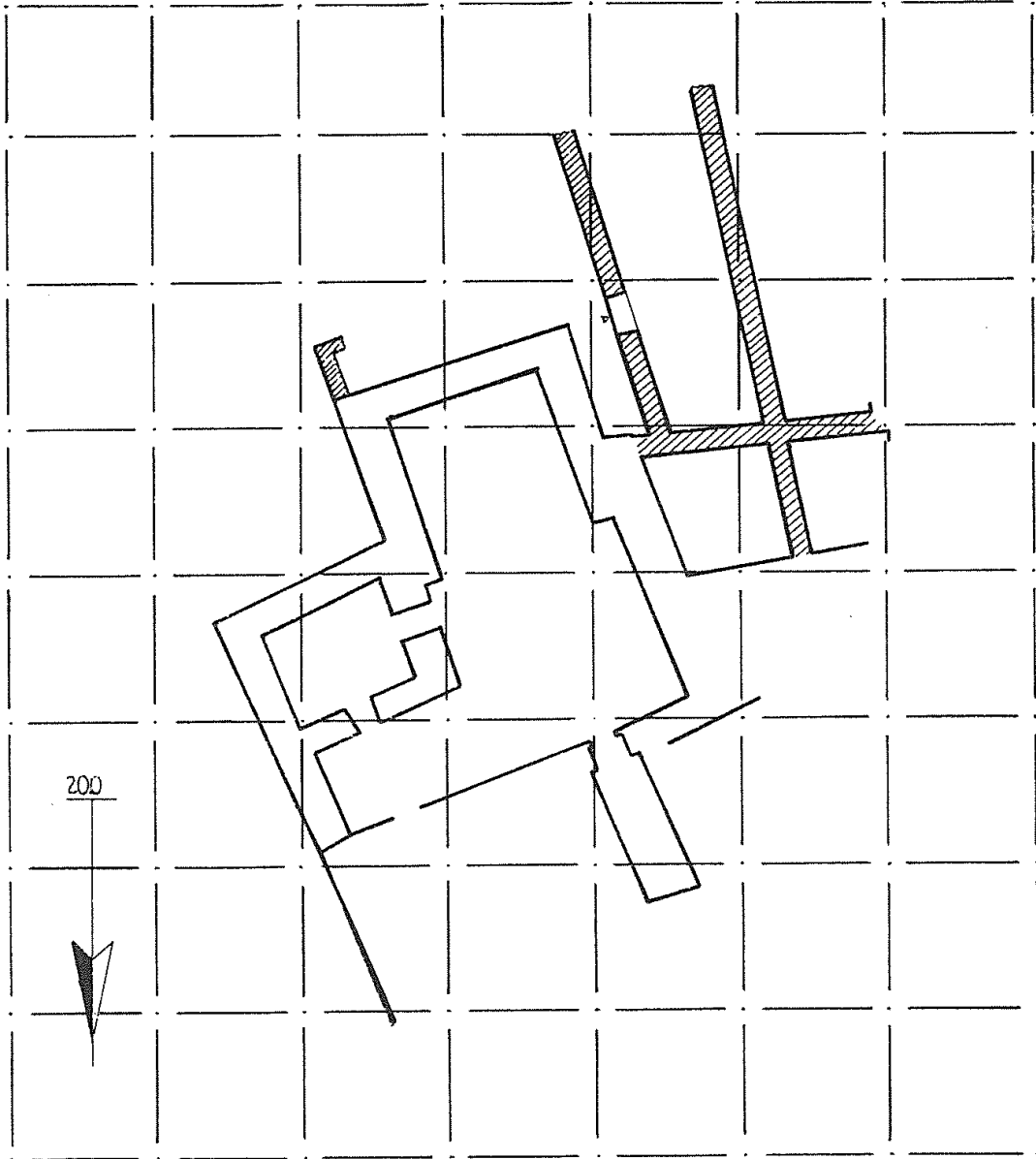

0 1 2 3 4 6 12 m.

Şek. 6- Aksaray-Melik Mahmud Gazi Hangâhı, kare planı, 1993.

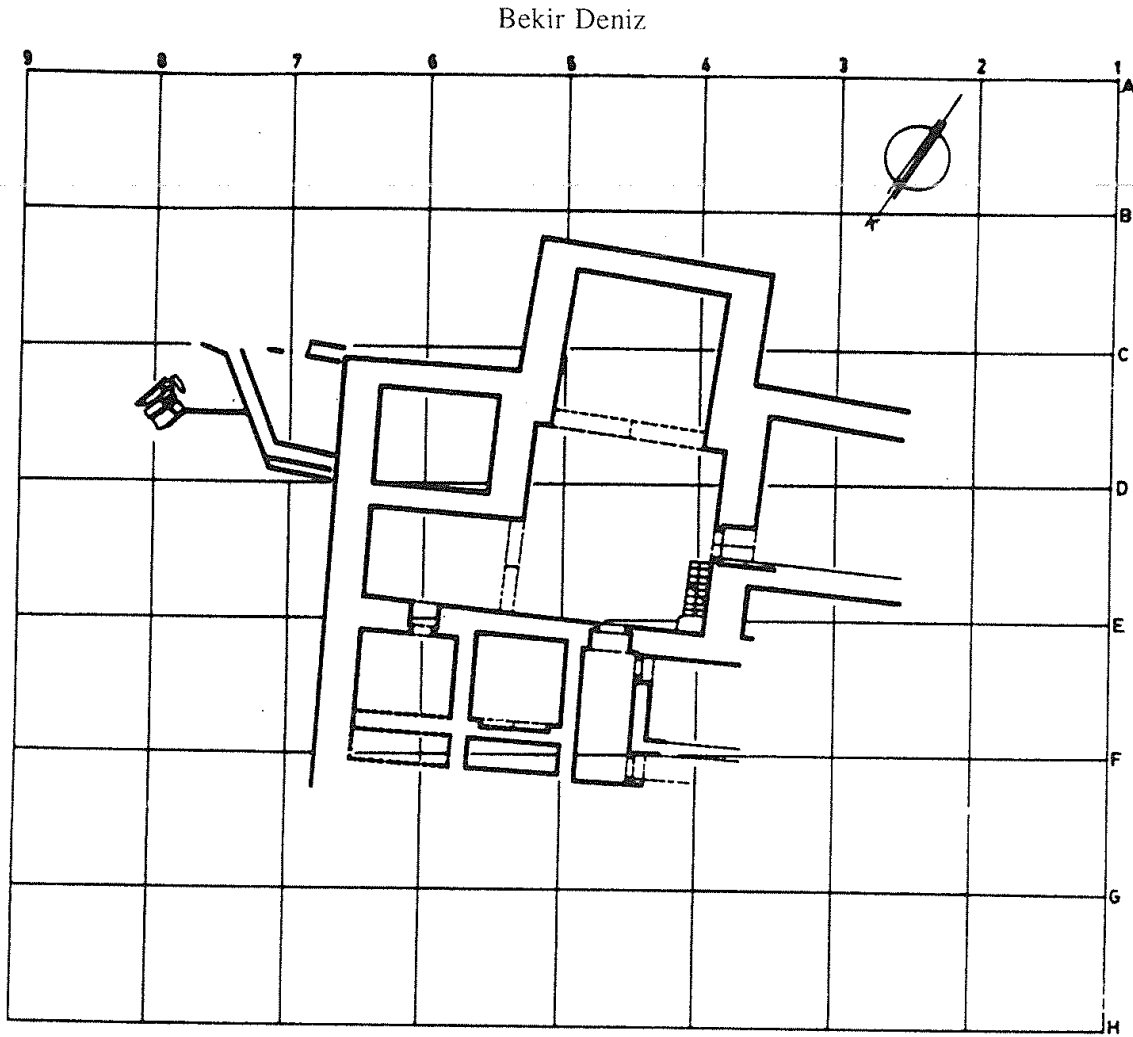

0 1 2 3 4 5m

Şek. 7- Aksaray-Melik Mahmud Gazi Hangâhî, kare plan, 1994.

tarafından hangâh (zaviye-tekke) olarak kullanılmış, Baba Yusuf Hakiki ve torunlarının mütevellisi olduğu vakıf mallar 1925 yıllarına kadar bu soydan gelenler tarafından yönetilmiştir<sup>10</sup>.

<sup>10</sup> Konu ile ilgili yayımlanmış çok sayıda belge mevcuttur. Bkz.M. Hamzakadı., *a.g.e.* s.28. F.N. Uzluk., *Fatih Devri Karaman Eyaleti Vakıfları Fihristi*, Ankara, 1958, s. 56; İ.H. Konyalı., "Aksaray Ulu Cami ", *Vakıflar Dergisi*, C. X, s.286. İ. H. Konyalı., *Aksaray Tarihi*, C. I, s.523, 638, 1292-1301, 1400-1404, 2707-2710. A. Akgündüz., *Arşiv Belgeleri Işığında Somuncu Baba Şeyh Hamid-î Veli ve Nesebi Alîsi*, İst.1992, s.141,157-217. B.Deniz., "Belgeler Işığında Aksaray-Melik Mahmud Gazi Hangâhî'nin Tarihlendirilmesi", *Sanat Tarihi Dergisi*, VIII, İzmir-1996, s.33-44.

Şeyh Hâmid-î Veli XIV.yy.da yaşamış ünlü velilerdendir. Kaynaklarda *Ebu Hâmid-î Veli*, *Hâmidettin-i Aksarayî*, *Ekmekçi Koca* ve *Somuncu Baba* adlarıyla da tanınır. Kayseri'de doğduğu, Aksaray'da yaşadığı ve öldüğü kabul edilir. Hacı Bayram Veli, Molla Fenari, Emir Sultan, Akşemseddin gibi velilerin hocasıdır. Şehrin güney doğusundaki Ervah

Aksaray- Melik Mahmud Gazi Hangâhı (Darphane) Kazısı



Şek. 8- Aksaray-Melik Mahmud Gazi Hangâhı, mezar taşı, 1994.

Hangâh'ın, Fatih devrinde vakıflarının Bâbâ Yusûf, II. Bayezid döneminde **Şeyh Evhâdü'd-din** ve **Şeyh Safî** tarafından idare edildiğini bir şeyhi ve dokuz müridinin bulunduğunu, III. Murad zamanında da Kanuni dönemindeki vakıfların korunduğunu ve hangâhın şeyhliğini **Mehmed** ve **Hasan**'ın yaptığını, II. Mustafa zamanında vakıflarının aynı şekilde devam ettiğini<sup>11</sup>, Sultan Abdülaziz (1861-1876) zamanında **Seyid Hafız Yusuf** tarafından yürütüldüğünü ve cami imamlığına atandığını, Sultan Abdülhamid zamanında da **Süleyman, Es-seyyid Abdullah, Yahya, Mehmed Behçet, Hüseyin, Ömer** ve **Abdülvahid** tarafından yürütüldüğünü belgelerden öğreniyoruz<sup>12</sup> (Şek.4-5).

Kabristanlığı'nda O'nun adını taşıyan cami ve çilehanesi mevcuttur. Yapının önündeki avlusu'nda da kendisi, aile efradı ve müridlerine ait mezarlar vardır. Şehirde, günümüzde aynı soydan geldiklerini iddia eden aileler bulunmaktadır. Kaynaklarda, başka şehirlerde de yaşadığı belirtilmektedir. Bkz. İ.H.Konyalı., *a.g.e.*, C.I, s.2707-2710. A.Akgündüz., *a.g.e.*, s.61-134. *Şeyh Hamid Eddini Aksarayî Ebu Hamid-şeyh Hamid-î Veli*, Hazırlayan: Şahin Başer, Konya, 1995.

<sup>11</sup> F. N. Uzluk., *a.g.e.*, s.56. M. Hamzakadı, *a.g.e.*, s.28. İ. H. Konyalı, "Aksaray Ulu Cami", *Vakıflar Dergisi*, C.X, s.286. İ. H. Konyalı., *Aksaray Tarihi*, C.I, s.523, 638, 1292-1301,1400-1404. A. Akgündüz., *a.g.e.*, s.61-134. B.Deniz., *a.g.e.*, s.33-44.

<sup>12</sup> Konu ile ilgili yayınlanmış belgeler dışında, Aksaray'da Somuncu Baba'nın soyundan geldiğini iddia eden ailelerin elinde, bugüne kadar yayınlanmamış 30 kadar belge

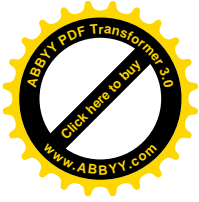

Bekir Deniz

Yapının 1940-50 yıllarına kadar cami halinde kullanılmış sonra terk edilmiştir. 1974 yıllarında Vakıflar Genel Müdürlüğü'nce içi temizlenmiş ve ana eyvan ile doğu yönündeki odanın bazı bölümleri onarılmıştır (Şek.1).

### Değerlendirme:

Tanıttığımız yapı plan açısından Türk Sanatında zaviyeli camiler diye bilinen yapılara benzer: Şehir, kasaba ve köylerde veya yollar üzerinde kurulmuş, içinde belli bir tarikata mensup şeyh ve dervişlerin yaşadığı, dini ibadet ve ayin yaptıkları ve gelip geçen yolcuları bedava misafir ettikleri yapılar **zaviye** diye bilinir. Zaviyeler XIV-XV. yy. a kadar, **zaviye, ribat, hangâh (hankâh) buka, savama, düveyre, medrese**, bu yüzyıldan sonra imaret, tekke, dergâh, asitane gibi, zaman ve mekana göre değişen isimler almışlardır<sup>13</sup>. Gelişimi kolonizatör Türk dervişlerine bağlanan zaviyelere daha sonraları, planına bakarak **Ters (T) Tipi Camiler, Bursa Tipi Camiler, Çapraz-Mihverli Camiler ve Zaviyeli Camiler** gibi isimler verilmiş ve daha çok **zaviyeli camiler** adıyla tanınmıştır<sup>14</sup> (Şek.1-2).

Söz konusu yapılarda kubbeye örtülü bir ana mekan, bunun iki yanında, birer kapıyla bu mekana, daha geç örneklerde ana mekana ve dışarıya açılan birer tabhane odası görülür. Turhal (Tokat) Dazyı Köyü Zaviyeli Cami (1375), Bursa Yıldırım Bayezid Cami (1400), Bursa Yeşil Cami (1419-20), Amasya Bayezid Paşa Cami (1414-19) gibi örneklere benzer şekilde, bazen tabhanelerde alçıdan yapılmış ocaklar bulunabilir<sup>15</sup>. Yine klasik örneklerde, yapının önünde kubbeye örtülü bir son cemaat mahalli görülür.

XIV-XV. yy. dan itibaren gelişme gösteren ve XVI yy. sonlarına kadar devam eden zaviyeli camilerin, öncüleri arasında Konya Sahip Ata Hangâhı, Çorum-Mecidözü Elvan Çelebi Tekkesi<sup>16</sup>, Kırşehir Ahi Evren zaviyesi ve Eskişehir yakınındaki Seyid Battal Gazi tekke-hangâhı<sup>17</sup>, Eski Arapkir Zaviyeli Cami<sup>18</sup> kabul edilmektedir.

---

mevcuttur. Bunlardan dört tanesi tarafımızdan yayınlanmıştır. Diğerleri de yayına verilmiştir. Yeni belgeler için bkz. B.Deniz., "Belgeler Işığında Aksaray-Melik Mahmud Gazi Hangâhı'nın (Darphane) Tarihlendirilmesi", *Sanat Tarihi Dergisi*, E.Ü. Edebiyat Fakültesi Yayını, VIII, İzmir -1996, s.33-44.

<sup>13</sup> A. Y. Ocak, "Zaviyeler", *Vakıflar Dergisi*, S. XII, Ankara 1978, s. 247 - 269.

<sup>14</sup> S. Eyice, "İlk Osmanlı Devrinin Dini-İçtimai Bir Müessesesi Zaviyeler ve Zaviyeli Camiler", *İktisat Fakültesi Mecmuası*, C.XXIII, 1962-63, s.1-2, s.1-80. A. Kuran, *İlk Devir Osmanlı Mimarisinde Cami*, Ank.1964. s. 64.

<sup>15</sup> A. Gabriel, *Monuments Turcs d'Anatolie*, Paris, 1934, C.II, s.25-31. E.H. Ayverdi, *Osmanlı Mi'marisi'nde Çelebi ve II. Sultan Murad Devri*, 806 - 855 (1403 - 1451), C. II, İst. 1972, s.4-25, 46-94. E.H. Ayverdi, *İstanbul Mi'mari Çağı'nın Menşesi, Osmanlı Mi'marisi'nin İlk Devri (630-805) (1230-1402)*, İst. 1966, s.419-440. A. Kuran., a.g.e., s.80.

<sup>16</sup> S. Eyice., "Çorum'un Mecidözü'nde Aşık Paşa- Oğlu Elvan Çelebi Zaviyesi", *Türkiyat Mecmuası*, C.XV, 1968, s.211-244 (Alm. Die Zaviye Des Elvan Çelebi, Sohn Von Aşık Paşa in Mecidözü Bei Çorum", 245 - 246 ).

<sup>17</sup> S. Eyice., *Zaviyeli Camiler*, s.19 - 22 , 32 vd.

<sup>18</sup> R.H.Ünal., "Arapkir'de Osmanlı Öncesi Devirden Bilinmeyen İki Anıt", *Edebiyat Fakültesi Dergisi*, Atatürk Üniversitesi Edebiyat Fakültesi Yayını, S.4' den ayrışım, s.58-62 (fr.

Aksaray- Melik Mahmud Gazi Hangâhı (Darphane) Kazısı



Şek. 9- Aksaray-Melik Mahmud Gazi Hangâhı, mezar taşı arka yüzü, 1994.

Aksaray-Melik Mahmûd Gazi Hangâhı plân şekli bakımından Konya Sahip Ata Hangâhı (1279), Afyon-Boyalıköy Kureyş Baba Hangâhı (1210)<sup>19</sup>, Çorum-Mecitözü Elvan Çelebi Tekkesi (1282-83) ile benzerlikler taşır: Her üç yapı da zaviyeli camilerin öncüsü sayılan erken tarihli eserlerdir. Ancak, Konya Sahip Ata Hangâhı ve Çorum-Mecitözü Elvan Çelebi Tekkesi'nde, Melik Mahmud Gazi Hangâhı'ndaki gibi, ikinci kat

63 - 69). Ş. Yetkin., *Anadolu Türk Çini Sanatının Gelişmesi*, s.153' de " yapının XIV. yy. a ait bir tekke olabileceğini " yazar.

<sup>19</sup> M. Akok., "Konya' da Sahip-Ata Hangah, Camii'nin Röleve ve Mimarisi", *Türk Arkeoloji Dergisi*, S. XIX- II, 1970, Ankara 1972, s. 5-38. S. Eyice., " Anadolu'da Orta Asya Sanat Geleneklerinin Temsilcisi Olan Bir Eser: Boyalıköy Hangahı ", *Türkiyat Mecmuası*, C. XVI, 1971, s. 39-56. E. Madran., "Afyon- Sincanlı, Boyalıköy Yapı Grubu", *Röleve ve Restorasyon Dergisi*, C.I, Ankara ,1974, s.145-166.

Bekir Deniz

yoktur. Bu yönüyle sözkonusu eserlerden ayrılır. Girişin iki katlı verilışı bakımından özellikle Boyalıköy Kureyş Baba Hangâhı'na benzer.

Melik Mahmûd Gazi Hangâhı, dönemindeki gerçek fonksiyonunu bilmemek bile, mahalli araştırmacılar tarafından **hangâh** diye adlandırılan bir eserdir: Kaynaklarda **Hanigâh**, **hangâh** gibi terimlerle anılan bu yapılar, Ortaçağ'da, genel anlamda **zaviye**'yi belirtmekteydi. XVI. yy. dan itibaren ise, tarikatların merkez zaviyesi, içinde tarikatın kurucusunun türbesinin de bulunduğu büyük yapı anlamında kullanılmaktaydı<sup>20</sup>. Öteyandan, Konya Sahip Ata Hangâhı'nın bazı vakıflarının Melik Mahmud Gazi Hangâhı'na devredildiği şeklindeki vakıf bilgileri<sup>21</sup> iki hangâh arasında,

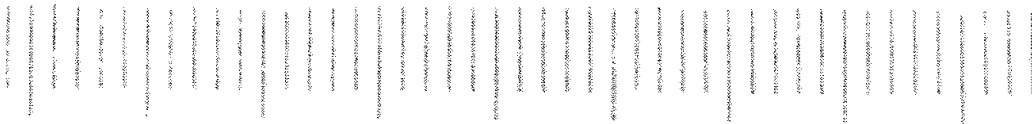

Şek. 10- Aksaray-Melik Mahmud Gazi Hangâhı, Beylikler dönemine ait bakır para, ön yüz (muhtemelen XV. yy.), 1994.

<sup>20</sup> Bkz. A. Y. Ocak., *a.g.e.*, s. 249.

<sup>21</sup> İ. H. Konyalı., *Aksaray Tarihi*, C. I, s.1403.

Aksaray- Melik Mahmud Gazi Hangâhı (Darphane) Kazısı

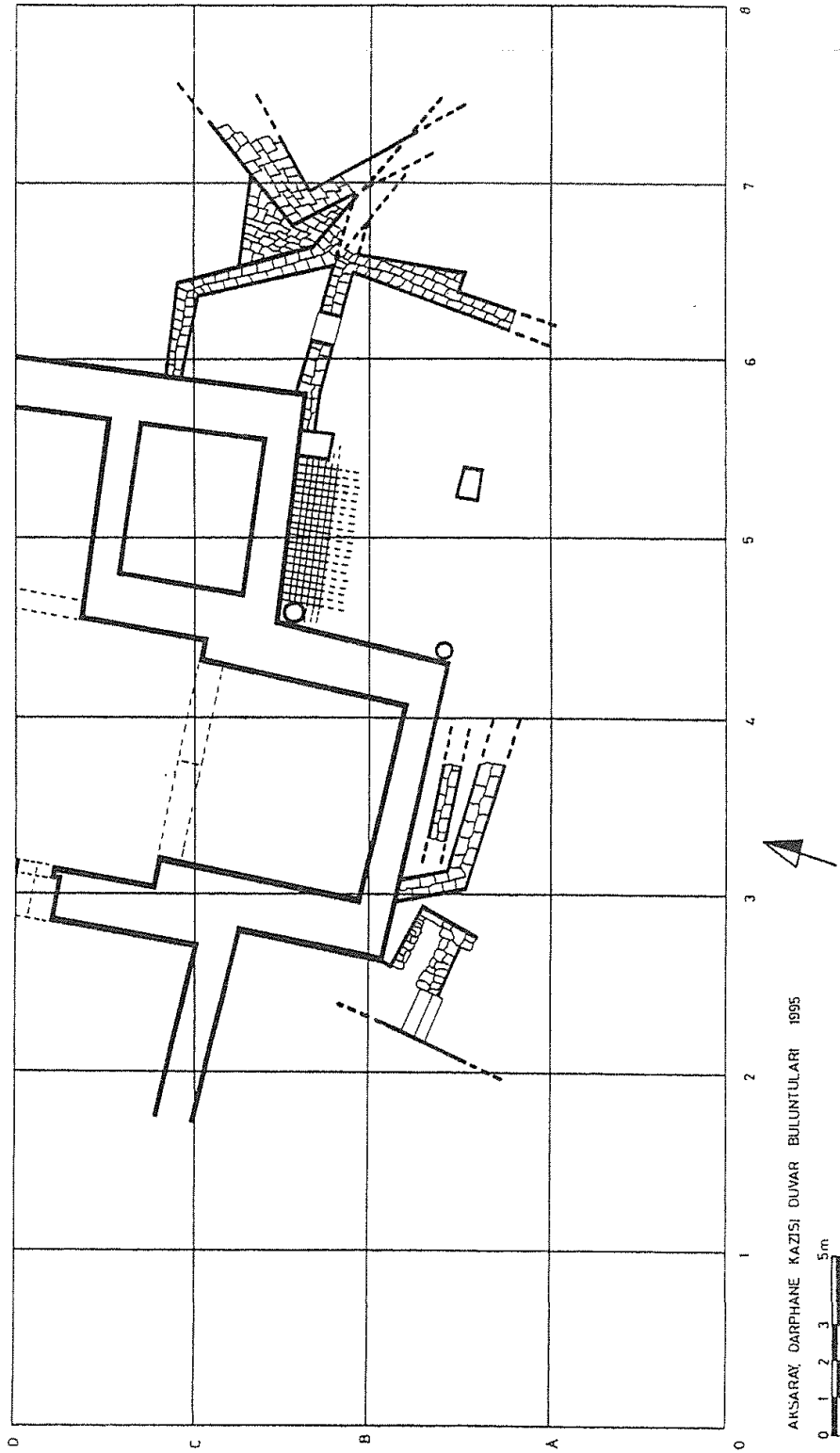

Şek. 11- Aksaray-Melik Mahmud Gazi Hangâhı, kare plânu-1995.

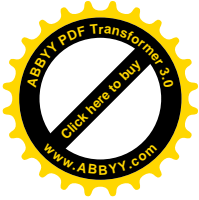

Bekir Deniz

hangâh olmasaydı aktarılmaz mıydı? bilmiyoruz ama, o dönemde yakın bir ilişki bulunduğunu akla getirmektedir.

Anadolu'da hangâh ismiyle anılan yapılar arasında Afşin Eshab-ı Kehf Ribatı (1232), Konya Sahip Ata Hangâhı, Afyon-Boyalıköy Kureyş Baba Hangâhı, Tokat Ebu's-şems Hangâhı, Seyid Battal Gazi Hangâhı, Eğil (Diyarbakır) Tekke Köy Hangâhı, Eski Arapkir Hangâhı, Akşehir-İsaklı Ali-bin-Hüseyin Hangâhı sayılabilir: Bunlardan Konya Sahip Ata Hangâhı (1279)<sup>22</sup> türbe ve bir eyvanı dışında Melik Mahmud Gazi Hangâhı'na benzer. Bir külliye içinde yer alan Sincanlı (Afyon) Boyalıköy Hangâhı'nda da (M. 1210), plan şekli farklı verilse bile, giriş eyvanının iki katlı düzenlendiği kabul edilmektedir<sup>23</sup>.

Melik Mahmûd Gazi Hangâhı'nın **darphane** olduğu da iddia edilmektedir<sup>24</sup>: Selçuklu devrinden günümüze gelebilen darphane örneği yoktur. Bu nedenle darphanelerin mimarisi hakkında bilgi sahibi değiliz<sup>25</sup>: Darphane devlet desteğinde bir kuruluştur ve vakfının bulunması mümkün değildir. Halbuki tanıttığımız yapıya ait 15. yy. dan 19. yy. a kadar vakıf kayıtları vardır. Eğer darphane ise, darphane diye nitelenipte bugüne kadar vakıf kaydı yayınlanmış bir eser bilmiyoruz. Bu nedenle yapının kazısında darp malzemeleri bulunmadıkça darphane olduğunu söylemek zordur<sup>26</sup>.

Yapının çini ve sırlı tuğla karışımı süslemelerinin benzerleri Aksaray Bekâr Sultan Türbesi (XII-XIII. yy.) kubbe saçağında, Cıncıklı Mescid'in (XIII. yy'ın ilk yarısı)<sup>27</sup> cephesinde, Eğri Minare'nin (1224-31) şerefe altında, Küçük Bölcek Cami

<sup>22</sup> M. Akok., "Konya'da Sahip-Ata Hangah, Camii'nin Röleve ve Mimarisi ", *Türk Arkeoloji Dergisi*, S. XIX-II, 1970, Ankara 1972, s.5-38. İ. Bilgin., "Über Die Tekke- Architektur Des 13. Jahrhunderts In Anatolien", *Fifth International Congress of Turkish Art*, Budapest 1978, s.183-190. Y.Önge., "Konya Sahip Ata Hankâhı", *Suut Kemal Yetkin'e Armağan*, Ankara 1984, s.281- 292.

<sup>23</sup> S. Eyice., "Anadolu'da Orta Asya Sanat Geleneklerinin Temsilcisi Olan Bir Eser: Boyalıköy Hangahı ", *Türkiyat Mecmuası*, C. XVI, 1971, s.39 - 56. O. Aslanapa., *Türk Sanatı*, C. II, İstanbul, 1972, s. 83. İ. Bilgin., *a.g.e.*, s.183-190. E. Madran., "Afyon - Sincanlı, Boyalıköy Yapı Grubu", *Röleve ve Restorasyon Dergisi*, C. I, Ankara, 1974, s.145-166.

<sup>24</sup> Bkz. İ. H. Konyalı., *Aksaray Tarihi*, C. I, s.983-997, 1400.

<sup>25</sup> Darphane hk. bkz. E. B. Şapolyo., " Darphaneler ", *Önasya*, Y. 5, C. 5, s.52, (tarih ve sayfasız). Sayın, İ.H. Konyalı, "Konya'da Ala-ed-din Köşkü'nün kible tarafında Selçuklu devri darphanesi'nin bulunduğunu, ancak mevcut olmadığını" yazar. (bkz. İ.H. Konyalı., *Aksaray Tarihi*, C. I, s. 983).

<sup>26</sup> E. N. Çetintürk., *a.g.e.*, s.86'da "darphane kelimesinin, zarf kelimesini çağrıştırdığını, Amasya da bulunan *Zarphaneci Tekkesi* isimli bir yapının adına benzeterek, *zarphane* şeklinde ifade edilirken *darphane* biçimine dönüşebileceğini, *zarf* kelimesinin de *Rufai tarikatıyla* ilgili olduğunu ve bu yapının bir *Rufai tekkesi* olabileceğini" yazar.

<sup>27</sup> B.Deniz., *Aksaray ve Çevresindeki Türk Devri Yapıları Rehberi*, A.Ü. Dil ve Tarih-Coğrafya Fakültesi, Sanat Tarihi Bölümü, Basılmamış Lisans Tezi, Ankara, 1976, s.13-16, 41-44. G. Öney., *a.g.e.*, s.21. Ş.Yetkin, *a.g.e.*, s.35. Ö. Bakırer., "Aksaray Cıncıklı Mescid Ön Yüz Düzeni İçin Bir Deneme", *Suut Kemal Yetkin'e Armağan*, Ankara, 1984, s.90. Ö.Bakırer., "Aksaray Cıncıklı Mesid'in Ön Yüzündeki Geometrik Örgü Düzenlemelerinin Tasarımı İçin Bir Deneme", *IX.Vakıflar Haftası Kitabı*, Ank.1992, s. 214.



*Aksaray- Melik Mahmud Gazi Hangâhı (Darphane) Kazısı*

Minaresi'nde de görülür. Anadolu'da ise Sivas İzzeddin Keykavus Darüşşifası'nın (1217-18) türbe cephesinde ve kasmağında, Eski Malatya Ulu Camii'nin (1224) kubbesinde ve eyvanında, Amasya Gök Medrese-Cami bitişiğindeki türbenin tuğla kasmağında (1266), Konya Karatay Medresesi'nin (1251) tonoz süslemeleri ve sivri kemerli girişinin mozaik çinilerinde, Konya Sırçalı Medrese'nin (1242) ana eyvanında, Sivas Gök Medrese'nin (1271) eyvan tonozlarında, Afyon Çay Medresesi (1278) kubbesinde rastlamaktayız<sup>28</sup>.

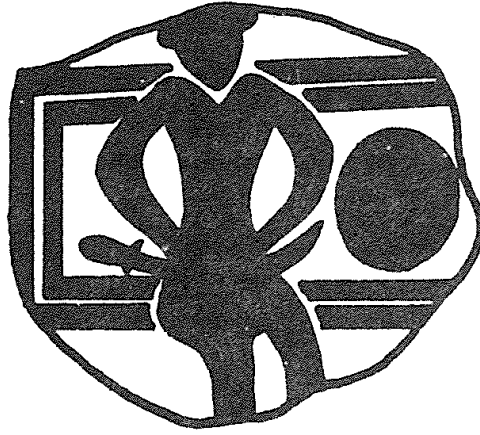

Şek. 12- Aksaray-Melik Mahmud Gazi Hangâhı, bakır para üzerindeki figür, 1995.

**Kazı Çalışmaları 1993-96.**

Tanıttığımız yapının çevre temizliğini ve bilimsel kazısını yapmak ve röleve projesini hazırlamak üzere, 1993 yılında Vakıflar Genel Müdürlüğü ve Kültür Bakanlığı'nın izniyle Aksaray Müzesi başkanlığında ve bilimsel danışmanlığında yüzey araştırması ve temizlik çalışması yaptık: Yapının batısında bulunan ev çöküntüsünü kaldırdık. Çevrede yaptığımız araştırmalarda, Somuncu Baba sülalesinin mezarlığının yer aldığı mezarlığı ortaya çıkardık, Baba Yusuf Hakiki'nin torunlarına ait 12 tane mezar bulduk<sup>29</sup> (Şek. 6).

<sup>28</sup> Bu konuda bkz. G. Öney., *a.g.e.*, s.21. Ş. Yetkin, *a.g.e.*, s.35. Ö. Bakırer., "Aksaray Cıncıklı Mescid Ön Yüz Düzeni İçin Bir Deneme", s.90. Ö. Bakırer., "Aksaray Cıncıklı Mescid'in Ön Yüzündeki Geometrik Örgü Düzenlemelerinin Tasarımı İçin Bir Deneme", s.213 - 226.

<sup>29</sup> Bu konuda bkz. B.Deniz., "Şeyh Hamid-î-Veli (Somuncu Baba) Aile Mezarlığı", *Uluslararası II.Halk Kültür Araştırmaları Sempozyumu (Maddi Kültür)*, Kültür Bakanlığı, Halk Kültürlerini Araştırma ve Geliştirme Genel Müdürlüğü Yayını, Ankara-1996 (baskıda).

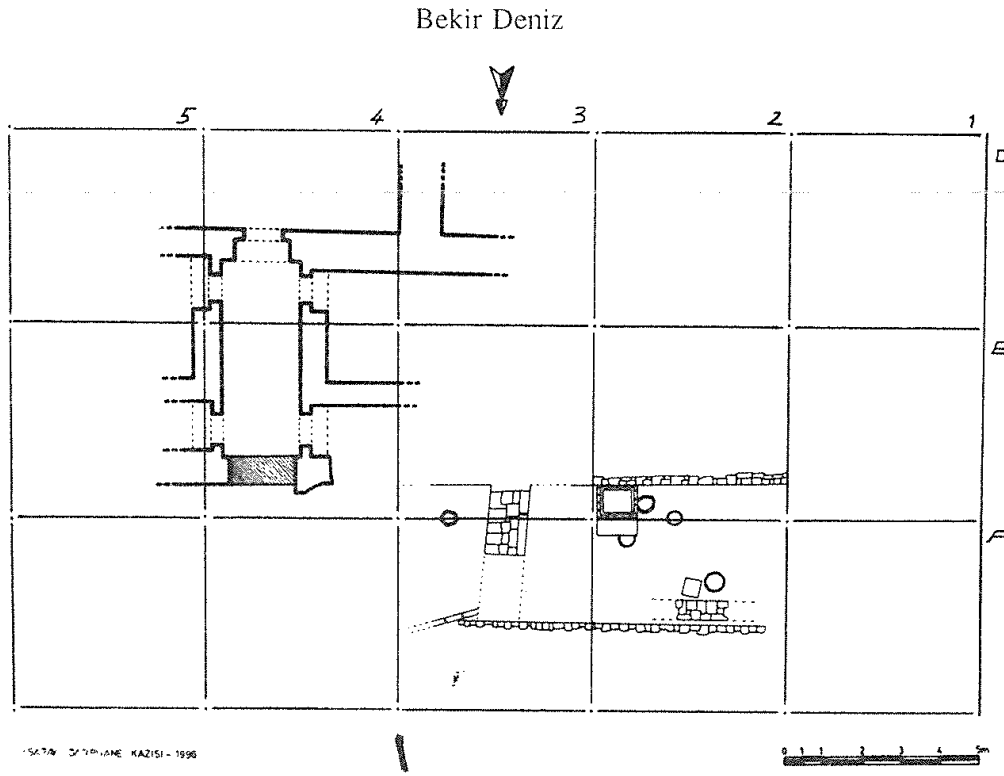

Şek. 13- Aksaray-Melik Mahmud Gazi Hangâhı, plan kare, 1996.

1994 yılında kazıya başladık: Doğu yönündeki 7-C-D-E karelerinin duvarın dış yüzünde kalan kısmını, daha sonra 8-C, D, E kareleri ile, bunlara bitişik güney doğu köşesindeki 6- B ve 7-B karelerini 40 cm. derinliğinde açtık: İlk tabakadan itibaren çok sayıda, paraya benzer metal, amorphe nitelikte, tek renk yeşil sırlı ve sırsız seramik ve firuze renkli sırlı çini parçaları çıktı. Ayrıca, yarıdan fazlası eksik, mermer bir kitabe, kırık iki mezar taşı bulduk. Mezar taşlarının yazıları ve süslemeleri Selçuklu geleneği taşımaktadır. Muhtemelen Baba Yusuf Hakiki Türbesi'nin doğusundaki aile mezarlığından getirilip burada kapak taşı olarak kullanılmıştır (Res.5) (Şek.7-8-9).

1994 yılı kazısında, güney doğu yönünde türbe gövdesine benzer bir kalıntı bulunmuştur: Yaklaşık bir metre yüksekliğinde ve 1.5 m. kalınlığındaki düzgün kesme taşla bina edildiği görülen kalıntı hakkında kazı tamamlanmadığından henüz bir şey söylemek güçtür. Ayrıca, kazıda bol miktarda amorf nitelikte çini, seramik ve madeni buluntular ve 20 adet bakır para ele geçmiştir (Şek.10).

1995 yılı kazısı<sup>30</sup> yapının doğu yönündeki 7, 8-B, C, D, E, güneydoğu yönündeki 5-B-C, 6-B, C ve güney yönündeki karelerinde gerçekleştirilmiştir: 7-C karesi 1m. derinliğinde kazılmış, 7-C karesinden 8-C karesine geçen duvar uzantısının temelinde toprak seviyesine inilmiştir (Şek.11).

<sup>30</sup> B.Deniz., Aksaray-Melik Mahmud Gazi Hangâhı (Darphene) Kazısı-95", XVIII. Kazı Sonuçları Toplantısı - II, 27-31 Mayıs 1996, s. 559-575.

*Aksaray- Melik Mahmud Gazi Hangâhı (Darphane) Kazısı*

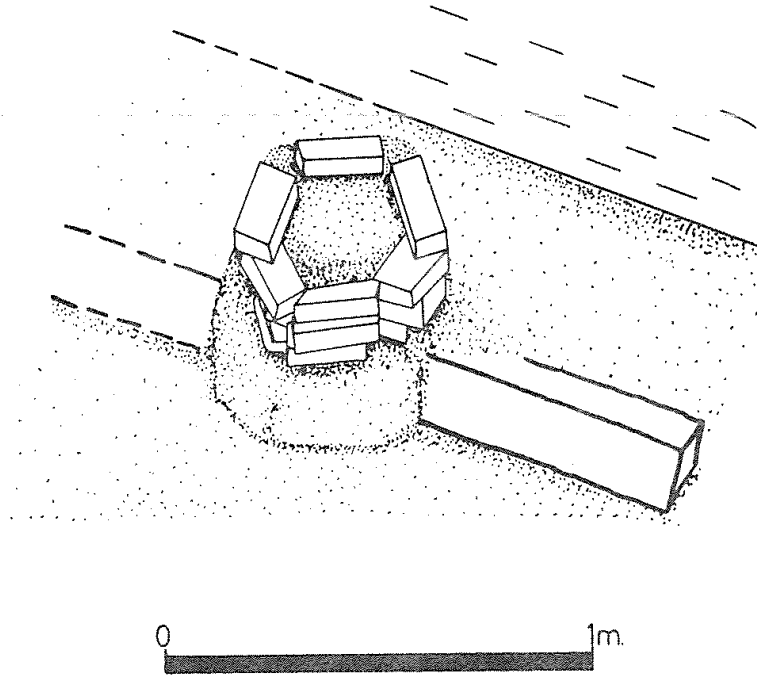

Şek. 14- Aksaray-Melik Mahmud Gazi Hangâhı, kuzey yönü, ana beden duvarı üzerine yapılmış tuğla ocak, XVIII-XIX. yy., 1996.

Yapının güney doğu yönünde 5-C karesinin duvar köşesinde devşirme olduğunu tahmin ettiğimiz, mermerden yapılmış sekizgen bir sütun kaidesi ve bunun üzerine oturtulan, sonradan yapıldığı anlaşılan, yine sekizgen şekilli, bir taş sütun parçası ile, 5-B karesinin güney köşesinde, daha önceki yıllarda çok az bir kısmı görülen mermer sütunun alt tarafından da yine sekizgen bir mermer kaide ve iki sütun arasında, taşın, kemer çöküntüleri ortaya çıkartılmıştır. Aynı yerde, XX. yy. başlarında, yapının cami olarak kullanıldığı zamanlarda, binanın inşasında kullanılan tuğlalardan örülerek yapılmış yer döşemesi ve iki gözlü son cemaat mahallini taşıyan kemer kalıntıları bulunmuştur. Yapı 1940 yıllarında terk edilinceye kadar da burası son cemaat mahalli olarak kullanılmıştır. Ayrıca, 5-B karesinin 6-B karesi ile birleştiği yerde devşirme bir sütun kaidesi, 6-B karesi içinde, 6-A karesine yatırılmış, üzerinde demir zıvanası hâlâ duran, mermerden yapılmış devşirme bir sütun gövdesi bulduk. Yaklaşık 60 cm. çapındaki bu mermer sütun gövdesine, karelerin başlangıç noktasında akan ırmağın suyunun içeriye dolabileceği ihtimalini düşünerek dokunmadık (Res.7).

6-C karesindeki duvarda da, sözkonusu ayağın sol yanında, son cemaat mahalli yapıldığı yıllarda taşla örülerek kapatıldığı anlaşılan küçük bir pencere kalıntısı ortaya çıktı. Sözkonusu bu duvarın pencereden üst tarafı sonradan örüldüğü için içeride izi mevcut değildir. 1974 yılında duvarı tamir eden Vakıflar Genel Müdürlüğü'nün kazı yapma gereği duymadan duvarı içten yükselterek belli bir seviyeye getirdikleri görülmektedir (Res.8).

Bekir Deniz

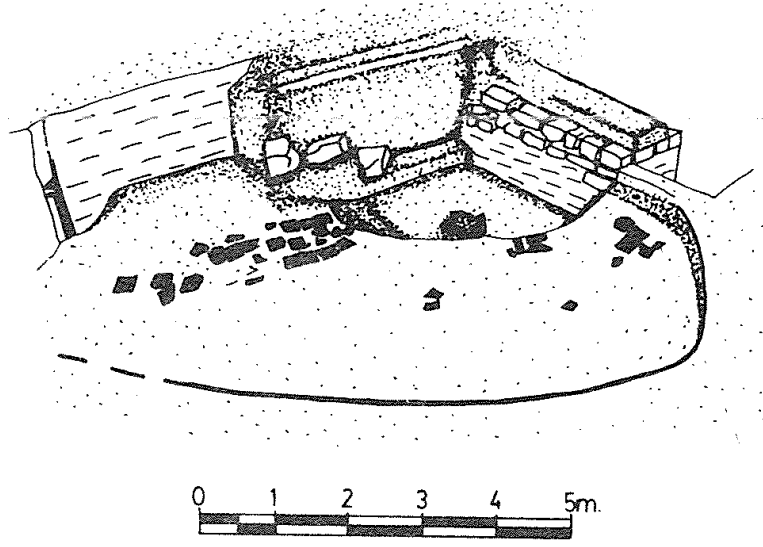

Şek. 15- Aksaray-Melik Mahmud Gazi Hangâhı, kuzey yönü, giriş kapısının sağ yanında bulunan tuğla ocak, XVIII-XIX. yy., 1996.

Yapının güney yönünde, 1974 yıllarında Vakıflar Genel Müdürlüğü'nce bu yönde yapılan duvarı sağlamlaştırma çalışmalarında duvarın içten örülerek yükseltildiği düşüncesince, 3-B ve 4-B karelerini açmaya karar verdik. Ancak, mihrabın bulunduğu duvarın içten yükseltilecek örüldüğünü, ana beden duvarının bugünkü duvarın 30. cm önünde kaldığını gördük. Sulama argı yönünde yaklaşık 50 cm. derinliğinde kazdığımızda alttan su çıkmaya başladı. Bu nedenle de kareleri tekrar kapatmak zorunda kaldık. Bu da bize mihrabın bulunduğu bu duvarın 1974 yılında Vakıflar Genel Müdürlüğü'nce yapının kazısını yapmadan ve eski duvarı bulma zahmetine katlanmadan, güney yönünde duvarı yükselttiği şeklindeki düşüncelerimizde haklı olduğumuzu ortaya çıkardı (Şek.1-11).

1995 yılı kazılarında çok sayıda çini, seramik ve alçı parçası ele geçirilmiştir: Bulduğumuz 3 cm. kalınlığında, iç bükey kavisli ve zemini elips şeklindeki dairelerin etrafına, kalıplama tekniğiyle, güneş kursu desenleriyle süslü iki alçının (Env. no. Darphane-95/3) mihrap süslemeleri olduğunu ve XIII. yy. dan kaldığını tahmin ediyoruz.

1995 yılın kazısında 7 adet para benzeri madeni parça bulduk: Temizlediğimiz paralardan sadece bir tanesi kısmen sağlam, diğerleri hurda niteliğindedir: İyi durumdaki örnek 1.7x1.3cm. boyunda, 1.2 mm. kalınlığındadır. Bakırdan yapılan paranın kenarları tırtıklıdır (Env. no:Darphane-95/2). Çok bozulmuş vaziyetteki paranın ön yüzünde, iç içe iki bordürlü bir halı üzerinde oturan bir figür vardır. Kaftan giymiş füğürün başında börg (şapka) bulunmaktadır. Ellerini beline dayamış haldedir (eli belinde). Belinde kılıcı ve sol yanında da kalkanı görülmektedir. Paranın arka yüzünde, Selçuklu paraları türünde El-sultan kalıbıyla başlayan, okunması güç, üç satırlık bir yazı mevcuttur. Figür ve yazı karakterinden Selçuklu dönemi parası olduğu anlaşılmaktadır (Şek.12).

Aksaray- Melik Mahmud Gazi Hangâhı (Darphane) Kazısı

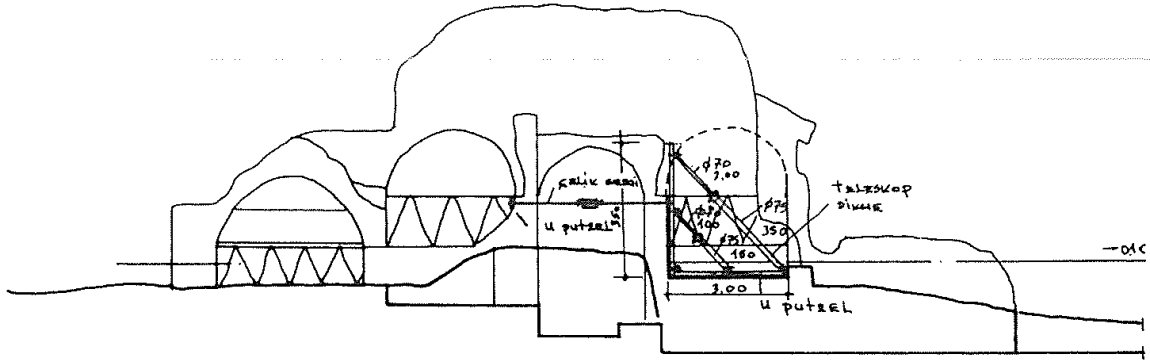

KUZEY CEPHESİ

Ö: 1/100 Mustafa GÜNER 08.08.1996  
AKSARAY - M. M. G. HANGÂHI

Şek. 16- Aksaray-Melik Mahmud Gazi Hangâhı, destekleme projesi, 1996.

5, 6, 7, 8-B karesinde kemikten yapılmış enfiye karıştırıcısı benzeri bir alet, bir mühür, bir yüzük ve bir düğme ele geçirilmiştir: Enfiye karıştırıcısı şeklindeki alet yaklaşık 7 cm. uzunluğunda ve 1 mm. kalınlığındaki iki kanatlı kemikten yapılan aletin Osmanlı döneminden kaldığını tahmin ediyoruz. Mühür pirinçten yapılmıştır. Üzerinde Kasım 1341 (M. 1927) yazısı okunmaktadır. Muhtemelen bu çevrede oturan bir vatandaşa ait olmalıdır. Yüzük bakırdan yapılmıştır. 2cm. çapındadır. Üzerinde hiç bir yazı ve süsleme yoktur. XX. yy. başlarından kaldığını tahmin ediyoruz (Env.no: Darphane-95/5). Seramikten yapılan düğme ise Selçuklu dönemine aittir (Env. no: Darphane-95/6).

**1996 yılı** Melik Mahmud Gazi Hangâhı (Darphane) kazısı yapının giriş kapısının toprak altında bulunduğu kuzey yönü ile, kuzey batı yan kanadı üzerinde gerçekleştirilmiştir: Üst tabakada XX. yy. ın ilk çeyreğindeki yerleşim izleri, ikinci tabakada ise XVIII-XIX. yy. yerleşimine ait katmanlar ve bu dönemlerde kullanılan ocak, hamamlık ve barut imalinde kullanılan toprak kaplar ortaya çıkartılmıştır (Şek. 13-14-15).

Kazıya başladığımız 1993 yıllarında yapının batı yönü, eserin güney ve batı yönünden geçen sulama argı nedeniyle % 5 oranında yana yatmış vaziyetteydi: Özellikle yapının kubbelerini ayakta tutan ana kemer ile girişin üzerindeki ikinci katının ve büyük odanın duvarı yıkılma tehlikesi göstermekteydi. Bu nedenle de kazı yaparken çok temkinli davranıyor ve can güvenliği nedeniyle batı yönünde çalışmıyorduk. Bu tarihe kadar kazı yapmaya da cesaret edemediğimiz bu yönü ayakta tutabilmek, ana eyvan kemerini desteklemek ve giriş üst katını daha uzun süre ayakta tutabilmek amacıyla, demir konstrüksiyonlu bir destekleme projesi hazırladık. Aksaray'da bulunan Mercedes-Benz A.Ş. projemizi karşılıksız destekledi. Ayrıca yapının etrafını tel örgüyle çevirdi ve

Bekir Deniz

yapının güney ve batı yönünden geçen sulama argını beton oluklar içine aldı. Toplam 13.000 DM. tutarındaki proje **Aksaray Mercedes-Benz Türk A.Ş.** tarafından karşılıksız uygulanmıştır<sup>31</sup> (Şek.16-17-18) (Res.9-10-11-12).

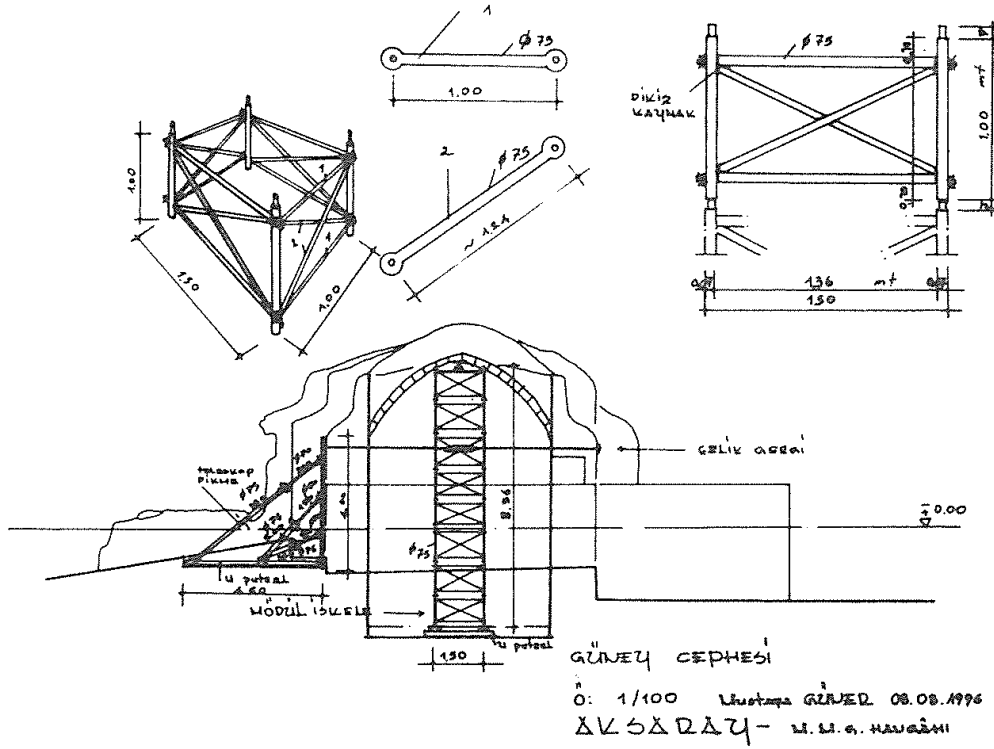

Şek. 17- Aksaray-Melik Mahmud Gazi Hangârı, destekleme projesi, 1996.

### Sonuç:

Tanıttığımız yapı Selçuklular devrinde **hangâr** olarak inşa edilmiş, Osmanlılar döneminde de, **Somuncu Baba** diye tanınan, **Hacı Bayram Veli**, **Akşemsetdin** gibi ünlülerin hocası **Şeyh Hamid-î Veli** ve bu soydan gelenler tarafından Cumhuriyet yıllarına kadar hangâr olarak kullanılmıştır: Yukarıda adı geçen eserlerle benzerliğine de dayanarak, sayın S. Eyice ve Ş. Yetkin gibi **hangâr** olduğunu kabul ediyoruz. 1994 yılı kazısında çıkan kitabe de bunu doğrulamaktadır; yapıda kullanılan tuğlaların örgü tekniklerine dayanarak tarihleme yapan sayın Ö. Bakırer, kemer, tonoz gibi elemanlarına dayanarak tarihleme yapan A. Tükel Yavuz, giriş eyvanında bulunan çini süslemelerin özelliklerine dayanarak tarihleme yapan Şerare Yetkin ve Gönül Öney'in XIII. yy. ın başlarında inşa edildiği şeklindeki fikirlerine katılıyoruz.

<sup>31</sup> İlgi ve yardımlarından dolayı, başta fabrika müdürü sayın **Hans Peter Heinstejn** olmak üzere tüm **Mercedes Benz-Türk A.Ş.** çalışanlarına teşekkür ediyorum.

Aksaray- Melik Mahmud Gazi Hangâhı (Darphane) Kazısı

1993 yılında çevre temizliğini yaptığımız eserde, 1994 yılından itibaren kazı çalışmalarına başladık: Doğu ve güney doğu yönünde yaklaşık 1.5 m.lik bir toprak tabakası alınmış, gerçek beden duvarlarının bir bölümü ortaya çıkartılmıştır. Yapının döneminde düzgün yontulmuş blok taşlarla inşa edildiği görülmüştür. Bu da eserin 1940 yıllarında sökülünceye kadar, toprak üzerinde görülebilen duvarların da aynı şekilde yapıldığını ortaya koymaktadır.

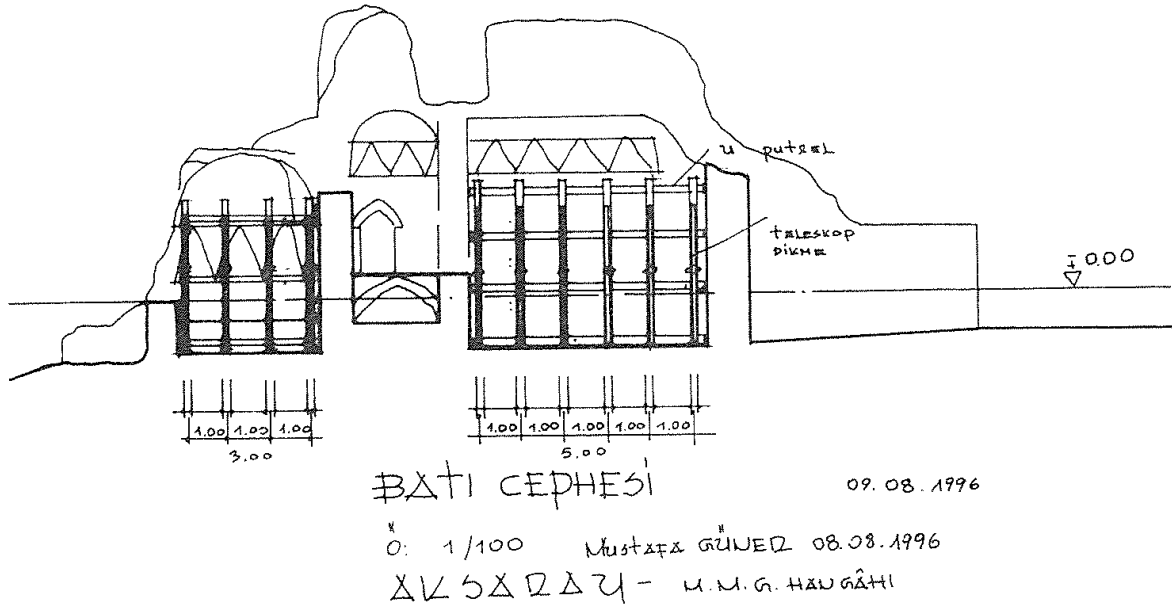

Şek. 18- Aksaray-Melik Mahmud Gazi Hangâhı, destekleme projesi, 1996.

Kazıda amorphe nitelikte seramik ve çini parçaları ile, 20 adet bakır para ele geçmiştir: Paralar üzerindeki yazılardan sadece 8 tanesi okunabilmiştir. Bunlardan biri II. İzzeddin Keykavus (1246-59), iki tanesi Osmanlı çağına ait, diğerleri XIV-XV. yy. dan kalmadır. Bu da bize kazı yaptığımız 1.5 m. derinliğindeki alanın Beylikler ve Erken Osmanlı dönemi, alt tabakanın da Selçuklu dönemi katı olduğunu göstermektedir.

1995 yılı kazısında güneydoğu yönünde Cumhuriyet yıllarının başlarında burada yapılmış bir son cemaat mahalli ortaya çıkartılmış, güney yönünde yapılan sondajlarda da güney duvarının asıl beden duvarı üzerinde olmadığı, 1974 yılı onarımları sırasında gelişigüzel yükseltildiği görülmüştür.

Eserin doğu yönünde 8-E karesinden bulduğumuz figürlü para ilginç bir örnektir: Selçuklu dönemi paralarında ayakta duran insan, avcı vb. figürlü örnekler mevcuttur. Ancak, bilinen örnekler arasında halı üzerinde, elbelinde diye bilinen, ellerini beline dayamış figürlü örnek bilmiyoruz. Bu tür figürlü bezemeler genellikle Abbasi dönemi seramikleri ile Büyük Selçuklu ve Anadolu Selçuklu seramik ve çinilerinde görülen bir

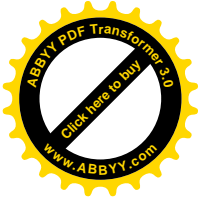

## Bekir Deniz

özelliktir. Selçuklu dönemine ait düğme, Osmanlı döneminden kalan enfiye karıştırıcısı diğer ilginç buluntulardır (Şek.12).

1996 yılı kazısı yapının girişinin bulunduğu kuzey yönünde gerçekleştirilmiştir. Burada, XIX ve XX.yy. başlarında yapılmış evlerin temelleri ortaya çıkartılmıştır. Yaklaşık 2m.lik kazı sonrasında da yapının beden duvarına ulaşılmıştır.

Yapı, kazıya başlamadan evvel, iki yan yönünden geçen sulama argından aldığı nem nedeniyle yıkılma tehlikesi göstermekteydi. Bunu önlemek üzere bir destekleme projesi hazırladık. Nevşehir Koruma Kurulu'nca da onaylanan proje, Aksaray'da bulunan Mercedes Benz Türk A.Ş. ce uygulanmış ve yapının yıkılma riski ortadan kaldırılmıştır (Şek.16-17-18).

Prof.Dr. Bekir Deniz\*

---

\* Ege Üniversitesi, Edebiyat Fakültesi, Sanat Tarihi Bölümü Öğretim Üyesi, İzmir.