

# KAYSERİ'NİN YAZIR KÖYÜ'NDE BİR SELÇUKLU MESCİDİ: YAZIR CAMİİ

MEHMET ÇAYIRDAĞ

Kayseri'nin merkez köylerinden, şehrin 15 km kuzeyinde olan Yazır<sup>1</sup> Köyünde, bugüne kadar yıkılmadan kalmış bulunan cami, şimdiye kadar ilgililerce görülememiş ve bu sebeple herhangi bir neşriyata da girmemiştir. Bu yazımızda bilinmeyen bu küçük mescidi tanıtacağız.

Mescidin kapısı üzerinde bulunan 80x60 cm ebadındaki mermer kitabede, dört satır halinde

امرعمارة هذه المسجد جامع في ايام  
دولت السلطان الاعظم غياث الدنيا و الدين  
علي يد العبد الضيف الي رحمة ربه فخرادر بن عبدالرحمن  
في سنة ثمان وستين وستمائة

yazılıdır. Tercümesi: Bu câmi mescid'in îmarı Büyük SultanGıyaseddin'in devleti günlerinde Abdurrahman'ın oğlu, Allah'ın rahmetine muhtaç zayıf kul Fahrâver tarafından altıyüz altmış sekiz senesinde (1269/70) emredildi.

Görüldüğü gibi mescit Anadolu Selçuklu sultanlarından III. Gıyaseddin Keyhüsrev zamanında<sup>2</sup> Fahraver isimli bir şahıs tarafından inşa ettirilmiştir. Kitabede yer darlığı sebebi ile sultanın esas ismi olan Keyhüsrev ve yazılması âdet olan babasının ismi Kılıç Arslan (IV) yazılamamıştır. Örnekleri bazı ki-

<sup>1</sup> Yazır Oğuzların 24 boyundan biri olup Bozoklar'ın Ayhan kolundandır. Damgaları Y ve X şeklindedir, Prof. Dr. Faruk Sümer, *Oğuzlar (Türkmenler)*, Ankara 1972, s. 241-243 ve levhalar. Anadolu'nun çeşitli bölgelerinde aynı isimde köyler bulunmaktadır. Kayseri'deki Yazır Köyü'nün yanında yine Oğuz boy isimleri olan Kızık, Salur ve Karaev(li) köyleri bulunmaktadır.

<sup>2</sup> III. Gıyaseddin Keyhüsrev Moğol tahakkümü dönemi Anadolu Selçuklu sultanlarından olup babası IV. Rükneddin Kılıç Arslan'ın 1266 yılında öldürülmesi üzerine küçük yaşta tahta çıkarılmış, 1284 yılına kadar 18 yıl sözde saltanatta bulunarak bu tarihte 28 yaşlarında babası gibi öldürülmüş, yerine II. Gıyaseddin Mesud geçirilmiştir. Devri Moğol işgali, Memluklu Sultanı Baybars'ın Anadolu seferi, Hatiroğlu ve sahte Selçuklu sultanı Cimri (Alaaddin Siyavuş) isyanları gibi karışıklıklarla geçmiştir, Prof. Dr. Osman Turan, *Selçuklular Zamanında Türkiye*, İst. 1971, s. 531-584.

tabelerde görüldüğü gibi bina "mescid-i câmi" (cemaatla namaz kılınan yer) olarak isimlendirilmiştir. Devrinin kitabelerinde cami ve mescid ayrı ayrı ve tek olarak yazılmaktadır. Mescidi yaptıran Abdurrahman'ın oğlu Fahrâver hakkında bir bilgi bulunamamıştır. Küçük kitabelerde görüldüğü gibi bina "mescid-i câmi" (cemaatla namaz kılınan yer) olarak isimlendirilmiştir. Devrinin kitabelerinde genellikle cami ve mescid ayrı ayrı ve tek olarak yazılmaktadır. Mescidi yaptıran Abdurrahman'ın oğlu Fahraver hakkında bir bilgi bulunamamıştır. Küçük bir köye Selçuklu döneminde bir mescit yapılması ve bunun da bugüne kadar kalabilmiş olması gerçekten dikkat çekicidir.

Caminin mimarisine gelince; bina bazı tamirler görmüş ve ilaveler yapılmış olmasına rağmen asliyetini büyük ölçüde muhafaza etmektedir. Dikdörtgen bir plana sahip olup ortada devşirme dört mermer sütun ve sütun başlığına basan kemerlerle câmi harimi, kible duvarına paralel üç sahına ayrılmıştır (bk. plan). Üzeri, kemerlere yaslanan ahşap hatıllı düz toprak damla örtülmüştür. Akıntıyı önlemek için sonradan bunun da üzeri betonla kaplanmıştır. Sütunlar ve başlıklar çeşitli tarzda olup binaya eski yapılardan nakledilmiştir. Caminin dağa doğru kuzey yukarısında bulunan mezarlığın batı kenarında, şimdi kalıntıları görünen eski bir kiliseden bahsedilmektedir. Binadaki devşirme malzemenin bir kısmı bu kalınutan temin edilmiş olmalıdır. Zaten çevrede Türk dönemi öncesi eski yerleşimi gösteren bazı mimarî parçalar bulunmaktadır. Câmi köyde meyilli bir araziye oturtulmuş, bu sebeple dağ tarafında bulunan kuzey duvarı dolgu sebebi ile sağır kalmıştır. Bina içten sıvalı olup güneyde, mihrabın iki yanında, sonradan genişletilmiş iki büyük, doğu ve batıda da birer küçük pencereleri bulunmaktadır. Arkadaki sütunlardan itibaren harimin bir kısmı bölünerek üst kısmı kadınlar mahfeli, altı da kışık mescit yapılmıştır. Minber ve kürsü yeni olup mermer malzeme kullanılmıştır.

Caminin orijinal taş mihrabı sonradan kat kat boyanmıştır. Kullanılan yumuşak taş sebebi ile bazı kısımları aşınmış olmakla birlikte asliyetini muhafaza etmektedir. Yarım altugen kesitli mihrap nişinin içinde uğur motiflerinden oluşan geometrik firizin meydana getirdiği küçük dekoratif kemeri bulunmaktadır. Nişin iki yanında derin zikzak motifli ve lokmalı başlıklı sütunçeleri vardır. Mihrap derinliği beş sıra mukarnasla taçlanmıştır. Bu mukarnasların altında, nişin üst hizasında Kur'an'dan bir kelimenin tekrar edildiği yazı firizi bulunmaktadır. Yazılar bozulmuş ve boyanmış olduğu için okunması mümkün olamamıştır. Mihrabın etrafındaki motif çerçevelerine ge-

lince, en dışta yarım yıldızlardan meydana gelen bir bordür, bunun yanında içe doğru pahlı satıhta geometrik bir örgü, bundan sonraki geniş satıhta sekizgenler ve sekiz kollu yıldızlardan oluşan girift bordür bulunmaktadır. Mihrabın kavsara kemerini lotus (nilüfer) çiçeği firizi dolaşmaktadır. Klasik Selçuklu tarzındaki mihrabın elemanları itibariyle döneminde birçok örnekleri olduğu gibi, bilhassa niş içindeki geometrik motifli kemeri ve mukarnas altı firizi ile Konya Hacı Ferruh Mescidi mihrabına benzerlik göstermektedir<sup>3</sup>.

Camiye kuzey-batıdaki cümle kapısından girilmektedir. Kapı içten üç dilimli kemerlidir. Sonradan değişen dış yüzü kaş kemerli olup, 18 ve 19. yüzyıl Kayseri konaklarındaki kapı süslemelerinde kullanılan basit çarkifelek ve rozetlerle süslenmiştir<sup>4</sup>. Kapı üzerinde yukarıda zikredilen kitabe bulunmaktadır.

Batı duvarının dışından taş merdivenle, Kayseri'de mahalle mescitlerinde örnekleri çokça görülen dört ayaklı kule (köşk, minber) minareye<sup>5</sup> ve dama çıkılır. Kapı önündeki tek şerefeli uzun minare yakın zamanlarda yapılmıştır.

Cami genel olarak dıştan araları derzli kesme taşlarla yapılmış olup birçok tamirler geçirmiştir. Halkın bildiği son üç tamir birinci dünya harbi esnasında, 1969'da ve 1975'te yapılmıştır. Güney cephede duvar arasında boydan boya uzanan ahşap bir giriş bulunmaktadır. Bu cephede Hicri 1261 tamir tarihini hâvi, köfeki taşa yazılmış küçük bir kitabe daha vardır. Dış cephede orijinal taşlarda, aynı dönem Selçuklu yapılarında görülen taşçı işaretleri bulunmaktadır<sup>6</sup>.

Câmi önünde, suyu, hayvanların su içtiği yalıklara sürekli akan, geçen asra ait bozulmuş mermer kitabeli bir çeşme bulunmaktadır.



<sup>3</sup> Ömür Bakırcı, *Onüç ve Ondördüncü Yüzyıllarda Anadolu Mihrapları*, Ankara 1976, s. 137-139, şek. 16, res. 48, 49, 50.

<sup>4</sup> Necibe Çakıroğlu, *Kayseri Evleri*, İst. 1952; Prof. Dr. Vâcıt İmamoglu, *Geleneksel Kayseri Evleri*, Ankara 1992.

<sup>5</sup> Dr. İlhan Özkeçeci, *Kayseri Cami Mimarisinde Minber Minareler*, Kayseri 1993.

<sup>6</sup> Karşılaştırma için bakınız, Mehmet Çayırdağ, "Kayseri'de Selçuklu ve Beylikler Devri Binalarında Bulunan Taşçı İşaretleri," *Türk Etnografya Dergisi*, 1982, s. XVII, s. 79-108; Prof. Dr. Tuncer Gülensoy, *Orhun'dan Anadolu'ya Türk Damgaları*, İst. 1989.



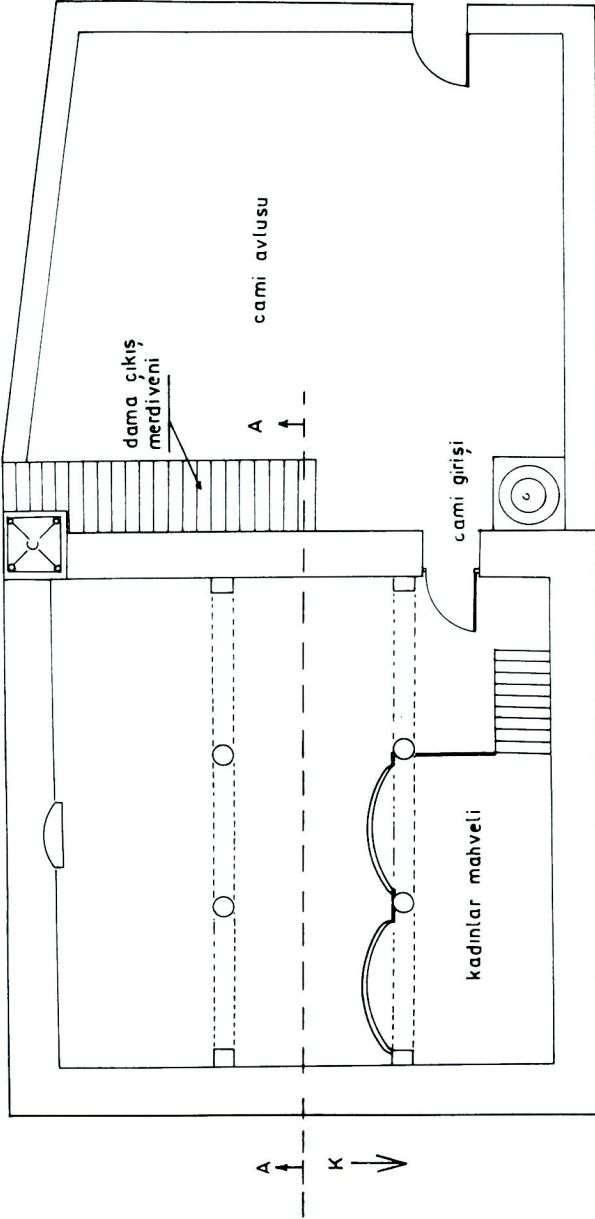

YAZIR KÖYÜ CAMİ PLANI ölçek 1/100

Çizen: Nejat Uçak

Mehmet Çayırdağ

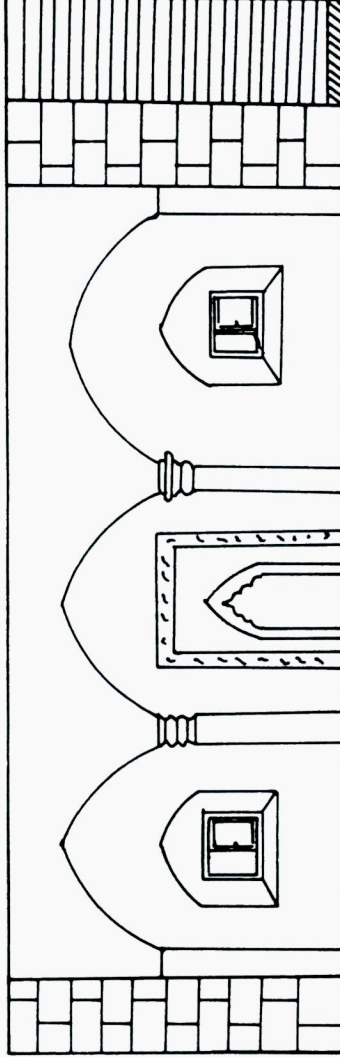

A-A KESİTİ ölçek 1/100

Çizen: Nejat Uçak



Res. 1 – Yazır Camii



Res. 2 – Yazır Camii ve eşmesi

Mehmet ayırdağ



Res. 3 – Yazır Camii kapı üstü süslemeleri ve kitabesi



Res. 4 – Cami kitabesi





Res. 5 – Cami iinden grnş



Res. 6 – Deşirme stn bařlıklarından birisi

*Mehmet ayırdađ*

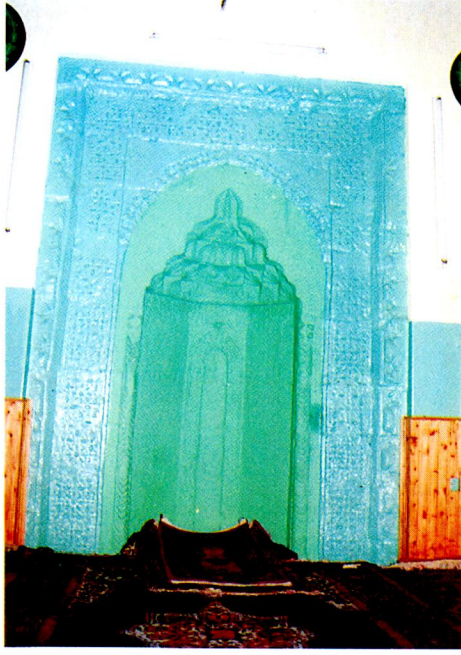

Res. 7 – Mihrap



Res. 8 – Mihraptan detay



Res. 9 – Kşk Minare

