

# KARATAŞ BURNU YÜZEY ARAŞTIRMASINDA BULUNAN HELLENİSTİK VE ROMA DÖNEMİ KERAMİKLERİ

## HELLENISTIC AND ROMAN POTTERY FROM THE KARATAŞ (ADANA) SURVEY

Reyhan ŞAHİN\*

**Anahtar Kelimeler:** Karataş, Keramik, Magarsos, Hellenistik Dönem Astarlı, Sigillata  
**Keywords:** Karataş, Pottery, Magarsos, Hellenistic Colour-Coated Ware, Sigillata

### ÖZET

*Bu makalede Karataş Burnu'ndaki (Adana) ızgara planlı yerleşimin bulunduğu alanda 2007 yılı yüzey araştırmalarında bulunan Hellenistik ve Roma Dönemi Keramikleri incelenmiştir. 1811 yılında F. Beaufort tarafından keşfedilişinden itibaren Karataş Burnu üzerindeki kalıntıların Mallos'a mı yoksa Mallos'un limanı ve kutsal alanı görevindeki Magarsos'a mı ait olduğu tartışma konusu olmuştur. Günümüzde, savunma duvarlarıyla çevrili olan ızgara planlı yerleşimin Magarsos olduğu görüşü yaygındır.*

*En erkene tarihlenebilen ince keramikler MÖ 4. yüzyıl sonuna- 3. yüzyıl başına sınıflandırılabilen siyah firmisli kaplardır. Buluntuların ağırlıklı bölümünü Hellenistik Dönem astarlı örnekler oluşturmaktadır. Tipolojik benzerleri Suriye-Filistin Bölgesi'ndeki farklı buluntu yerlerinde MÖ 3.-1. yüzyıl aralığına tarihlenen kontekstlerde ele geçmiştir. Hellenistik Dönem ve İmparatorluk Dönemi Doğu Sigillatası A (ESA) formları da buluntular arasında yer almaktadır. MS 2. ve 3. yüzyıla tarihlenen Doğu Sigillatası B (ESB) formları Roma Dönemi keramikleri içinde en geçe tarihlenen gruptur. Kaba keramikler ağırlıklı olarak açık renk hamurlu saklama, taşıma ve mutfak kaplarını ve az sayıda pişirme kabını içermektedir. Krater, mortarium, amphora ve lopas temsil edilen kap formlarındandır. En erkene tarihlenebilen kaba keramikler Suriye-Filistin Bölgesi'ndeki merkezlerde MÖ 3. yüzyıl kontekstlerinden bulunan örneklerle karşılaştırılabilmektedir. Belirli bir kesinlikle en geçe tarihlenebilen dışa çekik ağızlı lopasın benzerleri ise Tarsus ve Knossos'ta orta İmparatorluk Dönemi'ne tarihlenen kontekstlerde ele geçmiştir.*

\* Öğr. Gör. Dr. Reyhan ŞAHİN. Uludağ Üniversitesi Fen-Edebiyat Fakültesi Arkeoloji Bölümü Görükle 16059 Bursa  
e- posta: reyhansahin@uludag.edu.tr

İstanbul Üniversitesi tarafından gerçekleştirilen Karataş Yüzey Araştırması, İstanbul Üniversitesi Rektörlüğü Bilimsel Araştırma Projeleri Birimi tarafından desteklenmiştir (Proje Numaraları: 327-03062005 ve 530-05052006). Yüzey araştırması kapsamında tespit edilen keramikleri yayınlamama izin veren Çukurova Eskiçağ Araştırma Projeleri yürütücüsü Prof. Dr. Mustafa Hamdi Sayar'a teşekkür ederim.

**ABSTRACT**

*The present article deals with the Hellenistic and Roman pottery collected during the Karataş-Survey in 2007 at the site of the orthogonal settlement. Since the discovery of ruins in 1811 by F. Beaufort at Cape Karataş (Adana Province, Eastern Cilicia), scholars have discussed whether they belonged to Mallos or to its port and sanctuary Magarsos. Today it is usually agreed that the settlement encircled with fortifications on Cape Karataş belong to Magarsos.*

*The earliest examples of Hellenistic fine ceramics from Karataş are the black-glazed pottery dating to the end of the 4th and the beginning of the 3rd century BC. The sherds, which can be compared with material from the deposits of Syrio-Palestinian sites (3rd-1st centuries BC), comprises mainly Hellenistic Colour-Coated pottery. Hellenistic and Roman Eastern Sigillata A (ESA) forms are also documented. The latest examples of Roman Period are Eastern Sigillata B (ESB) dating to the 2nd-3rd centuries AD. The coarse pottery assemblage comprises mainly storage, transport and kitchen vessels with light coloured fabric and displays a variety of forms including craters, mortaria, amphorae, and cooking vessels. The earliest examples can be compared with the ceramics of the 3rd century BC from different deposits in Syrio-Palestinian and Cypriot sites. A cooking pot (lopas), is the latest datable sherd among the coarse wares. Typological analogies with the findings from Tarsus and Knossos allow us to classify this type to Middle Roman Period.*

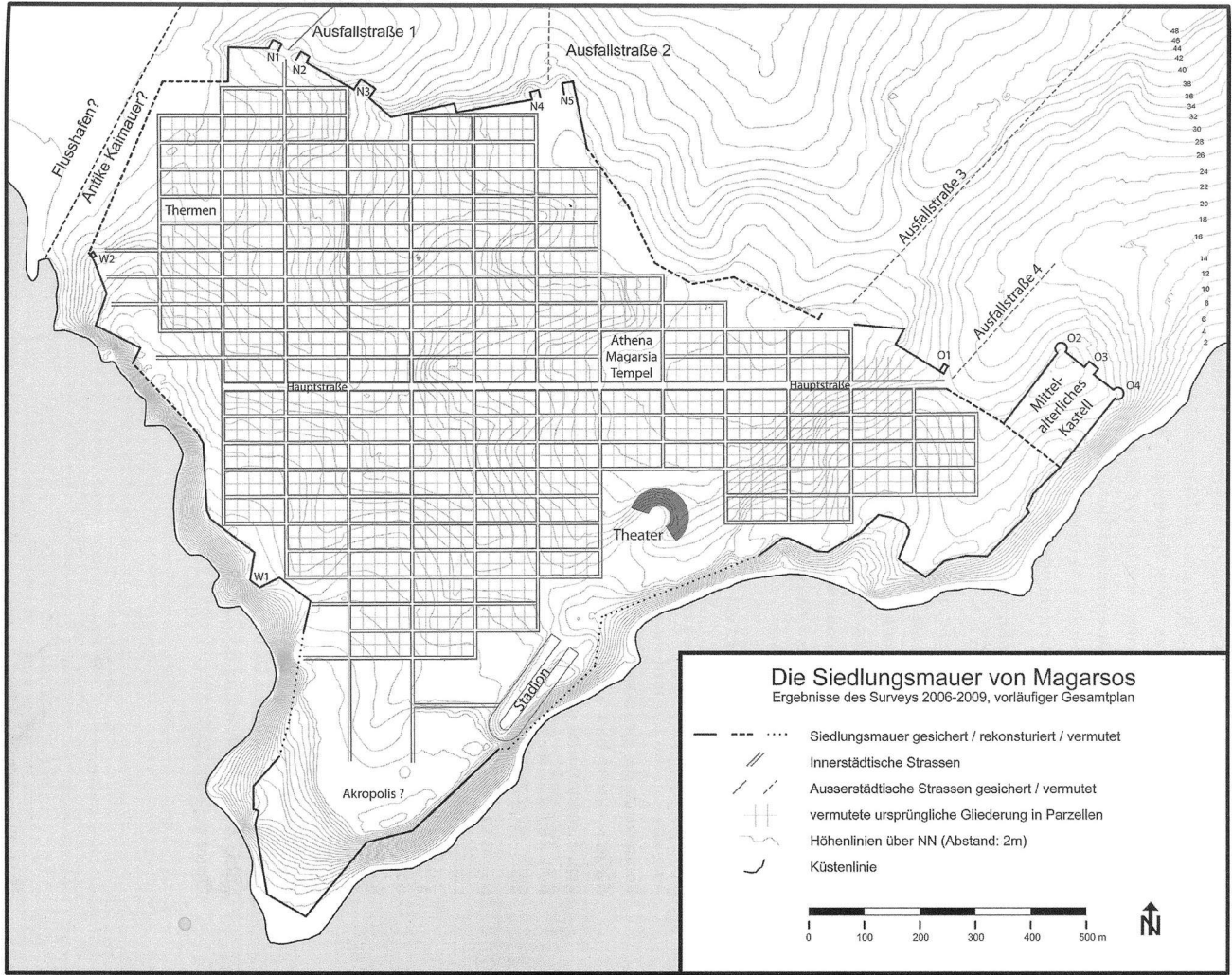

Res. 1: Karataş Burnu'ndaki Izgara Planlı Yerleşimin (Magarsos?) Planı (Rosenbauer/Sayar 2007: 171, Lev. 10) / Grid Plan Settlement in Cape Karataş (Magarsos?) (Rosenbauer-Sayar 2007, 171, Pl.10).

Karataş Burnu'ndaki kalıntılar, 1811'de F. Beaufort tarafından keşfedilmiştir<sup>1</sup>. Beaufort sur duvarları ile çevrelenmiş olan bu kalıntıların ait olduğu kenti Magarsos olarak tanımlamıştır. Dörtirek Mevkii'nde ele geçen bir yazıt bu görüşün günümüz araştırmalarında da kabul görmesinde etkili olmuştur<sup>2</sup>. Mevcut bulgular, Magarsos'un, Athena Magarsia betimli sikkeleri<sup>3</sup> basan Polis statüsündeki Mallos'un kutsal alanı olduğuna işaret etmektedir<sup>4</sup>. Mallos'un konumu için önerilen Kızıлтаhta Köyü ise

tahminlerle sınırlı kalmaktadır<sup>5</sup>. Günümüzde Yunan ve Roma Dönemi yapılarından çok az bir bölümünün yüzeyde görülebildiği Karataş Burnu'nda, 2006-2009 yılları arasında, jeofizik teknikler kullanılarak yüzey araştırması yapılmıştır. Elde edilen veriler, sur duvarlarıyla çevrelenmiş alanda, ızgara planlı bir Hellenistik Dönem kenti olduğunu göstermektedir<sup>6</sup> (Res. 1).

Kentin, MÖ 3. yüzyılın son çeyreğinde, Mallos'un topraklarından bir bölümünü içine alacak şekilde Magarsos kentinin yerinde kurulan Antiokheia ad Pyramos olabileceği yönünde görüşler bulunmaktadır<sup>7</sup>. Seleukoslar ve Ptolemaioslar'ın Ovalık Kilikya'nın hakimiyeti konusunda yaşadıkları anlaşmazlıkların, bu yeni kentin kurulmasında etkisi olduğu varsayımlar arasındadır<sup>8</sup>. Karataş Burnu'nun Bizans ve Osmanlı Dönemleri'nde yerleşim gördüğüne işaret eden mimari kalıntılar da mevcuttur<sup>9</sup>.

<sup>1</sup> F. Beaufort, A Brief Description of the South Coast of the Asia Minor, 1817, London: 270. Ayrıca Fransız V. Langlois 19. yy. ortasında; Avusturyalı eskiçağ tarihçisi R. Heberdey ve A. Wilhelm, 19. yy. sonlarında Karataş'a giderek kalıntılarla ilgili gözlemlerini yayınlamışlardır: V. Langlois, Voyage dans la Cilicie et dans les montagnes du Taurus, 1861, Paris: 422 vd.; R. Heberdey - A. Wilhelm, Reise in Kilikien ausgeführt 1891 und 1892 im Auftrag der Kaiserlichen Akademie der Wissenschaften, Denkschr, 44/6, 1896, Wien: 6-11.

<sup>2</sup> Pohl/Sayar 2004: 96; Werner 1951: 325-327; Robert 1951: 256-259.

<sup>3</sup> Pohl/Sayar 2004: 93-106.

<sup>4</sup> Sayar 2004: 20, dn. 127; Robert 1951: 257.

<sup>5</sup> Rosenbauer/Sayar 2011: 157; Ercan 2007: 103-106.

<sup>6</sup> Rosenbauer 2007: 107-119.

<sup>7</sup> Rosenbauer/Sayar 2011: 173; Savalli-Lestrade 2006: 238.

<sup>8</sup> Sayar 2004: 17-28; Rosebauer/Sayar 2011: 173.

<sup>9</sup> Rosenbauer 2007: 113.

Izgara planlı Hellenistik Dönem kentinin saptandığı, surlarla çevrili alanda 2007 yılında yapılan yüzey araştırmasında tespit edilen keramiklerden<sup>10</sup> 102 tanesi Hellenistik ve Roma Dönemi'ne sınıflandırılmıştır. Buluntular ince ve kaba keramiklerden oluşmaktadır (Res. 2). Katalog bölümünde, 44 örneğe yer verilmiştir. Birbirinin tekrarı niteliğinde olan ve hassas tarihlemeye olanak sağlamayan küçük parçalar katalogta yer almamaktadır. Öte yandan grafiklerde yer alan sonuçlar 102 parça göz önünde bulundurularak elde edilmiştir.

termektedir (Res. 4, no. 5-8; Res. 8, no. 5, 7, 8). No. 5, ağ motifli kaseğin Atina Agorası'nda bilinen en erken örneği MÖ 240-225'e tarihlenir<sup>12</sup>. Ağ motifli kaseler, MÖ 2. yüzyılın 3. çeyreğine kadar Agora buluntuları arasında saptanmıştır<sup>13</sup>, Sardeis<sup>14</sup>, Tarsus<sup>15</sup> ve Antiokheia'da<sup>16</sup> ele geçen paralelleri MÖ 2. yüzyıla tarihlenir.

No. 6, sarmaşık yaprağı motifli skyphos, bezeme motifi ve işçilik kalitesi yönünden Attika ve Bergama gibi büyük merkezlerin üretimi olan örneklerden ayrılır. Batı

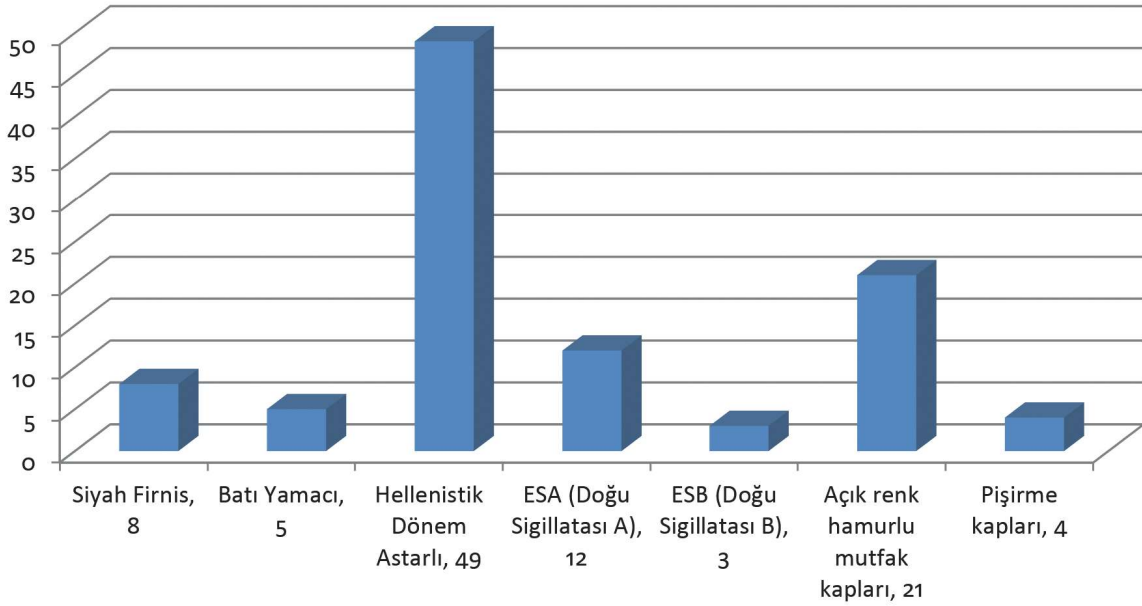

Res. 2: Karataş Yüzey Araştırmasında Ele Geçen Hellenistik ve Roma Dönemi Keramiklerinin Çeşitliliği. / The variety of the Hellenistic and Roman Pottery from Karataş.

## 1. İNCE KERAMİKLER

### 1.1. Siyah Firnisli Keramikler

En erkene tarihlenen buluntular MÖ 4. yüzyıl sonuna ve 3. yüzyıla tarihlenir (Res. 4, no. 1-4). Söz konusu kapların hamurları ince elenmiş, sert pişmiş, pembemsi ya da sarımsı kahverengidir. Karataş malzemesinde Attika üretimi olarak sınıflandırılabilen az sayıda örnek siyah firnisli parçalar arasında yer almaktadır (No. 2, 3 ve 4). Tarsus, Antiokheia ve Samaria'da da<sup>11</sup> Hellenistik Dönem'de Attika üretimi örnekler oldukça azdır.

### 1.2. Batı Yamacı Dekorlu Keramikler

Karataş'tan ele geçen Batı Yamacı dekorlu keramikler form, bezeme ve hamur rengi yönünden çeşitlilik gös-

yamacı bezemeli skyphosların Karataş yakınlarında yerel üretimi olduğu bilinmektedir. Tarsus'ta tespit edilen örnekleri MÖ 250-200'e tarihlenir<sup>17</sup>. Antiokheia'daki paralelleri ise MÖ 4. yüzyıl sonu ile 2. yüzyıl başı arasına yerleştirilen erken Hellenistik Dönem tabakasında bulunmuştur<sup>18</sup>.

No. 7, yivli ağız profiline sahip tabak, "Ivy Platter Group" Tip I'e sınıflandırılabilir<sup>19</sup>. Rotroff, grubun üretim merkezinin Küçük Asya'nın güneyi, Suriye ya da Lübnan'da olabileceğini ileri sürmüştür<sup>20</sup>. Tip I'in, Atina Agorası'nda ele geçtiği en erken buluntu konteksti MÖ 300-275 arasına işaret etmektedir<sup>21</sup>. Profil yönü No. 7'nin en

<sup>12</sup> Rotroff 1997: 108, Res. 20, no. 318.

<sup>13</sup> Rotroff 1997: 109.

<sup>14</sup> Rotroff/Oliver 2003: 49, Lev. 21, 133-135.

<sup>15</sup> Jones 1950: Res. 125, no. 113.

<sup>16</sup> Waage 1948: 13, Res. 3, no. 21-23.

<sup>17</sup> Jones 1950: Res. 124, Lev. 182, no. 102, 103.

<sup>18</sup> Waage 1948: Res. 3, no. 15.

<sup>19</sup> Rotroff 2002: 100-102, Res. 2.

<sup>20</sup> Rotroff 2002: 101.

<sup>21</sup> Rotroff 1997: Res. 56, no. 829.

<sup>10</sup> Toplamda bulunan parça sayısı 149'dur. Bunlardan 30 tanesi Bizans sırlı keramiği ve 17 tanesi Hellenistik Dönem öncesinden örneklerdir.

<sup>11</sup> Jones 1950: 151; Waage 1948: 11; Crowfoot/Kenyon 1957: 218.



yakın benzerleri Tarsus'ta<sup>22</sup> ve Samaria'da<sup>23</sup> MÖ 2. yüzyıla tarihlenen tabakalarda tespit edilmiştir.

No. 8, Batı Yamacı dekorlu lagynosa ait gövde parçasıdır. Kabın omuz kısmındaki sade bezeme, krem rengi filizlerden oluşmaktadır. Rodos<sup>24</sup>, Kıbrıs<sup>25</sup> ve Antiokheia'da<sup>26</sup> ele geçen Batı Yamacı dekorlu lagynosların yerel atölyelerde üretildikleri saptanmıştır. MÖ 2. yüzyıla tarihlenen söz konusu örneklerde kazıma çizgilerle verilmiş olan filiz motifi ve meyveler kullanılmıştır. No. 8'in bezeme yönünden tam bir benzeri bulunamamıştır.

### 1.3. Hellenistik Dönem Astarlı Keramikleri

Hellenistik Dönem astarlı keramikleri belirgin bir çoğunlukta ele geçmiştir (Res. 4, no. 9-14; Res. 5, no. 15-28; Res. 6, no. 29, 30; Res. 8, no. 12, 28). Malzeme ağırlıklı olarak Attika'dan bilinen kap formlarının yerel atölyelerde üretilmiş örneklerinden oluşmaktadır. Bunun yanı sıra no. 12, 13, 27, 28'de olduğu gibi Geç Hellenistik Dönem ile birlikte ortaya çıkan, Suriye-Filistin Bölgesi'ne özgü tabak ve kase formları da<sup>27</sup> Karataş'ta tespit edilmiştir. Batı Anadolu'daki Efes ve Sagalassos benzer durumun gözlemlenebildiği merkezlerdendir. Söz konusu kentlerde konik gövdeli kaseler sözü edilen kent sakinlerinin yerel zevklerini yansıtan kap formudur<sup>28</sup>.

Mevcut malzemeyi hamur rengine göre birbirinden farklı özellikler gösteren alt gruplara ayırmak mümkündür. Bunlardan pembemsi (Munsell: 5YR 6/6) ya da sarımsı (Munsell: 7.5 YR 7/6) tonlarda açık kahverengi en yoğun grubu oluşturmaktadır. Bu grupta kil oldukça ince elenmiştir<sup>29</sup>. Az sayıda olmaklar birlikte sert pişmiş gri (no. 27); kahverengi (no.10,24) ve açık sarı (no. 16, 26, 29, 30) hamurlu örnekler de Karataş malzemesi arasında yer almaktadır. Gri hamur Tarsus'ta Hellenistik Dönem ortalarından itibaren; sarı ve kahverengi ise Geç Hellenistik Dönem'den itibaren görülür<sup>30</sup>. Tel Anafa'dan ele geçen açık renk hamurlu Hellenistik Dönem formlarını, Slane Doğu Sigillatası A öncülleri olarak sınıflandırılmıştır<sup>31</sup>.

İçki kabı, tabak, kase gibi açık kap formlarında, astar yalnızca kabın iç yüzeyini tamamıyla kaplamaktadır. Dış yüzeyde ise, ince bir tabaka şeklinde ve düzensizdir. Malzeme genellikle kırmızı ya da kahverengi, mat astarlıdır. Siyah, mat astarlı örnekler oldukça az olmakla birlikte içe çekik ağızlı kaselerde görülmektedir.

<sup>22</sup> Jones 1950: Res. 127 ve 183, no. 133 vd.

<sup>23</sup> Crowfoot/Kenyon 1957: 243, Res. 47, 1-2, 7-8.

<sup>24</sup> Patsiada 1983: 192, Lev. 29, no. 180.

<sup>25</sup> Hayes 1991: Res. 10, no. 12.

<sup>26</sup> Waage 1948: Res. 7, no. 14.

<sup>27</sup> Waage 1948: 14; Crowfoot/Kenyon 1957: 219.

<sup>28</sup> van der Enden/Poblome/Bes 2014: 90-91.

<sup>29</sup> Krş. Jones 1950: 153.

<sup>30</sup> Jones 1950: 153.

<sup>31</sup> Slane 1997: 269.

#### 1.3.1. İçki Kabı

No. 9 ve 10 içki kaplarına ait ağız ve dip parçaları profil yönünden MÖ 3. yüzyıl sonuna ve 2. yüzyıl başlarına tarihlenen Attika üretimi kantharos ve skyphoslara uymaktadır<sup>32</sup>. Tarsus<sup>33</sup> ve Samaria'da<sup>34</sup> bulunan benzer örnekler MÖ 2. ve 1. yüzyıla tarihlenmiştir. Karataş içki kaplarının diğer bir paraleli Nagidos'ta tespit edilmiştir<sup>35</sup>.

#### 1.3.2. Sosluk

No 11'in profil yönünden benzerleri, Atina Agorası'nda ele geçen, MÖ 1. yüzyıl başına tarihlenen sosluklardır<sup>36</sup>. No. 12 sığ ve kavisli gövdeli sosluğun ise Tarsus<sup>37</sup> ve Antiokheia<sup>38</sup> gibi Karataş'a yakın pek çok merkezde yerel üretim örnekleri tespit edilmiştir. Bu nedenle bölgeye özgü yerel bir tip olduğu düşünülmektedir. Tarsus ve Antikokheia'daki soslukların geldiği tabakalar MÖ 3.-2. yüzyıla işaret etmektedir.

#### 1.3.3. Tabak

No. 13-15, yuvarlatılmış ağız kenarlı tabaklar Atina Agorası'nda MÖ 5. yüzyıl sonundan itibaren kullanım görmüştür<sup>39</sup>. Erken Hellenistik Dönem ile birlikte Attika dışında da yaygınlaşmıştır<sup>40</sup>. Karataş tabakalarının Samaria<sup>41</sup> ve Tarsus'tan<sup>42</sup> bilinen en yakın benzerleri MÖ 3.-2. yüzyıla tarihlenir. Nagidos'ta tespit edilen paralelleri için ise Durukan- Körsulu MÖ 250-150 arasını önerir<sup>43</sup>.

#### 1.3.4. Balık Tabağı

No. 16, 4. yüzyılın keskin açılı ağız profiline sahip balık tabaklarından ayrılır<sup>44</sup>. Hafifçe yuvarlatılmış ağız profili nedeniyle, MÖ 3. yüzyıla tarihlenen örnekler arasında değerlendirilmesi mümkündür<sup>45</sup>. Diğer benzerleri Tarsus<sup>46</sup> ve Samaria'dan<sup>47</sup> da bilinmektedir.

No. 17 ve 18 ise form olarak Doğu Akdeniz'deki farklı merkezlerin yerel üretim balık tabaklarına yaklaşmaktadır. Bunlardan No. 18'in Tarsus'ta ele geçen bir benzeri MÖ 250-200'e tarihlenir<sup>48</sup>. Paphos'ta bulunmuş, MÖ 170-150 arasına tarihlenen bir balık tabağının genel profili de No. 18'e uyar<sup>49</sup>. Yuvarlak bir ağız profiline sahip

<sup>32</sup> Rotroff 1997, Res. 22, no. 393; Lev. 12, no. 163.

<sup>33</sup> Jones 1950: Res. 181, 85, 85B, 85C.

<sup>34</sup> Crowfoot/Kenyon 1957: Res. 242, Lev. 46, no. 5-6; Lev. 39, no.4.

<sup>35</sup> Durukan/Körsulu 2007: 191, no. 23.

<sup>36</sup> Rotroff 1997: 320, Res. 53, no. 764, 770.

<sup>37</sup> Jones 1950: Lev. 178, 26D. k.

<sup>38</sup> Waage 1948: Lev.1, 2k.

<sup>39</sup> Sparkes/Talcott 1970: Res. 10, no. 1046-1051.

<sup>40</sup> Rotroff 1997: 142.

<sup>41</sup> Crowfoot/Kenyon 1957: 252, Res. 51, no. 5-8.

<sup>42</sup> Jones 1950: Lev. 179, B; Lev. 178, 27; Lev. 183, no. 137.

<sup>43</sup> Durukan/Körsulu 2007: no. 83, 84, 88, 91.

<sup>44</sup> Rotroff 1997: 146.

<sup>45</sup> Rotroff 1997: Res. 51, no. 717, 724, 725.

<sup>46</sup> Jones 1950: 212, Res. 178, 23A.

<sup>47</sup> Crowfoot/ Kenyon 1957: 262, Res. 54, no. 3, 4.

<sup>48</sup> Jones 1950: 212, Res. 178, 23C, B.

<sup>49</sup> Hayes 1991: 114, Res. 44, no. 8.

olan No. 17 Tell Anafa'da tespit edilen bir balık tabağına uymaktadır<sup>50</sup>. Slane'in, Doğu Sigillatası A'nın öncülü olarak tanımladığı Tel Anafa buluntusunun ele geçtiği tabaka, MÖ 2. yüzyıl sonu ile erken 1. yüzyıl arasına işaret etmektedir<sup>51</sup>. Samaria'da saptanan aynı tipteki bir yerel üretim örneği MÖ 2.-1. yüzyıla tarihlenmiştir<sup>52</sup>. Tarsus<sup>53</sup> ve Antiokheia'da<sup>54</sup> da yerel atölyelerde üretilmiş olan paralelleri bilinmektedir.

### 1.3.5. Balık Tabağı/Kase

No. 20 ve 21, Atina Agorası'nda bulunmuş, MÖ 3. yüzyıl sonuna ve 2. yüzyıla tarihlenen düz dudak tablalı kaseleler ile aynı tiptedir<sup>55</sup>. No. 20 ve 21 için bir diğer paraleli Samaria'dan bilinen, MÖ 2. yüzyıla yerleştirilen bir balık tabağı sunar<sup>56</sup>. Düz dudak tablalı balık tabağı Kıbrıs (Agios Georgios)'ta MÖ 3. yüzyıl başı ile 2. yüzyıl ortası arasına<sup>57</sup> verilen bir kontekstten de bilinmektedir.

### 1.3.6. İçe Çekik Ağzılı Kase

İçe çekik ağzılı kase Karataş malzemesi içinde en çok sayıda ele geçen kap formudur. Crowfoot/Kenyon içe çekik ağzılı kaselerin Doğu Akdeniz'deki merkezlerde yoğun bir biçimde ele geçmiş olmasını Tarsus'taki üretim ile ilişkilendirmektedir<sup>58</sup>.

No. 22, 23, 24, 25 ve 26 profil yönünden Atina Agorası'nda bulunmuş MÖ 3. ve 2. yüzyıla tarihlenen kaselere yaklaşmaktadır<sup>59</sup>. Tarsus'ta aynı tipteki yerel üretim örnekleri MÖ 3. yüzyıl sonuna ve 2. yüzyıl başına tarihlenir<sup>60</sup>. Antiokheia'da da aynı dönemden, siyah ve kırmızı astarlı paralelleri tespit edilmiştir<sup>61</sup>.

No. 27, konik dipli kase nin benzerleri Suriye-Filistin Bölgesi ve Kıbrıs'taki merkezlerden bilinmektedir. Profil yönünden Karataş kasesine uyan örneklerden biri Tarsus'ta MÖ 2. yüzyılın ilk yarısına tarihlenen orta Hellenistik Dönem tabakasında ele geçmiştir<sup>62</sup>. Söz konusu örnek Karataş kasesinde olduğu gibi, aynı zamanda gri hamurludur. No. 27'in diğer benzerleri Antiokheia<sup>63</sup>, Samaria<sup>64</sup> ve Paphos<sup>65</sup>'ta saptanmıştır.

### 1.3.7. İçki Kabı

No. 28, profil ve astar yönünden Paphos'ta, Dionysos'un Evi'nde bulunan bir içki kabına uyar. Ele geçtiği kontekst MÖ 1. yüzyılın ilk yarısına işaret etmektedir<sup>66</sup>. Lund "Aradhippou Goblet" olarak adlandırılan bu formun üretim merkezinin Kıbrıs'ın doğusunda olduğunu bildirmiştir<sup>67</sup>. Aynı tipte bir diğer örnek Agios Georgios'ta da tespit edilmiştir<sup>68</sup>.

### 1.3.8. Yarıküre Gövdeli Kase (Hemispherical Cup)

Rotroff yarıküre gövdeli kaselerin, Atina Agorası'nda MÖ 2. yüzyıl ortalarından itibaren, içe çekik ağzılı kaselerin yerini aldığını saptamıştır<sup>69</sup>. No. 29 ve 30 sert pişmiş, açık renk, mika katkılı hamura sahip, yarıküre gövdeli kaseler profil ve hamur yönünden Tel Anafa'da<sup>70</sup> saptanan örneklerle uymaktadır. Slane, MÖ 175-125 arasına tarihlenen Tel Anafa buluntularını Doğu Sigillatası A'nın öncül tipi olarak tanımlamıştır<sup>71</sup>. Samaria<sup>72</sup>, Tarsus<sup>73</sup> ve Antiokheia<sup>74</sup> yarıküre gövdeli kaselerin ele geçtiği diğer merkezlerdendir.

### 1.4. Doğu Sigillatası A (Eastern Sigillata A)

Doğu Akdeniz'de pek çok yerde olduğu gibi Karataş'ta da Doğu Sigillatası A'nın farklı tipte tabak ve kaselerine ait parçalar ele geçmiştir (Res. 6, no. 31-35; Res. 8 no. 33, 35). Buluntular geç Hellenistik Dönem ve İmparatorluk Dönemi örneklerinden oluşmaktadır.

No. 31 ve 32, tabak ağız ve dip parçaları Hayes'in tipolojisinde (Atlante II) Form 2A'ya yaklaşmaktadır<sup>75</sup>. Hayes söz konusu formu MÖ 150-100'e yerleştirir<sup>76</sup>. Form 2A, Tel Anafa<sup>77</sup> ve Hama'dan da<sup>78</sup> bilinmektedir. Yaygın kullanım görmüş bir tip olan Form 2A Sagalassos'tan ele geçen buluntular arasında da yer almaktadır<sup>79</sup>.

No. 33'ün profil yönünden benzerleri Hayes'in (Atlante II) Form 29<sup>80</sup> ve Form 6<sup>81</sup> olarak adlandırmış olduğu tabaklardır. Bunlardan Form 29, MÖ 30 - MS 25; Form 6 ise MÖ 50 - MS 1 arasına tarihlenmiştir. Antiokheia<sup>82</sup> ve

<sup>50</sup> Slane 1997: Lev. 1, FW 1.

<sup>51</sup> Slane 1997: 275.

<sup>52</sup> Crowfoot/Kenyon 1957: Res. 55, No.7.

<sup>53</sup> Jones 1950: Res. 178, 23.

<sup>54</sup> Waage 1948: Lev. 1, no. 10p.

<sup>55</sup> Rotroff 1997: Res. 56, no. 826, 770; Lev. 52, no. 748.

<sup>56</sup> Crowfoot 1957: 264, Lev. 55, no. 1-11.

<sup>57</sup> Berlin/Pilacinski 2003: Res. 2, no. 23-24.

<sup>58</sup> Crowfoot/Kenyon 1957: 225.

<sup>59</sup> Rotroff 1997: Res. 63, no. 1006, 1012, 1021; Res. 64, no. 1035; Res. 73, no. 1011.

<sup>60</sup> Jones 1950: Res. 180, no. 51-80.

<sup>61</sup> Waage 1948: Lev. 2, 3, no. 70-79.

<sup>62</sup> Jones 1950, Res. 180, no. 52A, B.

<sup>63</sup> Waage 1948: Lev. 3, no. 80.

<sup>64</sup> Crowfoot/Kenyon 1957: Res. 38, no. 9.

<sup>65</sup> Hayes 1991: Res. 13, no. 7.

<sup>66</sup> Hayes 1991: Fig. 54, no. 23; Lund 2005: 74, Lev. 4; 73, Lev. 6.

<sup>67</sup> Hayes 1991: 151.

<sup>68</sup> Berlin/Pilacinski 2003: Res. 4, no. 67, 71.

<sup>69</sup> Rotroff 1997: 164.

<sup>70</sup> Slane 1997: Lev. 2, FW26, FW 27.

<sup>71</sup> Slane 1997: 279.

<sup>72</sup> Crowfoot/Kenyon 1957: 333, Res. 80, no. 1-6.

<sup>73</sup> Jones 1950: Res. 188, no. 275.

<sup>74</sup> Waage 1948: 47, Res. 6, no. 1-5, 7, 9.

<sup>75</sup> Hayes 1985: Lev. 1, no. 4.

<sup>76</sup> Hayes 1985: 14.

<sup>77</sup> Slane 1997: Lev. 7, FW74

<sup>78</sup> Christensen/Johansen 1971: Res. 26, no. 18.

<sup>79</sup> Poblome/Degeest/Waelkens/Scheltens 1991: Res. 60, F1-F3.

<sup>80</sup> Hayes 1985: Lev. 4, no. 13.

<sup>81</sup> Hayes 1985: Lev. 2, no. 6

<sup>82</sup> Waage 1948: Lev. 4, 126g.

Tel Anafa<sup>83</sup>, sözü edilen formların bulunduğu diğer kentlerdir.

No. 34 konveks gövdeli tabak Hayes'in tipolojisinde (Atlante II) Form 4B ile yakın benzerlik gösterir<sup>84</sup>. Hayes Form 4B için MÖ 2. yüzyıl sonu ile Augustus Dönemi arasını önerir<sup>85</sup>. Antiokheia<sup>86</sup> ve Tel Anafa'da<sup>87</sup> bulunan paralelleri MÖ 1. yüzyıl sonu ile MS 1. yüzyıl başı arasında yerleştirilmiştir.

No. 35, küçük kaseinin profili Hayes'in geç Augustus-erken Tiberius Dönemi'ne sınıflandırdığı (Atlante II) Form 47'ye uyar<sup>88</sup>. Form 47, Doğu Akdeniz'de pek çok merkezden bilinmektedir. Tel Anafa'daki<sup>89</sup> ve Antiokheia'daki<sup>90</sup> örnekleri MS 1. yüzyıl başlarına tarihlenmiştir. Hama<sup>91</sup> ve Tarsus'ta<sup>92</sup> da tespit edildikleri tabakalar erken İmparatorluk Dönemi'ne işaret etmektedir.

### 1.5. Doğu Sigillatası B (Eastern Sigillata B)

Karataş malzemesi arasında Doğu Sigillatası B örnekleri de bulunmaktadır (Res. 6, no. 36, 37; Res. 8 no. 37). No. 36 yüzeyi yivli ağız parçası, parlak ve özenli bir astar dokusuna sahiptir. Form bakımından en yakın benzeri Ephesos'ta bulunmuş ve MS 1. yüzyıla tarihlenmiş olan bir çanakdır<sup>93</sup>. Karataş yakınlarındaki merkezlerde No 36'nın bire bir benzeri belirlenmemiştir. Öte yandan Tarsus<sup>94</sup> ve Antiokheia'da<sup>95</sup>. MS 1. ve 2. yüzyıla tarihlenen ithal Doğu Sigillatası B örnekleri saptanmıştır.

No. 37 düz dipli tabak Hayes'in Doğu Sigillatası B'nin geç serisi olarak tanımladığı (Atlantae II) geç "Form e" ile yakın benzerlik gösterir<sup>96</sup>. Hayes, geç "Form e" için Antoninler Dönemi'ni önerir<sup>97</sup>. Astar ve işçilik kalitesi, Karataş tabağının yerel bir atölyede üretilmiş olduğuna işaret eder. Antiokheia'dan bilinen benzer bir yerel üretim örneği için Waage MS 2.-3. yüzyıl arasını önermiştir<sup>98</sup>.

<sup>83</sup> Slane 1997: Lev. 12, FW 122.

<sup>84</sup> Hayes 1985: Lev. 1, no. 12.

<sup>85</sup> Hayes 1985, 16.

<sup>86</sup> Waage 1948: 27, Lev. 3. 115f.

<sup>87</sup> Slane 1997: Lev. 12, FW 122.

<sup>88</sup> Hayes 1985: Lev. 6, no. 15.

<sup>89</sup> Slane 1997: Lev. 24, FW 278.

<sup>90</sup> Waage 1948: Lev. 5, no. 453p.

<sup>91</sup> Christensen/Johansen 1971: Res. 64, 23.16a.

<sup>92</sup> Jones 1950: Res. 144, 193.

<sup>93</sup> Gassner 1997: Lev. 42, no. 506; Mitsopoulos/Leon 1991: Lev. 140, no. H87.

<sup>94</sup> Jones 1957: 186, 253, Res. 147, 196, no. 554-566.

<sup>95</sup> Waage 1949: no. 500-599.

<sup>96</sup> Hayes 1985: Lev. 8, no. 10.

<sup>97</sup> Hayes 1985: 42.

<sup>98</sup> Waage 1948: Lev. 7, no. 635, 636.

## 2. KABA KERAMİKLER

### 2.1. Açık Renk Hamurlu Saklama, Taşıma ve Mutfak Kapları

Ele geçen açık renk hamurlu saklama, taşıma ve mutfak kapları arasında krater, mortarium, çanak ve amphoralar tespit edilmiş olan kap formlarıdır (Res. 7, no. 38-43; Res. 8, no. 41, 42). Malzemenin bir kısmı açık sarı ya da yeşilimsi sarı tonlarda, mat astarlıdır. Mevcut formlar Suriye-Filistin Bölgesi, Kıbrıs ve Batı Anadolu'daki merkezlerden merkezlerden ele geçen örneklerle paralellik göstermektedir.

#### 2.1.1. Krater/Lekane

No. 38, ağız parçası Tarsus'ta saptanan, MÖ 2. yüzyıl sonu ile 1. yüzyıl başı arasına tarihlenen bir krater ile karşılaştırma yapmaya olanak verir<sup>99</sup>. Benzer bir diğer krater Karasis Kalesi'nden de bilinmektedir<sup>100</sup>. No.43 profil yönünden Kıbrıs (Agios Georgios)'ta tespit edilen lekane de uyar<sup>101</sup>. Kıbrıs Lekanesinin bulunduğu kontekt MÖ 3. yüzyıl başı- 2. yüzyıl ortasına işaret etmektedir.

#### 2.1.2. Mortarium

No. 39, 40 profil ve hamur özellikleri yönünden MÖ 2. yüzyıl sonuna ve 1. yüzyıla tarihlenen mortariumlara uyaktadır. No. 39'un bir paraleli Tarsus'ta<sup>102</sup>; No. 40'nin paralelleri ise Tel Anafa'da<sup>103</sup> saptanmıştır.

#### 2.1.3. Amphora

Karataş malzemesi farklı merkezlerde üretilen amphora tiplerini kapsamaktadır. No. 41, hafifçe dışa doğru açılan, profilli bir ağıza sahiptir. En yakın paraleli Tel Anafa'dan MÖ 1. yüzyıl sonu ile MS 1. yüzyıl başı arasına tarihlenen ROMIC tabakasından ele geçmiştir<sup>104</sup>. Berlin söz konusu örneğin ithal olduğunu bildirir<sup>105</sup>.

No. 42, Fenike amphoralarına özgü silindirik gövdeye ve dikey kulba sahiptir. Profil yönünden MÖ 325-250 aralığına tarihlenen uzun gövdeli<sup>106</sup> ve MÖ 2. yüzyıla tarihlenen torba gövdeli<sup>107</sup> Dor Amphoraları'na uymaktadır. Torba gövdeli Dor amphoralarının, kil analizleri yapılarak üretim yerleri İsrail'in kuzeyi olarak belirlenmiştir<sup>108</sup>. No. 42 için tipolojik bakımdan bir diğer paraleli, Salles'in MÖ 3 yüzyıl-2. yüzyıl sonu arasına yerleştirdiği Kition'da tespit edilen Kıbrıs amphorası sunmaktadır<sup>109</sup>.

<sup>99</sup> Jones 1950: Res. 200, 706 I.

<sup>100</sup> Polla 2011: 93, Res. 6, no. 5.

<sup>101</sup> Berlin/Pilacinski 2003: Res. 8, no. 126.

<sup>102</sup> Jones 1950: Res. 184, no. 191A.

<sup>103</sup> Berlin 1997: 125, Lev. 39, PW365; Lev. 40, PW375.

<sup>104</sup> Berlin 1997: Lev. 68, PW536.

<sup>105</sup> Berlin 1997: 164.

<sup>106</sup> Guz-Zilberstein 1995: Res. 6.37, no. 8.

<sup>107</sup> Guz-Zilberstein 1995: Res. 6.35 no. 10; 6.36, no.12.

<sup>108</sup> Guz-Zilberstein 1995: 311. Olası üretim yeri Dor'dur.

<sup>109</sup> Salles 1993: Res. 232, Lev. 538.

No. 43, Nagidos'ta bulunan dışa çekik ağızlı Amphora ile benzerlik gösterir<sup>110</sup>. Şenol- Aşkın söz konusu örneği Knidos amphoraları tipolojisi ışığında MÖ 3. yüzyıl ortalarına tarihler. Knidos amphoralarının Doğu Akdeniz'de de üretimlerinin olduğu bilinmektedir<sup>111</sup>.

## 2.2. Pişirme Kabı

### 2.2.1. Lopas

No. 44 pişirme kabı geniş, dışa çekik ağızlıdır (Res. 8, no. 44; Res. 8, no. 54). Özenli bir işçilik gösteren kabın hamuru koyu kırmızıdır. No. 54'ün en yakın benzeri Knossos'tan bulunmuş bir lopastır<sup>112</sup>. Knossos lопасının, Dionysos'un Villası'nda ele geçtiği SE/β/2 konteksti Hadrian Dönemi ile MS 180 arasına işaret eder<sup>113</sup>. Hayes mevcut arkeolojik bulgular ışığında, MS 2. ve 3. yüzyıl boyunca Ege Bölgesi'nde, özenli pişirme kabı ürettiği anlaşılan, iki büyük merkez olduğunu bildirir<sup>114</sup>. Knossos buluntularını bu merkezlerden gelen ithal örnekler arasında değerlendirir. Tarsus'ta orta İmparatorluk Dönemi tabakasında tespit edilen bir diğer pişirme kabı da Karataş örneği ile analogi yapmayı sağlamaktadır<sup>115</sup>.

## SONUÇLAR

Karataş Burnu'nda ele geçen 102 parça keramiğin kronolojik dağılımı dikkate alındığında MÖ 3. ve 2. yüzyıla sınıflandırılan buluntuların yoğunluğu dikkati çekmektedir (Res. 3). Bu durum söz konusu dönemde Karataş Burnu'nda yeni kurulan kent (Magarsos) için Savalli-Lestrade ve Rosenbauer/Sayar'ın önerdikleri tarihe de uymaktadır.

Hellenistik Dönem'in en erkene sınıflandırılabilen ince keramikleri MÖ 4. yüzyıl sonlarına- 3. yüzyıl başlarına tarihlenen siyah firnisli ve batı yamacı dekorlu örneklerdir. Basit, astarlı keramikler ele geçen buluntular arasında belirgin bir çoğunlukta temsil edilmektedir.

Tarsus ve Antiokheia'da MÖ 2. yüzyıl ortalarından itibaren ortaya çıkmış olan Doğu Sigillatası A'nın geç Hellenistik Dönem formları Karataş buluntuları arasında yer almaktadır. Diğer taraftan profili Doğu Sigillatası A'nın İmparatorluk Dönemi formlarına uyan tabak ve kase parçaları da tespit edilmiştir. MS 2. yüzyıl Doğu Sigillatası B tabak ve çanaklarına ait olduğu düşünülen buluntular aynı zamanda ince keramikler arasında en geç tarihlenen örneklerdir.

MÖ 4. yüzyıl sonu- MÖ. 3. yüzyıl başı	8
MÖ 3. yüzyıl ortası- MÖ. 2. yüzyıl	60
MÖ 2. yüzyıl sonu- MÖ. 1. yüzyıl	19
MÖ 1. yüzyıl sonu ve sonrası	15

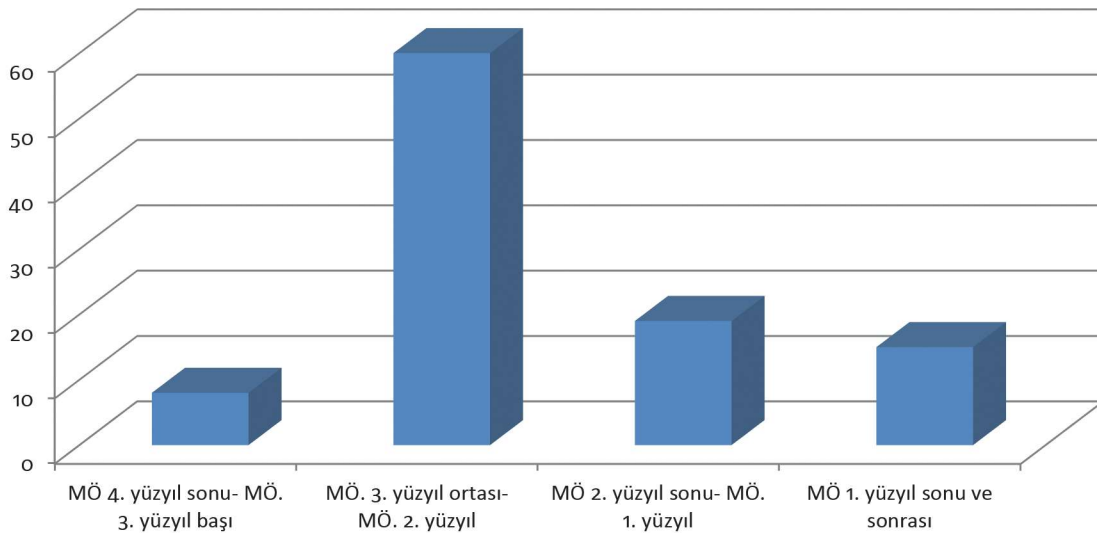

Res. 3: Karataş Yüzey Araştırmasında Ele Geçen Keramiklerin Yüzyıllara Göre Dağılımı / *Distribution of the Hellenistic and Roman Pottery According to the Centuries.*

<sup>110</sup>Şenol/Aşkın 2007: 275, no. 75.

<sup>111</sup>Marchand 2002: 249.

<sup>112</sup>Hayes 1983: Res. 7, no. 83.

<sup>113</sup>Hayes 1983: 98.

<sup>114</sup>Hayes 1983: 105 vd.

<sup>115</sup>Jones 1957: Res. 206, no. 810.



Ele geçen kaba keramiklerde de tipolojik ve kronolojik bir çeşitlilik söz konusudur. Krater, mortarium, çanak, amphora ve pişirme kaplarına ait parçalar saptanan örneklerdendir. Açık renk hamurlu saklama, taşıma ve mutfak kaplarının en erkene tarihlenen örneklerinin benzerleri Suriye-Filistin Bölgesi ve Kıbrıs'taki merkezlerde MÖ 3. yüzyıla tarihlenmiştir. Kaba keramiklerde belirli bir kesinlikle en geçen tarihlenebilen örnek ise; Knossos-ve Tarsus'taki benzerlerine dayanarak orta İmparatorluk Dönemi'ne sınıflandırılan pişirme kabıdır.

İnce elenmiş hamur dokusu ve sabunumsu astar tabakası nedeniyle ele geçen 102 parçadan 7 tanesi Attika üretimi olarak tanımlanmıştır. Karataş'ta olduğu gibi Antiokheia, Hama, Samaria, Tarsus ve Tel Anafa gibi Suriye-Filistin Bölgesi'ndeki merkezlerde de Attika üretimi keramiklerin az sayıda olduğu dikkati çekmektedir. Belirtilen merkezlerde bölgedeki yerel atölyelerde üretilmiş örnekler çoğunluktadır. Karataş malzemesinde hamur ve astar özelliklerinin yanı sıra, Suriye-Filistin Bölgesi ve Kıbrıs'ta karşılaşılan kap formlarının tespit edilmiş olması malzemenin ağırlıklı olarak bu merkezlerinden gelmiş olabileceğine işaret etmektedir. Bununla birlikte, büyük atölyelerin ürettiği örneklerden ayrılan ve tam benzerleri saptanamayan parçalar da buluntular arasındadır. Bu buluntular, Hellenistik ve Roma Dönemi'nde, Karataş yakınlarında yerel üretim yapan, küçük ölçekli atölyelerin faaliyet gösterdiği yönündeki ihtimalleri güçlendirmektedir. Daha kesin veriler, sistemli kazılardan ele geçen, geniş kapsamlı malzemenin kil analizlerinin de yapılmasıyla elde edilebilir.

## KATALOG

### 1. İNCE KERAMİK

#### 1.1. Siyah Firnisli Keramikler

**No. 1** İçki Kabı, dip **Bul. yer.:** 9150 **Ham.:** 5 YR 7/4. İyi elenmiş, katkı maddeleri çok ince taneli. Sert pişmiş. **Ast.:** Siyah (yer yer ince bir tabaka şeklinde) **Ölç.:** Ç: 4,4 cm; Y: 1,7 cm. **Analoji:** Edwards 1975: Lev. 16, no. 463; Rotroff 1997: Res. 17, No. 257, 261.

**No. 2** Kase/Tabak, dip (Attika Üretimi) **Bul. yer.:** A1, 2, 3. **Ham.:** 5 YR 7/6. İyi elenmiş, katkı maddeleri çok ince taneli. Sert pişmiş. **Ast.:** Siyah (parlak, metalik). **Ölç.:** Ç: 6 cm, Y: 1,2 cm, **Analoji:** Rotroff 1997: Res. 64, no. 1039; Waage 1948: Lev. 2, no.10.

**No. 3** Ağız dışı dönük kase, ağız, gövde (Attika Üretimi) **Bul. yer.:** A2 **Ham.:** 7.5 YR 7/4. İyi elenmiş, katkı maddeleri çok ince taneli. Sert pişmiş. **Ast.:** Siyah (parlak). **Ölç.:** Ç: 17 cm, Y: 4,4 cm., **Analoji:** Crowfoot/Kenyon 1950: Res. 48, no. 1, 2, 3, Rotroff 1997: Res. 48, no. 670; Res. 59, no. 869; Sparkes/Talcott 1970: Lev. 8, no. 808.

**No. 4** Kapalı kap formu? dip (Attika Üretimi) **Bul. yer.:** A2 **Ham.:** 5 YR 7/6. İyi elenmiş, katkı maddeleri çok ince taneli. Sert pişmiş. **Ast.:** siyah (kaygan). **Ölç.:** Ç: 8 cm., Y: 1,2 cm., **Analoji:** Rotroff 1997: Res. 69, no. 1114, Res. 104, no. 1754.

#### 1.2. Batı Yamacı Dekorlu Keramikler

**No. 5** Ağ motifli, Küresel gövdeli kase, ağız (Attika üretimi olması muhtemel) **Bul. yer.:** A1 **Ham.:** 7.5 YR 7/4. İyi elenmiş, katkı maddeleri çok ince taneli. Sert pişmiş. **Ast.:** Siyah iç yüzde kahverengi. **Ek renk:** Beyaz (ağız kenarındaki kazıma çizgiye paralel uzanan dairesel çizgi). **Ölç.:** Ç: 15 cm, Y: 2,7 cm., **Analoji:** Jones 1950: Lev. 125, no. 113, Kreutz 2011: 147, Res. 8; Rotroff 1997: Res. 32, no. 320-323; Rotroff/Oliver 2003: 49, Lev. 21, 133-135; Waage 1948: 13, Res.3 no. 21-23.

**No. 6** İçki Kabı, ağız **Bul. yer.:** A2 **Ham.:** 10 YR 7/4. İyi elenmiş, katkı maddeleri çok ince taneli. Sert pişmiş. **Ast.:** Siyah iç yüzde daha ince tabaka şeklinde. Ağız kenarındaki çizgi ve sarmaşık motifi yalın bırakılmış. **Ölç.:** Ç: 13 cm, Y: 1,9 cm, **Analoji:** Jones 1950: Lev. 173, 182, no. 102.

**No. 7** Tabak (Ivy Platter Group, Tip 2), ağız, gövde. **Bul. yer.:** A2 **Ham.:** 5 YR 5/6 ile 5/4 arası. İyi elenmiş, katkı maddeleri çok ince taneli. Sert pişmiş. **Ast.:** Metalik siyah. Dış yüzde akma şeklinde sadece ağız kenarında. **Ölç.:** Ç: 23 cm, Y: 2,5 cm, **Analoji:** Berlin/Pilacinski 2003: Res. 1-17; Crowfoot/Kenyon 1957: 243, Res. 47,

1-2, 7-8. Hayes 1991: Res. 3, no. 8; Jones 1950: Res. 127 ve 183, no. 133 vd; Rotroff 2002: Res. 2, no. 2, 10; Rotroff 1997: Res. 56, no. 829; Waage 1948: Lev. 1, H7-H8.

**No. 8** Lagynos, gövde. **Bul. yer:** A1, 2, 3 **Ham:** 5 YR 6/6. İyi elenmiş, katkı maddeleri ince taneli. Sert pişmiş. **Ast:** Koyu kahverengi- siyah. Yüzeye eşit dağılmamış. **Ek renk:** beyaz: omuz kesimindeki (yapraksız) filiz motifi ve filizi sınırlandıran birbirine paralel çizgiler. Dıştaki beyaz çizginin bitişiğinde kazıma çizgi. **Ölç:** Ç: 17 cm, (dirsek).Y: 4 cm, **Analoji:** Hayes 1991: Res. 10, no. 12. Patsiada 1983: 192, Lev. 29, no. 180, 181. Tam bir benzeri tespit edilememiştir.

### 1.3. Hellenistik Dönem Astarlı Keramikleri

#### 1.3.1. İçki Kapları

**No. 9** Skyphos/Kantharos? ağız, kulp kökü **Bul. yer:** A2. **Ham:** 5 YR 6/6. İyi elenmiş. Az miktarda mika ve kalker gözle görülebilir. Sert pişmiş. **Ast:** kil ile yakın renkte (iç yüzde). **Ölç:** Ç: 5 cm, Y: 2,8 cm., **Analoji:** Crowfoot/Kenyon 1957: Res. 242, Lev. 46, no. 5-6, Lev. 39 No. 4; Durukan/Körsulu 2007: 191, no. 23; Jones 1950: Res. 181, 85, 85B, 85C; Kögler 2010: Lev. 69 Imp. 88; Rotroff 1997: no. 163.

**No. 10** Skyphos/Kantharos? dip. **Bul. yer:** A2. **Ham:** 5 YR 4/2 (koyu kahverengi). İyi elenmiş, katkı maddeleri çok ince taneli. Sert pişmiş. **Ast:** mat, dışta açık kırmızı, içte gri-kırmızı **Ölç:** Ç: 15 cm, Y: 2,7 cm, **Analoji:** Crowfoot/Kenyon 1957: Res. 242, Lev. 46, no. 5-6, Lev. 39, no. 4. Durukan/Körsulu 2007: 191, no. 23; Jones 1950: Res. 181, 85, 85B, 85C; Kögler 2010: Lev. 2, B13; Rotroff 1997: no. 393.

#### 1.3.2. Sosluklar

**No. 11** Ağız, gövde, dip. **Bul. yer:** A2 **Ham:** 7.5 YR 7/6. İyi elenmiş. Sert pişmiş. **Ast.:** Turuncu-kırmızı yer yer siyahımsı (sadece iç yüzde) **Ölç:** Ç: 17 cm, Y: 3.2 cm, **Analoji:** Rotroff 1997: Res. 53, no. 764, 770.

**No. 12** Ağız, gövde **Bul. yer:** A2 **Ham:** 5 YR 6/6. Ham. iyi elenmiş. Kalker ve kum taneleri görülebilir. Sert pişmiş. **Ast:** kahverengi (sadece iç yüz Ast.lı) **Ölç:** Ç: 18 cm, Y: 3.6 cm., **Analoji:** Jones 1950: Lev. 178, 26D; Waage 1948: Lev. 1, 2k.

#### 1.3.3. Tabaklar

**No. 13** Ağız, gövde **Bul. yer:** A 2 **Ham:** 7.5 YR 7/6. Ham. iyi elenmiş. Az miktarda kalker. Sert pişmiş. **Ast:** Mat, kahverengi, yer yer kırmızı (dış yüzde akma şeklinde). **Ölç:** Ç: 17 cm, Y: 1,7 cm., **Analoji:** Crowfoot/Kenyon 1957: Res. 51, no. 5-8; Durukan/Körsulu 2007: no. 83, 84, 88, 91; Hayes 1991: Lev. 43, no 11, Jones 1950: Lev. 183, no. 137; Rotroff 1997: Res. 49, no. 683.

**No. 14** Ağız, gövde. **Bul. yer:** A2 **Ham:** 7.5 YR 7/6. Ham. iyi elenmiş. Sert pişmiş. **Ast:** turuncu-kırmızı (sadece iç yüzde) **Ölç.:** Ç: 17 cm, Y: 1,8 cm, **Analoji:** Crowfoot/Kenyon 1957: Res. 51, no. 5-8, Hayes 1991: Lev. 42, no. 45; Jones 1950: Lev. 179, B; Rotroff 1997: Res. 49, no. 693.

**No. 15** Ağız, gövde. **Bul. yer:** A2 **Ham:** 7.5 YR 7/6. İyi elenmiş. Az miktarda taşçık ve ince açık kahverengi taneli katkı (organik katkı?). Sert pişmiş. **Ast:** kızıl-kahverengi. Dış yüzde ince bir tabaka şeklinde. **Ölç:** Ç: 18 cm, Y: 2,4 cm, **Analoji:** Crowfoot/Kenyon 1957: Res. 51, no. 5-8; Jones 1950: Lev. 178, 27; Rotroff 1997: Res. 50, no. 697.

#### 1.3.4. Balık Tabağı

**No. 16** Ağız, gövde **Bul. yer:** A2 **Ham:** 10 YR 8/4. İyi elenmiş. Sert pişmiş. **Ast:** kahverengi yer yer kızılımsı. İçte ağız ile dudak birleşiminde ince, yalın bir bant. **Ölç:** Ç: 25 cm, Y: 2,3 cm, **Analoji:** Crowfoot/Kenyon 1957: Res. 54, no. 3, 4; Jones 1950: Lev. 178, 23A; Rotroff 1997: no. 717, 725.

**No. 17** Tabak/Balık Tabağı, ağız, gövde **Bul. yer:** A2 **Ham:** 5 YR 7/6. İyi elenmiş. Sert pişmiş. **Ast:** Kızıl kahverengi, yüzeye eşit dağılmamış. **Ölç:** Ç: 22 cm, Y: 3,3 cm, **Analoji:** Christensen/Johansen 1971: Lev. 1, no. 13-20; Crowfoot/Kenyon 1957: Res. 55, no. 7; Slane 1997: Lev. 1, FW1; Waage 1948: Lev. 1, no. 10p.

**No. 18** Gövde, dip. **Bul. yer:** A2. **Ham:** 5 YR 6/6. İyi elenmiş. Sert pişmiş. **Ast:** Kahverengi (sadece iç yüzey Ast.lı) **Ölç:** Ç: 6 cm, Y: 2,2 cm., **Analoji:** Hayes 1991: Lev. 44, no. 8; Jones 1950: Lev. 178, 23C, B.

**No. 19** Balık tabağı gövde, dip **Bul. yer:** A1,2,3 **Ham:** 5 YR 7/6. İyi elenmiş. Sert pişmiş. **Ast:** İnce bir tabaka şeklinde kahverengi (iç yüzde) **Ölç:** Ç: 7 cm. (dip), Y: 2,5 cm, **Analoji:** Crowfoot/Kenyon 1957: Res. 37, 1; Rotroff 1997: no. 724, 725.

#### 1.3.5. Balık Tabağı/Kase

**No. 20** Ağız, gövde **Bul. yer:** A2 **Ham:** 7.5 YR 7/6. İnce taneli kalker ve mika katkısı görülebilir. Sert pişmiş. **Ast:** Siyah (sadece iç yüz ve ağız kenarı astarlı) **Ölç:** Ç: 17 cm, Y: 2,6 cm, **Analoji:** Crowfoot/Kenyon 1957: 264, Res. 55, no. 1-11, no. 23; Durukan/ Körsulu 2007: 199, no. 64; Rotroff 1997: no. 748; Hayes 1991: Lev. 42, no. 46.

**No. 21** Ağız, gövde **Bul. yer:** A3 **Ham:** 5 YR 7/6. Az miktarda mika ve küçük taneli hava kabarcıkları. Sert pişmiş. **Ast:** dış yüzde koyu kahverengi kalın bir tabaka, iç yüzde kırmızı ince bir tabaka. **Ölç:** Ç: 20 cm, Y: 2,6 cm, **Analoji:** Durukan/Körsulu 2007: 199, no. 62; Kögler 2010: Lev. 15, D124.

### 1.3.6. İçe Çekik Ağızlı Kase

**No. 22** İçe çekik ağızlı kase. Ağız, gövde, dip **Bul. yer:** 9150 **Ham:** 7.5 YR 7/6. İyi elenmiş. İnce taneli kum ve kalker katkısı. Sert pişmiş. **Ast:** Kahverengi (dış yüzeyde akma şeklinde) **Ölç:** Ç: 6,2 cm. (dip); 8,7 cm. (ağız) Y: 4,1 cm, **Analoji:** Hayes 1991: Lev. 14, no. 8; Jones 1950: Lev. 180, no. 80; Rotroff 1997: Res. 63, no. 1006.

**No. 23** İçe çekik ağızlı kase. Ağız, gövde. **Bul. yer:** A2, **Ham:** 7.5 YR 7/6. İnce elenmiş. Az miktarda ince taneli kalker katkısı ve hava kabarcıkları. Sert pişmiş. **Ast:** 5 YR 4/2. **Ölç:** Ç: 10 cm (dip); Y: 2,8 cm, **Analoji:** Hayes 1991: Lev. 14, no. 5; Rotroff 1997: Res. 64, no. 1035.

**No. 24** İçe çekik ağızlı kase. **Bul. yer:** A2 **Ham:** 5 YR 5/3. Ham. ince elenmiş. Sert pişmiş. **Ast:** 5YR 4/2 **Ölç:** Ç: 10 cm. (ağız içi); Y: 2,8 cm, **Analoji:** Hayes 1991: Lev. 14, no. 5; Rotroff 1997: Res. 63, no. 1011; Durukan/Körsulu 2008, 197, no. 53-54.

**No. 25** İçe çekik ağızlı kase. Ağız, gövde **Bul. yer:** A2 **Ham:** 5 YR 6/6. İyi elenmiş. Az miktarda taşçık. Sert pişmiş. **Ast:** İçte siyah-kızıl; dışta kırmızı, mat. **Ölç:** Ç: 12 cm; Y: 4,2 cm, **Analoji:** Crowfoot/Kenyon 1957: Res. 49, no. 5; Jones 1950, Lev. 180, no. 80, Rotroff 1997: Res. 63, no. 1012, 1021.

**No. 26** İçe çekik ağızlı kase. Gövde, dip **Bul. yer:** A2 **Ham:** 7/5 YR 7/4. İyi elenmiş. Sert pişmiş. **Ast:** Siyah (yalnızca iç yüzde) **Ölç:** Ç: 5 cm, Y: 2,4 cm, **Analoji:** Crowfoot/Kenyon 1957: Res. 38, no. 1; Rotroff 1997: Res. 63, no. 1006.

**No. 27** İçe çekik ağızlı kase? Gövde, dip. **Bul. yer:** Sahildeki Kent Surları **Ham:** 10 YR 6/1 ve 2.5Y 6/1. İyi elenmiş. Sert pişmiş. **Ast:** Koyu gri-siyah, kaygan, metalik parlaklıkta. İç yüzde parlak, tüm yüzeyi kaplıyor; dış yüzde akma şeklinde ve mat. Dekor: Baskı palmet motifi (iç yüzde, merkezde) **Ölç:** Ç: 5 cm (dip), Y: 2,6 cm, **Analoji:** Crowfoot/Kenyon 1957: Res. 38, no. 9; Jones 1950: Res. 180, A, B; Hayes 1991: Res. 13, No. 7; Waage 1948: Lev. 3, no. 80.

### 1.3.7. Kase/İçki Kabı

**No. 28** İçki Kabı/Kase? Gövde, dip. **Bul. yer:** 9150. **Ham:** 5 YR 7/6. İnce taneli mika, kalker, kum. Hafif pürüzlü kil yüzeyi. Sert pişmiş. **Ast:** Turuncu-kahverengi, dış yüzde akma şeklinde **Ölç:** Ç: 3,6 cm. (dip), Y: 4,7 cm, **Analoji:** Berlin 1997: Lev. 16, PW 147; Lund 2005: 74, Lev. 4; 73, Lev. 6.

### 1.3.8. Küresel gövdeli kase (hemispherical cup)

**No. 29** Gövde, dip **Bul. yer:** A1 **Ham:** 7.5 YR 7/4. İyi elenmiş. Mika çıplak gözle görülebiliyor. Sert pişmiş. **Ast:** Kahverengi **Ölç:** Ç: 6,4 cm, Y: 2,5 cm, **Analoji:** Slane 1997: Lev. 17, FW 180; Crowfoot/Kenyon 1957:

Res. 80, no. 1; Christensen/Johansen 1971: Lev. 45, no. 17, 12; Rotroff 1997: Res. 64, no. 1039, 1040.

**No. 30** Gövde, dip. **Bul. yer:** A1 **Ham:** 5 YR 7/4. İnce taneli mika ve kum gözle görülebiliyor. Sert pişmiş. **Ast:** Kahverengi, iç yüzeyde ince bir tabaka. **Ölç:** Ç: 11 cm., Y: 3,1 cm, **Analoji:** Crowfoot/Kenyon 1957: Res. 80, no. 4; Jones 1950: Res. 188, no. 275; Rotroff 1997: Res. 64, no. 1039, 1040; Slane 1997: Lev. 3, FW 21; Waage 1948: 47, Res. 6, no. 1-5, 7, 9.

### 1.4. Doğu Sigillatası A (ESA)

**No. 31** Tabak. Ağız. **Bul. yer:** 9150 **Ham:** 10 YR 8/3. İyi elenmiş. Sert pişmiş. **Ast:** 2.5 YR 5/6 (yüzeye eşit dağılmamış yer yer daha ince bir tabaka şeklinde) **Ölç:** Ç: 30 cm, Y: 1,6 cm. **Analoji:** Christensen/Johansen 1971: Lev. 26, No. 16; Hayes 1985: Lev. 1, no. 4; Slane 1997: Lev. 7, FW74.

**No. 32** Tabak. Gövde, dip. **Bul. yer:** 9150 **Ham:** 10 YR 8/3. Ham. iyi elenmiş. Sert pişmiş. **Ast:** 5 YR 7/6 (yüzeye eşit dağılmamış yer yer daha ince bir tabaka şeklinde) Bezeme: İçte, merkezde düzensiz rulet bezemesi. **Ölç:** Ç: 30 cm, Y: 1,6 cm, **Analoji:** Slane 1997: Lev. 7, FW74, Christensen/Johansen 1971: Lev. 26, no. 18; Hayes 2008: Lev. 2, no. 33; Hayes 1985: Lev. 1, no. 4; Slane 1997: Lev. 7, FW74.

**No. 33** Tabak. Gövde, dip. **Bul. yer:** Sahildeki Kent Surları 1 **Ham:** 10 YR 8/3. Ham. iyi elenmiş. Sert pişmiş. **Ast:** Turuncu. Bezeme: İçte merkeze doğru rulet **Ölç:** Ç: 13,4 cm (dip), Y: 2,7 cm, **Analoji:** Hayes 1985: Lev. 2, no. 6. MÖ 50 - MS 1. Hayes 1985: Lev. 4, no. 13. (MÖ 30 - MS 25); Slane 1997: Lev. 12, FW 122; Waage 1948: Lev. 4, 126g.

**No. 34** Tabak. Ağız, gövde, dip. **Bul. yer:** Sahildeki Kent Surları 1 **Ham:** 10 YR 8/4. İyi elenmiş. Az miktarda, ince taneli mika. Sert pişmiş. **Ast:** Yer yer turuncu, bordo ve siyah. **Ölç:** Ç: 7,5 cm (dip), Y: 2,3 cm, **Analoji:** Hayes 2008: Lev. 3, no. 63; Hayes 1985: Lev. 1, no. 12; Waage 1948: 27, Lev. 3. 115f., Slane 1997: Lev. 12, FW 122.

**No. 35** Kase. Ağız, gövde, dip **Bul. yer:** 9150. **Ham:** 10 YR 8/3. İyi elenmiş. İnce taneli mika. Sert pişmiş. **Ast:** 2.5 YR 6/8. Kabın iç kısmında, ağız ve dip kesimlerinde sıçrama ve akma şeklinde. Bunun dışında kalan kısımlar Ast.sız. **Bezeme:** ağız kenarında rulet **Ölç:** Ç: 3,8 (dip) Y: 3,4 cm, **Analoji:** Christensen/Johansen: 1971, Res. 64, 23. 16a; Jones 1950: Res. 144, 193; Hayes 2008: Res. 6, no. 149; Hayes 1985: Lev. 6, no. 15; Slane 1997: Lev. 24, FW 278; Waage 1948: Lev. 5, No. 453p.

### 1.5. Doğu Sigillatası B (ESB)

**No. 36** Çanak, ağız. **Bul. yer:** Sahildeki Kent Surları 1 **Ham:** 10 YR 8/3, Mika ve çok küçük taneli kum **Ast:** 2.5 YR 6/8 ile 5/7 arası. **Ölç:** Ç: 30 cm **Analoji:** Waage 1948: Lev. 7, no. 663, a.e., Lev.9, no. 861, 863, 866; Gas-sner 1997: Lev. 42, no. 506; Mitsopoulos-Leon: 1991: Lev. 140, No. H87.

**No. 37** Çanak, ağız, gövde, dip. ESB yerel imitasyon. **Bul. yer:** Sahildeki Kent Surları 1 **Ham:** 5 YR 7/6. Hava kabarcıkları ve kum. Sert pişmiş. **Ast:** İçte ve dışta açık turuncu ve kahverengi tonlarında, mat. Ast. homojen değil. Yer yer çok ince bir tabaka şeklinde. **Ölç:** Ç: 16 cm (dip), Y: 3,5 cm, **Analoji:** Hayes 1985: Lev. 8, no. 10; Waage 1948: Lev. 7, no. 635, 636 (MS 2.-3. yy.).

## 2. KABA KERAMİK

### 2.1. Açık renk hamurlu saklama, taşıma ve mutfak kapları

#### 2.1.1 Krater/Lekane

**No. 38** Ağız, gövde. **Bul. yer:** A2 **Ham:** 5 YR 5/6 yer yer, 5YR 6/8. Katkı maddeleri iri taneli. Kum, kalker, taşçık. Ham. yüzeyi oldukça pürüzlü. Hava kabarcıkları belirgin. **Ast:** Mat, sarımsı bej. **Ölç:** Ç: 38 cm (ağız), Y. 3,2 cm **Analoji:** Berlin/Pilacinski 2003: Res. 8, no. 126; Jones 1950: Lev. 200, I; Polla 2011: 93, Res. 6, no. 5.

#### 2.1.2. Mortarium

**No. 39** Çanak/Mortarium? Ağız, gövde. **Bul. yer:** A2. **Ham:** 5 YR 5/6 orta kısımda 10 YR 4/1. Katkı maddeleri iri taneli. Kum, kalker, taşçık. Hava kabarcıkları belirgin. **Ast.**sız. **Ölç:** Ç: 42 cm, Y: 8,2 cm. **Analoji:** Jones 1950: Lev. 184, no. 191A.

**No. 40** Mortarium. Ağız, gövde **Bul. yer:** A2 **Ham:** 5YR 6/6 yer yer 7.5YR 6/6. Katkı maddeleri belirgin miktarda ve iri taneli. Siyah, beyaz, kahverengi tonlarında. Hava kabarcığı yoğun. Ham. yüzeyi pütürlü. **Ast:** Açık sarı **Ölç:** Ç: 30 cm, Y: 2,6 cm. **Analoji:** Berlin 1997: Lev. 39, PW365.

#### 2.1.3. Amphora

**No. 41** Amphora, ağız, gövde **Bul. yer:** A3. **Ham:** 2.5YR 5/6 ile 10R 5/4 arası. Katkı maddeleri iri taneli. Hava kabarcığı yoğun. **Ast:** 10YR 8/2, mat, açık sarı **Ölç:** Ç: 16 cm (ağız) Y: 9,4 cm, **Analoji:** Berlin 1997: Lev. 68, PW536.

**No. 42** Amphora, gövde, kulp **Bul. yer:** A1, 2, 3 **Ham:** 2.5YR 7/8 ile 5YR 7/8 arası. Katkı maddeleri iri taneli. Hava kabarcıkları yoğun. **Ast:** 7.5 YR 8/3'e yakın **Ölç:** Ç: 19 cm (gövde iç kısmı), Y. 16 cm. **Analoji:** Guz-Zil-

berstein 1995: Res. 6.35 no. 10; 6.36, no.12; Res. 6.37, no. 8; Salles 1993: Res. 232, no. 538.

**No. 43** Amphora, (Knidos?) ağız, gövde, kulp **Bul. yer:** 9150 **Ham:** 5YR 7/4 ile 7.5YR 7/4 arası. Katkı maddeleri iri taneli. Kalker ve diğer beyaz taneli katkı maddeleri. İnce hava kabarcıkları. **Ast:** Açık sarı, mat. **Ölç:** Ç: 8 cm (ağız), Y. 11,6 cm, **Analoji:** Şenol/Aşkın 2007: 259, no. 36.

### 2.2. Pişirme kabı

**No. 44** Pişirme kabı, ağız, gövde **Bul. yer:** A2 **Ham:** 5YR 4/6 ile 5YR 4/4 arası. Katkı maddeleri belirgin miktarda: Beyaz, koyu renkli, parlak. Oldukça pütürlü Ham. yüzeyi **Ast.**sız. **Ölç:** Ç: 24 cm (ağız, iç kısmı). Y: 4,5 cm **Analoji:** Hayes 1983: Lev. 7, no. 83; Jones 1957: Lev. 206, no. 810.



**KAYNAKÇA**

- BERLIN, A. 1997.  
“The Plain Wares, The Hellenistic and Roman Pottery”, (Ed. S. C. Herbert), *Tel Anafa 2*, 1, Ann Arbor: 1-244, Lev. 1-94.
- BERLIN, A./PILACINSKI, J. 2003.  
“Excavations at the Hill of Agios Georgios (PA.SY.D.Y.), Nicosia. 2002 Season. Preliminary Report. The Pottery of the Early and Middle Hellenistic Period”, Report of the Department of Antiquities Cyprus. Nicosia: 181-236.
- CROWFOOT, J.W./KENYON, K.M. 1957.  
“Pottery: Hellenistic and Later”, *The Objects From Samaria* (Eds. J. W. Crowfoot/G. M. Crowfoot/K. M. Kenyon). London: 217-360.
- CHRISTENSEN, A.P./JOHANSEN, C.F. 1971.  
“Les poteries hellénistiques et les terres sigillées orientales”, *Hama: fouilles et recherches 1931-1938*, III.2. Copenhagen.
- DURUKAN, M./KÖRSULU, H. 2007.  
“Hellenistik Dönem Seramikleri”, *Nagidos: Dağlık Kilikia’da bir Antik Kent Kazısı’nın Sonuçları* (Ed. S. Durugönül). İstanbul: 155-227.
- EDWARDS, R.W. 1975.  
“Corinthian Hellenistic Pottery”, *Corinth 7/3*: Princeton.
- VAN DER ENDEN, M./POBLOME, J./BES, P. 2014.  
“From Hellenistic to Roman Imperial in Pisidian Tableware. The Genesis of Sagalassos Red Slip Ware”, in *Late Hellenistic to Mediaeval Fine Wares of the Aegean Coast of Anatolia - Their Production, Imitation and Use* Third Nieborów workshop: 30 November - 2 December 2012: 81-93.
- ERCAN, P. 2007.  
*Zur Geschichte und Lokalisierung von Magarsos und Mallos*, HASB 20: 103-106.
- GASSNER, V. 1997.  
*Das Südtor der Tetragonos Agora, Keramik und Kleinfunde*. Ephesos XIII/1/1. Wien.
- GUZ-ZILBERSTEIN, B. 1995.  
“The Typology of the Hellenistic Coarse Ware and Selected Loci of the Hellenistic and Roman Periods”, *Excavations at Dor. Final Report I B, Area A and C. The Finds* (Ed. E. Stern). Jerusalem: 289-434.
- HAYES, J.W. 2008.  
*J. W. Hayes, Roman Pottery, Fine-Ware Imports, Agora 32*. Princeton/New Jersey.
- HAYES, J.W. 2005.  
“Late Hellenistic and Roman Pottery in the Eastern Mediterranean -An Overview of Recent Developments”, *Trade Relations in the eastern Mediterranean from the late Hellenistic period to late Antiquity: Ceramic Evidence*, (Eds. M. B. Briese/L. E. Vaag) Odense: 11-26.
- HAYES, J.W. 1991.  
*Hellenistic and Roman Pottery. Paphos 3*. Nicosia.
- HAYES, J.W. 1985.  
“Sigillate Orientali”, *EAA Atlante delle forme ceramiche II. Ceramica fine romana nel bacino mediterraneo (tardo ellenismo e primo impero)*. Roma: 1-96.
- HAYES, J.W. 1983.  
“The Villa Dionysos Excavations, Knossos: The Pottery”, *BSA 78*: 97-163.
- HAYES, J.W. 1972.  
*Late Roman Pottery*. London.
- JONES, F.F. 1950.  
“The Pottery, The Hellenistic and Roman Periods”, *Excavations at Gözlükule* (Ed. H. Goldman). Tarsus 1. Princeton/New Jersey: 149-296.
- KÖGLER, P. 2010.  
*Feinkeramik aus Knidos: Vom mittleren Hellenismus bis in die mittlere Kaiserzeit (ca. 200 v. Chr. bis 150 n. Chr.)*. Wiesbaden.
- KREUTZ, N. 2011.  
“Die Siedlung auf dem Sirkeli Höyük (Prov. Adana) hellenistischer Zeit”, *Hellenismus in der Kilikia Pedias* (Eds. A. Hoffmann/R. Posamentir/M. H. Sayar). Byzas 14. İstanbul: 139-154.
- LUND, J. 2005.  
“Introducing the Aradippou Goblet. A Case Study of Regional Diversity”, *Trade Relations in Eastern Mediterranean Form the Late Hellenistic Period to the Late Antiquity* (Eds. M. B. Briese/E.L. Vaag). Odense: 68-82.
- MARCHAND, S. 2002.  
“Le maintien de la tradition pharaonique pour les productions des céramiques datées de l’époque ptolémaïque en Egypte”, *Céramiques hellénistiques et romaines: productions et diffusion en Méditerranée orientale (Chypre, Egypte et côte syro-palestinienne)*. (Eds. F. Blondé/P. Ballet/J.F. Salles). *Travaux de la Maison de l’Orient Méditerranéen 35*. Lyon: 247-261.

- MITSOPOULOS-LEON, V. 1991.  
 “Die Basilika am Staatsmarkt in Ephesos”, Teil 1: Keramik in Hellenistischer und Römischer Zeit, Ephesos, IX/2/2. Wien.
- PATSIADA, V. 1983 (1990).  
 “Κεραμική του τύπου της Δυτικής κλιτύος από τη Ρόδο”. ArchDelt 38A. Atina: 105-210 .
- POBLOME, J/DEGEEST, R/WAELKENS, M/SCHELTS, E. 1993.  
 “Ceramic Studies Sagalassos Ware”, in First General Report on the Survey (1986-1989) and Excavations (1990-1991), Sagalassos 1 (Ed. M. Waelkens). Leuven: 113-140.
- POLLA, S. 2011.  
 “Tracing the Occupation History of the Fortress. The Pottery Record from Karasis Survey 2003-2005”, Hellenismus in der Kilikia Pedias, (Eds. A. Hoffmann/R. Posamentir/M. H. Sayar) Byzas 14. İstanbul: 87-96.
- POHL, D/SAYAR, M.H. 2004.  
 “Athena Magarsia in Mallos”, Kulturbegegnung in einem Brückenland: Gottheiten und Kulte als Indikatoren von Akkulturationsprozessen im Ebenen Kilikien (Eds. M. Meyer/R. Ziegler), AsiaMS 53: 93-106.
- ROBERT, L. 1951.  
 “Contributions à la topographie des villes l’Asie Mineure méridionale”, CRAI: 254-259.
- ROSENBAUER, R. 2007.  
 “Topographisch-Urbanistischer Survey des Ruinengeländes am Kap Karataş/Türkei”, Vorbericht zur ersten Kampagne 2006. HASB 20: 107- 119.
- ROSENBAUER, R/SAYAR, M.H. 2011.  
 “Die Siedlungsmauer am Kap Karataş. Ein Indiz für die Stadtneugründung von Antiochia am Pyramos an der Stelle von Magarsos?”, Hellenismus in der Kilikia Pedias, (Eds. A. Hoffmann/R. Posamentir/M. H. Sayar). Byzas 14. İstanbul: 155-174.
- ROSENTHAL-HEGINBOTTOM, R. 1995.  
 “Imported Hellenistic and Roman Pottery”, Excavations at Dor, Final Report I B, Area A and C. The Finds (Ed. E. Stern). Qedem 2. Jerusalem:183-288.
- ROTROFF, S.I. 2006.  
 Hellenistic Pottery. The Plain Wares. Agora 33. Princeton/New Jersey.
- ROTROFF, S.I. 2002.  
 “Westslope in the East” Céramiques hellénistiques et romaines: productions et diffusion en Méditerranée orientale (Chypre, Egypte et côte syro-palestinienne) (Eds. F. Blondé/P. Ballet/J.F. Salles). Travaux de la Maison de l’Orient Méditerranéen 35. Lyon: 97-115.
- ROTROFF, S.I. 1997.  
 Hellenistic Pottery, Athenian and Imported Wheelmade Tableware and Related Material. Agora 29. Princeton/New Jersey.
- ROTROFF, S.I/OLVER, A. 2003.  
 The Hellenistic Pottery from Sardis. The Finds Through 1994. SardisMon 12. Cambridge.
- SALLES, J.F. 1993.  
 “La citerne 198”, Les niveaux hellénistiques (Ed. J. F. Salles). Kition Bamboula 4. Paris: 261-273.
- SAVALLI-LESTRADE, I. 2006.  
 “Antioche du Pyrame, Mallos et Tarse/Antioche du Cygne à la lumière de SEG XII, 511. Histoire, Géographique, épigraphie, société. Studi Hellenistici 19. 119-247.
- SAYAR, M.H. 2004.  
 “Das Ebene Kilikien vom Tod Alexanders des Großen bis zur Gründung der Provinz Cilicia durch Kaiser Vespasian (323 v. Chr.-72/73 n. Chr.)”, Kulturbegegnung in einem Brückenland: Gottheiten und Kulte als Indikatoren von Akkulturationsprozessen im Ebenen Kilikien (Eds. M. Meyer/R. Ziegler) , AsiaMS 53. Bonn:17-28.
- SLANE, K.W. 1997.  
 “The Fine Wares”, The Hellenistic and Roman Pottery”, (Ed. S. C. Herbert). Tel Anafa 2,1, Ann Arbor: 247-393. Lev. 1-57.
- SPARKES, B/TALCOTT, L. 1970.  
 Black and Plain Pottery, of the 6th, 5th and 4th Centuries B.C. 1-2. Agora 12. Princeton/New Jersey.
- ŞENOL, K/AŞKIN, E. 2007.  
 “Amphoralar Işığında Kentin Ticari İlişkileri”, Nagidos: Dağlık Kilikia’da Bir Antik Kent Kazısının Sonuçları (Ed. S. Durugönül). İstanbul: 241-297.
- WAAGE, O. 1948.  
 “Hellenistic and Roman Tableware of Syria”, Ceramics and Islamic Coins (Ed. O. Waage). Antioch on the Orontes 1. Princeton: 1-60.
- WERNER, S/WERNER, R. 1951.  
 Eine griechische Inschrift aus Karataş. JKF 1. 325-327.

## KARATAŞ BURNU YÜZEY ARAŞTIRMASINDA BULUNAN HELLENİSTİK VE ROMA DÖNEMİ KERAMİKLERİ

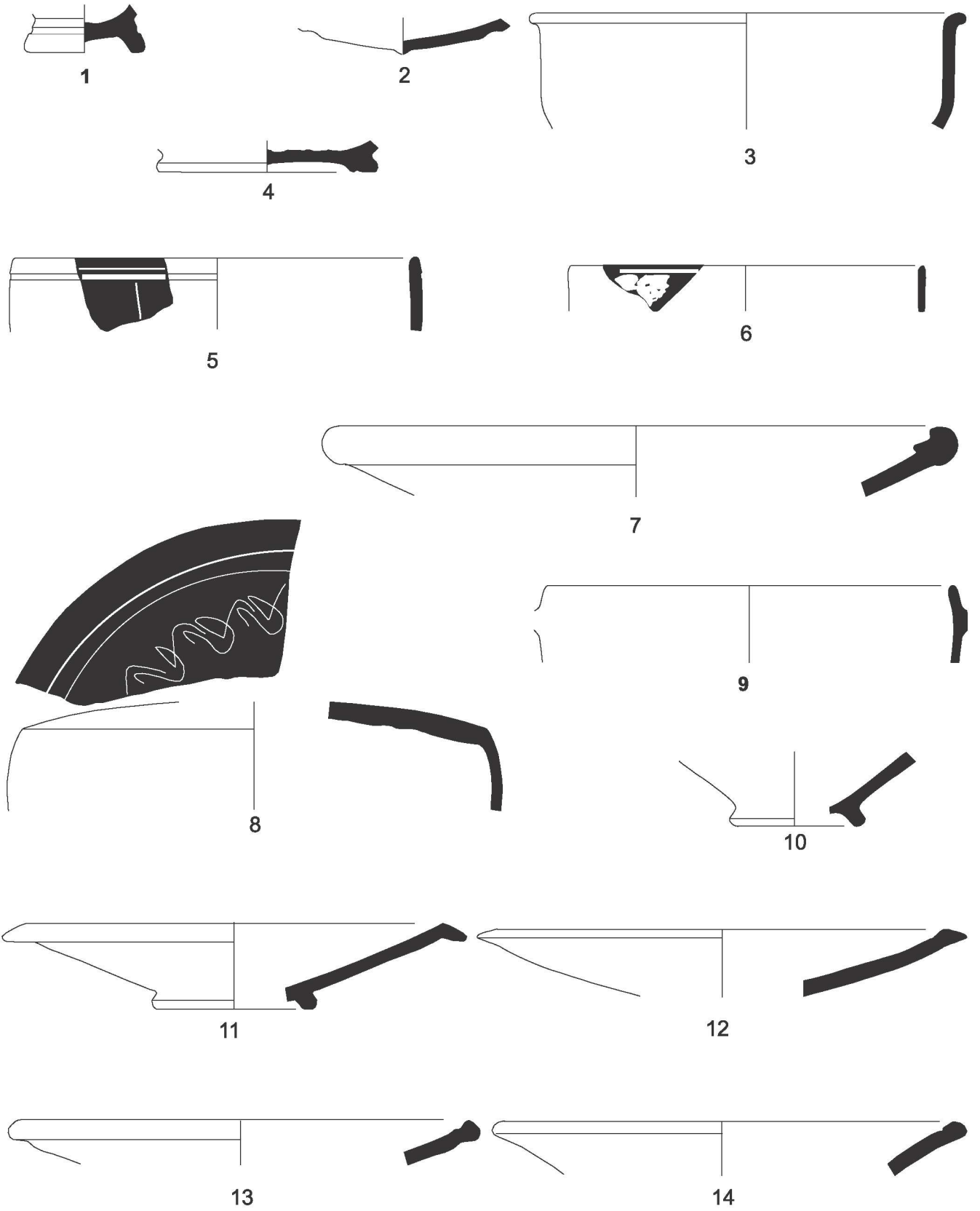

Ölçek: 1/2

Res. 4: Siyah Firnisli Keramikler: no. 1-4. Batı Yamacı Dekorlu Keramikler: no. 5-8. Hellenistik Dönem Astarlı Keramikleri: no. 9-14 / Black Glazed Pottery: no. 1-4. West Slope Pottery: no. 5-8. Hellenistic Colour-Coated pottery: no. 9-14.

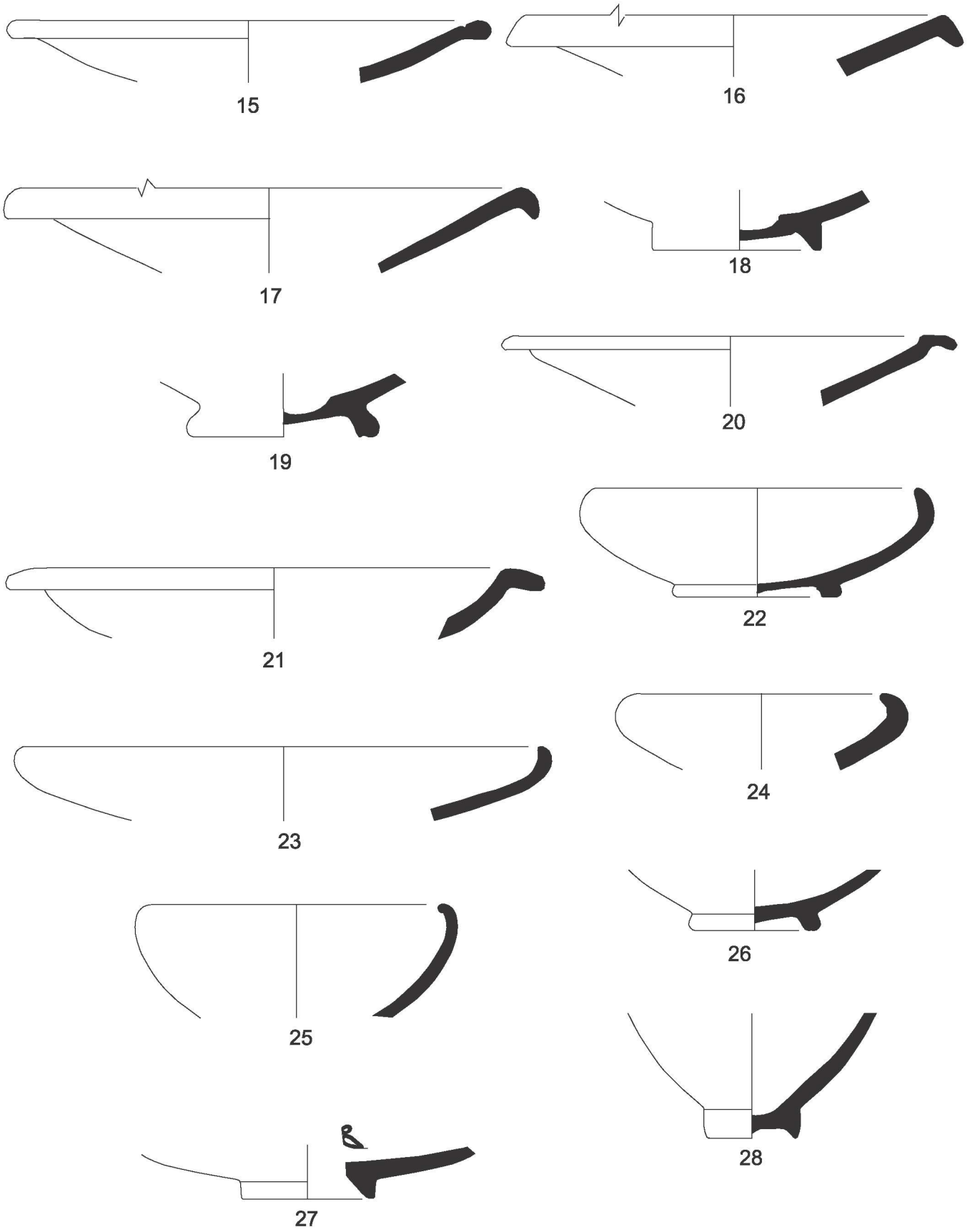

Ölçek: 1/2

Res. 5: Hellenistik Dönem Astarlı Keramikleri: no. 15-28 / *Hellenistic Colour-Coated Pottery: no. 15-28.*



## KARATAŞ BURNU YÜZEY ARAŞTIRMASINDA BULUNAN HELLENİSTİK VE ROMA DÖNEMİ KERAMİKLERİ

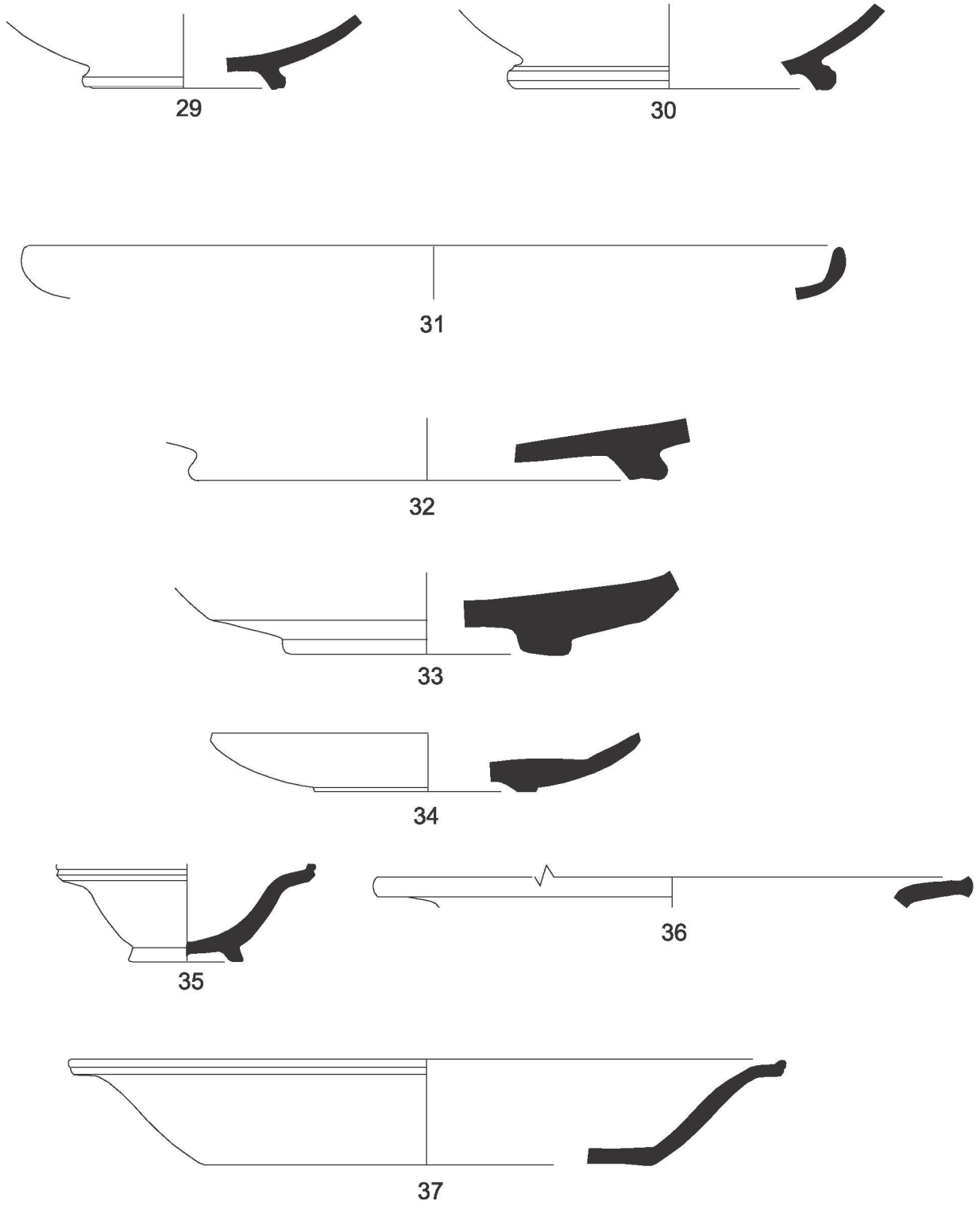

Ölçek: 1/2

Res. 6: Hellenistik Dönem Astarlı Keramikleri: no. 29-30. Doğu Sigillatısı A (ESA): no. 35-39. Doğu Sigillatısı B (ESB): no. 31-35 / *Hellenistic Colour-Coated Pottery*: no. 29-30. *Eastern Sigillata A (ESA)*: no. 35-39. *Eastern Sigillata B (ESB)*: no. 31-35.

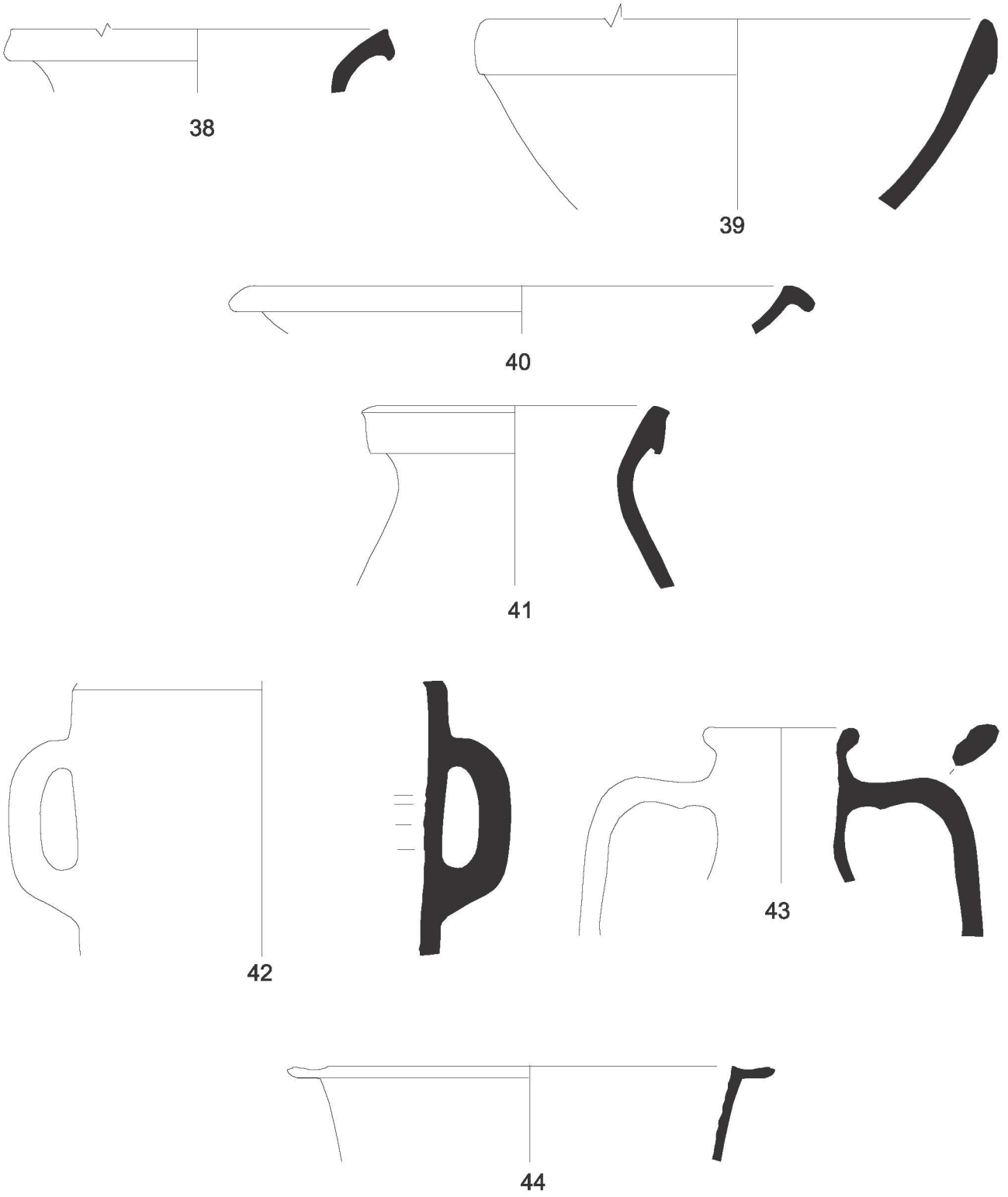

Ölçek 1:3

Res. 7: Açık Renk Hamurlu Saklama, Taşıma ve Mutfak Kapları: no. 38-43. Pişirme Kabı: no. 44 / Storage, Transport and Kitchen Vessels With Light-Coloured Fabric: no. 38-43. Cooking Ware (lopas): no.44.

## KARATAŞ BURNU YÜZEY ARAŞTIRMASINDA BULUNAN HELLENİSTİK VE ROMA DÖNEMİ KERAMİKLERİ



Res. 8: Batı Yamacı Dekorlu Keramikler: no. 5-8. Hellenistik Dönem Astarlı Keramikleri: no. 12, 28. Doğu Sigillata A (ESA): no. 31-35. Doğu Sigillata B (ESB): no. 37. Açık Renk Hamurlu Saklama, Taşıma ve Mutfak Kapları: no. 41, 42. Pişirme Kabı (Lopas): no. 44 / Westslope Pottery: no. 5-8. Hellenistic Colour-Coated Pottery: no. 12, 28. Eastern Sigillata A (ESA): no. 31-35. Eastern Sigillata B (ESB): no. 37. Storage, Transport and kitchen vessels with light coloured fabric: no: 41, 42. Cooking Ware (Lopas): no. 44.