



MERSİN ÜNİVERSİTESİ KILIKIA ARKEOLOJİSİNİ ARAŞTIRMA MERKEZİ
YAYINLARI
MERSIN UNIVERSITY PUBLICATIONS OF THE RESEARCH CENTER OF
CILICIAN ARCHAEOLOGY



OLBA XXIX (Ayrıbasım / Offprint)

KAAM YAYINLARI

OLBA

XXIX

© 2021 Mersin Üniversitesi/Türkiye

ISSN 1301 7667

Yayıncı Sertifika No: 18698

OLBA dergisi;

ARTS & HUMANITIES CITATION INDEX, EBSCO, PROQUEST

ve

TÜBİTAK-ULAKBİM Sosyal Bilimler Veri Tabanlarında taranmaktadır.

Alman Arkeoloji Enstitüsü'nün (DAI) Kısaltmalar Dizini'nde 'OLBA' şeklinde yer almaktadır.

OLBA dergisi hakemlidir. Makalelerdeki görüş, düşünce ve bilimsel değerlendirmelerin yasal sorumluluğu yazarlara aittir.

The articles are evaluated by referees. The legal responsibility of the ideas, opinions and scientific evaluations are carried by the author.

OLBA dergisi, Mayıs ayında olmak üzere, yılda bir kez basılmaktadır.

Published each year in May.

KAAM'ın izni olmadan OLBA'nın hiçbir bölümü kopya edilemez.

Alıntı yapılması durumunda dipnot ile referans gösterilmelidir.

It is not allowed to copy any section of OLBA without the permit of the Mersin University

(Research Center for Cilician Archaeology / Journal OLBA)

OLBA dergisinde makalesi yayımlanan her yazar, makalesinin baskı olarak ve elektronik ortamda yayımlanmasını kabul etmiş ve telif haklarını OLBA dergisine devretmiş sayılır.

Each author whose article is published in OLBA shall be considered to have accepted the article to be published in print version and electronically and thus have transferred the copyrights to the Mersin University

(Research Center for Cilician Archaeology / Journal OLBA)

OLBA'ya gönderilen makaleler aşağıdaki web adresinde ve bu cildin giriş sayfalarında belirtilen formatlara uygun olduğu takdirde basılacaktır.

Articles should be written according to the formats mentioned in the following web address.

Redaktion: Doç. Dr. Deniz Kaplan

OLBA'nın yeni sayılarında yayınlanması istenen makaleler için yazışma adresi:

Correspondance addresses for sending articles to following volumes of OLBA:

Prof. Dr. Serra Durugönül

Mersin Üniversitesi Fen-Edebiyat Fakültesi, Arkeoloji Bölümü

Çiftlikköy Kampüsü, 33342 Mersin - TURKEY

Diğer İletişim Adresleri

Other Correspondance Addresses

Tel: +90 324 361 00 01 • 14730 / 14734

Fax: +90 324 361 00 46

web mail: www.kaam.mersin.edu.tr

www.olba.mersin.edu.tr

e-mail: sdurugonul@gmail.com

Baskı / Printed by

Sonsöz Gazetecilik, Matbaacılık, Rek. İnş. San. ve Tic. Ltd. Şti.

İvedik Mah. Matbaacılar Sit. 1341. Cad. No: 56-58 İvedik OSB - Yenimahalle / ANKARA

Tel: +90 312 394 57 71 Fax: +90 312 394 57 74 • Sertifika No: 18698

Grafik / Graphic

Digilife Dijital Basım Yay. Tan. ve Org. Hiz. San. ve Tic. Ltd. Şti.

Güvenevler Mah. 1937 Sk. No.33 Yenişehir / MERSİN

Tel: +90 324 231 14 16 • www.digilifemersin.com



MERSİN ÜNİVERSİTESİ KILIKIA ARKEOLOJİSİNİ ARAŞTIRMA MERKEZİ
(KAAM) YAYINLARI-XXIX

MERSIN UNIVERSITY PUBLICATIONS OF THE RESEARCH CENTER OF
CILICIAN ARCHAEOLOGY (KAAM)-XXIX



Editörler

Serra DURUGÖNÜL
Murat DURUKAN
Gunnar BRANDS
Deniz KAPLAN

OLBA Bilim Kurulu

Prof. Dr. Mehmet ÖZDOĞAN (İstanbul Üniversitesi)
Prof. Dr. Fikri KULAKOĞLU (Ankara Üniversitesi)
Prof. Dr. Serra DURUGÖNÜL (Mersin Üniversitesi)
Prof. Dr. Marion MEYER (Viyana Üniversitesi)
Prof. Dr. Susan ROTROFF (Washington Üniversitesi)
Prof. Dr. Kutalmış GÖRKAY (Ankara Üniversitesi)
Prof. Dr. İ. Hakan MERT (Uludağ Üniversitesi)
Prof. Dr. Eda AKYÜREK-ŞAHİN (Akdeniz Üniversitesi)
Prof. Dr. Yelda OLCAY-UÇKAN (Anadolu Üniversitesi)

MERSİN

2021

İçindekiler / Contents

Gülsün Umurtak – Fatih Çongur The Early Bronze Age II Settlement at Bademağacı Höyük: An Evaluation of the Pottery and Beak Spouted Jugs (<i>Bademağacı İlk Tunç Çağı Yerleşmesi: Çömlekçilik ve Gaga Ağzılı Testiler Üzerine Bazı Değerlendirmeler</i>)	1
Mahmut Bilge Baştürk – Elif Baştürk A Bronze Bowl with Swivelling Handle from Şarhöyük – Dorylaion (<i>Şarhöyük – Dorylaion’dan Döner Halka Kulplu Tunç Bir Kap</i>)	25
Elif Genç Tilbaşar Erken Tunç Çağı Pişmiş Toprak Figürinleri Üzerine Bir Değerlendirme (<i>An Evaluation on the Early Bronze Age Terracotta Figurines of Tilbaşar</i>)	47
Éric Jean The ‘Hilani’: A Late Bronze Age Amuq-Cilician or Syro-Cilician Architectural Tradition? (<i>‘Hilani’: Bir Geç Tunç Çağı Amuq-Kilikia veya Syro-Kilikia Mimari Geleneği?</i>)	77
K. Serdar Girginer Tatarlı Höyük’ten Geç Hitit Çağı’na Ait Bir ‘Sürme Kutusu’ (<i>A ‘Kohl Box’ from the Neo-Hittite Period from Tatarlı Höyük</i>)	109
Daniş Baykan MÖ 1. Binde Makara Küpeler: Tanımlama ve Tespit (<i>Ear Spools from 1st Millennium BC: Definition and Identification</i>)	137
Gül Işın – Hacer Sancaktar Arykanda - Arif Kale’den Hayvanlar Eşliğindeki Tanrıça Heykelciği (<i>Goddess Figurine with Animals from Arykanda - Arif Kale</i>)	167
Mustafa Şahin Knidos Yuvarlak Tapınak Terası Pişmiş Toprak Adak Protomları (<i>The Terracotta Votive Protoms from the Round Temple Terrace at Cnidus</i>)	189
Sabri Arıcı Myrleia/Apameia’dan (Bursa/Mudanya) Bir Bronz Çocuk Heykeli (<i>Eine Bronze Kinder-Statue aus Myrleia/Apameia (Bursa/Mudanya)</i>)	227

Hasan Kasapoğlu – Cevat Başaran Parion Odeionu’nda Bulunan Artemis/Diana Heykeli (<i>An Artemis/Diana Statue from the Odeon of Parion</i>)	245
Şehnaz Eraslan – Ahmet Ali Altın Nikaia’dan (İznik) Alışılmışın Dışında Bir Sütunlu Lahit (<i>An Extraordinary Columnar Sarcophagus from Nikaia</i>)	269
Deniz Kaplan – İ. Ethem Koçak – Ali Alkan Kappadokia’da Bir Anıt: Ozan Köyü Anıt Mezarı ve Legio XII Fulminata (<i>Monument from Kappadokia: Monumental Tomb in Ozan Köyü and the Legio XII Fulminata</i>).....	287
Murat Taşkiran Son Araştırmalar Işığında Sillyon Roma Hamamı (<i>The Roman Bath at Sillyon in the Light of Recent Researches</i>)	313
Bilge Hürmüzlü – Burak Sönmez A New Member of the Late Roman D Koiné? A New Red-Slipped Pottery Group Found at Seleukeia Sidera (<i>Geç Roma D Koinési’nin Yeni Bir Üyesi mi? Seleukeia Sidera’da Ele Geçen Yeni Bir Grup Kırmızı Astarlı Seramik</i>)	349
Burhan Varkıvanç – Hülya Kökmen-Seyirci Cumanın Camii’ndeki Erken Bizans Dönemi Paye Başlıkları (<i>Pier Capitals Dated to the Early Byzantine Period in Cumanın Camii</i>)	363
Vedat Keleş – Kasım Oyarçın Parion Tiyatrosu Hyposcaenium Bölümü’nden Ele Geçen Geç Roma Dönemi Sikkeleri Üzerine Değerlendirmeler (<i>Evaluations on Late Roman Coins Recovered from the Hyposcaenium Section of the Theater in Parion</i>)	391
Erkan Kurul Eskiçağ Thalassografisi Çerçevesinde ‘Ege Denizi’ Adlandırmaları (<i>Naming the ‘Aegean Sea’ within the Scope of Ancient Thalassography</i>).....	423
Savaş Dinçer Lenger Price 2803: Reattribution of a Macedonian Regal Bronze Coin from Western Asia Minor to Tarsus in Cilicia (<i>Price 2803: Küçük Asya’nın Batısına Atfedilen Bir Makedon Krali Bronz Sikkenin Tarsus’a (Kilikya) Reatribüsyonu</i>).....	445

Mehmet Alkan – İlker Işık	
Savatra Antik Kentinden Yeni Adak Yazıtları (<i>New Votive Inscriptions from the Ancient City of Savatra</i>).....	457
Gülcan Kaşka – Elif Akgün-Kaya	
Apollonia'dan Yeni Bir Onurlandırma Yazıtı: Cornutus Sülalesinin Değerlendirilmesi (<i>A New Honorary Inscription from Apollonia: An Assessment of the Cornuti Family</i>).....	475
Elif Alten-Güler	
Perge'den Üç Yeni Yazıt (<i>Three New Inscriptions From Perge</i>).....	491

MERSİN ÜNİVERSİTESİ
KILIKIA ARKEOLOJİSİNİ ARAŞTIRMA MERKEZİ
BİLİMSEL SÜRELİ YAYINI 'OLBA'

Amaç

Olba süreli yayını; Küçükasya, Akdeniz bölgesi ve Ortadoğu'ya ilişkin orijinal sonuçlar içeren Arkeolojik çalışmalarda sadece belli bir alan veya bölge ile sınırlı kalmaksızın 'Eski Çağ Bilimleri'ni birbirinden ayırmadan ve bir bütün olarak benimseyerek bilim dünyasına değerli çalışmaları sunmayı amaçlamaktadır.

Kapsam

Olba süreli yayını Mayıs ayında olmak üzere yılda bir kez basılır. Yayınlanması istenilen makalelerin en geç her yıl Kasım ayı sonunda gönderilmiş olması gerekmektedir.

1998 yılından bu yana basılan Olba; Küçükasya, Akdeniz bölgesi ve Ortadoğu'ya ilişkin orijinal sonuçlar içeren Prehistorya, Protohistorya, Klasik Arkeoloji, Klasik Filoloji (ile Eskiçağ Dilleri ve Kültürleri), Eskiçağ Tarihi, Nüvizmatik ve Erken Hıristiyanlık Arkeolojisi alanlarında yazılmış makaleleri kapsamaktadır.

Yayın İlkeleri

1. a- Makaleler, Word ortamında yazılmış olmalıdır.
b- Metin 10 punto; özet, dipnot, katalog ve bibliografya 9 punto olmak üzere, Times New Roman (PC ve Macintosh) harf karakteri kullanılmalıdır.
c-Dipnotlar her sayfanın altına verilmeli ve makalenin başından sonuna kadar sayısal süreklilik izlemelidir.
d-Metin içinde bulunan ara başlıklarda, küçük harf kullanılmalı ve koyu (bold) yazılmalıdır. Bunun dışındaki seçenekler (tümünün büyük harf yazılması, alt çizgi ya da italik) kullanılmamalıdır.
2. Noktalama (tireler) işaretlerinde dikkat edilecek hususlar:
 - a) Metin içinde her cümlelerin ortasındaki virgülden ve sonundaki noktadan sonra bir tab boşluk bırakılmalıdır.
 - b) Cümle içinde veya cümle sonunda yer alan dipnot numaralarının herbirisi noktalama (nokta veya virgül) işaretlerinden önce yer almalıdır.

c) Metin içinde yer alan “fig.” ibareleri, parantez içinde verilmeli; fig. ibaresinin noktasından sonra bir tab boşluk bırakılmalı (fig. 3); ikiden fazla ardışık figür belirtiliyorsa iki rakam arasına boşluksuz kısa tire konulmalı (fig. 2-4). Ardışık değilse, sayılar arasına nokta ve bir tab boşluk bırakılmalıdır (fig. 2. 5).

d) Ayrıca bibliyografya ve kısaltmalar kısmında bir yazar, iki soyadı taşıyorsa soyadları arasında boşluk bırakmaksızın kısa tire kullanılmalıdır (Dentzer-Feydy); bir makale birden fazla yazarlı ise her yazardan sonra bir boşluk, ardından uzun tire ve yine boşluktan sonra diğer yazarın soyadı gelmelidir (Hagel – Tomaschitz).

3. “Bibliyografya ve Kısaltmalar” bölümü makalenin sonunda yer almalı, dipnotlarda kullanılan kısaltmalar, burada açıklanmalıdır. Dipnotlarda kullanılan kaynaklar kısaltma olarak verilmeli, kısaltmalarda yazar soyadı, yayın tarihi, sayfa (ve varsa levha ya da resim) sıralamasına sadık kalınmalıdır. Sadece bir kez kullanılan yayınlar için bile aynı kurala uyulmalıdır.

Bibliyografya (kitaplar için):

Richter 1977 Richter, G., Greek Art, New York.

Bibliyografya (Makaleler için):

Corsten 1995 Corsten, Th., “Inchriften aus dem Museum von Denizli”, Ege Üniversitesi Arkeoloji Dergisi III, 215-224, lev. LIV-LVII.

Dipnot (kitaplar ve makaleler için)

Richter 1977, 162, res. 217.

Diğer Kısaltmalar

age.	adı geçen eser
ay.	aynı yazar
vd.	ve devamı
yak.	yaklaşık
v.d.	ve diğerleri
y.dn.	yukarı dipnot
dn.	dipnot
a.dn.	aşağı dipnot
bk.	Bakınız

4. Tüm resim, çizim ve haritalar için sadece "fig." kısaltması kullanılmalı ve figürlerin numaralandırılmasında süreklilik olmalıdır. (Levha, Resim, Çizim, Şekil, Harita ya da bir başka ifade veya kısaltma kesinlikle kullanılmamalıdır).

5. Bir başka kaynaktan alıntı yapılan figürlerin sorumluluğu yazara aittir, bu sebeple kaynak belirtilmelidir.
6. Makale metninin sonunda figürler listesi yer almalıdır.
7. Metin yukarıda belirtilen formatlara uygun olmak kaydıyla 20 sayfayı geçmemelidir. Figürlerin toplamı 10 adet civarında olmalıdır.
8. Makaleler Türkçe, İngilizce veya Almanca yazılabilir. Türkçe yazılan makalelerde yaklaşık 500 kelimelik Türkçe ve İngilizce yada Almanca özet kesinlikle bulunmalıdır. İngilizce veya Almanca yazılan makalelerde ise en az 500 kelimelik Türkçe ve İngilizce veya Almanca özet bulunmalıdır. Makalenin her iki dilde de başlığı gönderilmelidir.
9. Özeti altında, Türkçe ve İngilizce veya Almanca olmak üzere altı anahtar kelime verilmelidir.
10. Metin, figürler ve figürlerin dizilimi (layout); ayrıca makale içinde kullanılan özel fontlar 'zip'lenerek, We Transfer türünde bir program ile bilgisayar ortamında gönderilmelidir; çıktı olarak gönderilmesine gerek yoktur.
11. Figürlerde çözünürlük en az 300 dpi; format ise tif veya jpeg olmalıdır.

MERSIN UNIVERSITY
‘RESEARCH CENTER OF CILICIAN ARCHAEOLOGY’
JOURNAL ‘OLBA’

Scope

Olba is printed once a year in May. Deadline for sending papers is the end of November each year.

The Journal ‘Olba’, being published since 1998 by the ‘Research Center of Cilician Archeology’ of the Mersin University (Turkey), includes original studies done on prehistory, protohistory, classical archaeology, classical philology (and ancient languages and cultures), ancient history, numismatics and early christian archeology of Asia Minor, the Mediterranean region and the Near East.

Publishing Principles

1. a. Articles should be written in Word programs.
 - b. The text should be written in 10 puntos ; the abstract, footnotes, catalogue and bibliography in 9 puntos ‘Times New Roman’ (for PC and for Macintosh).
 - c. Footnotes should take place at the bottom of the page in continuous numbering.
 - d. Titles within the article should be written in small letters and be marked as bold. Other choices (big letters, underline or italic) should not be used.
2. Punctuation (hyphen) Marks:
 - a) One space should be given after the comma in the sentence and after the dot at the end of the sentence.
 - b) The footnote numbering within the sentence in the text, should take place before the comma in the sentence or before the dot at the end of the sentence.
 - c) The indication fig.:
 - *It should be set in brackets and one space should be given after the dot (fig. 3);
 - *If many figures in sequence are to be indicated, a short hyphen without space between the beginning and last numbers should be placed (fig. 2-4); if these are not in sequence, a dot and space should be given between the numbers (fig. 2. 5).

- d) In the bibliography and abbreviations, if the author has two family names, a short hyphen without leaving space should be used (Dentzer-Feydy); if the article is written by two or more authors, after each author a space, a long hyphen and again a space should be left before the family name of the next author (Hagel – Tomaschitz).
3. The ‘Bibliography’ and ‘Abbreviations’ should take part at the end of the article. The ‘Abbreviations’ used in the footnotes should be explained in the ‘Bibliography’ part. The bibliography used in the footnotes should take place as abbreviations and the following order within the abbreviations should be kept: Name of writer, year of publishment, page (and if used, number of the illustration). This rule should be applied even if a publishment is used only once.

Bibliography (for books):

Richter 1977 Richter, G., Greek Art, New York.

Bibliography (for articles):

Corsten 1995 Corsten, Th., “Inschriften aus dem Museum von Denizli”, Ege Üniversitesi Arkeoloji Dergisi III, 215-224, pl. LIV-LVII.

Footnotes (for books and articles):

Richter 1977, 162, fig. 217.

Miscellaneous Abbreviations:

op. cit.	in the work already cited
idem	an author that has just been mentioned
ff	following pages
et al.	and others
n.	footnote
see	see
infra	see below
supra	see above

4. For all photographs, drawings and maps only the abbreviation ‘fig.’ should be used in continuous numbering (remarks such as Plate, Picture, Drawing, Map or any other word or abbreviation should not be used).
5. Photographs, drawings or maps taken from other publications are in the responsibility of the writers; so the sources have to be mentioned.
6. A list of figures should take part at the end of the article.

7. The text should be within the remarked formats not more than 20 pages, the drawing and photographs 10 in number.
8. Papers may be written in Turkish, English or German. Papers written in Turkish must include an abstract of 500 words in Turkish and English or German. It will be appreciated if papers written in English or German would include a summary of 500 words in Turkish and in English or German. The title of the article should be sent in two languages.
9. Six keywords should be remarked, following the abstract in Turkish and English or German.
10. Figures should be at least 300 dpi; tif or jpeg format are required.
11. The article, figures and their layout as well as special fonts should be sent by e-mail (We Transfer).

KAPPADOKIA'DA BİR ANIT: OZAN KÖYÜ ANIT MEZARI ve LEGIO XII FULMINATA

Deniz KAPLAN – İ. Ethem KOÇAK – Ali ALKAN *

ABSTRACT

Monument from Kappodokia: Monumental Tomb in Ozan Köyü and the Legio XII Fulminata

The building, which we will call the Ozan Village Monument, is located within the borders of Ozan Village, 22 km southeast of the Darende District in the Province of Malatya in ancient Kappadokia. The monument stands within apricot gardens about 500 meters north of the village center. The purpose of this study is to examine the Ozan Village Monument in detail. First, the structure will be defined. Then, starting from the situation of the building today, the original plan will be presented by the restitution which is proposed both on the infrastructure, the plan and the roofing system. The equivalents are presented in terms of plan and facade design. In this context, the answer to the question of which function the building was used, is sought here. Finally, dating suggestions of the building's architectural form and plan features, the materials used, the architectural analysis of the form and decoration of the architectural elements are proposed, based on the style analysis. The Ozan Village Monument Tomb, whose parallel is not known in Asia Minor in terms of its plan and exterior design, should belong to the end of the 2nd century AD, especially considering the style features of the girlrands. There is an intense destruction inside the building. Therefore, although we do not have definite data about its function, it is possible to suggest that it is a grave structure considering the similar examples of the building in terms of plan and architectural facade design. However, it is more likely to give more precise information about the function of the building after excavations will be carried out around it. The closest analogues of Ozan Village Monumental Tomb in terms of plan and exterior design are found in Numidia and Osrhoene. Ma'nu Tower Tomb in Osrhoene stands out among the similar examples in terms of usage of Ionian architecture. Especially arched niches and window apertures seen in the exterior design of the building are available in the exterior designs of the Palmyranian Tower Tombs.

* Doç. Dr. Deniz KAPLAN, Mersin Üniversitesi Fen-Edebiyat Fakültesi Arkeoloji Bölümü, Çiftlikköy Kampüsü, Yenişehir/MERSİN. E-posta: denizkaplan@mersin.edu.tr. Orcid No: 0000-0002-2106-5503. Dr. İ. Ethem KOÇAK Gaziantep Üniversitesi Fen Edebiyat Fakültesi Klasik Arkeoloji Anabilim Dalı 27310, Şehitkamil/Gaziantep. E-posta: İbrahimkocak80@gmail.com. Orcid No: 0000-0002-2534-8893. Ali ALKAN, Sivas Kültür Varlıklarını Koruma Bölge Kurulu Müdür Vekili, Mehmetpaşa Mahallesi Behram Caddesi Behrampaşa Ortaokulu Ek Bina, Sivas/TR. E-posta: ali.alkan@ktb.gov.tr. Orcid No: 0000-0002-4543-6698.
Bu makalenin hazırlanmasında Sivas Kültür Varlıklarını Koruma Bölge Kurulu Arşivi'nden yararlanıldı. Söz konusu bilgileri paylaştığı için Müdür Vekili Ali Alkan'a teşekkür ederiz.

Osrhoene and Palmyra are remarkable in terms of bearing the geographically closest parallels to the Ozan Village Monumental Grave. Therefore, Ma'nu Tower Monumental Tomb and Palmyra Tower type Monumental Tombs may have been preferred as a preliminary model in the design of the Ozan Village Monumental Tomb.

Keywords: Kappadokia Region, Ozan Village, Monumental Tomb, Tower Tomb, Garland.

ÖZ

Ozan Köyü Anıtı olarak adlandıracağımız yapı, Malatya İline bağlı Darende İlçesi'nin 22 km güneydoğusunda bulunan Ozan Köyü sınırları içerisinde, köy merkezinin 500 metre kadar kuzeyinde kayısı bahçeleri içerisinde bulunmaktadır. Ozan Köyü, antik coğrafi bölümlerle içerisinde Kappadokia Bölgesi sınırları içerisinde yer almaktadır. Bu çalışmanın amacı, Ozan Köyü Anıtı'nı ayrıntılı bir şekilde incelemektedir. Bu kapsamda ilk olarak ayrıntılı bir şekilde yapı tanımı yapılmaktadır. Ardından yapının korunma durumundan yola çıkarak gerek alt yapı ve plan gerekse çatı kaplama sistemi üzerine önerdiğimiz restitüsyonu ile orijinal mimarisi anlaşılmalı ve plan ve cephe tasarımı bakımından benzerleri sunulmaktadır. Bu bağlamda yapının hangi işlevde kullanıldığı sorusunun cevabı aranmaktadır. Son olarak yapının mimari formu ve plan özellikleri, kullanılan malzeme, mimari elemanların form ve dekorasyonu stil analizinden yola çıkılarak tarihlendirilmesinde bulunmaktadır. Plan ve dış cephe tasarımı bakımından Anadolu'da bir benzeri daha bilinmeyen Ozan Köyü Anıt Mezarı, özellikle girlandların stil özellikleri dikkate alındığında MS 2. yüzyılın sonuna ait olmalıdır. Yapının içerisinde yoğun bir tahribat söz konusudur. Bundan dolayı işlevi hususunda elimizde kesin bir veri olmamakla birlikte yapının plan ve cephe tasarımı açısından bulunan benzer örnekler dikkate alındığında, bir mezar yapısı olduğunu önermek mümkündür. Ancak yapının işlevi hususunda daha net bir öneriyi, çevresinde gerçekleştirilecek kazıların ardından söylemek daha doğru olacaktır. Ozan Köyü Anıt Mezarı'nın plan ve dış cephe tasarımı açısından en yakın benzerleri Numidia ve Osrhoene'de bulunmaktadır. Osrhoene'deki Ma'nu Kule Mezarı, İon mimarisi kullanılması bakımından da benzer örnekler içerisinde ön plana çıkmaktadır. Özellikle yapının dış cephe tasarımında görülen kemerli nişler ve pencere açıklıkları ise Palmyra Kule Tipi Mezarları'nın dış cephe tasarımlarında mevcuttur. Osrhoene ve Palmyra, coğrafi açıdan Ozan Köyü Anıt Mezarı'na en yakın örnekleri bulundurması bakımından dikkat çekicidir. Dolayısıyla Ma'nu Kule Anıt Mezarı ve Palmyra Kule tipi Anıt Mezarları, Ozan Köyü Anıt Mezarı'nın tasarımında ön model olarak tercih edilmiş olabilir.

Anahtar Kelimeler: Kappadokia Bölgesi, Ozan Köyü, Anıt Mezar, Piramidal Çatı, Girland.

Ozan Köyü Anıtı olarak adlandırılan yapı, Malatya İline bağlı Darende İlçesi'nin 22 km güneydoğusunda bulunan Ozan Köyü sınırları içindeki, köy merkezinin 500 metre kadar kuzeyinde kayısı bahçeleri Kappadokia Bölgesi'nde yer almaktadır¹. Anıt, Kaisareia'dan Melitene'ye uzanan güzergaha yakın bir noktada bulunmaktadır². Getrude Bell'in 1909 yılının Haziran ayında ziyaret ettiği ve fotoğraflarını çektiği yapı, şimdiye kadar sadece bir bilimsel çalışmanın konusu olmuştur (fig.1). Söz konusu çalışma, Sağ ve Eyüpgiller tarafından gerçekleştirilmiştir. Ozan Köyü Anıtı, söz

1 Kappadokia Bölgesi için bk. Sullivan 1980; Teja 1980; Hild – Restle 1981; Speidel 2019.

2 Baz 2016, 132.

konusu çalışmada, ayrıntılı bir şekilde tanımlanmış ve benzer örnekleri sunulmaksızın yapı pseudoperipteros planda tasarlandığı açıklanmış olmakla beraber işlevi hususunda herhangi bir tartışma yürütülmeksizin bir mezar yapısı olarak sunulmuştur. Ayrıca plan ve cephe tasarımları açısından benzer örnekleri yer almazken, tarihlemesi için yeterli analogik kanıtlar sunulmaksızın “kabaca” ifadesi kullanılarak MS 2. yüzyıla tarihlenmiş, alt yapı için bir restitüsyon önerisinde bulunulmamış ve sunulan çatı restitüsyonu ise benzer örneklerinden yola çıkıldığında tartışmalıdır. Bunun yanı sıra söz konusu çalışmada Ozan Anıtı, mimarlık tarihi açısından ayrıntılı bir şekilde araştırılmamış ve Kappadokia Bölgesi mimarisi içerisindeki önemi detaylı bir şekilde sunulmamıştır. Buna karşın Sağ – Eyüpgiller tarafından kaleme alınan çalışma, yapının mimari özelliklerinin sunulması, korunma sorunlarının tartışılması, plan ve cephe çizimlerinin ilk kez bilim dünyasına tanıtılması bakımından oldukça değerlidir³.

Bu çalışmanın amacı, Ozan Köyü Anıtı'nı mimarlık tarihi açısından ayrıntılı bir şekilde incelemektedir. Bu kapsamda ilk olarak detaylı bir yapı tanımlaması yapılmaktadır. Ardından yapının korunma durumundan yola çıkarak gerek alt yapı ve plan gerekse çatı kaplama sistemi üzerine yeni önerdiğimiz restitüsyonu ile orijinal mimarisi anlaşılmalı ve plan ve cephe tasarımı bakımından benzerleri sunulmaktadır. Bu bağlamda yapının hangi işlevde kullanıldığı sorusunun cevabı aranmaktadır. Son olarak yapının mimari formu ve plan özellikleri, kullanılan malzeme, mimari elemanların formu ve dekorasyonun stil analizinden yola çıkılarak tarihleme önerisinde ve Legio XII Fulminata'dan ayrılan ancak kimliklendirilemeyen bir veteranın aidiyetliğine ilişkin öneride bulunmaktadır.

Korunma Durumu ve Tanım

Kare bir forma sahip yapı, 6.65 x 6.65 metre ebatlarındadır. Yapının iç ölçüleri ise 3.48 x 4.56 metredir. Kuzey ve güney cephelerde duvar kalınlığı 1.25 metreyken, doğu ve batı cephelerde bu kalınlık 0,73 metredir. Yapının korunmuş yüksekliği, 6.69 metredir. Yapı, yerel kireç taşından kesme bloklarla inşa edilmiştir. Duvar tekniği isodomdur. Anıtın girişi, batıdandır.

Yapı, kütleli olarak ayakta dursa da yapının büyük kısmında bloklarda yüzey aşınmaları ve yer yer yapısal hasarlar ve kayıplar görülmektedir.

Yapının batı cephesinde, kaidelerde ve stylobat ve üzerinde yükselen ilk üç sıra duvar örgesinde yoğun kırıklar ve aşınmalar mevcuttur (fig. 2, 17). Bunun yanı sıra başlık yüzeyleri tamamen aşınmıştır ve üst yapı elemanlarının büyük bir kısmı kayıptır. Doğru cephede, köşe bloklarında önemli kayıplar bulunmaktadır. 1. duvar sırasından başlayarak 5. duvar sırasına kadar ve sütunlarda kopmalar mevcuttur. Başlık yüzeyleri tamamen aşınmıştır. Arşitravlarda yoğun aşınmalar söz konusudur (fig. 3, 18). Güney cephede, stylobattan başlayarak kaidelerde ve sütunlarda ve duvar örgelerinin alt sıralarında ağır kayıplar mevcuttur (fig. 4, 19). Üst yapı elemanlarında kayıplar

3 Bk. http://gertrudbell.ncl.ac.uk/photo_details.php?photo_id=3765, 1909, N_184.28.03.2020; Sağ – Eyüpgiller 2020. Çalışmamızdaki fig. 12-21 sunulan plan, kesit ve cephe çizimlerinde, Sağ ve Eyüpgiller'in Art-Sanat Dergisi'nin 14 sayısında yayınlanan makalelerinde yer alan plan, kesit ve cephe çizimleri yeniden düzenlenilerek kullanılmıştır.

olmamakla beraber aşınmalar söz konusudur. Günümüze diğer cephelere nazaran daha iyi korunarak ulaşabilmiş kuzey cephede, bir köşedeki sütunlarda kopmalar vardır ve başlık yüzeyleri aşınmıştır (fig 5, 20). Üst yapı elemanlarının korunma durumları kısmen iyidir. Buna karşın yapının çatı örtüsünün formunun anlaşılmasına yönelik herhangi bir bulgu bulunmamaktadır. Üst örtüdeki bitki oluşumu, dış cephede görülen önemli bozulmalardandır (fig 1-5, 8, 12-20).

Yapının stylobatı ile günümüz yürüme seviyesi arasındaki mesafe yaklaşık 1.23 metredir. Yapının stylobat bloklarının oturduğu zemin iç çekirdeği, yumru şeklinde taşlardan oluşturulmuş bir harçlı yapıdan meydana gelmektedir (fig. 11 a-b). Stylobat blokları dışında, bu beton iç çekirdeğin etrafında bulunması olası bloklar kayıptır. İç çekirdeğin üzerine oturan stylobat bloklarının yüksekliği, 0.40 metredir. Stylobat blokları üzerinde yükselen yapının entablature kadar yüksekliği 5.52 metredir. Yani gerek duvarlar gerekse sütunların yüksekliği 5.52 metredir. Kare forma sahip yapının her cephesinde dört adet (Köşelerdeki $\frac{3}{4}$ sütunlar her iki cepheye sayılmak üzere) olmak üzere toplam 12 yarım sütun bulunmaktadır. Bunların yapının köşelerine denk gelen dört tanesi, $\frac{3}{4}$ biçimindedir ve diğer sütunlar ise yarım sütun özellikleri göstermektedirler. Sadece sütun kaidesinin (fig. 6) yüksekliği, 0.39; sütunun yüksekliği 4.55; sütun başlığının yüksekliği ise 0.42 metredir. Sütunların alt yarı çapı, 0.72 metredir. Üst yarı çapları ise 0.57 metre, *intercolumnium* ölçüleri ise 1.24 metredir. Stylobat zemininden üst yapıya kadar cephelerde gerek duvar yüzeyleri gerekse sütunlar, 12 blok sırasından oluşmaktadır. Sütunlar yivlidir. Her bir blok sırası, farklı yüksekliklere sahiptir. Attik-İon tipi yarım sütun kaidelerine sahip birinci blok sırası 0.51; ikinci blok sırası 0.50; üçüncü blok sırası 0.48; dördüncü ve beşinci blok sıraları 0.43; altıncı blok sırası 0.42; yedinci blok sırası 0.45; sekizinci blok sırası 0.56; dokuzuncu blok sırası 0.45; onuncu blok sırası 0.48; on birinci blok sırası 0.43 ve ion başlıklarının bulunduğu on ikinci blok sırası ise 0.42 metre yüksekliğindedirler. Üst yapı ise arşitrav, friz, sima ve dış sırasıyla birlikte çalışılmış kornişlerden oluşmaktadır. Üç faskia ve bir taçtan oluşan arşitravin yüksekliği 0.40; friz yüksekliği 0.24 metre iken; dış, korniş ve simadan oluşan blok ise 0.47 metre yüksekliğe sahiptir (fig. 17-20). Üst yapı elemanları üzerinde herhangi bir dekoratif ve figüratif süsleme veya heykeltıraşlık unsuru mevcut olmayıp özgün çatı örtüsü kayıptır. Bu nedenle ilk haline ilişkin veriler mevcut değildir. Anıtın dört cephesinde, yarım sütunların arasında, stylobattan itibaren 3.18 metre seviyesinde başlayan ve 3.74 metre seviyesinde biten sekizinci blokların üzerinde üç adet girland süslemesi yer almaktadır (fig. 7). Girlandların hemen üzerindeki bloklarda, sütunlar arasında denizlik, sütun, başlık ve kemerin başlangıç yerlerinin yer aldığı bloklar bulunmaktadır (fig. 7). Pilasterlerin arasındaki mesafe 0.50 metredir. Kemer yayının devamı bir üst blok sırasında yer almaktadır. Buradaki kemer kavsinin yüksekliği 0.26 metredir. Yapının batı ve doğu cephelerinde birinci ve ikinci, ikinci ve üçüncü, üçüncü ve dördüncü sütunların arasında, kuzey ve güney cephelerinde olduğu gibi girland, onların üzerinde pilaster kaide, sütun, başlık ve kemer başlangıç kısmı ve kemer kavşından oluşan benzer bir tasarım söz konusudur (fig. 1-5, 6, 7, 17-20). Buna karşın batı ve doğu cephelerin ikinci ve üçüncü yarım sütunların arasında, güney ve kuzey cephelerinden farklı bir tasarım mevcuttur. Batı cephede, 1.55 metre açıklığa sahip kapının üzerinde ve doğu cephede, 0.50 metre açıklığında birer adet ve karşılıklı

pencere açıklıkları bulunmaktadır.

Yapının iç düzenlenmesi ise oldukça sadedir. Zemin blokları tahrip olmuştur ve yapının zemini genel olarak toprakla kaplıdır. Yukarıda ifade edilen dış cephedeki blok kopmalarını, yapının içinde de görmek mümkündür. Yapının güney duvarında daha geç dönemlerde bir işlem gerçekleştirilmiştir. Burada bloklar yüzeyinden yaklaşık 10 cm içeriye doğru oyularak mihrap şeklinde bir niş açılmıştır. Ayrıca bunun etrafında da duvar yüzeyinde derin oyuklar açılarak, güney duvar oldukça tahrip edilmiştir. Bu durum yapının daha geç zamanlarda İslami ritüeller için bir ibadethane işlevi gördüğüne işaret etmektedir. Mekânın iç örtüsü, kesme blok taşlarla oluşturulmuş bir beşik tonozdur (fig. 9-10).

Alt Yapı, Plan ve Çatı Tasarımı

Yapıda yer yer strüktürel hasarlar ve kayıplar görülse de korunma durumu, alt yapı, plan ve çatı tasarımının anlaşılması hususunda yeterli bilgileri sunmaktadır.

Stylobat, günümüz yürüyüş kodundan yaklaşık 1.23 metre yükseklikte yer almaktadır. Stylobat bloklarının üzerine oturduğu içerisinde yumru taşlar ve kırık taş parçalarından oluşan harçlı yapı, yapının temelini oluşturmaktadır. Bu durum yapının bir krepidomalı ya da podyumlu bir alt yapıya sahip olduğuna işaret etmektedir. Bu harçlı iç çekirdeğin yapının üzerine oturmuş olduğu stylobat bloklarını alt kodlara doğru aştığı görülmektedir. Bu durum yapının, stylobat bloklarının dış kesitinden aşağıya doğru genişlediğine işaret etmektedir. Bu genişleme, anıtın alt yapı düzenlenmesinde tipik podyum mimarisinden farklı bir tasarımın var olduğuna işaret etmektedir. Anıtta olasılıkla alt yapı tasarımında dört kenarının etrafının krepislerle çevrili bir düzenleme olduğu anlaşılmaktadır. Stylobat zemini oluşturan blok, krepidomanın en üst basamağıdır. Dolayısıyla onun yüksekliği, diğer krepislerin yüksekliği hakkında bizlere bilgi vermektedir. Sylobat zemininin yürüme kodundan 1.23 metre olan yüksekliği dikkate alındığında, yapının temelinin en az 3 krepis sırasıyla çevrili bir krepidomaya sahip olduğu önerilebilir.

Yapının her cephesinde dörder adet sütun mevcuttur. Bunların köşelerde bulunanları $\frac{3}{4}$ formundadır. Duvar yüzeylerinde her cephede bulunanlar ise yarımduvarlar (fig. 1-5, 12). Dolayısıyla yapının çevresinde yer alan yarım sütunlar yapının bir sütun sırası ile çevrelenmiş olduğu izlenimini yaratmaktadır. Antik dönem mimarlığında bir yapının dış cephe tasarımında yarım sütunların tercih edildiği örnekler⁴, geç Arkaik-erken Klasik dönemden itibaren görülmektedir⁵. Buna karşın bu tarz kullanım özellikle Roma İmparatorluk döneminde yoğun bir şekilde tercih edilmiştir⁶. Yarım sütunların tercih edildiği yapılar, daha çok pseudoperipteros plan dahilinde tasarlanmışlardır⁷. Ozan Köyü Anıtı, yapının etrafının bir sıra $\frac{3}{4}$ ve yarım sütunlarla vurgulanmış tasarımı ile Sağ ve Eyüpgiller'in vurguladığı üzere pseudo bir peristasis/peripteros görünüme sahiptir.

4 Yarım sütunların antik dönem mimarlığında kullanımı ile ilgili ayrıntılı bir çalışma için bk. Büsing 1970.

5 Gruben 1986, 305 vd.; Eran 2019, 602 vd.

6 Piesker 2015; Mert 2015.

7 Piesker 2015, 174.

Ozan Köyü Anıtı'nın üst çatı örtüsünün anlaşılması hususunda elimizde bir veri mevcut değildir. Buna karşın yapının 6.65 x 6.65 metre ölçülerindeki kare formu dik-kate alındığında, benzer veya yakın ölçülere sahip veya kare formundaki yapıların çatı örtüleri bizlere fikir vermektedir.

Yapının ölçülerine en yakın ve kare forma sahip benzer örnekleri, Dağlık Kilikia ve Karia'da ve Kommagene ve Osrhoene'de bulunmaktadır. Dağlık Kilikia'daki yapı, Diocaesarea kentinde yer almaktadır. Diocaesarea'daki yapı, literatürde Piramidal Çatılı Kule Mezar olarak anılmaktadır⁸. Söz konusu yapı, yaklaşık 6 x 6 metre ebatlarındadır ve Ozan Köyü Anıtı gibi tam bir kare forma sahiptir. Diocaesarea'daki yapının çatı örtüsü piramit formundadır. Alinda'daki 4 x 4 m. ölçülerindeki mezar yapısı⁹ ve Knidos'taki 12 x 12 m. ebatlarında Aslanlı Mezar¹⁰ kare bir forma sahiptirler ve piramidal çatılıdır. Kommagene sınırları içerisindeki Hasanoğlu Anıt Mezarı, belki de Ozan Köyü Anıtı ile en yakın benzer ölçülere sahiptir. Hasanoğlu Anıt Mezarı, 6.58 x 6.58 m. ölçülerinde ve kare formdadır¹¹. Hasanoğlu Anıt Mezarı'nın çatı örtüsü, Diocaesarea'daki Piramidal Çatılı Kule Mezar, Alinda Mezar Yapısı ve Knidos Aslanlı Mezar gibi piramidaldir. Osrhoene toprakları içerisinde kalan Sirrin'deki Ma'nu'ya ait mezar anıtı¹² ise özellikle ikinci katının kare formu (yaklaşık 4 x 4 m) ve çatısının piramit şekli bakımından dikkat çekicidir. Dolayısıyla yukarıda sunulan yapılar ile Ozan Köyü Anıtı'nın arasındaki ölçü veya form benzerlikleri dikkate alındığında, Ozan Köyü anıtının piramit biçimli üst yapı örtüsüne sahip olduğu düşünülebilir.

Yapı Restitüsyonu, Benzer Örnekler ve İşlevi

Yapının alt yapı, plan ve çatı restitüsyonu dikkate alındığında orijinal görüntüsünün şu şekilde olduğu anlaşılmaktadır: Krepisler üzerine bindirilmiş, kare formlu, köşelerinde $\frac{3}{4}$ ve duvar cephelerinde ikişer yarım sütunla zengin kılınmış (fig. 21) cephe mimarili ve sütunlar arasında girlandlar, nişler ve dikdörtgen pencereler ile hareketlendirilmiş Ion düzenli tasarımı ve piramit çatılı bir yapı görünümü ile karşılaşılmaktadır (fig. 22).

Ozan Köyü anıtında yapılan incelemeler esnasında işlevinin kesin olarak anlaşılması hususunda herhangi bir arkeolojik bulgu mevcut değildir. Bunun yanı sıra yapının yalnız bir başına geniş bir tarım arazisinin içerisinde yer alması dikkat çekicidir. Bu nedenle herhangi bir yerleşim ile ilişkilendirmek olası değildir. Bu konuda yapının belki de plan ve cephe tasarımındaki özellikleri ve onların benzerleri, yapının işlevi hususunda ipuçları verecek kanıtlara ulaşmamıza yardımcı olmaktadır.

Bu hususta yapının özellikle dış cephe tasarımı ve onu zengin kılmak için dekore edilmiş girland, niş ve pencereler dikkat çekicidir.

Ozan Anıtı her ne kadar içinde güney duvarının yüzeyinde sonradan oyulmuş bir mihrap nişi açılarak daha yakın zamanlarda ibadet amaçlı bir kullanıma sahip olsa da

8 Berns 1999, 111 vd.; Durukan 2003, 2019 vd.; Durukan 2019, 113 vd.

9 Büsing 1970, 21; Berns 2013, 174.

10 Büsing 1970, 21; Berns 2013, 229-230; Gider-Büyüközer 2019, 118 vd.

11 Elüşişik 2019, 552.

12 Ayrıntılı bir çalışma için bk. Gograefe 1995, 165 vd.

onun ilk inşa edildiği zamanda bir tapınak olarak işlev gördüğüne güvenilir bir kanıt sunmaz.

Yapının cephe mimarisinde bulunan girland-kör pencere tasarımı oldukça özgündür (fig. 1-5, 7, 17-20). Buna karşın süsleme elemanı olarak girlandın varlığı yapının işlevi hususunda öneride bulunmamıza yardımcı olmamaktadır. Çünkü girlandlar, yaşamın bolluğunu ve bereketini ifade etmesi bakımından antik dönem mimarlığında tapınak ve sunak¹³, tiyatro¹⁴, stoa ve sütunlu cadde¹⁵, tak ve propylon¹⁶ gibi değişik formlara ve kullanım amaçlarına sahip çoğunlukla kamusal yapılar ve az örneği bilinse de sepukral yapılarda¹⁷ ve özellikle lahitler¹⁸ üzerinde sıklıkla tercih edilen bir süsleme elemanıdır¹⁹.

- 13 Anabolu 1984; Berges 1996; Diler 1996; Pergamon Demeter Tapınağı için bk. Hepding 1910, 437, Taf. 20,4; Dörfeld 1910, 379-384, Abb. 8, Taf.20-21; Napp 1933, 3; Stephan 1931, 27,68; Ziegenaus-Luca, 1968, Taf. 64; Strocka 1978, 891-893, Taf. 202-206; Berges 1986, 47. 51. 91, Abb. 38a-b; Pfrommer 1987, 179; Bingöl 1991, 106, Taf. 18,3; Fraser 1990, Abb.164; Rumscheid 1992, 347-350, Taf. 42; Rumscheid 1994, 33-34. 65.130. 154. 203. 226. 277. 281. 287-288. 294. Taf. 118 (199-3); Elaiussa Sebaste Augustus Tapınağı için bk. Keil – Wilhelm 1931, 222; Söğüt 1998, 105, Lev. 60a, Çiz. 48c; Baldassarri 1999, 122-123; Borgia 2008, 263-265, Fig: 10; Berns 1998, 149-154, Taf. 39c; Kaplan 2013, 266, Kat. No. 81, Lev. 24h); Magnesia Artemis Leukophryene Tapınağı için bk. Mendel I, 363-419; Humann - v.d. 1904, 81, Abb. 76-77; Gerkan 1923-24, 344-348; Özgan 1982, 196-209; Rumscheid 1994, 39, Taf. 85; Yaylalı 1976, 139-141. Ara Pacis için bk. Petersen 1902, 23. 24; fig. Moretti 1948, 172-177, Fig. 136. 140. 141; Tav. VIII-IX; Kähler 1954, 89-90; Simon 1967, 10. 13-14, Taf. 7-8; Elsner 1991, 58; Kleiner 1992, 96-97, Fig. 80; Garbagna 2006, 26; Aizanoi Zeus Tapınağı kutsal alanı için bk. Bear v.d. 2007, 348; Naumann 1979, 39 vd., Abb. 17, Taf. 68., Aphrodisias Sebasteion için bk. Waelkens 1987, 58-59; Vandeput 1997, 29, 37, 44, 45, 51, 52, 59, 60-63, 148, 151, 185, Pl.112.1; Kappadokia Komanası Tapınak için bk. Kaplan 2009; Mutlu 2016, 311-322, Fig. 2.
- 14 Parion Tiyatrosu için bk. Başaran v.d. 2012, 26, 36, Res. 11; Başaran 2016, 115-116. Perge Tiyatrosu için bk. Ferrero 1970, 155; İnan v.d. 1997, 66-68; İnan v.d. 2000, 287-298; Şahin 2000, 199-208; Atik 2000, 298-321; Kadioğlu 2006, 356-357; Öztürk 2005, 35-37; Öztürk 2009, 23-130; Öz dizbay 2012, 73-78; Myra Tiyatrosu için bk. Ferrero 1970, 197-206. Abb. 234- 252 Taf. 40-43; 4;1974, 53-54. 74. 59- 60. 129-130. 136-139. 148-149. 241. Abb. 67. 77. 106. 189. 198. 200. 204. 219. 221; Ferrero 1990, 177-179; Özbek 1994, 397-399. Abb. 1-2; Knoblauch-Özbek 1996, 189-202; Kadioğlu 2006, 355.; Stratonikeia Tiyatrosu için bk.Boysal 1981, 69-72, Lev. XXXIV, Res. 5; Mert 1999, 162; Mert 2008, 121-122, Abb.54 a; Limyra Tiyatrosu için bk. Borchhardt 1985, 473, 499, Abb. 31; Dinstl 1987, 207-211, Abb. 41; Li 84/4; Aspendos Tiyatrosu için bk. Fiechter 1914, 95-96; Ferrero 1970, 173-174; Strocka 1981, 29; Vandeput 1997, 92,117-118,125,147, Pl.77.1; Kadioğlu 2006, 350; Can 2005, 95 vd.; CIG IV, 4342d; IGR III, 803; CIL III, 231 a; Tlos Tiyatrosu için bk. Ferrero 1970, 194. 196; Özbek 1991, 292, 297, Res. 9; Özbek 1994, 399; Kadioğlu 2006, 360; Akdağ 2014, 27-28, Kat. 30-48, Levha 26; Korkut 2013, 189-191, 198, Res. 2; Özdemir 2018, 373-387.
- 15 Soloi-Pompeiopolis Sütunlu Caddesi için bk. Yılmaz 2020, 641-655.
- 16 Pisidia Antiokeias Augustus ve Roma Tapınağı, Propylon için bk. Vandeput 1997,303-305; Alp 2006, Lev. 56c; Taşlıalan 1993,71-85, Lev. 77-84; Özarslan 2013, 395-412; Taşlıalan 1993, 153, 212; Mert 2010, 263-268, Abb. 7; Rubin 2011, 43, Fig. 3.10. Mitchell 1983 b, 79-81; Robinson 1926, fig: 32-37; 315-316, Lev. 155 a-b, 156a; Mert 2010, 263-268, Abb. 6,8; Taşlıalan 2000, 11, 17, Resim 11.
- 17 Anadolu'da Patara A Mezarı, Miletos Heroon II, Aizanoi Heroon, Side Batı Nekropolisi Tapınak Mezarı; Makedonia'da Lyson ve Kallikles'in Mezarı; Roma ve çevresinde Apulia'da Larinum yakınlarındaki mezar, Via Appia üzerinde Caecilia Metella Mezarı ve Roma'da Bibulus Mezar (Cormack 2004, 98-100).
- 18 Girlandlı Lahitler için bk. Işık 1975; Asgari 1977; Koch 2001; Korkut 2006; Koch 2010; Ayrıca bk. Koch 1998; Koch 2007; Winter-Blömer 2018, 24-25.
- 19 Erken Hellenistik Dönem'den itibaren görülmeye başlanmış süreç içerisinde öğelerin işlenişi ve çeşitliliğinde meydana gelen bazı değişikliklerle Roma Dönemi sonlarına kadar sevilerek kullanılan bir süsleme olmuştur. Cephe mimarisinde kullanılan girland süslemesinin en erken örneği Labraunda Andron A-B (MÖ. 351-344) yapılarının cephesinde (Hellström-Thierme 1981, 73; Hellström 1996, 133-138, 164-169, Fig. 2-4; Karlsson 2013, 65 vd. Fig. 1. Labraunda Andron B yapısının frizi üzerinde yer alan trigliflerin üst köşelerinde 2x2 cm boyutlarında halkalar mevcuttur. Bu halkaların bir triglif-

Köşelerde $\frac{3}{4}$ formlu sütunlarla ve cephede yarım sütunlarla pseudo bir peristasisle sahip yapılar antik dönem mimarlığında mevcuttur. Arkaik/Klasik dönem mimarlığından başlayarak Roma İmparatorluk Dönemi boyunca yarım sütunlarla hareketlendirilmiş cephe mimarisi ile karşılaşmak mümkündür. Bu tarz planı veya dış cephe tasarımını, belli bir yapı grubu ile kimliklendirmek ya da ilişkilendirmek mümkün değilse de²⁰ özellikle iki yapı grubunda sıklıkla tercih edildiği görülmektedir. Bunlar: Tapınak²¹ ve anıt mezarlardır²².

Ozan Köyü Anıtı'nın ait olduğu Kappadokia²³, komşuları Kommagene²⁴ ve Kilikia²⁵ Bölgeleri'nde benzeri bulunmamaktadır. Anadolu'nun diğer bölgelerinde²⁶ ise özellikle Karia'da alt yapıda krepidomanın varlığı, üst örtüde piramidal çatı formunun tercih edilmesi, plan özellikleri ve cephe tasarımı yarım sütunların kullanılması bakımından Alinda Mezar Yapısı ve Knidos'taki Aslanlı Mezar benzerlik oluşturmaktadır. Buna karşın Alinda Mezar Yapısı köşelerde pilasterlerin ve dor düzeninin kullanılması ile Ozan Köyü Anıtı'ndan farklıdır. Knidos Aslanlı Mezar ise plan ve cephe tasarımında yarım ve $\frac{3}{4}$ sütunların kullanılması bakımından yakın benzerlik taşısa da dor düzeninin kullanılması bakımından Ozan Köyü Anıtı ile farklılık göstermektedir²⁷.

Ozan Köyü Anıtı'nda plan, cephe tasarımında kullanılan kemerli nişler, pencereler ve tercih edilen düzen açısından benzer örnekleri farklı bölgelerde karşımıza çıkmaktadır.

İlk örnek, Numidia'da bulunmaktadır. Tunus'un Dougga kentinde bulunan üç katlı kule mezarın ikinci katının tasarımı²⁸, Ozan Köyü Anıtı ile tamamen benzerdir. Burada

ten diğerine uzanan askıların bağlanması için yapılmış olabileceğini önermektedir. Koçak 2019, Kat. No. 136.), blok üzerine kabartma şeklinde ilk kullanımı ise Hellenistik Dönem'e tarihlenen Bergama Demeter Tapınağı frizlerinde ortaya çıkmaktadır (Hepding 1910, 437, Taf. 20,4; Dörpfeld 1910, 379-384, Abb. 8, Taf. 20-21; Napp 1933, 3; Stephan 1931, 27, 68; Ziegenaus-Luca, 1968, Taf. 64; Strocka 1978, 891-893, Taf. 202-206; Berges 1986, 47, 51, 91, Abb. 38 a-b; Pfrommer 1987, 179; Bingöl 1991, 106, Taf. 18.3; Fraser 1990, Abb.164; Rumscheid 1992, 347-350, Taf. 42; Rumscheid 1994, 226, 277, 281, 287-288, 294, 301, 316, 334, 335, Taf. 118; Koçak 2019, 25, 38, 40, 68, 69, 184, Kat. No. 59.). Cephe mimarisinde görülen girland dekorasyonlarının genel tanımında taşıyıcı, askı, doldurma bezemesi, bağlayıcı (Taenia) ve süsleme öğeleri yer alsın da temelde süslemenin girland dekorasyonu olarak adlandırılabilmesi için bu öğelerden taşıyıcı ve askının görülmesi gerekmektedir. (Girland dekorasyonu'nu oluşturan öğeler için bk. Bingöl 1982, 131; Koçak 2019, 31-46, şekil 1.); Girland süslemesinin Anadolu'da Hellenistik ve Roma Dönemi Mimarisinde kullanımı için bk. Koçak 2019.

20 Bk. Büsing 1970.

21 Roma'daki Apollon Tapınağı, Korinth'deki G Tapınağı, Tivoli Tapınağı, Terracina'daki Jupiter Tapınağı, Suriye'de Hössn Soleiman Zeus Tapınağı, Fransa'da Nimes kentindeki Maison Carree ve Anadolu'da Oinoanda'daki Dorik Tapınak, Side'deki Dionysos Tapınağı (Pieske ve Mert, tapınakları çalışmalarında ölçekli olarak birlikte değerlendirmişlerdir. Bk. Pieske 2015, Abb. 15; Mert 2015, Abb. 107.)

22 Knidos Korinth Yapısı için bk. Mert 2015, Termessos Tapınak Mezar için bk. Cormack 2004, 307-309 Fig. 205-206, ve Patara 2 Nolu Tapınak Mezar için bk. Işık 1995, 160-161 Fig. 1; Cormack 2004, 256-258 Fig. 138.

23 Öztaner 2012; Durukan 2012.

24 Kommagene için bk. Winter 2019; Elüşişik 2019.

25 Kilikia Bölgesi'nde anıt mezar mimarisi için bk. Machatschek 1967; Machatschek 1974; Durukan 2005.

26 Küçük Asia'da anıt mezar mimarisi için bk. Cormack 2004.

27 Alinda Mezar Yapısı için bk. Büsing 1970, 21; Berns 2013, 174 Abb. 20; Knidos Aslanlı Mezar için bk. Büsing 1970, 21; Berns 2013, 229-230 Abb. 36; Gider-Büyüközer 2019, 118 vd.

28 Rakob 1979, 156 157 Abb. 82.

her iki yapıda benzerlikler dikkat çekicidir: Özellikle krepisli alt yapı, köşelerde $\frac{3}{4}$ sütunlar ve bunların arasında duvarlarla bağlantılı dört cephedeki iki adet yarım sütun ve piramidal üst örtü bakımından tamamen benzerdirler. Bunun yanı sıra Dougga yapısı üzerinde girland, niş ve pencere yer almaması bakımından farklılık göstermektedir. Ancak yine Numidia Bölgesi'nde Tunus'un Djebel Mlezza Nekropolisi'ndeki Punik Mezar Anıtları'nın duvar resimleri olarak temsili betimlemelerinde²⁹, Ozan Köyü Anıtı ile benzerlikler mevcuttur. Duvar resimlerindeki mezar anıtları krepisli alt yapı, piramidal çatı ve özellikle cephe mimarisinde görülen nişler ve pencere açıklıkları bakımından Ozan Köyü Anıtı ile benzerdir. Ayrıca kemerli nişler ve pencere açıklıkları bakımından benzer diğer örnekler, Palmyra'daki Kule tipi Anıt Mezarlar'da görülmektedir³⁰. Palmyra'daki kule mezarların bazı örneklerinde kemerli nişlerin içerisinde heykeltıraşlık eserlerinin bulunması dikkat çekicidir. Olasılıkla Ozan Köyü Anıtı'nda da kemerli nişler içerisinde heykeltıraşlık eserleri ve belkide büstler yer alıyordu.

İkinci benzer örnek, Osrhoene'de bulunmaktadır. Sirrin'deki Ma'nuya ait kule mezarın ikinci katı³¹ kare formu, köşelerde $\frac{3}{4}$ sütunlar ve aralarında ikişer yarım sütunlu dış cephe tasarımı ve özellikle piramidal bir üst örtü ile tamamen benzerdir. Bunun yanı sıra Ma'nu Anıtı, cephe tasarımında kullanılan mimari elemanlar bakımından da Ozan Anıtı ile benzerlik göstermektedir. Her iki yapıda Ion düzeni tercih edilmiştir. Attik-Ion kaideler, Ion başlıkları, üç faskıyalı arşitavlar, Ionik frizler ve dış sırası ile çalışılmış korniş sima tasarımı tamamen benzerdir. Her iki yapı arasındaki bir diğer benzerlik, iç mekânda kullanılan kesme blok taşlarla oluşturulmuş tonoz örtüdür.

Yukarıda sunulan plan, dış ve iç cephe tasarımları, mimari elemanlardaki benzerlikler ve üst örtü tasarımındaki en yakın benzer örnekler dikkate alındığında Ozan Köyü Anıtı, bir "Anıt Mezar" olarak işlev görmüş olabilir.

Tarihleme

Yapı, bir inşa yazıtına sahip değildir. Yapının ion başlıklarının korunma durumları iyi olmadığından stilistik olarak tanımlamak mümkün değildir. Üst yapı elemanlarında ise herhangi bir süsleme örgesi bulunmamaktadır. Yapının plan ve dış cephe tasarımı bakımından benzer örnekleri ise tarihleme hususunda belli bir zaman aralığı için yardımcı olmazlar. Dougga'daki benzer örnek, MÖ 2. yüzyıla tarihlenirken; Osrhoene Sirrin'deki Ma'nu Anıt Mezarı ise yazıtıyla kesin olarak MS 72-73 yıllarına tarihlenmektedir. Alinda Mezar Yapısı'nın ve Knidos Aslanlı Mezarı'nın tarihlemesi hususunda farklı görüşler mevcuttur³².

Ozan Köyü Anıt Mezarı'nın tarihlemesine ilişkin olarak iki husus ön plana çıkmaktadır. Bunlar, alt yapıdaki yumru şeklindeki ve kırık taşlarla harman edilmiş harçlı alt yapı ve girland süslemeleridir (fig. 11 a-b, 7).

Krepisli alt yapının içerisindeki ve stylobat bloklarının altındaki çekirdeğin yapısı,

29 Rakob 1979, 145-146 Abb. 68.

30 13, 44, 51, 71 nolu Kule Mezarlar'da kemerli nişler ve pencere açıklıkları bulunmaktadır. Bk. Will 1949, 94-96 Fig. 8.9.11.13; Gawlikowski 1970, 18-106, 129-176, Fig. 6,7; Henning 2013, 159 vd. Fig. 4-7.

31 Gograefe 1995, 179-183 Taf. 22a, 26b.

32 Bk. dn 27.

bize yapının tarihlemesi bakımından yardımcı olacak ilk arkeolojik bulgudur (fig. 11 a-b). Alt yapıdaki çekirdeği oluşturan yumru ya da kırık taşlarla doldurulmuş harçlı yapı tekniği, *opus caementicium* olarak tanımlanmaktadır ve Anadolu mimarisinde ilk olarak yaklaşık MÖ 50 yıllarında kullanılmıştır³³. Anadolu’da Roma İmparatorluk Dönemi mimarisinde sıklıkla kullanılan bu Roma betonu, Anadolu mimarlığında Roma ile birlikte artan batılı etkiler kapsamında değerlendirilmektedir³⁴. Dolayısıyla Ozan Köy Anıtı, MÖ 50 yıllarından sonra inşa edilmiş bir Roma İmparatorluk Dönemi yapısı olmalıdır.

Yapının tarih aralığına ilişkin asıl bilgiler, girland dekorasyonundan yola çıkarak ortaya koyabilmektedir (fig. 7). Anıt üzerinde kullanılan girland dekorasyonunu incelediğimizde, Anıtın dört cephesinde yer alan kör pencereler ya da nişlerin altında yer alan denizliklerinin uçlarına bağlanmış biçimde askı ve kurdelelerden oluşan toplam on iki adet girland dekorasyonu bulunmaktadır³⁵. Yaprak ve meyvelerden oluşan girland askılarının yaygın biçimde kullanılan taşıyıcılardan farklı olarak, denizliklerin iki ucuna kurdelelerle sıkı şekilde bağlandığı görülmektedir³⁶ (fig. 1-5, 7).

Dekorasyonda yer alan girland askılarının her biri uçlardan başlayarak, sıralamalarda bazı farklılıklar olsa da askı merkezine doğru düzenli biçimde işlenmiş yaprak ve meyvelerden oluşmaktadır. Bu düzenlemede yaprak ve haşhaş meyveleri üçerli diziler halinde iken, yuvarlak formlu küçük meyvelerden (haşhaş, meşe palamudu?) oluşan diziler birden fazla meyvenin bir arada kullanılmasıyla oluşturulmuştur. Askı saplarının itibaren görülen yüçgen formlu yapraklar veya beş loblu (parçalı) asma yaprakları yer almaktadır. Yaprak detayları bazılarında çizgisel olarak verilirken bazılarında ise yaprak araları matkapla oyularak verilmiştir. Benzer detaylar askıyı oluşturan diğer öğeler üzerinde de açık şekilde görülmektedir. Askıyı oluşturan öğeler derin konturlar ve oyuklarla birbirlerinden ayrılarak belirginleştirilmiş olup öğeler üzerindeki detaylar matkap kullanılarak verilmeye çalışılmıştır. Askıyı oluşturan öğeler stilistik olarak değerlendirildiğinde, meyvelerin türlerine göre sıralandığı ve askının düz-katı bir forma sahip olduğu görülmektedir. Meyvelerin türlerine göre sıralanışı, askının düz ve katı biçimde oluşu Kütahya Tugay Müzesi³⁷ (Müze Env. No.

33 Plattner 2009, 104 dn. 26; Mert 2015, 51.

34 Plattner 2003, 17-35; Plattner 2009, 125-132.

35 Girland dekorasyonu’nu oluşturan tüm öğeler için bk. Bingöl 1982, 131; Koçak 2019, 31-46, şekil 1.

36 Mimari yapılar üzerinde kullanılan girland dekorasyonlarında genellikle boğa başı, eros, insan, phiale, mitolojik varlıklar gibi farklı öğelerin taşıyıcı olarak kullanıldığı görüldükçe çivi ya da benzeri objelere bağlanarak asılan girland askılarının da varlığı bilinmektedir. Örnek olarak Ankyra Augustus Tapınağı cella duvarındaki dekorasyonda girland askısı iki uçundan bir objeye bağlanır şeklindedir. bk. Krencker-Schede 1936, 18, 31, Taf.17, 28; Rumscheid 1994, Taf. 5, 1-3 (11.11-12); Koçak 2019, 119, Kat. No. 36; Kurdelelerle çivi ya da benzer objelere bağlanan diğer bir örnek ise Bergama Arkeoloji Müzesi’nde sergilenen friz bloğu üzerindeki girland askısıdır. bk. Koçak 2019, 119, Kat. No. 64; Zeugma’dan ele geçen ve Gaziantep Zeugma Mozaik Müzesinde sergilenen duvar resminde yer alan dekorasyonda da askı iki uçundan bağlanmış şeklindedir. bk. Barbet 2005, 116, Fig. 65; Aynı şekilde iki uçundan kurdelelerle bağlanmış şekilde betimlenen askı Gaziantep Arkeoloji Müzesi’nde sergilenen diğer bir eser olan mezar steli üzerinde de görülmektedir. Blömer 2014, 111 vd., 292, Taf. 84.3; Anadolu dışında girland askılarının iki uçundan pimlere bağlanarak kullanıldığı varsayılan en erken örnek ise Erechtheion Kuzey Portikosu’dur. Portiko’da yer alan başlıkların yan yüzlerinde eşit aralıklarla yapılmış olan metal kancalar yer almaktadır. Bu kancalar başlıkların arasında kumaş ya da farklı nesnelere oluşan objelerin asılarak süslenmiş olabileceğini ortaya koymaktadır. Bk. Stevens 1927; Koçak 2019, 41, 119.

37 Bear v.d. 2007, 347.

10554), Sinop Arkeoloji Müzesi'nde³⁸ yer alan friz blokları ile Aspendos Tiyatrosu frizleri³⁹, Telmessos⁴⁰ ve Tlos Tiyatrosu frizleri⁴¹, Aizanoi Kenti'nde yer alan friz bloğu⁴², Isparta Aksu İlçesi'nde yer alan Tymbriada Kutsal Alanı'nda yer alan friz bloklarında yer alan girland askılarında⁴³ da karşımıza çıkmaktadır. Malatya örneği öğelerin formu ve askıya dizilişi açısından yukarıda sıralanan örneklerle stilistik ve tipolojik olarak benzer olup Anadolu'da bulunan ve Antoninler Dönemi'ne tarihlenen bu eserlerle çağdaş olmalıdır⁴⁴. Yine aynı askı üzerinde yer alan diğer bir öğe olan defne yapraklarının uçlarının sivri, üçgen formlu olması, yaprakların üçerli şekilde sıralanması, yaprak sıralarının arka kısımlarının kesilmiş gibi düz şekilde betimlenerek birbirinden bağımsız boğumlar şeklinde betimlenmesi Severuslar Dönemi girland askılarında görülen belirleyici özelliklerdir⁴⁵. Askı üzerindeki yaprak betimleri Kremna Severuslar Dönemi Tapınağı⁴⁶, Hierapolis Tiyatrosu sahne binası⁴⁷, Pisidia Antiocheia Tiyatrosu frizleri⁴⁸, Amasra Müzesi'nde sergilenen (Müze evn. No. 931- 221-2- 994) friz blokları⁴⁹ üzerinde yer alan askı üzerindeki yaprak betimleri ile stilistik ve tipolojik olarak benzerdir⁵⁰.

Dekorasyonda bağlayıcı olarak iki farklı tipte kurdelenin (taenia) kullanıldığı görülmektedir⁵¹. Birinci tip kurdele askı saplarında askıyı taşıyıcıya bağlamaktadır⁵². Bağlayıcı kurdelenin oval bitimli uçlarında sicim yer almaktadır⁵³. Bu kurdeleler girland yayı içine ve dışına doru hareketli şekilde uzanarak dekorasyona hareketlilik katmaktadır. Kurdele üzerindeki hareketlilik çentikler ile verilmeye çalışılmıştır. Askıyı uçlarından sıkıca saran kurdele zeminde yüksek olmayacak şekilde betimlenmiştir. Benzer tipte kurdele kullanımı Bursa⁵⁴ ve Manisa⁵⁵ Arkeoloji Müzeleri'nde yer alan

38 French 2004, 58-60, pl 14.90 (1-2).

39 Fiechter 1914, 95 vd.; Ferrero 1970, 173 vd.; Strocka 1981, 29; Vandeput 1997, 92, 117-118, 125, 147, Pl.77.1; Kadioğlu 2006, 350; Can 2005, 95 vd.; CIG III-1,4342d; CIL III, 231 a.

40 Koçak 2019, 240, Kat. No. 241.

41 Ferrero 1970, 194, 196; Özbek 1991, 292, 297, Res. 9; Özbek 1994, 399; Kadioğlu 2006, 350; Akdağ 2014, 27 vd. Kat. 30-48, Levha 26; Korkut 2013, 189-191, 198, Res. 2; Özdemir 2018, 373-387; Koçak 2019, 241, Kat. No. 243.

42 Koçak 2019, 168, Kat. No. 11.

43 Alp 2006, 102-104, 30 a-b, Kat. 55, Koçak 2019, 241, Kat. No. 92; Alp 2013, 119, 124, 128, 138, Res. 14-15, Kat. No. 20, 28; Kaya 1985, 39-55; Koçak 2019, 241, Kat. No. 249; Dedeoğlu 2004, 156; Alp 2013, 124, 137, Res. 14, Kat. 20, 28; Koçak 2019, 241, Kat. No. 241.

44 Anadolu'da Antoninler Dönemi girland dekorasyonu tüm eserleri için bk. Koçak 2019, 238 – 250; İtalya'da yer alan Antoninler Dönemi örnekleri için bk. Honroth 1971, 54-60.

45 Koçak 2019, 252.

46 Lanckoronski, 1892 a: 170; Mitchell-Waelkens, 1987, 43; Mitchell 1995, 118-123, Fig. 34.4, Pl. 66; Alp 2006, Lev.69 a; Koçak 2019, 252, Kat. No. 124-125.

47 Ferrero 1966, 59 vd.; Ferrero 1974, 241; Kadioğlu 2006, 350; Ritti 2006, 120; Ritti 2007, 407-409. Ferrero 2007; Koçak 2019, 253, Kat. No. 90.

48 Taşlıalan 1998, 254, Res. 13; Taşlıalan 2001, 30; Alp 2006, 100-101; Koçak 2019, 254, Kat. No. 197, 199.

49 Koçak 2019, 254, Kat. No. 23, 24, 27.

50 Anadolu'da cephe mimarisinde bulunan Severuslar Dönemi girland dekorasyonu stilistik ve tipolojik özellikleri ve tüm örnekleri için bk. Koçak 2019, 251-257.

51 Koçak 2019, 32 vd.

52 Bingöl 1982, 132; Anabolu 1984, 1; Özarslan 2013, 402; Bağlayıcı Kurdele için bk. Koçak 2019, 32 vd., 43.

53 "sicim" Koçak 2019, 44.

54 Koçak 2019, 248, Kat. No. 74.

55 Koçak 2019, 247 vd. Kat. No. 148.

friz blokları üzerindeki gırland dekorasyonunda görülmektedir. İkinci kurdele ise askıyı oluşturan öğeleri bir arada tutmak için askı merkezinde, askıyı sola eğimli şekilde sararak kullanılan sarmal kurdeledir⁵⁶. Bu kurdele, uçlarda yer alan kurdelelerden daha kalın olup kenarları ovalleştirilmiştir.

Anıt mezarın pencere açıklıklarının alt kısmında kullanılan gırland dekorasyonunun incelenmesi sonucunda öğelerin türlerine göre dizilmiş olması, öğelerin düz ve katı biçimde betimlenmesine rağmen öğeler arasındaki derin konturlar ile ışık gölge etkisinin artırılmış olması, kurdelelerin hareketliliğinin çentiklerle belirtilmiş olması gibi Antoninuslar Dönemi özelliklerinin yanı sıra, yaprakların bir sırada üçerli ve üçgen formunda betimlenmesi ile Severuslar Dönemi özelliklerini yansıtmaktadır. Bu benzerlikler dolayısıyla gırland dekorasyonu, geç Antoninuslar-erken Severuslar dönemi aralığına ait olabilir.

Sonuç ve Değerlendirme: Legio XII Fulminata

Ozan Köyü Anıt Mezarı, özellikle gırlandların stil özellikleri dikkate alındığında geç Antoninuslar-erken Severuslar dönemine ait olmalıdır. Yapının içerisinde yoğun bir tahribat söz konusudur (fig. 2, 9, 10, 11 a-b). Bundan dolayı işlevi hususunda elimizde kesin bir veri olmamakla birlikte yapının plan ve mimari cephe tasarımı açısından bulunan benzer örnekleri dikkate alındığında, bir Mezar yapısı olduğunu önermek mümkündür (fig. 21-22). Ancak yapının işlevi hususunda daha net bir bilgiye, çevresinde gerçekleştirilecek kazıların ardından ulaşılabilir.

Mezar Yapısının, Dağlık Kilikia ve Karia'da ölçü ve plan bakımından benzerleri mevcut olsa da özellikle dış cephe tasarımında tercih edilen düzen, kemerli nişler ve gırland kullanımı bakımından farklılıklar mevcuttur. Osrhoene'deki Ma'nu Kule Mezarı, İon mimarisi kullanılması bakımından da Ozan Köyü Anıt Mezarı'na benzer örnekler içerisinde ön plana çıkmaktadır. Özellikle yapının dış cephe tasarımında görülen kemerli nişlerin ve pencere açıklıklarının ise Palmyra Kule Tipi Mezarları'nın dış cephe tasarımlarında benzerleri bulunmaktadır. Osrhoene ve Palmyra, coğrafi açıdan Ozan Köyü Anıt Mezarı'na en yakın örnekleri bulundurması bakımından dikkat çekicidir. Dolayısıyla Ma'nu Kule Anıt Mezarı ve Palmyra Kule tipi Anıt Mezarları, Ozan Köyü Anıt Mezarı'nın tasarımında eklektik bir tarzda ön model olarak tercih edilmiş olabilir. Bunun yanı sıra tarihlemeye ana kriter olarak kullanılan gırland dekorasyonunun benzer örnekleri, yapının inşasında mimari açıdan ön model olarak tercih edildiği önerilen bölgelerde (Osrhoene ve Syria) değil, Anadolu'da bulunmuştur. Bu durum yapının bitkisel mimari dekorasyonunda Anadolu ustaların tercih edilmiş olduğuna işaret etmektedir.

Ozan Köyü Anıt Mezarı, bir yapı yazıtına sahip olmadığı için kime ait olduğuna ilişkin veriler elimizde bulunmamaktadır. Buna karşın yapının ait olduğu Kappadokia Bölgesi'nin Roma İmparatorluk Dönemi'nde zaman zaman Parthlar zaman zaman Armenia ile sınırının bulunması ve özellikle yapının lokalizasyonunun sınır hattına yakın olması, aidiyetliğine ilişkin yorumlarda bulunmamıza yardımcı olmaktadır.

56 "Sarmal Kurdele" Koçak 2019, 44.

Kappadokia Bölgesi'nde sınır eyaleti olması sebebiyle, eyaletin doğu sınır hattında sıklıkla Roma Lejyonları konuşlandırılmıştır. Yapı, Melitene'ye oldukça yakın bir konumdadır. Melitene'ye ise Legio XII Fulminata'nın konuşlandırıldığı bilinmektedir. Legio XII Fulminata'nın Iudea'daki isyanın hemen sonrasında yaklaşık MS 70/71 yılında Melitene'ye gönderildiği, Notitia Dignitatum'a ve ele geçen arkeolojik bulgulara göre yaklaşık üç asır boyunca bölgede kalmış olduğu kabul edilmektedir⁵⁷. Legio XII Fulminata'nın Melitene'de konuşlandırıldığı alan tam olarak bilinmemekle birlikte Kaygusuz tarafından Malatya'nın Arapkir İlçesine bağlı Onar Köyü'ne konuşlandırılmaktadır⁵⁸. Onar Köyü, Ozan Köyü'nün yaklaşık 80 km kuzeydoğusunda yer almaktadır. Legio XII Fulminata, Anadolu'nun birçok farklı noktasından kendisine asker temin etmiştir. Son yıllarda Baz tarafından Kappadokia Komana'sı'nda gerçekleştirilen yüzey araştırmalarında ele geçen bazı yazıtlar, Kappadokia'nın içerisinde ve özellikle sınır bölgelerinden asker temin edildiği ve Legio XII Fulminata'dan ayrılan veteranların Kappadokia içerisinde kendi köylerine geri döndüğüne işaret etmektedir. Bunun en iyi kanıtı, Legio XII Fulminata'da *optio* olarak askerlik yapmış olan C. Iulius'tur⁵⁹. Dolayısıyla Ozan Köyü Anıt Mezarı, Legio XII Fulminata'dan ayrılan bir veterana ait olabilir.

Bibliyografya ve Kısaltmalar

- | | |
|--|---|
| AA: Archäologischer Anzeiger | DAI: Deutsches Archäologisches Institut |
| AM: Mitteilungen des Deutschen Archäologischen Instituts, Athenische Abteilung | IGR: Inscriptiones Graecae ad res Romanas pertinentes |
| ANRW: Aufstieg und Niedergang der Römischen Welt | IstMitt: Istanbuler Mitteilungen |
| ArtB: The Art Bulletin | Jdl: Jahrbuch des Deutschen Archäologischen Instituts |
| AST: Araştırma Sonuçları Toplantısı | JRS: The Journal of Roman Studies |
| AMS: Asia Minor Studien | KST: Kazı Sonuçları Toplantısı |
| AnSt: Anatolian Studies | MAMA: Monumenta Asiae Minoris antiqua. Publications of the American Society for Archaeological Research in Asia Minor |
| AvP: Altertümer von Pergamon | MedMusB: Medelhavsmuseet Bulletin, The Museum of Mediterranean and Near Eastern Antiquities. |
| BWPr: Winkelmannsprogramm der Archäologischen Gesellschaft zu Berlin | ÖAI: Österreichischen Archäologischen Institut |
| CIG: Corpus Inscriptionum Graecarum | RM: Mitteilungen des Deutschen Archäologischen Instituts, Römische Abteilung. |
| CIL: Corpus inscriptionum Latinarum | |
| DAA: Denkmäler antiker Architektur | |
| DaM: Damaszener Mitteilungen | |

57 Öztürk – Pilevneli 2013; Şenocak 2014, 74.

58 Kaygusuz 2017.

59 Takmer – Baz 2017, 176-187.

- Akdağ 2014 Akdağ, B., Tlos Tiyatrosu Sahne Binası Mimarisi ve Bezemeleri, Akdeniz Üniversitesi Yayınlanmamış Yüksek Lisans Tezi, Antalya.
- Alp 2006 Alp, A. O., Pisidia Bölgesi Roma Dönemi Bezemeli Mimarı Elemanları, Ankara Üniversitesi Yayınlanmamış Doktora Tezi, Ankara.
- Anadolu 1984 Anadolu M. U., “Batı Anadolu’da Bulunan Hellenistik Çağ ve Roma Çağı Gırlanlı Sunaklan”, Arkeoloji -Sanat Tarihi Dergisi III, 1-17.
- Asgari 1977 Asgari, N., “Die Halbfabrikate kleinasiatischer Girlandensarkophage und ihre Herkunft”, AA 1977, 329-380.
- Atik 2000 Atik, N. “Vorbericht Über Die Untersuchungen an der Fassade” in: Die Bauornamentik der Bühnenfassade des Theaters von Perge, AA 2000, 298-321.
- Baldassarri 1999 Baldassarri, P., "Il tempio", Elaiussa Sebaste I. Campagne di scavo 1995-1997 (ed. Equini Schneider, E.), Roma, I 5-128.
- Barbet 2005 Barbet, D., Zeugma II Peintures Murales Romaines, Varia Anatolica XVII, Paris.
- Başaran – Ergürer 2012 Başaran, C. – Ergürer, E., “Parion Odeion’u (Bouleuterion?) 2010 Çalışmaları ve Odeion’da Bulunan Seramikler”, Olba XX, 245-289.
- Başaran 2016 Başaran, C., “Roma Tiyatrosu Kabartma ve Heykeltıraşlık Eserleri”, Parion Roma Tiyatrosu 2006-2015 Yılı Çalışmaları, Mimarisi ve Buluntuları (ed. Başaran, C. – Ergürer, H.E.), Ankara, 105-123.
- Baz 2016 Baz, F., “Zwei neue Meilensteine aus Kappadokien aus der Zeit des Maximinus Thrax”, Philia 2, 131-136.
- Bear v.d. 2007 Bear, T. D. – Türktüzün, M. – Ertaş, H. – Tanır, M., Ben Anadolu’da Doğdum, Kütahya.
- Berges 1986 Berges, D., Hellenistische Rundaltäre Kleinasien, Freiburg.
- Berges 1996 Berges, D., Rundaltäre aus Kos und Rhodos, Berlin.
- Berns 1998 Berns, C., “Zur Datierung der Tempel in Seleukeia am Kalykadnos und in Elaiussa-Sebaste (Kilikien)”, DaM 10, 135-154.
- Berns 1999 Berns, C., “Der Hellenistische Grabturm von Olba”, Olba II, 111-130.
- Berns 2003 Berns, C., Untersuchungen zu den Grabbauten der frühen Kaiserzeit in Kleinasien, Bonn.
- Bingöl 1991 Bingöl, O., “Überlegungen zum Ionischen Gebälk”, IstMitt 40, 101-109.
- Bingöl 1982 Bingöl, O., Apollon Smintheus Tapınağı Üst Yapısı, Ankara.
- Blömer 2014 Blömer, M., Steindenkmäler römischer Zeit aus Nordsyrien Identität und kulturelle Tradition in Kyrrhestike und Kommagene, AMS 71, Bonn.
- Borchhardt 1985 Borchhardt, J., “Bericht der Limyra Grabung 1984”, KST 7, 439-499.
- Borgia 2008 Borgia, E., “Notes on the Architecture of the Roman Temple at Elaiussa Sebaste.” Olba XVI, 249-276.
- Boysal 1981 Boysal, Y., “Stratonikeia Kazısı, 1980 Yaz Sezonu Çalışmaları”, KST 3, 69 -71.
- Büsing 1970 Büsing, H. H., Die griechische Halbsaule, Wiesbaden.
- Can 2005 Can, B., Roma Çağı Anadolu Mimarisinde Kıvrıklal (Ranke) Bezemeleri, Atatürk Üniversitesi, Sosyal Bilimler Enstitüsü Yayınlanmamış Doktora Tezi, Erzurum.

- Cormack 2004 Cormack, S., *The Space of Death in Roman Asia Minor*, Wien.
- CIG 4 *Corpus Inscriptionum Graecarum: Academiae Litterarum Regiae Borussicae*, Ed. I. Franzius, 1853.
- CIL 3 *Corpus Inscriptionum Latinarum: Inscriptiones Asiae, provinciarum Europae Graecarum, Illyrici Latinae*, Ed. T. Mommsen, Berolini, Apud Georgium Reimerum, 1873.
- Dedeoğlu 2004 Dedeoğlu, J., “Aksu Zindan Mağarası Kutsal Alanı”, 14. Müze Kurtarma Kazıları, Nevşehir.
- Diler 1996 Diler, N. K., *Anadolu Girlandlı Sunakları*, Atatürk Üniversitesi Yayınlanmamış Doktora Tezi, Erzurum.
- Dinstl 1987 Dinstl, A. “Bauornamentik an Theater von Limyra”, *Öjh* 57, 140-219.
- Dörpfeld 1910 Dörpfeld, W., “Die Arbeiten zu Pergamon 1908-1909, I. Die Bauwerke”, *AM* 35, 379-385.
- Durukan 2003 Durukan, M., “Olba/Diocaesarea'daki Piramit Çatılı Mezar Anıtının Tarihlenmesi Üzerine Bir Görüş”, *Olba* VII, 219- 238.
- Durukan 2005 Durukan, M., “Chronology of the Temple Tombs in Rough Cilicia”, *Byzas* 9, 343-370.
- Durukan 2012 Durukan, M., *Kappadokia'da, Argaios Dağı Çevresinde Hellenistik-Roma Dönemi Mezarları ve Ölüm Kültü*, İstanbul.
- Durukan 2019 Durukan, M., *Olba. Hanedanlık ve Sonrası*, Mersin.
- Elüşişik 2019 Elüşişik, M., “Kommagene Bölgesi'den Baldaken Tipli Bir Mezar Hasanoğlu Mezar Anıtı”, *Cevat Başaran'a 60. Yaş Aramağani*, 549-580.
- Elsner 1991 Elsner, J., “Sacrifice in the Ara Pacis Augustae”, *JRS* 81, 50-61.
- Eran 2019 Eran, Y., *Arkaik Dönem Tapınakları. Anıtsal Hellen Mimarlığına Girişi* İstanbul.
- Ferrero 1966 Ferrero, D. D. B., *Teatri classici in Asia Minore 1* (1966) 55-67. 72. 75-76, *Abb.* 93-119 Taf. 19-21.
- Ferrero 1969 Ferrero, D. D. B., *Teatri Classici in Asia Minore, Città di Pisidia, Licia e Caria* vol. 2, Roma.
- Ferrero 1970 Ferrero, D. D. B., *Teatri classici in Asia Mimor 3*, Roma.
- Ferrero 1974 Ferrero, D. D. B., *Teatri classici in Asia Mimor 4*, Roma.
- Ferrero 1990 Ferrero, D. D. B., *Batı Anadolu'nun Eski Çağ Tiyatroları* (Çev. E. Özbayoğlu), Ankara.
- Ferrero 2007 Ferrero, D. D. B., *Il Teatro Di Hierapolis, Il Teatro Di Hierapolis Di Frigia, Restauro, Architettura ed Epigrafia*, Cenavo, 17-227.
- Fiechter 1914 Fiechter, E. R., *Die baugeschichtliche Entwicklung des antiken Theaters*, Toronto.
- Fraser 1990 Fraser, A., *Samothrace The Propylon of Ptolemy II*, Oxford.
- French 2004 French, D. H (ed), “The Inscriptions of Sinope I”, *Inchriften Griechischer Städte aus Kleinasien IK Band 64*, Bonn.
- Garbagna 2006 Garbagna, C.(ed.), *Ara Pacis*, 2006, Roma.
- Gawlikowski 1970 Gawlikowski, M., *Monuments Funéraires de Palmyre*, Warszawa.

- Gerkan 1923-1924 Gerkan, A.v., Archäologische Gesellschaft zu Berlin 1924, AA 1923/24, 344-348.
- Gider-Büyüközer 2019 Gider-Büyüközer, Z., “Anadolu Dor Mimarisi: MÖ 4. Yüzyıl”, *Arkhaia Anatolika* 2, 102-165.
- Gograefe 1995 Gograefe, R., “Die Grabtürme von Sirrin (Osroene)”, *DaM* 8, 165-201.
- Gruben 1986 Gruben, G., *Die Tempel der Griechen*, München.
- Hellström – Thieme 1981 Hellström, P. –Thieme, T., “The Androns at Labraunda. A Preliminary Account of their Architecture”, *MedMusB* 16, 58-74.
- Hellström 1996 Hellström, P., “The Andrones at Labraynda. Dining Halls for Protohellenistic Kings”, in: Hoepfner, W. –Brands, G. (Eds.) *Basileia. Die Paläste der hellenistischen Könige*, Mainz, 164-169.
- Henning 2013 Henning, A., “The tower tombs of Palmyra: chronology, architecture and decoration”, *Studia Palmyreńskie* 12, 159-176.
- Hepding 1910 Hepding, H., “Die Arbeiten zu Pergamon 1908-1909, II. Die Inschriften”, *AM* 35, 437-438.
- Hild – Restle 1981 Hild, F. – Reste., M. *Kappadokien*, TIB 2, Wien.
- Honroth 1971 Honroth, M., *Stadrömische Girlanden Ein Versuch zu Entwicklungsgeschichte römischer Ornamentik*, ÖAI, Band XVII, Wien.
- Humann – v.d. 1904 Humann, C. – Kohte, J. – Watzinger, C., *Magnesia am Maeander. Bericht über die Ergebnisse der Ausgrabungen der Jahre 1891-1893*, Berlin.
- IGR 3 *Inscriptiones Graecae Ad Res Romanas Pertinentes*, Academiae Inscriptionum et Litterarum uvmaniorum, Ed. Ernest Leroux, 1906.
- Işık 1975 Işık, F., *Anadolu Girlandlı Lahitleri*, Atatürk Üniversitesi Edebiyat Fakültesi Yayınlanmamış Doktora Tezi, Erzurum.
- Işık 1995 Işık, F., “Tempelgräber von Patara und ihre anadoluischen Wurzeln”, *Lykia* 2, 160-186.
- İnan v.d. 1997 İnan, J. v.d., “Perge Tiyatrosu yayın çalışmalannın ön raporu”, *KST XVIII-2*, 65-83.
- İnan - v.d. 2000 İnan. J - v.d., “Vorberichtüber die Untersuchungen an der Fassade des Theaters von Perge”, *AA* 2000, 285-340.
- Kadioğlu 2006 Kadioğlu, M., *Die Scaenae frons des Theaters von Nysa am Mäander*, Forschungen in Nysa am Mäander, Band I, Mainz.
- Kähler 1954 Kähler, H., “Die Ara Pacis und die augusteische Friedensidee”, *Jdl* 69, 67-101.
- Kaplan 2009 Kaplan, D., “Kappadokia Komanası’nda (Şar) Bulunan Tapınak Üzerine Yeni Gözlemler”, *Arkeoloji Dergisi*, XI, 119-129.
- Kaplan 2013 Kaplan, D., *Kilikia Bölgesi Roma İmparatorluk Dönemi Mimari Süslemeleri*, Mersin Üniversitesi Yayınlanmamış Doktora Tezi, Mersin
- Karlsson 2013 Karlsson, L., “Combining Architectural Orders at Labraunda: a Political Statement”, *Varia Anatolica* 28, 65-80.
- Kaya 1985 Kaya, D., “The Sanctuary of the God Eurymedon at Tymbriada in Pisidia”, *AnSt* 35, 39-55.

- Kaygusuz 2017 Kaygusuz, İ., "Onar Köyü'nün Uzak ve Yakın Geçmişine Bakış ve Roma Lejyonu XII. Fulminata", *Arkeoloji ve Sanat Dergisi* 155, 227-244.
- Keil – Wilhelm 1931 Keil, J – Wilhelm, A., "Denkmäler aus dem Rauhen Kilikien", *MAMA III*, Manchester.
- Kleiner 1992 Kleiner, D. E. E., *Roman Sculpture*, London, 1992.
- Knoblauch – Özbek 1996 Knoblauch, P. – Özbek, H.Y., *Neuere Untersuchungen an der scaenae frons des Theaters von Myra*, in: *Fremde Zeiten Festschrift für J. Borchhardt* 1, 189-202.
- Koch 1998 Koch, G., *Akten des Symposiums "125 Jahre Sarkophag-Corpus" Marburg.- 4.-7. October 1995*, Mainz.
- Koch 2001 Koch, G., *Roma İmparatorluk Lahitleri*, İstanbul.
- Koch 2007 Koch, G., *Akten des Symposiums des Sarkophag-Corpus 2001*, Marburg 2.- 7. Juli 2001, Mainz.
- Koch 2010 Koch, G., *Türkiye'deki Roma İmparatorluk Dönemi Lahitleri*, Antalya.
- Koçak 2019 Koçak, İ. E., *Anadolu'da Hellenistik ve Roma Dönemi Cephe Mimarisinde Girland Dekorasyonu*, Ankara Üniversitesi Sosyal Bilimler Enstitüsü Yayınlanmamış Doktora Tezi, Ankara.
- Korkut 2006 Korkut, T., *Girlanden–Ostotheken aus Kalkstein in Pamphylien und Kilikien Untersuchungen zu Typologie, Ikonographie und Chronologie*, Mainz.
- Korkut 2013 Korkut, T., "Tlos 2011 Kazı Etkinlikleri", *KST* 34-3, 189-204.
- Köster 2004 Köster, R., *Die Bauornamentik von Milet, Die Bauornamentik der frühen und mittleren Kaiserzeit*, Berlin.
- Krencker – Schede 1936 Krencker, D. – Schede, M., *Der Tempel in Ankara*, DAA 3, Berlin.
- Lanckoronski 1982 Lanckoronski, K. G., *Städte Pamphylens und Pisidiens II. Band*, Wien.
- Machatschek 1967 Machatschek, A., *Die Nekropolen und Grabmäler im Gebiet von Elaiussa Sebaste und Korykos im Rauhen Kilikien*, Wien.
- Machatschek 1974 Machatschek, A., "Die Grabtempel von Dösene im Rauhen Kilikien, Mansel'e Armağan, Ankara, 251-261.
- Mendel 1912-1914 Mendel, G., *Catalogue des Sculptures Grecques, Romaines et Byzantines I-III*, İstanbul.
- Mert 1999 Mert, İ. H., *Untersuchungen zur hellenistischen und kaiserzeitlichen Bauornamentik von Stratonikeia*, Erlangung des Doktorgrades an der Philosophischen Fakultät der Universität zu Köln, Köln.
- Mert 2008 Mert, İ. H., *Untersuchungen zur hellenistischen und kaiserzeitlichen Bauornamentik von Stratonikeia*, *Istanbuler Forschungen* 50, Tübingen.
- Mert 2010 Mert, İ. H., "Frühkaiserzeitliche Architektur und Bauornamentik von Antiocheia in Pisidien: Stilistische und ikonographische Beobachtungen" *ANODOS: Studies of the Ancient World* 8/2008, Trnava, 259-278.
- Mert 2015 Mert, İ. H., *Der Korinthische Tempel von Knidos. Ein repräsentativer Grabbau der römischen Kaiserzeit*, *Knidos Studien* 2 (ed. U. Mandel – R. Özgan – W. Raeck), Wiesbaden.
- Mendel 1912-1914 Mendel, G., *Catalogue des Sculptures Grecques, Romaines et Byzantines I-III*, İstanbul.

- Mitchell 1983a Mitchell, S., "Pisidian Antioch 1982", AS 33, 7-9.
- Mitchell 1983b Mitchell, S., "Pisidia Antioch Çalışmaları", AST I, 79-81.
- Mitchell – Waelkens 1987 Mitchell, S. – Waelkens, M., "Sagalassus und Cremna 1986", AnSt XXXVII, 37-47.
- Mitchell 1995 Mitchell, S., Cremna in Pisidia An Ancient City in Peace and in War, London.
- Moretti 1948 Moretti, G., Ara Pacis Augustae, Roma.
- Mutlu 2016 Mutlu, S., "Tanrıça Ma (Mā) ve Kappadokia Komana'sı" Phaselis Volume II, 311-322.
- Naumann 1979 Naumann, R., Der Zeustempel zu Aizanoi, DAA 12, Berlin.
- Napp 1933 Napp, A. E., Bukranion und Guirlande. Beiträge zur Entwicklungsgeschichte der hellenistischen und römischen Dekorationskunst, Heidelberg.
- Özarslan 2013 Özarslan, A. S., "Pisidia Antiocheia'sı Augustus Tapınağı Bezemeleri", Pisidia Araştırmaları I Sempozyum Kitabı, (Ed. Hürmüzlü, B. – Fırat, M. –Gerçek, A.), 395-412.
- Özbek 1991 Özbek, H. Y., "Likya'da Tiyatro Araştırmaları", VIII. AST, 283- 298.
- Özbek 1994 Özbek, H. Y., "Myra, Tlos ve Phaselis Tiyatroları Araştırmaları", XI. AST, 397- 404.
- Özdemir 2018 Özdemir, B. Ş., "The Cult of Dionysus in the Friezes of the Tlos Theatre", in: Korkut, T.– Özen Kleine, B. (eds.), Festschrift für Heide Froning, 373- 387.
- Özdizbay 2012 Özdizbay, A., Perge'nin M.S. 1.-2. Yüzyıllardaki Gelişimi, Adalya Ek Dizin 10, Antalya.
- Özgan 1982 Özgan, R., "Zur Datierung des Artemisaltars in Magnesia am Maeander", IstMitt 32, 196-209.
- Öztaner 2012 Öztaner, S. H., "Kappadokia Bölgesi'ndeki Tapınak Planlı Bir Anıt Mezar: Kayseri – Felahiye Mezar Anıtı" ,Belleten Cilt: LXXVI-Sayı: 276, 369-403.
- Öztürk 2005 Öztürk, A., "Perge Tiyatrosu Sahne Cephesinin Mimarisi: Araştırma Yöntemleri", Eskiçağ'ın Mekanları/Zamanları/İnsanları, ODTÜ Mimarlık Tarihi Yüksek Lisans ve Doktora Programı Doktora Araştırmaları Sempozyumu III, 2-3 Haziran 2003, ODTÜ Ankara, Derleyen: Lale Özgönel, İstanbul, Homer Kitapevi, s. 30-42.
- Öztürk 2009 Öztürk, A., Die Architektur der Scaenae Frons des Theaters in Perge, DAA 20, Berlin.
- Öztürk – Pilevneli 2013 Öztürk, H. S. – Pilevneli, C., "Halük Perk Müzesi'nden Lucius Artorius Marcianus'un Zeus Keraunios'a Adağı", Adalya XVI, 107-118.
- Petersen 1902 Petersen E., Ara Pacis Augustae, Wien.
- Pfrommer 1987 Pfrommer, M., "Überlegungen zur Baugeschichte des Naikos im Apollontempel Didyma", İstMitt 37, 145-259.
- Piesker 2015 Piesker, K., "Auf den zweiten Blick: ein neuer Rekonstruktivorschlag für den Dionysostempel in Side", IstMitt 65, 151-183.
- Plattner 2005 Plattner, G. A., "Transfer von Architekturkonzepten und Ornamentformen zwischen Kleinasien und Rom in der Kaiserzeit", Römische historische Mitteilungen 46, 17-35.

- Plattner 2007 Plattner, G. A., 'Elemente stadtrömischer Bautypen und Ornamentformen in der Kleinasiatischen Architektur', in *Neue Zeiten, neue Sitten. Zu Rezeption und Integration römischen und italischen Kulturguts in Kleinasien*, Akten des Internationalen Kolloquiums in Wien 2005. Edited by M. Meyer (Wiener Forschungen zur Archäologie 12), Vienna, 125-132.
- Plattner 2009 Plattner, G. A., "Zur Bauornamentik des Oktogons von Ephesos", *Neue Forschungen zur Kuretenstrasse von Ephesos* (ed. S. Landstaetter), Wien.
- Rakob 1979 Rakob, F., "Numidische Königsarchitektur in Nordafrika", *Die Nomider. Reiter und Könige nördlich der Sahara* (ed. H. G. Horn – C. B. Rüger), 119-172.
- Ritti 2006 Ritti, T., *Guida Epigrafica a Hierapolis di Frigia*, İstanbul.
- Ritti 2007 T. Ritti, "Iscrizioni Pertinenti All'Edificio Teatrale", *Il Teatro di Hierapolis di Frigia. Restauro, Architettura ed Epigrafia* (ed. D. B. Ferrero – G. Ciotta – P. Pensabene), Genova, 389-439.
- Robinson 1926 Robinson, D. M., "Roman Sculptures from Colonia Caesarea (Pisidia Antioch)", *The Art Bulletin* Vol. 9, No. 1, 4-69.
- Rubin 2011 Rubin, B. "Ruler Cult and Colonial Identity: The Imperial Sanctuary at Pisidian Antioch", in: *Building a New Rome, The Imperial Colony of Pisidian Antioch (25 BC-AD 700)*, (ed. Elaine K. Gazda – Diana Y. Ng.), Michigan, 33-60.
- Rumscheid 1992 Rumscheid, F., "Die unbekannte Säulenbasis des Demeter-Tempels von Pergamon", *IstMitt* 42, 347-350.
- Rumscheid 1994 Rumscheid, F., *Untersuchungen zur Kleinnasiatischen Bauornamentik des Hellenismus*, BeitrESkAr 14, Mainz.
- Speidel 2019 Speidel, M. A., "The Hellenistic Kingdom of Cappadocia", *Hellenistic and Roman Anatolia. Kings, Emperors, City States* (ed. O. Tekin), İstanbul, 118-122.
- Sağ – Eyüpgiller 2020 Sağ, M. K. – Eyüpgiller, K. K., "A Forgotten Roman Mausoleum in Darende, Malatya: The Architectural Features and Conservation Issues of the Ozan Monument", *Art-Sanat* 14, 385-412.
- Söğüt 1998 Söğüt, B., *Kilikia Bölgesi'ndeki Roma İmparatorluk Çağı Tapınakları*, Selçuk Üniversitesi Yayınlanmamış Doktora Tezi, Konya.
- Simon 1967 Simon, E., "Ara Pacis Augustae" in *Monumenta Artis Antiquae Erster Band*, Tübingen.
- Stephan 1931 Stephan, M., *Die Griechische Girlande. Ein Beitrag zur Griechischen Ornamentik*, Berlin.
- Stevens 1927 Stevens, G. P., *The Erchtheum*, The American School of Classical Studies at Athens, Harvard.
- Strocka 1978 Strocka, V. M., "Die frühesten Girlandensarkophage. Zur Kontinuität der Reliefsarkophage in Kleinasien während des Hellenismus und der frühen Kaiserzeit, Studien zur Religion und Kultur Kleinasiens", in *Festschrift für Friedrich Karl Dörner zum 65. Geburtstag am 28. Februar 1976 (Etudes préliminaires aux religions orientales dans l'empire romain 66)*, E. J. Brill: Leiden, 882- 913.
- Strocka 1981 Strocka, V. M., *Das Markttor von Milet*, BWPr 128.
- Sullivan 1980 Sullivan, R. D., "The dynasty of Cappadocia", *ANRW II* 7-2, 1125-1168.

- Şahin 2000 Şahin, S., “Bauhistorisch-Epigraphische Zeugnisse aus Dem Theater von Perge”, Olba III, 199-208.
- Takmer – Baz 2017 Takmer, B. – Ferit, B., “The Gravestone of C. Iulius, optio of the Legio XII Fulminata”, Philia III, 176-187.
- Taşhıalan 1993 Taşhıalan, M., Pisidia Antiocheiası Augustus Kutsal Alanı ve Tapınağının Rekonstrüksiyonu, Selçuk Üniversitesi Sosyal Bilimler Enstitüsü Yayınlanmamış Doktora Tezi, Konya.
- Taşhıalan 1998 Taşhıalan, M., “Pisidia Antiocheia’sı 1996 Yılı Çalışmaları”, IX. MKSS, 323-355.
- Taşhıalan 2000 Taşhıalan, M., “Pisidia Antiocheiası 1998 Yılı Çalışmaları”, X. MKSS, 7-19.
- Taşhıalan 2001 Taşhıalan, M., “Pisidia Antiocheia’sı 1999 Yılı Çalışmaları”, XI. MKSS, 133-148.
- Teja 1980 Teja, R., “Die römische Provinz Kappadokien in der Prinzipatszeit”, ANRW II 7-2, 1083-1124.
- Vandeput 1997 Vandeput, L., The Architectural Decoration in Roman Asia Minor Sagalassos: A Case Study, Brepols.
- Waelkens 1987 Waelkens, M., “Notes d’architecture sur l’agora et le portique de Tibère à Aphrodisias de Carie” Aphrodisias de Carie Colloque du Centre de recherches archéologiques de l’Université de Lille III (ed. J. de la Genière – K. Erım), Paris, 123-134.
- Winter – Blömer 2018 Winter, E. – Blömer, M., Doliche. An ancient town at the crossroads of civilisations. A guide to the ancient city area and the sanctuary of Jupiter Dolichenus, Gaziantep.
- Winter 2019 Winter, E., “Commagene: Between Seleucids, Parthians and Romans”, Hellenistic and Roman Anatolia. Kings, Emperors, City States (ed. O. Tekin), İstanbul, 166-195.
- Will 1949 Will, E., “La tour funéraire de Palmyre”, Syria 26, 87-116.
- Yaylalı 1976 Yaylalı, A., Des Fries des Artemisions von Magnesia am Mäander, IstMitt Beih. 15, Tübingen.
- Yılmaz 2020 Yılmaz, O., “Soloi-Pompeiopolis Sütunlu Caddesi’nde Yer Alan Friz Blokları Paralelinde Yeni Gözlem, Tespit ve Öneriler”, Mnemes Kharin: Filiz Dönmez Öztürk Anısına Makaleler Anadolu Arkeolojisi, Epigrafisi ve Eskiçağ Tarihine Dair Güncel Araştırmalar (ed. B. Öztürk – H. S. Öztürk – K. Eren – B. B Aykanat – H. Azeri) İstanbul, 641-655.
- Ziegenaus – Luca 1968 Ziegenaus, O. – Luca, G. D., Das Asklepieion, I. Teil der Südliche Temenosbezirk in hellenistischer und frühromischer Zeit, AvP XI-I, DAI, Berlin.

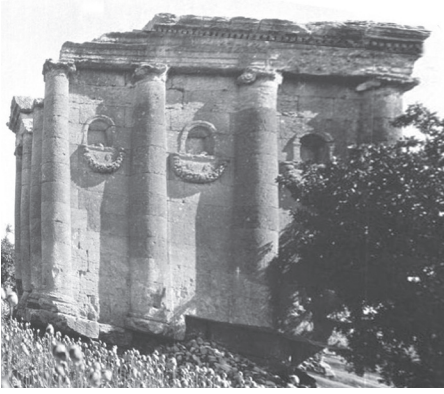

Fig. 1 Ozan Anıtı'nın Gertrude Bell tarafından 1909 yılında yayınlanmış hali
http://gertrudebell.ncl.ac.uk/photo_details.php?photo_id=3765



Fig. 2 Ozan Anıtı'nın batı cephesinden görüntüsü.



Fig. 3 Ozan Anıtı'nın doğu cephesinden görüntüsü.



Fig. 4 Ozan Anıtı'nın güney cephesinden görüntüsü.



Fig. 5 Ozan Anıtı'nın kuzey cephesinden görüntüsü.



Fig. 6 Ozan Anıtı'na ait sütun kaidesi örneği.



Fig. 7 Ozan Anıtı'nın cephesinde yer alan girland dekorasyonu örneği.



Fig. 8 Ozan Anıtı'nın üst yapı elemanları.

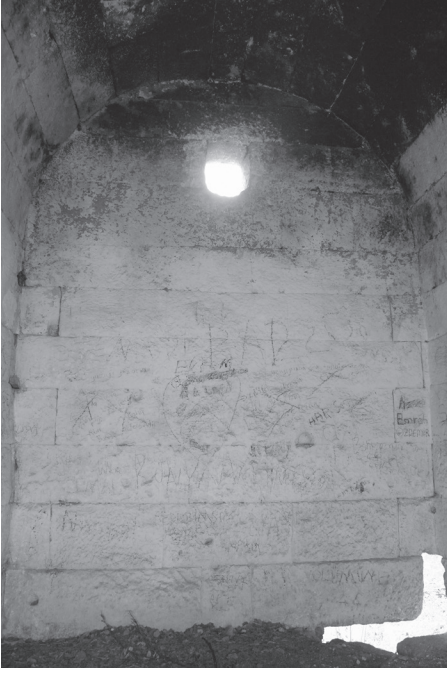

Fig. 9 Ozan Anıtı'nın iç kısmından görüntüm. Fig. 10 Ozan Anıtı'nı içinde yer alan nişler.



Fig. 11a-b Ozan Anıtı iç çekirdek ve krepis.

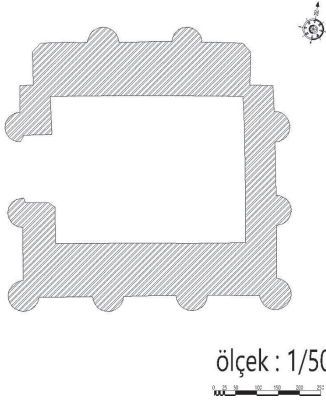

Fig. 12 Ozan Anıtı'nın mevcut durum çizimi.

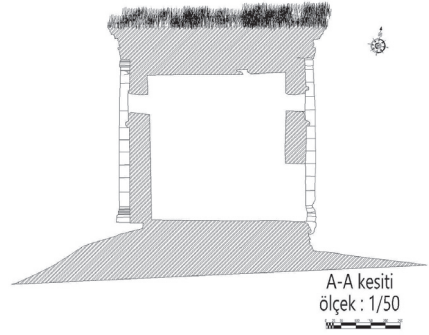

Fig. 13 Ozan Anıtı'nın A-A kesiti.

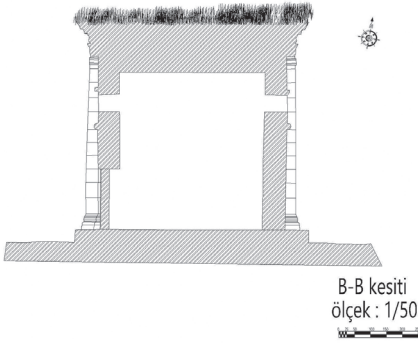

Fig. 14 Ozan Anıtı'nın B-B kesiti.

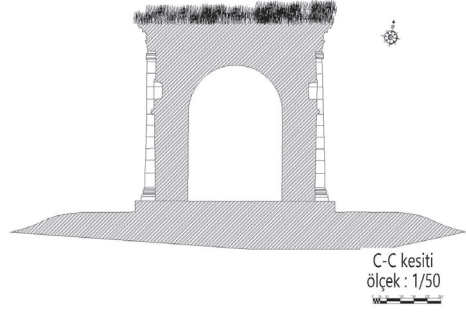

Fig. 15 Ozan Anıtı'nın C-C kesiti.

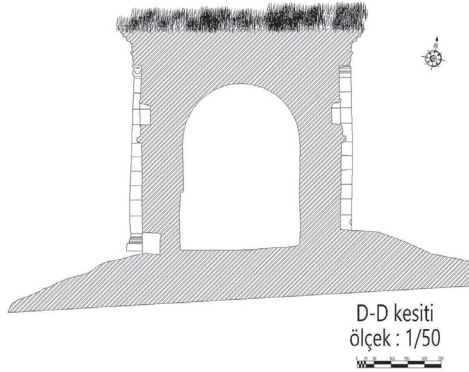

Fig. 16 Ozan Anıtı'nın D-D kesiti.

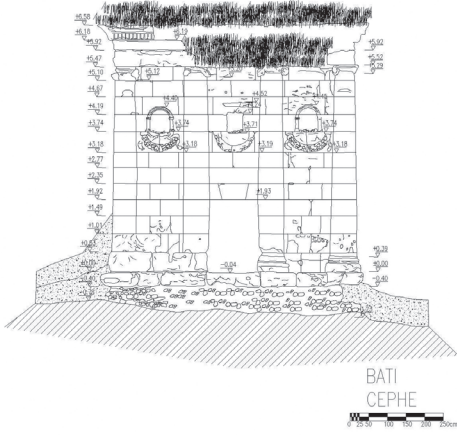

Fig. 17 Ozan Anıtı'nın batı cephesinin çizimi.

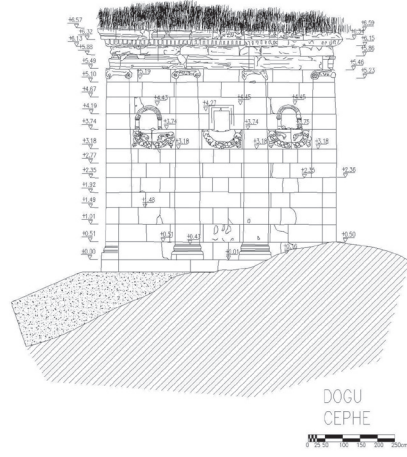

Fig. 18 Ozan Anıtı'nın doğu cephesi çizimi.

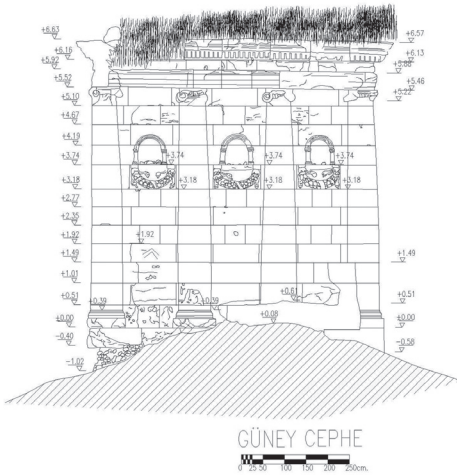

Fig. 19 Ozan Anıtı'nın güney cephesi çizimi.

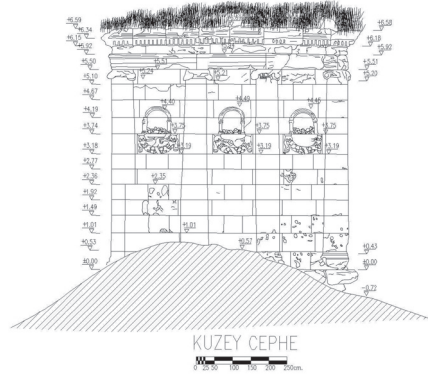

Fig. 20 Ozan Anıtı'nın kuzey cephesi çizimi.

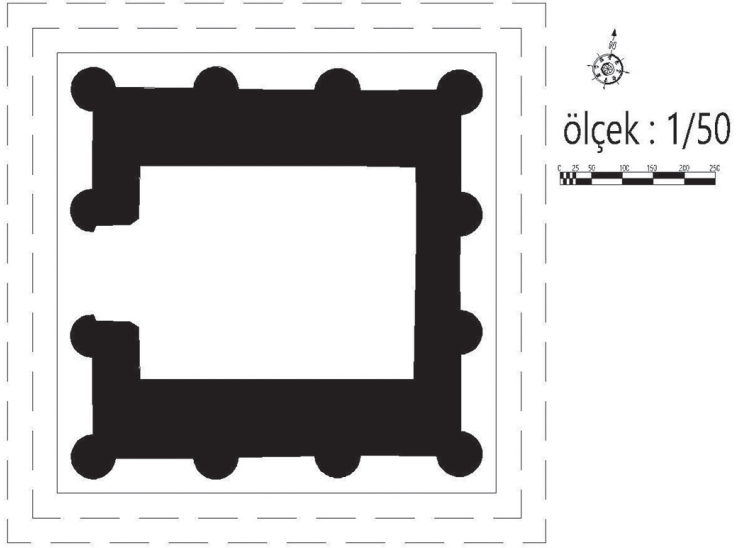

Fig. 21 Ozan Anıtı'nın plan restitüsyon önerisi.

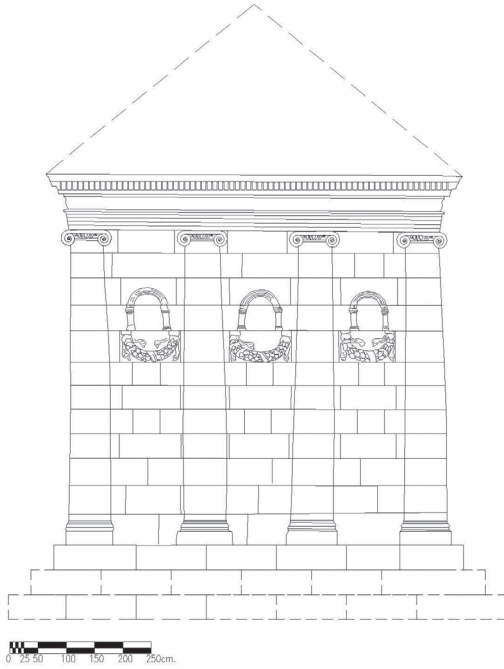

Fig. 22 Ozan Anıtı'nın cephe restitüsyon önerisi.