



Muallim Rifat Eğitim Fakültesi Dergisi
Journal of Muallim Rifat Faculty of Education

ISSN: 2667-5234



Sosyal Kaygı Ölçeği Kısa Formunun Türkçeye Uyarlanarak Psikometrik Özelliklerinin İncelenmesi

Fatih CAN*, Kayhan BOZGÜN**

Makale Bilgisi

ÖZET

Geliş Tarihi:
15.06.2021

Düzeltilme Tarihi:
17.07.2021

Kabul Tarihi:
26.07.2021

Basım Tarihi:
30.07.2021

Sosyal kaygı, bireyi sosyal ortamlardan ve sosyalleşmeden uzaklaştırmaktadır. Sosyal kaygı yaygın görülmeyle birlikte genellikle ergenlik dönemlerinde başlangıç göstermektedir. Bu çalışma da lise öğrencileri ve yetişkinler için geliştirilen Sosyal Kaygı Ölçeği Kısa Formu'nun uyarlanarak psikometrik özelliklerini incelemeyi amaçlamaktadır. Çalışmanın verileri Orta Karadeniz Bölgesinde yer alan bir devlet üniversitesinde öğrenim gören öğrencilerden iki farklı örneklemeden toplanmıştır. Verilerin analizi için SPSS 22 paket programı ile LISREL 8.8 programı kullanılmıştır. Ölçeğin yapı geçerliği için Doğrulayıcı Faktör Analizi ve Açımlayıcı Faktör Analizi, güvenilirliğinin belirlenmesi amacıyla iç tutarlılığının hesaplanmasında kullanılan Cronbach alfa ve McDonald omega katsayıları incelenmiştir. Elde edilen bulgularda, Açımlayıcı Faktör Analizi sonucunda ölçeğin üç boyutlu yapıda olduğu ve maddelerin ilgili alt faktörlerde toplandığı belirlenmiştir. Doğrulayıcı Faktör Analizi sonucunda ölçek maddelerinin standardize edilmiş faktör yüklerinin .61 ile .94 arasında değişen aralıklarda değerler aldığı ve tüm *t* değerlerinin anlamlı olduğu görülmüştür. Ayrıca elde edilen modelin uyum indeksi değerlerinin kabul edilebilir ve mükemmel değerlere sahip olduğu anlaşılmıştır. Güvenirlik analizi bulgularında ölçeğin alt boyutları ve geneli için güvenirlilik katsayılarının .78 ve üzerinde değerler alması ölçeğin güvenilir bir ölçme aracı olarak kullanılabilmesini göstermektedir. Sonuç olarak ölçme aracının Türkiye örnekleminde lise öğrencileri ve yetişkinlerin sosyal kaygılarını belirlemek amacıyla kullanılabilmesi önerilmektedir.

© 2021MREFD. Tüm hakları saklıdır

Anahtar Sözcükler:Sosyal kaygı, ölçek uyarlama, yapı geçerliği, güvenirlilik.

The Adaptation of Short Form of Social Anxiety Scale and Examination its Psychometric Properties

ArticleInfo

ABSTRACT

Received:
15.06.2021

Revised:
17.07.2021

Accepted:
26.07.2021

Published:
30.07.2021

Social anxiety distract the individual from social environments and socialization. Although social anxiety is common in every stage of life, it usually starts in adolescence. This study aims to analyze the psychometric properties of the Short Form of Social Anxiety Scale developed for high school students and adults by adapting it to Turkish language. The data of the study were collected from two different samples of students studying at a state university. Scale adaptation steps were followed in the study. SPSS 22 package program and LISREL 8.8 program were used for data analysis. Confirmatory Factor Analysis and Exploratory Factor Analysis were used for the construct validity of the scale, and Cronbach's alpha and McDonald omega coefficients, which were used to calculate the internal consistency, were examined in order to determine its reliability. As a result of the Confirmatory

*Dr. Öğr. Üyesi, Amasya Üniversitesi, Eğitim Fakültesi, Türkçe ve Sosyal Bilimler Eğitimi Bölümü, Türkçe Eğitimi ABD, Amasya-TÜRKİYE, e-posta: fatihcan.fatih@hotmail.com, ORCID ID: 0000-0002-9593-2382

**Arş. Gör. Dr. Amasya Üniversitesi, Eğitim Fakültesi, Temel Eğitim Bölümü, Sınıf Eğitimi ABD, Amasya-TÜRKİYE, e-posta: kayhanbozgun@gmail.com ORCID ID: 0000-0001-9239-2547

Factor Analysis, it was seen that the standardized factor loadings of the scale items took values between .61 and .94 and all *t* values were statistically significant. In addition, it was concluded that the fit index values of the model obtained were acceptable to excellent values. As a result of the EFA it was determined that the scale has three-dimensional structure and the items were collected in the relevant sub-factors. The reliability coefficients for the sub-dimensions and the overall scale were .78 and above, indicating that the scale can be used as a reliable measurement tool. As a result, it is suggested that the measurement tool can be used to determine the social anxiety of high school students and adults in the Turkish sample.

© 2021JMRFE. All rights reserved

Keywords: Social anxiety, scale adaptation, construct validity, reliability.

1. GİRİŞ

Birey, var olduğu ve içinde yaşamış olduğu toplumda çocukluktan yetişkinliğe kadar bir gelişim içindedir. Bu gelişim süreci içinde birey, topluma uyum sağlamak ve sorunların üstesinden gelmede sosyalleşmeden faydalanmaktadır. Ancak bireyin kaygı içinde olması, onu sosyal çevreden uzaklaştırmakta ve korku, endişe duyması gibi sorunlara yol açabilmektedir (Yıldız vd., 2012). Bireyin sosyal ortamlarda yaşadığı bu korku, endişeler sosyal kaygı olarak tanımlanmaktadır (Çakmak, 2014). Sosyal kaygısı olan birey, kaygılandırıcı düşüncelerle kendine odaklanarak bulunduğu sosyal ilişkilerinin ve bu ilişkilerinde gerçekleştirdiği iletişimin olumsuz değerlendirileceği düşüncesindedir (Doğan ve İlçin Tosun, 2016). Birey, kaygının gereksiz olduğunu düşünmesi durumunda bile olumsuz beklenti hâli, onun rahat olmamasına ve stres oluşturmaya sebebiyet vermektedir (Baltacı ve Hamarta, 2013).

Aynı zamanda sosyal kaygı, günlük yaşamda da birtakım sorunların oluşmasına yol açarak huzursuzlukla birlikte akademik bakımdan zorluklar yaşanmasına, kötü madde kullanımına da sebebiyet vermektedir (Aydın ve Tekinsav Sütçü, 2007). Yaşanan sosyal kaygı ile birlikte bireyin akademik anlamda sahip olduğu dinamikleri sergileyemeyerek eğitim süreçlerine olumsuz etki etmekte hatta öğrenim hayatından ayrılmaları dahi görülebilmekle birlikte koymuş olduğu hedeflere ilerlemede de birtakım olumsuz durumlar yaşanabilmektedir (Atlı Özbaş vd., 2012). Bu bağlamda, genel anlamda kaygı düzeyi, öğrenme süreçlerini olumlu ya da olumsuz olarak etkileyebilmektedir (Baş, 2013). Dolayısıyla sosyal kaygı, genel anlamda bireylerin kaygı durumları, eğitim öğretim süreçlerinde etkin bir rol oynamaktadır. Kaygının neden olduğu başaramama ya da başarıya giden yolda bazı engellerin çıkacağı yönünde düşünceler, öğrenme süreçlerini olumsuz yönde etkileyebileceği düşünülebilir.

Sosyal kaygının oluşması, bireyin doğup büyüdüğü aile içinde ve ebeveynlerinin çeşitli davranış ve tutumlarına bağlı olarak da ilişkilendirilebilmektedir. Bu durumun oluşmasında aile ortamında ebeveynlerin çocuğu rahatsız edici şekilde kontrol etmesi, onaylamama, aile içi şiddet, ihmal vb. davranışlar yer almaktadır. Bu davranış, çocuğun psikolojisine etki ederek olumsuz duygular yaşamasına yol açarak sosyal kaygının oluşmasına zemin hazırladığı ileri sürülebilir (Karasu, 2020). Dolayısıyla aile içinde çocuğun da bir birey olduğu çeşitli davranış ve tutumlarla ona hissettirilerek olumlu duygular pekiştirmesini sağlamak için ortam hazırlanmalıdır. Bu bağlamda, sosyal kaygının oluşmasına neden olan aile ortamı ve ebeveynlere ilişkin bazı durumlar arasında şunlar yer almaktadır (Kearney, 2005'ten akt. Yazıcı Çelebi, 2017, s. 1730):

- Çocuğu sosyal aktivitelerden, sıcaklık ve ilgiden mahrum bırakma,

- Genel olarak ailenin sosyallikten uzak durması ve sosyal ilişkilerde güçlü olmaması,
- Çocuğun reddedilmesi,
- Çocuğa gereğinden fazla korumacı olunması,
- Ebeveynler arası çatışma ve aile içi olumsuz durumlar.

Sosyal kaygı, bireyi sosyal ortamlardan ve sosyalleşmeden uzaklaştırmaktadır. Sosyal kaygı yaygın görülmele birlikte genellikle ergenlik dönemlerinde başlangıç göstermektedir. Aynı zamanda sosyal kaygı, bireyin eğitim süreçlerine ve psikolojik durumuna da olumsuz etki etmektedir (Şimşek vd., 2020). Ergenlik dönemiyle birlikte geçirmiş olduđu fiziki deęişimlerine ve kusurlarına alışma döneminde olan bireyin düşüncelerinde de birtakım deęişiklikler meydana gelerek kendisinin izlendiđi ve olumsuz yönden deęerlendirildiđi fikrine kapılarak sosyal kaygı düzeyinin yükselmesine neden olmaktadır. Bu anlamda yetişkinliğe dođru ilerleyen, kendisinden beklenen görevleri ve rolleri yerine getirme aşamasında bireyin kaygıyı beraberinde getirdiđi düşünölmektedir (Eriş ve İkiz, 2013). Ergenlik döneminde bireyler, sosyalleşmeye ve sosyal ortamlar içinde bulunmaya oldukça gereksinim duymasına rağmen genellikle beęenilmeme, kusurlu davranışlar sergilemekten, olumsuz geri dönüşler almaktan çekinmesinden dolayı sosyal kaygının en çok göröldüğü dönemdir. Bu dönemde bireyler, sosyal kaygı içinde bulduklarından içe kapanık, iletişim ve etkileşimden uzak bir tavır ortaya koyduđu görölmektedir (Tagay vd., 2018).

Sosyal kaygı, ergenliğin son dönemleri olan üniversite dönemlerinde de görölebilmektedir. Üniversite öğrencileri ailelerinden uzaklaşıp kendilerine yeni olan bir ortama ve arkadaşlara uyum sağlama ihtiyacı hissetmektedirler. Bu ortamlarda da üniversite öğrencileri hata yapma, küçük düşme, alaya alınma ve benzeri kaygılar yaşayarak sosyal kaygı yaşayabilmektedirler (Toluç, 2020). Bireyin yaşamında yeni bir dönem olan üniversite döneminde bireyler, tamamen farklı bir ortama girip burada yaşamlarına devam etme süreçlerinde de birtakım zorluklar yaşayabilmektedir. Alışık olmadıkları, tamamen farklı bir ortam olan üniversitede arkadaşlık kurma, ortama uyum sağlama gibi pek çok durumla karşı karşıya kalabilmektedir. Yeni bir kitle karşısına çıkarak onların deęerlendirmelerini zihninde barındıran birey, çeşitli performanslarını sergilemede etrafındaki insanların ona yönelik olumsuz deęerlendirmelerini düşünerek sosyal yaşantısında zorluklar yaşayabilmektedir (Met, 2019).

Sosyal Kaygı ile ilgili literatürde yer alan çalışmalar arasında bulunan La Grace ve Lopes'in (1998) çalışması sosyal kaygı düzeyinin belirlenmesinde başvuru olan ilk kaynaklardan biri olması açısından son derece deęerli bir katkı sunmuştur. Geliştirdikleri ölçme aracı sosyal açıdan kaygı yaşayan bireylerin kişisel özellikleri hakkında fikir edinmek ve yorumlar yapılabilmesine olanak sağlamıştır. Aydın ve Tekinsav Sütçü'nün (2007) gerçekleştirmiş olduđu çalışmada, Ergenler için Sosyal Kaygı Ölçeđi'nin Türk ergenler için psikometrik özellikleri incelenmiştir ve ölçeđin geçerlik ve güvenilirliğine yönelik kanıtlara ulaşılmıştır. Ölçeđin ergenlerin sosyal kaygı düzeylerini belirlemede kullanılabileređi belirlenmiştir. Demir vd. (2000), çocuk ve ergenlerdeki sosyal anksiyeteyi ölçmek için Çocuklar İçin Sosyal Anksiyete Ölçeđi'nin geçerlik ve güvenilirlik çalışmasını yapmış ve sosyal anksiyetenin özellikle bilişsel yapısına ilişkin belirtilerinin varlığını araştırmak için kullanılabileređi sonucuna ulaşılmıştır. Çocukların kaygı düzeylerini belirlemesi açısından önemli bir ölçme aracı olarak literatürde yerini almıştır. Soykan vd. (2003) yapmış olduđu çalışmada ise Liebowitz Sosyal Kaygı Ölçeđi'nin Türkçe versiyonunu oluşturmuştur. Nunes vd. (2018) ise La Grace ve Lopes'in (1998) yetişkinler için geliştirdiđi "Sosyal Kaygı Ölçeđi"nin kısa formunu oluşturmuştur. Ölçekte 3 alt boyut ve 18 madde bulunmaktadır. Bu

çalışmaların dışında Keskin vd. (2020), e-öğrenmede yaşanan sosyal kaygı düzeylerini belirlemek için E-Öğrenme Ortamları için Sosyal Kaygı Ölçeği geliştirmiş ve çevrimiçi öğrencilerin sosyal kaygı düzeylerini değerlendirmek için güvenilir ve geçerli bir ölçme aracı olduğu sonucuna ulaşılmıştır. Yine benzer bir çalışma olarak Alkış vd. (2017), üniversite öğrencilerinin sosyal medya kullanıcıları olarak sosyal kaygılarını değerlendirmek için Sosyal Medya Kullanıcıları için Sosyal Kaygı Ölçeği geliştirme çalışması gerçekleştirmiştir.

Literatürde yer alan ilgili çalışmalara bakıldığında üniversite öğrencilerinin sosyal kaygı düzeylerini belirlemeye yönelik ölçme araçları olmasına rağmen sosyal kaygı düzeyini ölçen kısa formu ölçme araçlarına ihtiyaç duyulduğu görülmüştür. Bu çalışma ile lise öğrencileri ve yetişkinlerin sosyal kaygılarının “olumsuz değerlendirilme korkusu”, “yeni durumlarda sosyal kaygı ve huzursuzluk”, “genel durumlarda sosyal kaygı ve huzursuzluk” gibi farklı boyutlarla belirlenmesi için Türkçeye uyarlaması yapılan “Sosyal Kaygı Ölçeği Kısa Formu”nun alanla ilgili literatüre katkı sağlayacağı düşünülmektedir.

2. YÖNTEM

Bu çalışma, lise öğrencileri ve yetişkinler için geliştirilen Sosyal Kaygı Ölçeği Kısa Formu’nun Türkçe’ye uyarlanarak geçerlik ve güvenilirlik çalışmalarının gerçekleştirildiği bir çalışmadır. Çalışma verileri 2019-2020 eğitim-öğretim dönemi güz döneminde Orta Karadeniz Bölgesi’nde yer alan bir devlet üniversitesinde öğrenim gören öğrencilerden iki aşamada toplanmıştır. Birinci çalışma grubunda öncelikle 173 öğrenciden veri toplanarak ölçme aracının yapı geçerliği Açıklayıcı Faktör Analizi (AFA) ile keşfedilmeye çalışılmıştır. İkinci çalışma grubunda Türkiye’deki üniversite öğrencileri için ölçme aracının orijinal yapısının Türkçe formu için korunup korunmadığını anlamak için Doğrulayıcı Faktör Analizi (DFA) kullanılarak 121 öğrenciden veri toplanmıştır. Birinci çalışma grubunun demografik özellikleri incelendiğinde 108’ini kadınlar (%62); 65’ini erkekler (%38) oluşturmakta olup; katılımcıların yaş aralığı 18 ile 26 arasında dağılım göstermektedir (*Ort:* 20.11; *Ss:* 1.37). İkinci çalışma grubunun demografik özellikleri incelendiğinde 71’ini kadınlar (%59); 50’sini erkekler (%41) oluşturmakta olup; katılımcıların yaş aralığı 18 ile 27 arasında dağılım göstermektedir (*Ort:* 20.67; *Ss:* 1.78).

2.1. Verilerin Toplanması

Sosyal Kaygı Ölçeği Kısa Formu: La Greca ve Lopez’in (1998) başlangıçta çocuklar için geliştirdikleri ve üç alt boyut, 18 maddeden oluşan ölçme aracı, La Greca ve diğerleri (2015) tarafından revize edilerek lise öğrencileri ve yetişkin formu olarak hazırlanmıştır. Ölçeğin alt boyutları sırasıyla “olumsuz değerlendirilme korkusu”, “yeni durumlarda sosyal korku ve huzursuzluk” ve “genel durumlarda sosyal korku ve huzursuzluk” olarak adlandırılmaktadır. Nunes vd. (2018) ölçeğin 18 maddelik formunu revize ederek 12 maddelik kısa formunu hazırlamışlardır. Orijinal formu AFA ve DFA kullanılarak araştırılmış ve 12 maddelik ölçme aracının üç alt boyuttan oluştuğu ve üç faktörlü modelin doğrulandığı belirlenmiştir. Ölçeğin güvenilirlik analizlerinde iç tutarlığı Cronbach Alfa katsayısı kullanılarak hesaplanmış ve .90 düzeyinde olduğu görülmüştür.

2.2. Verilerin Analizi

Çalışma grubundan toplanan veriler SPSS 22.0 ve LISREL 8.80 programları kullanılarak analiz edilmiştir. Analizler öncesinde verilerin doğruluğu, minimum-maksimum değerler ile kayıp ve

uç değerlerin incelendiği başlangıç analizleri gerçekleştirilmiştir (Tabachnick ve Fidell, 2014). Veri setinde yedi uç değer belirlenmiş olup ilgili veriler veri setinden çıkarılmıştır. Kline (2015) ölçme araçlarının geliştirilmesi veya uyarlanması madde sayısının en az 10 katı büyüklüğünde bir veri setine ihtiyaç olduğunu belirtmektedir. Bu çalışmada da AFA analizini gerçekleştirmek için 173, DFA analizlerini gerçekleştirmek için de 121 kişiden veri toplanmıştır. Ölçme aracının yapı geçerliği AFA ile DFA kullanılarak test edilmiştir. Verilerin faktör analizi için uygun olup olmadığını belirlemek için Kaiser-Meyer-Olkin (KMO) ve Bartlett test değerleri incelenmiştir. DFA analizinden elde edilen uyum indeksi değerlerinin raporlanmasında CFI, NFI, IFI ve GFI indeksleri .95'ten büyükse ve RMSEA ile SRMR indeksleri .05'ten küçükse mükemmel; CFI, NFI, IFI ve GFI indeksleri .95'ten küçükse ve RMSEA ile SRMR indeksleri .05'ten büyükse kabul edilebilir olarak değerlendirilmiştir (Kline, 2015). Ölçme aracının güvenilirlik analizlerinde iç tutarlığı Cronbach alfa ve McDonald omega katsayıları kullanılarak hesaplanmıştır.

2.3. Uyarlama İşlemleri

Araştırma ölçek uyarlama çalışması olduğundan ölçme aracı için ölçek uyarlama adımları izlenmiştir (Brislin, 1970). Çeviri süreci her iki dili bilen ve eğitim bilimleri alanından iki alan uzmanı ve İngilizce bilen iki dil uzmanı ile yürütülmüştür. Çeviriler yapıldıktan sonra Rehberlik ve Psikolojik Danışmanlık bölümünden bir alan uzmanından yardım alınarak çevirileri değerlendirmesi istenmiştir. Her iki çeviricinin formunu karşılaştıran alan uzmanı benzerlik olduğuna karar verdikten sonra ölçeğe son hali verilmiştir. Bu aşamadan sonra ölçeğin geri çevirisi araştırmacılar ve iki dil uzmanı tarafından gerçekleştirilmiştir. Türkçeden İngilizceye çevrilen ölçek maddelerinin orijinal ölçek maddelerinden önemli bir farklılığının olmadığı görülmüştür. ve çeviri sürecinin tamamlanmasına karar verilerek 12 öğrenci ile pilot çalışma yapılmıştır. Pilot çalışma sonucunda anlaşılmayan bir maddenin olmadığı görülerek asıl uygulama için forma son şekli verilmiştir.

2.4. Veri Toplama Süreci

Veriler iki farklı örneklem grubundan gönüllülük esasına dayalı olarak toplanmıştır. Verilerin yanıtlanmasında içten cevaplar verilmesinde katılımcıların serbest oldukları hatırlatılmıştır. Ölçek formuna yanıt verme süreleri 10 dakikayı geçmemiştir.

3. BULGULAR

3.1. Yapı Geçerliği

3.1.1. Çalışma - AFA analizi bulguları

Sosyal Kaygı Ölçeği Kısa Formu'ndaki yapı geçerliğini belirlemek için 173 öğrenciden veriler toplanmıştır. Birinci çalışma grubundan elde edilen bu veriler kullanılarak ölçeğin faktör yapısı AFA ile keşfedilmiştir. Ölçeğe ilişkin açımlayıcı faktör analizine başlamadan önce, veri yapısının faktörleştirmeye uygunluğu ve toplanan verilerin evreni temsil edip etmeme durumunu incelemek amacıyla Kaiser-Meyer-Olkin (KMO) ve Bartlett küresellik testi sonuçlarına bakılmıştır. Ölçeğin KMO değeri (.90) olarak bulunmuştur. KMO değerinin .80'den büyük olması ve Bartlett küresellik testinin ($\chi^2/sd= 1278.86/66; p < .01$) anlamlı farklılık göstermesi, bu veriler üzerinden faktör analizi yapılabileceğini göstermektedir (Hair, Black, Babin ve Anderson, 2014). KMO ve Bartlett küresellik testleri ile ölçeğin veriler üzerinden faktör analizine uygunluğu tespit

edildikten sonra maddelerin hangi faktörler altında yer aldığı belirlemek amacıyla ölçeğe açımlayıcı faktör analizi uygulanmıştır. Maddelerin hangi faktörler altında toplandığı ve maddelerin yük değerleri Tablo 1’de verilmiştir.

Tablo 1. Ölçekte Bulunan Maddelerin Faktörlere Dağılımı ve Faktör Yük Değerleri

Madde no	1.Faktör (olumsuz değerlendirilme korkusu)	2.Faktör (yeni-sosyal korku ve huzursuzluk)	3.Faktör (genel-sosyal korku ve huzursuzluk)
1	,874		
2	,881		
3	,839		
4	,731		
5		,734	
6		,810	
7		,870	
8		,725	
9			,767
10			,753
11			,810
12			,444

Ölçekte yer alan maddelerin hangi faktör altında toplandığı ve faktörlere ilişkin yük değerleri Tablo 2’de görülmektedir. Buna göre ilk dört maddenin birinci alt boyutta, sonraki dört maddenin ikinci alt boyutta ve son dört maddenin üçüncü alt boyutta yer aldığı görülmektedir. Faktör yük değerlerinin .44 ile .88 arasında değerler aldığı belirlenmiştir. Faktör sayısının kontrol edildiği bir diğer analiz Scree-Plot (yamaç birikinti grafiği) sınaması ile gerçekleştirilmiş ve üç faktörlü yapının bu grafikte de oluştuğu gözlenmiştir. Screeplot sınaması grafiği Şekil 1’de verilmiştir.

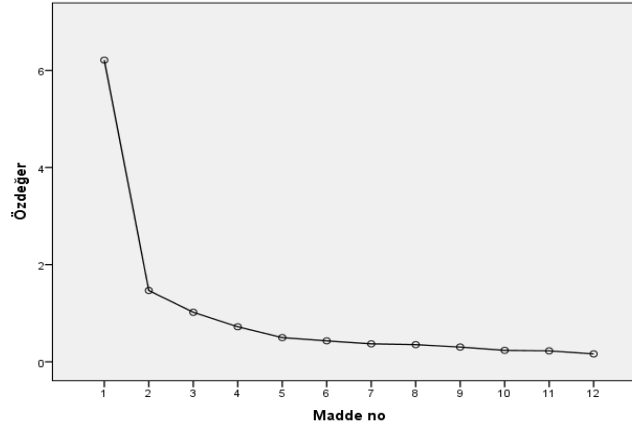

Şekil 1. Screeplot testine göre faktör sayısı

Şekil 1 ölçme aracında yer alan faktör sayısının keşfedildiği bir başka sınamaya türüne ait verileri göstermektedir. Elde edilen bulgularda ölçeğin üç alt faktörden oluştuğu belirlenmiştir. Son olarak ölçme aracındaki üç alt faktörün açıkladığı varyans oranının incelenmesi için analizler gerçekleştirilmiştir. Ölçekte yer alan üç faktör toplam varyansın %72,27’sini açıklamaktadır. Bir ölçeğin kullanılabilir olması için varyansın en az %60’ini açıklaması gerektiği belirtilmektedir (Hair ve diğerleri, 2014). Sonuç olarak AFA ve DFA analizleri sonucunda ölçeğin yapı geçerliği sağlanmıştır.

3.1.2. Çalışma - DFA ve güvenirlik analizi bulguları

DFA Analizi

Sosyal Kaygı Ölçeği Kısa Formu için 121 öğrenciden oluşan ikinci çalışma grubundan elde edilen verilerle DFA analizleri gerçekleştirilmiştir. Gerçekleştirilen yapı geçerliği çalışmalarına ilişkin elde edilen modele Şekil 2'de yer verilmiştir.

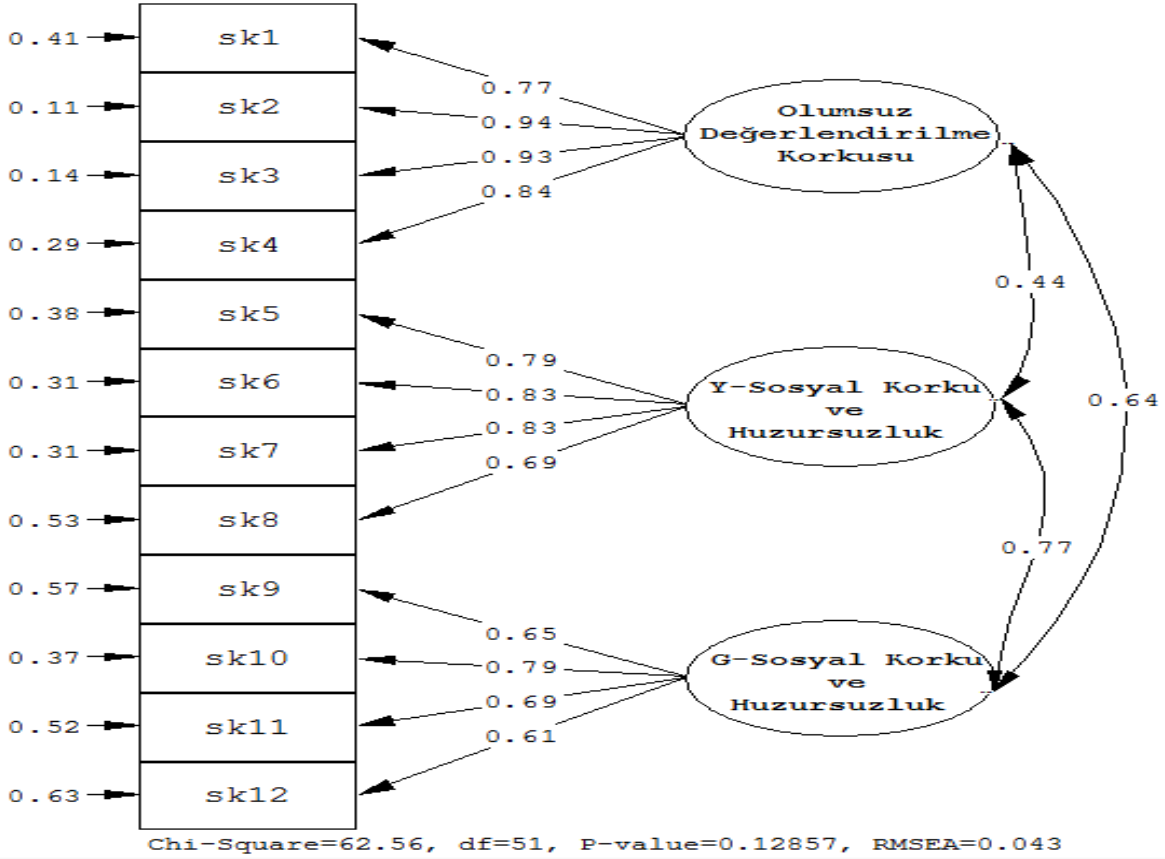

Şekil 2. Sosyal Kaygı Ölçeği Kısa Formu DFA analizi modeli – standartlaştırılmış faktör yükleri

Şekil 2'de görüldüğü gibi üç alt boyut ve 12 maddeden oluşan Sosyal Kaygı Ölçeği Kısa Formu'nun yapı geçerliğini sağlamak amacıyla DFA analizi gerçekleştirilmiştir. Analiz sonucunda ölçek maddelerinin standardize edilmiş faktör yüklerinin .55 ile .92 arasında değişen aralıklarda değerler aldığı ortaya çıkmıştır. Ayrıca tüm *t* değerlerinin anlamlı olduğu görülmüştür. Yapı geçerliğini sağlamada ayrıca elde edilen modelin uyum indeksi değerleri incelenmiştir. Modelin uyum indeksi değerlerinin (CFI= .99, NFI= .99, IFI= .99, GFI= .92; RMSEA= .043 ve SRMR= .061) şeklinde olduğu görülmüştür. Buna göre modelin tüm uyum indeksi değerlerinin kabul edilebilir ile mükemmel arası değerlere sahip olduğu anlaşılmıştır.

Güvenirlik

Sosyal Kaygı Ölçeği Kısa Formu'nun güvenirlik analizlerinde iç tutarlığın belirlenmesi amacıyla Cronbach alfa katsayısı ile McDonald omega güvenirlik katsayısı değerleri hesaplanmış ve madde toplam korelasyonları incelenmiştir. Ölçeğin üç alt boyutu ve geneli için hesaplanan

Cronbach alfa katsayıları ile ölçekteki maddelerin düzeltilmiş madde toplam korelasyonları Tablo 2’de verilmiştir.

Tablo 2. Güvenirlik Analizi Bulguları

Boyut	Madde no	Madde toplam korelasyonları	Cronbach alfa (α)	McDonald Omega (ω)
olumsuz değerlendirilme korkusu	1	.73	.92	.92
	2	.89		
	3	.85		
	4	.81		
yeni durumlarda sosyal korku ve huzursuzluk	5	.71	.87	.87
	6	.76		
	7	.74		
	8	.63		
genel durumlarda sosyal korku ve huzursuzluk	9	.57	.78	.79
	10	.66		
	11	.57		
	12	.56		
Toplam		-	.90	.90

Tablo 2’de görüldüğü gibi Cronbach alfa ve McDonald omega katsayılarının ölçeğin geneli için .90; olumsuz değerlendirilme korkusu alt boyutu için .92; yeni durumlarda sosyal korku ve huzursuzluk alt boyutu için .87 ve genel durumlarda sosyal korku ve huzursuzluk alt boyutu için .78 olarak hesaplanmıştır. Kline (2015) iç tutarlıkta Cronbach alfa katsayısının .90 üzerinde olmasını mükemmel; .80-.90 aralığında olmasını iyi ve .70-.80 arasında olmasını kabul edilebilir olarak tanımlamıştır. Liu (2003) iç tutarlık katsayılarının .70 ve üzerinde olmasını ölçeğin güvenilir olarak nitelendirilebileceğine bir kanıt olarak belirtmektedir. Büyüköztürk (2012) madde toplam korelasyon değerlerinin .30 üzerinde olduğunda maddelerin bireyleri iyi derecede ayırt ettiğini ifade etmiştir. Buna göre Sosyal Kaygı Ölçeği Kısa Formu’ndaki madde toplam korelasyonlarının .56 üzeri olması ve güvenilirlik katsayılarının .78 ve üzerinde olması (Bernardi, 1994) sebebiyle ölçeğin güvenilir olduğu söylenebilir.

4. SONUÇ ve ÖNERİLER

Bu çalışmada, La Greca ve Lopez’in (1998) başlangıçta çocuklar için geliştirdikleri üç alt boyut, 18 maddeden oluşan “Sosyal Kaygı Ölçeği”, La Greca ve diğerleri (2015) tarafından revize edilerek lise öğrencileri ve yetişkin formu olarak hazırlanmıştır. Daha sonra ise 18 maddeden oluşan bu ölçeğin Nunes vd. (2018) tarafından 12 maddelik kısa formu hazırlanmıştır. Ölçeğin uyarlama çalışması kapsamında veriler toplandıktan sonra geçerlik ve güvenilirlik analizleri yapılmıştır. Ölçeğin yapı geçerliği için farklı örneklerle AFA ve DFA analizi sınanmış, *t*-değerleri ve faktör yük değerlerinin iyi; uyum indeksi değerlerinin kabul edilebilir ve mükemmel değerlere sahip olduğu anlaşılmıştır.

Sonuç olarak AFA ve DFA analizleri sonucunda ölçeğin yapı geçerliği adına kanıt ulaşılmıştır. Sosyal Kaygı Ölçeği Kısa Formu’nun güvenilirlik analizlerinde ise iç tutarlığın belirlenmesi amacıyla Cronbach alfa katsayısı ile McDonald’ın Omega güvenilirlik katsayısı değerleri hesaplanmış; ölçekteki madde toplam korelasyonlarının .46 üzeri olması ve güvenilirlik katsayılarının .78 ve üzerinde olması sebebiyle ölçeğin güvenilir olduğu söylenebilir.Liu’nun

(2003) da ölçme araçlarının .70 ve üzerinde iç tutarlılığa sahip olmasını güvenilir olarak belirtmesi ölçeğin güvenilir olduğuna dair bir kanıt oluşturabilecektir.

Elde edilen bulgular, ölçeğin Türkçe formunun orijinal yapıya uygun olarak aynı yapıyı ölçtüğünü göstermektedir. Bu sonuçlar, ölçeğin Türkiye örneğinde bireylerin sosyal kaygılarını belirlemede kullanılabilir geçerli ve güvenilir bir ölçme aracı olduğunu göstermektedir. Bireylerin yaşadıkları kaygı düzeyleri çeşitli olmakla birlikte sosyal kaygı düzeylerinin tespit edilmesi önemlidir. Ölçme aracı bireylerin yaşadıkları kaygıları belirlemek isteyen rehberlik uzmanları ve diğer araştırmacılar tarafından kullanılabilir. Özellikle lise döneminden üniversite dönemine geçişte yaşanabilecek kaygıların önüne geçmede etkili faktörleri belirlemeyi amaçlayan araştırmalarda veri toplama aracı olarak uygulanabilir.

Ölçeğin çeviri sürecinde orijinal form ile çeviri formunun her iki dile hakim bir örneklem grubuna uygulanamaması bu çalışmanın sınırlılıklarındandır. Bu çalışma sonucunda örneklem grubundan toplanan verilere göre ölçme aracının iç tutarlık ve yapı geçerliği analizleri sonucunda geçerlik ve güvenilirlik düzeylerinin yüksek olduğu söylenebilir. Ölçme aracının, lise öğrencileri ve yetişkinlerin sosyal kaygı düzeylerini belirlemek amacıyla kullanıldığı çalışmalar gerçekleştirilebilir.

5. KAYNAKÇA

Alkış, Y.; Kadirhan, A., & Şat, M. (2017). Development and Validation of Social Anxiety Scale for Social Media Users. *Computers in Human Behavior*, 72, 296-303.

Atlı Özbaş, A.; Sayın, A., & Coşar, B. (2012). Üniversite sınavına hazırlanan öğrencilerde sınav öncesi anksiyete düzeyi ile erken dönem uyumsuz şema ilişkilerinin incelenmesi. *Bilişsel Davranışçı Psikoterapi ve Araştırmalar Dergisi*, 1(2), 81-89.

Aydın, A., & Tekinsav Sütcü, S. (2007). Ergenler İçin Sosyal Kaygı Ölçeğinin (ESKÖ) Geçerlik ve Güvenirliğin İncelenmesi. *Çocuk ve Gençlik Ruh Sağlığı Dergisi*, 14(2), 79-89.

Baltacı, Ö., & Hamarta, E. (2013). Analyzing the relationship between social anxiety, social support and problem solving approach of university students. *Eğitim ve Bilim*, 38(167), 226-240.

Baş, G. (2013). Yabancı dil öğrenme kaygısı ölçeği: Geçerlik ve güvenilirlik çalışması. *Türkiye Sosyal Araştırmalar Dergisi*, 172(172), 49-68.

Bernardi, R. A. (1994). Validating research results when Cronbach's alpha is below .70: A methodological procedure. *Educational and Psychological Measurement*, 54(3), 766-775.

Büyüköztürk, Ş. (2012). *Sosyal bilimler için veri analizi el kitabı: İstatistik, araştırma deseni, SPSS uygulamaları ve yorum* (17. baskı). Ankara: Pegem Akademi.

Çakmak, V. (2014). *İletişim kaygısının sosyal medya kullanımı üzerine olan etkisi: üniversite öğrencileri üzerine örnek olay incelenmesi*. Doktora Tezi, Selçuk Üniversitesi, Sosyal Bilimleri Enstitüsü, Konya.

Demir, T.; Eralp Demir, D.; Türksoy, N.; Özmen, E., & Uysal, Ö. (2000). Çocuklar İçin Sosyal Anksiyete Ölçeğinin Geçerlilik ve Güvenilirliği. *Düşünen Adam*, 13(1), 42-48.

Doğan, U., & İlçin Tosun, N. (2016). Lise öğrencilerinde problemlili akıllı telefon kullanımının sosyal kaygı ve sosyal ağların kullanımına aracılık etkisi. *Adıyaman Üniversitesi Sosyal Bilimler Enstitüsü Dergisi*, 22, 99-128.

Eriş, Y., & İkiz, F. E. (2013). Ergenlerin benlik saygısı ve sosyal kaygı düzeyleri arasındaki ilişki ve kişisel değişkenlerin etkileri. *Turkish Studies*, 8(6), 179-193.

Hair, J. F., Black, W. C., Babin, B. J., & Anderson, R. E. (2014). *Multivariate data analysis* (7. bs). Harlow: Pearson Education Limited.

Liu, Y. (2003). Developing a scale to measure the interactivity of websites. *Journal of Advertising Research*, 43(2), 207-216.

Karasu, R. Ö. (2020). *Ebeveyn kabul reddi ve kişilerarası duygu düzenleme stratejileri ile sosyal kaygı arasındaki ilişkilerin incelenmesi*. Yüksek Lisans Tezi, Maltepe Üniversitesi Lisansüstü Eğitim Enstitüsü, İstanbul

Keskin, S.; Şahin, M.; Uluç, S., & Yurdagül, H. (2020). Online learners' interactions and social anxiety: the social anxiety scale for e-learning environments (SASE). *Interactive Learning Environments*, 1, 1-13.

Kline, R. B. (2015). *Principles and practice of structural equation modeling* (4. bs.). New York: GuilfordPress.

La Greca, A. M., Ingles, C. J., Lai, B. S., & Marzo, J. C. (2015). Social anxiety scale for adolescents: factorial invariance across gender and age in Hispanic American adolescents. *Assessment*, 22(2), 224-232.

La Greca, A. M., & Lopez, N. (1998). Social anxiety among adolescents: Link ages with peer relations and friendships. *Journal of abnormal child psychology*, 26(2), 83-94.

Mert, A. (2019). Üniversite öğrencilerinin sosyal kaygı, mükemmelliyetçilik ve değerler arasındaki ilişkinin açıklanmasına yönelik bir model çalışması. *Mehmet Akif Ersoy Üniversitesi Eğitim Fakültesi Dergisi*, 1(49), 276-301.

Nunes, C., Ayala-Nunes, L., Pechorro, P., & La Greca, A. M. (2018). Short Form of the Social Anxiety Scale for Adolescents among community and institutionalized Portuguese youths. *International Journal of Clinical and Health Psychology*, 18(3), 273-282.

Soykan Ç.; Devrimci Ozguven, H., & Gençöz, T. (2003). Liebowitz social anxiety scale: The Turkish version. *PsycholRep*, 93(3 Pt 2), 1059-69.

Şimşek, Ç.; Yılmaz Yalçınkaya, E.; Ardıç, E., & Yıldırım, E. A. (2020). The effect of psychodrama on the empathy and social anxiety level in adolescents. *Çocuk ve Gençlik Ruh Sağlığı Dergisi*, 27(2), 96-101.

Tabachnick, B. G., & Fidell, L. S. (2014). *Using multivariate statistics* (6. bs). Harlow: Pearson Education.

Tagay, Ö.; Önen, Ö., & Canpolat, İ. (2018). Ergenlerin sosyal kaygı düzeyleri ile güvengenlik ve özsaygıları arasındaki ilişki. *Afyon Kocatepe Üniversitesi Sosyal Bilimler Dergisi*, 20(2), 261-269.

Toluç, G. (2020). *Üniversite öğrencilerinin sosyal kaygı düzeyleri ve iletişim becerileri arasındaki ilişkilerin cinsiyetlere göre incelenmesi*. Yüksek Lisans Tezi, İstanbul Gelişim Üniversitesi, Eğitim Bilimleri Enstitüsü, İstanbul.

Yazıcı Çelebi, G. (2017). Ergenlerde Sosyal Kaygı ve Bağlanma Stilleri Arasındaki İlişkinin İncelenmesi. *Kastamonu Üniversitesi Kastamonu Eğitim Dergisi*, 25(5), 1729-1736.

Yıldız, K.; Pepe, O.; Sarıtaş, N., & Özkatar Kaya, E. (2012). An investigation over the levels of social anxiety according to the gender factors of hearing-impaired adolescent athletes between the ages of 12-16. *Niğde Üniversitesi Beden Eğitimi ve Spor Bilimleri Dergisi*, 6(1), 56-61.

Yong, A. G., & Pearce, S. (2013). A beginner's guide to factor analysis: Focusing on exploratory factor analysis. *Tutorials in quantitative methods for psychology*, 9(2), 79-94.

Ek: Sosyal Kaygı Ölçeği Kısa Formu

1. Başkalarının benim hakkımda ne söyleyeceğinden endişelenirim.
 2. Başkalarının benden hoşlanmayacağından endişelenirim.
 3. Başkalarının benden hoşlanmayacağından korkarım.
 4. Başkalarının benim hakkımda ne düşündüğünden endişelenirim.
 5. Yeni insanlarla tanıştığımda tedirgin olurum.
 6. Tanımadığım insanların yanında utanırım.
 7. Çok iyi tanımadığım insanlarla konuşurken tedirgin olurum.
 8. Bazı insanların yanındayken tedirgin olurum.
 9. Başkalarından benimle bir şeyler yapmalarını istemekte zorlanırım.
 10. Başkaları hayır diyebilirler diye benimle bir şeyler yapmalarını teklif etmeye çekinirim. (Ör: sinemaya gitmek gibi).
 11. Bir grup insanla beraberken durgun olurum.
 12. İyi tanıdığım insanların yanındayken bile utanırım.
-

6. EXTENDED ABSTRACT

Social anxiety distracts the individual from social environments and socialization. Although social anxiety is common in human being, it usually starts in adolescence. The individual is in a development from childhood to adulthood in the society in which he exists and has lived. In this development process, the individual benefits from socialization in adapting to society and overcoming problems. However, an individual's anxiety can lead him away from the social environment and cause problems such as fear and anxiety. Social anxiety can cause the individual to experience uneasiness, as well as negatively affect academic achievement.

Social anxiety can also negatively affect educational processes. In general, social anxiety plays an active role in the anxiety process of individuals, specially in education processes. It can be thought that the thoughts of failure caused by anxiety or that there will be some obstacles on the way to success may negatively affect the learning processes. The social anxiety can also be associated with the family in which the individual was born and raised, and depending on the various behaviors and attitudes of his/her parents. The disturbing behaviors of the parents can pave the way for the occurring of social anxiety. Therefore, an environment should be prepared in order to ensure that the child is an individual in the family, through various behaviors and attitudes, to reinforce positive emotions.

Social anxiety distracts the individual from social environments and socialization. With the adolescence period, changes occur in the thoughts of the individual, and he may get the idea that

he is watched and negatively evaluated by his environment. For this reason, one of the periods when social anxiety is most common is adolescence. During adolescence, individuals may exhibit a more withdrawn attitude away from socialization. Social anxiety can also be seen in university periods, which are the last stages of adolescence. During the university period, which is a new period in an individual's life, individuals may experience some difficulties in the process of entering a completely different environment and continuing their lives there. They may experience difficulties in entering a new environment and making friends and adapting to this environment.

When the related studies in the literature are examined, it is seen that a Turkish scale is needed to determine the social anxiety levels of university students. In this study, the "Short Form of the Social Anxiety Scale", which was adapted to Turkish in order to determine the social anxiety of high school students and adults with different dimensions such as "fear of negative evaluation", "social avoidance and distress in new situations", "social avoidance and distress in general situations".

This study determines whether the Social Anxiety Scale Short Form, developed for high school students and adults, can be adapted and used in the Turkish sample with validity and reliability studies. The data were collected in two stages from students studying at a state university in the Central Black Sea region in the fall semester of the 2019-2020 academic year. In the study group, firstly, data were collected from 173 students using Exploratory Factor Analysis (EFA) to explore understanding the factor structure of the scale. In the second study, Confirmatory Factor Analysis (CFA) was tested in order to understand whether the measurement tool was valid in the Turkish sample.

In the process of adapting the scale to Turkish, opinions were obtained from two educational sciences experts who are fluent in both languages. First, CFA analyzes were performed for the Short Form of the Social Anxiety Scale. As a result of the analysis, it was revealed that the standardized factor loads of the scale items took values in the range of .61 to .94. In addition, all *t* values were found to be significant. In order to ensure the construct validity, the fit index values of the model obtained were also examined. Accordingly, it was understood that all fit index values of the model were acceptable and had excellent values. In order to determine the internal consistency in the reliability analyzes of the Social Anxiety Scale Short Form, the Cronbach alpha coefficient and McDonald omega reliability coefficient values were calculated and the item-total correlations were examined. Accordingly, it can be said that the scale is reliable because the item-total correlations in the Short Form of the Social Anxiety Scale are over .56 and the Cronbach alpha reliability coefficients are .78 and above. Additional data were collected from 173 students to determine the construct validity of the Short Form of the Social Anxiety Scale. Using these data obtained from the second study group, EFA was used to examine whether the scale consisted of three sub-dimensions as in its original form. In the findings obtained, it was determined that the scale consisted of three sub-factors. Finally, analyzes were carried out to examine the ratio of variance explained by the three sub-factors in the measurement tool. As a result, the construct validity of the scale was ensured as a result of EFA and CFA analyzes.

The findings show that the Turkish version of the scale measures the same structure in accordance with the original structure. These results show that the scale is a valid and reliable measurement tool that can be used to determine the social anxiety of individuals in the Turkish

sample. In the translation process of the scale, the inability to apply the original form and the translation form to a sample group that is fluent in both languages is one of the limitations of this study. According to the data collected from the sample group as a result of this study, it can be said that the validity and reliability levels of the measurement tool are high as a result of internal consistency and construct validity analyzes. The measurement tool can be used to determine the social anxiety levels of high school students and adults.