

## ERGENLERDE KARAR VERME ÖLÇEĞİ'NİN ORTAÖĞRETİM ÖĞRENCİLERİ İÇİN GEÇERLİK VE GÜVENİRLİK ÇALIŞMASI

Yrd. Doç. Dr. Oğuzhan ÇOLAKKADIOĞLU

Mustafa Kemal Üniversitesi Eğitim Fakültesi, colakkadioglu@gmail.com

### Özet

*Bu araştırmanın amacı Mann, Harmoni ve Power (1989) tarafından geliştirilen, 13-15 yaş arası ön ergenler için Çolakkadioğlu ve Güçray (2007) tarafından Türkçe'ye uyarlanan Ergenlerde Karar Verme Ölçeği'nin (EKVÖ) ortaöğretim öğrencileri için geçerlik ve güvenilirliğini incelemektir. Araştırmanın örneklemini Adana'da öğrenimine devam eden 616 ortaöğretim öğrencisi oluşturmaktadır. Araştırmada EKVÖ'nün yapı geçerliği, alt ölçeklerin birbirleriyle korelasyonları, ölçüt bağıntılı geçerliği, Cronbach alfa iç tutarlılık, madde toplam puan korelasyonu ve test tekrar test güvenirlik katsayıları incelenmiştir. Ölçeğin yapı geçerliği için yapılan doğrulayıcı faktör analizi sonucunda EKVÖ'nün orijinal ölçekte (Friedmann ve Mann, 1993) ve Türkçe'ye uyarlanan 13-15 yaş arasındaki popülasyonda (Çolakkadioğlu ve Güçray, 2007) olduğu gibi beş alt boyutta uyum gösterdiği ve tüm maddelerin ilgili alt ölçeğe yerleştiği görülmüştür. Ayrıca EKVÖ'nün Cronbach alfa katsayısı öz saygı, ihtiyatlı-seçicilik, panik, sorumluluktan kaçma ve umursamazlık alt ölçekleri için sırasıyla .84, .85, .83, .76 ve .77; test-tekrar test tutarlılığı ise yine aynı sıraya göre .85, .79, .85, .67 ve .78 olarak bulunmuştur. EKVÖ ile ilgili yapılan istatistiksel analizler, EKVÖ'nün ortaöğretim öğrencilerinin karar vermede öz saygı düzeyini ve karar verme stillerini belirlemede kullanılabilecek geçerli ve güvenilir bir ölçek olduğunu göstermiştir.*

**Anahtar Kelimeler:** Ergenlerde karar verme, karar verme, karar verme stilleri, karar verme ölçekleri

### THE RELIABILITY AND VALIDITY STUDY OF ADOLESCENT DECISION MAKING QUESTIONNAIRE FOR THE HIGH SCHOOL STUDENTS

#### Abstract

*The purpose of this study is to investigate the reliability and validity of 'Adolescent Decision-Making Questionnaire' that was developed by Mann, Harmoni and Power (1989) and adapted to Turkish by Çolakkadioğlu and Güçray (2007) to be used with pre-adolescents at the ages of 13-15. The sample of the study consisted of 616 students attending high school in Adana. The research examined the construct validity of ADMQ, the correlations of the subscales with each other, criterion-related validity, Cronbach Alpha internal consistency, item-total correlations and test-retest reliability for the scale. According to the results of the confirmatory factor analysis for the construct validity measurement, the inventory showed consistency in five subscales and all items corresponded to the related subscale as in the original inventory (Friedmann and Mann, 1993) and Turkish adaptation (Çolakkadioğlu and Güçray, 2007). Cronbach Alpha coefficient for self-esteem, vigilance, panic, cop out and complacency subscales was respectively found as .84, .85, .83, .76 and .77 and test retest reliability coefficient was found as .85, .79, .85, .67 and .78 for the same subscale order. These statistical analyses indicate ADMQ as a reliable and valid measurement to detect self-esteem and decisions making styles of pre-adolescents.*

**Key Words:** Decision making in adolescents, decision making, decision making style, decision making scales.

## 1. Giriş

İnsanlar günlük yaşamında çok sayıda karar vermektedir. Bu kararlar içerik ve önemi bakımından farklı olmasına rağmen ortak bir yapıya sahiptir. Bu ortak yapı bireyin her durumda seçeneklerini belirlemesi ve hangi seçeneğin istenen sonucu üretmede en iyi yol olduğuna karar vermesidir. Birey bunu başardığında yaşamından aldığı doyum artmaktadır. Byrnes da (1998), hayatta başarılı olmanın yolunun faydalı sonuçlar üretmesi olası seçenekler ile faydalı sonuçlar üretmesi olası olmayan seçenekler arasındaki farkı bilmekten geçtiğini belirtmektedir. Ayrıca etkili karar verme becerisine sahip olmayan bireylerin yaşamlarında olumsuz durumlarla karşılaşma olasılığı daha fazla olduğunu ifade etmektedir.

Karar verme konusunda çalışmış olan araştırmacılar genel olarak karar vermeyi, olması muhtemel olasılıklardan birini seçme işlemi olarak tanımlamakta (Nelson, 1984; Von Winterfeldt ve Edwards, 1986; Beyt-Marom, Fischhoff, Jacobs-Quadrel ve Furby, 1991; Furby ve Beyt-Marom, 1992; Zunker, 1998; Miller ve Byrnes, 2001) ve karar verme sürecini sezgi, bağımlılık, aile, akran baskısı, bellek, önyargı, bilgiyi kodlama, duygu, motivasyon, stres, psikoaktif maddeler, kişilik özellikleri ve problem çözme gibi değişkenlerin etkilediğini belirtmektedirler (Sinangil, 1993; Byrnes, 1998; Klaczynski, Byrnes ve Jacobs, 2001).

Araştırmacılar çocukların, gençlerin ve yetişkinlerin karar verme becerileriyle yakından ilgilenmekte, karar verme beceri düzeylerini belirlemek için ölçme araştırmaları geliştirmektedirler (Lipsitt ve Mitnick, 1991). Özellikle ergenlik döneminde karar verme ergenin kimlik gelişimi açısından kritik bir öneme sahiptir. Etkili karar verebilen ergenler sağlıklı bir kimlik oluşturmada zorlanmazken; etkili karar veremeyenler ise ergenliğin sonunda kimlikleri ve rolleriyle ilgili ne yapacakları konusunda bunalım yaşayabilmektedirler (Mann, Harmoni ve Power, 1989; Kılıççı, 1992; Naftel ve Driscoll, 1993; Gander ve Gandiner, 1995; Atkinson, Atkinson, Smith ve Bem, 1999; Selçuk, 2000). Blustein ve Philips'e göre (1990) ergenlik döneminde, ergenlerin kimlikle ilgili karmaşalarını çözümlerinin yolu, etkili karar verme stratejilerini kullanmalarına bağlıdır. Bunun için de ergenin karar verme stillerini belirlemeye yönelik ölçme araçları geliştirmek önemlidir.

Ergenlerde Karar Verme Ölçeği (EKVÖ), Mann, Harmoni ve Power (1989) tarafından karar vermede öz-saygı düzeyini ve karar verme stillerini belirlemek amacıyla Flinders Karar Verme Ölçeği'nden (Flinders Decision Making Questionnaire, 1982) uyarlanarak geliştirilmiştir. Ölçek Janis ve Mann'ın Çatışma Teorisine dayanmaktadır. Çatışma teorisi, beş tip karar verme stilini ve bu stillerin stresle olan ilişkilerini açıklamaktadır. Çatışma teorisinde psikolojik stres; tehdit edici, endişe veren çevresel olayların ya da uyarıcıların sebep olduğu hoş olmayan duygusal durumları ifade eden genel bir terim anlamında kullanılır. Janis ve Mann'a (1977) göre, günlük hayatta verdiğimiz sıradan kararlarla, acil durum kararları arasında iki önemli fark vardır. Bunlardan birincisi, acil durum söz konusu olduğunda verilen kararların genellikle ya karar veren bireyin ya da onun çok değer verdiği insanların hayatlarıyla ilgili olmasıdır. Diğeri ise o hayati kararı vermeden önce düşünmek için

elinde olan sürenin miktarıdır. Acil durum uyarılarının sebep olduğu yüksek düzeyli duygusal gerilimden dolayı, acil durum kararlarını verirken yaşadığımız bilişsel süreçler, sıradan kararlar verirken yaşadıklarımızdan daha şiddetlidir.

Ergenlerde Karar Verme Ölçeği (EKVÖ) iki bölümden oluşmaktadır. Birinci bölüm karar vermede özsayı düzeyini belirlemektedir. Karar vermede özsayı; bireyin karar verme durumunda kendine güvenmesi ve yapacaklarından emin olmasıdır (örn., 'Karar verme yeteneğime güvenirim.'). İkinci bölüm karar verme stillerini belirlemektedir. EKVÖ'de dört tane karar verme stili bulunmaktadır. Bunlar: 1. *İhtiyatlı-Seçicilik (vigilance)*: Bireyin karar vermesi gereken durumlarda bir dizi alternatifi dikkatlice araştırması ve alternatiflerin olumlu ve olumsuz yanlarını değerlendirmesidir. Birey, sorunu çözmek için güvenli bir yol bulacağına ve bunun için yeterli zamanının olduğuna inandığı sürece, ihtiyatlı seçicilik durumu ortaya çıkacaktır (örn., "Bir seçim yapmadan önce çok dikkat ederim. "). 2. *Panik (panic)*: Bireyin karar vermesi gereken durumlarda yeterli zamanı yoksa kendisini streten ve çatışmadan kurtarmaya yönelik verdiği kararları belirtmektedir. Çok kısa bir durum araştırması yapar ve verilebilecek en doğru kararı verir. Tabi bu karar, genellikle çevresindeki insanların ne yapmaya çalıştığından oldukça etkilenir. Panik durumunda birey, doğru kararı veremez. Çünkü böyle bir durumda birçok karmaşık yapıyı göz önüne alması gerektiğinden birey bunu başaramaz. Çok sayıda insanın, tek bir yoldan kurtulmaya çalıştığına yolun kapanmasına neden olmaları bu duruma bir örnektir. "İnsanlar ne yapıyorlarsa sen de onu yap" gibi doğru olmayan kararlar verebilirler. Seçtiği yolun açıkça tehlikeli olduğunun ve dolambaçlı da olsa kendi seçeceği yolun daha güvenli olacağına farkına varamaz (örn., "Acele karar vermem gerekirse, paniğe kapılırım. "). 3. *Sorumluluktan Kaçma (cop-out)*: Bireyin karar vermesi gereken durumlarda karar vermeyi erteleme veya sorumluluğu başkasına yüklemesidir. Mevcut durumda değişme ve değişmemede riskler çok yüksekse, birey kaytararak, sorumluluğu başkasına atarak veya olma olasılığı en az olan kötü alternatifi desteklemek için akıl yürütmeler oluşturarak uyuşmazlıktan kaçır. Bu durumda birey yüksek stres yaşamakta ve aynı zamanda zaman baskısı altında karar vermek zorundadır (örn., "Kararları başkalarına bırakmayı tercih ediyorum. "). 4. *Umursamazlık (complacency)*: Bireyin karar vermesi gereken durumlarda sanki verilecek bir karar yokmuş gibi davranmasıdır. Mevcut durumda bir tehdit olmadığı algılanıyorsa verilen karara bağlı kalınır. Bu durumda birey stres yaşamayabilir veya stres az düzeyde ortaya çıkabilir (örn., "Karar verirken ilk aklıma gelen düşüncüyü seçmeye eğilimliyim. ") (Janis ve Mann, 1977; Friedman ve Mann, 1993).

Ölçek Türkçe, Almanca ve İbranice'ye çevrilerek bu kültürler için geçerlik ve güvenirlik çalışmaları yapılmıştır (Friedman ve Mann, 1993; Tuinstra, Sonderren, Groothoff, Havel ve Post, 2000; Çolakkadıoğlu ve Güçray, 2007). EKVÖ, dünya literatüründe ergenlerin karar verme stillerini belirlemede oldukça sık kullanılan bir ölçektir. Ülkemizde karar verme stratejilerini ve stillerini belirlemeye yönelik çeşitli ölçme araçları geliştirilmiş ve uyarlanmıştır. Bu ölçekler: 1. *Karar Stratejileri Ölçeği*: Kuzgun (1993) tarafından geliştirilmiştir. Ortaöğretim ve üniversite öğrencilerinin

karar verme stratejilerini ölçmektedir. 2. *Karar Verme Davranışları Ölçeği*: Radford, Mann, Ohta ve Nekane (1993) tarafından geliştirilmiştir. Ölçeği Güçray (1995) Türkçe'ye uyarlamıştır. Ortaöğretim öğrencilerinin karar vermede öz-saygı, stres düzeyi ve karar verme stillerini belirlemektedir. 3. *Karar Verme Becerisi Ölçeği*: Karakaş (1999) tarafından geliştirilmiştir. İlköğretim 4. ve 5. sınıf öğrencilerinin karar verme becerilerini ölçmektedir. 4. *Kararsızlık Ölçeği*: Bacanlı (2000) tarafından kararsızlık sorunu olan üniversite öğrencilerinin karar verme sürecinde gösterdikleri davranışlar ve yaşadıkları duygular arasındaki farkları ya da benzerlikleri belirlemek amacıyla geliştirilmiştir. 5. *Karar Verme Stilleri Ölçeği*: Scott ve Bruce (1995) tarafından geliştirilmiştir. Ölçeği Taşdelen (2001) Türkçe'ye uyarlamıştır. Ölçek üniversite öğrencilerinin karar verme sürecinde sorunlara yaklaşırken kullandıkları karar verme stillerindeki bireysel farklılıkları ölçmektedir. 6. *Ergenlerde Karar Verme Ölçeği*: Mann, Harmoni ve Power (1989) tarafından geliştirilmiştir. Çolakkadioğlu ve Güçray (2007), ölçeğin 13-15 yaş arasındaki ergenlere yönelik geçerlik ve güvenilirlik çalışmalarını yapmıştır. Ölçek karar vermede öz-saygı düzeyi ve karar verme stillerini belirlemektedir. 7. *Melbourne Karar Verme Ölçeği*: Mann, Burnett, Radford ve Ford (1997) tarafından geliştirilmiştir. Ölçeği Deniz (2004) Türkçe'ye uyarlamıştır. Üniversite öğrencilerinin karar vermede öz-saygı düzeyi ve karar verme stillerini belirlemektedir.

Ülkemizde var olan karar verme ile ilgili ölçme araçları incelendiğinde ortaöğretim öğrencilerinin karar verme stillerini belirlemeye yönelik Kuzgun (1993) tarafından geliştirilen Karar Stratejileri Ölçeği ve Radford, Mann, Ohta ve Nekane (1993) tarafından geliştirilen ve Güçray (1995) tarafından Türkçe'ye uyarlanan Karar Verme Davranışları Ölçeği (KDÖ) dışında bir ölçek bulunmamaktadır. Kuzgun (1995) tarafından geliştirilen ölçek karar verme stratejilerini ölçmekte, bağımlı, kararsızlık alt ölçekleriyle ve kuramsal temeli ile Ergenlerde Karar Verme Ölçeği'nden farklılaşmaktadır. Güçray (1995) tarafından uyarlanan Karar Davranışları Ölçeği karar verme de öz-saygı, stres ve karar verme stillerini belirlemektedir. Geçerlik ve güvenilirlik çalışması yapılacak olan Ergenlerde Karar Verme Ölçeği'nde stres alt ölçeği yer almamakta ve bu açıdan KDÖ'den farklılaşmaktadır. Bu gereksinimlerden hareketle çalışmanın amacı Mann ve diğer., (1989) tarafından geliştirilen, 13-15 yaş arası ön ergenler için Türkçe'ye uyarlanan (Çolakkadioğlu ve Güçray, 2007) Ergenlerde Karar Verme Ölçeği'nin ortaöğretim öğrencileri için geçerlik ve güvenilirliğini incelemektir.

## **2. Yöntem**

### **2.1. Evren ve Örneklem**

Bu çalışma iki farklı örneklemden elde edilen verilerden yararlanılarak Adana'da 5 ortaöğretim okulunda gerçekleştirilmiştir. Okulların 2'si Anadolu Lisesi, diğerleri genel lisedir. Araştırmanın çalışma grubunu gönüllülük esasına göre ortaöğretim 9., 10., 11. ve 12. sınıflarında öğrenimine devam eden 616 öğrenci oluşturmuştur. Öğrencilerin 311'i (%50.5) kız, ve 305'i (%49.5) erkek olup, yaş

ortalamaları 16.5'dir. EKVÖ'nün ölçüt bağıntılı geçerliğini ve güvenirliliğini incelemek amacıyla yapılan çalışmanın örneklemini de 9., 10., 11. ve 12. sınıfta öğrenimine devam eden ve gönüllü olarak ölçeği dolduran 129 öğrenci oluşturmuştur. Öğrencilerin 66'sı (%51.2) kız ve 63'ü (%48.8) erkek olup yaş ortalamaları 16.5'dir.

## **2.2. Veri Toplama Araçları**

Araştırmada Ergenlerde Karar Verme Ölçeği (EKVÖ), Karar Verme Davranışları Ölçeği (KDÖ), Karar Stratejileri Ölçeği (KSÖ) ve Kendine Saygı Ölçeği (KSÖ) veri toplama araçları olarak kullanılmıştır.

### **2.2.1. Ergenlerde Karar Verme Ölçeği (EKVÖ)**

Ergenlerde Karar Verme Ölçeği (Adolescent Decision Making Questionnaire), Mann, Harmoni ve Power (1989) tarafından karar vermede öz-saygı düzeyini ve başa çıkma stillerini belirlemek amacıyla geliştirilmiştir. Ölçek iki bölümden ve 5 alt ölçekten oluşmaktadır. Bunlar; Karar Vermede Öz-saygı (Decisional Self Esteem) ve Karar Vermede Başa Çıkma Stilleri (Decisional Coping Patterns)'dir. Her bir alt ölçekten alınabilecek en yüksek puan 18 en düşük puan 0'dır.

Karar Vermede Öz-Saygı (KVÖS) alt ölçeği Mann'ın Karar Verme Ölçeği (Decision Making Questionnaire)'nden adapte edilmiştir. Ölçek karar verme durumunda bireyin öz-saygı düzeyini ölçmeyi amaçlamaktadır. Bunun için ölçekte karar vermede öz-saygıyı belirlemeyi amaçlayan altı madde yer almaktadır. Maddeler; 3 (Benim için her zaman doğru), 2 (Benim için sık sık doğru), 1 (Benim için bazen doğru) ve 0 (Benim için hiçbir zaman doğru değil) şeklinde dört kategoriden biri işaretlenerek yanıtlanmaktadır. Karar vermede öz-saygı alt ölçeğinden alınabilecek en yüksek puan 18, en düşük puan 0'dır. Puan yüksekliği karar vermede öz-saygının yüksekliğine işaret ederken, düşük puan karar vermede öz-saygı düzeyinin düşük olduğunu göstermektedir. 2., 4. ve 6. maddeye verilen cevaplar ters çevrilmek suretiyle puanlanmaktadır. Ölçeğin Cronbach alfa katsayısı .61 olarak bulunmuştur.

Ölçeğin ikinci bölümü karar vermede başa çıkma stillerinden oluşmaktadır. Karar vermede başa çıkma stilleri ihtiyatlı-seçicilik (vigilance), panik (panic), sorumluluktan kaçma (Cop-Out) ve umursamazlık (complacency) alt ölçeklerinden oluşmaktadır. İhtiyatlı-Seçicilik (KVİS), bireyin karar vermesi gereken durumlarda bir dizi alternatifini dikkatlice araştırması ve alternatiflerin olumlu ve olumsuz yanlarını değerlendirmesidir. Panik (KVP), bireyin karar vermesi gereken durumlarda yeterli zamanı yoksa kendisini strese ve çatışmadan kurtarmaya yönelik verdiği kararları belirtmektedir. Sorumluluktan Kaçma (KVSK), bireyin karar vermesi gereken durumlarda karar vermeyi erteleme veya sorumluluğu başkasına yüklemesidir. Umursamazlık (KVU), bireyin karar vermesi gereken durumlarda sanki verilecek bir karar yokmuş gibi davranmasıdır (Friedman ve Mann, 1993: 188). Bu alt ölçeklerin her birinde karar vermede öz-saygı alt ölçeğinde olduğu gibi 6 madde vardır. Bu maddeler öz saygı alt ölçeğini gibi yanıtlanmaktadır. Her bir alt ölçekten alınabilecek en yüksek puan 18 en düşük puan 0'dır. Puan yüksekliği ilgili karar stiline kullanıldığına işaret

etmektedir. İhtiyatlı-seçicilik Cronbach alfa'sı .73, panik .70, sorumluluktan kaçma .66 ve umursamazlık .73 olarak bulunmuştur (Harmoni, 1989).

Ergenlerde Karar Verme Ölçeği'nin uyarlama çalışması Çolakkadioğlu ve Güçray (2007) tarafından yapılmıştır. Araştırma birbirini izleyen iki aşamada ve yaşları 13-15 arasında değişen iki farklı örneklem üzerinde gerçekleştirilmiştir. Birinci çalışmada 1582, ikinci çalışmada 382 ilköğretim ve lise öğrencisinden oluşan gruplardan veri toplanmıştır. Varimax dönüşürme yöntemi ile yapılan açıklayıcı faktör analizinde tüm maddelerin orijinal formda yer aldıkları faktörlere .30 ile .72 arasında değişen faktör yükleri ile yerleştikleri görülmüştür. Özdeğeri 1'in üzerinde beş faktörün açıkladığı toplam varyansın %38.09 olduğu bulunmuştur. EKVÖ'nün Cronbach alfa katsayısı, öz-saygı, ihtiyatlı-seçicilik, panik, sorumluluktan kaçma, umursamazlık alt ölçekleri için sırasıyla .79, .78, .77, .65 ve .73; test-tekrar test tutarlığı ise yine aynı sıraya göre .80, .81, .82, .80 ve .86 bulunmuştur. Beş faktörlü model için Doğrulayıcı Faktör Analizi yapılmış ve uyum göstergeleri verilerinin, modeli yeterli olarak açıkladığı görülmüştür (Çolakkadioğlu ve Güçray, 2007).

#### 2.2.2. Karar Verme Davranışları Ölçeği (KDÖ)

Karar verme durumlarında yaşanan stres ve öz-saygı düzeyi ile karar verme stillerini belirlemek amacıyla Radford, Mann, Ohta ve Nakane (1993) tarafından geliştirilmiş bir ölçektir. Ölçek; Karar Verme Tepki Stilleri, Karar Vermede Öz-Saygı ve Karar Vermede Stres alt ölçeklerinden oluşmaktadır. Toplam 40 maddeden oluşan ölçek dört dereceli likert tipi bir kendini değerlendirme ölçeğidir. Karar Vermede Öz-Saygı Alt Ölçeğinde altı madde yer almaktadır. Maddeler 3 (hemen her zaman), 2 (çoğunlukla, 1 (Bazen) ve 0 (Hiçbir zaman) şeklinde dört kategoriden biri seçilerek yanıtlanmaktadır. Puan yüksekliği karar vermede öz-saygının yüksekliğine işaret etmektedir. Üç maddeye verilen puanlar (2, 4, 6) ters çevrilmek suretiyle hesaplanmaktadır. Ölçeğin; Cronbach alfa katsayısı .-77, test tekrar test güvenilirliği ise .62 olarak bulunmuştur.

Karar vermede stres alt ölçeği on madde içermektedir. İki madde ters çevrilerek hesaplanmaktadır. Puanlama aynı şekilde yapılmakta, puan yüksekliği stresin yüksekliğine işaret etmektedir. Ölçeğin Cronbach alfa katsayısı .-82 olarak bulunmuştur. Karar vermede başa çıkma stili her biri altı maddeden oluşan dört alt ölçekten oluşmaktadır. Karar vermede başa çıkma stilleri İlgisizlik (KDÖİ), Kaçınma (KDÖK), Aşırı Uyarılmışlık (KDÖAU) ve Seçiciliktir (KDÖS). Bu ölçekte diğer alt ölçekler gibi yanıtlanmakta, puan yüksekliği ilgili karar stilinin kullanıldığına işaret etmektedir. İlgisizlik alt ölçeğinin Cronbach alfa katsayısı .-68, Kaçınma .-79, Aşırı Uyarılmışlık .-77 ve Seçicilik .-60 olarak bulunmuştur (Radford, Mann, Ohta ve Nekane, 1993). Ölçeğin uyarlama, güvenilirlik ve geçerlik çalışmaları Güçray (1995), tarafından yapılmıştır. Bu amaçla ölçek 800 lise öğrencisine uygulanmıştır. Karar Vermede Öz-Saygı alt ölçeği'nin Cronbach alfa içtutarlık katsayısı .74, Karar Vermede Stres alt ölçeği'nin .72, Karar Verme Başa Çıkma alt ölçeklerinde ise Cronbach alfa değerleri .42 ile .53 arasında olduğu bulunmuştur. Ayrıca ölçek, 82 öğrenciden oluşan bir gruba üç hafta ara ile uygulanarak kararlı bir ölçme yapıp

yapmadığı incelenmiştir. İki uygulama arasındaki korelasyon katsayıları .62 ile .88 arasında değişmektedir. Ölçeğe ilişkin yapılan incelemeler geçerlik ve güvenirliliği konusunda yeterli veri sağlamıştır.

### *2.2.3. Karar Stratejileri Ölçeği (KSÖ)*

Kuzgun (1993), tarafından ortaöğretim öğrencilerinin karar verme stratejilerini belirlemek amacıyla geliştirilen Karar Stratejileri Ölçeği, 40 madde ve bağımlı (KSÖB), mantıklı (KSÖM), kararsız (KSÖK) ve içtepisel (KSÖİ) olmak üzere 4 alt ölçekten oluşmaktadır. Karar verme stratejileri alt ölçekleri her biri on'ar maddeden oluşmaktadır. Maddeler; 1 (Hiçbir zaman), 2 (Ara sıra), 3 (Sıklıkla) ve 4 (Her zaman) kategorilerinden biri işaretlenerek yanıtlanmaktadır. Dolayısıyla her bir alt ölçekten alınabilecek en düşük puan 10, en yüksek puan ise 40'tır. Puan yüksekliği ilgili özelliğin varlığına işaret etmektedir. Ölçeğin yapı geçerliği faktör analizi çalışmasıyla saptanmıştır. Ölçek çeşitli bölgelerde öğrenimine devam eden 12 ildeki 246 erkek ve 327 kız olmak üzere toplam 573 lise öğrencilerine uygulanmış ve yapılan faktör analizi sonucunda ölçek her biri 10 maddelik 4 alt ölçek halinde düzenlenmiştir. Karar vermede içtepisel alt ölçeği'nin içtutarlığına ilişkin Cronbach Alfa katsayısı .81, mantıklı alt ölçeğinin .80, bağımlı alt ölçeğinin .52 ve kararsızlık alt ölçeğinin .86 bulunmuştur. Ölçeğe ilişkin yapılan incelemeler geçerlik ve güvenirliliği konusunda yeterli veri sağlamıştır.

### *2.2.4. Kendine Saygı Ölçeği (KSÖ)*

Bogenç (1994) tarafından kişinin kendine olan saygı düzeyi hakkında bilgi edinmek amacıyla geliştirilmiştir. KSÖ Likert tipi, 5 dereceli olarak hazırlanmış olup, 20 maddeden oluşmaktadır. Maddelerden 15'i olumlu, 5'i olumsuz olarak düzenlenmiştir. (olumsuz maddeler: 3, 4, 6, 7 ve 12) Maddelere verilen tepkiler "Her zaman", "Sık sık", "Arasıra", "Nadiren" ve "Hiçbir zaman" şeklinde derecelendirilmiştir. Ölçekten alınacak en düşük puan 20, en yüksek puan ise 100'dür (Bogenç, 2005). Ölçeğin yapı geçerliği faktör analizi çalışmasıyla saptanmıştır. Ölçek Ankara'da ilköğretim ve ortaöğretim kurumlarında öğrenimine devam eden 12-19 yaşları arasındaki 324 öğrenciye uygulanmıştır. Yapılan faktör analizi sonucunda ölçeğin 1 faktör yapısına sahip olduğu görülmüştür. Güvenirlik çalışmasında ölçeğin içtutarlığına ilişkin Cronbach Alfa katsayısının .81 olduğu bulunmuştur. Ayrıca ölçek 70 öğrenciden oluşan bir gruba iki hafta ara ile uygulanarak kararlı bir ölçme yapıp yapmadığı incelenmiştir. İki uygulama arasındaki korelasyon katsayısının .84 olduğu belirlenmiştir. Ölçeğe ilişkin yapılan incelemeler geçerlik ve güvenirliliği konusunda yeterli veri sağlamıştır.

## **2.3. İşlem**

Araştırmanın yapı geçerliği, ölçüt bağıntılı geçerliği ve güvenirlik çalışmaları hakkında bilgiler verilmiştir.

### *2.3.1. Yapı Geçerliliği*

EKVÖ'nün yapı geçerliği bağlamında, orijinal formda bulunan faktörlerin doğrulanması amacıyla DFA uygulanmıştır. Bu analiz LISREL 8.70 programı

kullanılarak yapılmıştır. Yapılan analizde ölçeğin orijinal formundaki ilk 6 maddenin KVÖS, 8., 13., 16., 20., 23. ve 27. maddelerin KVİS, 11., 15., 18., 19., 22. ve 25. Maddelerin KVP, 7., 9., 17., 14., 21. ve 28. maddelerin KVSK ve 10., 12., 24., 26., 29. ve 30. maddelerin KVV faktörleri olarak belirlendiğinde, modelin uyum verme durumu incelenmiştir. Bu çalışmada yapılan DFA için çoklu uyum indeksleri kullanılmış ve İyilik Uyum İndeksi (GFI), Düzenlenmiş İyilik Uyum İndeksi (AGFI), Karşılaştırılmalı Uyum İndeksi (CFI), Normlaştırılmış Uyum İndeksi (NFI), Normlaştırılmamış Uyum İndeksi (NNFI) ve Yaklaşık Hataların Ortalama Karekökü (RMSEA) uyum indeksleri incelenmiştir. Bu uyum indekslerinde NFI, NNFI, CFI, GFI ve AGFI > .80, RMSEA < .1 ölçüt olarak alınmıştır (Anderson ve Gerbing, 1984; Marsh, Balla ve McDonald, 1988; Jöreskog ve Sörbom, 2001; Schermelleh-Engel, Moosbrugger ve Müller, 2003).

### 2.3.2. Ölçüt Bağımlı Geçerlik

EKVÖ'nün ölçüt bağımlı geçerliğini yapmak için benzer ölçekler (Karar Verme Davranışları Ölçeği, Karar Stratejileri Ölçeği) ve karar verme ile ilgili değişkenlerden biri olan öz-saygı düzeyini ölçen Kendine Saygı Ölçeği kullanılmıştır. Bu ölçeklerden Karar Davranışları Ölçeği'nin stres alt ölçeği, Karar Stratejileri Ölçeği'nin bağımlı ve kararsız alt ölçekleri arasındaki ilişkiler EKVÖ'nün alt ölçekleri ile doğrudan ilişkisi olmadığı gerekçesiyle incelenmemiş, EKVÖ'nün diğer alt ölçekleri ve Kendine Saygı Ölçeği arasındaki ilişkiler Pearson momentler çarpımı korelasyon analizi kullanılarak incelenmiştir. Bu analiz SPSS 17.0 programı ile gerçekleştirilmiştir.

### 2.3.3. Güvenirlik Çalışmaları

EKVÖ'nün güvenilirlik düzeyini belirlemek için Cronbach alfa iç-tutarlılık, madde toplam puan korelasyonu ve test-tekrar test güvenilirlik katsayıları hesaplanmıştır. Cronbach alfa sorular arası korelasyona bağlı uyum değeridir. Cronbach alfa değerinin .70 ve üstü olduğu durumlarda ölçeğin güvenilir olduğu kabul edilir (Sipahi, Yurtkoru ve Çinko, 2006: 89). Madde toplam puan korelasyonu test maddelerinden alınan puanlar ile testin toplam puanı arasındaki ilişkiyi inceler. Genel olarak, madde toplam korelasyonu .30 ve üzerinde olduğunda maddelerin güvenilir olduğu kabul edilir. Test tekrar test güvenilirliği, bir testin aynı gruba belli aralıklarla iki kez uygulanmasıyla elde edilen puanlar arasındaki korelasyon ile açıklanır. Ortalama dört haftalık bir sürenin uygun olduğu söylenebilir ve varsayımları karşıladığında Pearson korelasyon katsayısı kullanılarak hesaplanır (Büyüköztürk, 2008: 170-171). Bu analiz SPSS 17.0 programı ile gerçekleştirilmiştir.

### 2.4. Verilerin Toplanması ve Analizi

Uygulama öncesi, tüm katılımcılara araştırmanın amacı ve içeriği konusunda bilgi verildikten sonra gönüllü olan katılımcılara ölçek ve bilgi formu verilmiş bütün maddeleri yanıtlamaları istenmiştir. Uygulamalar yaklaşık 10-15 dakikada tamamlanmıştır. Analizlere başlamadan önce veriler kayıp değerler ve aşırı değerler açısından değerlendirilmiş ve ölçeğin yapı geçerliği analizleri 616 öğrencinin



yanıtları üzerinde gerçekleştirilmiştir. Ayrıca örneklemin normal dağılım gösterdiği belirlenmiştir.

EKVÖ'nün ölçüt bağımlı geçerlik ve güvenirlik çalışmaları için ilk önce EKVÖ ile Kendine Saygı Ölçeği (KSÖ), bir hafta sonra da KDÖ ile KSÖ uygulanmıştır. Her iki uygulama 20-25 dakikada tamamlanmıştır. Araştırmaya katılan bir grup öğrenciye (n=122) test tekrar test güvenirliliği için 4 hafta sonra tekrar uygulama yapılmıştır.

### **3. Bulgular**

EKVÖ'nün yapı geçerliği, alt ölçeklerin birbirleriyle korelasyonları, ölçüt bağımlı geçerliği, Cronbach alfa iç tutarlık, madde toplam puan korelasyonu ve test tekrar test güvenirlikleri ile ilgili sonuçlar verilmiştir.

#### **3.1. Yapı Geçerliği**

EKVÖ'nün yapı geçerliliği için özgün formunda bulunan faktörlerin ortaöğretim öğrencileri üzerinde doğrulanıp doğrulanmadığı Doğrulamalı Faktör Analizi (DFA) ile test edilmiştir. DFA ile yapılan faktör analizi işleminde elde edilen Ki-kare değerinin ( $\chi^2$ ) serbestlik (sd) derecesine bölünmesiyle elde edilen ( $\chi^2/sd$ ) değerinin 5'ten küçük olması, modelin gerçek veriler ile iyi uyumunun bir göstergesi olarak değerlendirilmektedir (Sümer, 2000). Ayrıca modelin veri uyumu için GFI ve AGFI değerlerinin 0.90'dan yüksek çıkması, RMS ya da standartlaştırılmış RMS ile RMSEA değerlerinin ise 0.05'ten küçük değerlerde yer alması istenen ve beklenen bir durumdur. Bunun yanı sıra GFI değerinin 0.84'ten, AGFI değerinin 0.80'den yüksek ve RMSEA değerinin ise 0.10'dan düşük çıkması durumunda bu değerlerin de kabul sınırları içinde olduğu belirtilmektedir (Anderson ve Gerbing, 1984; Marsh, Balla ve McDonald, 1988; Schermelleh-Engel, Moosbrugger ve Müller, 2003). NFI ve NNFI ise, .90 ve .94 arası kabul edilebilir uyuma, .95 ve üzeri de mükemmel uyuma karşılık gelmektedir. Benzer şekilde CFI ve IFI değerleri .90 ile .94 arası değerler iyi uyuma, .95 ve üzeri de mükemmel uyuma işaret etmektedir (Sümer, 2000). Modele ait Ki-Kare ve diğer uyum iyiliği indeksleri Tablo 1'de gösterilmiştir.

**Tablo 1: EKVÖ'nün DFA Modeline İlişkin Uyum Parametreleri**

<b>Uyum Parametresi</b>	<b>Katsayı</b>
GFI	0.86
AGFI	0.84
NFI	0.92
NNFI	0.94
CFI	0.94
RMSEA	0.67
df	395
$\chi^2$	1475
$\chi^2/sd$	3.73

Ergenlerde Karar Verme Ölçeği için yapılan DFA sonuçları incelendiğinde,  $\chi^2/sd(1475/395)= 3.73$  olduğu bulunmuştur. Bu modelin iyi uyum gösterdiğini

ortaya koymaktadır. Öte yandan DFA’da kullanılan diğer uyum ölçütlerine bakıldığında ise, RMSEA= .067, NFI= .92, NNFI= .94, CFI= .94, IFI= .94 olarak saptanmış ve modelin iyi uyum gösterdiğine işaret etmektedir. Ayrıca, GFI= .86 ve AGFI= .84 olarak bulunmuş ve bu değerlerde modelin kabul edilebilir sınırlar içerisinde olduğunu göstermektedir. Yukarıda verilen değerler ışığında Karar verme ölçeğinin beş bileşenli modelinin lise örneklemini için iyi uyum gösterdiği ve Türkçe formu için faktör yapısının özgün formunun faktör yapısı ile tutarlılık gösterdiği saptanmıştır. Ayrıca DFA ile elde edilen modele dair path diyagramı Şekil 1’de gösterilmiştir.

Şekil 1: Formlara İlişkin DFA Sonuçları

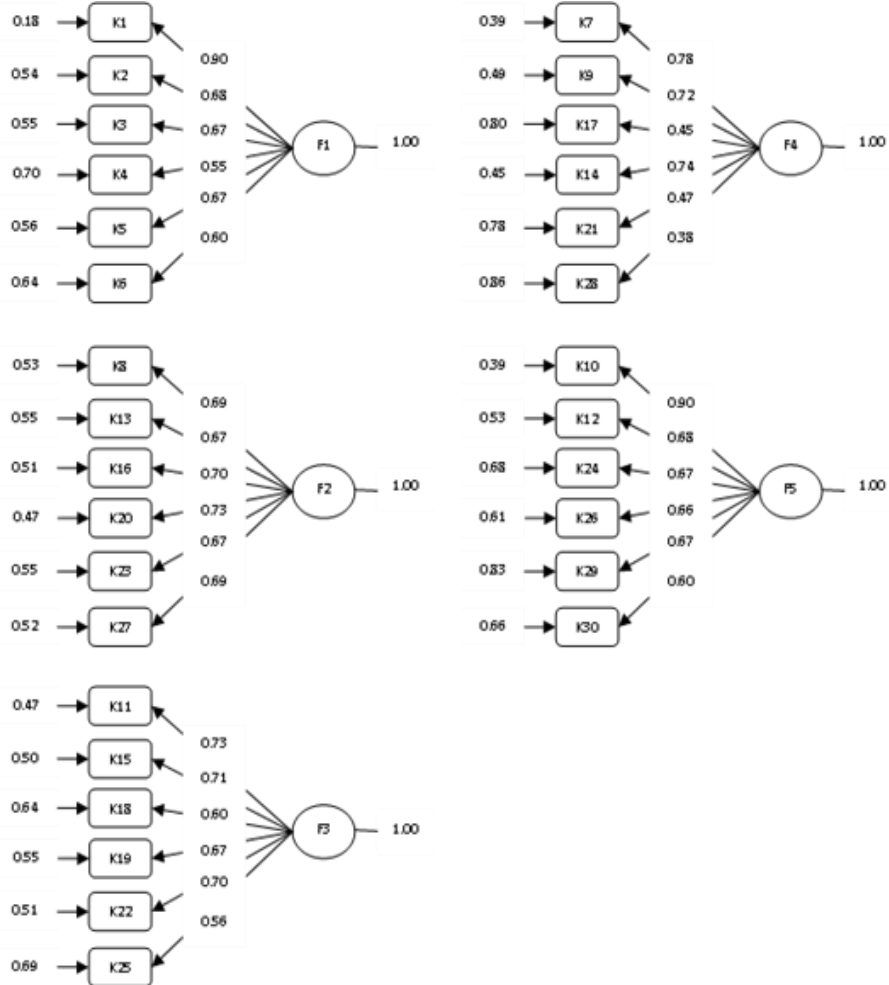

Not: F1 (Faktör 1, KVÖS), F2 (Faktör 2, KVİS), F3 (Faktör 3, KVP), F4 (Faktör 4, KVSK), F5 (Faktör 5, KVV).

Şekil 1 incelendiğinde DFA ile elde edilen faktör 1 (KVÖS), karar vermede öz saygı düzeyini belirlemekle ilgilidir. Altı maddeden oluşan bu alt boyuta ait maddelerin faktör yükleri .55 ile .90 arasında değişmektedir. İkinci faktör olan KVİS bireyin karar vermesi gereken durumlarda bir dizi alternatifi dikkatlice araştırması ve alternatiflerin olumlu ve olumsuz yanlarını değerlendirmesi ile ilgilidir. Benzer şekilde altı maddeden oluşan bu alt boyuta ait maddelerin faktör yükleri .67 ile .73 arasında değişmektedir. Üçüncü faktör olan KVP, bireyin karar vermesi gereken durumlarda yeterli zamanı yoksa kendisini stresten ve çatışmadan kurtarmaya yönelik verdiği kararlarla ilgilidir. Altı maddeden oluşan bu alt boyuta ait maddelerin faktör yükleri de .56 ile .73 arasında değişmektedir. Dördüncü faktör olan KVSK, bireyin karar vermesi gereken durumlarda karar vermeyi erteleme veya sorumluluğu başkasına yüklemesi ile ilgili kararlarla ilgilidir. Benzer şekilde altı maddeden oluşan bu alt boyuta ait maddelerin faktör yükleri .38 ile .78 arasında değişmektedir. Beşinci ve son faktör olan KVV, bireyin karar vermesi gereken durumlarda sanki verilecek bir karar yokmuş gibi davrandığı kararları belirtmektedir. Bu alt ölçekte altı maddeden oluşmakta ve maddelerin faktör yükleri .60 ile .90 arasında değişmektedir.

EKVÖ'nün alt ölçekleri arasındaki ilişkileri incelemek amacıyla faktörlerin birbirleriyle gösterdikleri korelasyon katsayıları hesaplanarak Tablo 2'de gösterilmiştir.

**Tablo 2: EKVÖ Alt Ölçeklerinin Birbirleriyle Korelasyonları**

	KVÖS	KVİS	KVP	KVSK	KVV
KVÖS	-	.66**	-.30**	-.33**	-.40**
KVİS		-	-.33**	-.55**	-.62**
KVP			-	.67**	.54**
KVSK				-	.65**
KVV					-

\*\*p<.01

Tablo 2'de görüldüğü gibi KVÖS ile KVİS alt ölçekleri arasında pozitif yönde anlamlı ( $r = .66$ ;  $p < .01$ ) bir ilişki gözlenirken, KVP, KVSK ve KVV alt ölçekleri ile ise negatif yönde sırasıyla; ( $r = -.30$ ;  $p < .01$ ,  $r = -.33$ ;  $p < .01$ ,  $r = -.40$ ;  $p < .01$ ) bir ilişki gözlenmiştir. KVİS alt ölçeği ile KVP, KVSK ve KVV alt ölçekleri arasında ise negatif yönde sırasıyla ( $r = -.33$ ;  $p < .01$ ,  $r = -.55$ ;  $p < .01$ ,  $r = -.62$ ;  $p < .01$ ), bir ilişki bulunmuştur. KVP alt ölçeği ile KVSK ve KVV alt ölçekleri arasında ise pozitif yönde sırasıyla ( $r = .67$ ;  $p < .01$ ,  $r = .54$ ;  $p < .01$ ) ilişkili olduğu gözlenmiştir. Son olarak KVSK alt ölçeği ile KVV alt ölçeği arasında pozitif yönde ( $r = .65$ ;  $p < .01$ ) ilişki olduğu bulunmuştur.

### **3.2. Ölçüt Bağıntılı Geçerlik**

EKVÖ'nün ölçüt bağıntılı geçerliğini incelemek için Kendine Saygı Ölçeği (KSÖ), Karar Davranışları Ölçeği'nin özsaygı (KDÖÖ), seçicilik (KDÖS), aşırı uyarılmışlık (KDÖAU), sorumluluktan kaçma (KDÖSK) ve ilgisizlik (KDÖİ) alt ölçekleri

ile Karar Stratejileri Ölçeği'nin (KSÖ) mantıklı (KSÖM) ve içtepisel (KSÖİ) alt ölçeklerinden alınan puanlar arasındaki korelasyon katsayıları Tablo 3'te sunulmuştur.

**Tablo 3:** EKVÖ Alt Ölçeklerinin Kendine Saygı Ölçeği (KSÖ) ile KDÖÖ, KDÖS, KDÖAU, KDÖK ve KDÖİ Alt Ölçekleri ve KSÖM ve KSÖİ Alt Ölçekleri Arasındaki Korelasyonlar

EKVÖ Alt Ölçekleri	KSÖ	KDÖÖ	KDÖS	KDÖAU	KDÖK	KDÖİ	KSÖM	KSÖİ
KVÖS	.71**	.75**	.49**	-.29**	-.25**	-.26**	.53**	-.25**
KVİS	.59**	.43**	.67**	-.33**	-.32**	-.29**	.76**	-.38**
KVP	-.31**	-.24**	-.30**	.69**	.28**	.25**	-.47**	.57**
KVSK	-.26**	-.25**	-.33**	.39**	.62**	.37**	-.36**	.34**
KVU	-.43**	-.36**	-.36**	.42**	.45**	.55**	-.31**	.34**

\*\*p<.01

Tablo 3'te görüldüğü gibi EKVÖ'nün KVÖS alt ölçek puanları ile KSÖ, KDÖÖ, KDÖS ve KSÖM alt ölçek puanları arasında pozitif yönde orta ve yüksek düzeyde anlamlı ilişkiler bulunurken, KDÖAU, KDÖK, KDÖİ ve KSÖİ alt ölçek puanları arasında negatif yönde düşük düzeyde anlamlı ilişkiler bulunmuştur. Benzer şekilde KVİS alt ölçek puanları ile KSÖ, KDÖÖ, KDÖS ve KSÖM alt ölçek puanları arasında pozitif yönde orta ve yüksek düzeyde anlamlı ilişkiler bulunurken, KDÖAU, KDÖK, KDÖİ ve KSÖİ alt ölçek puanları arasında negatif yönde düşük ve orta düzeyde anlamlı ilişkiler olduğu tespit edilmiştir. Ancak EKVÖ'nün olumsuz karar stilleri ile (KVP, KVSK, KVU) KSÖ, KDÖÖ, KDÖS ve KSÖM alt ölçek puanları arasında negatif yönde düşük ve orta düzeyde anlamlı ilişkiler bulunurken, KDÖAU, KDÖK, KDÖİ ve KSÖİ alt ölçek puanları arasında pozitif yönde düşük ve orta düzeyde ilişkiler bulunmuştur.

### 3.3. Güvenirlilik

EKVÖ'nün güvenirliliği Cronbach alfa iç tutarlılık katsayısı ve madde toplam korelasyonları yöntemleriyle belirlenmiştir. EKVÖ'nün Cronbach alfa iç tutarlılık katsayısı sırasıyla KVÖS alt ölçeği için .84, KVİS alt ölçeği için .85, KVP alt ölçeği için .83, KVSK alt ölçeği için .76 ve KVU alt ölçeği için de .77'dir. Ayrıca madde toplam korelasyonları KVÖS alt ölçeğinde .55 ile .80, KVİS faktöründe .60 ile .65, KVP faktöründe .55 ile .66, KVU faktöründe .39 ile .61 ve KVSA faktöründe .39 ile .66 arasında değişmektedir.

### 3.4. Test Tekrar Test Güvenirliliği

Ölçek 4 hafta ara ile aynı gruba tekrar uygulandığında, iki uygulama arasındaki korelasyon Öz-Saygı alt ölçeği için  $r=.85$  ( $n=122$ ,  $p<.01$ ), İhtiyatlı-Seçicilik alt ölçeği için  $r=.79$  ( $n=122$ ,  $p<.01$ ), Panik alt ölçeği için  $r=.85$  ( $n=122$ ,  $p<.01$ ), Sorumluluktan Kaçma alt ölçeği için  $r=.67$  ( $n=122$ ,  $p<.01$ ), Umursamazlık alt ölçeği için  $r=.78$  ( $n=122$ ,  $p<.01$ ) olarak bulunmuştur.

#### **4. Tartışma ve Sonuç**

Bu çalışmada, Mann, Harmoni ve Power (1989) tarafından karar vermede öz-saygı düzeyini ve başa çıkma stillerini belirlemek amacıyla geliştirilen, 13-15 yaş arası ön ergenler için Türkçe'ye uyarlanan (Çolakkadioğlu ve Güçray, 2007) Ergenlerde Karar Verme Ölçeği'nin ortaöğretim öğrencileri için geçerlik ve güvenilirliği incelenmiştir. Bu amaçla ilk olarak ölçeğin faktör yapısını doğrulamak için DFA uygulanmıştır. DFA kullanılmasının temel nedeni ise formun faktör yapısının ortaöğretim öğrencileri üzerinde yürütülen bu çalışmayla doğrulanıp doğrulanmadığını incelemektir. Yapılan doğrulayıcı faktör analizi sonucunda EKVÖ'nün orijinal ölçekte (Friedmann ve Mann, 1993) ve Türkçe'ye uyarlanan 13-15 yaş arasındaki popülasyonda (Çolakkadioğlu ve Güçray, 2007) olduğu gibi beş alt boyutta uyum gösterdiği ve tüm maddelerin ilgili alt ölçeğe yerleştiği görülmüştür. Bu alt ölçekler, öz saygı (KVÖS), ihtiyatlı-seçicilik (KVİS), panik (KVP), sorumluluktan kaçma (KVSK) ve umursamazlıktır (KVU). DFA sonucunda EKVÖ'nün beş bileşenli modelinin lise örneklemini için iyi uyum gösterdiği ve Türkçe formu için faktör yapısının özgün formunun faktör yapısı ile tutarlılık gösterdiği saptanmıştır. Ortaöğretim öğrencileri için yapılan geçerlik ve güvenilirlik çalışmasında faktörlerin 13-15 yaş grubuna göre yer aldıkları faktördeki yük değerlerinin daha yüksek olduğu ve ortak varyansı daha fazla açıkladıkları belirlenmiştir. Bu bilgiler bize ölçeğin orijinal formunda ve 13-15 yaş grubunda (Türkiye örnekleminde) olduğu gibi ortaöğretim öğrencileri için de uygulanabileceğini göstermektedir.

EKVÖ'nün alt ölçekleri arasındaki korelasyonlara bakıldığında öz-saygı alt ölçeği ile ihtiyatlı-seçicilik alt ölçeğinin birbirleriyle pozitif yönde bir ilişki gösterdiği, olumsuz başa çıkma stilleri (panik, sorumluluktan kaçma, umursamazlık) ile ise negatif ilişkiler gösterdiği bulunmuştur. Bunun yanında olumsuz başa çıkma stillerinin de birbirleriyle pozitif yönde ilişkiler gösterdiği tespit edilmiştir. Bu durum karar vermede öz saygısı yüksek olan bireylerin ihtiyatlı seçici karar verme stilini kullandığını, olumsuz başa çıkma stillerini kullanmadığını gösteriyor olabilir şeklinde yorumlanabilir. Bu bulgular Friedman ve Mann (1993), Çolakkadioğlu ve Güçray (2007, 2012) tarafından gerçekleştirilen çalışmalarda da benzer şekillerde ortaya çıkmıştır.

Ölçeğin ölçüt bağıntılı geçerliğini incelemek amacıyla, benzer ölçeklerle ve karar vermeyle ilgili olan değişkenlerden öz saygı ile ilişkileri incelenmiştir. EKVÖ'nün KVÖS ve KVİS alt ölçek puanları ile KSÖ, KDÖÖ, KDÖS ve KSÖM alt ölçek puanları arasında pozitif yönde anlamlı ilişkiler bulunurken, KDÖAU, KDÖK, KDÖİ ve KSÖİ alt ölçek puanları arasında negatif yönde anlamlı ilişkiler bulunmuştur. Bu durum karar vermede öz saygısı yüksek olan bireylerin genel özsaygı düzeylerinin de yüksek olduğunu, karar vermede olumlu başa çıkma stillerini kullandıklarını, olumsuz başa çıkma stillerini ise kullanmayı tercih etmediklerini gösteriyor olabilir. Benzer şekilde karar vermede olumlu başa çıkma stilini kullanan bireylerin de karar vermede öz saygı ve genel öz saygı düzeylerinin yüksek olduğu, olumsuz başa çıkma stillerini ise kullanmayı tercih etmedikleri şeklinde yorumlanabilir. Elde edilen

bulgular literatürle de tutarlıdır (Mann, Harmoni ve Power, 1988; Mann, Beswick, Allouche ve Ivey, 1989; Friedman ve Mann, 1993; Radford, Mann, Ohta ve Nekane, 1993; Güçray, 2001; Çolakkadioğlu ve Güçray, 2007-2012).

EKVÖ'nün olumsuz karar verme stilleri ile (KVP, KVSK, KVV) KSÖ, KDÖÖ, KDÖS ve KSÖM alt ölçek puanları arasında negatif yönde anlamlı ilişkiler bulunurken, KDÖAU, KDÖK, KDÖİ ve KSÖİ alt ölçek puanları arasında pozitif yönde anlamlı ilişkiler bulunmuştur. Bu durum karar vermede olumsuz başa çıkma stillerini kullanan bireylerin de karar vermede öz saygı ve genel öz saygı düzeylerinin düşük olduğunu, olumlu başa çıkma stillerini ise kullanmayı tercih etmediklerini gösteriyor olabilir. Elde edilen bulgular literatürle de tutarlıdır (Mann, Harmoni ve Power, 1988; Mann, Beswick, Allouche ve Ivey, 1989; Friedman ve Mann, 1993; Radford, Mann, Ohta ve Nekane, 1993; Çolakkadioğlu ve Güçray, 2007-2012).

EKVÖ'nün alt ölçeklerinin Cronbach Alfa iç tutarlık katsayıları incelendiğinde her bir maddeye verilen yanıtlardaki değişiklik ile o maddenin yer aldığı alt ölçeğin toplam puanındaki değişkenlik ilişkisinin yeterli derecede yüksek olduğu söylenebilir. Bu bulgular ölçeğin ortaöğretim öğrencilerinin karar vermede öz saygı ve karar verme stillerini güvenilir bir biçimde ölçtüğünü göstermektedir.

Test tekrar test korelasyon katsayıları gözden geçirildiğinde alt ölçeklerin kararlı bir ölçme yaptığını göstermektedir. Elde edilen bu bulgular, İsrail ve Türkiye örneklemleri üzerinde gerçekleştirilen çalışmalarda elde edilen bulgularla da tutarlıdır. Friedman ve Mann (1993) tarafından yapılan çalışmada test tekrar test güvenilirlik katsayıları, EKVÖ'nün alt ölçekleri için .59 ila .65, Çolakkadioğlu ve Güçray (2007) tarafından yapılan çalışmada test tekrar test güvenilirlik katsayıları .80 ve .86 arasında bulunmuştur. Her bir maddenin, yer aldığı alt ölçek puanı ile olan korelasyonlar incelendiğinde, elde edilen korelasyon değerlerinin yüksek oluşu, maddelerin uygun faktöre yerleştiğinin bir göstergesi olmasının yanında ölçeğin güvenilirliğini destekleyici düzeydedir.

Sonuç olarak, tüm bu bilgiler ışığında ortaöğretim öğrencileri için Ergenlerde Karar Verme Ölçeği karar vermede öz-saygı düzeyini ölçmede ve karar verme stillerini belirlemede, bu alanda yapılacak çalışmalarda yararlı olabilecek bir ölçek olarak düşünülmektedir. Ölçeğin ön ergenlere göre ortaöğretim öğrencileri için toplam varyansı daha yüksek açıkladığı ve faktör yüklerinin daha yüksek olduğu görülmüştür. Bu da bize ölçeğin ortaöğretim öğrencileri için daha kullanışlı olabileceğini göstermektedir. Kısaca, bu çalışma ortaöğretim öğrencilerinin karar vermede öz saygı düzeylerinin ölçülmesi ve karar verme stillerinin belirlenmesinde EKVÖ'nün, ülkemizde bu alanda yapılacak olan çalışmalarda veri toplamak amacıyla kullanılabilir ve güvenilir bir araç olduğunu göstermiştir.

### **Kaynakça**

Anderson, J. C., & Gerbing, D. W. (1984). "The effect of sampling error on convergence, improper solutions, and goodness-of-fit indices for maximum likelihood confirmatory factor analysis". *Psychometrika*, 49, 155-173.

Atkinson, R. L., Atkinson, R. C., Smith, E. E., Bem, D. J., & Nolen-Hoeksema, S. (1999). *Psikolojiye Giriş*. (Çev: Yavuz Alagon). Ankara: Arkadaş Yayınları.

Bacanlı, F. (2000). "Kararsızlık Ölçeğinin geliştirilmesi". *Türk Psikolojik Danışma ve Rehberlik Dergisi*, 2 (14), 7-16.

Beyth-Marom, R., Fischhoff, B., Jacobs-Quadrel, M., & Furby, L. (1991). "Teaching Decision Making to Adolescents: A Critical Review". (Ed: J. Baron ve R.V. Brown), *Teaching Decision Making to Adolescents*. Hillsdale, NJ: Lawrence Erlbaum Associates, 19-60.

Blustein, D. L., & Philips, S. D. (1990). "Relation between ego identity statuses and decision making styles". *Journal of Counseling Psychology*, 37, 160-168.

Bogenç, A. (2005). "Kendine Saygı Ölçeği". (Ed: Y. Kuzgun ve F. Bacanlı), *Rehberlik ve Psikolojik Danışmada Kullanılan Ölçme Araçları ve Programlar Dizisi: 1*, Ankara: Nobel Yayın Dağıtım, 143-151.

Büyüköztürk, Ş. (2002). *Sosyal Bilimler için Veri Analizi El Kitabı*. (9. Baskı). Ankara: Pegem A Yayıncılık.

Byrnes, J. P. (1998). *The Nature and Development of Decision-Making: A Self Regulation Model*. USA: Earlbaum Manwah NJ.

Çolaklıoğlu, O. & Güçray, S. S. (2007). "Ergenlerde Karar Verme Ölçeği'ni Türkçe'ye uyarlama çalışması". *Eğitim Araştırmaları Dergisi*, 7 (26), 61-71.

Çolaklıoğlu, O., & Güçray, S. S. (2012). "Çatışma kuramına dayalı olarak geliştirilen karar verme beceri eğitimi psiko-eğitim grup yaşantısının ergenlerin karar verme stillerine etkisi". *Kuram ve Uygulamada Eğitim Bilimleri Dergisi*, 12 (2), 655-676.

Friedmann, I. A., & Mann, L. (1993). "Coping patterns in adolescent decision-making: An Israeli-Australian comparison". *Journal of Adolescence*, 16, 187-199.

Furby, L., & Beyt-Marom, R. (1992). "Risk taking in adolescence: A decision making perspective". *Developmental Review*, 12, 1-44.

Gander, M., & Gardiner, H. (1995). *Çocuk ve Ergen Gelişimi*. (Çev. Dönmez, A., Çelen, N., & Onur, B.). Ankara: İmge Kitapevi.

Güçray, S. S. (1995). "Karar Verme Davranışları Ölçeği'nin geçerlik ve güvenirliliği". *Çukurova Üniversitesi Eğitim Fakültesi Dergisi*, 2 (4), 60-68.

Güçray, S. S. (2001). "Ergenlerde karar verme davranışlarının öz-saygı ve problem çözme becerileri algısı ile ilişkisi". *Çukurova Üniversitesi Sosyal Bilimler Dergisi*, 8 (8), 106-121.

Harmoni, R. V. (1989). *Risk Taking in Adolescent Health Decision Making*. Unpublished Master's Thesis, Flinders University, Australia.

Janis, I. L., & Mann, L. (1977). *Decision Making: A Psychological Analysis of Conflict, Choice and Commitment*. New York: Free Press.

Jöreskog, K., & Sörbom, D. (2001). *LISREL 8.51*. Mooresville: Scientific Software.

Karakaş, E. (1999). *İlköğretim 4. ve 5. Sınıf Öğrencilerinin Günlük Yaşamlarındaki Problemlerini Ölçmeye Yönelik Bir Ölçek Geliştirme Çalışması. Yüksek Lisans Tezi. Çukurova Üniversitesi.*

Kılıççı, Y. (1992). *Okulda Ruh Sağlığı*. Ankara: Şafak Matbaası

Klaczynski, P. A., Byrnes, J. B., & Jacobs, J. E. (2001). "Introduction: Special Issue on decision making". *Journal of Applied Developmental Psychology, 22*, 225-236.

Kuzgun, Y. (1993). "Karar Stratejileri Ölçeği: Geliştirilmesi ve Standardizasyonu". (Ed: R. Bayraktar ve İ. Dağ), *VII. Ulusal Psikoloji Kongresi Bilimsel Çalışmaları*, Ankara: Türk Psikologlar Derneği Yayını, s. 161-170.

Mann, L., Beswick, G., Allouache, P., & Ivey, M. (1989). "Decision workshops for the improvement of decision-making skills and confidence". *Journal of Counseling and Development, 67*, 478-481.

Mann, L., Burnett, P. Radford, M., & Ford, S. (1997). "The Melbourne Decision Making Questionnaire: An instrument for measuring patterns for coping with decisional conflict". *Journal of Behavioral Decision Making 10*, 1-19.

Mann, L., Harmoni, R., & Power, C. (1988). *Basic Principles of Decision Making*. Australia: Curriculum Development Centre Canberra.

Mann, L., Harmoni, R., & Power, C. (1989). "Adolescent decision-making: The development of competence". *Journal of Adolescence, 12*, 265-278.

Marsh, H. W., Balla, J. R., & McDonald, R. P. (1988). "Goodness of fit indexes in confirmatory factor analysis: The effect of sample size". *Psychological Bulletin, 103*, 391-410.

Miller, D. C., & Byrnes, J. P. (2001). "Adolescents' decision making in social situations: A self-regulation perspective". *Applied Developmental Psychology, 22*, 237-256.

Naftel, M. I., & Driscoll, M. (1993). "Problem solving and decision making in eighth- grade class". *Clearing House, 66(3)*, 177-181.

Nelson, G. D. (1984). *Assessment of Health Decision Making Skills of Adolescents*. Washington: US Department of Education.

Radford, M. H. B., Mann, L., Ohta, Y., & Nakane, N. (1993). "Differences between Australian and Japanese students in decisional self-esteem, decisional stress, and coping styles". *Journal of Cross-Cultural Psychology, 24 (3)*, 284-297.



Schermelleh-Engel, K., Moosbrugger, H., & Müller, H. (2003). "Evaluating the fit of structural equation models: Tests of significance and descriptive goodness-of-fit measures". *Method of Psychological Research*, 8 (2), 23–74.

Scott, S. G., & Bruce, R. A. (1995). "Decision-making style: The development and assessment of a new measure". *Educational and Psychological Measurement*, 55(5), 818-831.

Selçuk, Z. (2000). *Gelişim ve Öğrenme*. Ankara: Nobel Yayınevi.

Sinangil, H. K. (1993). "Yönetici Adaylarında Karar Verme ile Kaygı İlişkileri". (Ed: R. Bayraktar ve İ. Dağ), *VII. Ulusal Psikoloji Kongresi Bilimsel Çalışmaları*, Ankara: Türk Psikologlar Derneği Yayını, s. 171-177.

Sipahi, B., Yurtkoru, E. S., & Çinko, M. (2006). *Sosyal Bilimlerde SPSS'le Veri Analizi*. İstanbul: Beta Basım Yayım Dağıtım.

Sümer, N. (2000). "Yapısal eşitlik modelleri: Temel kavramlar ve örnek uygulamalar". *Türk Psikoloji Yazıları*, 3(6), 49-74.

Taşdelen, A. (2001). "Öğretmen adaylarının bazı psiko-sosyal değişkenlere göre karar verme stilleri". *Pamukkale Üniversitesi Eğitim Fakültesi Dergisi*, 10, 40-52.

Tuinstra, J., Van Sonderen, F. L. P., Groothoff, J. W., Vanden Hevel, W. J. A. & Post, D. (2000). "Reliability, validity and structure of the Adolescent Decision Making Questionnaire among adolescents in The Netherlands". *Personality and Individual Differences*, 28, 273-285.

Von Winterfeldt, D., & Edwards, W. (1986). *Decision Analysis and Behavioral Research*. New York: Cambridge University Press.

Zunker, V. G. (1998). *Career Counseling: Applied Concepts of Life Planning* (5th ed.). California: Brooks/Cole, Pacific Grove, CA.