

# ANTİK ALINDA KENTİNDEKİ PAZAR YAPISI

Yrd. Doç. Dr. SEYHAN DORUK

Bu yazımızda konu edeceğimiz yapı, Batı Anadolu'da, Aydın ili Çine ilçesine bağlı Karpuzlu bucağındaki <sup>1</sup> ören yerinin en görkemli kalıntısıdır. Karya Satrabı Maussollos'un kızkardeşi Kırالیçe Ada'nın Halikarnassos'tan ayrılmak zorunda kaldığı İ.Ö. 340 yıllarında yerleşmiş olduğu <sup>2</sup> antik Alinda kenti üzerinde bugüne dek yeterli araştırma yapılmamıştır <sup>3</sup>. Burada yapılacak kazı ve araştırmaların, kentin çözümlenememiş ya da çözümlendiği kabul edilen birçok sorunlarına açıklık getireceği, buna bağlı olarak mimarlık tarihine, kent plancılığına ve Hellenistik Çağ mimarlığına yeni boyutlar kazandıracığı gerçektir. İşte bu düşünceden hareketle kentin

Kısaltmalarda süreli yayınlar için Archäologische Bibliographie 1982 de verilenler kullanılmıştır. Bu listede bulunmayanlar tarafımızdan kısaltılmış ya da açıkça belirtilmiştir.

<sup>1</sup> Önceleri Demircidere veya Demircideresi olarak adlandırılan ve 1975 sayımına göre 2600 nüfuslu Karpuzlu bucağına, Aydın-Muğla karayolundan, Çine'ye 6 km. kala güneybatıya ayrılan 27 km. lik asfalt bir yolla ulaşılmaktadır. İlk olarak 1764 te Pococke ve Chandler tarafından ziyaret edilen Demircidere'deki kalıntıların antik Alinda kentine ait olabileceğini Fellows ileri sürmüştür. Bk. Ch. Fellows, Travels and Researches in Asia Minor (Darmstadt 1975) 273.

<sup>2</sup> Kentin tarihi konusunda bilgi için Bk. G. Bean, Turkey Beyond The Maeander (London 1971) 190 vd.; M.U. Anadolu, "Alinda-Karpuzlu", TürkAD 14, 1965, 87-88; C. Bayburtluoğlu, Arkeoloji (Ankara 1982) 120.

<sup>3</sup> Çoğunluğu seyahatname veya rehber niteliğindeki yayınlarda Alinda kenti ve stoası (Pazar Yapısı) ile ilgili olarak verilen bilgiler çok azdır:

R. Chandler, Reisen in Kleinasien (Leipzig 1776) Kısım 59-60; P. Le Bas, Voyage Archéologique en Grèce et en Asie Mineure (2. baskısı S. Reinach, Paris 1888); C. Schuchhardt-R. Bohn, Altertümer von Aegae JdI Ergh. 2 (1889) 27-30; RE I (1894) 1489, Alinda maddesi (G. Hirschfeld); W.R. Paton-L.L. Myres, "Karien Sites and Inscriptions", JHS 16, 1896, 240; E. Fabricius, "Zu den Institutschriften", AA 1899, 188-89; A. Laumonier, "Inscriptions de Carie", BCH 58, 1934, 298; A. Laumonier, "Archéologie Carienne", BCH 60, 1936, 292; İnönü Ansiklopedisi, c. 2 (1947) 101, Alinda maddesi (komisyon); R. Duyuran, The Ancient Cities of Western Anatolia (1948) 12-13; R. Martin, Recherches sur L'Agora Grecque (Paris 1951) 425-27; A. Laumonier, Les Cultes des Indigènes en Carie (Paris 1958) 431-32; Anadolu (dip n. 2), 88-91; H. Lauter, "Die hellenistische Agora von Aspendos", Bonner Jahrb. 170, 1970, 90-92; Bean (dip n. 2) 190-98; E. Akurgal, Ancient Civilizations and Ruins of Turkey (4. baskı Ankara 1978) 244; Fellows (dip n. 1), 273; Bayburtluoğlu (dip n. 2) 120-23; J. ve L. Robert, Fouilles D'Amyzon en Carie, c. 1 (Paris 1983) 1, 2, 10.

göze en çok çarpan yapılarından birini olanaklarımızın elverdiği ölçüde<sup>4</sup> daha ayrıntılı olarak tanıtmak ve bazı sorunlarının çözümüne yaklaşımlarda bulunmak amacındayız.

#### KONUM:

Alinda kenti Aydın ilindeki Karpuzlu ovasının batısında ve ona egemen, denizden 280 m. yükseklikteki bir tepenin güney ve doğu sırtlarına yayılmıştır. Kentin doğu kısmında, surlara yakın küçük fakat düz bir alanı agora kaplamaktadır. Bu alanın batı-kuzeybatısında daha yüksek bir düzeyde tiyatro, onun da yukarısında küçük bir akropolis yer almaktadır. Akropolisin batısındaki boynu aşınca ondan yaklaşık 30 m. yükseklikte ikinci bir akropolise ulaşılır<sup>5</sup>. Yine bu yönde, kente su getiren aquadükt kalıntıları günümüze dek oldukça iyi bir durumda korunagelmıştır. Kent çok eğimli bir arazide kurulmuş olduğundan düz bir alana gereksinme gösteren stadionu sur dışında, kentin kuzeydoğusunda inşa edilmiştir<sup>6</sup>.

Batıya doğru genişleyen dörtgen biçimli, yaklaşık 35 × 100 m. boyutlarında ve 170-175 m. kotları arasında uzanan agora alanının güneyini konumuz olan stoa veya pazar yapısı sınırlamaktadır (Res. 1). Büyük bir olasılıkla alanın kuzeyindeki yamaç önüne inşa edilmiş bir stoa (portik) daha vardı<sup>7</sup>. Elimizdeki verilere göre batı yönde bir portüğün olmadığını düşünüyoruz. Arazi eğimine ve anakayadaki kesimlere dayanarak, alana girişin doğu yönden olması gerekmektedir<sup>8</sup>. R. Martin,

<sup>4</sup> Yapının birçok problemlerinin açıklığa kavuşturulması için en azından ufak çaplı sondajların yapılması ve yapı içindeki bazı öğelerin dışarı taşınması gerekmektedir. Türlü olanaksızlar nedeniyle Alinda'da ancak birkaç defa, çok kısa süreli incelemelerde bulunabildim. Bu incelemelerimde bana yardımcı olan ve her türlü yardımlarını esirgemeyen Hocam Prof. Dr. Baki Ögün ve mesai arkadaşım Dr. Cengiz Işık ile araştırmalarımıza katılan Kaunos kazı ekibi üyeleri öğrenci arkadaşlarıma teşekkür ederim. Bu araştırmalarımızda en küçük çapta da olsa sondaj yapmadığımız için ancak görünürde olanları değerlendirmeye gayret ederek yapının pek fazla ayrıntı göstermeyen kat planlarını ve enine kesitini çıkardık. 1963 yılında Sayın Anabolu'nun Alinda'yı ziyaretinde (Anabolu, TürkAD 14, 1965, 87) değindiği "yapıların rölevelerinin yapılması" konusu bugün de geçerliliğini korumaktadır.

<sup>5</sup> Bean (dip n. 2) 196, şek. 30.

<sup>6</sup> Le Bas (dip n. 3), lev. 62 de verilen kent planına göre Alinda'da bir stadionun varlığı söz konusudur. Bu planda stadion olarak gösterilen yer, 1973 yılında İller Bankası Genel Müdürlüğü tarafından yaptırılan halihazır (o gündeki durum) haritalara göre yaklaşık Karahan tepesi ile Taşlık tepe arasındaki boyuna rastlamaktadır. Topoğrafik yönden stadion yapımı için çok uygun bir konumda olan bu yerden günümüzde Çine asfaltı geçmektedir. Bu alanın araştırılarak stadionun kesin yerinin saptanmasına gerek vardır.

<sup>7</sup> Krş. Bohn (dip n. 3) 30; Martin (dip n. 3) 425

<sup>8</sup> Bk. dip n. 7. Yön konusunda Bk. dip n. 10

agoranın doğusundaki kısmen gömülü sütun dizisini göz önünde bulundurarak, bu yönde alana giriş kapısını (propylon) oluşturan bir portiğin varlığından söz etmektedir<sup>9</sup>.

Kentin ve dolayısıyla bazı yapılarının yönleri konusunda bugüne kadar yapılan yayınlarda büyük bir çelişki bulunmakta, hatta aynı yayında dahi verilen plan ve tanımlarda yönlerin birbiriyle uyuşmadığı görülmektedir<sup>10</sup>. Manyetik kuzeye göre stoanın, hemen hemen doğu-batı yönünde uzandığını belirterek diğer yapı ve yer konumlarının buna göre yapılması gerektiğini belirtmek isteriz.

### TANIM:

#### Genel Plan:

Alinda Pazar Yapısı (Stoası) ince-uzun bir dikdörtgen biçiminde<sup>11</sup>, doğu-batı yönünde uzanan, yaklaşık 99.73 m. uzunluğunda ve 11.96 m. genişliğinde<sup>12</sup> üç katlı bir yapıdır. İki katı agora düzeyinden aşağıda, üçüncü katı ise bunun üzerinde yer alır. Üst kat ortadaki bir sütun dizisi,

<sup>9</sup> Martin (dip n. 3) 425.

<sup>10</sup> Büyük bir olasılıkla Le Bas tarafından verilen plandaki (Bk. dip n. 6) yanlış yön, daha sonrakilerce kontrole gerek duyulmaksızın alınmıştır. Örneğin Bean'de verilen planda kuzey olarak gösterilen yön gerçekte batıyı göstermektedir. Buna karşılık metin içinde stoadan bahsedilirken kullanılan yön doğrudur. Bk. Bean (dip n. 3), Şek. 29, 192.; Bohn (dip n. 3) 28; Martin (dip n. 3) 425; Lauter (dip n. 3) 92; J.J. Coulton, The Architectural Development of the Greek Stoa (Oxford 1976) 215, Şek. 48; T. D. Boyd, The Arch and the Vault in Greek Architecture (Doktora tezi, Indiana Üni. 1976) 65-67, Lev. 23, 3; T.D. Boyd, "The Arch and the Vault in Greek Architecture", AJA 82, 1978, 98 de verilen yönler yanlıştır. Buna karşılık Fabricius (dip n. 3) 188 de Le Bas'nın planındaki yönün yanlış olduğu belirtilmekte ve kroki üzerinde doğru yön gösterilmektedir. Ayrıca Robert (dip n. 3), Şek. 6 daki Trémaux'dan alınan planda verilen yön oldukça doğrudur (Krş. Anabolu, TürkAD 14, 1965, 87, dip n. 1).

<sup>11</sup> Martin (dip n. 3) 425 de agoranın doğusunun bir portikle kapatıldığı belirtilmektedir. Bu durumda yapının Bohn (dip n. 3) Res. 16 da planı verilen Aigai Pazar Yapısı gibi "L" biçimli olabileceği düşüncesi akla gelmektedir. Eğer yapı bu tip bir plana sahipse arazi eğimine göre alt katlarda, bu kanatta odaların olamayacağı açıktır.

<sup>12</sup> Dıştan dışa olarak verdiğimiz yapı uzunluğu, daha önceki çoğu yayınlarda, genellikle Le Bas'nın ölçümlerine dayanılarak verilenlere yakındır. Buna karşılık genişlik için verilen rakamlarda farklılıklar vardır. Örneğin Bohn (dip n. 3) 28 deki ifadeden, yapının iç genişliğinin 10.31 m. olduğu anlaşılmaktadır. Yalnız burada ölçünün hangi kattan alındığı belirtilmemektedir. Orta katta tarafımızdan alınan ölçü 10.36 m. dir. Güney duvardaki girişin teras tarafından da bulunacağı varsayımından hareketle yapının dıştan dışa genişliğini 11.96 m. olarak hesapladık. Martin (dip n. 3) 425, dip n. 6 da Le Bas'ya dayanılarak genişlik için 11.54 m. verilmekte, Coulton (dip n. 10) 214 te ise daha hatalı olarak bu ölçünün içten içe olduğu belirtilmektedir.

orta kat ise çift yarım sütunlu ayaklarla iki uzun mekâna (gemi-nef) ayrılmıştır. Alt katta, sırt sırta iki oda dizisi vardır. Ön cephesinde sütun dizisi olan<sup>13</sup> agora düzeyindeki katın diğer cephelerinde, aralarında korkulukların olduğu pedestaller üzerinde duran sütunlar vardı.

#### Malzeme:

Yapının tüm duvarlarında ve diğer öğelerinde, yörede bolca bulunan granit kullanılmıştır<sup>14</sup>. Zamanında yapı, çok iyi bir cilalama kabul eden bu malzemesiyle de mermer yapılarla boy ölçüşebilecek düzeyde idi.

#### Duvarlar:

Yapının dar taraflarındaki duvarları ile güney duvarının kalınlıkları alt katta 1.10-1.12 m. dir<sup>15</sup>. Bu duvarlar iç tarafta, orta kat döşeme düzeyinde 0.30 m. kadar geriye çekilmiş (Res. 3), böylece orta katta duvar kalınlığı azalmış, örneğin batı dar yanda 0.85 m. ye düşmüştür. Bu daralmanın teras tarafındaki duvarda varlığı bu kısmın örtülü olması nedeniyle saptanamamıştır. Yapı boyunca uzanan ortadaki bölme duvarı 1.40-1.45 m., yapıyı enine kesen ve aynı zamanda alt kattaki odaları ayıran duvarlar ise 0.75 m. kalınlıktadır. Kuzey bölümde zemin kat (alt kat) tümüyle yıkıntı ve molozlarla dolu olduğundan yapı eninde uzanan bu bölme duvarları yalnız güney nefte görülmektedir. Bununla birlikte bazı duvarların kuzey tarafta da devam ettiğini saptadık<sup>16</sup>.

Bölme duvarları dikdörtgen bloklardan oluşturulmuştur. Çevre duvarlarının dış yüzleri yüz işlenişleri bakımından dışbükey çıkıntılıdır (bosajlı tip). Yapı dış köşelerindeki taşların köşe tarafındaki yanlarına bir su açılarak köşe çizgisinin iyice belirginleşmesi sağlanmıştır. Örgü tipi genelde bir alçak, iki yüksek taş sırasından oluşan yalancı isodomos (pseudo-

<sup>13</sup> Le Bas (dip n. 3) 5, II de agora tarafındaki cephe, diğer cepheler gibi aralarında korkulukların bulunduğu pedestal ve sütun dizisi ile tamamlanmıştır.

<sup>14</sup> Krş. Bohn (dip n. 3) 30; Robert (dip n. 3). Buna karşılık Boyd (dip n. 10-Dok. tezi) 65-66 da yanlış bir şekilde kemerleri oluşturan blokların kireçtaşı olduğu belirtilmektedir.

<sup>15</sup> Alınan ölçüler, ölçümü yapana ve ölçü alınan yere göre az çok farklılıklar göstereceğinden tarafımızdan verilen ölçülerde bir kaç santimetre oynama olabilir. Bu nedenle verdiğimiz ölçülerin bu sınırlar içinde yaklaşık olarak kabul edilmesi gerekmektedir.

<sup>16</sup> Bu duvarlardan bazılarının varlığı yüzeyde görülenlere göre saptanmıştır. Teras kenarında inşa edilen stoalarda, eğer yapı duvarı aynı zamanda destek duvarı olarak görev yapıyorsa terasın basıncına karşı dayanımı artırmak gerekmektedir. Bunu sağlamak için ya duvar kalın yapılmalı ya da bazı kısımlarda teras tarafındaki duvar payandalarla desteklenmelidir. Yapıyı enine bölen duvarların aynı zamanda yamaç veya terasın basıncına karşı payanda görevi yapacağı açıktır. Krş. Coulton (dip n. 10) 141-42.

isodomos) sistemdedir (Res. 1, 2). Alçak sıralar duvar kalınlığına devam eden tek bir blok şeklinde bağlayıcı olarak kullanılmış olmakla birlikte, bazen bağlayıcı görevi olmayan iç ve dıştaki iki bloktan oluşur. Yüksek sıralarda bağlayıcı taşlar yer yer kullanılmıştır ve düzenli bir durum göstermezler. Blok bağlantılarında saplama (dübel-zıvana) ve kenet kullanılmamıştır.

Yapının arka ve yan duvarlarının dış yüzünde, orta kat tavan kirişleri düzeyindeki sıra, duvar yüzünden 0.30 m. dışarıya çıkarılmış ve kyma rekta profilli bir kesimle biçimlendirilmiştir (Res. 2). Bunun altındaki sıra ise, güney duvar iç tarafında yine aynı ölçüde ve biçimde profillendirilmiş olarak duvar yüzünden içeriye doğru bir çıkıntı oluşturur (Res. 3, 4). Aynı profildeki çıkıntıyı teras tarafındaki ön duvarın iç yüzünde de görebiliriz.

Halen 13.27 m. uzunluğunu koruyan doğru duvar, hem yapı duvarı hem de agora terasına destek duvarı olarak görev yapmaktadır. Bu duvarın dış yüzünde, orta kat döşeme girişlemesi düzeyinde üç giriş yuvası vardır. Duvarın kuzey bölümündeki bu giriş yuvalarını içeren taş sırasının altındaki ikinci sıradan başlayarak aşağı doğru açıkta görülebilen dört sırada, güneydoğu köşeden 11.55 m. uzaklıkta, düşey derzler üst üste gelmiştir. Bu durum bir kapı boşluğu veya duvar bitimi etkisi yaratmaktadır. Bu kısımdan sonra kuzeye doğru duvar örgüsü de farklılık göstermektedir.

#### Katlar:

**Alt Kat:** Bu katta yapıyı uzunluğuna bölen duvar ile ayrılmış iki oda dizisi bulunmaktadır (Şek. 1). Güneydeki bölümde, batıdan 1. ve 4. oda dışında, dışarıdan girişli 4.25 m. derilikte onbir oda vardır<sup>17</sup>. Bu odalardan bazıları kapılarla birbirine bağlanmaktadır. Kapıların genişlikleri farklıdır. Örnek olarak 4. ve 5. odayı bağlayan kapı 1.11 m., 5. ve 6. oda arasındaki 1.04 m., 9. ve 10. odaları bağlayan ise 1.42 m. genişliktedir. Arka odalar arasında güneydekilerde olduğu gibi bağlantıların bulunup bulunmadığı dolgu ile örtülü olduğu için şimdilik bilinmemektedir. Saptayabildiğimiz kadar ön dizideki 5. ve 9. odalardan teras tarafındaki odalara 1.58 m. ve 1.40 m. genişlikteki kapılarla geçilmektedir.

Güneydeki oda dizisi dar bir terasa açılır. Bu teras kısmen kayaların kesilmesi kısmen de kayalar arasına örülmüş ve payandalarla

<sup>17</sup> W.B. Dinsmoor, *The Architecture of Ancient Greece* (3. baskı London-New York 1950) 293 te güneydeki oda sırası 4.90 m. derinlikte bir koridor olarak tanımlanmaktadır. Coulton (dip n. 10) 215 te ise oda derinliği 4.22 m. verilmekte fakat bu bölümde onbeş odanın var olduğu kuşkulu bir şekilde ifade edilmektedir.

sağlamlaştırılmış duvarlarla oluşturulmuştur (Res. 1). Buradan güneydeki odalara oniki kapı ile girilmektedir. Batıdan 1. ve 3. kapılar kemerli ve genişlikleri 2.10 m. dir (Res. 1). Aynı tipte fakat 2.15 m. genişlikteki bir başka kapı, doğu dar yandan ön diziye girişi sağlar. Beşik ya da yarım daire kemerli her üç kapının da kemer alınları 0.60 m. yükseklikteki taşlardan oluşturulmuştur. Kilit taşının her iki yanında, eşit genişlikte dörder kemer taşı ve birer üzengi taşı vardır<sup>18</sup> (Res. 5). Doğu taraftaki kapının kemer alını, üzerindeki kıyma reversa profili ile diğerlerinden ayrılmaktadır (Şek. 4, III). Genişlikleri 1.23-1.66 m. arasında değişen lentolu kapıların (Res. 6) yükseklikleri batıdan itibaren 2. ve 8. kapı dışında, kemerli kapılar ile aynı yükseklikte, 2.90 m. dir<sup>19</sup>. 2. kapının üst düzeyi, 4, 5, 6, 7 ve 8. kapılardan bir ince taş sırası (0.35 m.) aşağıda, 9, 10, 11 ve 12. kapılar ise 4-8. kapılardan iki kalın, bir ince taş sırası (1.40 m.) kadar yukarıdadır. 8. kapının eşik düzeyi 7. kapınınkinden 1.10 m. yukarıda olduğundan bu kapının yüksekliği diğerlerine göre farklıdır.

Güney cephede kapıların lentolarını oluşturan taş sırasında, ikisi 2. ve 8. kapıların lentoları üzerinde, diğerleri kapılar arasında pencereler bulunmaktadır. Genişlikleri 0.15 m., yükseklikleri lentoları oluşturan taş sıraları kadar olan bu pencereler, içeriye doğru "V" biçiminde genişlemeleriyle savunma duvarlarındaki mazgallara benzerler. Yapının daha çok doğu kesiminde yoğunlaşan pencerelerden 7. ve 8. kapı arasındaki, yüksekliğinin yaklaşık 3.5 katı kadar bir genişliğe sahip olmasıyla diğerlerinden ayrılmaktadır.

Doğu taraftaki dört kapı ile kemerli kapının açıldığı, yapının yaklaşık 1/4 ine yakın uzunluktaki kısmı, görülebildiği kadar, enine duvarlarla bölünmemiş tek bir mekân oluşturur<sup>20</sup>. Bu kısmın tabanı diğer taraflarından 1.40 m. yukarıdadır. Güneydeki teras da bu bölümde yükselmektedir. Taban düzeyleri arasındaki bu kot farkına karşın tavan aynı düzeydedir<sup>21</sup>. Çünkü orta kat döşeme kirişlerinin oturduğu girinti (Şek. 2, 3) tüm yapı boyunca aynı düzeyde devam etmektedir. Tavan aynı

<sup>18</sup> Le Bas (dip n. 3) 5, III te kemer taşları eksik olarak gösterilmiştir. Buna karşılık Boyd (dip n. 10-Dok. tezi) 65-66 da kemer taşı sayısı doğru olarak verilmiştir.

<sup>19</sup> Verdiğimiz ölçü, kemerli kapıların üzengi çizgisine kadar olan yükseklikleridir. Kemer yüksekliği bu ölçüye katılmamıştır.

<sup>20</sup> Le Bas (dip n. 3) 4, II de verilen planlarda bu kısım birbirinden ayrılmış dört mekân olarak verilmiştir.

<sup>21</sup> Krş. Bohn (dip n. 3) 28; Anabolu (dip n. 2) 90.

düzeyde olduğundan batı tarafta 5.18 m.<sup>22</sup> olan serbest kat yüksekliği, dört kapı ile girilen doğu bölümde 3.77 m. ye düşmektedir.

Orta Kat: Agora teras kotu altındaki bu kat, alt kat bölme duvarları üzerindeki ayaklarla iki nefi ayrılmıştır (Res. 3). Güney duvar bu katta döşeme girişlemesi altından başlayarak incelmektedir (Bk. Duvarlar, s. 2). Bu duvar üzerinde, ayrı düzeylerde iki tip pencere dizisi yer alır. Birinci tiptekiler üst kat döşeme girişlemesinin oturduğu, tüm duvar boyunca devam eden ve içeriye doğru çıkıntı oluşturan ince sıranın altındaki kalın taş sırasında bulunur (Res. 3). Eşit olmayan aralıklarla yerleştirilmiş bu pencereler, dikey konumlu dikdörtgen biçimindeki alt kat pencerelerine benzerler. Bunlar da içeriye doğru "V" biçiminde genişlerler. Alttaki sırada, üsttekilere göre daha sık yerleştirilmiş ve onlarla alt alta gelmeyen otuzüç pencere yer alır. Dışta yatay konumlu dikdörtgen biçimli bu pencereler, cephede 0.15 m. yükseklikteyken duvarın iç yüzünde iki taş sırası yüksekliğine ulaşırlar ve içeriye doğru düşey yönde şevli biçimleriyle (Res. 4, Şek. 3) alt kattakilerden ayrılırlar. Buna karşılık doğu cephedeki aynı taş sırasında ise bir kalın taş sırası yüksekliğinde (0.53-0.55 m.), alt kattakilerle aynı tipte, birbirinden yaklaşık 1.50 m. kadar uzaklıkta iki pencere yer alır. Batı dar cephede genişliği 1.50 m., yüksekliği 2.23 m. olan bir kapı (?) vardır (Res. 2). Eşiğinin ortasında 0.05 m. genişlikte bir kanal ve cephede sövelerinin üstlerinde bazı oyuntular bulunmaktadır.

Yapıyı iki nefi ayıran ortadaki yirmi ayağın aks aralıkları 4.70 m. dir.<sup>23</sup> Alt kattaki odalar farklı genişliklerde olduklarından bu ayaklar odaları ayıran enine bölme duvarları ile ortadaki duvarın kesim noktalarına oturmazlar<sup>24</sup>; eşit aralıklarla, alt katta yapı boyunca uzanan bölme duvarı üzerinde yer alırlar. Altı taş sırasından oluşan bu ayaklar, Dor başlıklı yivsiz iki yarım sütun ve bunlar arasındaki bir kenarı 0.87 m. lik kare biçimli bir gövdeye sahiptirler (Res. 3, 4). Yarım sütunların abakuslarının dış yüzlerinden alınan ölçüye göre, üst kısımda toplam ayak uzunluğu 1.80 m., genişliği 0.90 m. dir. Alttan 0.37-0.40 m. lik kısmı gövdeden biraz dışarı taşınılı olarak kaba bir biçimde işlenmiş olan ayakların yüksekliği, döşeme girişlerinin oturduğu alt kat bölme duvarından başlık üstüne kadar 2.95 m.

<sup>22</sup> A.M. Mansel, "Stockwerkbau der Griechen und Römer", *IstForsch* I, 1932, 68 dip n. 1 de alt kat yüksekliği olarak 5.0 m. verilmektedir. Bizim verdiğimiz ölçü, kapının alt düzeyinden üst kat döşeme girişlemesinin altına kadar olan yüksekliktir ve buna eşik yüksekliği de katılmıştır. *Le Bas* (dip n. 3) 5, II de de kat yüksekliğinin 5.0 m. olduğu görülmektedir.

<sup>23</sup> Coulton (dip n. 10) 215 te sütun aks aralıkları 4.60 m. olarak verilmektedir.

<sup>24</sup> Krş. Coulton (dip n. 10) 92 dip n. 4.

dir. Abakus yüksekliği 0.22 m. olan başlıkların 0.15 m. yükseklikteki ekinusundan sütun gövdesine kabaca belirtilmiş bir bilezikle geçilmektedir. Ayakların üzerine oturan ve her iki nefe doğru 0.30 m. lik kyma reversa profilli çıkıntılar oluşturan 0.37-0.40 m. yükseklikteki blokların (Res. 3, 4., Şek. 2, 3) üst düzeyi, ön ve arka duvardaki profilli sıra ile aynı seviyededir. Orta katın dar cephe duvarlarının iç tarafında, ortadaki ayaklarla aynı aksta olan, 0.90 m. genişlikte ve duvar yüzünden 0.30 m. dışarı çıkan, Dor başlıklı pilasterler vardır.

Güney duvardaki profilli sıranın üstündeki taş sırasında, duvar iç yüzünde 0.70 m. aralıklarla açılmış, ahşap giriş başlarının girebileceği yuvalar bulunmaktadır (Şek. 2).

Üst Kat: Agora teras kotu üzerinde yer alan bu kat iki nefli bir galeridir. Ayakta kalan öğeleri çok azdır. Bu nedenle kısmen bunları değerlendirerek kısmen de benzer yapılardan yararlanarak katın zamanındaki durumunu anlayabilmekteyiz.

Bugün dokuzunun alt tamburları var olan ortadaki sütun dizisi, yaklaşık kare biçimli iki blok aracılığı ile orta kattaki ayaklar üzerine oturmaktadır (Res. 3, 4). Alttaki blok 0.50 m. yüksekliktedir. Onun üzerindeki 0.35 m. lik blokun enine girişler yönündeki yanlarının alttan 0.20 m. lik kısmı hafifçe dışarıya doğru taşan bir kesim gösterir (Res. 3. Özellikle sağdan ikinci ayak). Bu kısımlar, blokun diğer taraflarına göre oldukça kaba işlenmiştir.

Sütun tamburlarının (Res. 3, 4) alt çapı, 0.065 m. lik bir projeksiyon yapan torusla (topuk) birlikte yaklaşık 0.74 m. dir. Yivsiz olan tamburların dışında, üst kattan in situ olarak kalan diğer yapı öğeleri: Güney duvar ile dar cephe duvarlarının kesiştiği köşelerdeki iki köşe ayağı<sup>25</sup>; batı duvar üzerindeki beş pedestalden dördü ve güneybatı köşeden itibaren, pedestaller arasındaki iki parapet (korkuluk) bloktur (Res. 1, 2).

Batı uçtaki köşe ayağının, pedestallerin profili alt bölümleri yüksekliğindeki altlığı ile dört bloku, doğu uçtakinin ise yalnız altlığı ve bir bir bloku ayakta kalmıştır. "L" kesitli bu ayaklardan batıdakinin mevcut yüksekliği 3.70 m. dir.

Altları basamak biçiminde profillendirilmiş 1.20 m. yükseklikteki pedestallerin (Şek. 4, IV) üst kısımlarında dışbükey bir profil vardır.

<sup>25</sup> Bohn (dip n. 3) Res. 28 de, Fabricius'tan alınan fotoğrafa göre yapılan çizimde, batı taraftaki iki köşe ayağının da yerinde olduğu görülmektedir. Buna karşılık bugün kuzey köşedeki ayak yıkılmıştır.



Alt kısımları pedestaller gibi profillendirilmiş 1.0 m. yükseklikteki korkuluklar, pedestallerin yanlarındaki çerçeveyi kapatmayacak şekilde geriye yerleştirilmişlerdir.

Üst kata ait olabileceğini düşündüğümüz in situ olmayan diğer yapı öğeleri şunlardır:

1—Çoğu yapı içine düşmüş durumda ve bazıları güney terasta görülen, bir tarafları dikdörtgen diğer tarafları yarım sütundan oluşan ayaklar.

2—Bugün agoranın batısında, yapı önünde görülen iki arşitrav (baştaban) bloku (Şek. 4, I). 2.32 m. uzunlukta, 0.52 m. genişlikte ve 0.36 m. yükseklikteki bu blokların soffitinde (alt yüzlerinde), 0.08 m. aralıkta uzanan iki paralel çizgiden oluşan soffit bantı vardır. Baş taraflardan 0.25 m. uzaklıkta başlayan ve soffiti ortalayan bu çizgilerin sütunlara bakan tarafları, merkezleri dışta olan yarım daire biçiminde bir yayla kapatılmıştır. Üst yüzde, arka köşelerde kirişlerin oturabileceği sığ kesimler bulunur. Ön yüzde, alttaki 0.13 m. üstteki 0.14 m. genişlikte iki faskia ve onların üzerinde 0.065 m. projeksiyon yapan dışbükey biçimde profillendirilmiş bir silme bulunmaktadır. Bu silmeden sonra üstteki faskia ile aynı düşey doğrultuda 0.04 m. lik düz bir kısım gelmektedir. Altteki faskia üsttekenden 0.01 m. geridedir.

3—Agora alanında yapıya ait olduğu kesin olmayan bazı Dor başlıkları vardır. Bunlardan örnek olarak birinin ölçülerini kroki üzerinde vermekte yarar görüyoruz (Şek. 4, III). Bunların yapıya ait olup olmadıkları ancak yapılacak detaylı incelemeler sonucunda anlaşılacaktır.

4—Saptadığımız son öge, agorada, yapının hemen önünde bulunan Geison'a (korniş) benzer bir bloktur.

### DEĞERLENDİRME VE YENİDEN KURMA ÖNERİLERİ:

Bu bölümde, tanım kısmında gözümüze çarpan bazı özelliklere ve bunların yapıyı yeniden kurmada bizi nasıl yönlendirdiği konusuna değinmek ve bu arada bazı sorunlar ile çözümleri konusundaki görüşlerimizi belirtmek istiyoruz.

Stoa planlamasında en yalın ve yaygın tip olan "I" biçimli Alinda Pazar Yapısının agora tarafındaki duvarı, doğrudan doğruya agora terası

önüne yapılmıştır<sup>26</sup>. Bu durumuyla Latmos Herakleiası Stoasıyla<sup>27</sup> benzerlik göstermektedir. Agora yönünde ikinci bir duvarın (teras duvarı) bulunmayışına ve agora dışında doğu ve batıdaki arazi eğimine dayanarak agora alanının, yapının inşa edilmesinden sonra oluşturulduğu görüşündeyiz. Benzer şekilde Latmos Herakleiası agorasının da güneydeki stoanın inşa edilmesinden sonra doldurularak oluşturulduğu ifade edilmektedir<sup>28</sup>.

Yapının serbest cephelerinde, orta kat tavan düzeyindeki profilli taş sırası (Bk. s. 5) hem kat ayrımını belirtmekte hem de 100 m. ye varan uzunluktaki monoton cepheye ışık gölge etkisi yaratarak bir hareket kazandırmaktadır. Bunun altında, duvar iç yüzünde oluşturulan benzer profilli sıranın görevi ise dıştağinin aksine işlevseldir ve buraya orta kat tavan kirişlerinin uçları oturmaktadır (Şek. 3). Bugün doğal etkenler nedeniyle çok aşınmış olmalarına karşın yapı duvarlarını oluşturan blokların yüzlerinin işlenmesinde dişli kalem kullanılmış olduğunu ve diğer yapı öğelerinin perdahlandığını düşünüyorum.

Alında Stoası agoranın bir kenarını sınırlamaktadır. Agora ile olan ilişkisi nedeniyle yapının alt katındaki ön oda dizisi dükkân veya daha büyük bir olasılıkla küçük yapım atölyeleri ve zanaatkâr birimleri olarak kullanılmış olmalıdır.

Teras kenarında, terası genişletmek amacıyla inşa edilen stoalarda, genelde gezinti yeri olarak kullanılan ana galeriyi (portik) teras düzeyine

<sup>26</sup> Teras kenarında veya bir yamaç önüne inşa edilen stoalarda, genellikle yamaç tarafındaki duvar aynı zamanda bir destek duvarı olarak görev yapar. Örneğin Argos Heraionu Kuzey Stoası: C. Waldstein-E. L. Tilton, *The Argive Heraeum I* (1902) Lev. 12 ve İ.Ö. 7. yüzyıldan sonraki çoğu stoalarda aynı yapım tekniğini görebiliriz. Yamaç tarafında stoa duvarından ayrı ikinci bir duvarın inşa edilmesi, yapıyı nemden koruyacağı için daha iyi bir yapım tekniğidir Krş. Coulton (dip n. 10) 148. Eğer yamaç kayalıksa burası kesilerek stoa duvarına yer açılmakta, kaya yüzünde gerekli görülen yerlere destek duvarı yapılmakta ve stoa duvarı ile kayalık arasında drenaj için yine bir boşluk bırakılmaktadır. Perachora Stoası: J. J. Coulton, "The Stoa by the Harbour at Perachora", *BSA* 59, 1964, 100-31; Bergama Tiyatro Terası Doğu Stoası: R. Bohn, *Altertümer von Pergamon* 4 (1986) 21-24, 35; Assos Kuzey Stoası: J. T. Clarke-F.H. Bacon-R. Koldewey, *Investigations at Assos* (Cambridge, Mass. 1902) 23. bunlara örnek yapılarıdır. Yamaç ya da teras tarafı kayalık değilse genellikle stoa duvarından ayrı bir destek duvarı yapılmakta ve iki duvar arasında yine drenaj için bir boşluk bırakılmaktadır. Örnek olarak Delphi'deki Attalos Stoası: G. Roux, "Le Terrasse D'Attale I A Delphes", *BCH* 76, 1952, 166-85; Assos Güney Stoası: Clarke-Bacon-Koldewey, a.e., 23; Aigai Pazar Yapısı: Bohn (dip n. 3) Res. 16. gibi yapıları verebiliriz.

<sup>27</sup> F. Krischen, *Antike Rathäuser* (1941) Lev. 26.

<sup>28</sup> A. Peschlow, "Herakleia am Latmos", *AA* 1977, 96-97.

yükseltmek için bir veya birkaç alt kat gereklidir. Bu alt katı dışarıdan girişli odalar şeklinde düzenleyerek kullanılabilir bir duruma getirmek ve değerlendirmek en akılcı çözümdür. Yaratılan bu mekânların agora çevresindeki stoalarda ticari amaçla kullanıldığı düşünülmelidir. Bu tür uygulamalara Assos Agorası Güney Stoası'nda<sup>29</sup>, Aigai Pazar Yapısı<sup>30</sup> ile Korinth Kuzey Yapısı'nda<sup>31</sup> ve daha birçok örneklerde rastlamaktayız.

Yukarıda verdiğimiz ilk iki örnekte de alt kattaki pencerelerin alçak düzeyde yapılması ve boyutlarının büyük olması, bunların bir tür vitrin görevi yaptığını ve odaların dükkân olarak kullanıldığı düşüncesini desteklemektedir. Alinda stoasının alt kat pencereleri, gerek çok yukarıda yapılması ve gerekse boyutlarının küçük olmaları, ayrıca içeriye doğru mazgal delikleri gibi "V" biçiminde genişlemeleriyle Assos ve Aigai örneklerinden çok farklıdır. Bu nedenle buradaki pencereler yalnız havalandırma ve aydınlatma görevi yapmış olmalıdırlar. Bunlara dayanarak güneydeki odaların sergilemeye gerek göstermeyen ticari birimler olarak kullanıldıklarını kabul edebiliriz.

Agora tarafındaki odalardan bazılarının güney bölümdeki odalardan geçilmesi, bu odaların onlarla birlikte kullanılmış olduğu düşüncesini doğrulamaktadır. Bu odalar sadece güney odalara açılan kapılardan çok yetersiz doğal ışık aldıklarından güney dizideki odalara hizmet eden depolar olarak kullanılmış olmalıdırlar.

Batıdaki 1. odaya girişin saptanamamış olması bir sorun yaratmaktadır. Benzer şekilde Aigai Pazar Yapısı'nın alt katında, kısa kanatta, sırt sırta iki oda çiftinin girişi de yoktur<sup>32</sup>. Alinda Stoası'nın bu odası, büyük bir olasılıkla orta katla bağlantılı olan bir depo olarak kullanılmıştı.

Stoanın alt katındaki kapılardan bazıları kemerlidir. Bilindiği gibi kemerlerin temel işlevi üstteki ağır yükü karşılayarak kapı ve pencere gibi boşluklardaki lentoların kırılmasını önlemektir. Üstte eşit ağırlıkta bir duvar yükü bulunmasına karşın alt kattaki onüç kapıdan üçünün kemerli yapılması ilk bakışta gereksiz gibi gözükmektedir. Fakat kapı genişlikleri göz önüne alınırsa bunun bilinçli olarak yapıldığı ortaya çıkmaktadır. Çünkü kemerli kapıların genişliği en az 2.10 m., diğerleri ise en fazla 1.66 m. dir. Yapımcılar büyük bir olasılıkla 2.10 m. lik bir açıklıktaki lentonun

<sup>29</sup> Clarke-Bacon-Koldewey (dip n. 26) 95, 103, 104.

<sup>30</sup> Bohn (dip n. 3) Res. 16.

<sup>31</sup> R. Stillwell, Corinth I, 1 (1932) 212-28.

<sup>32</sup> Bohn (dip n. 3) Res. 16.

kırılabilceğini düşünmüşler ve bu lentoyu kemer şeklinde yaparak üstteki yükün ağırlığını duvarlara vermişlerdir.

Doğudaki son oda çok büyüktür. Bununla birlikte kısmen dolmuş olan bu bölümde enine duvarların olmadığını sanıyoruz.

Alt kat tavan ya da orta kat tabanının nasıl oluşturulduğu konusunda da şunları söyleyebiliriz:

Tanım kısmında belirttiğimiz gibi (s. 4) güney duvar, orta kat döşemesi düzeyinde daralmaktadır. Bu daralma döşeme kirişlerinin oturabileceği bir yer sağlamak amacıyla yapılmıştır. Örtülü olmasına karşın agora tarafındaki duvarda da kirişlerin oturabilmesi için bir girintinin veya orta kattaki gibi (Bk. s. 3) bir çıkıntının bulunması gerekmektedir. Bunun da güney duvardaki gibi duvarın daraltılmasıyla oluşturulduğu kanısındayız. Bu verilere göre ana kirişler yapının eni doğrultusunda uzanmakta ve uçları duvarın daraltılmasıyla oluşturulmuş girintiye oturmakta, diğer uçları da ortadaki bölme duvarına basmakta idi (Şek. 3). Coulton ise<sup>33</sup>, kirişlemenin Aigai Pazar Yapısı'nda olduğu gibi<sup>34</sup>, yapının uzun aksı yönünde yapılmış olduğunu düşünmektedir. Bu durumda güney duvardaki girintinin hangi amaçla yapıldığının açıklanması gerekmektedir. Coulton'un önerdiği gibi bir kirişleme sisteminin var olduğu düşünülürse yapının her iki uzun duvarındaki girintilere oturabilecek ana kirişlerin dışında, bölme duvarı üzerinde uzanan başka bir ana kirişe gereksinme duyulacak ve bu da yapım maliyetini artıracaktır. Bu nedenle böyle bir kirişleme sistemi önerisinin uygun olmayacağı görüşündeyiz.

Orta kattaki ayakların altları kaba bir biçimde dışarı doğru taşıntılı olarak işlenmiştir. Bu kısımların kesin olarak örtülü olması gerektiğinden alt kat tavanını oluşturan kirişler ile döşeme kaplamasının toplam yüksekliği 0.40 m. olmalıdır.

İki nefli çok uzun bir mekâna sahip orta kat, gerek zayıf ışık alması ve gerekse girişlerinin çok yetersiz oluşu nedeniyle ürün veya üretim mallarının uzun süreyle saklandığı bir tür genel depo olarak kullanılmış olabilir<sup>35</sup>. Bu katın ışığı, güney cephedeki pencereler ile doğudaki bir pencere çifti ve batıdaki kapıdan (?) sağlanmaktadır. Dikey konumda dikdörtgen olan pencereler mazgal gibi içeriye doğru "V" biçiminde açılmalarıyla ilk bakışta savunma amacını düşündürmektedirler. Fakat çok dar olmaları

<sup>33</sup> Coulton (dip n. 10) 148.

<sup>34</sup> Bohn (dip n. 3) Res. 24.

<sup>35</sup> Krş. Coulton (dip n. 10) 93.

(0.15 m.) ve çok yukarıda yapılmaları, kesin olarak bu amaçla kullanılmayacaklarını ortaya koymaktadır. Bunların hemen altındaki sırada yer alan, yatay konumda dikdörtgen biçimli pencerelerin altları, kesitte görülebileceği gibi (Şek. 3) içeri doğru eğimlidirler. Bu durumlarıyla boyutları farklı olmakla birlikte Korinth Güney Stoası'nın<sup>36</sup> arka odalarındaki pencerelere çok benzemektedirler. Pencerelerin bu şekilde içeriye doğru eğimli yapılmaları ile doğal aydınlatma artırılmakta ve özellikle havalandırma daha iyi sağlanmaktadır. Batıdaki boşluğun pencere veya kapı olduğu kesin değildir<sup>37</sup>. Pencere için bu boşluk çok büyüktür. Fakat 100 m. ye varan uzunluktaki genel bir deponun kapısı olarak da yeterli gözükmemektedir. Bu durumda üst ve alt kat ile başka bağlantıların olması gerekmektedir. Eğer kapı işlevi varsa buraya ulaşımın nasıl sağlandığı da bir sorun yaratmaktadır. Çıkış yönü güneye doğru, sahanlığı dikmelerle taşınan ahşap bir dış merdivenle sorun çözümlenmiş olabilir. Fakat bu çözüm zamanın estetik anlayışı açısından hiç de güzel değildir. Bu nedenlerle buranın kapıdan çok, hava akımını hızlandıran ve depo olarak kullanılan kattaki bozulan ve çürüyen malların atılmasını sağlayan bir işleve sahip olduğunu düşünüyoruz. Ayrıca bu boşluğun bir başka görevi de depo kontrolunu yapan görevlinin ofisini aydınlatma olabilir. Dışarıda söve üstlerindeki kesimlere göre burası ahşap bir kanatla kapatılıyor olmalıydı. Boşluğun tabanındaki kanalın ise katın temizliği sırasında toplanan pis suların kanalizasyonla edilmesi amacıyla yapılmış olabileceğini düşünüyoruz.

Orta kat tavanının oluşturulması konusundaki görüşlerimiz de şunlardır:

Ön ve arka duvara paralel olarak ayaklar arasında uzanan ve yarım sütunlu ayaklar üzerine basan ahşap bir kiriş, ana taşıyıcı kirişi oluşturmaktaydı<sup>38</sup> (Şek. 3). Bu ana taşıyıcının yüksekliği, ayaklar üzerine oturan kyma reversa profilli blokun yüksekliği kadar, 0.40 m. olmalıdır. Yapıyı enlemesine geçen diğer talı kirişlerin birer uçları kyma reversa profilli bloklara ve bu ana kirişe oturmakta, diğer uçları uzun cephe duvarındaki

<sup>36</sup> O. Broneer, Corinth I, 4 (1954) Plan 11; Coulton (dip n. 10) Şek. 13.

<sup>37</sup> Coulton (dip n. 10) 92 de bu boşluk, herhangi bir kanıt gösterilmeksizin kapı olarak belirtilmektedir.

<sup>38</sup> Krş. Coulton (dip n. 10) Le Bas (dip n. 3) 5, II deki çizimde de bizinkine benzer bir ana kiriş gösterilmiştir. Taş ya da ahşap olup olmadığı belirtilmeyen bu ana kirişin eğilmeye karşı dirençli olması için, yüksekliğinin genişliğinden fazla olarak seçilmesi ya da en azından kare kesitli olması gereklidir. Buna karşılık verilen kesitte kiriş yüksekliğinin, genişliğinin yarısı kadar olduğu görülmektedir. Bu şekil statik açıdan yanlıştır.

profilli çıkıntılara basmakta<sup>39</sup>, ayrıca güney duvarda 0.70 m. aralıklarla açılmış yuvalara girmektedir. Le Bas'nın vermiş olduğu çizimlerde<sup>40</sup> yanlış olarak giriş uçlarının ön ve arka duvardaki konsollara oturduğu görülmektedir. Mansel<sup>41</sup> de herhalde bu çizimlere dayanarak Alinda Stoası'nda orta kat tavan girişlerinin Aigai Pazar Yapısı'nda olduğu gibi pilasterlere bastığını ifade etmektedir.

Ana girişlemenin üzerinde döşeme kaplamasını taşıyacak yardımcı bir girişleme sistemi vardı. Üst katta, ortadaki sütunların orta kattaki ayaklara oturmasına aracı olan iki bloktan (Bk. s. 8) üsttekinin dışarı taşan kaba işlenmiş kısımlarının döşeme kaplaması altında kalması gerektiğini düşünürsek, üst kat döşemesinin toplam 0.70 m. yükseklikte olduğunu söyleyebiliriz. Yukarıda verdiğimiz girişleme sistemine göre, ön ve arka nefte döşeme üstünden tavan girişlemesi altına kadar olan serbest kat yüksekliği 2.95 m. olmaktadır<sup>42</sup>. İki nef arasında ise yarım sütunlu ayakları bağlayan ana giriş 0.40 m. aşağı sarmakta ve bu kısımda yükseklik 2.55 m. ye düşmektedir.

Üst kat, bu tür tüm stoalarda olduğu gibi güneşten ve yağmurdan korunaklı bir gezinti yeri olarak kullanılmıştır. Bu kata ait yapı öğeleri çok azdır. Ancak yapının zamanındaki durumu konusunda bazı görüşler ileri sürebiliriz.

Agora ile üst katın döşeme düzeyi arasında 0.70 m. lik bir fark olduğundan portişe kuzey yönden, rıht yüksekliği 0.23 m. olan üç rıhtlı krepisle (basamak) ulaşıyordu (Şek. 3). Kuzey cephedeki sütun dizisi, Le Bas'daki çizimlerde, yan cephelerdeki gibi aralarında korkulukların bulunduğu pedestaller üzerine oturtulmuştur<sup>43</sup>. Ayrıca dar yanda gösterilen merdiven yapının önünü doğru döndürülmüştür. Giriş agora tarafından olacağı için bu tamamlama yanlıştır<sup>44</sup>.

<sup>39</sup> Krş. Coulton (dip n. 10) 149.

<sup>40</sup> Le Bas (dip n. 3) 4-5, II.

<sup>41</sup> Mansel (dip n. 22) 66.

<sup>42</sup> Mansel a.e. dip n. 1 de kat yüksekliği olarak 3.70 m. verilmekte fakat bunun serbest kat yüksekliği olup olmadığı belirtilmemektedir. Le Bas (dip n. 3) 5, II de verilen ölçü, döşeme kalınlığı ile birlikte bizimkine yakındır.

<sup>43</sup> Le Bas (dip n. 3) 5, II.

<sup>44</sup> Bohn (dip n. 3) 29 ve Martin (dip n. 3) 425 te kuzey cephenin pedestalli olmadığı belirtilmektedir.

Orta kattaki çift yarım sütunların Dor başlıklı olduklarını göz önüne alarak, kuzey cephedeki sütun dizisinin ve buna bağlı yapının Dor düzeninde olduğunu düşünüyoruz<sup>45</sup>.

Üst kat orta sütun dizisi, altlarında torusa (topuk) benzer bir şişkinliğe sahip olmalarıyla her ne kadar normal Dor tipi sütunlardan ayrılmakta ise de yine orta kattaki ayaklarda Dor tipi başlıkların kullanılmış olması ve çevrede İon düzeninde yapıların görülmeyişi nedeniyle bu sütun dizisinin de Dor tipi başlıklara sahip olduklarını söyleyebiliriz<sup>46</sup>.

Dış sütunların aks aralıklarını, içtekilerin yarısı kadar kabul edersek<sup>47</sup> kuzey cephede, köşe ayakları arasında 2.35 m. aks aralıklı kırkbir sütunun bulunması gerekir.

Portiğin her iki dar cephesinde, aralarında korkulukların yer aldığı beşer pedestal vardır. Bohn'un Fabricius'tan aldığı fotoğraflara göre yapılan çizimde<sup>48</sup>, iki köşe ayağı arasında beş pedestalin olduğu açıkça görülmesine karşılık, Le Bas'ın verdiği çizimde<sup>49</sup> bu cephe altı pedestalli olarak tamamlanmıştır. Lauter ve Coulton<sup>50</sup> da yine hatalı olarak aynı sayıyı

<sup>45</sup> Hem Kıta Yunanistan hem de Anadolu stoalarında, dış sütun dizisinde Dor düzeninin kullanışı İ.Ö. 5. yüzyıl ortalarından başlayarak çok yaygınlaşmıştır. Krş. Coulton (dip n. 10) 65, 99.

<sup>46</sup> İç sütun dizisinde Dor tipi sütunların kullanıldığını, İ.Ö. 6. yüzyıldan Argos Heraionu Kuzey Stoası veya diğer adlandırmayla Yukarı Stoa: Waldstein-Tilton (dip n. 26) 112-14; P. Amandry, "Observations de L'Héraion d'Argos", *Hesperia* 21, 1952, 226-35; Coulton (dip n. 10) 215; Kuzeydoğu Yapı: Waldstein-Tilton (dip n. 26) 114-16; Amandry, a.e., 235-39; Coulton (dip n. 10) 215. gibi stoaların yanısıra yine Argos Heraionu Güney Stoası: Waldstein-Tilton (dip n. 26) 127-30; Amandry, a.e. 226-35; Coulton (dip n. 10) 217., Atina'daki Basileios Stoası: T.L. Shear, "The Athenian Agora: Excavations of 1970", *Hesperia* 40, 1971, 243-55; H.A. Thompson-R.E. Wycherley, *The Athenian Agora* 14 (Princeton, New Jersey 1972) 83-90. gibi İ.Ö. 5. yüzyıl stoalarında da görmektediriz. Bazı geç dönem stoalarında, örneğin Priene Agorası "Π" şekilli stoasının güney kanadı: Th. Wiegand-H. Schrader, *Priene* (Berlin 1904) 189-92, 214-15., Miletos'ta Hellenistik Delphinion'da: G. Kawerau-A. Rehm, *Das Delphinion*, *Milet* 1, 3 (1914) 125-41 ve Assos Kuzey Stoası'nda: Clarke-Bacon-Koldewey (dip n. 26) 27-51. ele geçen sütun alt tamburlarında altlık bulunmaması, bu stoalarda iç sütun dizisinin Dor düzeninde olduğunu göstermektedir. Bk. Coulton (dip n. 10) 101.

<sup>47</sup> İki nefli stoalarda iç ve dış sütunların aynı aksta yapılması üst yapıları tümüyle ahşap olan erken dönem stoalarında görülmektedir. İ.Ö. 5. yüzyılda tümü taş stoaların inşa edilmesiyle, hâlâ ahşap kirişi taşıyan iç sütunların, dıştakilerle aynı sayıda yapılması terk edilmişti. İ.Ö. 5. yüzyıldan başlayarak stoalarda genellikle uygulanan sistem, iç sütun dizisindeki sütunların, dıştakilerin iki katı aralıklarla yerleştirilmesidir. Bk. Coulton (dip n. 10) 77.

<sup>48</sup> Bohn (dip n. 3) Res. 28.

<sup>49</sup> Le Bas (dip n. 3) 5, I.

<sup>50</sup> Lauter (dip n. 3) 92; Coulton (dip n. 10) 81.

vermektedirler. Bu cephelerde beşer pedestalin bulunduğu korkuluk levhalarının uzunluklarına göre de kesindir. Ayrıca statik ve estetik açıdan da dar yanlarda ortadaki sütun dizisini karşılayacak, onunla aynı aksta bir sütunun olması en uygun ve kolay çözümdür. Bu durumda ortadaki pedestalin yanlarına, simetrik olarak ikişer pedestal yerleştirilmiş olacaktır. Böyle bir düzenlemede çatı yükünü taşıyacak olan, ortadaki sütunlar arasında uzanan ana kirişin bir ucu, orta pedestal üzerindeki sütuna basmakta idi. Eğer dar cephelerde altı sütunun varlığı düşünülürse, ortadaki sütun dizisini karşılayacak bir sütun bulunmayacak, ana kirişin yan cephelerdeki arşitrav bloklarına basması gerekecektir. Böylece ortadaki sütun dizisinin dıştakilere göre daha yüksek yapılması gibi bir zorunluluk doğacaktır. Bu durumda çatı kirişleme sistemi daha karmaşık bir durum gösterecek ve çözümü daha güç sorunlar yaratacaktır.

Alinda Stoası'nda dar yanların duvarla kapatılmayıp sütunlu olarak yapılması işlevsel olmayıp yalnız dekoratif amaçla, görsel etkinin artırılması açısındandır<sup>51</sup>. Çünkü bu yönlerden portiğe girişi olanağı yoktur.

Yaptığımız incelemelere göre yapının güney cephesinde de pedestalli sütun dizisinin var olduğunu düşünüyoruz<sup>52</sup>. Bu cephe Le Bas'da da benzer şekilde verilmiştir<sup>53</sup>. Bununla birlikte sütun aks aralıkları çok dardır. Bu cephedeki aks aralıklarını kirişleme sistemi yönünden kuzey cephedeki gibi 2.35 m. olarak kabul ediyoruz. Ayrıca Le Bas'daki çizimde verilen ve başka herhangi bir yapıda örneğine rastlayamadığımız, her üç ayaktan birinin daha geniş olarak yapıldığı durumu da uygun bulmuyoruz.

Köşe ayaklarının iç tarafları düz olarak işlenmiştir. Bunu göz önüne alarak pedestaller üzerinde, iç tarafa bakan yüzleri düz, dış tarafları yarım sütundan oluşan ayakların var olduğunu düşünüyoruz. Benzer kesitteki sütunlar İ.Ö. 4. yüzyılın son çeyreğine tarihlenen Perachora Liman

<sup>51</sup> Krş. Coulton (dip n. 10) 81.

<sup>52</sup> Krş. Coulton (dip n. 10) 80. Aynı zamanda bir gezinti yeri olarak kullanıldıklarından stoaların manzaraya açık olmalarını beklemek doğaldır. Belki bu nedendir ki Assos Güney Stoası, Aigai ve Bergama'daki Tiyatro Terası Batı Stoaları ile Bergama Demeter Kutsal Alanı Güney Stoası'nda terasın aksi tarafı sütun dizili olarak düşünülmüştür. Bu tür bir düzenleme manzaraya açık olma yönünden iyi, buna karşılık sert rüzgârlardan korunma için elverişli değildir. Rüzgârdan korunma ve manzaryaya açık olma koşullarının her ikisini de sağlayan en iyi uygulamayı Aigai Pazar Yapısı'nda görmekteyiz. Burada agora düzeyindeki katın arkası, bugün de kısmen ayakta olan kalıntılardan anlaşıldığını göre, rüzgâr etkisinden korunmak için duvarla kapatılmış fakat manzara için de yer yer pencereler açılmıştır. Bk. Bohn (dip n. 3) Res. 16.

<sup>53</sup> Le Bas (dip n. 3) 5, III.



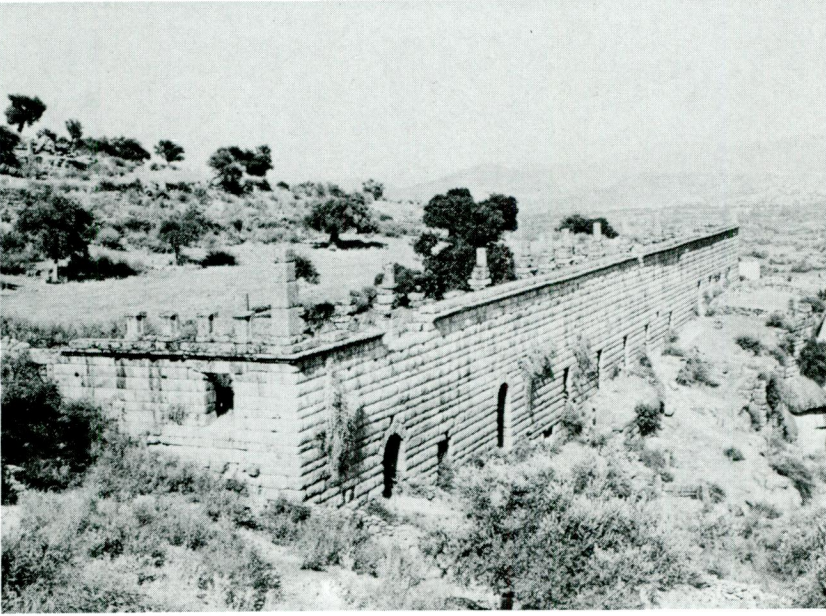

Res. 1 — Alinda Stoa'sının Genel Görünüü

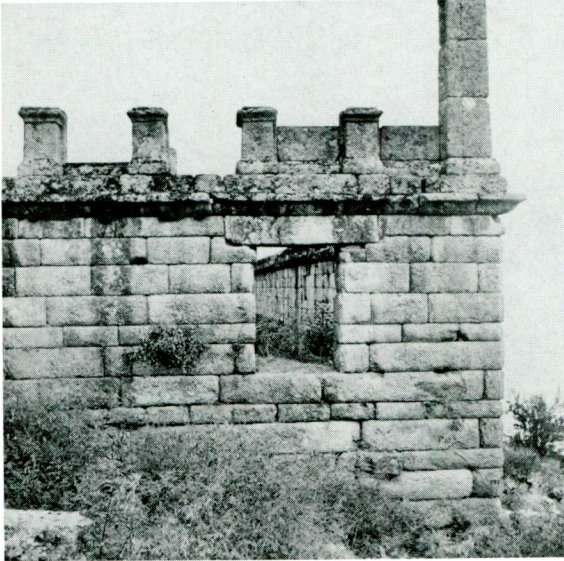

Res. 2 — Stoa'nın Batı Cephesi

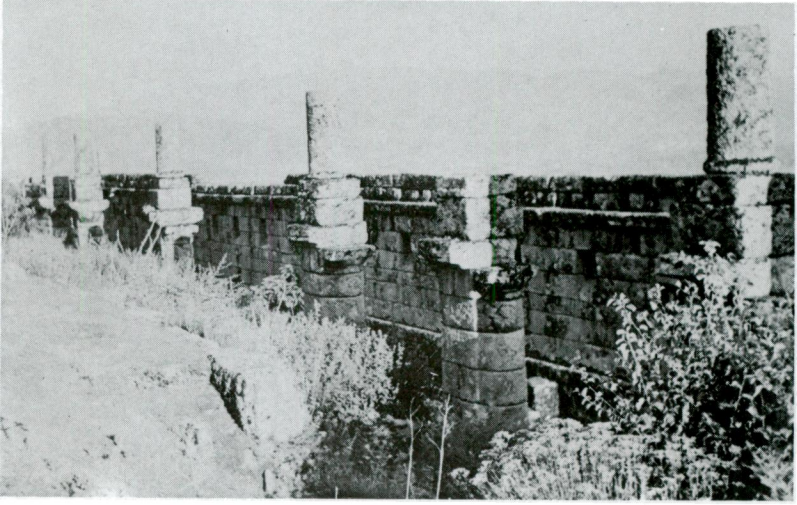

Res. 3 — Stoa'nın Agora Yönünden Görünüşü

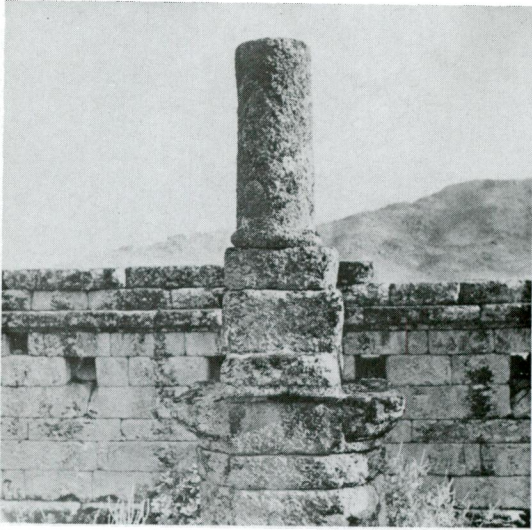

Res. 4 — Orta Ayaklar ve Sütunlardan Biri



Res. 5— Batı Bölümündeki Kemerli Kapılardan Biri



Res. 6— Lentolu Kapılardan Biri

*Seyhan Doruk*

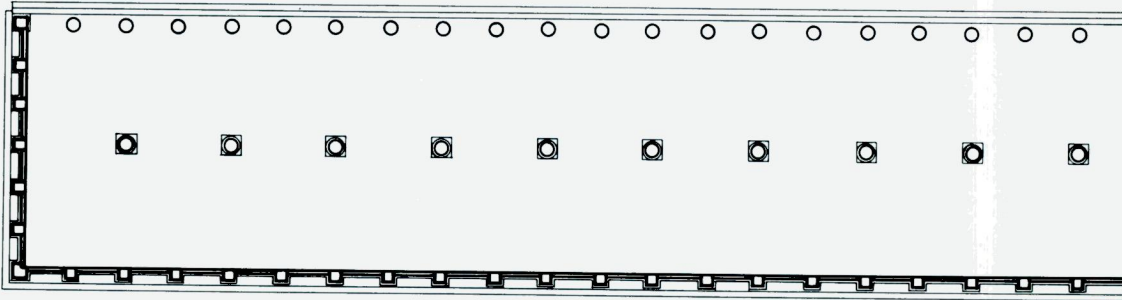
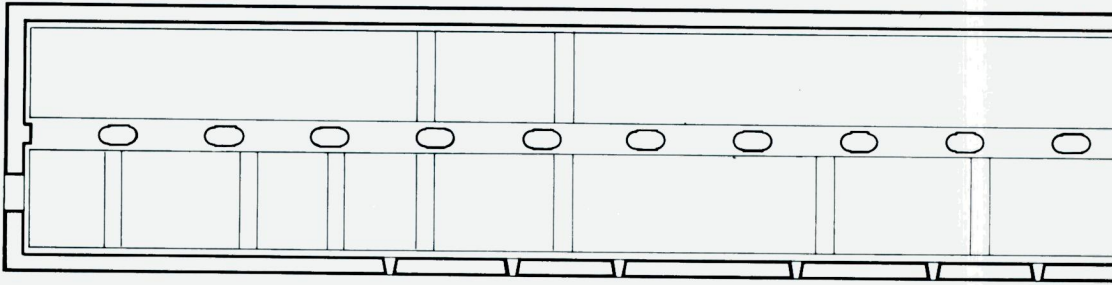
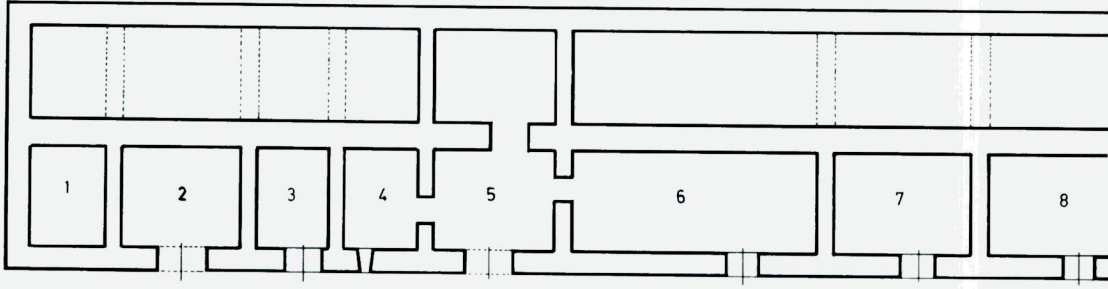

## ALINDA STOASI

Şekil 1

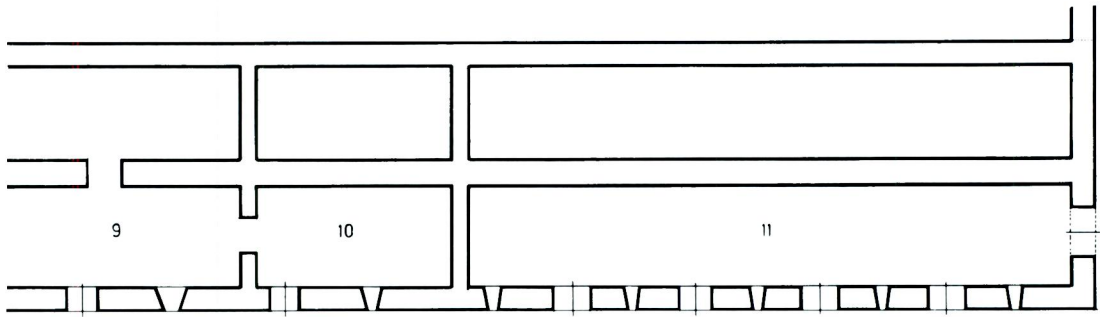

Alt Kat

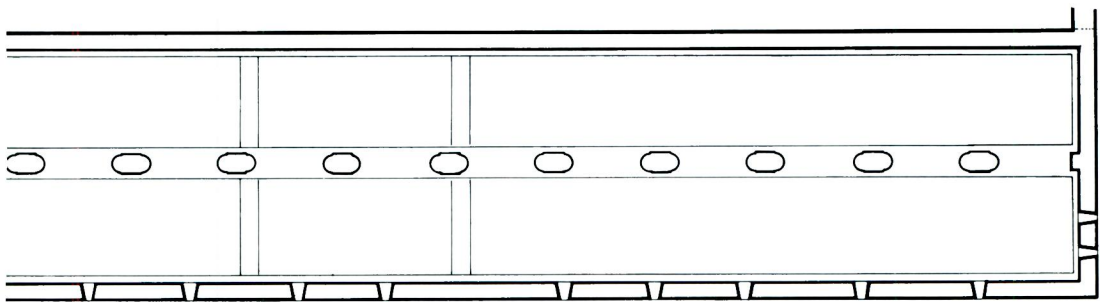

Orta Kat

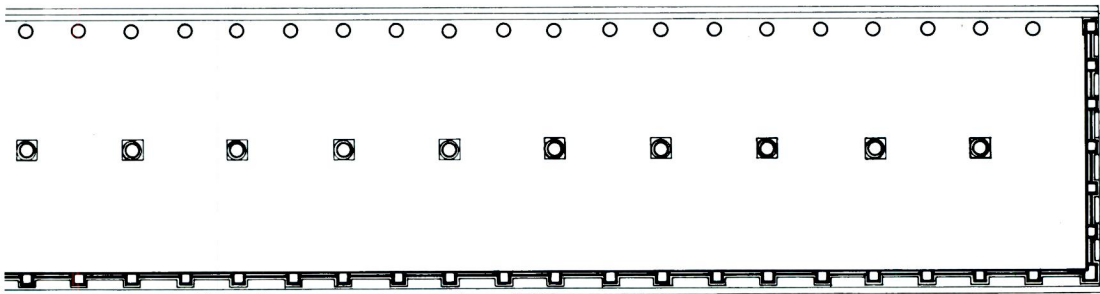

Üst Kat



*Handwritten signature*  
1785

ALINDA  
STOASI

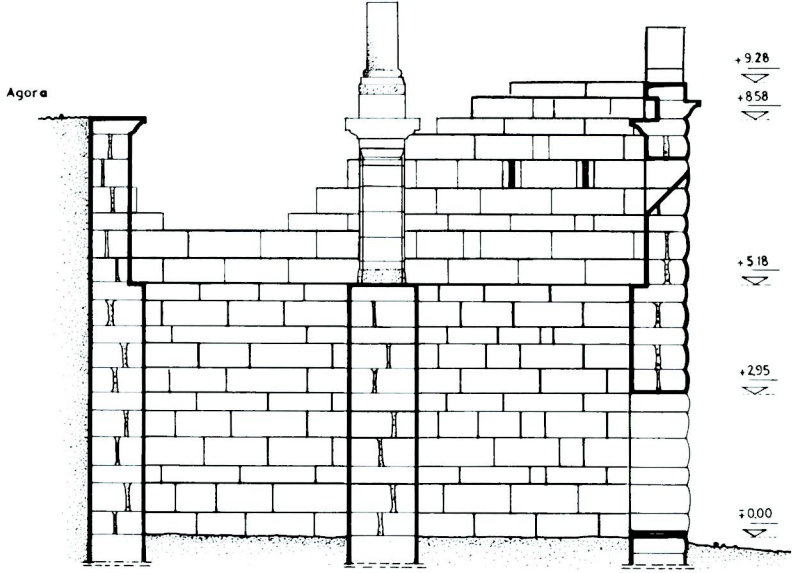

ENİNE KESİT



Şekil 2

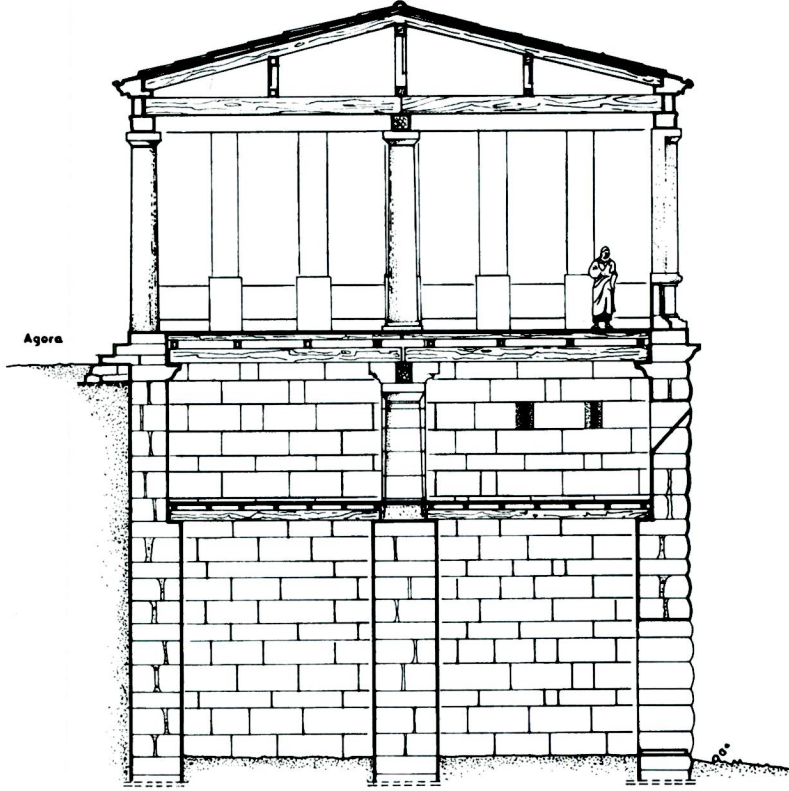

**ALINDA STOASI**  
Enine Kesit - yeniden kurma

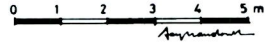

Şekil 3

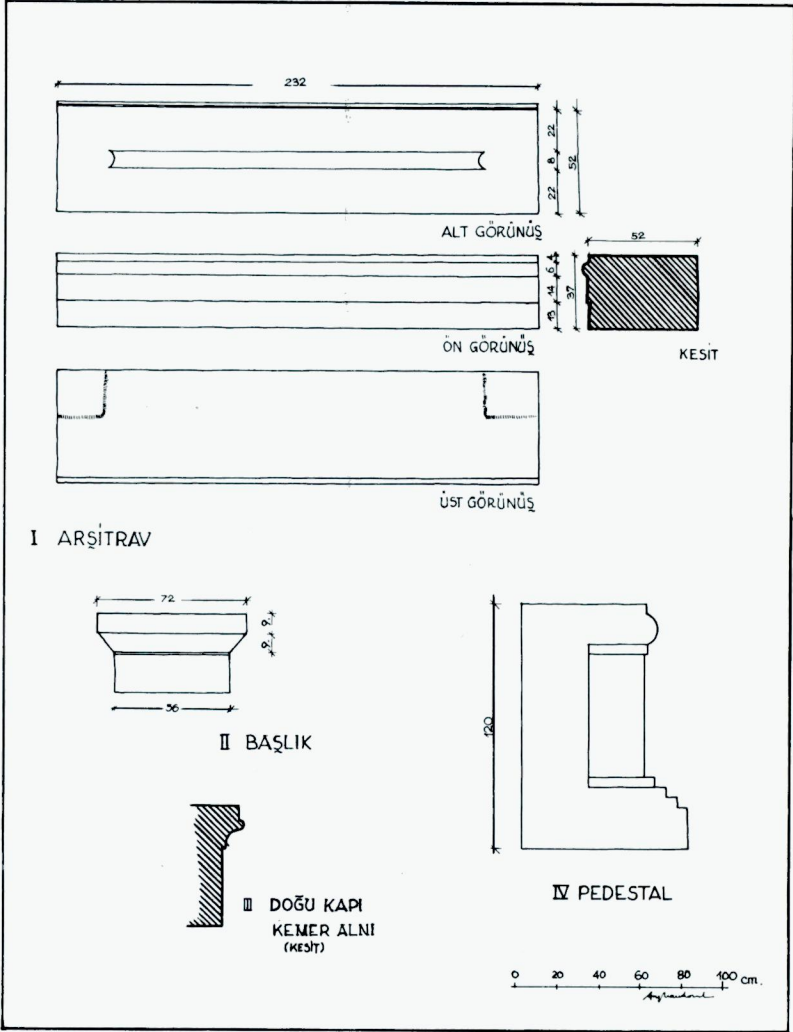

Şekil 4



Stoası'nda da <sup>54</sup> görülmektedir. Fakat bu yapıdaki sütunlar İon tipindedir ve pedestaller üzerine oturmamaktadırlar.

Dış sütunların aks aralıklarını 2.35 m. olarak düşündüğümüzden agorada rastladığımız ve aşınmış olmalarına karşın halen 2.32 m. lik uzunluğunu koruyan iki arşirav blokunun yapıya ait olabileceği kanısına vardık. İki faskialı, üstünde dışbükey bir profili olan arşitrav (Şek. 4, I), bu şekliyle çok değişik bir örnek olarak karşımıza çıkmaktadır. Bilindiği gibi Dor düzenindeki yapılarda arşitrav faskialı değildir. Bu parçanın yapıya ait olduğu kesinlik kazanırsa, yapının gösterdiği diğer bazı değişik özellikleri nedeniyle de belki Alinda ve çevresine özgü bir mimarlık stiline varlığından söz edilebilecektir.

Yapı içine üst üste düşmeleri ve kısmen örtülü olmaları nedeniyle tamburların tümünün ölçülerini alamadık ve bu nedenle üst katta sütun yüksekliğinin ne olduğunu kesin olarak saptayamadık. Bununla birlikte bugün 3.70 m. yüksekliğini koruyan batı uçtaki köşe ayağının üzerine başlıklı bir blok geleceğini düşünürsek yüksekliğin en azından 4.10 m. olabileceğini söyleyebiliriz <sup>55</sup>. Bilindiği gibi Hellenistik Çağ stoalarında Dor tipi sütunların yüksekliği, sütun alt çapının yaklaşık yedi katı kadardır <sup>56</sup>. Bunu göz önüne alırsak ve dıştakilerin içteki sütunlarla aynı çapta yapıldıklarını kabul edersek sütun yüksekliği yaklaşık 4.25 m. kadar olmaktadır.

Üst yapıya ait başka elemanları şimdilik kesin olarak saptayamadığımızdan bu konuda herhangi bir söz söyleyebilecek durumda değiliz. Ancak stoanın, en yaygın stoa çatı tipi olan beşik çatılı olduğunu düşünüyoruz.

## STİL VE TARİHLEME

Yapının inşa tarihi konusunda çeşitli görüşler vardır: Martin, Alinda'nın Kıraliçe Ada'nın başkenti olduğu zamandaki zenginliğine dayanarak yapının bu dönemde yapıldığı görüşünden hareketle stoayı İ.Ö. 3. yüzyılın başlarına tarihlemektedir <sup>57</sup>. Robert ise Kıraliçe Ada'nın inşa programı çerçevesinde yapımına başlanıldığı ve geç 3. yüzyılda

<sup>54</sup> Coulton (dip n. 26) 100-31; Coulton (dip n. 10) Şek. 32 a.

<sup>55</sup> Bu hesaplamada köşe ayağının en üst bloku yüksekliğine yakın bir yükseklik kabul edilmiştir.

<sup>56</sup> Krş. Coulton (dip n. 10) 108-9.

<sup>57</sup> Martin (dip n. 3) 426-27; R. Martin, L'Urbanisme dans la Grèce antique (Paris 1956)

tamamlandığı görüşündedir<sup>58</sup>. Dinsmoor, Hellenistik Çağa ait olduğunu söylerken<sup>59</sup> Wycherley, bu tür katlı stoa örneklerinin en güzellerinin Bergama'da değil Alinda, Assos, Aigai gibi kentlerde bulunduğunu ifade ederek Alinda Stoası'nı Orta Hellenistik Çağa vermektedir<sup>60</sup>. Coulton ise yapının ancak Bergama etkisiyle yapılmış olabileceğini ve kemerli kapılar ile pedestallerin varlığına dayanarak İ.Ö 300 den çok sonraya ait olabileceğini belirtmekte ve Geç Hellenistik Çağa tarihlemektedir<sup>61</sup>. Boyd, kyma reversa profilinin kemer altında kullanılmasının yaygın bir uygulama olmadığını ve doğu kapıdaki bu profilin ancak Geç Hellenistik Çağdaki kemerli kapılarda bulunabileceğini söylemekte fakat yapı için kesin bir tarih vermemektedir<sup>62</sup>.

Alinda Stoası genel plan şeması bakımından, daha önce de belirttiğimiz gibi en yalın tip olan "I" biçimindedir. Bu tip stoalar Arkaik Çağdan başlayarak İ.Ö. 5. ve 4. yüzyıllarda da inşa edilmiş, Hellenistik Çağda uygulanan plan tipleri içinde ise en yaygını olmuştur<sup>63</sup>. Bu tip stoalar her devirde görüldüğünden stoanın "I" biçiminde olması tarihleme açısından bize pek yardımcı olmamaktadır.

Arkaik Çağ stoalarında boyutlar küçüktür<sup>64</sup>. İ.Ö. 5. ve 4. yüzyıl örneklerinde<sup>65</sup> boyutlar genellikle büyümekte, Hellenistik Çağda ise çok

<sup>58</sup> L. Robert, "Le Sanctuaire d'Artémis à Amyzon", CRAI 1953, 413.

<sup>59</sup> Dinsmoor (dip n. 17) 293.

<sup>60</sup> R.E. Wycherley, *How the Greeks Built Cities* (2. baskı New York 1969) 123.

<sup>61</sup> Coulton (dip n. 10) 65, 66, 215.

<sup>62</sup> Boyd (dip n. 10-Dok. tezi) 66, 67.

<sup>63</sup> Hellenistik Çağda en yaygın tip olan "I" biçimli stoalara Anadolu'dan-Aigai Pazar Yeri Doğu Stoası, Tiyatro Terası Batı Stoası; Assos'ta Kuzey ve Güney Stoaları; Bergama'da Athena Tapınağı Güney Stoası, Tiyatro Terası Batı ve Doğu Stoaları, Demeter Kutsal Alanı Yukarı ve Aşağı Kuzey Stoaları, Aşağı Güney Stoası, Asklepieion Batı Stoaları; Latmos Herakleiası'ndaki Pazar Yapısı; Magnesia'da Agora Güney Stoası; Miletos'ta Kuzey Agora Güney Stoası, Güney Agora Doğu Güney Stoası; Miletos'ta Kuzey Agora Güney Stoası, Güney Agora Doğu Stoası; Priene'de Stadion Stoası, Athena Tapınağı Stoası-gibi yapıları örnek olarak verebiliriz. Bu örnekler Yunanistan'dakilerle daha da çoğaltılabilir.

<sup>64</sup> Örneğin Didyma Güney Stoası: R. Naumann-K. Tuchelt, "Bericht über die Ausgrabungen in Didyma 1962", AA 1964, 369-84. 3.60 × 15.50 m; Larisa stoalarından Kuzey Stoa II, 6.50 × 20.85 m. Doğu Stoa 4.90 × 11.55 m. boyutlarındadır. Bk. J. Boehlau-K. Schefold, *Larisa am Hermos I* (Berlin 1940). Yunanistan ve Sicilya'da Samos Heraionu Güney Stoası: F. Courby, "Notes topographiques et chronologiques sur Le Sanctuaire D'Apollon Délien", BCH 45, 1921, 238-40; R. Vallois, *L'Architecture Hellénique et Hellénistique A Délos I* (1944) 16c. Selinus C. Stoası: E. Gabrici, *MonAnt* 33, 1923, 78-80. gibi birkaç stoayı ayrı tutarsak stoaların tümü 30 m. den daha az uzunluktadırlar.

<sup>65</sup> İ.Ö. 5. yüzyıl başlarında Arkaik Çağda rastladığımız küçük boyutlu stoalar egemendir. Örneğin Delphi'deki İ.Ö. 478-470 yılları arasına tarihlenen Atinalılar Stoası: Dinsmoor (dip n.

artmakta ve uzunluğu 150 m. yi aşanlarına rastlanmaktadır<sup>66</sup>. Boyutların özellikle uzunlukların az veya fazla olması kesin tarih verme yönünden rol oynamamakla birlikte, hiç olmazsa yüzyıl olarak tarihlemeye yardımcı olabilmektedir. Alinda Stoası'nı Arkaik ve Klasik Çağ stoa örnekleriyle (Bk. dip n. 64, 65) kıyaslayacak olursak oldukça uzun olduğunu göreceğiz. Bu nedenle 100 m. lik bir uzunluğa sahip Alinda Stoası'nı Hellenistik Döneme tarihleyebilir ve yapım tarihi için en erken İ.Ö. 3. yüzyılın başlarını verebiliriz.

"I" tipi stoaları nef sayılarına göre tek, iki ve üç nefli gibi alt gruplara ayırmak da olasıdır. Alinda Stoası iki neflidir. Sayıları az olmakla birlikte Arkaik Çağda da görülen, İ.Ö. 5. yüzyılda sevilir hale gelen iki nefli stoalar, daha sonraki yüzyıllarda da yaygın olarak inşa edilmişlerdir. Bu nedenle Alinda Stoası'nın iki nefli olması tarihlemeye yardımcı olmamaktadır.

Yapı, genel plan şeması dışında katlı olmasıyla da bir başka alt gruplamaya, çok katlı stoalar sınıfına sokulabilir. Atina Asklepieionu'nda İ.Ö. 4. yüzyılın üçüncü çeyreğinde inşa edilmiş Doğu Stoa<sup>67</sup> ve bu yüzyılın son çeyreğinden Perachora Liman Stoası<sup>68</sup>, iki katlı stoaların ilk

17) 142; P. Amandry, *Le Colonne des Naxiens et le portique des Atheniens*, *Fouilles de Delphes II* (1953) 35-121; H. Berve-G. Gruben-M. Hirmer, *Griechische Tempel und Heiligtümer* (München 1961) 138., 3,71 × 91.60 m. lik boyutlarıyla arkaik kuralların devamını gösterir. İ.Ö. 5. yüzyılın son çeyreğinde Atina Agorası'nda inşa edilen Güney Stoa I ise 80 m. lik uzunluğu ile bu yüzyılın kural dışı en uzun stoasadır. Bk. H.A. Thompson, "Activity in the Athenian Agora 1966-67", *Hesperia* 37, 1968, 43-56; Thompson-Wycherley (dip n. 46) 74-78. İ.Ö. 4. yüzyılda stoaların uzunlukları genellikle artar. 83.45 m. uzunluğundaki Argos Aphrodite Kutsal Alanı Güney Stoası: E. Kunze-H. Schleif, *Bericht über die Ausgrabungen in Olympia 1937/38* (1938) 28-41., gibi stoaların yanısıra kural dışı olarak Megalopolis'teki Philippos Stoası: R.W. Schultz, *Excavations at Megalopolis* (1892) 59-66. gibi daha büyük bir stoaya da rastlanmaktadır. Bu yapı İ.Ö. 4. yüzyılın en uzun yapısı olup 155.40 m. dir.

<sup>66</sup> Hellenistik Çağda büyük boyutlu stoalar egemendir. Örneğin İ.Ö. 3. yüzyıl başlarından Thasos'ta Kuzeybatı Stoa: R. Martin, *Études des Thasiennes VI, L' Agora* (Paris 1959); G. Daux, "Fouilles 1964", *BCH* 87, 1965, 924-70; Y. Grandjean-D. Knoepfler, "Travaux de École française en 1971 Thasos", *BCH* 96, 1972, 915. 97.42 × 13.95 m., Samotrake'deki J Stoası: J. R. McCredie, "Samothrace: Preliminary Report on the Campaigns of 1965-67", *Hesperia* 37, 1968, 201-204. 104 × 13.40 m. lik boyutlarıyla Hellenistik Çağın bu özelliğini yansıtmaktadır. Yine 164.38 × 25.15 m. lik boyutlarıyla çağının en büyük stoası olan ve İ.Ö. 3. yüzyıl başlarına tarihlenen Korint Güney Stoası: O. Broneer (Dip n. 36); Ch.K. Williams-J.E. Fischer, "Corinth 1970: Forum Area", *Hesperia* 40, 1971, 169-71. bir başka örnek olarak verilebilir.

<sup>67</sup> G. Allen-R.D. Caskey, "The East Stoa in the Asclepieum at Athens", *AJA* 15, 1911, 32-43; R. Martin-H. Metzger, "Recherches d'Architecture et de Topographie a L'Asclépiéion d'Athènes", *BCH* 73, 1949, 316-39.

<sup>68</sup> Coulton (dip n. 26) 100-31.

örneklerindedir. Her iki yapının da Alinda Stoası'ndan farklı olan tarafı, bir teras kenarına, terası genişletmek amacıyla inşa edilmemeleri ve iki katlarının da inşa edildikleri alan düzeyi üzerinde bulunmalarındır. İ.Ö. 4. yüzyılın sonlarında Anadolu'da da katlı stoaların bir denemesine rastlamaktayız. Priene Agorası'ndaki "Π" şekilli stoda<sup>69</sup>, güney kanadın oturduğu zeminin batı ve doğu taraflarda düşük olan seviyesi toprakla doldurulmamıştır. Yapının bu kısmında temelleri yükseltilmiş, güney dış cepheye kapılar açılarak alt katta kullanılabilir mekânlar oluşturulmuştur. Bu yapıda uygulanan inşa sistemi, teras düzeyi altında bir mekân kazanmak amacıyla yönelik olduğu için, daha sonra Anadolu'da yaygınlaşacak olan teras kenarında inşa edilen çok katlı stoaların ilk denemesi olarak kabul edilebilir. Fakat bu uygulamanın katlı stoalara ve dolayısı ile Alinda Stoası'na örnek olup olmadığını söyleyecek durumda değiliz. Katlı stoalar Hellenistik Çağda, özellikle İ.Ö. 2. yüzyılın başlarından itibaren eğimli alanlarda veya tepelerde kurulan kentlerde yaygınlaşmaktadır. Böylece teras kenarında inşa edilen katlı stoaların bir örneği olması nedeniyle Alinda Stoası'nın yapım tarihini en erken İ.Ö. 2. yüzyılın başlarına getirmek istiyoruz.

Anadolu'ya özgü olduğunu saptadığımız bu stoa tipi örneklerinin en çok Bergama ve çevresinde görülmesi, ayrıca Bergama kırallarının Anadolu dışında inşa ettirdikleri çoğu stoaların katlı olmaları, bu tipin Bergama mimarlığına bağlanması gerektiği düşüncesini doğurmuştur<sup>70</sup>. Bununla birlikte Alinda Stoası'nın Bergama'dan etkilenerek yapıldığını gösterebilecek kesin kanıtlara sahip değiliz. Ayrıca Alinda kentinin Bergama ile olan ilişkilerini belirtebilecek tarihsel veriler de çok karanlıktır. Bu durumda Alinda'nın mı Bergama'dan, yoksa Bergama'nın mı Alinda'dan etkilendiğini söylemek ancak bir fanteziden öteye gidemeyecektir.

Stoanın dikdörtgen pseudo-isodomos tipteki duvar örgü sistemi, Latmos Herakleiası, agora güney stoası, Aigai pazar yapısı ve Priene stoaları gibi Hellenistik Çağın diğer stoalarının duvar örgüsüne benzer. Bu örgü tipi açık bir şekilde Hellenistik Çağ veya Büyük İskender sonrasının tipik örgü sistemidir<sup>71</sup>. Ayrıca duvar bloklarının yüzleri dışbükey (bosajlı) şekilde işlenmiştir. Bu tür yüz işlenişi de en çok Hellenistik Çağ başlarında ya da

<sup>69</sup> Wiegand-Schrader (dip n. 46) 136 v.d., 296, Plan XIII.

<sup>70</sup> Wycherley (dip n. 60) 123; Coulton (dip n. 10) 65.

<sup>71</sup> R.L. Scranton, Greek Walls (Cambridge-Mass. 1941) 134.

erken 3. yüzyılda yaygınlaşmaktadır<sup>72</sup>. Bu açıdan da yapı, Hellenistik Çağda inşa edilmiş olmalıdır.

Yunan mimarlığında kemerlerin gerçek amaçları doğrultusunda kullanılması İ.Ö. 4. yüzyılın sonlarında ortaya çıkmaktadır<sup>73</sup>. İ.Ö. 2. yüzyılın ortalarından itibaren ise kemerlerin daha fazla uygulandığını görüyoruz. Bununla birlikte kemerlerin mimariye getirdiği olanaklardan en fazla faydalanılan ve çok fazla uygulanan dönemi Roma Çağıdır. Bu gerçeğe göre Alinda Stoası'nın kemerli kapılara sahip olması, yapım tarihini kanımızca İ.Ö. 2. yüzyılın ortalarına ve daha sonrasına götürmektedir. Üst kattaki pedestaller ise genelde Roma mimarlığına özgüdür.

Yapıya ait herhangi bir süslü mimarî parçanın veya triglif-metop frizi, başlık, korniş v.b. gibi diğer öğelerin şimdilik kesin olarak saptanamamış olması stil kritik yöntemi ile tarihleme konusunda güçlük yaratmaktadır.

Sonuç olarak, elimizde var olan verilere dayanarak şunu söyleyebiliriz ki Alinda Stoası, gerek boyutları, gerekse duvarları ve katlı oluşu gibi gösterdiği birçok özellikleri nedeniyle genel olarak Hellenistik Çağda inşa edilmiştir. Kapılarının kemerli oluşu ve özellikle pedestallerin varlığı, stoanın yapım tarihi konusunda bizi de Coulton'un benimsediği<sup>74</sup> Geç Hellenistik Çağa yöneltmektedir.

Gelecekte yapılacak kazı ve araştırmalarla yapıya ait stil kritik yapılabilecek öğeler bulunabilirse inşa zamanı için daha kesin bir tarih vermemiz mümkün olacaktır.

30 Nisan 1985 Ankara

<sup>72</sup> Scranton (dip n. 71).

<sup>73</sup> Bu konuda geniş bilgi için Bk. Boyd (dip n. 10. Dok. tezi); Boyd (dip n. 10) 83-101.

<sup>74</sup> Coulton (dip n. 10) 215.

