

# Çocuklar İçin Zorbalığa Yönelik Tutum Ölçeği'nin Geçerlilik ve Güvenirlilik Çalışması\*

Validity and Reliability Study of the Attitudes Towards Bullying Scale for Children

Abdulkadir M.M. FAKİRULLAHOĞLU<sup>[1]</sup> S.Armağan KÖSEOĞLU<sup>[2]</sup>

Başvuru Tarihi:28 Temmuz 2021

ÖZET

Kabul Tarihi:20 Eylül 2021

Bu araştırmanın amacı 4, 5 ve 6. sınıf öğrencilerinin zorbalığa yönelik tutumlarını belirlemek için geçerli ve güvenilir bir ölçme aracı geliştirmektir. Ölçek geliştirme çalışması üç çalışma grubu üzerinden gerçekleştirilmiştir. Birinci çalışma grubunu 120, ikinci çalışma grubunu 401 ve üçüncü çalışma grubunu 329 katılımcı oluşturmuştur. Literatür incelemesi, odak grup görüşmesi ve örnek olay incelemesi sonucunda deneme formu oluşturulmuştur. Deneme formu, alanında uzman on bir kişiye sunulmuştur. Ölçeğin kapsam geçerliliği uzman görüşleri alınarak sağlanmıştır. Verilerin analizinde SPSS 20 ve LISREL 8.51 programlarından yararlanılmıştır. Verilerin faktör analizine uygunluğunu değerlendirmek için açımlayıcı analizden önce Kaiser-Meyer-Olkin (KMO) ve Bartlett testi yapılmıştır. Test sonuçlarına göre KMO 0,82 ve Bartlett Sphericity Test ki-kare değerinin ( $X^2=1216$ ) anlamlı olduğu görülmüştür ( $p<0,001$ ). Açımlayıcı faktör analizi sonucunda, ölçeğin üç faktörlü bir yapıya sahip olduğu (onaylayıcı tutum, reddedici tutum ve çekimser tutum) ve toplam varyansın %49,42'sini açıkladığı saptanmıştır. Ölçekte üç faktör altında yer alan 15 madde için hesaplanan Cronbach's Alpha değeri ise ,779 çıkmıştır. Test tekrar test korelasyonu ,75 bulunmuştur. Maddelere göre %27'lik alt-üst grup arasındaki farklar incelenmiş ve maddelerin puan ortalamalarının t-testi değerleri anlamlı bulunmuştur ( $p<0,001$ ). Doğrulayıcı faktör analizi sonunda ise uyum indeksleri RMSEA=0.053, CFI=0.93, SRMR=0.052, GFI=0.94 AGFI=0.91 olarak hesaplanmıştır. Yapılan analizler sonucu elde edilen sonuçlar Çocuklar için Zorbalığa Yönelik Tutum Ölçeği'nin geçerli ve güvenilir bir ölçek olduğunu göstermektedir.

**Anahtar Kelimeler:** zorbalık, tutum ölçeği, çocuk, geçerlilik, güvenilirlik

Received Date:28 July 2021

ABSTRACT

Accepted Date:20 September 2021

The aim of this research is to develop a valid and reliable scale to determine the attitudes of 4th, 5th, and 6th grade students towards bullying. The study of the scale development was applied to three study groups. The first study group consisted of 120 participants, the second study group consisted of 401 and the third study group consisted of 329 participants. A trial form was created as a result of the literature review, focus group discussion and case study. The trial form was presented to a total of eleven experts in the field for their opinion. The content validity of the scale was confirmed by the panel of judges. SPSS 20 and LISREL 8.51 software were utilized in the analysis of the data. To assess the suitability of factor analysis of the data, Kaiser-Meyer-Olkin (KMO) and Bartlett's test was conducted prior to exploratory factor analysis. The test results indicated the significance in KMO 0,82 and Bartlett Sphericity Test chi-square value 1216 ( $p<0,001$ ). As a result of exploratory factor analysis, it was found that the scale had a three-factor structure (affirming attitude, rejecting attitude and agnostic attitude) and explained 49,42% of the total variance. Cronbach's Alpha value calculated for 15 substances under three-factors on the scale is 779. The difference among %27 sub and super-group items mean was evaluated and the t-test values of the mean scores of the items were found to be significant meaningful ( $p<0.001$ ). As a result of the confirmatory factor analysis, cohesion indices were calculated as RMSEA=0.053, CFI=0.93, SRMR=0.052, GFI=0.94 AGFI=0.91. The results of the analyses showed that the Attitudes Towards Bullying Scale for Children is a valid and reliable scale.

**Keywords:** bullying, attitude scale, children, validity, reliability

**Abf Cite** Fakirullahoğlu, A. M. M., & Köseoğlu, S. A. (2021). Çocuklar İçin Zorbalığa Yönelik Tutum Ölçeği'nin geçerlilik ve güvenilirlik çalışması. *Humanistic Perspective*, 3 (3), 593-609. <https://doi.org/10.47793/hp.975578>

\* Bu makale birinci yazarın doktora tezinden üretilmiştir.

[1] Doktora Öğrencisi | İstanbul Üniversitesi-Cerrahpaşa | Eğitimde Psikolojik Hizmetler | İstanbul | Türkiye | ORCID: 0000-0001-6941-199X | [abdulkadir\\_fakirullahoglu@outlook.com](mailto:abdulkadir_fakirullahoglu@outlook.com)

[2] Doç. Dr. | İstanbul Üniversitesi-Cerrahpaşa|Hasan Ali Yücel Eğitim Fakültesi| Rehberlik ve Psikolojik Danışmanlık |İstanbul | Türkiye| ORCID: 0000-0001-7794-9650

## GİRİŞ

Çocukluk döneminde görülen sorunlar arasında yer alan zorbalık; güç dengesizliğinin hakim olduğu durumlarda bir kişinin diğer kişi ya da kişiler tarafından kasıtlı ve sürekli bir şekilde olumsuz eylemlere maruz bırakılması şeklinde tanımlanmıştır (Olweus, 1993; Rigby, 2002; Smith, 2000). Zorbalık eşit ya da yakınlar arasında görülen basit bir tartışma veya kavga olarak görülmemektedir (Smith,2018). Taraflar arasında güç dengesizliği mevcuttur ve bu güç fiziksel olarak elde edilebileceği gibi, sosyal statü, grup büyüklüğü ve karşıdaki kişinin zayıf yönlerini bilerek ona zarar verme gibi sosyal ve psikolojik yönleriyle de ortaya çıkmaktadır (Menesini ve Salmivalli, 2017).

Zorbalık daha önceki yıllarda “büyüme ve gelişmenin doğal bir parçası” olarak görülmüştür. Ancak 1970’lerden sonra Olweus’un (1973, 1978) yaptığı çalışmalarla birlikte zorbalık, başta İskandinav ülkeleri olmak üzere Japonya, İngiltere, Hollanda, Kanada, Amerika Birleşik Devletleri ve Avustralya dahil olmak üzere birçok ülkede çocuk ve ergenler için önemli bir sorun olarak kabul edilmiştir (Olweus ve Limber, 2010). Bu konu ile ilgili yapılan kesitsel ve boylamsal çalışmalar her geçen yıl artmıştır (Cook ve ark., 2010). Bu kapsamda Birleşmiş Milletler Eğitim, Bilim ve Kültür Örgütü (UNESCO, 2019) tarafından yayınlanan raporda, tüm çocuklar için şiddetten arınmış eğitim alanları ve güvenli öğrenme ortamları yaratmanın küresel bir öncelik olarak görüldüğü açıklanmıştır.

İlişkisel bir sorun olarak kabul edilen zorbalığın hem bu tür davranışları sergileyen zorbalılar hem de bu davranışlara maruz kalan kurbanlar üzerinde zihinsel, fizyolojik, davranışsal ve psikososyal açıdan olumsuz etkileri bulunmaktadır. Kısa ve uzun süreli olmak üzere zorbalığa maruz kalan çocuklarda depresyon, düşük özgüven ve yüksek düzeyde kaygı (Kapıcı, 2004; Olweus ve ark., 2019), düşük benlik saygısı (Hawker & Boulton, 2000), akran reddi ve okula aidiyet duygusunun azalması (Espelege ve ark., 2013), psikosomatik belirtiler (Rigby, 2003) ve intihar eğilimi (Hinduja & Patchin, 2010) görülürken zorbalık yapan çocuklarda ise kurallara uymama, şiddet ve yetişkinlikte suç işleme eğilimi (Olweus vd., 2019), düşük empati ve saldırganlık eğilimi (Menesini & Salmivalli, 2017) akademik alanda başarısızlık (Dake ve ark., 2003) görülmektedir.

Zorbalık ile ilgili yapılan kuramsal açıklamalar ışığında kavramın birçok açıdan incelenebilecek bir olgu olduğu görülmektedir. Zorbalığın nedenleri ve ilişkili olduğu kavramlar ile ilgili son yıllarda yapılan araştırmaların artmasına rağmen çocukların zorbalığa yönelik tutumları ile ilişkisini inceleyen araştırmalar oldukça sınırlıdır (Craven, 2014; Eslea ve Smith, 2000; Espelage vd.,2018; Van Goethem ve ark., 2010). Yapılan sınırlı çalışmalarda araştırmacılar, zorbalara ve zorbalığa karşı tutumları incelemenin önemini belirtmişlerdir (Boulton ve ark., 2002; Menesini ve ark., 1997; Nesdale ve Scarlett, 2004; Salmivalli ve Voeten, 2004). Bir kişinin belirli davranışları onaylamayan tutumları ne kadar yüksek olursa, kişinin bu davranışları

gerçekleştirme olasılığı o kadar düşük olması beklenir (Tavşancıl, 2019). Dolayısıyla tutum kavramı, zorbalık davranışı ile beraber kasıtlı yada kasıtlı olmayan birçok davranışın yordayıcısı olarak görülmektedir (Salmivalli ve Voeten, 2004). Yapılan araştırmalarda da zorbalığa yönelik tutum ve davranış ilişkine de baktığımızda bu iki değişken arasında orta düzeyde ilişkiyi ortaya koyan çalışmalar mevcuttur (Dill ve ark., 2004; McConville ve Cornell, 2003; Rigby, 1997). Bununla birlikte çocukların büyük çoğunluğu zorbalığı sevmeyip zorbalık davranışları hakkında olumsuz ve reddedici tutumlara sahip olmasına rağmen (Eslea ve Smith, 2000; Menesini ve ark., 1997) birçok çocuk zorbalığa doğrudan veya dolaylı olarak dahil olmaktadır. Ortega ve MoraMerchan (1999) öğrencilerin % 43.5'i zorbaca davranışları gördüğünde bu davranışları durdurmak için eyleme geçmemesine rağmen yapılan davranışları onaylamadıklarını belirlemiştir. Bir başka araştırmada öğrencilerin % 32'si okulun zorbalığı azaltmak için çok az şey yaptığını veya hiçbir şey yapmadığını bildirmiştir (Kevorkian ve ark., 2016). Bu paradoksu açıklayabilmek için tutum ölçeklerini daha detaylı incelemek gerekmektedir.

Yurt dışında yapılan çalışmalar ve bu çalışmalarda kullanılan ölçekler dikkate alındığında zorbalığa yönelik çocukların tutumunu değerlendirmeye yarayan ölçme araçları bulunmaktadır (Craven, 2014; Eslea & Smith, 2000; Rigby, 1997; Salmivalli & Voeten 2004;). Yurt içinde ise zorbalığa yönelik tutum konusunda yapılan çalışmalar incelendiğinde ortaokul ve lise dönemindeki ergenlerin zorbalık davranış eğilimlerini belirlemek için ölçme araçları geliştirilmesine rağmen (Dölek 2002; Keleş & Raşit 2020; Satan & Kulaksızoğlu 2008) 8-12 yaş çocuklarının zorbalığa yönelik tutumlarını inceleyebilmek için geçerli ve güvenilir bir ölçme aracı bulunmamaktadır. Bu araştırmada geliştirilen ölçekle 8-12 yaş grubundaki çocukların zorbalığa yönelik tutumları belirlenerek zorbalık sistemi içerisinde yer alan öğrencilerin olumsuz davranışlarının önlenmesinde etkili olacağı düşünülmektedir. Yapılan açıklamalar doğrultusunda bu araştırma kapsamında çocukların zorbalığa yönelik tutumlarını belirlemek amacıyla ölçek geliştirme çalışması gerçekleştirilmiş ve ölçme aracının psikometrik özellikleri incelenmiştir.

## YÖNTEM

Bu araştırma çocukların zorbalığa yönelik tutumlarını belirlemek amacıyla hazırlanmış bir ölçek geliştirme çalışmasıdır. Çalışma gruplarına ve ölçeğin geliştirilme sürecine ilişkin açıklamalara aşağıda yer verilmiştir.

### Çalışma Grubu

Bu araştırma 2019-2020 ve 2020-2021 eğitim öğretim yılında İstanbul ve Eskişehir ilinde öğrenim gören 4, 5 ve 6.sınıf öğrencilerinden oluşan üç çalışma grubu ile yürütülmüştür. Ölçek geliştirme sürecinde ilk olarak katılımcıların zorbalık kavramı ile ilgili duygu, düşünce ve davranışlarını açıklayarak madde yazımı aşamasında kullanmak amacıyla birinci çalışma grubu

ile odak grup görüşmesi ve örnek olay incelemesi tamamlanmıştır. Ölçeğin faktör yapısını ortaya çıkarmak amacıyla ikinci çalışma grubundan toplanan verilerle açımlayıcı faktör analizi sonucunda ortaya çıkan yapıyı doğrulamak için üçüncü çalışma grubu üzerinden doğrulayıcı faktör analizi yapılmıştır.

Araştırmanın birinci çalışma grubu İstanbul ilinden 3 farklı okuldan %54,1'i (n=65) kız ve %45,9'u (n=55) erkek olmak üzere 120 öğrenciden oluşmaktadır. Araştırmanın ikinci çalışma grubunu İstanbul ilinden 9 farklı okuldan %44,8'i (n=180) kız ve %55,2'si (n=221) erkek olmak üzere 401 öğrenci oluşturmaktadır. Katılımcıların %35,7'si (n=143) dördüncü, %32,7'si (n=131) beşinci ve %31,6'sı (n=127) altıncı sınıfta öğrenim görmektedir. Araştırmanın üçüncü çalışma grubu Eskişehir ilinden 6 farklı okuldan %53,1'i (n=175) kız ve %46,9'si (n=154) erkek olmak üzere 329 öğrenciden oluşmaktadır. Katılımcıların %33,4'si (n=110) dördüncü, %33,7'si (n=111) beşinci ve %35,9'sı (n=118) altıncı sınıfta öğrenim görmektedir.

### Ölçeğin Geliştirilmesi

Çocukların zorbalığa yönelik tutumlarını belirleyebilmek için öncelikle zorbalık kavramı, zorbalığa ilişkin kuramlar ve zorbalığa yönelik tutum ile ilgili yapılan çalışmalar taranarak alanyazın incelemesi yapılmıştır. Ölçek geliştirme çalışması kapsamında katılımcıların zorbalık kavramı ile ilgili düşüncelerini açıklamak ve zorbalığa yönelik tutumlarını ifade etmelerini sağlamak amacıyla odak grup görüşmesi yapılmıştır. Ölçekte yer alacak maddelerde katılımcıların bilgi, deneyim ve ifadelerinden faydalanarak ölçeğin özgünlüğüne katkı sunulmak istenmiştir. Bu kapsamda araştırmacı tarafından açılış, giriş, geçiş, anahtar ve kapanış bölümlerinden oluşan 9 sorunun yer aldığı yarı yapılandırılmış form hazırlanmıştır. Odak grup görüşmeleri ilgili alanda doktora yapmakta olan ilk yazar tarafından yapılmıştır. Katılımcılarla gerekli iletişimi sağlayacak gerekli terapötik becerilerle ilgili donanıma sahiptir. Odak grup görüşmesinin açılış bölümünde katılımcıların zorbalık ile ilgili genel düşünceleri sorulmuştur. Giriş bölümünde hangi davranışları zorbalık olarak gördükleri ve zorbalık ve şiddet kavramları arasındaki farklar tartışılmıştır. Geçiş bölümünde zorbalık yapan ve zorbalığa maruz kalan çocukların özellikleri paylaşılmıştır. Anahtar bölümünde zorbalığa yönelik duygu, düşünce ve davranışları ile ilgili ifadeler belirlenmiştir. Kapanış bölümünde genel bir çerçeve çizilmiştir. Görüşme sırasında ses kaydı alınmış ve daha sonra bu kayıtlar yazıya geçirilmiştir.

Araştırma kapsamında zorbalık kavramını günlük yaşamda karşılaşılan olaylarla somutlaştırarak katılımcıların görüşlerine başvurmak amacıyla örnek olay incelemesi yöntemi kullanılmıştır. Araştırmacı tarafından hazırlanan iki farklı örnek olayda farklı cinsiyet, yaş ve sınıf düzeyinde sıklıkla karşılaşılan zorbalık davranışları yer almıştır. Bu davranışlar betimlenerek katılımcıların örnek olayları derinlemesine incelemelerine fırsat verilmiştir. Katılımcıların duygu, düşünce ve davranış ifadeleri madde yazımı aşamasında kullanılmıştır.

Alanyazın taraması, odak grup görüşmeleri ve örnek olay incelemeleri sonucunda zorbalığa yönelik tutumu belirleyen öğelerden duygu, düşünce ve davranış odaklı 60 madde yazılmıştır. Zorbalığa yönelik tutumu ölçmeye yönelik yazılan 60 maddeye ilişkin uzman görüşü almak amacıyla Rehberlik ve Psikolojik Danışma alanından 2 Profesör, 5 Doçent, 4 Doktora seviyesinde olan 11 uzmana ulaşılmıştır. Elde edilen bilgilerle kapsam geçerliliği analizi yapılarak 52 maddelik taslak ölçek oluşturulmuştur. İstanbul ilinde uygulama yapıldıktan sonra veriler ile öncelikle açımlayıcı faktör analizi yapılmıştır. Analizler sonucunda 3 boyut ve 15 maddeden oluşan ölçeğin yapısını doğrulamak için Covid-19 Pandemisi sürecinde yüksek riskli illerde yüz yüze eğitime ara verildiğinden uygulamalar 22-26 Mart 2021 tarihleri arasında okulların açık olduğu Eskişehir ilinde tamamlanmıştır.

### Veri Toplama Araçları

Burada araştırmada ölçek geliştirme amacıyla geçerlilik işlemleri kapsamında benzer ölçek geçerliliği için kullanılan veri toplama araçlarına yer verilmiştir.

**Çocuk Saldırganlık Ölçeği.** Şahin (2004) tarafından geliştirilen ölçek 10-11 yaş grubundaki çocukların saldırganlık düzeylerini belirlemektedir. 18 madde ve 3'lü likert şeklinde oluşan ölçekteki 5, 7, 10, 15 ve 17. maddeler tarafsız madde olarak yazılmıştır. Bu maddeler puanlamaya dâhil edilmemektedir. Ölçekten alınabilecek puanlar 13 ve 39 arasında değişmektedir. Ölçekten alınan puan arttıkça saldırgan davranışlara sahip bulunduğu anlaşılmaktadır. Grup ortalamasından bir standart sapma yüksek puan alan katılımcılar saldırgan olarak nitelendirilmektedir. Ölçeğin, Cronbach alfa katsayısı 0.77'dir. Ölçekte yer alan maddelerden bazıları şu şekildedir: "Söylediğim sözlerle arkadaşlarımı kızdırmak çok hoşuma gider" ve "Bazen tepki göstermek için bahane ararım".

**Zorbalık Eğilimi Ölçeği.** Dölek (2002) tarafından geliştirilen ölçek 26 madde ve altı boyuttan oluşmaktadır. Alt boyutlar "olumsuz yansıtma", "duygusal paylaşım eksikliği", "haklı görme", "başkalarını üzme", "gücü kullanma" ve "rahatsız olmama" şeklindedir. Bireysel ve grup halinde uygulanabilen ölçek, 4'lü likert tipinde hazırlanmıştır. Ölçeğin geçerlilik ve güvenilirlik çalışmaları ortaokul öğrencileri ile yapılmıştır. Ölçekteki 9 madde ters kodlanmaktadır. Ölçekten alınan puan arttıkça zorbalık eğiliminin arttığı anlaşılmaktadır. Ölçeğin Cronbach alfa katsayısı 0.67'dir. Ölçekte yer alan maddelerden bazıları şu şekildedir: "Bazı çocuklar hiçbir neden yokken birisine taktıklarında çok rahatsız oluyorum" ve "Kendimizi kötü hissettiğimizde bunun acısını başkalarından çıkartmak normaldir".

### Verilerin Analizi

Zorbalığa Yönelik Tutum Ölçeğinin geçerlilik ve güvenilirlik çalışmalarının yapılabilmesi için SPSS 20 ve LISREL 8.51 programlarından faydalanılmıştır. SPSS 20 programına ulaşılan

veriler kodlandıktan sonra faktör analizi için uygun olup olmadığı Kaiser-Meyer-Olkin (KMO) katsayısı ve Barlett Sphericity testi ile incelenmiştir. Eğik döndürme tekniklerinden direct oblimin kullanılmıştır. Yapılan açımlayıcı faktör analizi sonucunda, faktör yükü .32'nin altında olmaması ve birden fazla faktöre en az .10 yükleme yapmamasına dikkat edilmiştir (Büyüköztürk, 2008). Açıklayıcı faktör analizinden sonra LISREL programı ile doğrulayıcı faktör analizi yapılmıştır. Boyutlar arası ilişkiler incelenerek elde edilen yapılar doğrulanmıştır.

### Etik Onay

Çalışmanın etik kurul onayı İstanbul Üniversitesi-Cerrahpaşa Sosyal ve Beşeri Bilimler Araştırmalar Etik Kurulu tarafından 2020/36 karar sayılı 16.03.2020 tarihli onay ile verilmiştir.

## BULGULAR VE YORUM

Araştırmanın bulguları geçerliliğe ilişkin bulgular ve güvenilirliğe ilişkin bulgular olarak iki alt başlıkta sunulmuştur. Geçerlilik analizlerinden kapsam geçerliliği, yapı geçerliliği ve benzer ölçek geçerliliği bulgularına yer verilmiştir. Güvenirlik analizlerinden Cronbach alfa katsayısı, madde analizi, %27'lik alt ve üst gruplar arasındaki madde ortalama puan farklarına ilişkin t testi ve test tekrar test analizi bulgularına yer verilmiştir.

### Geçerliliğe İlişkin Bulgular

Kapsam geçerliği kapsamında oluşturulan deneme formu öncelikle ilgili alandan 11 uzmanın görüşlerine sunulmuştur. Lawshe (1975) tekniğine göre hazırlanan uzman görüş formu “madde hedeflenen yapıyı ölçüyor”, “madde yapı ile ilişkili ancak gereksiz” ve “madde hedeflenen yapıyı ölçmüyor” şeklinde derecelendirilmiştir. Uzmanların maddeler ile ilgili belirttiği görüşlere göre kapsam geçerlilik oranları (KGO) hesaplanmıştır. KGO oranına göre tüm maddeler incelenmiş ve sıfırdan küçük değere sahip olan 1 madde (45.madde) deneme formundan ilk olarak çıkarılmıştır. Deneme formundaki sıfırdan büyük maddeler için KGO değerlerinin istatistiksel olarak anlamlılığına Tablo 1'de yer alan kapsam geçerlilik indeksi (KGİ) değerlerine göre belirlenmiştir (Yeşilyurt ve Çapraz, 2018).

**Tablo 1**

*Uzman sayısına göre maddelerin minimum KGİ değerleri*

Uzman Sayısı	Minimum Değer	Uzman Sayısı	Minimum Değer
5	0.99	13	0.54
6	0.99	14	0.51
7	0.99	15	0.49
8	0.78	20	0.42
9	0.75	25	0.37
10	0.62	30	0.33
11	0.59	35	0.31
12	0.56	40+	0.29

Tablo 1'e göre bu çalışma kapsamında görüş belirten 11 uzman için KGİ değeri 0.59'dur. Dolayısıyla deneme formunda kalan 59 maddeden 7'sinin (7, 8, 17, 23, 39, 46 ve 48. maddeler) KGO değeri 0.59'dan küçük olduğu için bu maddeler deneme formundan çıkarılmış ve 52 madde kalmıştır.

Ölçeğin yapı geçerliği çalışması kapsamında 52 maddelik deneme formu için 401 öğrenciye uygulama yapılmış öncelikle açımlayıcı faktör analizi (AFA) yapılmıştır. Ulaşılan verilerin açımlayıcı faktör analizi yapmak için uygunluğunu belirlemek amacıyla Kaiser-Meyer-Olkin (KMO) ve Bartlett ölçütlerine bakılmıştır. Yapılan analiz sonucunda KMO (0.82) ve Bartlett-Küresellik testi ( $X^2=1216$ ;  $p<0.001$ ) değerleri hesaplanmıştır. Bu kapsamda analiz sonuçlarına göre ölçeğin açımlayıcı faktör analizi yapılabilmesi için uygun olduğu görülmüştür. Faktör çıkarma yöntemi olarak direct oblimin seçilmiştir. Yapılan açımlayıcı faktör analizi sonucunda, faktör yükü .32'nin altında olan ve birden fazla faktöre en az .10 yükleme yapan maddeler çıkarılarak analizler tekrarlanmıştır. Bu sonuca göre, zorbalığa yönelik tutumun üç boyut altında toplandığı görülmüştür (Tablo 2).

**Tablo 2**

*Faktörlere yönelik özdeğer ve varyans oranları*

	Özdeğer	Açıklanan Varyans%	Toplam Varyans%
1	3.817	25.444	25.444
2	1.924	12.830	38.273
3	1.672	11.147	49.421

Tablo 2 incelendiğinde birinci faktör toplam varyansın %25,444'ünü açıklamakta ve özdeğeri 3,817 olarak hesaplanmıştır. İkinci faktör toplam varyansın % 12,830'unu açıklamakta ve özdeğeri 1,924 bulunmuştur. Üçüncü faktör ise toplam varyansın % 11,147'sini açıklamakta ve özdeğeri 1,672 olarak görülmüştür. Üç faktörden oluşan ölçek toplam varyans'ın %49,421'ini açıklamaktadır.

Zorbalığa Yönelik Tutum Ölçeği'nin maddelerinin ve dağılım yüklerinin yer aldığı bilgiler Tablo 3'te gösterilmiştir.

**Tablo 3**

*Zorbalığa Yönelik Tutum Ölçeği'nin taslak ve orijinal maddelerinin faktör yükleri*

Maddeler	Birinci Faktör	İkinci Faktör	Üçüncü Faktör
20(5) Kendini savunamayan çocuklara yardımcı olmak gerekir.	.731		
21(6) Hiçbir çocuk arkadaşları tarafından dışlanmayı hak etmez.	.711		
23(7) Gücsüz bir çocuğun başkaları tarafından itilmesine karşı çıkılmalıdır.	.664		
26(8) Bilerek arkadaşlarına zarar veren çocukları sevmem.	.648		
22(9) Zarar göreceğimi bilsem bile gücsüz çocukları korumak isterim.	.618		

42(10) Kendini savunamayan çocuklara sataşıldığını gördüğümde susarım.	.709
51(11) Arkadaşları tarafından ezilen çocuğa yardım etmek istesem de geri çekilirim.	.702
49(12) Arkadaşlar arasında kavga çıktığında uzaktan izlemeyi tercih ederim.	.657
46(13) Güçlü çocuklar başkalarına sataştıklarında, bana da sataşırlar diye tarafsız kalırım.	.648
50(14) Arkadaşlarına kötü davranan güçlü çocukları görmezden gelirim.	.625
48(15) Bir çocuk oyuna alınmadığında sessiz kalırım.	.525
8(1) Bazı çocuklarla alay etmek keyiflidir.	.812
13(2) Dalga geçilen çocukları daha da kızdırmak için ben de onlarla dalga geçerim.	.688
7(3) Bazı çocuklara sataşmak eğlencelidir.	.732
11(4) Benden güçsüz çocukları iteklemeyi severim.	.661

Tablo 3 incelendiğinde ölçeğin 3 boyut ve 15 maddeden oluştuğu görülmektedir. Birinci faktörde beş maddenin yer aldığı ve 20, 21, 22,23 ve 26. maddelerin bir boyut oluşturduğu görülmektedir. Maddelerin faktör yükleri .61 ile .73 arasında değişen değerler almaktadır. Maddeler incelendiğinde zorbalığı reddeden ifadeler yer almaktadır. Bu maddeler ters madde olarak kodlanmaktadır. İkinci faktörde ise altı maddenin yer aldığı ve 42, 46, 46, 49, 50 ve 51. maddelerin bir boyut oluşturduğu görülmektedir. Maddelerin faktör yükleri .52 ile .70 arasında değişen değerler almaktadır. Maddeler incelendiğinde zorbalık ifadelerine yönelik çekimser kalındığı görülmektedir. Üçüncü faktörde dört maddenin yer aldığı ve 7, 8, 11 ve 13. maddelerin bir boyut oluşturduğu görülmektedir. Bu maddelerin faktör yükleri ise .66 ile .81 arasında değişen değerler almaktadır. Maddeler incelendiğinde zorbalığı onaylayan ifadelerin yer aldığı görülmektedir. Ölçeğin boyutlarının isimlendirilmesinde; odak grup çalışmasında elde edilen temalar ve uzman görüşlerinden yararlanılmıştır. Ölçeğin boyutlarının isimleri orjinal ölçekte yer alan madde sıralamasına göre onaylayıcı tutum, reddedici tutum ve çekimser tutum olarak belirlenmiştir.

Ölçeğin alt boyutları ve toplam puanları arasındaki korelasyon analizleri yapılmıştır (Tablo 4).

#### Tablo 4

##### Ölçeğin Alt Boyut ve Toplam Puan Arasındaki Korelasyon Katsayıları

	Onaylayıcı T.	Reddedici T.	Çekimser T.	Toplam Puan
Onaylayıcı T.	1			
Reddedici T.	.275**	1		
Çekimser T.	.233**	.325**	1	
Toplam Puan	.567**	.717**	.835**	1

Not:\*\*p<01

Analiz sonuçlarına göre alt boyutlar ve toplam puan arasında anlamlı ilişkiler bulunmaktadır.



Zorbalığa Yönelik Tutum Ölçeğinin açımlayıcı faktör analizi sonucunda ortaya çıkan modeli doğrulamak için LISREL 8.51 programı ile yapı geçerliliği test edilmiştir. Doğrulayıcı faktör analizi sonucuna göre üç boyut altında yer alan maddelerin faktör yükleri ve hata varyansları gösterilmiştir (Şekil 1).

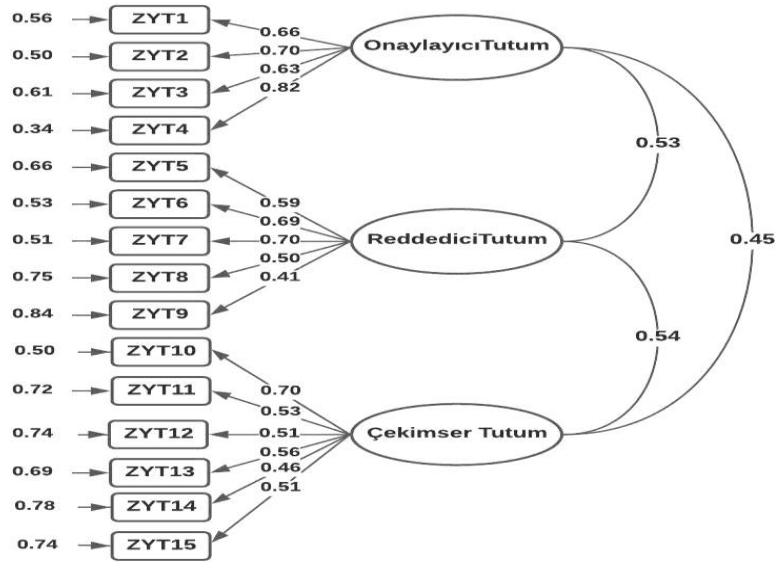

Şekil 1. Birinci düzey doğrulayıcı faktör analizi

Yapılan analizlere göre standartlaştırılmış faktör yüklerinin anlamlı olduğu belirlenmiştir. Bununla birlikte üç alt boyutun tek bir üst boyuttaki yapıyı oluşturup oluşturmadığını saptamak amacıyla ikinci düzey doğrulayıcı faktör analizi yapılmıştır (Şekil 2).

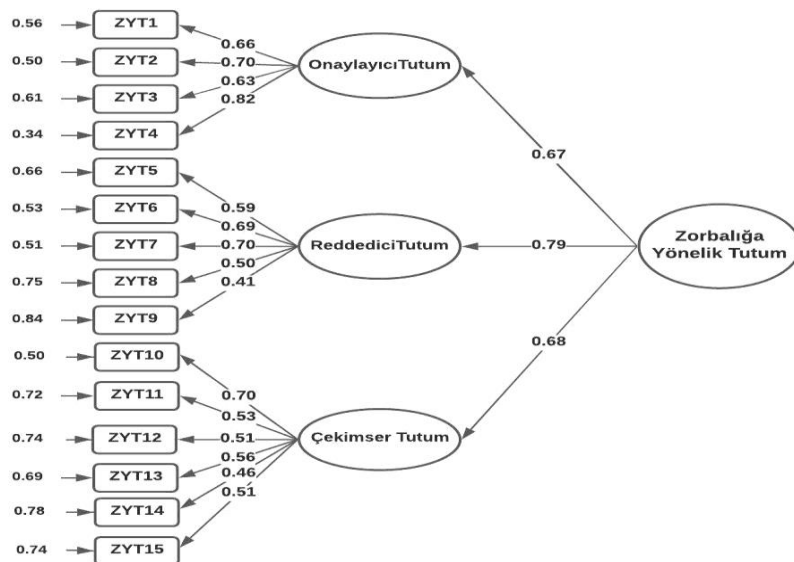

Şekil 2. İkinci düzey doğrulayıcı faktör analizi

Analiz sonuçlarına göre üç alt boyut zorbalığa yönelik tutumun genel yapısını oluşturmaktadır. Doğrulayıcı faktör analizi sonucunda ulaşılan uyum iyiliği indeksleri Tablo 5'te gösterilmiştir. Ulaşılan uyum indeksleri de bu görüşü desteklemektedir.

**Tablo 5***Zorbalığa Yönelik Tutum Ölçeği'nin model uyum iyiliği indeksleri*

Uyum Ölçüsü	İyi Uyum Aralığı	Kabul Edilebilir Uyum Aralığı	Değeri	Uyum
$\chi^2/sd$	$0 \leq \chi^2/sd < 2$	$2 \leq \chi^2/sd < 5$	1.931	İyi Uyum
RMSEA	$0 \leq RMSEA < 0.05$	$0.05 \leq RMSEA < 0.10$	0.053	Kabul Edilebilir
CFI	$0.95 \leq CFI \leq 1.00$	$0.90 \leq CFI \leq 0.95$	0.93	Kabul Edilebilir
SRMR	$0 \leq SRMR < 0.05$	$0.05 \leq SRMR < 0.10$	0.052	Kabul Edilebilir
GFI	$0.95 \leq GFI \leq 1.00$	$0.90 \leq GFI \leq 0.95$	0.94	Kabul Edilebilir
AGFI	$0.90 \leq AGFI \leq 1.00$	$0.85 \leq AGFI \leq 0.90$	0.91	İyi Uyum

Doğrulayıcı faktör analizi sonucunda ulaşılan modelin uyum iyiliğine bakıldığında [ $\chi^2=168.08$ ,  $sd=87$ ,  $\chi^2/sd=1.931$ ,  $RMSEA=0.053$ ,  $CFI=0.93$ ,  $SRMR=0.052$ ,  $GFI=0.94$ ,  $AGFI=0.91$ ] değerlerin iyi ve kabul edilebilir değerlerde olduğu görülmüştür.

Ölçeğin geçerliliğini sınamak için benzer ölçek geçerliliği çalışması yapılmıştır. 3. çalışma grubundan 122 katılımcıya Çocuk Saldırganlık Ölçeği uygulanmıştır. 164 katılımcıya ise Zorbalık Eğilim Ölçeği uygulanmıştır.

**Tablo 6***Zorbalığa Yönelik Tutum Ölçeği ile benzer ölçek puanları arasındaki ilişki*

Ölçekler	Çocuk Saldırganlık Ölçeği	Zorbalık Eğilimi Ölçeği
Zorbalığa Yönelik Tutum	.432**	.583**

\* $p < .01$ 

Uygulamalar sonucunda yapılan analizlerde Tablo 6'da görüldüğü gibi pozitif düzeyde anlamlı ilişkiler görülmüştür. Yapılan analizler sonucunda Zorbalığa Yönelik Tutum Ölçeği geçerli bir ölçme aracıdır.

### Güvenirliliğe İlişkin Bulgular

Ölçeğin güvenirliliğine ilişkin öncelikle Cronbach alpha katsayısı hesaplanarak Tablo 7'de verilmiştir.

**Tablo 7***Ölçeğin boyutlarına ilişkin Cronbach Alfa değerleri*

Boyutlar	Madde Sayısı	Cronbach Alpha
Onaylayıcı Tutum	4	.699
Reddedici Tutum	5	.726
Çekimser Tutum	6	.735
Toplam	15	.779

Tablo 7 incelendiğinde Toplam Cronbach Alpha değeri .77 olarak bulunmuştur. Alt boyutlar için Cronbach Alpha değeri sırasıyla .69, .72, ve .73 olduğu bulunmuştur.

Zorbalığa Yönelik Tutum Ölçeği'nin yer alan maddelerin güvenilirliğini bulmak ve bu maddelerin toplam puan ile ilişkisini anlamak için madde analizi yapılmıştır. Ayrıca maddelere göre %27'lik alt-üst grup arasındaki farklar incelenmiştir. Çalışmaya katılan 401 öğrencinin puanları sıralandıktan sonra en düşük ve en yüksek puana sahip 108'er öğrenci alt ve üst grup olarak belirlenmiştir. Bu gruplara yönelik t-testi ile madde puan ortalamaları arasındaki fark incelenmiş analiz sonucuna göre elde edilen bilgiler Tablo 8'de gösterilmiştir.

**Tablo 8**

*Madde analizine ilişkin katsayılar ve madde-toplam korelasyonları*

Madde	X	SS	Madde Toplam Korelasyonu	Madde Çıkarıldığında Cronbach a Katsayısı	T
1	1.19	.534	.357**	.779	-8.903
2	1.10	.400	.388**	.771	-5.690
3	1.09	.373	.443**	.774	-6.380
4	1.14	.466	.492**	.767	-7.544
5	1.16	.475	.445**	.772	-8.225
6	1.16	.490	.540**	.764	-8.550
7	1.30	.569	.505**	.766	-24.380
8	1.24	.578	.572**	.760	-11.993
9	1.19	.528	.420**	.775	-9.619
10	1.38	.611	.592**	.756	-29.510
11	1.68	.743	.474**	.776	-36.126
12	1.49	.704	.598**	.758	-30.349
13	1.37	.631	.455**	.774	-29.317
14	1.45	.710	.581**	.762	-30.670
15	1.42	.636	.582**	.758	-29.317

Tablo 8 incelendiğinde madde toplam korelasyonları .357 ile .598 arasında değişmektedir. Yapılan bağımsız gruplar t-testi sonucuna göre alt ve üst grup ortalamaları arasındaki farkın anlamlı olduğu görülmüştür. Güvenirliğe ilişkin bulgulara ek olarak test tekrar test katsayısı hesaplanmıştır. İstanbul ili Avcılar ilçesinde bulunan bir ortaokuldan çevrimiçi olarak 41 öğrenciye 15 gün arayla ölçek uygulaması gerçekleştirilmiştir. Test tekrar test korelasyonu .75 bulunmuştur ( $p < .01$ ). Bu doğrultuda Zorbalığa Yönelik Tutum Ölçeği güvenilir bir ölçme aracıdır.

## TARTIŞMA, SONUÇ VE ÖNERİLER

Bu araştırmanın amacı 4, 5 ve 6. sınıf öğrencilerinin zorbalığa yönelik tutumlarını belirlemek amacıyla geçerli ve güvenilir bir ölçme aracı geliştirmektir. Ölçek geliştirme çalışması üç çalışma grubu üzerinden yürütülmüştür. Bu amaçla öncelikle alanyazın incelemesi, odak grup görüşmesi ve örnek olay incelemesi tamamlanmıştır. Araştırmanın birinci çalışma grubu olan 120

katılımcıdan elde edilen verilerle 60 maddelik deneme formu hazırlanmıştır. Ölçeğin geçerlilik analizleri doğrultusunda kapsam geçerliliği için 11 uzmanın görüşü alınmıştır. Uzman görüşü sonrası 52 maddelik deneme formu ikinci çalışma grubu olan 401 katılımcıya uygulanmış ve elde edilen verilerle açımlayıcı faktör analizi yapılmıştır. Açımlayıcı faktör analizi sonucuna göre ölçeğin üç boyutlu ve toplam varyansın %49.21'ini açıkladığı görülmüştür. Üçüncü çalışma grubu olan 329 katılımcıdan elde edilen verilerle doğrulayıcı faktör analizi yapılmıştır. Ulaşılan modelin uyum iyiliği değerleri incelendiğinde [ $\chi^2=168.08$ ,  $sd=87$ ,  $\chi^2/sd=1.931$ ,  $RMSEA=0.053$ ,  $CFI=0.93$ ,  $SRMR=0.052$ ,  $GFI=0.94$ ,  $AGFI=0.91$ ] iyi ve kabul edilebilir olduğu görülmüştür. Benzer ölçek geçerliliği kapsamında ise Çocuk Saldırganlık Ölçeği ve Zorbalık Eğilimi ölçeği arasında anlamlı ilişkiler olduğu bulunmuştur. Ölçeğin güvenilirlik işlemleri için sırasıyla iç tutarlılık katsayısı, madde analizi ve test tekrar test güvenilirliğine bakılmıştır. Ölçeğin toplam Cronbach Alpha değeri .77 bulunmuştur. Madde toplam korelasyonları ve %27'lik alt-üst grupları arasındaki farklılıklar incelenmiştir. Yapılan analizler sonucunda ölçeğin güvenilir olduğu bulunmuştur. Sonuç olarak "Çocuklar için Zorbalığa Yönelik Tutum Ölçeği" onaylayıcı, reddedici ve çekimser tutum olmak üzere üç alt boyutta 15 maddeden oluşan geçerli ve güvenilir bir ölçektir.

Geliştirilen ölçeğin 4., 5. ve 6. sınıf ile ilgili yapılacak araştırmalarda çok faktörlü yapısı ve kısa sürede uygulanabilmesi nedeniyle alana katkı sağlayacağı düşünülmektedir. Ölçeğin geçerlilik ve güvenilirlik işlemlerinin farklı illerde tamamlanmış olması diğer bölgelerde yapılacak çalışmalar için avantaj olarak görülmektedir. Ölçeğin Covid-19 Pandemisi sürecinde geçerlilik ve güvenilirlik işlemlerinin yapılması ise bazı sınırlılıkları oluşturmuştur. Katılımcıların ilişkisel bir sorun olan zorbalık ile ilgili deneyimleri ve sıklığının bu süreçten etkilenecek şekilde değişim gösterdiği düşünülebilir. Dolayısıyla akranlarıyla daha az etkileşim içerisinde olan çocukların zorbalığa yönelik tutumlarını nasıl etkilediği farklı değişkenlerle birlikte araştırılabilir. Bununla birlikte daha küçük yaş grubundaki çocuklara da ölçeğin uygulanabilmesi için geçerlilik ve güvenilirlik işlemleri farklı örneklem gruplarına uygulanabilir.

## KAYNAKÇA

- Boulton, M. J., Trueman, M., & Flemington, I. (2002). Associations between secondary school pupils' definitions of bullying, attitudes towards bullying, and tendencies to engage in bullying: Age and sex differences. *Educational studies*, 28(4), 353-370. <https://doi.org/10.1080/0305569022000042390>
- Cook, C. R., Williams, K. R., Guerra, N. G., Kim, T. E., & Sadek, S. (2010). Predictors of bullying and victimization in childhood and adolescence: a meta-analytic investigation. *School psychology quarterly*, 25(2), 65. <https://doi.org/10.1037/a0020149>
- Craven, J. S. (2014). *Measuring students' attitudes toward bullying*, [Master's thesis]. Humboldt State University.
- Dake, J. A., Price, J. H., & Telljohann, S. K. (2003). The nature and extent of bullying at school. *Journal of school health*, 73(5), 173-180. <https://doi.org/10.1111/j.1746-1561.2003.tb03599.x>
- Dill, E. J., Vernberg, E. M., Fonagy, P., Twemlow, S. W., & Gamm, B. K. (2004). Negative affect in victimized children: The roles of social withdrawal, peer rejection, and attitudes toward bullying. *Journal of Abnormal Child Psychology*, 32(2), 159-173. <https://doi.org/10.1023/B:JACP.0000019768.31348.81>
- Dölek N. (2002). *İlk ve Ortaöğretim Okullarındaki Öğrenciler Arasında Zorbaca Davranışların İncelenmesi ve Zorbalığı Önleme Tutumu Geliştirmek İçin Hazırlanan Bir Programın Etkisinin Araştırılması* [Yayımlanmamış Doktora Tezi, Marmara Üniversitesi].
- Eslea, M., & Smith, P. K. (2000). Pupil and parent attitudes towards bullying in primary schools. *European Journal of Psychology of Education*, 15(2), 207-219. <https://doi.org/10.1007/BF03173175>
- Espelage, D. L., Hong, J. S., Kim, D. H., & Nan, L. (2018). Empathy, attitude towards bullying, theory-of-mind, and non-physical forms of bully perpetration and victimization among US middle school students. In *Child & Youth Care Forum*, 47(1), 45-60. <https://doi.org/10.1007/s10566-017-9416-z>
- Espelage, D. L., Hong, J. S., Rao, M. A., & Low, S. (2013). Associations between peer victimization and academic performance. *Theory into practice*, 52(4), 233-240. <https://doi.org/10.1080/00405841.2013.829724>
- Hawker, D. S., & Boulton, M. J. (2000). Twenty years' research on peer victimization and psychosocial maladjustment: A meta-analytic review of cross-sectional studies. *The Journal of Child Psychology and Psychiatry and Allied Disciplines*, 41(4), 441-455. <https://doi.org/10.1111/1469-7610.00629>
- Hinduja, S., & Patchin, J. W. (2010). Bullying, cyberbullying, and suicide. *Archives of suicide research*, 14(3), 206-221. <https://doi.org/10.1080/13811118.2010.494133>
- Kapçı, E. G. (2004). İlköğretim öğrencilerinin zorbalığa maruz kalma türünün ve sıklığının depresyon, kaygı ve benlik saygısıyla ilişkisi. *Ankara Üniversitesi Eğitim Bilimleri Fakültesi Dergisi*, 37(1), 1-13. [https://doi.org/10.1501/Egifak\\_0000000087](https://doi.org/10.1501/Egifak_0000000087)
- Keleş, S., & Raşit, A. (2020). Ortaokul Öğrencileri İçin Zorbalığa Yönelik Tutum Ölçeği Geliştirilmesi. *Mehmet Akif Ersoy Üniversitesi Eğitim Fakültesi Dergisi*, (54), 415-434. <https://doi.org/10.21764/mauefd.648755>
- Kevorkian, M. M., Rodriguez, A., Earnhardt, M. P., Kennedy, T. D., D'Antona, R., Russom, A. G., & Borrer, J. (2016). Bullying in elementary schools. *Journal of Child & Adolescent Trauma*, 9(4), 267-276. <https://doi.org/10.1007/s40653-016-0085-0>

- Lawshe, C. H. (1975). A Quantitative approach to content validity. *Personnel psychology*, 28(4), 563-575.
- McConville, D. W., & Cornell, D. G. (2003). Aggressive attitudes predict aggressive behavior in middle school students. *Journal of Emotional and Behavioral disorders*, 11(3), 179-187. <https://doi.org/10.1177/10634266030110030501>
- Menesini, E., & Salmivalli, C. (2017). Bullying in schools: the state of knowledge and effective interventions. *Psychology, Health & Medicine*, 22(1), 240-253. <https://doi.org/10.1080/13548506.2017.1279740>
- Menesini, E., Eslea, M., Smith, P. K., Genta, M. L., Giannetti, E., Fonzi, A., & Costabile, A. (1997). Cross-national comparison of children's attitudes towards bully/victim problems in school. *Aggressive Behavior: Official Journal of the International Society for Research on Aggression*, 23(4), 245-257. [https://doi.org/10.1002/\(SICI\)10982337\(1997\)23:4<245::AID-AB3>3.0.CO;2-J](https://doi.org/10.1002/(SICI)10982337(1997)23:4<245::AID-AB3>3.0.CO;2-J)
- Nesdale, D., & Scarlett, M. (2004). Effects of group and situational factors on pre-adolescent children's attitudes to school bullying. *International Journal of Behavioral Development*, 28(5), 428-434. <https://doi.org/10.1080/01650250444000144>
- Olweus, D. (1973). Hackkycklingar och oversittare. Forskning om skolmobbing [Victims and bullies: Research on school bullying]. Stockholm: Almqvist & Wicksell.
- Olweus, D. (1978). *Aggression in the schools: Bullies and whipping boys*. Hemisphere.
- Olweus, D. (1993). *Bullying At School. What We Know And What We Can Do*. Blackwell.
- Olweus, D., & Limber, S. P. (2010). Bullying in school: evaluation and dissemination of the Olweus Bullying Prevention Program. *American journal of Orthopsychiatry*, 80(1), 124. <https://doi.org/10.1111/j.1939-0025.2010.01015.x>
- Olweus, D., Limber, S. P., & Breivik, K. (2019). Addressing specific forms of bullying: A large-scale evaluation of the Olweus bullying prevention program. *International Journal of Bullying Prevention*, 1(1), 70-84. <https://doi.org/10.1007/s42380-019-00009-7>
- Ortega, R., & Mora-Merchán, J.A. (1999). Spain. In P.K. Smith, Y. Morita, J. Junger-Tas, D. Olweus, R. Catalano, & P. Slee (Eds.), *The nature of school bullying: A cross-national perspective*. Routledge.
- Rigby K (2002). *New perspectives on bullying*. Jessica Kingsley Publishers.
- Rigby, K. (2003). Consequences of bullying in schools. *The Canadian journal of psychiatry*, 48(9), 583-590. <https://doi.org/10.1177/070674370304800904>
- Şahin, H. (2004). Saldırganlık ölçeği geçerlik ve güvenilirlik çalışması. *Süleyman Demirel Üniversitesi Burdur Eğitim Fakültesi Dergisi*, 5(7), 180-190.
- Salmivalli, C., & Voeten, M. (2004). Connections between attitudes, group norms, and behaviour in bullying situations. *International Journal of Behavioral Development*, 28(3), 246-258.
- Satan, A., & Kulaksızoğlu, A. (2008). Zorbalık Davranış Eğilimi ölçeğinin Geçerlilik ve Güvenilirlik Çalışması. *Eğitim Bilimler Dergisi*, 28(1), 115-126.
- Smith, P. K. (2000). Bullying and harassment in schools and the rights of children. *Children & Society*, 14(4), 294-303. <https://doi.org/10.1111/j.1099-0860.2000.tb00184.x>
- Smith, P. K. (2018). Commentary: Types of bullying, types of intervention: reflections on Arseneault (2018). *Journal of child psychology and psychiatry*, 59(4), 422-423. <https://doi.org/10.1111/jcpp.12897>
- Unesco, I. (2019). Behind the numbers: ending school violence and bullying.
- Van Goethem, A. A., Scholte, R. H., & Wiers, R. W. (2010). Explicit and implicit bullying attitudes in relation to bullying behavior. *Journal of Abnormal Child Psychology*, 38(6), 829-842. <https://doi.org/10.1007/s10802-010-9405-2>
- Yeşilyurt, S., & Çapraz, C. (2018). Ölçek geliştirme çalışmalarında kullanılan kapsam geçerliği için bir yol haritası. *Erzincan Üniversitesi Eğitim Fakültesi Dergisi*, 20(1), 251-264. <https://doi.org/10.17556/erziefd.297741>

**EXTENDED ABSTRACT****Introduction**

Considering the studies conducted abroad and the scales used in these studies, there are measurement tools to evaluate children's attitudes towards bullying (Rigby, 1997; Eslea & Smith, 2000; Salmivalli & Voeten 2004; Craven, 2014). When the studies on attitudes towards bullying in Turkey are examined, although measurement tools have been developed to determine the bullying behavior tendencies of adolescents in middle school and high school (Dölek 2002; Satan & Kulaksızoğlu 2008; Keleş & Raşit 2020) there is no valid and reliable scale to the attitudes of young children towards bullying. Therefore, this research aims to develop a valid and reliable scale to show the attitudes of 4th, 5th, and 6th grade students towards bullying.

**Method**

This research is a scale development study. The study of the scale development was applied to three groups. The first study group consisted of 120 participants, the second study group consisted of 401 and the third study group consisted of 329 participants. SPSS 20 and LISREL 8.51 software were utilized in the analysis of the data.

**Results**

The scale was presented to a total of eleven experts in the field for their opinion, according to which the items in the scale were reviewed. In the scale development process, exploratory and confirmatory factor analyses were performed. To assess the suitability of factor analysis of the data, Kaiser-Meyer-Olkin (KMO) and Bartlett's test was conducted prior to principal component analysis. The test results indicated the significance in KMO 0,82 and Bartlett Sphericity Test chi-square value 1216 ( $p < 0,001$ ). Using the Kaiser Eigen values criterion, three factors were extracted that collectively explained 49.42% of the variance, thus suggesting the instrument exhibited satisfactory construct validity. The scale's factor loads vary between .52 and .81. Confirmatory Factor Analysis (CFA) was implemented to test the accuracy of the structure revealed by EFA. According to the results of the confirmatory factor analysis conducted by LISREL, it is showed that the convenience value of the scale is between acceptable values. ( $[\chi^2=168,08, sd=87, \chi^2/sd=1.931, RMSEA=0.053, CFI=0.93, SRMR=0.052, GFI=,0.94 AGFI=0.91]$ ).

Cronbach's alpha coefficient of the 15-item scale was evaluated at a 95% confidence interval and was found to be 0.778. Findings also demonstrated that item total correlations ranged from .35 to .59. This scale that is prepared as 3 degree Likert is 45, while the lowest score is 15. The test-retest correlations of the scale were .75. The difference among %27 sub and super-group items mean was evaluated and the t-test values of the mean scores of the items were found to be significant meaningful ( $p < 0.001$ ).

### **Discussion & Conclusion**

In this research, a valid and reliable scale was developed to indicate the attitudes of 4th, 5th, and 6th grade students towards bullying. It is regarded that the scale will contribute to the field due to its multidimensional structure and short time of application in the studies to be conducted on the 4th, 5th, and 6th grades. The fact that the validity and reliability processes of the scale have been completed in different provinces is considered as an advantage for studies to be conducted in other regions. The validity and reliability procedures of the scale during the Covid-19 Pandemic process created some limitations. It is supposed that the participants' experiences and frequency of bullying, which is a relational problem, changed by being affected by this process. Therefore, it would be investigated with different variables how children who interact less with their peers affect their attitudes towards bullying. However, validity and reliability procedures can be applied to different sample groups to apply the scale to younger children.