

VAKIFLAR Dergisi

XIX

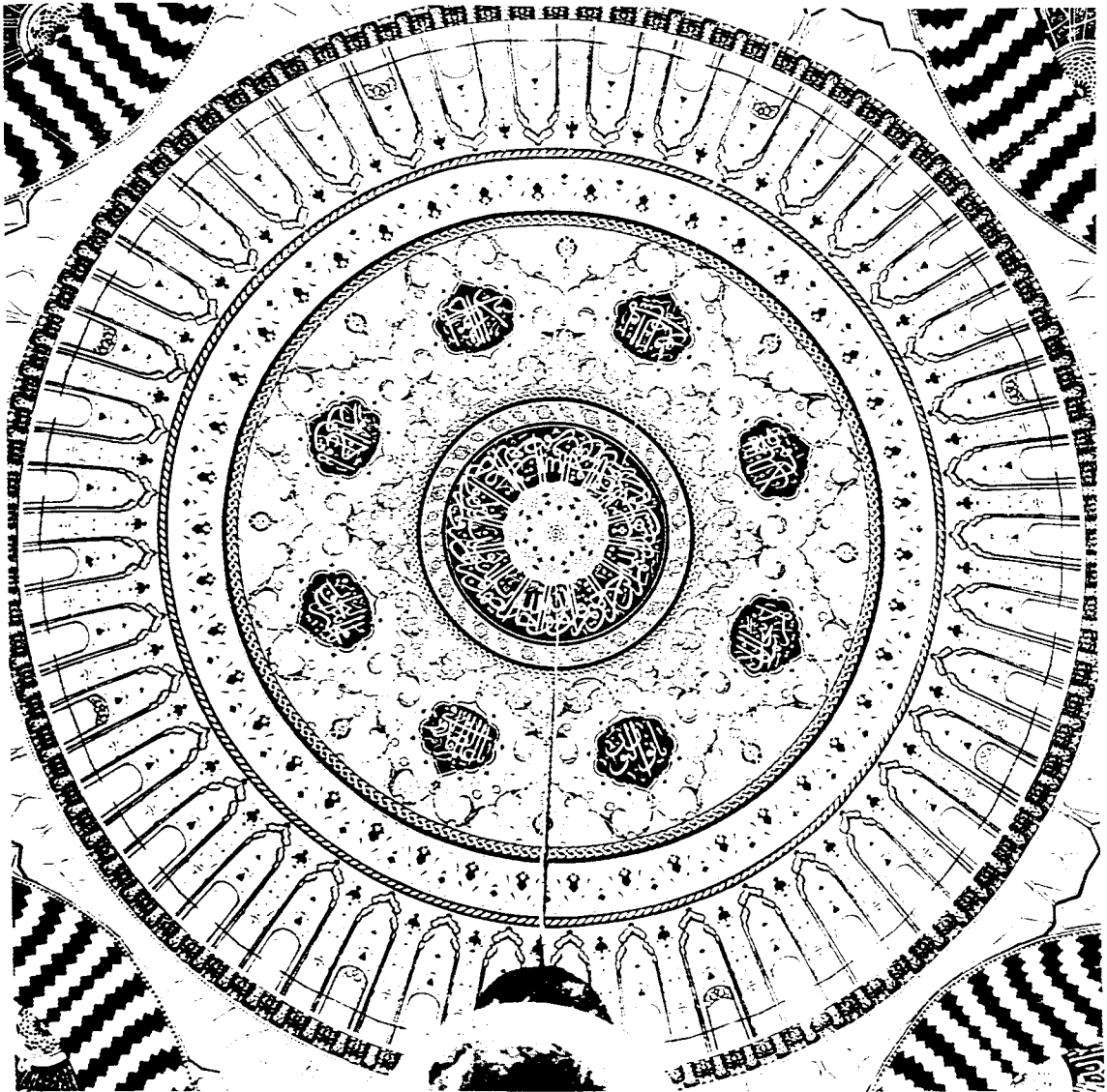

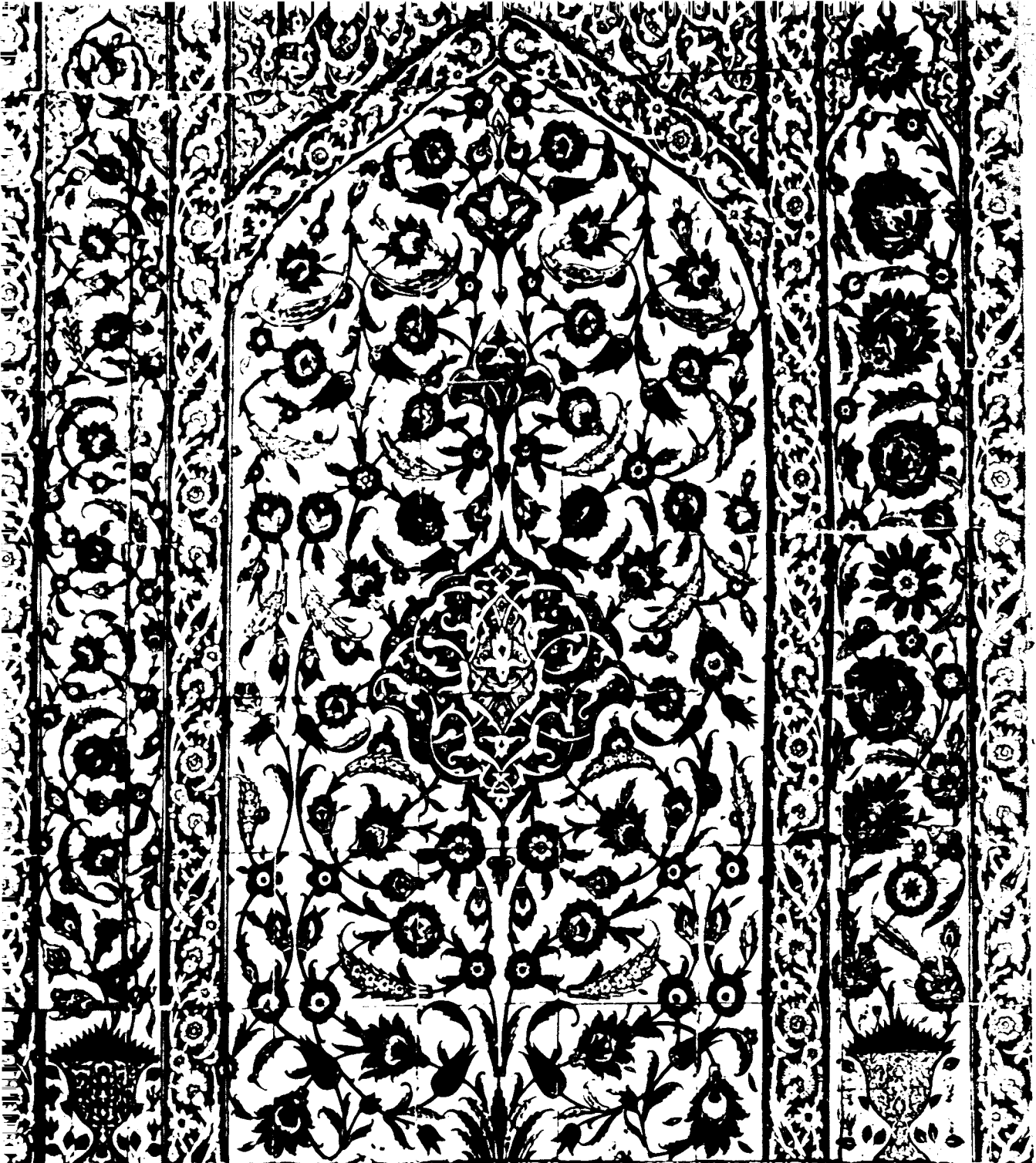

بِسْمِ اللَّهِ الرَّحْمَنِ الرَّحِيمِ
وَأَقْرَبُ سَائِلَاتِ حَقِّهَا
وَأَقْرَبُ سَائِلَاتِ حَقِّهَا

Istanbul Yeni Camii Çinileri

ÖNSÖZ

Dünya nimetlerini insan hizmetinde kullanarak toplumda sevgi ve saygı bağlarını güçlendirmek, dayanışma ve yardımlaşmayı geliştirerek, refah ve mutluluğu yaymak gibi, ulvî ve insanî duygularla meydana getirilen vakıfların estirmiş olduğu manevî havayı teneffüs eden Müslüman-Türk Milleti, tarih boyunca dünya milletlerine örnek olacak nitelikte ölümsüz eserler bırakmışlardır.

Allah rızası, hayır duygusu ve insan sevgisi gibi yüce duyguların mahsûlü olan bu eserler büyüklüklerini, kuruluş meydana getirilmelerinde etken olan gayenin büyüklüğünden almışlardır. Varlıklarını vatan ve milletin hizmetine tahsis etmek suretiyle vakıf kurarak, yüzyıllardır çeşitli hayrî, içtimâî, dîni, ekonomik ve kültürel hizmetler sunagelen müesseselerin meydana gelmesine vesile olan, hayır sever atalarımızı harekete geçiren güç, bu duygu olmuştur. Başkalarını kendilerinden çok düşünecek kadar olgunluk ve manevî yüceliğe eren bu insanlar; sevgi ve şefkat duygularının mahsûlü olan sosyal yardım, hayrî ve dîni müesseseleri Nisan yağmuru gibi yurdun dört bucağına yağdırarak, açığı doyurmuş, çıplağı giydirmiş, cahili eğitmiş, yoksulu korumuş, öksüze kanat germiş ve tüm iyiliklerin sembolü olmuşlardır. Böylece sosyal hayatta dengenin sağlanmasında, huzur ve güven ortamının tesisi ile insanların elele, gönül gönüle, birlik ve beraberlik içinde kardeşçe yaşamalarında rolleri büyük olmuştur.

Bu ruh ve imanla, dünya milletleri arasında seçkin bir yeri olan yüce milletimizin gittikleri her yere, Vakıf yoluyla belirtilen türden sayısız hizmet götürmüş olduklarına; cami, mescid, medrese, han, hamam, kervansaray, imaret, dârüşşifa ve külliye gibi büyük bir ihtişamla ayakta durmakta olup, hemen her yerde göze çarpan ölümsüz eserler tanıklık etmektedir.

Allah rızası ve insana insanca hizmet etmek için, insanlığın hizmetine sunulan bu eserlerin bekçisi ve koruyucusu olan Vakıflar Genel Müdürlüğü, bir taraftan bunları itinalı bir şekilde muhafaza ederek gelecek kuşaklara intikalini sağlamakta, diğer taraftan da onlara yenilerini ekleyerek ecdadımızdan tevârüs ettiğimiz hayrî, dîni, sosyal ve kültürel hizmetleri ilelebet sürdürme azim ve kararlılığındadır.

Günümüzde yürütülen vakıf hizmetleri cümlesinden olan yayın faaliyetlerine hız ve önem vermekteyiz. Bu arada yerli ve yabancı okuyucularımızca büyük bir ilgi ile takip edilmekte olan Vakıflar Dergisi'nin 19'uncu sayısını okuyucularımızın hizmetine sunmanın mutluluğu içindeyiz.

Yazar, sanat sever ve okuyucularımızdan gördüğümüz yakın ilgi ve destekle daha çok eser vereceğimizi umarak, dergiye bilimsel katkıda bulunan yazarlarımızla, hazırlanmasında ve basımında emeği geçen mesaf arkadaşlarımıza teşekkür ederim.

Dr. Leyla ELBRUZ
Vakıflar Genel Müdürü

VAKIFLAR Dergisi

XIX. Sayı
Fiatı: 1500 TL./ 10 \$

SAHİBİ
Vakıflar Genel Müdürlüğü
Adına
Dr. Leyla ELBRUZ

SORUMLU
YAZI İŞLERİ MÜDÜRÜ
İbrahim ATEŞ

YAYIN KOMİSYONU
İbrahim ATEŞ
Hüseyin SALEPCİ
Ali İŞİK
Bayram ŞİBİL
Ünal ÖZTÜRK

İNCELEME KURULU
Sadı BAYRAM
Kerim ERDOĞAN
Ramazan SARI
Şükran VELİOĞLU
Ali KILCI

TEKNİK YÖNETMEN
Kerim ERDOĞAN

Yayınlanan yazılarda ileri sürülen fikir ve beyanlardan yazı sahipleri sorumludur.

Makaleler kaynak gösterilmek kaydı ile iktibas edilebilir.

Ön Kapak:
Edirne Selimiye Camii Kubbesi
(Foto : Sabit KALFAGİL)

Arka Kapak:
Edirne Selimiye Camii
(Foto : Sabit KALFAGİL)

Telefon (Ankara)
31 78 57
31 11 60 / 01-04

BASILDIĞI YER:
Sistem Ofset Mat. Ltd. Şti.
Ankara
1985

İÇİNDEKİLER

Mustafa ÖZDAMAR Vakfetmek	5
İbrahim ATEŞ Ölüm Ya da Ölümsüzlüğe Göç	11
Osman KESKİOĞLU Şumnu Şerif Halil Paşa Vakfiyesi ..	25
Yrd. Doç. Dr. İbrahim NUMAN İlk Devir Türk Sufi Merkezlerinin Mahiyetleri ve Mimarilerinin Menşei Hakkında	31
Doç. Dr. Tuncay BAYKARA Türkiye Selçuklularında İdari Birim ve Bununla İlgili Meseleler	49
Nazif ÖZTÜRK Evkaf-ı Hümayun Nezaretinin Kuruluş Tarihi ve Nâzırların Hal Tercümelere (V)	61
Prof. Asım MUTLU Eski Eserlerin Korunması	91
Doç. Dr. Yılmaz ÖNGE Konya ve Çevresindeki Mukarnaslı Şadırvanlar	95
Doç. Dr. O. Cezmi TUNCER Mimar Kölük ve Kaluyân	109
Nusret ÇAM Erzurum Kale Camii	119
Yrd. Doç. Dr. Hakkı ACUN Manisa İshak Çelebi Külliyesi	127
Hüdavendigâr AKMAYDALI Niğde Sungur Bey Camii	147
Ali KILCI Demir Şeyh Türbesi	179
Kadriye ALEVSAÇAR - Serpil ALPSAR Seyidgazi'de Bilinmeyen Üç Yapı	185
Dr. Yaşar ERDEMİR Konya-Beyşehir Bayındır Köyü Camii	193
Nadir TOPKARAOĞLU Gaziantep Fethullah Camii ve Zaviyesi	207
Nurcan İNCİ 18. Yüzyıldan İstanbul Camilerine Batı Etkisiyle Gelen Yenilikler	233
Suzan BAYRAKTAROĞLU Çanakkale Halıları	237
Prof. Naci YÜNGÜL Trabzon'daki Haznedarzâde Abdullah Paşa Çeşmesi	261
İlhami BİLGİN Selçuklular ve Beylikler Dönemine Ait Yayınlanmamış Üç Kitâbe	267
Kenan BİLİCİ Karamanoğlu Alâeddin Bey Türbesi ..	271
A. Osman UYSAL Adana Ulu Camii	277
Örcün BARIŞTA İstanbul Son İmparatorluk Dönemi Yapılarında Süs Kubbesi ile Taçlandırılmış İskele Binaları	285

Vakfetmek

Mustafa ÖZDAMAR



elime olarak lügatlerde "durdurmak", "alıkoymak" mânâlarına gelen vakıf, İslâm Hukuk terimi olarak bir sistem ifâdesidir. Bu mânâda, taşınır veya taşınmaz her türlü mal ve mülkün Yaradan'ın emâneti olduğu şuuruyla, gene O'nun istediği istikâmette, dâimi olarak insanlığın hizmetine sunulmasının, vakfın esprisi olduğunu anlamak mümkündür.

Bu espiyi kavramış insanların yaşadığı bir cemiyette, anılan istikâmette hizmet veren müesseselerin doğması tabiidir. Hattâ, denebilir ki, varlığını insanların hizmetine adanmış idealistlerin, hayâtın yükünü hafifletmek yolunda girişecekleri faaliyetlerin seyirinde, kolaylıkla yapılmış intibaini verecek kadar sâde bir akış göze çarpar. Vakıf'ta, bu özelliği görüyoruz; yâni, vakfı ortaya çıkaran şartlar, bir dünya görüşü etrafında şekillenen âhenkli bir yaşayış tarzının sonucudur.

Dünyâ hayatının bir öncesi ve sonrası bulunduğu, gelenlerin mutlakâ gideceğine, dolayısıyla dünyânın bir imtihan yeri olarak geçiciliğine imân edenlerin yaşadığı bir cemiyette, sosyal yapının oluşması, bu çerçevedeki prensipler zincirine bağlıdır. Dolayısıyla, "vakıf, bir prensip kurumudur" demek mümkündür.

Hayat ve hayat sahası olarak dünyâ, bir kervan ve o kervana bir güzergâh, gibidir. Vakıf, bu kervan ve güzergâhın seyir şartları içinde, sahip olunan değerlerden her ihtiyaçlının faydalanmasını sağlayan bir müessese hareketi olarak hay âti sarar.

Meseleyi şöylece örneklendirebiliriz: Diyelim ki kendi vadisinde akıp giden bir ırmağın var. Bu ırmağın önüne bir bend bir baraj yaparak ırmağı

göl haline getirme imkânı var. Böyle bir ırmağı, önceden belirlenecek plân ve Program çerçevesinde en uygun yerde "durdurmak" ve daha sonra, daha genel ve daha yaygın bir hizmet hedefi doğrultusunda, birikmiş ve güçlenmiş olarak, muhtelif hizmetlere sevk edebilmek.... Ve bütün bunları Hak uğrunda ve halk için yapmak.... Bir mânâda Vakfetmek budur. Sosyal fonksiyon itibariyle vakıf; şişmanlayan servetin, hem kendisine, hem de çevresine vereceği zararları önlemek bakımından sağlıksız şişmanlamasını "durdurmak" ve onu, hem kendisi, hem de çevresi için daha sağlıklı ve kiskanılmaz- hale getirmek üzere Hak uğrunda, sarfetmek demektir. İlim yolunda zamanlarını harcayanlar iyinin, güzelin ve doğrunun yayılması için ömürlerini vakfediyorlar. Bu da vakıftır.

Peygamber Efendimiz, Fedek'te, Hayber'de ve Medine-i Münevvere'nin başka yerlerindeki hurma bahçelerini halk yararına vakfettiği zaman, o anda orada bulunan müslümanların hemen hepsi, varlarını yoklarını, her şeylerini Allah rızası için vakfetmeye başladılar. Bu vakfetme işi öylesine ileri götürüldü ki, vakfedecek bir şeyleri bulunmayanlar, bir lokma bir hırka, bir âsâ bir çarık, yeryüzünü dolaşarak, insanlığa iyiyi, güzeli ve doğruyu anlatmak üzere ömürlerini vakfettiler.

Genel mânâda VAKIF; ne olursa olsun insanlığa yarar her hangi bir şeyi HAK uğrunda "durdurmak" ve halkın hizmetinde bulundurmaktır.

Boşa giden zamanı ve akıb giden ömrü.... Savrulan serveti ve kibire dönüşen onuru... Bencilliği, hırsı ve başkalarını düşünememezliği "durdurmak"

islah etmek ve zehirden panzehir elde edercesine, onları da halkın hizmetinde bulundurmak....

Uyuyan kandilleri uyandırarak karanlığı "durdurmak", karanlığın kalbinden aydınlık çıkararak halk hizmetinde bulundurmak...

Cansızlara can, kansızlara kan olmak... Açlara tokluğu, açıklara giyinmeyi kuşanmayı ve barınmayı tattırmak...

İşsiz iş, güçsüz güç sağlayarak alın teri ve emeğin onurlu karşılığını hazırlamak....

Yedisinden yetmişine herkese ve her kesime eğitim ve öğretim imkânı ortaya koymak...

Yedisinden yetmişine herkesi ve her kesimi içine alan, inançlı, kıvançlı, aydın, medenî, uyanık ve ileri bir toplum yapısı kurabilmek gayretinde olmak....

Birbirini kıskanan ve birbirinin varlığına göz diken "açgöz", hasta, sıksa, hasetçi ve fesatçı bir toplum değil, birbirine imrenen, birbirinin varlığının artmasını, devam ve bekâsını dileyen, "gözütök" ve "gönlübol" bir toplum meydana getirme faaliyeti içinde bulunmak...

Birbirine köstek değil, destek olabilen sağlıklı bir toplum çatısı kurabilmek...

Bencilliği yenmek ve insanların halleriyle birleşip bütünleşerek ortak bir mutluluk düşünmek...

"Yaratığı Yaradan'dan ötürü sevmek" ve "hoş görmek".

Adları ve taddları yeryüzünün her yerinde bilinen ve tanınan, bütün insanlık tarafından içtenlikle sevilen ve sayılan Ahmed Yesevî'ler, Hacı Bektaş-ı Veli'ler, Yunus'lar, Mevlâna'lar ve Şems'ler.... Akşemseddin'ler, Niyazi-i Mısri'ler ve Hacı Bayram-ı Veli'ler ve daha kimler ve kimler... Hepsî de insanlığın yüzakı ve gönül aydınlığı isimler yolunda "örnek" ve evrensel", âbidevî, insan yetiştirmek... İşte vakıf budur.

Vakıf denilince akla ilk gelen düşünce hiç şüphesiz haklı olarak vaktiyle verilen ve günümüzde yetiştirilemeyen hizmetler zincirinin alan ve anlamlarının bile henüz tam olarak -ilmi şekilde- tesbit edilemediği dinî ve medenî amaçlı, geniş kapsamlı bir sosyal hizmet ve hayır kurumu olduğudur.

"Haklı olarak" diyorum, zira vakıflar tarihi gelişimleri içinde İslâm dünyasında, özellikle Osmanlı döneminin doruk devirlerinde devletin ekonomik, sosyal ve kültürel görevlerini üstlenmiş, fert ve devlet güçlerini halk yararına birleştirip bütünleştirerek, en güzel biçimde kanallandırmış, tek ve

mutlak HAK rızası için halka hizmeti şân ve şiar edinmiş etkili ve yetkili bir kuruluştur.

Yine tarihî gelişimleri içinde vakıflar ve vakfiyeler incelendiğinde hayret ve hayranlıkla görülecektir ki, vakıfların hizmet kapsamına girmeyen bir konu yok gibidir.

Bunu bir kez daha vurgulamak istiyorum. Özellikle etkili ve yetkili oldukları, kendi ilke ve ülküleri içinde özerk oldukları, sosyal, kültürel ve ekonomik alanlarda, dini ve medeni her konuda Pâdişah'tan kapıkuluna, Vezir'den çobana kadar herkesin ve her kesimin vefâ ve şifâ ocağı kurabildikleri, çürüyen ya da âbâd olan bütün toplum katlarını kucakladıkları, herkesin her meselesinin eşiği, beşiği, tahtı ve tâcı oldukları, "şart-ı vâkif" in nâss-ı şârî" kabul edildiği yani vakfedenin şartlarının Allah'ın âyetleri gibi değişmez ve değiştirilemez kabul edildiği altın devirlerinde vakıfların hizmet götürmedikleri bir alan yok gibidir.

İlkokuldan Üniversiteye bütün eğitim ve öğretim hizmetleri, emzirme yurdu, kreşten hastahaneye tüm sağlık hizmetleri, yol, su ve kendi devirlerinin şartları çerçevesinde aydınlatma işlerinden, kara ve deniz taşımacılığını kolaylaştıran bayındırlık hizmetlerine, Esnaf ve San'atkarları "ortak fayda" cılık çerçevesinde birleştirip bütünleştiren san'at ve ticâret ahlâkî örgütlerine ve matbaacılıktan spora ve daha saymakla bitiremeyeceğimiz, şimdi her biri ayrı bir Bakanlık bünye ve bütçesiyle yürütülen hizmetlerin hepsî, vaktiyle vakıflar tarafından icra ve ifâ edilmiş dini ve medeni hamlelerdir.

"Vakfı öyle büyüttünüz, öyle yaydınız ki, bu büyüme ve yayılma alanı içinde devlete yer kalmadı." gibi bir soru çengelinde gerilebilecek tecesüsler olabilir. Bakınız bir medeniyet tarihçisi bu konuda neler söylüyor:

"Osmanlı İmparatorluğu'nda taşınmaz mal servetin dörtte üçe yakın büyük bir kısmı, vakıflara ait bulunuyordu."

"Osmanlı İmparatorluğu döneminde pek büyük bir gelişme gösteren vakıflar sâyesinde bir adam, vakıf bir evde doğar vakıf beşikte uyur ve büyür, vakıf mallardan yer-içer, vakıf okullarda kıf kitaplarla okur, vakıf bir okulda Hocalık vakıf idaresinden ücret alır ve öldüğü zaman, bir tabuta konur ve vakıf bir kabristana gördü."

(1) Güneri, Hasan. Vakıfta amaç kavramı. s. 1

(2) a. g. e. s, 22

Aşır Efendi-zâde Mustafa Kâmî Efendi "Evkaf nedir?" adlı eserine şöyle başlıyor:

"Efsânevî telâkkîlere ma'ruz kalan Evkaf'ın Vatanın belkemiği mesâbesinde bir müdâfâ-i milliyet teşkilâtı olduğunu ve memleketi bu sûretle Türkleştirdiğimizi Vatanla alâka iddia eden herkesin bilmesi farzdır."⁽³⁾

"Ecdâd-ı İzâmımız zabt itdikleri memleketleri Türkleştirmek için iki usul ihdas etmişlerdir. Bunlardan birisi, fertlerin Türkleştirilmesi için ihdas edilen DEVŞİRME usûlüdür. Şehirlerin emvâl ve emlâkinin Türkleştirilmesi ise VAKIF sayesinde mümkün olmuştur."⁽⁴⁾

Şimdi bütün bunlardan sonra kısaca söylemek gerekirse, vakıftan nasib almayan ve vakıf nimetlerinden istifade etmeyen hemen hemen yok gibidir.

Yürüdüğümüz yol, dinlendiğimiz park, piknik yaptığımız mesire yeri, gözümüzü ve gönümüzü dinlendiren yeşil alanlar ve ormanlar.. Okuduğumuz okul veya fakülte, ibadet ettiğimiz Câmî, tedâvî gördüğümüz Hastahane veya Sağlık Merkezi.

Gecenin karanlığında içimizi aydınlatan tatlı bir ezan ve öğlenin sıcaklığında ruhumuzu serinleten bağdaş kurmuş bir şadırvan..

Çamlıca'nın çamları, Karacaahmed'in servileri ve Beykoz'un çınarları...

Vakıftır, bilirsiniz Eylül sıcaklığında soğutmak için sularımızı Uludağ'ın karları.

Görünmeyen ellerini uzatan yaşlı sebiller..

Hatalı şehirciliğin şehidi akmağın çeşmeleri..

Ve anıt anıt insan yetiştiren tekkeler, zâviyeler, kalenderhâneler...

Dua bekleyen türbeler ve şehrin içinde şehir ve her biri ayrı bir açık hava müzesi, müze-i kebîr kabristanlar, hazireler... Bilesiniz ki vakıftır.

Eyüb'ün yâda dalmış leylekleri ve Aziz Mahmud Hüdâi'nin hiç solmayan leylâkları...

Ve ocakları hâlâ tüten imâretler ve daha neler ve neler..

Bilesiniz ki vakıftır.

Çok çok afedersiniz, ihtiyacımızı giderdiğimiz tuvaletlerden, kırımımızı pasımızı attığımız hamamlara, yoksul ve kimsesizleri doyurduğumuz meydanlarından asker ocağı ve üniversite mutfağına kadar, kalbimize ve karnımıza hitab eden ve geçmişin geleceğe bıraktığı miras çerçevesinde günümüz hayatımızı etkileyen neyiz var ve neyiz değil; iyi araştırırsanız, köklerine ve kökenlerine ulaşabilirsiniz, görür ve anlarsınız ki hepsi de vakıf denilen bu mukaddes müesseselerin uzantılarıdır.

Bütün bunlara karşı vakfın bizlerden istediği

ve beklediği yegâne hizmet ve hürmet, kendisinin aslî fonksiyonu içinde, yâni vakfedenin şartları çerçevesinde yaşatılıp devam ettirilmesidir. Bu anşaryavî bir yük değil, ifâsı insanlığımıza bırakılmış bir görevdir, zira; vakıf sahipleri vakfettikleri hayratı yaşatacak akar ve gelirleri de bırakmışlardır. Onları yaşatmak boynumuzun borcudur.

Bu şu demektir: İnanç, ibadet, eğitim, öğretim, sağlık ve sosyal hizmet gibi en kaçınılmaz, en vazgeçilmez ihtiyaçlarımıza verdikleri cevabla birlikte âbidevî estetikleri çerçevesinde ufuklarımızı süslemeleriyle de ayrı ve tartışılmaz bir fonksiyon icra eden bir Süleymâniyenin istediği böyle bir Süleymâniye olarak, batı sınırlarımızı bekleyen ve gelene gidene bu Ülkenin Müslüman Türk'e ait olduğunu söyleyen Edirne Selimiye'nin arzusu, aynı Selimiye olarak, Fâtih'in, Sultanahmed'in, Bayezid'in, Yavuz Selim'in, Atik Valide'nin, Cedid Valide ve Yeni Camii'nin.. Bezmi Alem Valide Sultan'ın ve Haseki Hürrem Sultan'ın... Hasılı saymakla bitiremeyeceğimiz bunca vakıf eser ve âbidenin, hem kendilerinin, hem vakfedenlerinin ve hem de bugünkü vakıf görevlileri olmaktan buruk bir haz duyan bizlerin, istedikleri ve istediklerimiz, bekledikleri ve beklediklerimiz, düşündüğümüz, plânladığımız ve amaçladığımız tek arzu, vakfın kendi özellik ve güzelliği içinde, kendi konumu ve çevre düzeni çerçevesinde yaşatılıp devam ettirilmesidir.

Bu mukaddes iş, "el birliği ve gönül birliği" ile gerçekleştirilebilecek çok boyutlu dinî ve medenî sosyal bir vakiydir. Bu büyük vakiyanın aslî fonksiyonu içinde çağın kaçınılmazlıklarından korunup kollanması hepimizin ödevi olmalıdır.

Her biri ayrı bir özellik ve güzellik taşıyan vakıf eser ve âbideleri, hazırda konulmuş, çok çok zengin ve kat'iyen paha biçilemez bir turizm potansiyelidir. Aşşabdan mermere, kâğıttan kumaş kadar her türlü malzemenin engin ve zengin bir sarıyla işlendiği, her türlü sanat ve hünerin icra edildiği, dolayısıyla de bütün bunların açık ya da kapalı olarak sergilendiği bu güzelim eserlerin, bu mukaddes mirasın, bu zengin ve paha biçilmez birikimin hatalı şehirciliğe kurban edilmesi, ne dinî ne de medenî bir davranıştır. Böyle bir birikimin tahrib, tahrif ya da yok edilmesine göz yummak veya kulak tıkamak, uygar barbarlık diyebileceğimiz çok tuhaf ve çarpık bir tutumdur. Hem turizm diyeceksiniz, turist çekmek için çaba sarfedeceksiniz, yeni yatırımlar ve beton tesisler dökeceksiniz, hem de turistleri asıl cezbedecek olan en özel ve en güzel eserlerin tahribine, tahrifine ya da yok olmasına aldırış etmeyeceksiniz.

(3) Aşır Efendi-zâde Mustafa Kâmî Efendi, Evkaf Nedir. s. 1

(4) a. g. e. s. 6

Bu akıl alır bir davranış değildir. Turistler bizim kara kaşımıza ve elâ gözümüze gelmiyorlar efendim. Beton ve asfalt yığınlarının âlâsı da zaten kendilerindedir.

Arıyı cezbeden çiçek, turisti çeken antik kentler ve orijinal kültürlerdir.

Tabiat kendi tabiatı içinde tarihle bütünleşebildiği ölçüde özel ve güzeldir.

Eski İstanbul'suz bir İstanbul düşlemek, düş bile görememektir.

Vakıfsız bir şehir, kanalsız bir nehir gibidir, bataklık olmaya mahkumdur.

Süleymâniye'siz bir ufuk, Ayasofya'sız bir Sarayburnu, Sultanahmed'siz bir Atmeydanı ve Fâtih'siz bir Fâtih düşünmek mümkün değildir.

Vakıf, önü de sonu da, ezelde ezel ve güzelde güzel olan, kendisinden özge öge ve özne bulunmayan tek ve mutlak Hakka dayanan evrensel aşkın, önsüz ve sonsuz sevginin taşa ve taprağa işlenmiş, kumaşa, kâğıda ve ahşaba nakşedilmiş şeklidir. Bu aşkı yüreklerimizde taşımak, insan olabilmenin gereğidir.

İnsanın özünde var olan, yaratılıştan getirdiği özellik ve güzelliği bozmak, çözmek ve basit özenti unsurlarıyla onu aslından koparıp kokuşturmakla, asıllarına uygun şekilde yaşatılmaları gerekli olan vakıf eser ve âbidelerinin tahrib ya da tahrihi arasında fazla bir fark yoktur.

Tarihî ve uhrevî fonksiyonlarıyla birlikte eşsiz estetikleri ve yeşil alan görünümleriyle, soğuk peyzajlarda donan ve hatalı şehirciliğin dar plânlarında asfalt ve beton yığınlarında bunalan kentlere tabii - jeolojik ve sosyo-psikolojik solunum imkânı veren vakıf eserlerini yaşatmak herkesin tutkusu olmalıdır.

Sonu gelmez problemlerle suratı asılan kentlerimize teneffüs ve tebessüm imkânı sağlayan ve onları intihardan koruyan vakıf eserlerinin her bir eri, ayrı ayrı ve özenle, özümüz ve gözümüz gibi korunmalıdır.

En iyi, en güzel ve en modern şehir, eski hinterlandı üstüne abadan ve karabasan gibi çöken demir, çelik, beton ve asfalt heyülâları değil, eski konumu çevresine ağır ve vakur saygı ile oturarak eski şeklini koruyabilen şehirdir.

Vakıfta emel ve temel, insan ve çevresine yaratılıştan getirdiği insan hakları doğrultusunda yaşanır bir hayat sistemi yükseltmektir.

Hazır "insan hakları" demişken, buraya bir parantez açmak ve konuya vakıfçı bir yaklaşımla kandıll yakmak isterim.

Tarihe "insan hakları evrensel beyannamesi" şeklinde geçen ve batı medeniyetine mal edilen

"İnancılık" ya da "hümanizma", gerçekte, teorisi ve pratiği, aslı ve yaşanmış şekliyle İslâm vakıflarıyla kurumlaşmış bir kavramdır. İslâmiyete göre Hakka kulluk, halka hizmetle tamlaşıp tümleşebilen bir ibadettir. Bu ibadeti sosyalleştiren, işe dönüştüren güc, imandır. Bu inanca ulaşmak, insanların birbirlerini sevmeleri, saymaları ve birbirleri ile yardımlaşıp dayanışmaları ile mümkündür. Çünkü sözünü ettiğimiz bu iman iksirini insanlığa ikrâm eden cihan peygamberi Efendimiz Aleyhisselâm, "iman etmedikçe cennete giremeyeceksiniz. Birbirinizi sevip saymadıkça da iman etmiş sayılmayacaksınız." buyurmuşlardır.

Çok geniş kapsamlı bir sosyal yardım ve dayanışma kurumu olan vakıflara vücud veren ana fikir halkası bu inancın hâlesidir." Komşusu açken tok yatan bizden değildir." hadis-i şerifi bu halkanın pırlantasıdır.

İnsanlığın ortak ve sonsuz mutluluğunun garanti belgesi olan bu yüce imana eğitim ve öğretimle, ilim ve irfanla ulaşılabileceğini çok iyi bilen atalarımız, bu amacın gerçekleşmesi için dinî ve medenî pek çok müesseseler meydana getirmişlerdir. Bunların en belli başlıları, camiler, mektebler, medreseler, tekkeler, zâviyeler, namazgâhlar, imaretler, dâriüşşifalar, kervansaraylar ve benzerleri hâlâ kurulamayan eşsiz külliyelerdir.

Şimdi bunlardan bazılarını kendi devirleri içinde ve kendi dönemlerinin diliyle arz ve izaha çalışalım.

CAMİLER: asılları ve fonksiyonları itibarıyla hem bir ibâdet yeri hem de herkese açık birer eğitim ve öğretim merkezidir. Başka bir deyişle halk okulu. Mektebli ve medreseli câmi tipinin ilk örneği, insanlığın insanlığını unuttuğu tarihlerde, "orta çağ karanlığı" denilen "câhiliyye" devirlerinde, çölün ortasında bir cennet olarak beliren nurlu Medine Medeniyeti çerçevesinde vücud bulan Mescid-i Nebevî'dir. İnsanlık bu merkezden aydınlanmış ve sonsuz mutluluk müjdesiyle burada Yunup yıkanıp arınarak, insanlık gıysilerini tekrar bu merkezde giyinip kuşanmıştır. Câmi budur, vakıf câmilerin temelinde yatan ortak amaç da budur.

SIBYAN MEKTEBLERİ: Evliya Çelebi kendi devrindeki İstanbul çocuk okullarından söz ederken "evvelâ selâtin ve Vızera Câmilerinin hepsinde birer sibyan mektebi (çocuk okulu) vardır."⁽⁵⁾ der ve gördüğü mekteblerin isimlerini sayar.

MEDRESELER : Mübâhat S. Kütükoğlu "1869'da faal İstanbul Medreseleri" adlı eserinde, aynı tarihlerde sâdece İstanbul'da eğitim ve öğre

(5) Evliya Çelebi Seyyahatnamesi c. 1, s. 318

time açık 166 aded medrese ismi vermektedir. 166 aded üniversite demektir bu. Bunların bizim tesbit edebildiğimiz kadarıyla yedi tanesi, yani:

1 - Fâtih, 2 - Bayezid, 3 - Süleymâniye, 4 - Şehzâdebaşı, 5 - Sultanahmed, 6 - Haseki ve 7 - Atik Valide külliyesi tam teşekküllü üniversite, diğer 159'u ise en azından Akademi ya da henüz bütün bölümleri hizmete sunulamamış yeni açılmış üniversiteler mahiyetinde üniversitelerdir.

TEKKE VE ZAVİYELER : En özel ve en güzel eğitim ve öğretim müesseselerimizin bir bölümü de türüm türüm insanlık tüten tekke ve zâviyelerimizdi. Ünlü ülkemizin dışına taşan, yedi iklim dört bucağa ulaşan, hatta evrensel boyutları aşan, bugün bütün insanlığın hayranlıkla andığı Yunus'lar, Mevlânâ'lar, Hacı Bektâş-ı Vefî'ler ve daha kimler ve kimler gibi adlarının anılması bile rahmet ve bereket olan âbidevî şahsiyetler, bu mübârek müesseselerde pişmiş ve yetmişlerdir.

Ruhun terbiyesi, kişiliğin geliştirilmesi, kaba ve kalın barbar duygu, düşünce ve davranışların sevgi ve hoşgörü imbikleriyle inceltilerek özelleştirilip güzelleştirilmesi, hasedîn, fesadın ve kıskançlığın sökülüp atılması, insanın şeytânî taraflarının rahmânîleştirilmesi, kısıcası, kötünün, çirkinin ve eğrinin; iyi, güzel ve doğru hale getirilmesi gibi çok yönlü bir kişilik eğitimi sisteminin uygulandığı yerlerdir.

İMARETLER: Evliya Çelebi İstanbul'daki İmâretleri sayarken "evvelâ ol Razzâk-ı Hüdây-ı Kerim ve Hâlık-ı Cennet ü Naim-i mukime sad hezarân hamd ü senâ olsun ki, cümle mevcûdât-ı zihayâtın erzâk-ı mukadderesini "Yeryüzünde Allah tarafından geçim kaynağı hazırlanmayan bir canlı yoktur."⁽⁶⁾ nass-ı celfî üzere taahhüd ve temin itdi. Cenâb-ı Fettâh-ı Alîm, feth-i Kostantiniyyeyi Ebu-l Fetih Hazretlerine Fâtihâ-i âmâl itdikde O Hünkâr-ı zî iktidâr; fukara, guraba ve zuafâyâ ni'met-i uz mâ bezl itmek hususunda hakkâki Kerîm ve Ğanî isimlerine mazhar düştü de, ibtidâ a-Saray-ı Cedîd imâretini bina itdikde mâh ü sâl bi-l ğıdv-i ve-l âsâl bây ü gedâya, hâs ve âma ni'meti mebzuldür." dedikten sonra şu imaretleri sıralar: b- Fatih imareti, c- Bayezid imareti, d- Yavuz Sultan Selim, e- Kanuni Sultan Süleyman, f- Şehzâde Mehmed, g- Sultan Ahmet, h- Haseki Hürrem Sultan, i- Vefâ Sultan, j- Eyüb mihrîşah Sultan, k- Şehzâde Cihangir Sultan, l- Mihrimah Sultan, m- Valide Han ve n- Kösem Valide Sultan" İmaretleri...

Evliya Çelebi bunları bir bir saydıktan sonra şöyle söyler:

"Bundan başka tekyelerde de matbahlar vardır, amma imâret-i selâtin-i selef bu zikir olunanlardır ki, hâze-l ân, günde iki def'a fukarâ ve me-

sâkîne, pîr ve civana, âyende ve revendeye etmek ve çorbası mebzûldür."⁽⁷⁾

DARÜŞŞİFA VE BİMARHANELER:

Bir medeniyet tarihçisi bu konuda şunları söylüyor:

"Eskiden batı ülkelerinde akıl hastaları Avrupa fanatizmi tarafından, şeytana karışmış diyerek ateşe atılıp yakılırken"⁽⁸⁾ ülkemizde bulunan Dâruşşifalarda (şifa yurtlarında) bu tür hastaları iyileştirmek için musikî ile tedavî usulü uygulanmıştır.

Evliya Çelebi II. Bayezid Vakfı hayratından olan Edirne'deki Dâruşşifa'yı şöyle anlatır:

"Amma bu fakir ü hakîr Evliya garib bir şey gördüm. Merhum ve mağfurun leh Bayezid-i Vefî aleyhir-rahmeh hazretleri vakıf-nâmesinde, dertlilere devâ, hastalara şifâ, divânelerin ruhuna gıda ve def-i sevdâ olmak üzere 10 aded Hânende ve Sâzende Ğulâm tahsis etmiştir ki, üç Hânende bir Neyzen, bir Kemânî, bir Musikârî, bir Senturî, bir Udî olub haftada üç kez gelerek hastalara musîkî faslı verirler. Bi emr-i vahy-i Kadîr, nicesi âvâz-ı sâzdan hoş-hâl olurlar."⁽⁹⁾

Evliya Çelebi İstanbul'daki Bimarhane'lerin bir bölümünü şöyle anlatır:

1- Fatih Timar-hanesi; 70 hücre, 80 kubbe ve 200 Hüddâmı vardır. Dersiâm Hekimbaşısı (Profesör Doktor Başhekim) vardır. Ayende ve revendegândan bir adam hasta olsa, Bimarhane'ye getirüb ona hizmet ederler. Münâsib edviye (ilaçlar) ile tedavî iderler. Dîbâ ve şîb ve zerbâf hafrî câme-hâbları (ipekli atlas kumaşlardan giyecekleri) vardır. Her gün iki def'a hastalara gûnâ gun (çeşit çeşit) et'ime-i nefise (nefis yemekler) bezl olunur. Evkâfî o derece kavîdir ki, vakıf-nâmesinde "eğer matbahta keklik ve tarraq (bildircin) ve sülün kuşlarının eti bulunmazsa, bülbül, serçe ve kebüter (güvercin) pişüb hastalara bezl oluna" diyu muharrerdir. Hastalara, Divânelere def-i cünûn için mutribân ve Hânendegân ta'yin idilmiştir. Avretler, kefereler için başka bir kûşede timar-hanesi vardır."⁽¹⁰⁾

2- Kanunî Sultan Süleyman Bîmarhanesi: "Bu dâruşşifa öyle bir kân-i devâ ve hevâdir ki bi emr-illâh üç günde hasta şifâ bulur. Ve gayet-ul gâye ve üstâd-ı kâmil füsâd-i âmil Hukemâ ve Cerrahları (her biri işinin ehli Doktorları ve Operatörleri) vardır. Bu dâr-i mesâsın evsafında lisân kâsirdir....

(6) Kur'an-ı Kerim. Hud: 6

(7) Evliya Çelebi Seyyahatnâmesi c. 1, s. 320

(8) Güneri Hasan. Vakıfta amaç kavramı s. 12

(9) a. g. e. s. 13

(10) Evliya Çelebi Seyyahatnâmesi c. 1, s. 321

3- Sultan Ahmet Han Bimarhanesi: Bunun da evkafı kavîdir. Ekser fukara ve dîvâneleri bu dâr-rüşşifaya getirirler. Zira bunun da havası hûb ve Hüddâmları mahbûb ve merğûb adamlardır ki, dâima hastalara cân ü dilden hizmet ederler."⁽¹¹⁾

KERVANSARAYLAR : Evliya Çelebi'miz vakıf kervansaraylardan söz ederken Lüleburgazdaki Mimar Koca Sinan yapısı Sokollu Mehmed Paşa Kervansarayı'nı şöyle anlatır:

"Kapının önünde didebanlar nigâhbanlık ederler, akşamları kervansarayın kapısı mehterhâne çalınarak merasimle kapanır, kaptıcılar vakıftan kandiller yakıp kapı dibinde yatarlar.

Gece yarısından sonra bir yolcu gelirse kapıyı açıp içeri alırlar. Vakıftan hayvanlarına yem, kendilerine yemek çıkarırlar, fakat zinhar içerden dışarıya kimseyi çıkarmazlar. Zira şart-ı vâkif böyledir.

Sabah oldukda mehter çalınarak kapılar açılır, yolcular hazırlanırdı. Bu sırada dolaşan münâdî.

— Ey Ümmet-i Muhammed, maldan candan bir eksigi olan var mıdır?

diye bağırır, yolcular:

— Allah, hayır sâhibine -hayatta ise selâmet-ölmüş ise rahmet eylesin. Bir eksigimiz dediğimiz yoktur.

derlerse, kapılar açılır.

— Öyle ise buyurun, Allah gidenlere selâmet, kalanlara rahat versin.

Yollarda gâfil gitmen, bisât gaib itmen, herkesi refik itmen, yürün Allah âsân getüre. (Yollarda oyalanıp zaman kaybetmeyin, herkesi arkadaş edinmeyin, haydin Allah işinizi rast getirsin.)

diyerek uğurlarlardı."⁽¹²⁾

KULLİYELER: Osmanlılarda vakıf yoluyla hayat bulan kuruluşların en mühimlerinden birisi, kamu hizmetlerinin büyük bir bölümünün karşılanması gayesiyle kurulan külliyeledir. Osmanlı şehir-

lerinin pek çoğunda örneğine rastlanan "külliye", fonksiyonu ve gayesi bakımından medenî ve sosyal bir anlayışla meydana getirilmiştir. Külliye esas itibariyle şehrin "sosyal merkezi" niteliğindeki olan ve şekil bakımından bugünün kültür merkezine veya üniversite kampüsüne benzetebileceğimiz bir müessesedir. Şekil olarak benzetebiliriz dememizin sebebi, külliye de şeklin yanında mânâ da vardır; kampüste ise mânâsız bir şekil vardır. Bir sosyal merkez olan külliye, ortada bir câmî ve onun etrafında yer alan muhtelif fonksiyonlara sahip binalardan ibarettir. Bunlar, medrese, mekteb, kütüphane, hamam, türbe, han, imaret (aşevi), çeşme, sebil, hastahane, dükkânlar, işyeri vb. binalardır. Bu külliye içinde hastalar, müderrisler, öğrenciler, câmie gelen cemaat, yolcular, fakirler, zenginler, kısaca her türlü insan bir arada bulunur. Bu yönleriyle külliye aynı zamanda ilim merkezi, kültür merkezi, ibadet merkezi, haberleşme merkezi, eğitim merkezi durumundadır. Her insan külliye de beyninin, midesinin, kalbinin açıklığını ve susuzluğunu giderebilir. Hamamda bedenlen, câmide mânânen temizlenme, hastahane de şifa bulma, medrese ve mektebde bilgisini arttırma, imârethanede karnını doyurma, türbede atalarına dua etme imkânını bulabilir. Ayrıca bugün bir türlü kurulamayan üniversite-halk ilişkisi, külliye de gâyet âhenkli bir şekilde tesis edilebilmiştir. Zira, medresedeki müderris, yâni profesör, namaz vakitleri ve özellikle cuma namazlarında medresesinden çıkıp câmie gidiyor ve oradaki her çeşit insana hitab ederek ders veriyor ve cemaate ilmini aktarıyordu. Böylece en câhil insan bile, her konuda, en yetkili insandan bilgi alma fırsatını elde ediyordu."⁽¹³⁾

İstanbul'da Fâtih, Bayezid, Süleymâniye, Şehzâde Mehmed, Sultan Ahmed, Haseki Hürrem Sultan ve Atik Vâlîde külliyele bunların en canlı örnekleriydi.

(11) a. g. e. c. 1., s. 321

(12) a. g. e. c. 3

(13) Kodaman, Bayram, 1'inci Vakıf Haftası, s. 95

Ölüm Ya Da Ölümsüzlüğe Göç

İbrahim ATEŞ



Bilinen ve görülen bir gerçek vardır ki, dünyaya hayatında her doğan ölmeye, her gelen gitmeye, her konan göçmeye ve her canlı ölüm şerbetini içmeye⁽¹⁾ mahkûmdur. İstenilse de istenilmese de bu gerçek, kaçınılmaz bir sonuçtur. Gelen gider bundan kalmaz; iki kapılı handır. Bu mısraı bu gerçeği güzel ve veciz bir şekilde dile getirmektedir. Her canlı için mukadder olan bu ölüm olayının belirli bir süre yaşadıktan sonra meydana gelmesi, gelişigüzel ve tesadüfî olmayıp, İlâhi iradenin çizdiği bir plân ve hikmetin sonucudur. Her canlının sonu ölüm olacağına göre, akla gelen en iyi düşünce, kişinin hayatını çok iyi değerlendirip, kendisine, ailesine, çevresine, toplumuna ve tüm insanlığa yararlı olacak davranışlarda bulunarak ölümünden sonra da hayırla anılmak suretiyle gönüllerde yaşamak ve ebediyete geçmeden önce ahiret hayatını kazanmaya çalışmaktır. Hayatı, gelişigüzel ve sorumsuzca yeyip-içip, gezip-dolaşip, eğlenmek için geçirilen belirli bir süre olarak tanımak ve ölüm ile her şeyin son bulduğuna inanmak son derece yanlış bir tutumdur. Bu tür bir hayat ve ölüm anlayışı, insanların dışındaki diğer canlılar için düşünülebilir. Ama insanlar için asla düşünülemez. Zira insan, kısa süren dünya hayatında, İlâhi bir nizam içinde yaşadığını bilen, yaşamını sürdürmek için yeyip içen, davranışlarının ölçülü olmasına dikkat eden ahiret hayatının dünyada iken kazanılacağına inanan, Allah'a, çevresine ve toplumuna karşı sorumlu olduğunu müdrük olan, yüce bir yaratıktır. Böyle bir bilinç ve şuura sahip olan insana yaraşan; bilgi, görgü, servet, yetki, makam, mevki gibi sahip olduğu tüm nimetleri Allah'ın buyruklarına uygun olarak, dünya ve ahiret mutluluğuna yönelik çalışmalarla değerlendirip, ömrünü huzur içinde geçirmek, ölümünden sonra da dünyada hayırla anılmak ve ahirette Allah rızasına ererek, ebedî mutluluğa kavuşmaktır. Böyle bir tutum içinde olan insanın ölmesi, ölüm olmaktan çok ölümsüzlüğe göç de-

mektir. Fânî hayata gözlerini yumması, onun için her şeyin bitmesi demek olmayıp, tersine ebedî bir hayatın başlaması demektir.

İnsanlığa yararlı ilim dallarında eser bırakan bilginler⁽²⁾, din ve vatan uğruna can veren şehitler⁽³⁾ helâl ve temiz kazançlarıyla insanlığa hizmet sunacak cami, mescit, okul, hastahane, çeşme, köprü gibi ölümsüz eser bırakanlar ve Allah âşıkları gözlerini hayata kapamakla yok olmuş sayılmazlar. Dünyada hayırla anılıp, eserleri ayakta durduca amel defterlerine iyilik ve sevap kaydedilir. Ahirette de cennet ehli olup ebedî nimetlere gark olurlar. Ünlü tasavvuf şairimiz Yunus Emre'nin dediği gibi⁽⁴⁾:

Aşık öldü diye sâlâ verirler

Ölen hayvan olur, âşıklar ölmez.

Kalpleri Allah sevgisiyle dolu olan ve dünyada kulluk görevlerini güzel bir şekilde yerine getiren kimseler için ölüm, ebedî mutluluğun başlangıcı ve bir vuslat vesilesidir.

İbrahim Aleyhisselâm, rûhunu almak için gelen ölüm meleğine: "sen hiç gördün mü ki, dost dostunu öldürsün? Hiç bir hafîl hafîlinin ölmesini ister mi?" dediğinde, kendisine şöyle bir vahy-i İlâhi tecelli etmiştir: "sen de hiç bir dost gördün mü ki, dostunun likasından hoşlanmasın? Sevdiği-ne kavuşmak istemesin?" Bu güzel vahiy ve büyük müjde üzerine Hazret-i İbrahim: "Ey ölüm meleği, şimdi rûhumu al".⁽⁵⁾ demiştir.

(1) Ali İmran Suresi âyet: 185, Enbiya Suresi âyet: 35, Ankebut Suresi âyet: 57

(2) Berki, Ali Himmet. 250 Hadis Tercümesi ve İzahı, 3. Baskı, S. 37, Diyanet İşleri Başkanlığı Yayınları, sayı: 125. Emel Matbaacılık Sanayii, Ankara, 1974

(3) Bakara Suresi âyet: 154

(4) Arif Huseyin, Yunus Emre S: 87, Yaylıcık Matbaası, 1977

(5) Bîmen, Omer Nasuhi. Hikmet Goncaları 500 Hadis-i Serif Tercümesi ve İzahı, S. 267. Türk Tarih Kurumu Basımevi, Ankara, 1961

Ölümlle yepyeni bir hayat başlamaktadır. Hem de sonu olmayan bir hayat başlamaktadır. Defnedilerek kabre konulan kimse, çürümek üzere toprağa terkedilen bir ceset olmayıp, meşhur şairimiz Yahya Kemal'in "Sessiz Gemi" adlı şiirinde⁽⁶⁾ gayet güzel bir şekilde dile getirildiği üzere ebedî hayata giden yolucuyu kabir kapısından ebediyet yolculuğuna uğurlamaktır. Bu yolculuğa çıkan kimse için ölüm sonrası ahiret hayatı başlamış olup, dünya hayatındaki inanç, tutum ve davranışına göre kendisini bekleyen cennet veya cehennemde doğru yol almış demektir. Hz. Peygamber (S.A.V.)'in bir hadis-i şerifinde⁽⁷⁾ buyurduğu gibi dünya hayatından sonra cennet veya cehennemden başka bir ev yoktur. Cennet ve cehennem ise dünyada kazanılır. Zira, dünya ahiretin tarlasıdır.⁽⁸⁾ Kişi dünya hayatında ne ekerse ahiret hayatında onu biçecektir. İman edip iyilik yapan, karşılığında cennet bulacaktır. İnanmayan, ölümlle her şeyin sona ereceğini söyleyip, İlâhî buyruklara kulak asmadan, helâl, haram demeden gelişigüzel ve sorumsuzca yaşayan ise cehennemde yer alacaktır.

Tarla var. Araç var. Yakıt var. Tohum var. Su var. Güç-kuvvet var. Bütün bu varlıkları değerlendirip ekin eken, ektiğini biçerek iyi veya kötü mahsûlünü alarak karşılığını görecektir. Buğday eken, buğday biçecek, diken eken de diken biçecektir. Meşhur atasözümüzde belirtildiği gibi, kişi kazana ne koyarsa kepçesine o çıkacaktır. Can, ceset, mal, mülk, aile, çoluk-çocuk, servet, saray, makam, mevki hepsi emanettir. Emanette esas olan ise, onu iyi muhafaza edip, zamanı geldiğinde asıl sahibine olduğu gibi ve sağlam olarak teslim etmektir. Fâniyi bâkiye, geçici olanı ebedi olana, tercih etmek akıl işi değildir. Geçici zevk ve eğlenceyi, dâimi saâdet ve sürûra tercih etmek düşünülmez.

Ölüm olayı, çeşitli yönden üzerinde durup düşünülmesi ve inceleme yapılması gereken ve kısım incelenmiş olan çok yönlü bir olaydır. Toplum kültürü yönünden; dini, tarîhî, içtimâî, fizikî, sıhîhî, tıbbî açıdan hakkında çeşitli eserlerle makaleler yayınlanmıştır. Bu yazımızda daha ziyade ölümlle vakıf arasındaki münasebeti inceleyip, konuya bu açıdan yaklaşarak, vakfiye ve benzeri belgelerde yer alan ölümlle ilgili ifade ve deyimlerden bazı örnekleri, açıklamaları ile birlikte sunmaya çalışacağız. Biz bu arada vakıf kuran atalarımızın, vakfiyelerinin baş kısmında kendilerini vakıf kurmaya iten nedenler arasında belirtmiş oldukları nedenlerden biri olan, ölümlen sonra hayırla anılmak ve ahiret hayatını kazanmak gibi ifadelerine de yer vereceğiz. Konu ile ilgili olarak yaptığımız araştırmayı aşağıdaki başlıklar halinde sunacağız.

- I - Ölüm hakkındaki âyetlerden örnekler.
- II - Ölüm hakkındaki hadislerden örnekler.
- III - Ölüm hakkındaki hikmetli atasözlerinden örnekler.
- IV - Mezar taşları üzerindeki ölümlle ilgili hikmetli sözlerden örnekler.
- V - Vakfiyelerin giriş kısmında yer alan dünyaya hayatı, ölüm ve ölüm sonrası ile ilgili bölümlerden örnekler.
- VI - Vakfiyelerin değişik bölümlerinde yer alan ve ölüm olayını güzel sözlerle dile getiren ifade ve deyimlerden örnekler.
- VII - Vakıf kuranların ölüm sonrası isteklerinden örnekler.

I - ÖLÜM HAKKINDAKİ ÂYETLERDEN ÖRNEKLER:

Kutsal kitabımız Kur'ân-ı Kerim'de ölümlen, öncesi ve ölüm sonrası durumlardan bahseden, birçok âyet-i kerimeler bulunmaktadır. Ancak biz burada çeşitli yönleriyle ölümlen bahseden âyetlerden tümünü belirtmekten çok, daha ziyade her canlının ölüme mahkûm olduğunu ve ölüm olayının her insan için bir geçit olduğunu vurgulayan âyetlerden bir kaç örnek sunacağız:

1 - "Muhammed ancak bir peygamberdir. Ondan önce de peygamberler geçmişti. Ölür veya öldürülürse geriye mi döneceksiniz?"⁽⁹⁾

2 - "And olsun ki, ölümlle karşılaşmadan önce onu diliyordunuz; işte onu gözlemlenizle bakarak gördünüz."⁽¹⁰⁾

3 - "Eceli yazılmış olan hiç bir kimse, Allah'ın izni olmadan ölemez..."⁽¹¹⁾

4 - "De ki, evlerinizde olsaydınız, haklarında ölüml yazılı olan kimseler, yine de devrilecekleri yere varırlardı."⁽¹²⁾

5 - "Her insan ölümlü tadacaktır."⁽¹³⁾

(6) Kemal Yahya. Kendi Gök Kubbemiz. S. 83-84. Millî Eğitim Bakanlığı 1000 Temel Eser Serisi. Sayı: 19. Millî Eğitim Basımevi, İstanbul, 1969

(7) "Yani "Dünya hayatından sonra cennet veya cehennemden başka bir ev yoktur." Hadisi Şerif.

(8) "Yani "Dünya ahiretin tarlasıdır." mealindeki hadis-i şerif olup, çoğu vakfiyelerin giriş kısmında yer almaktadır.

(9) Ali İmran Suresi, âyet: 144

(10) Ali İmran Suresi, âyet: 143

(11) Ali İmran Suresi, âyet: 145

(12) Ali İmran Suresi, âyet: 154

(13) Ali İmran Suresi, âyet: 185. Enbiya Suresi, âyet: 35, Ankebut Suresi, âyet: 57

6 - "Ey Muhammed! Senden önce de hiç bir insanı ölümsüz kılmadık. Sen ölürsün de onlar bâkî kalır mı?"⁽¹⁴⁾

7 - "Nerede olursanız olun. Sağlam kaleler içinde bulunsanız bile ölüm size yetişecektir."⁽¹⁵⁾

8 - "Sizler, bütün bunlardan sonra ölürsünüz."⁽¹⁶⁾

9 - "Ey Muhammed! Şüphesiz sen de öleceksin, onlar da ölecekler."⁽¹⁷⁾

10 - "Ölüm sarhoşluğu gerçekten gelir, ey insan işte bu senin öteden beri kaçtığın şeydir."⁽¹⁸⁾

11 - "Yeryüzünde bulunan herşey fânîdir."⁽¹⁹⁾

12 - "Ölümü aranızda biz tayin ettik."⁽²⁰⁾

13 - "De ki, doğrusu kendisinden kaçtığınızı ölüme mutlak yakalancaksınız."⁽²¹⁾

14 - "Bir canın eceli gelip çatınca Allah onu asla geri bırakmaz..."⁽²²⁾

15 - Her ümmet için belirli bir süre vardır. Vakitleri dolunca ne bir saat gecikebilir, ne de öne geçebilirler."⁽²³⁾

16 - "Her ümmet için bir süre vardır. Süreleri sona erince bir saat bile geciktirilmezler ve öne de alınmazlar."⁽²⁴⁾

17 - "Hiç bir ümmet kendi süresini öne de alamaz, geciktiremez de."⁽²⁵⁾

18 - "Süreleri dolunca onu ne bir saat geciktirebilirler, ne de öne alabilirler"⁽²⁶⁾

19 - "Kıyamet gününden önce ortadan kaldırmayacağımız hiç bir şehir yoktur"⁽²⁷⁾

20 - "Ama onları belli bir süreye kadar erteler, süreleri gelince gereğini yapar. Doğrusu Allah kullarını görmektedir."⁽²⁸⁾

21 - "Düşmanla savaş esnasında, Allah yoluna katlonulan kimselere ölmüşler demeyin, belki onlar diridirler, fakat siz bilmezsiniz..."⁽²⁹⁾

II - ÖLÜM HAKKINDAKİ HADİSLERDEN ÖRNEKLER:

Ölüm, ölüm halleri, sekerât-ı mevt, ölüm öncesi ve sonrası durumlar, ölüm sonrası başlayacak ebedî hayatın ölüm öncesi kazanılacağı, ölümün hatırdan uzak tutulmayıp gözönünde bulundurulması ve sık sık anılması gibi, ölümle ilgili bir çok hususu içeren hadîs-i şerîfler pek çoktur. Ancak biz, ölümün kaçınılmaz olduğunu, ölmekle her şeyin bitmeyip, yeni ve sonsuz asıl hayatın ölümden sonra başlayacağını, insanı ölümden sonra da gönüllerde yaşatan hususları içeren hadîslerden bir kaç örnek vermekle yetineceğiz:

1 - İbn-i Ömer (Allah onlardan razı olsun)-den: Resûlullah aleyhisselâm omuzumu tutturup:

"Dünyada garip veya bir yolcu imiş gibi yaşa." buyurdu. İbn-i Ömer hazretleri: "Akşama ulaştığında sabahı bekleme, sabaha ulaştığında da akşamı bekleme. Hastalığın için sıhhatından ve ölümün için hayatından istifade et. Vaktini boş geçirme" derdi.⁽³⁰⁾

2 - Ebu Hüreyre (Allah ondan razı olsun)-den: Resûl-i Ekrem: "Ağız tadını bozan ölümü çok hatırlayınız."⁽³¹⁾

3 - "Biriniz kendisine ârız olan bir zarardan dolayı ölümünü temennî etmesin. Şayet her halde böyle bir temennîde bulunacak ise şöyle desin: "Ya Rabbi, benim hakkımda hayat hayırlı oldukça beni yaşat ve bana ölüm hayırlı olacağı zaman da beni öldür."⁽³²⁾

4 - "Bir mü'min-i kâmilin ölecek bu dünyadan çıkıp gitmesini, bir çocuğun ana rahminden, o nemli karanlık yerden geniş dünya sahasına çıkmasından başka bir şeye benzetemem."⁽³³⁾

5 - "Bir kimse ne hal üzere olursa, onu Allah Teâlâ o hal üzere ba's buyurur."⁽³⁴⁾

6 - "Ölüm gelip çatmadan ölüme hazırlan."⁽³⁵⁾

7 - "Ölen kimseyi üç şey takip eder: Ailesi, malı ve ameli. Bunlardan ikisi geri gelir ve biri kalır. Ailesi ve malı geri gelir. Ameli (yanında) kalır."⁽³⁶⁾

(14) Enbiya Suresi, âyet: 34, Bundan sonraki âyette de "Her can olumu tadacaktır." denilmektedir.

(15) Nisâ Suresi, âyet: 78

(16) Mu'mininun Suresi, âyet: 15. Bundan sonraki âyette ise: "Sonra şüphesiz kıyamet günü tekrar dirilirsiniz." denilmektedir.

(17) Zümer Suresi, âyet: 30

(18) Kaf Suresi, âyet: 19

(19) Rahmân Suresi, âyet: 26

(20) Vâkı'a Suresi, âyet: 60

(21) Cum'a Suresi, âyet: 8

(22) Munâfikun Suresi, âyet: 11

(23) A'râf Suresi, âyet: 34

(24) Yunus Suresi, âyet: 49

(25) Hicir Suresi, âyet: 5

(26) Nahıl Suresi, âyet: 61

(27) İsrâ Suresi, âyet: 58

(28) Fâtır Suresi, âyet: 45

(29) Bakara Suresi, âyet: 154

(30) Riyazussâlihîn ve tercemesi, S. 13, Hadis No: 576. D.İ.B. Yayınları sayı: 30, Türk Tarih Kurumu Basımevi, Ankara, 1960.

(31) Aynı kaynak, Hadis No: 581

(32) Bilmen, Ömer Nasuhi, Hikmet Goncaları 500 Hadis Tercemesi ve İzahı, S. 266, sıra no: 323. Cevat Sen Kitabevi, İstanbul, 1961

(33) Aynı eser S: 294, sıra no: 358

(34) Aynı eser S: 360, sıra no: 441

(35) Berkî, Ali Himmet. 250 Hadis Tercume ve İzahı. S. 37, III. Baskı, D.İ.B. Yayınları, Sayı: 125, Emel Matbaacılık Sanayii, Ankara, 1974

(36) Aynı eser, S. 194, Sıra No: 238

-8- "Dört kimsenin, öldükten sonra amel-
lerinin ecir ve sevabı işler. Bunlar: Allah yolunda
murabıt (İslâm hudut ve kalelerini bekleyenler)
olarak ölen mücahit. Öğrettiği ilim ile amel edil-
diği müddetçe ilim öğreten alim. Sadakası devam
ettiği müddetçe tasaddukta bulunan kişi, ölümün-
den sonra kendisine hayır duâda bulunacak evlât
terkeden babadır. Bunların öldükten sonra ecir
ve sevapları işler."⁽³⁷⁾

III - ÖLÜM HAKKINDAKİ HİKMETLİ ATASÖZLERİNDEN ÖRNEKLER:

Atalarımızın ölüm olayı ile ilgili olarak söyle-
miş oldukları pek çok hikmetli sözler vardır. Tarih
ve yörelerine göre değişiklik arzeden bu sözlerin
tümünün temelinde ölümün kaçınılmazlığı ve er
geç her insanın sonunun ölüm olduğu inancı yat-
maktadır. Çeşitli yönleriyle ölümü açıklayan, dün-
ya hayatının sonunun ölüm olduğunu vurgulayan,
ölümün her an gelebileceğini ve ölüm sonrası baş-
layacak olan ahiret hayatı için, hazırlıklı olmayı tel-
kin eden bu sözlerden bir kaçış aşağıya alınmıştır:

- 1 - "Gelin görmedik ev olur; ölüm görmedik
ev olmaz."⁽³⁸⁾
- 2 - "Bey de ölür, aptal da."⁽³⁹⁾
- 3 - "Ölüm ile misafir ansızın gelir."⁽⁴⁰⁾
- 4 - "Ölüm bağıra bağıra gelmez."⁽⁴¹⁾
- 5 - "40 yılda bir ölet olur, eceli gelen ölür."
- 6 - "Yatan ölmez, eceli gelen ölür."
- 7 - "Ölü aşı neylesin, türbe taşı neylesin."⁽⁴²⁾
- 8 - "Ölelim de görelim."
- 9 - "Kimse kimsenin çukurunu doldurmaz."
- 10 - "Vasiyet ölüm getirmez."
- 11 - "Ölüm ile oç alınmaz."
- 12 - "Evden bir ölü çıkacak demişler, herkes
hizmetçinin yüzüne bakmış."⁽⁴³⁾

IV - MEZAR TAŞLARI ÜZERİNDEKİ ÖLÜMLE İLGİLİ HİKMETLİ SÖZLERDEN ÖRNEKLER:

Mezar taşları üzerinde çoğu kez, orada med-
fûn olan şahısların adları ile doğum ve ölüm tarih-
lerinin yazılmakta olduğu herkesçe bilinmektedir.
Ancak bazı mezar taşlarında bunların dışında dik-
kati mucip, düşündürücü ve ibret verici çok güzel
söz ve deyimler yer almaktadır. "Dur Yolcu, ben
de senin gibiydim. Sen de benim gibi olacaksın.
Bir fatiha okursan, bu toprakta bulacaksın." gibi,
canlılara geleceklerini ve dönüş yerlerini hatırlatan,
okudukları fatiha ile yapacakları iyiliklerin nihayet
kendilerine de yansıtacağını dile getiren sözler
gözlerimize çokça ilişir. Kabir ziyaretinde bulu-
nanlar; bir taraftan okuyacakları fâtiha, ihlâs ve

benzeri âyet-i kerîmelerle, ölümlerinin ruhlarını şâd
etmeli ve Allah'tan onlara mağfîret dilemeli, diğer
taraftan da mezarları ve mezar taşlarındaki ibret
verici ve uyarıcı sözleri dikkatle gözden geçirip
inceleyerek, kendilerinin de bir gün o semte ta-
şınacaklarını hatırlarından çıkarmamalıdır. Zî-
ra, oradaki her ölü, ziyaretine gelen canlılara: "Ey
insanoğlu, bana bak, ibret al. Ben de senin gibi
dünyada idim. Doğdum, büyüdüm, yaşadım, yürü-
düm, dolaştım, mal-mülk, çoluk-çocuk, eş-dost
edindim; şân-şöhret, makam-mevki sahibi oldum.
Ama sonunda bütün bunları geride bırakıp hayata
göz yumarak burada toprağa girdim. Amelimle
başbaşa kaldım. Bir fâtiha muhtacım." demek-
tedir. Bunlar ve benzeri anlamdaki sözlerle çoğu
mezar taşlarında rastlamanız mümkündür. İşte size
bir kaç örnek:

- 1 - Kimsesiz kimse yoktur; herkesin var
kimsesi
Kimsesiz kaldım, medet ey kimsesizler
kimsesi.⁽⁴⁴⁾
- 2 - Ziyaretten murâdım bir duâdır.
Bugün bana ise yârın sanadır.⁽⁴⁵⁾
- 3 - Bir müceddid idi Yusuf gerçek.
Neşr-i feyz eyledi son ömrüne dek.
İrtihâl eyledi eyvâh o da
İrci'î emrine lebbeyk diyerek.⁽⁴⁶⁾
- 4 - Fenâdan bekâya eyledi rihlet
Ede Hak kabrini ravza-i cennet.⁽⁴⁷⁾
- 5 - Felek tâşında ma'cûn-u hayâta sâ'yediüb
lokman
çürüttü mâye-yi ömrün memâta bulmadı
derman.⁽⁴⁸⁾
- 6 - El çeküb bilcümleden etti bekâya rihleti
Terkedüp gerü mal-ü mülkü, devleti
Kim gelüb kabrim ziyaret eyleyen

(37) Aynı eser, S. 34-35. Sıra No: 40

(38) Van, Ilgın, Akseki yörelerinde yaygın olan bir atasözüdür.

(39) Gaziantep yöresinde yaygın olan bir atasözüdür.

(40) Isparta yöresinde yaygın olan bir atasözüdür.

(41) Artvin yöresinde yaygın olan bir atasözüdür.

(42) Gaziantep yöresinde yaygın olan bir atasözüdür.

(43) Gaziantep yöresinde yaygın olan bir atasözüdür.

(44) Konya mezarlığındaki bir mezar taşı üzerindeki sözdür.

(45) Datça mezarlığındaki bir mezar taşı üzerindeki sözdür.

(46) Mezarı Düzce'nin Fabrikaköy mezarlığında bulunan merhum âlim ve Fâzıl Yusuf Ziyaeddin Ersal'ın mezar taşında olan bu sözler, Balıkesir'li müfessir Hasan Basri Çantay tarafından yazılmıştır.

(47) Hâssa Nakkaşbaşılarından Ahmet Ağa'nın mezar taşında yazılı olan sözdür. İstanbul

(48) Hattat Mehmed Efendi'nin mezar taşında yazılı olan sözdür. İstanbul

ihvânımız
Okusunlar rûhuma "Kul Huvellah"
âyeti⁽⁴⁹⁾

- 7 - Dikkat ile nazar eyle bu mezârın taşına
Akıl isen gâfil olma aklını al başına
Salınub bir dem gezerken gör ne geldi
başına
Âkıbet turab oldum, taş dikildi
başına.⁽⁵⁰⁾
- 8 - Kimse Bâki değildir, çünkü dehr-i bi sübût
Gel oku ihlâs ile bir fâtiha etme sükût
Gel nazar eyle bu mevtâ kabrine ibret
al
"Küllü nefsin fâniyeh, fallâhü hayyün
lâ yemût."⁽⁵¹⁾
- 9 - Beni kıl mağfiret ey Rabbi Yezdân
Bihakkı arşı â'zam, nû-ı Kur'ân
Gelüb kabrim ziyaret eden ihvân
Edeler rûhuma bir fâtiha ihsan.⁽⁵²⁾

V. VAKFİYELERİN GİRİŞ KISMINDA YER ALAN DÜNYA HAYATI, ÖLÜM VE ÖLÜM SONRASI İLE İLGİLİ BÖLÜMLERDEN ÖRNEKLER:

Bilindiği gibi, ebedîlik ilkesi vakfın temel unsurudur. Vakfedilen taşınır veya taşınmaz bir mal, kişinin özel mülkiyetinden çıkarılıp, dünya durdukça vakfedildiği şekilde durdurulması, öngörülen hizmetin ifâsı için gerektiğinde bakım ve onarımının yapılması; fakat hiçbir şahıs veya kurum tarafından müdahale edilmemesi ve amacından saptırılmaması bu ilkenin gereğidir. Buna göre vakfedilen bir malın ebediyyen korunarak muhafazası ile gelir veya fonksiyonundan insanların yararlanması ve öngörülen hizmetlerin ifâsı amaçlanmış olup, kökeninde bulunan dünya ve ahiret hayatında ebedîlik ve ölümsüzlük inancı etkili olmaktadır. Kurulan vakıf yoluyla Allah rızasından başka hiç bir karşılık beklemezsizin, insanlara sunulan hizmet ve yardım sonucu, bu hizmet ve yardımın yapılmasına vesile olan şahsın (vâkıfın) öldükten sonra geride bıraktığı eserlerden yararlanan insanlarca iyilik ve hayırla anılarak onların gönüllerinde yaşaması tabiidir. Böyle bir kadirşinaslık, ilgili kişi için dünya hayatında ölümsüzlük olduğu gibi, âhirette de Allah'ın rızasına ermesi ebedî bir mutluluktur. Milleti ve memleketi için ölümsüz ve kalıcı eserler bırakarak imanla ebediyete göçen her şahıs bu gruba dahildir. Cami, mescit, okul, kervansaray, han, hamam, sebül, çeşme, hastahane, köprü gibi toplum hayatımızda önemli hizmetler ifâ eden eserler ayakta kaldıkça, onların meydana gelmesine vesile olanlar hayırla anılacak ve onlardan yararlanan tüm vatandaşlarımızın gönüllerinde yaşayacaklardır. Bıraktıkları dev eserlerle milletimizin

gönlünde taht kuran Sinanlar, Selimler, Kanûnîler, Fatihler her zaman minnet ve şükranla anılacaktır.

İşte bu inanç ve duygu, vakıfla ilgili vakfiyelerin çoğunun giriş kısmında değişik ifadelerle dile getirilmiştir. Dünyanın geçici, ölümün muhakkak ve âhiretin bâki olduğu vurgulanmıştır. Varlıklı olanların varlıklarının bir bölümünü, hayır yoluna harcaması; ilim, mevki, makam gibi imkânların insanların mutluluğuna yönelik olması; dünyevî hiç bir yarar ve karşılık beklemezsizin yardım ve dayanışmada bulunması tavsiye edilmiştir. Bâkiyi fâniye tercih ederek böyle bir davranışta bulunmanın, dünya ve âhiret mutluluğuna vesile olacağı belirtilmiştir. Vakıf kuran atalarımızın bu âlicenaplıklarına tanık olan ve kalıcı eserler bırakarak ebediyete göçmek suretiyle ölümsüzleşen bu büyük insanlar hakkında bizlere ışık tutan belgelerden bir kaç örnek sunmayı yararlı görüyoruz:

1 - Mevlânâ Ahmed İbn-i Muharrem'e ait evâil-i Ramazan 1005 H., 8 Nisan 1596 M. tarihli vakfiye⁽⁵³⁾'nin baş kısmında, dünya hayatının geçici olması, dünyada yapılan iş ve davranışların gelecek hayatta mutlaka karşılıklarının görüleceği hususunda şöyle denilmektedir:

"Erbâb-ı akl ve ihtibâra ve ashâb-ı fikr ve itibâra mahfî ve mektûm ve pûşîde ve nâ mâ'lûm değildir ki, devlet-i âcile müste'ârdır. Ve dünyâ-yı denî bî karardır. Fezâsı kazâ ile meşhûn ve safâsı cefâ ile makrun; ni'meti hikmete mübeddel; sıhhati mihnete muhavel, yüsri' usr ile ahavân, nef'i durr ile hem-inân, nasbı azl ile tev'emân, sa'di naıhs ile mütelâzimândır. Ve bilcümle rûhu mekârih-i dünyadan masûn ve aklı hidâyet-i hakka makrûn olanların alâmeti oldur ki, umûrunda tefekkür-ü tâm ve ahvalinde tedebbür ve ihtimâm edüb ayn-ı tahkik ve nazar-ı enîk ile mütâla'a ve mülâhaza kıla ki, bu makâm-ı seri'ûz-zevâl ve menzil-i karîbül irtihâlda her kimesneden sâdir olan â'mâl ve zâhir olan ef'âl icmâl-i tafsîl-i âtiye ve misâl-i sûret-i bâkiyedir. Yani her kişi ne ekerse âkıbet ânı biçer..."

Günümüzden yaklaşık 388 yıl önce kaleme alınan ve zamanın yazı diline göre Arapça, Farsça ve klâsik Türkçe kelimelerden cümleler oluşturmak suretiyle yazılmış olan bu vakfiyenin yukarıya alınan bölümünde özetle şöyle denilmektedir:

(49) Hattat Nâfız Hacı İbrahim Efendi'nin mezar taşında yazılı olan sozudur. İstanbul

(50) Hekim Hâfız Ahmed Efendi'nin mezar taşındaki kitabedir. İstanbul

(51) Hattat Hasan Resit Efendi'nin mezar taşındaki kitabedir. İstanbul

(52) Hattat Mustafa Hümi Efendi'nin mezar taşındaki kitabedir. İstanbul

(53) Vakıflar Genel Müdürlüğü arşivinde mahfuz 583 no.lu vakfiye defteri s. 3-6, sıra: 3

"Akıl, bilgi ve düşünce sahibi olup, değerlendirme yeteneğinde olan kişilerce bilinmekte olduğu gibi, dünyanın varlığı emanet olup kararsız ve değişkendir. Bolluk ve refahı kaza ile yüklü, sefasi cefa ile arkadaştır. Nimeti üzüntüye, sağlığı da sıkıntıya dönüştür. Kolaylığı zorlukla kardeş; yararı zararla bağlantılı; Nasbı azil ile ikiz; mutluluğu üzüntü ile ilişkilidir. Ruhu, dünyanın kötülüklerinden korunmuş ve akli Allah'ın hidayetine ermiş olan kişilerin âlâmetleri ise, işlerinde iyice düşünmek, durumlarında tedbirli ve itinalı olmak suretiyle inceleyici bir göz ve dakik bir bakışla değerlendirme yapmaktır. Bu tür kimselerin, geçişi hızlı ve göçüşü yakın olan bu dünyada herkesten zuhur eden iş ve davranışların gelecek hayattaki detayların özeti, bâkî kalıp yok olmayacakların benzerleri olduğunu bilmeleri gerekir. Bu dünyada kim ne ekirse âhirette onu biçeceğini gözden ırak tutmamalıdır..."

2 - Manisalı Şeyh Kenzî Hasan Efendi ibn-i Ahmed'e ait 1122 H., 1710 M. tarihli vakfiye⁽⁵⁴⁾'nin dibacesinde vakıf kurmasındaki gayeyi belirtme sadedinde, dünya hayatı ile nimetlerinin geçici olduğu, âhirette kazanılacak derece ve makamların dünya tarlasına ekilecek hayır tohumlarıyla elde edileceği vurgulanarak şöyle denilmektedir:

"Vaktâ ki, bu dâr-ı dünya ve dâr-ı bî bakâ ve bî sebâtın ve na'îmi zıll-i zâil ve mukîmi dayf-i râhil olmağla her âkıl-gâfil olmayub zamân-ı âkibetin mülâhaza etmeli ki, kıyâm-ı va'dil-âhire mefhûmuna tohum-u hayrâtı mezra'a-i dünyada zirâ'at ve bizr-i hasenâtı hirâset ve mukaddimât-ı sa'âdet-i dünya ve âhirete mübâşeret edüb üçür-u cezîle-i evkafı tasavvur ve imtidâd-ı bakâyı zirk-i cemîl ve hayr-i ceflî tefekkür eylediğine binâen cemîi tasarrufât-ı şer'iyyesi nâfize ve kâffe-i teberruât-ı mer'iyyesi câize olduğu halde meclis-i şer'i şâ-mihu'l-imâd ve mahfel-i dîn-i münîf-i râsihül-Evtâdda zikri âti evkafına lieclittescîl mütevellîi nasb ve ta'yîn eylediği eşşeyh Ömer efendi ibn-i Hasan mahzarında ikrâr-ı sahih-i şer'î ve i'tirâf-ı sarîh-i mer'î kılub medfne-i Manisa mahallâtından..."

Yani: "... Baki ve sabit olmayan bu dünya evinin nimetleri geçici bir gölge, onda oturmakta olan kimse ise gitmek üzere olan müsafir gibi olduğundan; akli olan her insan gaflete dalmayıp, geleceğini gözönünde bulundurarak ahirette vadedilen iyi mertebelere ulaşabilmesi için hayır ve iyilik tohumunu dünya tarlasına ekmesi gerekir. Bu itibarla vâkıf, dünya ve âhiret mutluluğuna vesile olacak bir tutum ve davranışla, vakıfların bolca mükâfatını gözönünde bulundurarak iyilik ve hayırla uzun süre anılmak suretiyle ölümsüzleşmeyi düşünerek, her türlü yasal icraatının geçerli ve tüm bağışlarının câiz olduğu bir durumda mahkemeye varıp mütevellîi tayin ettiği Şeyh Ömer efendi ibn-i

Hasan huzurunda, Manisa'nın (vakfiyede sözü geçen) yerlerindeki gayr-i menkûllerini vakfettiğini ikrar ve itiraf etti..."

3 - Üsküdar'da Şeyh Mehmet Nuri efendi ibn-i Osman'a ait gur-re-i Recep 1270 H., 18 Mart 1854 M. tarihli vakfiye⁽⁵⁵⁾'nin giriş kısmında vâkıf, vakıf kurmasındaki gayeyi açıklarken, köhne dünyanın her şeyinin geçici ve sonsuz olduğu, asıl ve önemli olanın kalıcı ve ebedi olan âhiret hayatı için dünyada iken azık hazırlamak olduğu hususları üzerinde durarak şöyle demektedir:

"... Bu dâr-ı dünya denilen dehr-î deni perverin urûzu mâ'rad-ı zevalda dâir ve nukûd-u bî sûdu masraf-ı izmihlâlde mütevâtir, lezzâtında zillet kâine, izzetinde gırâ kâmine, muhabbeti mihnetle mütedâhile, rahmeti zahmetle müteşâkile, nimetinde gam ve dirheminde hemm müdgam olduğu bî rayb ve işkâl olmağla bedrika-i Hüdâver ile râh-ı peymây-ı semt-i ma'âd olanlara zimâm-ı ihtiyâr elde ve kemerbend-i gayret belde iken işbu haber-i hayru'l-beşer sallallâhu teâlâ aleyhi ve sellem ilâ yevmi'l-haşr ya'nî (İzâ mâte ibnu Âdeme inkata'a anhü amelühû illâ an selâsin. İlmün yüntefe'u bihî ve veledün sâlihun yed'û lehû ve sadakatün câriyetün fî sebîlillâh.) eser-i sıdk-ı muhbiri delâlet ettiği üzere, berâ-yı tedârik-i zuhr-ı zâd-ı âhiret sâ'y ve iktisâb-ı lâzime-i zimmet ve muktezâ-yı rivâyet olduğuna vâkıf ve ârif olmağla..."

İncelenmesinden de anlaşılacağı üzere vâkıf merhûm Hacı Osman oğlu Mehmet Nuri efendi, vakfiyesinin yukarıda sunulan bölümünde, dünya hayatının, âhiret yolculuğu üzerinde bir geçit güzergâhı ve kazanç merkezi olduğunu vurgulamakta; önemli olanın bu güzergâh üzerinde iyi eserler bırakarak yolculuğunu sürdürüp, yolculuk boyunca iyi kazanç ve bolca azık tedarik etmek olduğunu belirterek özetle şöyle demektedir: "Dünya denilen düşük yerin eşya ve varlığı yok olma sahnesinde dönmekte olup, yararsız para ve serveti çöküntü bankasında meşhûr ve yaygındır. Lezzetinde zillet bulunmakta, izzetinde aldatma gizlenmektedir. Muhabbeti ile sıkıntısı içiçe olup, rahmetle zahmeti birbirine benzer şekildedir. Nimetinde gam, dirheminde (parasında) üzüntü yer aldığı kuşkusuz olup, Allah'ın lütf ve ihsaniyle âhiret yolculuğuna çıkarların, istediklerini tercih etmek ve seçme imkânı elde, gayret kemeri belde iken şu hadis-i şerifte belirtildiği üzere âhiret hayatı için hazırlıklı olmaları gerekir. Allah'ın Resûlü Hz. Peygamber (S.A.V.) şöyle buyurmuştur: İnsan oğlu öldüğü vakit ameli kesilir (amel defteri kapanır.) Ancak,

(54) Vakıflar Genel Müdürlüğü arşivinde mahfuz 583 no.. lu vakfiye defteri, s. 52-53, sıra: 42

(55) Vakıflar Genel Müdürlüğü arşivinde mahfuz 583 no.. lu vakfiye defteri, s. 56, sıra: 44

üç şey⁽⁵⁶⁾ vardır ki, bunların ecir ve sevabı kesilmeyip sahibinin amel defterine işlenir. Bunlar, öğrettiği ilim ile amel edildiği müddetçe ilim öğretene âlim, ölümünden sonra kendisine hayır duâda bulunacak evlât terkeden kimse, sadakası devam ettiği müddetçe sürekli olan sadakada bulunan (cami, okul, çeşme, sebîl, hastahane, yol, köprü) gibi kalıcı eserler bırakan kişidir." Bu hadîs-i şerifte belirtildiği üzere vâkıf âhiret hayatı için zahire ve azık temin etmek amacıyla vakfiyesinde belirtilenleri vakfetme cihetine gitmiştir..."

4 - Hacı oğlu Pazarı kasabasının Hacı Timur Mahallesi sakinlerinden olan Ebubekir efendiye ait gurre-i Recep 1066 H., 15 Nisan 1656 M. tarihli vakfiye⁽⁵⁷⁾'nin giriş kısmında, dünyanın hiçbir kimseye bâki kalmayacağı, ölümden önce ölüm sonrası için gayret gösterilmesinin, akıllı bir davranış olduğu belirtilerek şöyle denilmektedir:

"...ve bâ'dü erbâbü'l-beyâna rûşen ve zâhir ve ashâb-ı âdâba ayân ve bâhirdir ki, bu cihân-ı gaddârın mal ve câhı bî karâr ve dünyâ-yı nâ pâydârın taht-ü tâcı müste'âr ve bî istikrârdır. Küllü şey'in hâlikün, âmeddir. Cihan gayri illahlah fânî bî gümân-ı bu hayme-i zemîgârı bî karâr içre karâra mecâl muhâl deyu evyân-ı holhavâr içinde bekâya ikrâr, mümtenu'u'l-ihhtimaldir. Lev kâneti'd-dünyâ tedûmu livâhidin lekâne Resûlüllâhî fî hâ muhalleden. Pes lâ cereme her âkıl gâfil olmayup zamân-ı âfiyetle âkibet mülâhaza kılmağa müdavemet ve her kâmil kâhil olmayup zaman-ı istitâ'atta hayrât ve hasenât ile âhiret mülâhaza etmeye müvâzebet ede ki, ekmel-i envâ-ı hayrât ve sadakât ve ecmel-i esnâf-ı hasenâtı bâkiyedir ki, bâ'de fenâil-cism sebeb-i bakâ-yı ism ve bâ'de helâkil-beden mucib-i sebât-ı zikri hasendir. Eđerçi dünya maksad-ı aslî ve matlab-i hakîkî değildir. Lâkin ber müceb-i (eddünya mezraatül âhireh) bir mezra'a-i fâhiredir ki, ilka ve sinâr olunan büzür-u derâhim ve denânîr nice mislin getirir ve bizrin bizirgüvâr-ı tahsil-i hasil-i mesubât ile ad'âf-ı mudâ'af mahsul getirir. İmdi mâlik-i dînâr ve vâsıl-ı dirhem ve sâhib-i lutf-ü kerem ve nâil-i hayr-ü hadem kelâm-ı tayyib-i (Meselüllezîne yünfîküne emvalemum fî seb'illâhî kemeseli habbetin enbetet seb'a senâbile fî külli sünbületin mietü habbetin, vallâhu yudâ'ifu limen yeşâ'u. Vallâhu vâsi'un alîm.) beşaretini hemdem (ve men câ'e bilhaseneti felehü aşru emsâlihâ) nassı şerîfi işâretini cirâhatına merhem edinüb mânenî-i ezhar-ı nergis ve nilüfer elinde olan sîm ve zer ile isticlâb-ı ridvân-ı İllâhî ele getüre. Ve kezâlik ve veledün sâlihun yed'û lehü bilhayri hadîs-i şerîfi muktezasınca hayrât ve hasenât etmekle isticâb-ı gufrân-ı nâ mütenâhî edüb dâr-ı dünyâda zikr-i cemîl ve sarây-ı ukbâda ihrâz-ı ecr-i cezîl eyleye..."

Vâkıf merhum Ebubekir efendinin vakfiyesin-

den yukarıda sunulan ve içerisinde hayır yapmakla ilgili olarak iki âyet-i kerîme de iktibas edilmiş olan bu bölümde özetle şöyle denilmektedir:

"Bilgi, beyan ve âdab sahiplerine açık, ayan ve belirgin olduğu üzere bu aldatıcı dünyanın mal, mülk ve itibarı kararsız, taht ve tacı emanettir. Allah'tan başka her şey yok olacaktır. Böyle bir yerde karar kılmak ise imkânsızdır. Dünya bir kimse için devam edip kalacak olsaydı, Allah'ın Resûlü onda ebedî kalırdı. Hal böyle olduğuna göre, her akıl sahibinin gaflete dalmayıp, sağlık ve afiyette olduğu vakitte iken geleceğini düşünmeye devam etmesi gerekir. Keza her olgun olan kimsenin yaşlanmadan önce gücünün yettiği vakitte hayır ve iyilik yaparak âhiret hayatını düşünmesi icab eder. Bilinmelidir ki, (vakıf) hayır ve sadaka türlerinin en mükemmel ve bâkî kalacak iyiliklerin en güzeli olup, cismin yok olmasından sonra ismin bâkî kalmasına ve vücudun toprak olmasından sonra iyilikle anılmaya sebep ve vesile olacaktır. Dünya asil maksat ve hakiki istek değildir. (Dünya âhiretin tarlasıdır) hadîs-i şerîfi uyarınca iyi gelir elde edilecek bir tarladır. Ona atılan ve gümüş gibi para ve tohumlarla, kat kat sevap mahsulü elde edilir. Bu nedenle dînar ve dirhem (para ve pulun) mâlikî, lütûf ve kerem sahibi olan yüce Allah şöyle buyurmaktadır: (Mallarını Allah yolunda harcıyanların misâli, yedi başak veren bir dane gibidir ki, her başakta yüz dane vardır. Allah dilediğine kat kat artırır. Allah her şeyi ihata eden ve bilendir.) İnsanın bu âyet-i kerimedeki müjdeye ermek için belirtilen şekilde davranması ve: (kim bir iyilikle gelse, onun için on katı mükâfat vardır), meâlindeki âyet-i kerimeyi yarasına merhem edinmesi gerekir. Böylece elinde bulunan altın ve gümüşleri nergiz ve nilüfer çiçekleri gibi güzel bir şekilde Allah'ın rızasını elde etmiş olur. Keza (kendisine dua edecek iyi evlâd...) hadîs-i şerîfinin uyarınca hayır ve hasenat yaparak sonsuz bağışa mazhar olmanın yanında, dünyada iyilikle anılma ve âhirette bolca mükâfat kazanma imkânını elde etmiş olur."

5 - Birgi'de karazâde Hacı Mustafa efendi ibn-i Hacı Mustafa ağaya ait 27 Recep 1196 H., 28 Nisan 1782 M. tarihli vakfiye⁽⁵⁸⁾'nin giriş kısmında, Allahu teâlâyâ hamd-ü sena ve Peygambere salât-ü selâmdan sonra, kurmuş olduğu vakıfla ilgili olarak yazdırmış olduğu bu vakfiyenin ka-

(56) Yaklaşık bütün vakfiyelerde yeraian bu hadîs-i şerifte, üç kişinin olumundan sonra amel defteri kapanmayıp, ecir ve sevaplarının işleyeceği belirtilmektedir. Ancak, bu makalenin "olum hakkındaki hadislerden örnekler bölümünde" bölümünde yer vermiş olduğumuz bir hadîs-i şerifte belirtilmiş olduğu gibi, diğer bazı rivayetlerde olumundan sonra amel defteri kapanmayıp ecir ve sevapları işleyecek olan kişilerden dört olduğu ifade edilmektedir.

(57) Vakıflar Genel Müdürlüğü arşivinde mahfuz 583 no.lu vakfiye s. 118-119, sıra: 104

(58) Vakıflar Genel Müdürlüğü arşivinde mahfuz 583 no.lu vakfiye defteri s. 61-63

leme alınıp yazılmasına ve söz konusu vakfının tesisine gerekçe olarak, dünya hayatının mutlaka son bulacağı, ölümden sonra mal ve mülkün geride kalacağını, bu nedenle hayatta iken âhiret hayatına yönelik hayrî çalışmalar yapmanın akıllıca bir davranış olduğu belirtilerek şöyle denilmektedir:

"İşbu hurûf-u sıhhat-nisâbın ve kitâb-ı müstetâbın tahrir ve inşâsına ve tertib ve imlâsına bâ'is ve bâdî oldur ki, dünyânın nimeti zâil ve mukîmî râhil, gınâsı a'nâ ve bakâsı tavr-ı fenâ, dirheminin âhiri hemm ve dînârının nihâyeti nâr ve mâlının me'âli melâl ve ikbâlinin encâmı idbârdır. Pes her âkıl-i kâmile lâzımdır ki, fenâ dünyaya ayn-ı ibret ile baka ve mü'min-i kâmil-i gayr-i gâfil oldur ki, E'ûzü Billâhi mineşşeytânirracîm (Ve men amile sâlihân min zekerin ev ünsâ ve hüve mü'minin felenuhyiennehû hayâten tayyibeten ve lenecziyennehum biahseni mâ kânû ya'melûn) maznûn-u hakikat meşhûnundan hissedar olup bezli mâl ve tahsîli â'mâl ile hayât-ı fânîye zımnında kesb-i hayât-ı bâkiye edüb, şiddet-i harr-i kıyâmette (Yevme yestezillu'l-mer'u bizillî sadakâtihi) mucibince sâye-i sadakâtında âsûde ve mezra'a-i âhiret olan dünyada sadaka tohumunu eküb E'ûzü Billâhi mineşşeytânirracîm (Meselüllezîne yünfikûne emvâlehum fî sebîlillâhi kemeseli habbetin enbetet seb'a senâbile fî külli sünbületin mietü habbetin Vallâhu yudâ'ifu limen yeşâu) vefkınca ed'âf-ı mudâ'af ecirler hâsıl edüb yemmel feze'il ekberde ahsen-i edille ve efdal-i envâ-ı hayrât ve hasenât ve ekmel-i esnâf-ı sadakât ve meberrât vakf olduğu (İzâ mâte ibnü Ademe inkata'a ameluhu illâ an selâsin. İlmün yüntefe'u bihi ve veledun sâlihun yed'û lehu ve sâdatün câriyetün fî sebîlillâhi) hadîs-i şerîfinden münfehemi ve mâ'lûm olmâğla daima avâ'id ve fevâidi nâzil ve zevâ'id ve fevâidi rûh-u vâkıfa vâsıl, memât ile ücûru munkatî' ve vefat ile âsârı mürteli' olmadığına binaen..."

Vâkıf merhum Hacı Mustafa efendi, yukarıda örneği sunulan vakfiye bölümünde özetle şöyle demektedir: "Bu vakfiyenin düzenlenerek yazılmasına ve bu şekilde meydana getirilmesine sebep şudur: Dünyanın nimetleri geçici ve onda kalmakta olan göçücü olup, zenginliğinde sıkıntı ve bakâsında yokluk şekli bulunmaktadır. Dirheminin sonunda hem (üzüntü), dinarının sonunda nar (ateş), malının sonunda perişanlık olup, yönelişinin sonucunda sırt çevirme gelir. Hal böyle olduğuna göre her akıl sahibi ve olgun mü'minin, (erkek veya kadın olsun her kim mü'min olarak iyi iş işlerse ona muhakkak iyi bir hayat yaşattırırız ve onları yaptıklarının en güzel şekli ile mükâfatlandırırız.) meâlindeki âyet-i kerimenin içerdiği hakikatten hisse kaparak, malını hayır yollarına harcamak ve iyi işler yapmak suretiyle, fânî olan dünya hayatında iken ebedî olan âhiret hayatını kazanmaya çaba göstermelidir. Kıyâmet gününün şiddetli sıca-

ğından, (O gün kişi sadakalarının gölgesinde gölgelenir.) meâlindeki hadîs-i şerîf uyarınca, verdiği sadakaların sayesinde rahata kavuşacak şekilde davranmalıdır. Âhiretin tarlası olan dünyada sadaka tohumu ekip, (mallarını Allah yolunda harcamanların misali, yedi başak veren bir dâne gibidir ki, her başakta yüz dâne vardır. Allah dilediğine kat kat arttırır.— meâlindeki âyet-i kerime uyarınca kat kat mükâfat elde ederek büyük korku günü olan kıyâmette güzel sonuç elde etmelidir. Hayır ve hasenât türlerinin en faziletlisinin, sadaka ve iyilik şekillerinin en mükemmelinin vakıf olduğu (İnsan oğlu öldüğü vakit amelî kesilir. Ancak, üç şey vardır ki, bunların ecir ve sevabı kesilmeyip, sahibinin amel defterine işlenir. Bunlar; öğrettiği ilim ile amel edildiği müddetçe ilim öğreten âlim, ölümünden sonra kendisine hayır duada bulunacak evlât terkeden kimse ve Allah yolunda sadaka-i cariye yapan kimsedir.) meâlindeki hadîs-i şerîften anlaşılmalıdır. Bu itibarla vakfın gelir ve yararları devam ederek ölümlerle ecir ve mükâfatı kesilmeyecek; eserleri ortadan kalkmayacak; sevap ve mükâfatı devamlı bir şekilde vâkıfın ruhuna ulaşacaktır..."

Ölüm öncesi olan dünya hayatı ve ölümden sonra başlayacak olan âhiret hayatıyla ilgili olarak sunulan, vakfiye bölüm örneklerinin benzerlerini çoğu vakfiyelerde görmemiz mümkündür. Birkaç kelime veya cümlenin dışında, büyük çapta birbirine benzeyen bu vakfiye bölümlerinde temas edilen husus ile verilmek istenilen ruhu aşağıdaki şekilde maddeler halinde sıralamak mümkündür:

- 1 - Dünya âhiretin tarlasıdır.
- 2 - Dünya âhiret yolculuğu güzergâhında bir geçittir.
- 3 - Dünya fânîdir, kimseye kalmaz.
- 4 - Âhiret hayatı, dünyada iken kazanılır.
- 5 - Dünyanın malı dünyada kalır. Yapılan iyilikler âhirette sahibini bulur.
- 6 - Dünya hayatı ölümlerle biter. Âhiret hayatı ölümlerle başlar.
- 7 - İyilik yapan ölse de gönüllerde yaşar.
- 8 - İyilik yapmak; dünyada unutulmamaya, âhirette Allah'ın rızasına ermeye vesile olur.
- 9 - Kalıcı ve yararlı eserler bırakarak ölenlerin amel defterleri kapanmaz.
- 10 - İyiliklerin en güzel ve en mükemmeli, sadaka-i cariye olan vakıftır.
- 11 - Can, mal, mülk, makam, mevki emanettir. İyi korunması ve değerlendirilmesi gerekir.
- 12 - Dünya geçer, hayat biter. Ölümden sonra hesap var.

13 - Hayra harcanan helâl servet, âhirette sahibine kurtuluş vesilesi olur.

14 - Ömrünü iyilikle ve insanlığa hizmetle geçirenler unutulmaz.

15 - Dünyada Allah için hayır ve iyilik yapanları, Allah âhirette cennetle mükâfatlandırılır.

16 - Doğmak kadar ölmek de hoş. İyilik yap Allah'a koş.

17 - Eceli gelen bilmez. Ölümü gören gülmez.

18 - Dünyadan giden dönmez. Dünyaya gelen durmaz.

19 - Ölüm elemle gelir. Melek kalemlerle gelir.

20 - Ölmeden ölü, gerçeği görün.

21 - Ölmek kaderde var. Kaçmak neye yarar.

VI, VAKFİYELERİN DEĞİŞİK BÖLÜMLERİNDE YER ALAN VE ÖLÜM OLAYINI GÜZEL SÖZLERLE DİLE GETİREN İFADE VE DEYİMLERDEN ÖRNEKLER:

Ölüm olayı, insanlar tarafından genellikle sevimsiz ve soğuk bir şekilde karşılanır. Çoğu kişiler ölümü hatırlamak dahi istemezler. Hatta ölümden bahsedildiğinde ölüm sözünü duymaktan hoşlanmayıp, hemen konuyu değiştirenlere sık sık rastlamak mümkündür. Özellikle hayatını rahat bir şekilde sürdürmekte olup, ölmekle her şeyin biteceğine inanarak ömrünü zevk ve eğlence ile geçirenler; içinde buldukları bolluk, sağlık, zevk ve eğlenceden ayrılmak oldukça zor olacağından ölümü bir facia telâkki ederler. Aşırı derecede bağlı oldukları dünya hayatından ve hiç ayrılmayacaklarını sandıkları eş-dost, çevre, makam, mevki, servet, zevk, eğlence ve diğer sevgililerden ayrılmak onlar için bir felâkettir. Oysa kişinin kendisini dünya hayatına bağlayan nedenlere kapılıp, ölümü anmak dahi istemeyerek ondan kaçması veya ölümü unutmak için çeşitli çarelere başvurması. İlâhi bir nizam içinde meydana gelmekte olan ölüm olayına engel olmaz. Kendi kendini aldatmaktan başka bir yarar sağlamaz. Kişi ölümü düşünsün veya düşünmesin, yolculuğunun devam ettiğini ve geçmiş olduğu her saniyede, anmak istemediği ve kaçtığı ölüme bir adım daha yaklaştığını bilmelidir. Gelmekte olan her şey yakındır. Onu uzaklaştırmaya çalışmak ve unutmaya çabası içinde olmak akıllı bir davranış olmaz. İnanan ve gerçekleri gören bir insana yaraşan, ölümü akıldan irak tutmayıp, yarın ölecekmiş gibi âhireti için, hiç ölmeyecekmiş gibi dünyası için çalışarak çok kısa olan bu dünya hayatını yararlı şeylerle değerlendirmektir. Böyle bir inanç ve anlayış içinde olan kimseye ölüm zor gelmez. Canı veren Allah'ın, onu geri almasına karşı çıkmaz. Zamanı geldiğinde emaneti

sahibine hoşnutlukla iade eder. Ne zaman öleceğini bilmediği için, her an Allah'ın emri altında olduğunu düşünerek, emr-i Hakk geldiği an rûhunu Rahmân'a teslim ederek ebediyete geçer.

Vakıf kuran atalarımızda böyle bir rûh ve şuurun hakim olduğunu, vakfiyelerinde ölümlerle ilgili olarak yazdırmış oldukları ifadelerinden anlıyoruz. Allah rızası için insanlığa kalıcı ve yararlı eserler bırakarak vefat eden, bu büyük insanlar ölümü, ebediyete geçmek ve Allah'ın rızasına ermek için, bir dönüm noktası olarak kabul etmişlerdir. Bu itibarla ölümden korkup ürkmemişler; tersine onu sonsuz bir iman ve büyük bir rıza ile beklemişlerdir. Vakfiyeler üzerinde bu hususla ilgili olarak yapmış olduğumuz araştırma sonucu, tesbit etmiş olduğumuz örneklerden bir kaçını konuya açıklık getirmesi amacıyla sunmakta yarar görüyoruz:

1 - Kastamonu'da Şeyh Ahmet Ziyaeddin efendiye ait 28 Muharrem 1277 H., 5 Temmuz 1860 M. tarihli vakfiye⁽⁵⁹⁾'nin giriş kısmında: "Bülbül-ü hazân-dîde-i rûh-u kafes-i tenden tayarân ve rıyâz-ı cinânda âşiyân tutmadan..." yani: "can bülbülü ceset kafesinden uçup, cennet bahçelerinde yuva ve mekân edindiğinde..." denilmektedir. Aynı vakfiyenin 38 - 39. satırlarında ise ölümün geleceği zamandan bahisle: "Âkîbet hitâb-ı İRCİ'Î emrin sem'i âcizi gûş ve SEKAHUM RABBUHUM ŞERÂBEN TAHURAN şerbetin nûş ettiğimde..." yani: "nihayet dön⁽⁶⁰⁾ emrini ben âcizin kulağı eşitip (Rabları onlara temiz şarab içirdi)⁽⁶¹⁾, meâlindeki âyet-i kerimesindeki beyan buyurulan türden şerbeti içtiğimde..." denilmektedir.

Merhum vâkıf, sunulan bu ifadesinde ölümlerle ilgili iki hususu gayet güzel bir şekilde belirtmiştir. Bunlardan birincisi, ömrün bittiğinde kişinin Allah'a dönmesi hususundaki (İRCİ'Î = D ö n) fermanın gereği, rûhun cesetten ayrılması suretiyle meydana gelen ölüm olayı ile dünyadan âhirete geçileceğidir. Buna göre kişi muhakkak Allah'a dönecektir. Ölümü ansın veya anmasın; nereye giderse gitsin ve ne yaparsa yapsın ölümden kaçıp kurtulamıyacağı gibi, Allah'a dönerek hesaba tabi tutulmasına hiç bir kuvvet engel olamayacaktır.

(59) Vakıflar Genel Müdürlüğü arşivinde mahfuz 583 numaralı vakfiye defteri s. 59-60, sıra: 47

(60) Bununla Fedr Suresi'nin 27-30. âyetlerine işaret edilmekte olup, bu âyetlerin mealleri şöyledir: "Ey imanı sabit ve kalbi hakka rahatlatmış olan nefis! Sen, Rabbinin sana vadedmiş olduğu lutf ve ihnina dön. Rabbin teâlâ senden ve sen Rabbinden razı ve hoşnut olduğunuz halde, sen benim has kulularımın zürmesine gir, onlarla beraber cennetime de dahil ol."

(61) Bununla Dehr (İnsan) suresinin 21. âyetinin bir kısmına işaret edilmekte olup, meâli şöyledir: "Ehli cennetin Rabbi onlara gayet pâk ve temiz şarab içirir."

İkincisi ise; ölüm şerbetinin temiz, tatlı ve hoş bir şerbetin içilmesi gibi telâkki edilmesidir. Gerçekten ölüm ne denli acı da olsa, inanan kişinin Allah'a dönmesine ve ebedî hayatta kendisi için hazırlanan nimetlere kavuşmasına vesile olan bir geçiş halî olacağından, dünya şerbetlerinin en güzellerinden daha tatlı ve hoş telâkki edilmesi yerinde ve güzel bir düşüncedir.

2- Şeyh Ahmet Nuri efendi ibn-i esseyyid elhâc Osman'a ait gurre-i Recep 1270 H., 18 Mart 1856 M. tarihli vakfiyede, daha önce bina ve vakfetmiş olduğunu beyan ettiği hangâhta her yıl Muharrem ayının 10'undan sonra çarşamba günü bir kimsenin zikirden sonra mersiye hân olup, sevabının peygamberimizin rûh-u şerifleriyle diğer Peygamberlerin ruhlarına, Peygamberimizin efrâd-ı ailesinin, dört büyük halifenin ruhlarına, âlimlerin tabî'inin, teb'a-i tabîi'nin ve bütün müminlerin ruhlarına bağışlanmasını, kendi ve çocukları hayatta oldukları müddetçe ömür ve âfiyetlerinin devamı ile iki dünyada selâmetleri için duâ etmesini şart ettikten sonra, sözkonusu vakfiye⁽⁶²⁾'nin 22-23. satırlarında ölümün herkesin geçeceği bir kapı olduğundan bahisle şöyle denilmektedir: "El mevtü bâbun ve küllünnâsi dâhiluhu iktisâsınca, Allâhümme İhtim lenâ bilîmân, irtihâl-i dâr-i beka eylediğimizde ervâhımıza ihdâ eyleyüp, mukabelesinde galle-i merkûmeden mersiye hân-ı mezbura yirmi kuruş verile..." Yani: "Ölüm bir kapıdır. Bütün insanlar ondan girecektir, sözü gereğince -Allah'ım bize İmanla göçmek nasip eyle- âhirete göçtüğümüzde ruhlarımıza armağan edip, karşılığında vakıf gelirinden sözü geçen mersiye hâna⁽⁶³⁾ yirmi kuruş verilsin..." denilmektedir.

3- Husrev Paşa'ya ait vakfiye⁽⁶⁴⁾'nin dördüncü sahifesinde, vakıf mütevellîliğinin, hayatta olduğu müddetçe vâkıfın kendisine, kendisinin vefatından sonra, çocuklarının erkek ve dişilerinin en salih olanına şart kılınmış olduğu belirtilmekte ve bu arada ölüm hakkında şöyle denilmektedir: "ve rûh-u lâtıflerikalıb-î şeriflerinden hazîre-i kudse ve hadîka-i ünse irtihâl edüb bu neşîmeni fânîden ol sarây-ı bâkiye irtihâl ettikten sonra..." yani: "vâkıfın lâtıf ruhu kalıbından (cesetten) ayrılıp kutsallık haziresine ve teselli bahçesine göç edip, bu fânî yerden bâki ve ebedî olan saraya intikal ettikten sonra..." denilmektedir.

4- Rodoscuk Hacı İsa mahallesi sakinelerinden Hâce Ömmü Gülsüm Hanım bint-i esseyyid Ahmed Ağa ibn-i Süleyman ağa adlı hanımın vaîsi olan ana-baba bir erkek kardeşi Haseki esseyyid elhâc Mustafa Ağa ibn-i Ahmed ağa tarafından tanzim ve tescil ettirilen 26 Rebiul-vel 1205 H., 21 Ekim 1790 M. tarihli vakfiye⁽⁶⁵⁾'nin giriş kısmından sonra adı geçen Ömmü Gülsüm Hanım, kendisinin vefatından sonra

malının üçte birinden İKİBİN kuruş ayrılarak vakfedilmesi için vaî tayin edilmiş olan Mustafa ağanın, vakfın tescili için ifade-i meramde bulunma sadedinde mezkûr Ömmü Gülsüm hanımın ölümünden şöyle söz edilmiştir: "Ber muktezâ-yı küllü nefsin zâikatü'l-mevt ve küllü hayyın yulâkfi'l-fevt be irâde-i Cenâb-ı Yezdân tâir-i rûh-u revânım kafesi tenden gerîzân ve âşiyân-ı gülizâr-ı cinân oldukda, vassiy-i muhtarım ma'rifetiyle sülüs-ü mâlımdan yalnız ikibin kuruş ifrâz ve kemâl-i imtiyâz ile...", yani: "Her nefis ölümü tadacaktır ve her diriye geçiş olacaktır, hükmü uyarınca, Cenâb-ı Allah'ın iradesiyle ruh ve can kuşum vücûd (beden) kafesinden uçup cennetin gül bahçelerinde yuva ve mekân edindiğinde, tarafından vaî seçilen şahsın marifetiyle malımın üçte birinden ikibin kuruş ayrılarak..." denilmektedir.

5- Şıhlı kasabası sakinlerinden Lengerli-zâde Hacı Halil efendi ibn-i Hasan Ağa'ya ait evahir-i Zilhicce 1213 H., 26 Mayıs 1799 M. tarihli vakfiye⁽⁶⁶⁾'de, vakfın mütevellîliğini kardeşi Mustafa'ya şart etmekte, Mustafa'nın vefatından sonra ise bu göreve Mustafa'nın çocuklarının tayin edilmesinin belirtilmesi sadedinde, adı geçen Mustafa'nın ölümünden şu ifadelerle bahsedilmektedir: "Biemrillâhi teâla karındaşım mütevellî-i merkûm Mustafa, bu dâr-ı fenâdan sarây-ı bakaya intikal ve irtihâl eyledikde..." yani: "Allah teâlânın emri ile, sözü geçen mütevellî kardeşim Mustafa bu fânî dünyadan bakâ ve ebedîlik sarayı olan âhirete göç ettiğinde..." denilmektedir.

6- Çorum'un Burhan Kethuda mahallesi sakinlerinden olan Hüseyin oğlu Hasan efendiye ait 23 Rebiulevvel 1217 H., 14 Temmuz 1802 M. tarihli vakfiye⁽⁶⁷⁾'de, vâkıf hayatta olduğu müddetçe, vakfın mütevellîliğini kendisine, ölümünden sonra ise önce erkek çocuklarına, sonra kız çocuklarına şart etmekte olup, bu arada vâkıfın ölümünden bahseden şu güzel ifadelerle yer verilmektedir:

"...Ol dem ki, nefsi mutmainne gûşesine İRCİ'İ İLÂ RABBİKİ RÂDİYETEN MERDİY-

(62) Vakıflar Genel Müdürlüğü arşivinde mahfuz 583 numaralı vakfiye defteri, s: 56, Sıra: 44.

(63) Mersiye hân: Mersiye okuyan demektir. Mersiye ise: ölen bir kimseyi ağlayarak mehâmid ve mehâsinini zikreder olan hüzünlü şildir. Bkz: İlâveli Münthebât-ı Lügat-ı Osmaniyeye, s: 289. Bekir Efendi Boşnak, 1286.

(64) Vakıflar Genel Müdürlüğü arşivinde mahfuz 582/1 No.lu vakfiye defteri, s: 5, satır: 37-38.

(65) Vakıflar Genel Müdürlüğü arşivinde mahfuz 579 No.lu vakfiye defteri, s: 28, sıra: 27, satır: 13-15.

(66) Vakıflar Genel Müdürlüğü arşivinde mahfuz 579 No.lu vakfiye defteri, s: 123, sıra: 56, satır: 29-30.

(67) Vakıflar Genel Müdürlüğü arşivinde mahfuz 579 No.lu vakfiye defterinin 197. sayfasının son satırı ile 198. sayfasının ilk satırı, sıra: 102.

YEH, nidasının yetişüb, icâbeden lihazihi d-da've-ti'l-azîmeh tûti-i cân-ı azîzim bu kafes-i âb-u kil-den halâs ve bu dâr ki, hîn-i hâsıdan menâs bulup tayarân-ı gülîstân-ı kuds ve seyerân-ı gül-geşt-i kazâ-i üns eyleye..." yani: "mutmainne olan nefsin kulağına, (Rabbın senden ve sen de Rabb'ndan razı olarak Rabb'na dön) çağırısı ulaşarak bu büyük davete icabet edip can kuşum bu çamur kafesinden çıkıp, bu dünya evinden kurtulup kutsal gül bahçelerine uçarak dolaştığında..." denilmektedir. Vâkıf Hasan efendiye ait olup okunuşu ve açıklaması sunulan bu vakfiye bölümünde geçen "ve bu dâr ki, hîn-i hâsıdan" cümlesi vakfiye defterinde bu şekilde yazılmış olduğundan aslına sadık kalarak aynen olduğu gibi verilmiştir. Ancak kanaatımızca vakfiyeyi kütük defterine geçiren kâtip burada bir iki kelimeyi yanlış yazmıştır. Çünkü cümlenin akışı içinde bu yazılış ve okunuşla kelimelerin düzgün bir anlamı çıkmamaktadır.

7 - Rodosçuk'ta Hacı Hasan oğlu Hacı Ahmet Ağa'ya ait 24 Safer 1205 H., 21 Ekim 1790 M. tarihli vakfiye⁽⁶⁸⁾'nin 1. sahifesinde, vâkıfın hac farizasını eda etmek için mukaddes yerlere gideceği belirtildikten sonra, aynı sayfanın 16 - 18. satırlarında " ...Küllü nefsin zâikatü'l-mevt ve Küllü hayyin yulâkîhi'l-fevt medlûllerince, esnâ-i râhta akabe-i âlem-i fâniden mahmil-sivâr-i kâfile-i vuslat ve sâ'i-i safâ-peymâ-yi ravza-i cennet olub, ric'atle medîne-i mezbûreye vusûlüm nâ müyesser ve diyâr-ı âherde vefâtım mukadder olur ise..." yani: "Her nefis ölümü tadacak ve her diriye geçiş olacaktır, hükmü uyarınca yolculuk sırasında fânî âlemden göçüp, vuslat kafilesiyle cennet bahçesinin sefasına koşup, dönüşte sözü geçen şehre ulaşamayıp, başka ülkede ölümüm mukadder olur..." denilmektedir.

8 - Bafra'da Ali Kantarı'ye ait 15 Şevval 1219 H., 5 Ocak 1805 M. tarihli vakfiye⁽⁶⁹⁾'de yapılmış olan tatlı su çeşmesine su akıtılması hususunda hazineye yardım olmak üzere vâkıfın vakfından yıllık tahsisatlar yapıldığı belirtildikten sonra, vakfiyede belirtilen hizmetlerin ifâsı için hayatta oldukça vâkıfın kendisinin mütevellî olması, vefatından sonra ise hanımının mütevellî olması şart kılınmakta olup, bu arada vâkıfın ölümünden bahisle şöyle denilmektedir: "Kendim hayatta oldukça, tevliyeti tuğrâ yı garrâ-yi cihânîstân-ı hâkânî hüküm ile üzerimde olup, bâ'dehû eceli mev'üdem hulûlüyle, Küllü nefsin zâikatü'l-mevt cür'asını nûşum mukadder oldukça, tevliyeti mezbûre taht-ı nikâhımda olan ayâlim mütevellîye olmak..." yani: "...vakfın mütevellîliğini hayatta olduğum müddetçe cihan-şümûl olan tuğrâyî hâkânî hükümü ile kendime ait olup, ondan sonra ecelim gelip (her nefis ölümü tadacaktır.) yudumunu içmem mûkadder olduğunda,

sözügeçen mütevellîlik, nikâhım altında olan eşime ait olacaktır..." denilmektedir.

9 - Bir vakfiye⁽⁷⁰⁾ de ölümünden bahisle "... ve biemrillâhi teâlâ ikmâl-i enfâs-i mâ'dûde ile lebbeyk zen-i fermân-ı İRCİ'Î olduktan sonra..." yani: "... Allah teâlânın emriyle sayılı nefesleri tamamlayarak (dön) fermanına lebbeyk (hay-hay) dedikten sonra..." denilmektedir.

10 - Başka bir vakfiye⁽⁷¹⁾'de vâkıfın ölümünden söz edilerek: "... Biemrillâhi teâlâ hulûl-u ecel ile dâr-ı fenâdan dâr-ı bakaya irtihâl eylediğimde..." yani; "...Allah teâlânın emriyle, ecelin gelmesiyle fânî hayatta bâki ve ebedi olan hayata göç ettiğimde..." denilmektedir.

11 - Başka bir vakfiye⁽⁷²⁾'de, vâkıf kendisinin ölümünden sonra yapılmasını öngördüğü açıklama sırasında ölümünden şöyle bahsetmektedir: "... Biemrillâhi teâlâ azm-i bakâ eylediğimde..." yani: "...Allah teâlânın emri ile bâki ve ebedî hayata gitmeye azmettiğimde..."

12 - Diğer bir vakfiye⁽⁷³⁾'de yine vâkıf ölümünden sonra yapılmasını istediği hususla ilgili şartlarını açıklama sırasında ölümünden bahisle: "... ba'de kadâinnahb ' yani: "... ecel gelip öldükten sonra..." demektedir.

13 - Diğer bir vakfiyede vâkıf ölümünden şu güzel ifadelerle sözetmektedir: ".....Biemri hâlik şârab-ı memâtı zâik ve lezzât-ı müştehiyât-ı dünyâdan kat'i alâ'ik eylediğimde..." yani: "...yaratmanın emriyle ölüm şerbetini tadarak, dünyanın iştah verici lezzetlerinden ilişkilerimi kestiyimde..."

14 - Başka bir vâkıf ise vakfiyesinde ölümünden bahisle şöyle demektedir: "... Emri Rabbânî ve fermân-ı samedânî ile terk-i âlem-i fânî eylediğimde..." yani: "... İlâhî emir ve fermân ile fânî âlemi terkedip, ebediyete göçtüğümde..."

15 - Başka bir vâkıf vakfiyesinde ölümünden söz ederek şöyle demektedir: "... biemri Hudâ-yı müteâl cür'a-i mevti dest-i Azrâil'den nûş edüb, irtihâl-i dâr-ı âhîret ve civâr-ı rahmet-i Rahmân'a rihlet eylediğimde..." yani: "... Yüce Allah'ın emriyle ölüm yudumunu Azrail'in elinden içerek

(68) Vakıflar Genel Müdürlüğü arşivinde mahfuz 579 No.lu vakfiye defteri, s: 192-193, sıra: 97, satır: 16-18.

(69) Vakıflar Genel Müdürlüğü arşivinde mahfuz 579 No.lu vakfiye defteri, s: 325, satır: 22-24.

(70) Vakıflar Genel Müdürlüğü arşivinde mahfuz 586 No.lu vakfiye defteri, s: 171, satır: 15.

(71) Vakıflar Genel Müdürlüğü arşivinde mahfuz 579 No.lu vakfiye defteri, s: 524, satır: 16-17.

(72) Vakıflar Genel Müdürlüğü arşivinde mahfuz 579 No.lu vakfiye defteri, s: 271, satır: 7.

(73) Vakıflar Genel Müdürlüğü arşivinde mahfuz 579 No.lu vakfiye defteri, s: 434, satır: 40.

âhirete, Rahmân olan Allah'ın rahmetine ulaştığımda..."

16 - Başka bir vâkıf vakfiyesinde ölümünden şöyle söz etmektedir: "...Biemrillâhi meliki'l-mü-teâl, terk-i câme-i hayât-ı müsteâr ile vefat eylediğimde..." yani: "... Yüce Allah'ın emriyle, geçici ve ödünç olan hayat elbisesinden ayrılarak vefat ettiğimde..."

17 - Başka bir vâkıf vakfiyesinde hayatının sona ermesinden şöyle söz etmektedir: "...Arsa-i vücûdum gubâr-ı fenâdan pâk ve halvet-sarây bedenim şem'i rûh ile tâbnâk öldükda..." yani: "... vücûd arsam fânîlik tozundan pâk ve halvet-sarây olan bedenim rûh mumuyla aydınlandığında..."

18 - Başka bir vâkıf ise vakfiyesinde ölümünden bahisle şöyle demektedir. "... Ol mahlûkat efrâdından her ferde ölümü takdîr eden Cenâb-ı Hakk'ın izniyle vefat edüb rûhu eşkâl-i cismâniyye âleminden â'lâ-yı illiyyîne uçup rahmet-i İlâhiye ile rûhâniyet menzillerinde istirahat edince..." yani: "... yaratıkların fertlerinden her ferde ölümü takdir eden Cenab-ı Hakk'ın izniyle vefat edip, rûhu cesetten ayrılmak suretiyle yücelikler yüceliğine uçarak Allah'ın rahmetiyle ruhaniyet menzillerinde dinlenince..."

Hayatın sona erip ölümün gelmesiyle, fânî hayata göz yumup âhirete göç etme olayını, sunulan örneklerdeki gibi güzel sözlerle dile getiren ifadeleri geniş bir şekilde ve değişik cümleler halinde çoğu vakfiyelerde görmemiz mümkündür. Ölümün kaçınılmaz olup, Allah'a kavuşmak için geçilmesi gereken bir köprü olduğunu anlayan atalarımız, onu yukarıda sunulan örneklerdeki gibi güzel ve hoş cümlelerle ifade etmeye çalışmışlardır. Verilen örneklerin incelenmesinden de anlaşılacağı üzere, ölümden, canın cesetten ayrılmasıyla her şeyin bitip son bulacağı şekilde bahsedilmemiş, tersine ölüm olayı ebedî ve sonsuz bir hayata göç olarak nitelendirilmiştir. İslâm inancından kaynaklanan bu düşünce müslümanları, ölümü hoş görmeye ve ölümlü başlayacak bâkî ve ebedî olan âhîret hayatı için hazırlık yapmaya sevk etmiştir. Bu açıdan bütün müslümanlar ölüm olayını, ölümsüzlüğe göç olarak telâkki etmişlerdir.

VII. VAKIF KURANLARIN ÖLÜM SONRASI İSTEKLERİNDEN ÖRNEKLER:

Dünya ve âhîret hayatının mutluluğunu amaçlıyarak vakıf kuran hayırsever atalarımız, vakfiyelerinde birçok hayrî hizmetlerin yapılmasını öngörmüşlerdir. Bu arada ölümlerinden sonra ruhlarının şâd edilmesi için Kur'an-ı Kerim ve Mevlid-i şerif okutulmasını; salavât-ı şerife, tevhdî, tekbîr ve tehlîl gibi zikrullahın icrasını ve benzeri hayrî hiz-

metlerin ifâ edilmesini; bunlardan elde edilecek sevabın da ruhlarına armağan edilmesini ve yapılacak hayır dualarıyla anılmalarını şart etmişlerdir. Bu hususta bir fikir vermesi için sayısız örneklerden birkaçı aşağıya alınmıştır:

1 - İstanbul'da Kasap Timurhan mahallesi sakinlerinden merhum Hocazâde Mustafa efendi oğlu Hacı Ahmet efendiye ait gurre-i Rebiulevvel 1168 H., 5 Aralık 1755 M. tarihli vakfiye⁽⁷⁴⁾'nin 2. sayfasının 45 - 49, satırlarında şöyle denilmektedir:

"... Vefâtım günü gecesinde ehl-i tevhdî zümresinden on nefer kimesne cem'olub yetmiş bin kelime-i tevhdî cehren zikir ve beher sene vefâtım gecesı geldikde kezâlik yetmiş bin kelime-i tevhdî edeler ve ol gecede kadr-i mâ'ruf helva tabh olunup, fukaraya ta'am oluna...". Vâkıf vakfiyesinin örneği sunulan bu bölümünde özetle şöyle demektedir: "... Vefat ettiğim günün akşamında tevhdî ehlinden on kişi toplanarak, yetmiş bin kelime-i tevhdî⁽⁷⁵⁾ cehren (sesli olarak) zikretsinner. Her yıl vefatımın gecesı geldiğinde yine o gecede yetmiş bin kelime-i tevhdî çeksinner. Bu gecede örfen bilinen miktarda helva pişirilip fakirlere yedirilsin ve giderleri vakfımın gelirinden karşılansın..."

2 - Şeyhül-Kur'an diye bilinen Mevlânâ Ahmed ibn-i Muharrem'e ait evail-i Ramazan 1005 H., 8 Nisan 1596 M. tarihli vakfiye⁽⁷⁶⁾'nin değişik yerlerinde vâkıf, ölümünden sonra kendisinin hayır dua ile anılmasını istemektedir. Söz konusu vakfiyenin 2. sayfasında, bir kişinin Bergama'daki Hacı Hekim Camii'nde tecvîd ve vücûh ilmini öğretmesini, haftada bir gün de yine Bergama'daki Emir Sultan Camii şerifinde âdâbına uygun olarak va'z etmesini şart ettikten sonra Kur'an-ı Kerim okunmasını ve sevabının ruhuna bağışlanmasını şart etme sadedinde aynı sayfanın 27 - 32. satırlarında şöyle denilmektedir:

"... Ve haftada bir leyle-i Cum'ada yatısı namazından evvel veyahud sonra sûre-i mülk ve yevm-i mezbûrda bâ'de salâtis-subh sûre-i Yâsîn ve yevm-i mezbûrda akîbe salâtis-âsr sûre-i Nebe' okuyup bu cümle-i haftada bir gün bir gece ede. Teysîren lehû ve lâkin her günün salât-ı subhundan sonra bir Ayetül Kürsî ve üç İhlâs ve bir Fâtîha okuyup lütf ve ihsan edüb tiybi hâtîr

(74) Vakıflar Genel Müdürlüğü arşivinde mahfuz 579 No.lu vakfiye defteri, s: 675-677, sıra: 289, satır: 45-49.

(75) Kelime-i tevhdîden maksat, "Lâilâhe İllallah" cümlesidir.

(76) Vakıflar Genel Müdürlüğü arşivinde mahfuz 583 No.lu vakfiye defteri, s: 3-5, sıra: 3.

ile sevâbını benim rûhuma hibe eyleye. Allahümme tekabbel minnî vektub fî sahîfetilmerhûm, diye. İndellâh müsâb ve me'cur ola. İnşâallahü teâlâ deyû her gün okunmak rica idüğim. bir Ayetül Kürsî ve üç İhlâs maa'l-fâtiha evlâdımın her birine vasiyyetim ve indellâh su'âl edeceğim. Emânetimdir ki, işbu evkafımdan müntefi' olup, beni vech-î meşrûh üzere duâda unutmayalar" Yani: "... Hafta bir defa Cum'a gecesi yatsı namazından önce veya sonra Mülk sûresini, Cum'a günü sabah namazından sonra Yâsîn sûresini, ikindi namazının peşinden Nebe' sûresini okuyup, -ki kendisine kolaylık için bu okuma işi haftada bir gün bir gece eder.- keza her günün sabah namazından sonra bir Ayetül Kürsî, üç İhlâs ve bir Fâtiha okuyup, lütuf ve ihsan ederek gönül hoşluğuyla sevabını benim ruhuma bağışlasın. Allahım okuduğumu benden kabul buyurup, merhûmun defterine yaz, desin. Allah nezdinde ecir ve sevaba nail olur İnşallah, diyerek her gün okunmasını rica ederim. Çocuklarımin her birinin de Ayetül Kürsî, üç İhlâs ve bir Fâtiha okumasını vasiyet ediyorum. Bu vasiyet onlara emanetim olup, Allah'ın huzurunda onu yerine getirip getirmediğini kendilerine soracağım. İşbu vakıflarımdan yararlanıp, beni belirtilen şekilde hayır dua ile anmayı unutmasınlar..."

Aynı vakfiyenin aynı sayfasının 35 - 39. satırlarında ise hayır şartı ve kendisine ölümünden sonra hayır dua isteği olarak şöyle denilmektedir: "... Ve dahî şöyle şart eyledim ki, mütevellî-i evkâf-ı mezkûre olan kimesne cümle mahsulden ikiyüz ellî akçe alup, kasaba-i mezbûrenin beş camiinin müezzinlerinden her haftada her camiin birer müezzinine birer akçe verile ki, haftada beş akçe ve yılda ikiyüz kırk akçe olur. Baki kalan on akçesin cihet-i tevliyyet, deyû kendi ala. Zikrolunan müezzinler dahî yevm-i Cum'ada müslümanlardan bu fakîr için duâ rica ediverüb şöyle ta'bir eyleye: Merhûm Kur'an şeyhi Ahmet efendinin rûhu için, hepimizin gönlündeki muradı için, bütün îmân ehlinin ruhları için, Allah rızası için ve Peygamberimizin rûh-u şerîfleri için F â t i h a ..."

Aynı vakfiyenin 3. sayfasının 25 - 37. satırlarında, vakfettiği evinde oturmasını şart ettiği kimselerle vakfından yararlanan bütün görevlilerden istemiş olduğu hayır duası ile ilgili olarak şöyle denilmektedir: "... ve dahî şöyle şart eyledim ki, zikrolunan dârımı evlâddan kimesne olmadığı takdirce mescidi Havace Sinan'a her kim imam olursa ana süknâsını şart ettim. Kirasını değil. Ve lâkin zikrolunan aslah-ı cema'at ve evkâf-ı mezbûreden vazife-hor olanlar ittifaktan sonra dâr-ı mezbûrda imamdan fazla süknâyâ mahal görülür ise, müezzin-i mescid-i mezbûreye ta'yîn edeler, öyle ola. Anlar dahî mukabilde lütuflarından mescid-i mezbûrda yatsı namazından evvel veyahud sonra

sûre-i Mülk ve salât-ı asırdan sonra sûre-i Nebe' kıraat edüb, sevabını benim rûhuma hibe eyleyeler. Hak Sübhânehû ve teâlâ anlara dahî mukabilde sevâb-ı azîmler vere. Ve zikrolunan imam, mütevellî ve müezzin, nâzır ve kütüb vücûh-ı Kur'an-ı Azîm kıraat edenlerin cümlesinden bile lütfen ve keremen rica ederim ki, bâ husus ki, evkâfımdan müstefid ve müntefi' evlâdımdan her birine emanetim oldur ki, her günde bir Âyetel-kürsî, ve üç İhlâs maa'l-Fâtiha okuyup sevâbını benim ruhuma hibe eyleyeler. Lütfedüb terketmeyeler. Bâri haftada üç gün okuyup, Allahümme tekabbel minnî hazîhi'l-kira'e vektub sevâbehâ fî sahîfetilmerhûm diyeler. İndellâh müsâb ve me'cur olalar. İnşâallahu teâlâ..." Yani: "... Yine şöyle şart ettim ki, sözü geçen evimde oturmayı, çocuklarımdan bir kimse bulunmadığı takdirde, Hoca Sinan mescidinde her kim imam olursa ona şart ettim. Ancak, sözü geçen mescidin cemaatından en iyi olanlara sözü edilen vakıflardan ücret alan görevliler, sözkonusu evde imamın oturduğu yerden fazla oturmaya elverişli yerin bulunduğu hususunda ittifak ederlerse, bu yeri adı geçen mescidini müezzinine tayin etsinler. Onlar da bu evde oturmalarına karşılık lütfedip sözü geçen mescidde yatsı namazından önce veya sonra Mülk sûresini, ikindi namazından sonra da Nebe' sûresini okuyarak sevabını rûhuma bağışlasınlar. Bu davranışlarına karşılık Allah teâlâ kendilerine de büyük sevablar versin. Sözü geçen imam, müezzin, nâzır ve Kur'an-ı Kerîm okuyanların tümünden ricam odur ki, özellikle vakıflarımdan yararlanan çocuklarımdan her birine emanetim odur ki, lütfen ve keremen her günde bir Âyetül-kürsî, üç İhlâs ve Fâtiha okuyup sevabını benim rûhuma bağışlasınlar. Lütfedip terketmesinler. Bâri haftada üç gün okuyup Allah'ım, bu okuduklarımı benden kabul buyurup, sevabını merhûmun defterine yaz, desinler. Kendileri de Allah nezdinde ecir ve sevaba nail olsunlar, İnşâallah...."

Ölümünden sonra vâkıfın kendisi veya yakınları için Kur'an-ı Kerim okunmasını, ya da hayır-hasenât yapıp sevabının rûhuna armağan edilmesini şart eden, dolayısıyla ebediyete göçmesinden sonra kıyâmete kadar hayır dua ile anılıp, rûhunun şâd edilmesini içeren bölümleri çeşitli vakfiyelerde görmemiş mümkündür. İnsanlığın yararlanması için kıyâmete kadar devam edecek şekilde kalıcı eserler bırakarak âhirete göçen bu iyi görüşlü ve basîretli insanlar, bir taraftan kendilerinden sonra gelen insanlara hizmet sunacak eserler bırakmışlar; diğer taraftan kurdukları vakıflarından yararlanan insanlar tarafından hayırlı dua ile anılmayı şart ederek onların gönüllerinde yaşamak suretiyle ölümsüzleşmiş ve âhîret hayatında kendilerini Allah'ın rızasına erdirecek asîl ve hamiyetli bir

davranışta bulunmuşlardır. Dünyada hayırla anılmalarına ve âhirette Allah rızasını elde etmelerine vesile olacak; bu tür kalıcı ve hayırlı yatırımları yapmak suretiyle kendilerinden sonra gelen, biz

nesillerinin gönüllerinde yaşayarak ölümsüzleşen, bu ulu insanları rahmet, minnet ve şükranla anıyor; yüce Allah'tan ruhlarına ganî ganî rahmetler diliyoruz.

Şumnulu Şerif Halil Paşa Vakfiyesi

Osman KESKİOĞLU



Vakıflar Dergisinin VII., VIII. ve IX. sayılarında, Bulgaristan'daki vakıflar, vakıf eserleri hakkında üç yazım çıktı. Bu konuya devam etmek isterdim. Fakat (Bulgaristan'daki Türkler) adlı eserle meşgul olduğumdan, bu yazı serisine ara vermek zorunda kaldım. Bundan sonra bu kabil yazıları Vakıflar Dergisi'nde inşaallah bulacaksınız.

Bulgaristan teşekkül ettikten sonra akdolan Berlin Muahedesi'nin 5. maddesi ile din ve mezhep hürriyeti sağlanmış, orada kalan müslümanların hakları korunmuş, Anayasada bunlar teminat altına alınmıştır. Daha sonraları, Türk Devleti ile Bulgaristan arasında 1909 ve 1913'te yapılan İstanbul anlaşması ve bunlara ek protokollarla, oradaki müslümanların dini ve milli hakları, müesseseleri ayrıntılı şekilde bir takım esaslara bağlanmıştır. Başmüftü ve müftüler, dini işlere bakarken, diğer yandan vakıflara nezaret ile de mükelleftirler. Adı geçen anlaşmalara dayanarak hazırlanan ve 1919'da yürürlüğe giren: BULGARİSTAN MÜSLÜMANLARI MÜESSESATI DİNİYYE İDARE VE TEŞKİLATI nizamnamesi ile, ayrıca Başmüftülüğe bağlı bir MÜESSESATI DİNİYYE VE VAKFİYYE MÜDÜRLÜĞÜ kuruldu. Buna göre Vakıflar, Cemaatı İslâmiye Encümenleri eliyle idare olunur, bunlar Vakıflar Müdürlüğüne ve Başmüftülüğe bağlıdır. Oradaki vakıfları ve hayır müesseselerini, camileri korumada müftülerin, vakıf idarelerinin hizmeti vardır.

İmparatorluk çağında, Bulgaristan'daki yerlerde birçok vakıflar yapılmıştır. Vakıflar Genel Müdürlüğü'nde Vâkıf isimlerine göre düzenlenmiş üç ciltlik fihristler tarandığında, bugün oralarda kalmış yerlerde vakıf yapmış bulunan 350 kadar vâkıf adına rastlıyoruz. Bunlar vakfiyyeleri tescil edilmiş olanlardır. Tescil edilmemiş vakfiyeler bulunduğundan, bu rakam daha da yüksektir. Cami, medrese, mektep gibi hayrat, vâkıf-

ların bıraktıkları gelirler sayesinde yaşayabilmıştır.

Ben, bu yazımda, Şumnu'daki Şerif Halil Paşa vakfiyyesini tanıtmak istiyorum.

Şerif Paşa, Şumnuludur; babası Ali Ağa, dedesi Şaban Beydir. İzzi tarihi 1745 olaylarını sıralarken, KETHUDAYI SADR-I ÂLİ (Dahiliye Nazırı) Şerif Halil Efendiye Karaman eyaleti inzimamıyla Vezirlik verildiğini yazdıktan sonra onun biyografisini yazar:

O, edip bir zattır, âlimdir, hattattır, akfî ve nakfî ilimleri bilir; 1711'de Defteri Hâkânî katibi olmuş, Damad İbrahim Paşa devrini yaşamış, onun arapça ve farsçadan terceme için kurduğu 30 kişilik heyete o da dahildir. 1737'de Kethudayı Sadr-ı Âli olmuş, devletin muhtelif kademelerinde hizmet yapmış, en son Bosna Valisi tayin edilmiş, oraya giderken yolda vefat etmiştir (1751).

Camii 1157 H./1744 M. yılında tamamlandı. Damad İbrahim Paşa'nın Nevşehir'de yaptırdığı camie pek benzer. Vakfiyesinin orijinal nüshası Şumnu Cemaatı İslâmiye kasasında mahfuzdur. Güzel bir yazıyla yazılmış olup, müzehheptir. Tescil edilmiş olup, Vakıflar Genel Müdürlüğü, Harameyn: 4 (737) no.lu defterde sureti kayıtlıdır. Ekseriyetle hayrat önce, gelirler sonra yazıldığı halde, bunda önce gelirler, sonra hayrat yazılmıştır. Vakfiyenin özeti şöyledir:

Silistre sancağı, Varna Nahiyesinde Karagür mezraası,

İstanbul'da Cerrahpaşa'da Kürkçübaşı mahal-lesinde bütün müştemilâtı ile bir ev,

Varna kazasında Yeniköy'de bir çiftlik, Nakit olarak 10 bin kuruş.

Hayratı da şunlardır:

İstanbul'da Atmeydanı'nda çeşmeler,

İstanbul'da Defterhane-i Amire'de kaldırımlar, Şumnu'da dedesi Şabanbey Camii yerinde

yaptığı Cami, medrese, mektep, kütüphane, şadırvan,

Kütüphaneye koyduğu kitaplar,

Şumnu'ya yakın Madara köyünde babası Aliğa'nın mescidi yerine yaptığı cami ve mektep.

Sonradan Yenipazar'a bağlı Küleççe ve Nefşede iki değirmen de vakıf edilmiştir.

Vakfiyenin sureti:

Her sühan-i sibir âferin ki neyyir-i ismi â'zam-ı Rabbil-âlemin ile münevver olmaya, revnak-ı itmam ile zîb ü fer bulmaz. Ve serlevha-i ferhundefer ki nakşu nigâr-ı hamd ü senâyı mu'ti celil ve şükr ü sipâs-ı mün'im-i cemil ile müanven kılınmıya, misâl-i vakfı bî-tescil mavkıfı kabul ve itibarda cilveger olmaz. Ve ruhsâre-i nev-arusi makal-i hattı hâl-i salat ü selâmı seyyidül-enâm ile ârâyış ve tezyin olunmıya, manassai kabulde cilvenumâ ve haclegâh-ı rağbette çehre-küşâ olmaz.

Pes hamdi nâma'dud ve şükri senâyı nâmahdud ol bâni-i mebânii mevcudât ve müşeyyidi maâlim-i kâinat, kâşifi rumüz-i (Er-Rahmanü allemel-Kur'an) vâkıfı küniiz-i (Halekal İnsane allemehül-beyân) mülhim-i vâridatı âlemül-gayb, nükteperdâz-ı hikmet-i lârayb, zib-bahşây-ı nevarus-ı kimâl, zinet-efzây-ı bikri-i fikri mekâl, alim ü hâbiri bî zevâl, semî u basîr-i bi misâl, cellet bedâiu na'maihi ve ammet sanaiu âlâihi, hazretlerinin dergâhı azametpenâh-ı akdes ve bârigâh-ı inâyet destigâh-ı mukaddesinde pişgâh-ı eyvân-ı kabul ve irtizâ savbine ithaf ve ihda olunur ki, gülşen-sarây-ı cihanda insanı râyiha-i reyahin-i saf ile büyâ ve andelib-i dil ü canı şükürü nimeti lâ-yuhasıyle nagmeserâ eyledi.

Ve ulûf-i nükud-i midhat ve senâyı amimü'l-vürud ve sunûfi ukudi cevâhir-i salât ü selâm-ı nâma'dud ol dürrü yektây-ı bahri cud, nergis-i bi-hemtây-ı bağ-ı şühud, fâtiha-i nüsha-i pür-nur-ı din, hâtime-i silsile-i mürselin, kutbı feleki risalet, merkez-i dâire-i asâlet, serdârı kâfile-i enbiyâ, sezâvâr-ı sübhanellezi esrâ, nâzır-ı gülzâr-ı mâzâgalbasar ü vema tagâ, tûtîi dilkeş-nevây-ı vemâ yantıku anil hevâ, muciznümây-ı inhüve illâ vahyün yuhâ akreb-i mukarrebini ilâh, sultan-ı serir-i ifmaallâh, hazreti Muhammed Resulüllah, salevâtullahı aleyhi ve selamuhu-mâdâme şer'uhu şerif nizâm-el-âlemi vel-intizami cenâbının ruhu mukaddes ve münevver, ve ravzâi muattar ve muanber ve merkad-ı müzehher ve mutahherlerine îsâr ve nisâr olunur ki, vechi müniri, bâisi icad ü levhu kalem ve mucib-i tekvin-i sahâyif-i âlem olup tafsil-i sıfat-ı kemâlinin ikmâli muhâl, ve tavsıf-ı envâr-ı cemâlinin icmâlinde akl-ı kül lâl ve ehli kemâl bîmecâldir.

Ve gurer-i senâyı cevâhir misâl cümle âl ü evlâd ü ashab ve zümre-i ahbabı izzet iffet inti-

saplarına refolunur ki, herbiri tarik-i Hakk'a rehber, ve sibüli hidâyete sa'i-küster oldular, rıdvanul-lâhi taalâ aleyhim ecmain.

Felizalik erbabi, basâiri selime ve ashabi tabâii müstekimenin zamirlerinde zâhir ve ruşen ve pişgâhı hâtırı hatirlerinde müberhen ve mübeyyendir ki, ibdâi zevatı hakayıka sırrü hikmet ve ihtirâi tabâyı halâikte asıl maslahat, marifeti halikul-ibad ve tefekkürü tedebbürü mebde ü meâd olmağla, pes her âkılı hâzime lâzım ve her reşdi kâmile lüzumuna câzimdir ki, ahvali pür-ehvâli cihani ârif ve meâlî pür-melâli zehârifî tasârifî zemana vâkıf olup, intihâzi fursatı ganimet ve ruhsatı sıhhatı devlet bilip tahsili rizayi Rabbülizzete azimet ve hâli kudret ve kuvvetinde ibadeti bedeniye ve ihrâzı nisabı istitaat teysirinde taatı maliyye ikametine mübaderet edip ber fehvâyı (iza mate... ademoğlu ölünce bütün amelleri kesilir, ancak üçü müstesna: vakıf - sadakâi cariyeye, faydalı ilim ve kendisine dua eden salih evlat bırakanların sevabı devam eder). Hadisi şerifi pür-takdisi nebevî muktezasınca safahâtı âlemde zuhur bulan âsârı hayrı halef mesabesinde fil etraf ve'l-aktâr sebebi zikri müstetâb ve bâisi-duai hayrı müstecâb olacak semte inâni azimeti masruf ve zimâmı himmeti matuf kılup sıfatı safiyyei kudsiye tahsiline sarfı kudret ve tertibi mabarrât ve tesbili hayrât ve hasenâta müsâreat eyleye.

Bu mukaddimâtı vâcibetül-kabulden mucibe-i külliye intâcına muvaffak ve ihtiyârı saâdeti uhrâ ile mâsadaki müddeâyı masebak olan halen Devleti Aliyyei ebediyyül-istimrarda Sadriâzam kethudalığı mansıbı şerifi ile müteşerrif olan serlevhâi dibacei nüshâi devlet, satrı evveli mecmuai mekremet, matlai tavâli-i mekarim, menbai zülâli merahim ziveri kâmgâhı ikbal, zinet-efzâyı mesnedi iclâl refiul-kadr zül-hasep, kerimül-hulk, şerifün-neseb saâdetlü semâhatlu âtufetli Esseyyid Şerif Halil ağa ibnil-merhum Ali Ağâ hazretleri, sarâyı süreyyay-ı serpay-ı Sadri Azamide şerefbahşây-ı izz üs sükün oldukları odada makûd meclisi şer'i şerifi Ahmedi ve mahfeli dini münifi Muhammedide Evkâfi âtiyetül evsâfi teslim ve tesbil ve tesbili sıhhat ittisâfi lâzime lüzum ile tetmim ve tek-mile mütevellî nasb ve tayin buyurdıkları fahrül müderrisinil kiram Nimetullah Efendi ibni Abdurrahim Efendi mahzarında ikrarı sahihi şer'i huçeste nizam ve itirâfi sarihi mer'i ferhunde encâm buyurup:

Vilâyeti Rumelide Silistre sancağında Varna nahiyesinde vaki mezraai Karagöz ve tevabii mukataasının birbuçuk hissei muayyenesini bundan akdem bervechi mâlikane uhdemde olup bervechi âti muvaffak olduğum envai hayrât ve esnâfi meberrâtin cihâtı malume ve masarif

lâzimesiçün mukataai mezburenin mâli mirisinden kendü hissei mezkûrei muayyenem için tayin ve tahsis olunan senevi ellibin kırk bir akça malı mirisi beher sene vakfımız tarafından eda ve teslim olunmak üzere hissei merkumei muayyene tarafı miriden ifraz ve malikâne kaydı refi' ve terk olunup tevabi ve levahıkı ile bâhattı hümayüni şevketmakrun temliki sahihi ile temlik ve ihsan ve mahalli tevkii kalemiyle vakfı şerife tashih ve yedime mülknamei hümayun inayet ve ita olunmakla mücibince dahili silki emlakim olan hissei merkumei muayyene ile:

Mahmiyei İstanbulda Cerrahpaşa kurbünde Kürkcübaşı mahallesinde vâki bir taraftan Turnacıbaşı vereseşi ve bir taraftan Süleyman Çelebi ve bir taraftan Elhac Ahmed ağa mülkleri ve bir taraftan tariki âm ile mahdud dahiliyesinin tabakâi ulyasında bir cihannüma ve tabakâi vustasında üç bab oda ve bir sofa ve siflasında bir bab oda ve kiler ve matbah ve bi'ri ma' ve kenif ve mağsel ve su mahzeni ve iki sedli bahçe ve hariciyesinde fevkani bir bab oda ve tahtanı iki oda ve bir kenif ve ahır ve samanlane ve müştemilatı sairei malumeyi havi menzili,

Ve yine vilâyeti Rumelide Varna kazasında Karyei cedide sınırı dahilinde vâki ledel-ahali vel-cirân malumul hudud dahiliyesinde bir bab kargir kala ve fevkani üç bab oda ve bir hamam ve kiler ve tahtâni bir bab oda ve kebir iki ambar ve bir mikdar bahçe ve bi'ri mâ ve havlu ve hariciyesinde tahtâni bir bab oda ve ahır ve samanlane ve bir göz değirmen ve havlu ve müştemilatı saire ve edevatı malumeyi muhtevi çiftlik tabir olunur menzili,

Ve etyabi mal ve enfesi menalinden dahi onbin kuruş ifraz ve kemali imtiyaz ile mümtaz edüp emlaki mezkûre ile meblağı mezburu hasbaten lillâhil kerim ve tâliben limerdâti rabbihil alim vakfı sahihi müebbed ve habsi sarih muhalled ile vakıf ve habis idüp şöyle şart eyledim ki:

Bâlâda mezkur hissei muayyeneden hâsıla rüsümât ve mahsulattan evvelâ tarafı miriye edası şart kılınan meblağı mezbür ellibin kırk bir akça beher sene yedi mütevellî ile cânibi miriye eda ve teslim olunduktan sonra fazla kalan mahsulat ve menzili mezkûr ile çiftlik mezburdan hasıla gallât ve icarattan müctemia mebleğ ile mârruz-zikir onbin kuruş ile dahi münasip mahallerden akâr iştira ve lazimei hâle göre gerek icarei vâhide, gerek icareteyn ile icar olunup bilcümle hasil olan gallattan:

Mahmiyei İstanbulda Atmeydanı kurbunda Fazlıpaşa sarayı ittisalinde Defter Hanei Amire kalemine mahsus mahal ile harici bâbında fise-

bilillah Taâla müceddeden bina ve inşa eylediğim çeşmelere câri olan mâi lezizinin Kebirili vakfına verilecek beher şehir yüzüymibiş akça mukataası eda ve teslim olunduktan sonra mai mezkûrün mecralarına hizmet ve devam üzere cereyanı hususunda sarfı kudret etmek için tayin olunan bir nefer suyolcuya yevmi üç akça, zikrolunan çeşmelere tayin olunan sebilciye dahi yevmi üç akça vazife verile.

Ve defterhanei mezkûrede mevzua bekciyâne beher gece ikad için şemi' beha yevmi üç akça verile ve defterhanei mezkûre haricinde müceddeden ihdas ve inşa eylediğim kaldırımların tamir ve termimiçün tayin olunan yevmiye dört akça yedi mütevellide hıfz olunup ledel-iktiza tamir ve termime sarf oluna ve zikrolunan çeşmelerin dahilinde olan muslukların devam üzere cereyan ve mezkur kaldırımın tamim ve termim emrine Defterhanei mezkûre kaleminde kisedâr olanlar hasbî nezaret edüp tamir ve termim iktiza ettikte mütevellîye il'âm ve tamir hususunda ihtimam edüp eğer mütevellî tehâvün ve tekâsül ederse nâzırı vakıf devletlü Darüsseadetiş-şerife ağası hazretleri tarafına inha ve ifade ve icrası hususunda sarfı himmet eyleyeler.

Ve maskatı re's ve menşei vücudum olan ŞUMNU kasabasında vaki ceddım Şaban Bey merhum intima ile şehir, bu defa müceddeden ihya ve tamir eylediğim camii şerife hademei sabikasından maada vazeylediğim imamı saniye yevmi onbeş akça ve müezzini saniye yevmi on akça ve kayyimi saniye yevmi sekiz akça ve üç nefer devirhânların herbirine yevmi beşer akça ve munkidî kandile yevmi üç akça vazife verile.

Ve ulemâ ve sulehâdan bir kimesne vâizi cum'a olup camii mezkûrda bade edâyi salâtil cum'a hüzzârı meclise va'z ü nasihat edüp yevmi onbeş akça vazife verile ve zümrei ulemâ ve fırkai fuzalâdan bir kimse dersiam olup kasabai merkumede ihya eylediğim medresede haftada üç gün tullâbe tedris edüp yevmi yirmi akça vazife verile ve medresei mezkûrede vakı' on adet odanın her birine şemi' beha yevmi dörder akça verile. Zikrolunan odalarda tullab binnefs sâkin olup ahar mahallerde sâkin olanlara, tayin olunan şemi' beha verildiğinden maada odası talibi âhara verile.

Ve ilmi kıraatta mâhir bir kimesne Şeyhul-Kurrâ olup haftada iki gün camii mezkûrde tullâbe talimi Kur'an-ı azımüş-şan edüp yevmi on akça vazife verile. Ve fenni hatdâ mâhir bir kimesne haftada iki gün câmii mezkûr civarında ihya eylediğim kütüphanede tâlimi fenni hat edüp yevmi on akça vazife verile. Ve kütüphaneyi mezkûrede iki nefer kimesne hâfızı kütüp olup haftada

dört gün mines-subh ile l-mesa kütüphanesi mezkûreyi açıp vârid ve sâdir olan tullâbe hâheşger oldukları kütübü arz ve ihzar ve devlethânları üzere mütalââ ve istinsaha ruhsat ile kâmkâr edüp ber mucebi defter mevzua olan kütübü hıfz u hırsat ve taşra ihracına bir veçhile ruhsat vermeyüp zikrolunan iki nefer hafızı kütübün biri fenni rubu' ve usturlapta mütefennin olup hem hafızı kütübü evvel ve hem muvakkiti camii mezkûr ola, yevmî on akça vazife verile. Ve ikinci hafızı kütübe yevmî altı akça vazife verile.

Ve camii mezkurun çeşme ve musluklarına câri mâi lezzinin yollarının ledel iktiza tamir ve termim emrinde ihtimam etmek üzere bir nefer su yolcuya yevmî üç akça vazife verile. Ve üç nefer eczahân camii mezkürde bade edâ-i salatil-fecir birer cüzi şerif tilavet ve on günde bir hatmi şerif edüp sevabını evvelen vâkıfa ve saniyen usul ve furuu ervahına ihdâ edüp her biri yevmî beşer akça vazifeye mutasarrıf ola. Ve bir nefer cüzühân yine camii şerifte bade edayı salatil-zuhur bir cüzi şerif kıraet ve her otuz günde bir hatmi şerif edüp sevabını ebeveynim ruhlarına ihda eyleye, yevmi beş akça vazife verile. Ve bir nefer cüzühân dahi yine camii mezkürde bade edayı salatil-asr bir cüzi şerif tilavet edüp sevabını ceddîm merhum Şaban Bey ruhu ve usul ve furuu ervâhına ihdâ eyleyüp yevmî beş akça vazife verile. Ve camii mezkürün hatibi bâlâda mezkûr devirhânların eda ve hizmette müvazabet ve ihtimamlarına binnefs nezaret etmek üzere yevmî iki akça ve kadimi hitabet vazifesine zam olunan altı akça ki ceman yevmî sekiz akça vazife verile. Ve bir sâhibi nefes ve hoşelân kimesne camii mezkürde na'thân olup yevmi beş akça vazife verile. Ve camii mezkürün helâlarını tathir için tayin olunan ferraşa yevmî üç akça vazife verile. Ve camii mezkürün imamı atıkına yevmî altı akça verile. Ve iki nefer müezzini atıkın herbirine yevmî beş akça verile. Ve kayyimi atıkına yevmî üç akça vazife zam olunmakla ber minvali muharrer verile. Ve camii mezkürün mihrab tarafeyninde kadimden îkad olunan birer vukiyye şemi' asele dörder vukiyye şemi' asel dahi zam olunmakla mihrabı mezkürün herbir tarafında beşer vukiyye olmak üzere iki adet şemi' asel ikad oluna.

Ve Yenipazar kazasına tâbi Madara nam karvede vakı vâlidî mâcidîm Ali Ağa merhume müntemi olup müceddeden tevsi' ve bina ve cami heyetine ifrağ ile ihya olunan mescidi şerifin imamı atıkına yevmî altı akça vazife ve müezzini atıkına yevmî dört akça vazife ve muallimî sıbyanı atıkına yevmî iki akça vazife zam olunmakla vechi meşruh üzere verile. Ve bir kimesne camii mezkürde vâzı cuma olup yevmi

onbeş akça vazife verile.

Ve gallatı icârâtı cemî ve tahsil için hizmetinde mücid ve sâi bir kimesne câbi olup yevmî altı akça vazife verile. Ve irad masarifi vakfı ketbü tahrir için fenni kitabette mâhir bir kimesne kâtip olup yevmi onbeş akça vazife verile. Ve ben lâbisi libası hayat oldukça vakfı mezkûre kendim mütevellî olup badehu usul ve furuumun ekber ve aslahı batnen bade batnin ve karnen gibbe karnin mütevellî olalar. Ve benim usul ve furuumdan sonra zikri âti kaimmakam olan yegenimiz Çavuşzâde Es-seyyid Mehmed Ağa nam kimesnenin usul ve furuu şartı mezkûr üzere mütevellî olalar. Neuzubillah min kahrıl feyyaz usul ve furuu inkiraz târi olursa re'yi nâzır ile bir mutemed ve dindar ve müstakim, sadakatkâr kimesne mütevellî nasb oluna. Ve ciheti tevliyet yevmî yirmi akça ola. Ve mezbur Çavuşzâde esseyyid Mehmed Ağa zikrolunan Şumnu kasabasında Madara karyesinde olan umuru vakfı ru'yet kaimmakamı mütevellî olup iktiza eden umur ve hususu ve asil ve nasib haddimi. Asitanede olan asil mütevelliyi vakfa ilam ve inha, oldahi iktizasına göre mahalline arz ve inha edüp tenfiz ve temşiyeti emrinde ihtimamı tam ile kaza-i mezburda vâki irad ve masarifin beher sene defterde irsal ve asil mütevellî ile muhasebesini ruyet oldahi zabıtânı vakf ile nâzır hazretleri rey ve marifetiyle muhasebesin görüp yedine mümzat ve mahtüm muhasebe defteri ala. Ve mezbur Esseyyid Mehmed Ağadan sonra usul ve furuu bervechi muharrer kazai mezburda kaimmakamı mütevellî olalar. Ve mukabilinde onbeş akça vazifeye mutasarrıf olalar. Badel inkiraz kaimmakamı dahi re'yi nâzırı vakfa mufavaz ola. Vakfı mezburun küllisine Haremeyni muhteremeyn nâzırî Darüssaadetüş-şerife Ağaları nâzır olup ziri himayei kerimanelerinde mahmi ola. Ve tarafı bâhiruşşeriflerine yevmi on akça nezaret vazifesi irsal ve isal oluna.

Vakfı mezburun tebdil ve tagyir ve tahvili ve teksiri merreten bade uhra yedimde olup dileğim gibi zabt u tasarruf eyleyem ve benden sonra zevayidi vakıf usul ve furuumdan mevcut olup derecede müsavi olan zükur ve inas beyinlerinde lizzekeri misli hazzıl ünseyeyn tevzi ve taksim oluna badehu mezkûr Esseyyid Mehmed Ağanın usul ve furuu beyinlerinde bervechi muharrer tevzi ve taksim oluna. Eğer mürurü eyyam ve kürurü şühuru a'vâm ile şerait mezkûre müraat müteazzire olur ise mutlaka gallatı vakıf haremeyni şerifeyn fukarasına irsal ve isal oluna deyu tayini şüriatı mezkûre ve tebyin-i kuyudı muharrere edüp cümle akaratı mahtüde ve mecmuu kura ve mezarii ma'hude ve nükudı ma'düdeyi fâriğan anışşevagıl mütevellii mümaileyhe tarihi kitaptan mukaddem teslim edüp oldahi

sair mütevelliyani evkaf gibi zabt u tasarrufi tam ve riayeti merasim ve şurut ve kuyudda ihtimam eyledi, dediklerinde mütevellî mümaileyh dahi Vâkîfî müşarunileyh hazretlerini ikrarı mukarrer ve itirafı muharrerlerinde vicâhen tasdik ve şifâhen tahkik ettikte, vâkîfî müşarunileyh (lâzâlet a'maluhu mebrure ve duerül erdî biimarati hayrihi ve birrihi mamure) hazretleri dahi hiramgâhı çemenistanı vifaktan rügerdân ve vadîi şikaka şitâbân olup.

Mümehhidi kavâidi dini Muhammedi ve müşeyyidi deaimi şer'î Ahmedî İmamı â'zam ve akdem ve hümamı ekrem ve efhâm Ebu Hanîfetil Kufî (cüziye bienvâl hayri ve kufî) hazretlerinin reyî şerîf ve mezhebi münifleri üzre eğerçi inşâî vakfı akar tarafı mecraı sîhhata câri ve lâkin devhai hüccet âsâr-ı evrâk lüzumdan âri ve derahim ve denanir ve nükudı seriuttegayyür vakfı tebid için mesbük ve habs ve tahlîd için meskük olmamagla eimmei selasei nehâhîr (rahîmehumullahül melikül kadîr) hazeratı vakfiyyetinî ademi sîhhatında mesned-nişini erikei ittihad ve tesbîli gayrî muteber ve lâzım olduğuna hemzebanı ictihad oldular, rivayatı mezkûre bilcümle benim için rücu medar ve emlakî mezkûrenin vakfiyyetinden hurucuna delîli aşîkâr olduğundan mâada vâkîf küllen ve cüz'en, hıbalei menfaatı vakfı evtâdî nefisine rabt etmek müstevcibi ademi sîhhat ve müstedi-i fesadı vakfiyyet olduğuna âlemi rabbani ve fazîlî samedani imamı Muhammed bini Hasanüş-Şeybani hazretlerinden mervî ve menkul ve residuei tahkîk ve kabul olduğuna evkafı mezkûrdan bilküllîye rücu ve kema fil'evvel mil-kime istirdada şüru' eyledim, sîal olunup akaratı mahdûde ve nükudı ma'düdeyi red ve teslime mütevellî-i mümaileyhe kîbelî şeriden tenbih olunmak muradımdır dedikte, gibbassîal mütevellî-i mümaileyh dahi eşheb-sıvarı meydanı cevab ve inânkeşi kemiyetil ilzam ve hitab olup eğerçi, kazıyye ve hâl bahsedilen minval üzredir, lâkin imamı a'lam ve efdal hazreti Ebu Yüsufî ek-mel indinde vâkîf menafîi vakfı nefisine şart ve tansis ve gallât ve idraratını kendüye tâyin ve tahsis dahi ederse mücerred Vakaftü kavliyle vakfı müebbed ve habsî muhalled olup ve vakfiyyeti nükudun cevazı dahi hazreti imamı Züfer aleyhi rahmeti melikil ekberden imamı Muhammed bini Abdillâh Ensari hazretlerinin rivayeti üzre mimma lâ yüraddü ve lâ yünker kısmından olmakla şeraiti muharrerinin dahi sîhhati müteayyin ve alelîtlâk sîhhat lüzumdan müfârik olmadığına imameyni hümameyn bedreyni kamerayn in ittifakları zâhir ve mübeyyendir, deyu takriri rivayeti sahiha ederek red ve teslimden imtina birle tenazu ve tehasuma ikdâm ve her biri misali meşruaları üzre faslu hasme ibram eylediklerinde sadrî kitabı

müstetab vîşahı kalemi hüccete rakam ile müveşşah ve zinet yâb olan hâkîmî fazilet-meab efendî hazretleri mesaili evkafta olan hilafıyyata vukufî tammı ve beynel-eimme vâkı olan ihtilafata şüurî malâkelamı olduğuna halde tarafeynin kelâmına nazar ve mübtîlî hayır olmaktan hazer edüp temhîdi kavâidi hayrî evlâ ve müşeyyidi mebanîi vakfı ahrâ görmekle akâratı mahdudei mezkûre ve nükudı ma'düdenin kavli müftabihi eimmei mezhebi muhtar üzre vakfiyyetlerine ve cümle şurutı mebsute ve kuyudı mazbutalarıyla lüzum ve sîhhatlarına hükmi sahihi şer'î ve kazai sarîhi mer'î edüp evkâfî mezkûre resmi mersum ve tarzı malûm üzre vakfı lazîm ve habsî mütehatim olmağın min badi nakız ve naksına mecal mühâl oldu... Femen beddele hu'âyeti yazılı.

21 / Rebiulevvel / 1157

Şuhudülhal

Vakfiyede şu ilâveler var: Camilerin minarelerinde kandiller yakmak, mihrabtaki beşer vukiye-lik mumlar azgeldiğinden 25 yapmak, Yenipazar'a tâbi Nefşe (Külefçe) karyesindeki Eğridere mevkiindeki ikigöz değirmen vakfa katılmış.

Kütüphaneye vakıf ettiği kitap defterinin başında şöyle demektedir:

Dinî, ilmî ve edebî bilgilerden istifade etmek isteyenlere vakf ettiğim ve Şumnu'da bina eylediğim kütüphaneye koyduğum kitapların defteridir.

Kitaplar şu bölümlere ayrılmış: Tefsirler, haşiyeler, Hadisler, fıkıhlar, usulî fıkıhlar, fetvalar, kıraat kitapları, nasihatlar, akaid, maâni, nahiv ve sarf, edebiyat, mantık, hikmet, heyet, hendese ve hesap, arapça lügatlar, kasideler, farsçalar, farsça lügatlar, tıp, coğrafya.

Kendisi de hattat olduğundan gayet güzel yazılmış, nefis bir surette ciltlenmiş bu eserler her konuyu kapsar. Dini eserler yanı sıra felsefe, astronomi, matematik, tıp ve coğrafya kitapları istifadeye konmuştur.

Meşhur İslâm coğrafyacısı Şerif İdrisi'nin, Sicilya kralı için yazdığı Nüzhetül-Müştâk fi İhtirakıl-Âfak adlı coğrafya bunlar arasındadır. 603 sayfa tutan ve 70 haritayı ihtiva eden bu eser, Mısırlı Ali Achuri kalemiyledir, 963/1556 M. tarihinde yazılmıştır. Paris, Oxford, İstanbul, Kahire, Leningrad kütüphanelerinde bulunduğunu kaydeden İslâm Ansiklopedisi, Şumnu nüshasından bahsetmez, halbuki bu nüsha iyi korunmuştur, haritaların bulunduğu sayfaların kenarına iplerle işaret edilmiştir.

Camiin kitâbesi

Kethudâ-yi Sadr-î âli, mülteca-yı hâs u âm

Ol semiyi bânii Beytül-harâm zât-ı şerif,
 İki defa Kethudalık mesned-i vâlâsını
 Eyledi ikbâl ü izzetle müşerref ol afif.
 Ol mühimsâz-ı umur-ı dîn ü devlet kim odur
 Mücri-i Sünnet, muin-i hâdimi şer'ı münif.
 Menşe-i pâki vücudu olmağıyle ol kerim
 Eyledi âsâr ile bu beldeyi pâk ü nazif.
 Yaptı ezdimle bu ziba mâ'bed-i pürnuru kim

Tarhı hob ve resmi mahbubu binası hem rasif
 Habbezâ manzume-i nev mâ'bedi dilkes bina
 Kim sezâ Beytül Harâma olsa manendi redif.
 Hak bu kim Hubbul-vatan misdakın icra eyledi,
 Nail-i ecr-i cezil etsin Hudâvend-i latif.
 Vafına tarh etti Nimet dahi bir tarih-i hub
 Hemçu nur ihya olundu Câmii pâk i Şerif.
 Ketebehu İbrahim Nâmk Sene 1157

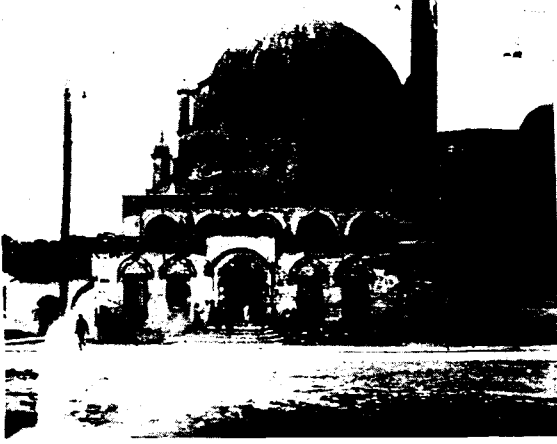

RESİM: 3

Şumnu Şerif Halil Paşa Kütüphanesi ve camii, (1937).

RESİM: 1

Şumnu Şerif Halil Paşa Camii



RESİM: 4

Camii'nin ve kütüphanenin 1937 yılındaki durumu

RESİM: 2

Camii'nin şadırvanı

İlk Devir Türk Sufî Merkezlerinin Mahiyetleri ve Mimarilerinin Menşei Hakkında

Yrd. Doç. Dr. İbrahim NUMAN



nadolu'da erken devir tekke ve zâviye mimârîsine en güzel misâl durumunda bulunan Konya Sâhib Atâ Hângâhı, dört eyvanlı merkezî kubbeli plân şeması ile olduğu kadar, tak kapısındaki kitâbesi ile de bu neviden binâların hâlâ karanlık bulunan pek çok noktasına ışık tutabilecek mâhiyettedir.

Portalde, dilimli kemer tarzında bir kitâbelik içerisine alınan Selçuklu Sülüsü ile yazılmış dokuz satırlık Arapça kitâbe şöyledir:

"Tanrı bana yetişir, bu mübarek hankâh, emirülmüminin burhanı, âlemde Tanrının gölgesi, fetih sahası Gıyas-üd-dünya ve-d-din Keyhüsrev İbn-i Kılıç Arslan'ın hükümdarlığı zamanında Allah mülkini mühalled ve devletini müebbed etsin

Lâtif Tanrının rahmetine muhtac zaif kulu Hacı Ebu Bekir zâde Hüseyinin oğlu Ali 668 yılı aylarında Allahın salih kullarına menzil ve suffa ehli mütteki kullarına mesken olmak için binâ ve inşâ etmiştir. Allah kabul eylesin"⁽¹⁾

Kitâbede binâ sarâhaten hangâh olarak tasvir edilirken, o devirde hangâhtan ne murad edildiği de açıkça kaydedilmektedir. Buna göre Sâhib Atâ hangâhı Allahın sâlih kullarına menzil veya konak ve suffa ehline mesken olarak inşâ edilmiş bulunmaktadır.

Kitâbede başkaları yanında câlibi dikkat olan iki husus vardır ki bunlar Suffa Ehline demekle binânın kimlere; mesken olarak tabiri ile de hangi maksatla tahsis edildiğini işâret etmektedir.

Tarikatlerde müesseseleşmenin başladığı; Türk cemiyetinde ise bu gibi müesseselerin değişik isimler altında teşkilât ve teşrifatlarını kurma temâyüllerinin kuvvet kazanacağı devre içine girerken Sâhib Atâ Hangâhı kitâbesinde geçen bu iki mefhum, ilk devir tekke mimârîsini izah edebilme cihetinden oldukça ehemmiyetlidir.

Hangâhın plân şemasını teşkil eden Orta

Asya mimârî gelenekleri ile Sufî hareketleri ve tarikat müesseselerinin hareket noktası Mescid-i Nebevî geleneklerinin Türk tekke ve zâviye mîmârîsinde nasıl hall ü hamur olduğunu açıklamak için meseleyi kısımlar hâlinde ele almakta fayda mülâhaza etmekteyiz.

Sûfî hareketlerinin gelenekleşmesine; Tekke ve Zâviyelere Mâhiyet ve Fonksiyon Münasebetlerindeki bütünlük bakımından Mescid-i Nebevî'nin tesirleri:

"Aslında Tevhîdin tezahürü olan Nebevî yaşayışın mekân kalıpları içerisinde ifâdelendiği Mescid-i Nebevî'deki hayat tarzının, idrak ve istîdatların seviyesine göre, bir zâhir, bir de derûnî veçhesi bulunmakta idi.

Birbirinin mütemmimi bulunan bu iki vecihenin meydana getirdiği külfî yaşayıştan, ileride, zâhirî ve derûnî ağırlıklı müesseseler teşekkül etmiş; Mescid-i Nebevî bir taraftan İslâmın zâhirî tatbîkâtı Câmîe, medreseye, hattâ bir nevî idârî merkeze emsal olurken, diğer taraftan ihtiva ettiği unsurlar ve motiflerin münasebetindeki külfî ve derûnî anlayışla dergâhlara menşe' teşkil etmiştir."⁽²⁾

Bu ana fikir etrafında mevzûu dînî-içtimâî-mîmârî bütünlük içerisinde mütâlâaya tâbî tutmak bizi sûfî hareketlerin doğuş ve gelenekleşmesinde bâzı ipuçları göstereceği kanaatindeyiz.

İslâm dîninin zâhiri ve derûnu ile en güzel tezâhürü bizzat Hz. Peygamberin yaşayışdır.

(1) İbrahim Hakkı Konyalı, Abideleri ve Kitâbeleri ile Konya Tarihi, Konya, 1964, s. 929, kitâbede geçen H. 668 tarihi, M. Önder (M. Önder, Mevianâ şehri Konya, Konya, 1962, s. 92) ve J.H. Löytvet (Löytvet, Konia, Berlin, 1907, s. 50-56) tarafından H. 678/1279 olarak verilmektedir.

(2) Mescid-i Nebevî'nin dînî-ictimâî müesseselerimizde tesirleri hususunda bkz. (İbrahim Numan, Dînî-ictimâî Müesseselerimizin Doğuşuna ve Mîmârî Tekâmülüne Mescid-i Nebevî'nin Tesirleri, Kubaaltı Akademi Mecmuası, yıl: 11, sayı: 3, Temmuz 1982, s. 37-52).

Kendilerinin müşahhas tatbikatları ve hayat tarzları ile Mescid-i Nebvî içerisinde müesseseleşmiştir diyebiliriz.

Bilindiği üzere, 622'de Medine'ye hicretin hemen akabinde Hz. Peygamber, devesinin durduğu arâzîyi satın alarak burada, kendilerinin ikâmetgâhı ile mescidi ihtiva eden bir bina yaptırmışlardır. 623'de tamamlanan binâ, bir "Dâr" yâni "Beyt" ihtivâ eden avlulu bir Medine evi tarzındadır.

İleride de üzerinde durulacak "beyt" ve "dâr" mefhumları Mekke devrinden beri kullanılan, hatta "Beytullah" diye isimlendirilen Kâbe'den dolayı İslâmîyete girmiş; mescit ile birlikte mütalâa edilmiş; daha sonraları Mescid-i Nebvî'nin mimârî şemasında tekrar gündeme gelecek, mescit-ev ikilisini birleştirmiştir. Nitekim beyt-mescit Hz. Peygamber'in evinden başka, Mekke'de, Hz. Ebubekir ve Ammar bin Yaser'in evlerinde yaptıkları mescitlerde de müşâhede edilmektedir.⁽³⁾

Medine'de hicretten evvel Cuma kılındığı bilinen mahal, Hicret esnasında yapılan Kuba mescidi gibi mescitler daha evvel inşâ edilmekle birlikte, Mescid-i Nebvî sâdece bir mescit veya ev olmakla kalmamış; İslâm nazariyesinin tatbikatına mekân teşkil etmiştir.

Mîmârî husûsiyetleri ile daha sonraki câmilere örnek olacak Mescid-i Nebvî, gerek içinde cereyan edecek hayat tarzı, gerekse bu hayâtin zâhiri ve bâtını ile bir bütün hâlindeki tatbikatı bakımından, en azından fonksiyon olarak, tekke-ler gibi müteâkip bâzı başka müesseselere de emsal olmuştur.

Kaynakların verdikleri mâlûmat, az çok farklı da olsa, Mescid-i Nebvî'nin eski hâlinin tesbitine imkân vermektedir (Şekil 1-4).⁽⁴⁾

Burada Mescid-i Nebvî'nin⁽⁵⁾ teferruatlı tartışmasından ziyâde, mevzûumuz bakımından ehemmiyet arzeden esas unsurlarını sıralamakla iktifa edeceğiz. Bunlar ise Hz. Peygamber ve âile efrâdına mahsûs odalar; bu odalar önündeki revak; Hz. Peygamber'in cennet bahçelerinden bir bahçe diye vasıflandırdığı avlu; Zulla-Mescit; sūffâ ve hizmetlerdir.

Görülüyor ki Mescid-i Nebvî bir mescit veya evden ziyâde, ihtivâ ettiği unsûrlarla, bir İslâm merkezi, yâni, İslâmın bir bütün olarak yaşanışına mekân teşkil eden bir "Küllîye" idi.

Bu küllîye içerisindeki hayâtın, yâni İslâm nizâmının tatbikatının —tıpkı İslâm nazariyatının muhtelif idrâk seviyelerine göre açılan mânâ derinlikleri bulunması gibi— zâhirî ve derûnî vechele-ri vardı. Zâhirî kısmı herkesi alâkadar eden, herke-

sin idrâk edip uyabileceği kısımlardır. Bâtını vecheşi ise daha derin mânâlara sâhip olup mahdut

- (3) Muhammed Hamdullah, İslâm Müesseselerine Giriş. (İ.S. Sırma, terc. ed., İst. 1981, s. 55); İ.A. Mescit mad.
- (4) Mısır'da İbrahim Rifat Paşa tarafından çizdirilen plân üzerinde de sıhhatle işâret edilmiş Mescid-i Nebvî'nin aslı hudûtları daha sonraki restitüsyonları teyid eder mâhiyettedir. Restitüsyon denemeleri ve kaynaklar için bkz. (J. Souvaget, La Mosqué Omeyyade de Medine, Paris 1947; Creswell, Early Muslim Architecture, I, Oxford 1832; Rivoria, Muslim Architecture, 1918; J. Menning, Der Koran, s. 18-19; Brockelman, Histolre Islamiques, Paris, 1949, s. 27; E. Diez, Die Kunts Der Islamischer Völker, s. 1915-7; Kemâli Söylemezoğlu, İslâm Dini İlk Câmilier ve Osmanlı Câmilieri, İst. 1955).
- (5) Hz. Peygamber'in, bu ev-mescid'in avlusunun her kenarı 100 dirsek, takriben 52 m. uzunluğunda, 7 dirsek yüksekliğinde, alt kısmı taştan, üst kısımları kerpiçten bir duvarla çevrilmişti. Avluya, doğudaki Bâb-ı Cibrall, batıdaki Bâb-ı Atikâ oimak üzere üç kapıdan girilmekte idi. Kible istikâmeti değişince, güneydeki üçüncü kapı kuzeye alınmıştı.

Duvarlarla kuşatılan bu iç avluya, bir hadis-i Serife istinâden "Ravdatun min riyâdic cenne" Cennet bahçelerinden bir bahçe, vasfının verildiğini de görmekteyiz. (Hamidullah, Müesseseler, s. 56).

Avlunun güney-doğu köşesinde Hz. Peygamber ile âile efrâdına mahsûs "beytler" odalar bulunmakta idi. Birer kapı ile avluya açılan bu odalar birbirinden müstakil idi. Kapı boşlukları kırdan dokunmuş birer örtü ile kapatılmıştı. Âile efradı arttıkça, doğu cihetinde yeni odalar ilâve edilmişti.

Bu odaları 707 tarihinde Velid tarafından yıkılmadan evvel, Abdullah bin Zeid'in târifleri İbn Sa'd'ın Tabakat kitabında kayıtlıdır (İbn Sa'd, Tabakat I., s. 180); K.A. Creswell, A Short Account of Early Muslim Architecture, Middlesex 1958, s. 3).

Avlunun güneydoğu köşesindeki oda bir husûsiyet arzemektedir. Hz. Peygamber'e ait bu kısımdaki tatbikat diğer odalardan farklıdır. Kendileri geceleri burada ibâdetle meşgul olurlardı. İrtihal ettikleri vakit de buraya defnedilmişlerdi. Bu kısım kuzey cihetinde avluya açılmayan bir başka oda ile irtibatlı idi ki, burası da Hz. Ayşe'ye aitti. Odanın önünde, bugün dahi "Üstüvanetli-Vufud" denilen, Hz. Peygamber'in oturduğu üzeri örtülü, avluya bakan revak diyebileceğimiz bir kısım da mevcuttu.

Bahis mevzûu bu beytlerden başka Hz. Ebûbekir'in evi de muhtemelen bu câmi avlusuna açılmakta idi. (Hamidullah, Müesseseler, s. 56).

Avluda ayrıca bir kuyu ve gündelik ihtiyaçlar için kullanılan müstemlîlât da olmalı idi.

Suffa ile mescit Hz. Peygamber'in yaptırdığı bu binânın daha umûmî kısımlarını teşkil etmekte idi. Mensuplarının bir kısmını, Medine'ye hicret etmiş, fakir müslümanların teşkil ettiği, bir nevi mektep denebilecek "Suffâ" avlunun güney cihetinde yer almakta idi. Üzeri örtülü bu kısım, daha sonraları, kible cihetinin değişmesine tâbi olarak kuzeye nakdedilmişti.

Evvelce kible olarak Kudûs intihab edildiği için, namaz avlunun kuzey duvarı önünde, Kuzeye müteveccih olarak kılınmakta idi. Kible istikâmetini işâret etmek gâyesi ile duvara bir taş konulmuştu. Cemaat güneşten muzdarip olduğu için bu kısım, zamanla, hurma ağacı gövdelerinin taşıdığı bir damla örtülmüştü. 624'de Kible istikâmeti Kâbe'ye çevrilince, Zulla (Mescit) güney duvarı önüne, Suffâ'nın bulunduğu mahalle nakledilmiş, Suffâ ile cümle kapısı da kuzeye alınmıştı. Burada da mihrap yine bir taşla işâret edilmiş, fakat mescit daha derin tutulmuştur. Namaz kılmağa mahsus gölgelik, bu sefer, iki sıra hurma gövdesine dayanan, üstü kılıcı çamurla sıvanmış hurma dallarının teşkil ettiği alçak bir damla örtülü, enine iki sahından meydana gelmekte idi.

bir zümreye hitap eder. Aslında bir bütünün ayrılmaz parçaları olan ve birbirini nakzetmediği gibi ikmâl eden bu ikili görünüşten zâhirî ve derûnî ağırlıklı müesseseler doğmuştur.

Dikkatimizi çeken birinci unsûr avludur. Avlunun bâzı hallerde iddia edildiği gibi, gayrî İslâmî, kadîm atrium ile hiçbir alâkası yoktur. İslâmın intişar ettiği iklim kuşağının icâbî olarak eskiden beri dînî ve sivil mîmârîde görülen bir husûsiyettir.

Ancak Mescid-i Nebevî'de avlunun derûnî bir mânâ kazandığını müşâhede etmekteyiz. Hz. Peygamber bir hadislerinde buyurmuşlardır ki, "Benim evimle mihrap arasında bir 'Ravzatün min Riyadî'l cenne' vardır".⁽⁶⁾ Bu ifâde ile namâzî müminlerin mirâcî kabûl edecek derûnî bir anlayış sahibinin, secdeye varmak için katettiği yolu ve çevresini "cennet bahçelerinden bir bahçe" olarak vasflandırması ve burada cereyan eden hayâta da "cennet" nazârî ile bakması aynı yüksek idrâkin tabîî bir neticesidir.

Mescid-i Nebevî avlusunu zâhiri itibârî ile mescit, câmi gibi İslâm müesseselerinde devam eder gördüğümüz halde, kazandığı bu derûnî hüviyetin izlerini, ileride teessüs edecek dergâh avlularında bulabileceğimizi burada ifâde etmek isteriz.

Nebevî külliyesinin avlusunda oldukça hareketli ve değişik cepheleri bulunan bir hayâtın cereyan ettiğini yine kaynaklardan görmekteyiz.⁽⁷⁾

Burada, günlük ihtiyaçların yanında, heyetler, elçiler kabul ediliyor, divânlar kuruluyor, görüşler alınıyor, kararlar veriliyordu.⁽⁸⁾ Bâzan bir idârî merkez, bir divanhâne, hatta mahkeme gibi görünse bile, avlu ve etrâfî, kıtlanan namaz, edilen sohbet, yapılan tedris ve tebliğ ile hâdisatın tamâmına hizmette idi.⁽⁹⁾ Kısaca kasret kâideleri içinde tevhidin yaşanışının bir timsâli idi.

Mescid-i Nebevî'de dikkatimizi celbeden ikinci unsûr da Hz. Peygamber ve aile efradına ait "Beyt"ler ile kendilerinin odaları önünde yer alan "Üstüvanetü'l-Vufud"tur. Avlunun iki kenarında âdeta burada cereyan eden hayâtle içiçe, kaynakşarcasına yapılmış bulunan bu ev, bir harem olmaktan ziyâde, insanların sevinçleriyle neşelenip, kederleriyle üzülecek kadar onlardan olmanın bir timsâli idi.

Her ne kadar kendilerinin odaları önündeki üstüvânede elçileri kabûl etmiş olmalarından dolayı bu ev ileride yapılacak Dârü'l-İmâra (Ümerâ) yâni, ordugâh câmileri yanındaki kumandan evi ve idârî merkeze menşe' teşkil etmişse de, hem zâhirî, hem de bâtinî mânâsı ile dergâh meşrutasında tecellî etmiştir.

Hz. Peygamberin irtihâl ettikleri makâm olan odalarına defnedilmeleri, bilâhère Hz. Ebûbekir ve Hz. Ömer'in de buraya gömülmeleri şâyân-ı dikkat olan diğer bir husûstur ki bunu çok daha sonraları tekke ve zâviyelerde aynen devâm eden bir gelenek olarak müşâhede etmekteyiz.

Diğer taraftan buradaki kabir ile zulla (mescit) arasındaki münâsebet de ileride mescit-türbeleri veyâ bir türbe ile irtibatlı mescitleri meydana getirmiştir. Bu gibi yapılara kubba, mâkâm, meşhed ve zâviye gibi isimlerin de verildiğini biliyoruz.⁽¹⁰⁾ Bu binâlardan bâzıları sahâbe ve evliyâ kabirleri ile irtibatlı mescitlerdir. Bunlar, bir taraftan ziyaretgâh câmilere tebdil olurken; Anadolu'da pek çok örneğine şahid olduğumuz zâviyeler hâlinde yakın zamana kadar hayâtîyetini muhafaza etmiştir.

Bir külliye karakteri arzeden, Medîne'deki Mescid-i Nebevî, yeni cemâatin dînî, içtimâî, hattâ siyâsî merkezi olmuş, daha sonraki müesseselerde de değişik hâl ve şartlara göre, burada âdeta bir çekirdek imişçesine cem edilmiş fonksiyonlardan biri, birkaçı, pek ender olarak da tamâmına yakın bir kısmı ıktibas edilmiştir.

Tabii ki, Mescid-i Nebevî bütünlüğünü idrâk edebilmek, Nebevî hayâtı idrâk etmekle müvâzî gidecektir. Bu da süfî geleneklerinden bâriz bir şekilde müşâhede edilmektedir. O halde mescid içerisindeki süffâ, büyük ehemmiyeti hâiz bir kısım olarak tebâniz etmektedir.

Evvelce fakir müslümanların oturdukları yer veya bir dinlenme mahalli, gölgelik: son zamanlarda da bir okul olarak⁽¹¹⁾ değerlendirilen Süffâ, bizce, Hz. Peygamberi en iyi anlamış ve hayâtını yakînen tâkib etmiş kimselerin, intikal ettirecekleri geleneklerle, ileride kurulacak tekke mâhiyetindeki müesseselerin çekirdeğini teşkil etmektedir.

Hâlâ münakaşalı bir mevzû olarak devam etmekle birlikte, netice olarak şu husûsu ortaya koyabiliriz ki: Dînin madde plânı ile meşgûl

(6) Hamidullah, Müesseseler, s. 56.

(7) Kaynaklar için bkz. İ.A. Mescit mad.

(8) Kabul edilen heyetlere, işlâma isindirmek üzere ölçü çerçevesi içerisinde mümkün musamahanın azâmîsi gösterilirken, bu heyetler, Tamim'in murahhaslarında vâki olduğu gibi, ya câmide serbestçe dolâşabiliyor veya Benî Sakîm heyetinde olduğu gibi avluya çadır bile kurabiliyorlardı (İ.A. Mescit mad.)

(9) Avluda ayrıca bâzı kulübeler de kuruluyordu. Hele Ramazan ayında Hz. Peygamberle birlikte itikâfa çekilen "Akifün"un yaptığı kulübelerden dolayı bunların sayısı oldukça artıyordu (İ.A. Mescit mad.) Burada işâret edilen kabûl, itikâf ve musamaha unsurlarının süfîlerle münâsebeti kurulmadır.

(10) İ.A. Mescit mad.

(11) Hamidullah, a.g.e., s. 56.

olan medrese ile, derûnî değerleri ile meşgûl olan tekke, "Süffâ"dan intişâr etmiştir.

İlk devirlerde aralarında kat'î ayrılıklar görül-meyen bu iki müessesenin menşei'nde Hz. Pey-gamberin tedris sistemi yatmaktadır. Hakikaten de kendileri Süffâ'yı bir okul gibi kullanmış; buranın mukîm ve müdâvimlerine dersler ver-miş,⁽¹²⁾ sohbetler etmiştir.

Daha Hz. Peygamber devrinde, onun etrâfın-da, kendilerini onunla mânen yakınlaştırma gayreti içerisine girmiş kimselerin mânevî ter-biye sisteminin başlangıcını da Mescid-i Nebevî içerisindeki hayât tarzında ve fonksiyon münâ-sebetlerinde aramak gerekir.

Nitekim sonradan Süffâ ehli gibi züht ve takva ile iştigâl ederek, kendilerini Hz. Peygamber yoluna vakfetmiş kimselere de, bunlara nisbetle Süffî = Süffî denilmiştir.⁽¹³⁾ Başlangıçta züht ve takvadan hareketle, Aşk-ı ilâhî derecesine yükse-len bu derûnî arayışın müntesiplerinin evvelce bu yolda ilerlemiş kimseler etrafında toplanmaları ile Süffî gelenekleri de müesseseleşme istikametine gitmiş olmalıdır.

İlk sûfilerden sayılan Hasan Basri Hazretle-rinin evini, sohbet-eğitim müessesesi olarak kullan-ması da mevzûumuz bakımından ehemmiyetlidir. Çünkü bu, kendilerinin Mescid-i Nebevî'deki tat-bikata⁽¹⁴⁾ vukuflarını göstermesi yanında, mekân olarak "ev-mescit-okul" yâni Mescid-i Nebevî imâjının sûfiler arasında tercih edilen, hattâ gelenekleşen bir unsûr olarak sürdürüldüğüne delil teşkil etmektedir.

İlk sûfiler vâsıtası ile derûnî arayışın ferdî-dinî bir hareket olmaktan çıkma temâyüllerinin belirlediği hicri II. asır başlarında, Ehl-i Beyt ve Ehl-i süffâ geleneklerinin şahsında mücerreb bulunduğunu, müşâhede ettiğimiz altıncı imam Cafer-i Sadık talebelerinden, Câbir ibn Hayyâ-nü's-Süffî et-Tarsûsî ve Ebû Hâşim Osman b. Şerikü's-Süffî'nin "Süffî" adını isimleri ile birlikte ilk defa kullanan kimseler oluşu⁽¹⁵⁾ da, Süffî geleneklerinin seyrini göstermesi bakımından câlibi dikkattir.

İlk zâviye veya hangâhı da bunlardan Ebû Hâşim(150/767)'in Şam yakınlarında Remle'de kurduğu gelenek olarak kabûl edilmektedir.⁽¹⁶⁾ Ancak Mescid-i Nebevî'de doğduğunu izaha çalıştığımız Süffî geleneklerinin ve tasavvuf hareket-lerinin II. hicrî asra gelene kadar, evlerde icrâ edildiği de bilinmektedir.⁽¹⁷⁾

İslâm Aleminde Tekke ve Zâviyelerin İlk Örneklerinden Bâzıları ve Kaynakları:

Süffî hareketlerin ilk safhalarından birini, bir

grup talebe veya müridin, bir mürebbî hoca etra-fında toplanıp eğitim halkası meydana getirmesi teşkil etmekte idi. Bunun tahakkuk etmesi için, hûsusen tertiplenmiş bir mekâna ihtiyaç olmadı-ğından daha ziyâde "evler"den istifade edilmekte idi.

Şahıslarla kâim böyle teşekkülleri "Zâviye" diye isimlendirmek kâbildir. O halde, en azından bu ilk devir zâviyeleri bir mürebbî şeyhin eğitim merkezi karşımıza çıktığından, yaşanan hayatın yerleşik olmadığından, hattâ, günü birlik olmak-tan öte gidemediğini, ancak sohbet kardeşlik ve arkadaşlık etrafında⁽¹⁸⁾ toplanıldığına işâret edebiliriz.

Zâten daha zühd ve takvâ safhasında bulunan süffî hareketlerin, bu küçük merkezlerinin her türlü devlet desteğinden mahrum olacağı şüp-hesizdir.

Bu türlü mürebbî arayışları ve irşat faaliyet-leri, sûfi hareketlere seyyâliyet getirmiş, dolayısı ile gezginci tâipler ortaya çıkmıştı. Bu safhada bir takım atâ sahiplerinin, hattâ devletin elinin sûfi hareketler üzerine eğildiği müşahede edilmekte; böylece değişik bölgelerde, değişik isimlerle anılan sûfi merkezleri teşekkül etmiş olmakta idi. Arapların kesif bulunduğu yerlerde ribatlarla, Horasan bölgesinde bir nevi yurt ve dinlenme evi mahiyetindeki Hangâhlarla irtibatlı veya zâviye ve halvet şeklinde görülen⁽¹⁹⁾ bu ilk teşekküller mânâ itibariyle sonradan gelişecek, tekkenin nü-vesini teşkil etmekte idiler.

Bunlardan belli başlıları "İran körfezinde (Abadan adasında) Abdul-Vahid ibn Zaid (Ö 177/793) tarafından kurulan ribat ile Kuzey Afrika ve Bizans hudutlarındaki Ribatlar; Şam'da 150/767 ve Remle'de M. 800'den evvel kurulan sûfi merkezleri ile aynı tarihlerde Horasan'da kuru-lan merkezlerdir. H. 200 civarında ise İskenderi-ye'de Süfiyye ismi ile anılan bir teşkilât görülmektedir."⁽²⁰⁾

(12) Hamîdullah, a.g.e.

(13) M. Zeki Pakalın. Tarih Deyimleri ve Terimleri Sözlüğü, Derviş Mad; S. Ates, İşârî Tefsir Okulu, Ankara, 1974, H.S.

(14) Hasan Basri Hazretlerinin çocukluğu annesi dolayısı ile Mescid-i Nebevî'de geçmiş; kendisi burada yaşanan hayatı yakından müşahade etmiş, hattâ yetmiş kadar Bedirî ve Ehli Süffâ ile tanışmıştır. bkz. S. Ates, İşârî, s. 4.

(15) Attar, Tezkire, I.c., s. 59; ayrıca bkz. A. Yaşar Ocak, Zâviyeler, Vakıflar Dergisi XII. Ankara 1978, s. 247-270.

(16) Nefahat-ül-Uns (Candoğan, Malak, terc. ed.), İst. 1971, s. 97; Yaşar Ocak, Zâviyeler, s. 247.

(17) Spencer Trimmingham, Sufi Orders in Islam, London, 1973, s. 20; Y. Ocak, Zâviyeler, s. 247.

(18) Spencer Trimmingham, a.g.e., s. 5, 20.

(19) Spencer Trimmingham, a.g.e., s. 5.

(20) Aynı yerden.

Bu merkezlerden, gelenek olarak ilk zâviye diye kabul edilen ve Ebu Hâşim tarafından Remle'de kurulan Hangâh üzerinde durmak icab etmektedir. Nefahat-ül Üns'te Hangâh'ın kurulması ile alâkalı olarak anlatılan, sıhhat derecesi⁽²¹⁾ meçhul hikâyeye⁽²²⁾ nazaran, tekkelerin menşesini ne Hristiyan ve Yahudî Manastırlarına bağlamak,⁽²³⁾ ne de sûfi hareketin temelinde yatan fikirle ters düştüğünü⁽²⁴⁾ söylemek kabildir.⁽²⁵⁾ Çünkü evvelce de izâh edildiği üzere sûfi hareketi, Mescid-i Nebevî içerisinde bizzat Hz. Peygamber'in yaşadığı külli, dinamik hayatın idrâkından nemâlanmıştır.

Zamânın değiştirdiği müesseseler, onları değiştiren içtimâî şartların yapısı içinde aynen, ihyâ edilemeyeceğine göre, Hz. Ömer zamânında lağvedilen Suffâ'nın da yeni nizâm ve ölçülere göre, özünü bağlı bulunduğu kaynaktan alarak, yeni bir terkip hâlinde ortaya çıkmış olması çok tabiidir.

Kaldı ki, ilk sûfi merkezlerinin, tek bir bölgede değil, İslâmiyetin yayıldığı bütün sahalarda, hemen aynı yıllarda zuhûr etmesi, bunların tabii bir tekâmülün neticesi olarak ortaya çıktığını açıkça göstermektedir. Belki de Mescid-i Nèbevî'de mukîm Ehl-i Suffâ'nın Hz. Ömer zamanında dağıtılmasından sonradır ki, gezici sufîlik teşvik görmüş ve ehli suffâ geleneği bütün bölgelere yayılarak, bu merkezlerin teessüsüne vesile olmuştur.

Nitekim dağıtılan suffâ ehlinin tecrübelerinin, bir zincirin halkaları gibi, bir kuşaktan öbürüne intikal etmek suretiyle, II. Hicrî asırdan itibaren ortaya çıkan ve kimi ribat, hangâh, kimi darü'ssülehâ hattâ revak, kimi de daha sonraları dergâh, tekke, âsitâne olarak isimlendirilen müesseseler, fonksiyon bütünlüklerini Mescid-i Nebevî mirasından almış olmalıdırlar. Hakikaten de bir mânâda Hz. Peygamber'in müesseseleşmiş yaşayışı demek olan dergâh en azından, işleyişindeki tasavvur itibarı ile Mescid-i Nebevî bütünlüğünü arz etmektedir.

Bir taraftan "Zâviyeler'de sonradan bazı ekollere dönecek eğitim metodları gelişirken, bilhassa Horasan Bölgesindeki Hangâhlara da devlet elinin uzandığını görmüş bulunmaktayız. Bu devirde Ribatlar müstahkem mevki olmuş karakterlerini, ve bâzı hâllerde, her zaman sûfi olması gerekmeyen mürebbî hocalara da tahsis edilebilmekte, kat'i mâhiyeti bulunmayan⁽²⁶⁾ müesseseler halinde devam etmekte idiler. Sûfi hareketinin her safhasında, bütün İslâm Asya'sında Makdisî'nin züht ehli dediği ve sûfilerle hiç de hoş olmayan mücahid Karramîler tarafından tesis edilen Hângâhlar da mevcuttur.⁽²⁷⁾

Zâviyelerde, üstadlar tarafından geliştirilen eğitimin, halifeleri tarafından da ihdas edilmiş metod üzere şuurlu olarak sürdürüleceği şüphesizdi. Böylece zâviye ve hângâhlarda manevî tevârüs, teşkilâtlanma ihtiyacını doğururken, yapılar da sûfi yurtları olmaktan mukaddes yerler olma istikametinde değişiklikler göstermeye başlamıştır.

(21) Hicrî 881 yılında Molla Câmî'nin eldeki mazemeye göre, yazdığı kitapta geçen hikâyenin sıhhatinden hemen hemen bütün araştırmacılar şüphelidir. Bkz. (Spencer Trimmingham, Sûfil Orders, s. 5, 4. not; A. Yaşar Ocak, Zâviyeler, V.D. XII, s. 247; A. Işık Doğan, Tarikat Yapıları, İ.T.Ü. 1977, s. 17-19).

(22) "Anın sebebi ol idi ki Mir-i Tersa bir gün şikâre gitmiş idi ve yolda gördü ki bu taifeden iki kimse birbirleri ile buluşuyor ve elleriyle birbirini tutub koşuyorlar ve hemin orada yine oturuyorlar ve taandan neler var ise ortaya koyub yidiler. Bâdehu vidalaşub gittiler. Emir-i Tersa'ya onlarun birbirleriyle muamele ve ülfetleri hoş geldi. Anlardan birini çıkırdı ve sordı ki "Ol müarakat ettiğün kim idi?" Ayıdı "Bilmezem ve yine sordı ki "Mülâkatınıza sebep ne idi?" Ayıdı "Nesne değıldür." ve ayıdı "Ol kimse ne yirdendür bilür misin?" Ayıdı "Bilmezem" Pes ol emir ayıdı "Birbirünüz ile ülfete sebep ne idi?" Ayıdı "Bu bizim tarîkimizdir" Emir ayıdı "Hiç sizün bir mekânınız var mıdır ki anda cem' olasız?" Ayıdı "Yoktur" Emir ayıdı "İmdi ben sizün için bir yer edeyim ki siz anda olasız" Pes varub Remle'de bir hankâh düzdü." İbn Ahmed Câmî, Nefahat-ül-Üns Min Hadarat'ül-Kuds (Lâmi Çelebi, Terc. ed., İstanbul, 1289, s. 86). (K. Candoğan, S. Malak (terc. ed.), İstanbul, 1971, s. 97).

(23) A. Yaşar Ocak, Zâviyeler hakkında neşrettiği muassal ve oldukça itinalı derlenmiş makalesinde (Zâviyeler, V.D. XII, Ankara, 1978, s. 247-269) "...Söz konusu zâviyenin Şam dolayları gibi, eski devirlerden beri Hristiyanlığın ve Yahudî mistiklerinin manastırlarının yaygın bulunduğu bir bölgede kurulmuş olması, bir bakıma dikkat çekicidir. Bu itibarla, o zamana kadar mevcut olmayan veya olmadığı rivayet edilen bu müessesenin tamamıyla olmasa bile, bazı yönlerde bu manastırlardan etkilendiği akla gelebilir. Nitekim Nefahat'ül-Üns'deki hikâye bu noktayı düşündürecek niteliktedir" demektir.

(24) Ahmet Işık Doğan ise, "Anlatılan bu olayda, bu kuruluşun daha ilk örnekleriyle, varoluş ilkelerine ters düşercesine kurumsallaşmaya başladığı kendini göstermektedir. Zira İslâmiyetin başlangıcından Hicrî II. Yüzyıla kadar geçirdiği evrim içinde oluşan koşullar ve bu koşulların bu kültür ve İnanca mensup kişilerde oluşturduğu gereksinmeler sonucu ortaya çıkan tarikatler, var olma nedenlerinin özü icabı, dış dünyasal, toplumsal ögelere bir tepki göstermek durumundadırlar. Tarikat tanımının ortaya koyduğu gibi, bu Yol'da maddesel, zâhirî değerlerden vazgeçmek, batinî, gerçek İnançlara yönelmek söz konusudur. Dolayısıyla bir tarikatın bünyesinde toplumsal ögelere varlığı, bu kurumun varolma nedenine ters düşer" demektir. (A. Işık Doğan, a.g.e., s. 18-19).

(25) İlk misaller arasında kaydettiğimiz, Remle civarında gelenek olarak ilk zâviye diye bilinen eserin kuruluş rivayetinin yanında, İntiva ettiği gayri müslim emir motifi de, İslâmiyetin derûnî mânâlarına vâkif bir müesseseye ait ilk binânın tesisinde bir ayrılık teşkil ettiğinden, bazı sorular sormak lüzumu kendiliğinden hasıl olmaktadır.

Kaynaklara geçebilen bu ilk zâviye plânı itibarı ile nasıl olmalı idi? Suffâdan itibaren sûfilerin toplandıkları evlerin plânları, ilk zâviyenin plânına ne derece tesir etmiş; evlerde yapılan müşterek sohbet ve ibâdetlerin müesseseleşmekte olan adâb ve erkânı mimârî sermaye aksettirilebilmiş mi idi? Diğer taraftan, baştan beri izâha çalıştığımız ve suffânın

Sûfi hareketini bir hoca tarafından bir nevi dinî tedrisat şeklinde yürütüldüğü ve daha tarikatler şekline girmediği bu noktada, terminolojide de karışıklıklar olduğu görülmektedir. Bu husus göz önünde bulundurulursa, Medrese-Tekke ayırımı yapılamayacağı gibi, mevzûumuzu teşkil eden müesseselere için zaman zaman ve değişik yerlerde zâviye Ribat, Hângâh, medrese seyrek olarak da Savmaâ, Düveyre ve Buk'a tabir⁽²⁸⁾ ediliyordu. Müteradif olan bu kelimelerin bölgelere göre bir veya birkaçının kullanıldığı ve bu hâlin medreselerin ve tarikatlerin teşkilâtlanma ve müesseseleşmeğe başladıkları XII. asra kadar devam ettiği görülmektedir.

Nitekim, benzer bir teşkilâtlanma seyri takib eden bu iki müessese için İbn Cübeyr, Suriye ve Mısır bölgelerinde bazı zaviyelere medrese tabir edildiğini,⁽²⁹⁾ hangâh ve ribatın fark gözetilmeden kullanıldığını⁽³⁰⁾ kaydetmekte; İbn Batûta da, hangâh kelimesinin batıya geçmediğini kabul edip müesseseye umumiyetle zâviye ismini vermektedir.⁽³⁰⁾ İbn Nuaymî'nin ise medrese, hangâh, ribat ve zâviye tabirlerini ayırdığı ve ayrı ayrı sayılar verdiği kaydedilmektedir.⁽³²⁾

Yine zikredilen kaynakların hemen hepsinde ribat ve hangâhların bir nevi misafirhane veya ikamet fonksiyonlu yapılar olduğu hususunda mutabakat görülmektedir.⁽³³⁾

İşte kat'i fonksiyon ayırımlarının bulunmadığı bu devrenin hemen akabinde, tasavvuf müessesine mekân teşkil etmiş bulunan binâlara -yine Mescid-i Nebevî geleneği ile Asya Menşeli geleneklerin birlikte müessir olduklarını zannettiğimiz türbe'nin girmesi ile, bu gibi yerlere, kudsiyet ifade edilir olduğunu da müşahede etmekteyiz.

Bâzi zâviyelerden bahseden İbn Dukmak, "Bunların çoğu pek küçük olup, şehrin dışında bulunmakta idi. Bunlar ekseriya dindar münzevîlerin meskeni olup, sonradan türbe hâline sokulmuştur. Ekserisi VI. asırdan kalmadır."⁽³⁴⁾ demekle, Zâviye tabiri hakkında kabul edebileceğimiz bir târifi de ortaya koymaktadır. Hemen aynı devirlerde türbe geleneğinin hangâhlara da girdiğini görüyoruz.⁽³⁵⁾

Böylece, hayatlarında, kendi inzivagâhlarında ekolleşmeye başlayan şahısların mânevî nüfuzlarını temsil eden türbeler vasıtası ile, bu halvetgâhların etrafında teşekkül eden zâviyelerde de bir büyüme bahis mevzuu olmaktadır.

İnzivagâh veya evlerden teşekkül eden bu zâviyelerin bir kısmının Dâr namı ile anıldığı da vâkidir. Nitekim, Kahire'de 569 yılında Salâhaddin (Eyyubî) tarafından kurulan hangâh veya zâviyeye önceleri Dar Said al Fu'adâ denildiği⁽³⁶⁾ bilinmektedir.

Arap ülkelerinde deyr denilen manastırlara benzemelerinden dolayı, ilk devir zâviyelerine de Düveyre, bâzân da savmaa isimlerinin verildiği, hattâ yine Salâhaddin Eyyubî'nin Mısır'da yaptırdığı büyük zâviye için Düveyret'üs Sûfiyye isminin kullanıldığı bilinmektedir.⁽³⁷⁾

Sûfi hareketin, tarikat müessisi pîrlere vasıtası ile değişik meşrepler veya yollar şeklinde ekolleşmeğe gittiği devre terminolojisinde iki ayrı tabirle karşılaşırız ki, bunlardan birisi Revak, diğeri ise Buk'a'dır.

Ahmed er Rifâf (Ö 578/1182)'nin Basra'da Vâsîr yakınlarındaki türbesi etrafında binlerce sûfinin oturduğu merkeze İbn Batûta Rivak tabir etmektedir.⁽³⁸⁾

Buk'a tabirine ise bilhassa Kazerûni tarikatı

ehemmiyetli bir yer işgâl ettiğini gördüğümüz Mescid-i Nebevî'nin, ilk zâviyelerin plân-fonksiyon tertibinde müessiriyeti ne idi? Yoksa ilk zâviye, Nefahat-ü'l-Üns'deki rivâyetin ilk nazarda, pek çok kimseye haklı olarak düşündürüleceği gibi, tamamıyla olmasa bile bâzi bakımlardan Şam dolaylarındaki Yahudi ve Hristiyan manastırlarının tesiri altında mı idi?

Halbûki Suffâ'da Hz. Peygamber'in kendilerine yakınlık iştiafı içerisinde bulunanlara tedrisleri ile başlayan; zühd ve takvâ safhalarını aşarak tasavvuf inkişaf eden mektep hiçbir inkiraza uğramadan devamlılık arz etmektedir.

İslâmî her nefeste yaşanan bir hayat telâkki eden ve ibtidâsından beri hayat tarzını Mescid-i Nebevî içerisinde Hz. Peygamber'in yaşayışında an be an takfî ve müşahede eden bu mektep, vücuda getireceği binâyı müşahede ettiği bu unsurlar bütünlüğü üstüne kurmayacak mı idi?

Bütün fonksiyonları ile Hz. Peygamber'in hayatını temsil eden bir külliye olduğunu evvelce ifade ettiğimiz Mescid-i Nebevî'yi en azından fonksiyon münasebetleri olarak kendisine örnek almayacak mı idi?

Müşterek terbiyenin, müşterek görgünün, müşterek felsefenin pişirilip kotarıldığı bir dergâha acaba bir gayrimüslim emir tarafından can verilebilir mi idi?

(26) Spencer Trimingham, a.g.e., s. 20.

(27) J. Pedersen - S. Eyice. İ.A. Mescid Mad. Hangâh ve tekkeler bölümü; a.g.e., s. 6.

(28) İ.A. Mescid Mad.; A. Yaşar Ocak, a.g.e., s. 248-249.

(29) İbn Cübeyr, Rihle, (De Goeje nşr.), Leiden 1907'den naklen, aynı yerde; İ.A. Mescid Mad.

(30) İ.A. Mescid Mad.

(31) İbn Batûta, Tuhtetün-Nuzzar fi garaib i'l-Emsâr l'dan naklen aynı yerde

(32) Aynı Yerde

(33) Bu yapıların gerçek hüviyetleri ve geçirdiği safhalar üzerinde ileride durulacaktır.

(34) Pedersen-Eyice, İ.A. Mescid Mad.

(35) Spencer Trimingham, Sufi Orders, s. 21

(36) Makrizî'den naklen, İ.A. Mescid Mad.

(37) Corci Zeydan, Medeniyet-i İslâmiye Tarihi (Zeki M. Terc. ed.) I.C., İst. 1329, s. 239; A.Y. Ocak, Zâviyeler, s. 249, İ.A. Mescid Mad.

(38) İbn Batûta'dan naklen, İ.A. Mescid Mad.; Mustafa Tahralı, Ahmad al Rifâf (512/578-1118/1182), Saviâ, Son Deuvre et sa Tarîqa, Doktora tezi, daktilo nüsha, Sorbonne, Paris 1973, s. 154.

ile alâkalı terminolojide rastlamaktayız. Nitekim Fuad Köprülü "Abû İshak Kazerûnî (Ö 426/1034) tarafından kurulan Kazerûniye tarikatının, daha şeyhin hayatında tesis edilmiş altmış beş ribâtı vardı, ilk kaynaklarda bu tekkeler hakkında ekseriyetle ribat, bâzan hanekâh – nadiren de buk'a– istilâhı kullanılmaktadır" demektedir.

Çok çeşitli isimler altında, tâli farklarla, sûfilerle alâkalı aynı müesseseye mekân vermiş bulunan, binâlara, geniş İslâm âlemi içerisinde kısaca bir nazar atfedecek olursak, karşımıza, tarih içerisinde birbiri üzerine, birbiri yanına eklenmiş âdeta çok sıkı bir doku çıkmaktadır.

Evvelce de ifade edildiği üzere, bilhassa Mağrip ve Kuzey Afrika'da ribatlar şeklinde başlayıp, zâviyelere dönmüştür. Ribatların en eskilerinden biri 150/767'de Abbâdân'da Abd ül Vahid b. Zeyd'in müridleri tarafından kurulmuş ribattır. Bu bölgede müstahkem mevki mahiyetindeki ilk ribatlar arasında Abbâsi valisi Hartama'nın kurduğu Manastır ribatı (179/795) ve ağlebilerin kurdukları Sus ribatı (206/821) sanat tarihçileri arasında çok meşhurdur. Fakat mâhiyet değiştirerek, bir velinin türbesini de içine almak sureti ile zâviye hâlinde görülen ilk örneklerden biri de Cezayir'de Tlemsen şehrinde, Ebû Medyen (Ö. 595/1197) isimli bir sûfinin türbesi etrafındaki Ribat'ül-Ubbad diye bilinen binâlar topluluğudur.

Hulefâ-i Raşîdîn devrinde, İslâm âlemine katılmış olan Mısır ve Ortadoğu'da durum bir miktar değişiklikler arz etmekte, ribat ve hangâhlar, hudut bölgelerinde bulunanlardan farklı olarak, iskân ve kolonizasyon faaliyetleri ile alâkalı olmaktan ziyâde sûfi hareketlere bağlı kalmaktadır. Nitekim Mekke'de, en eskileri H. 400 yılından önceye ait 50 ribatın bulunması ve bunlardan bir kısmının kadınlara ait olup, bir kısmının da misafirhâne gibi kullanılması,⁽³⁹⁾ bu değişikliği göstermektedir.

Horasan ve Maverâünnehir'deki misâlleri Türkler ve Anadolu zâviyeleri ile alâkalı olduklarından dolayı, gelecek kısımlarda ele almağı doğru bulduğumuz için, burada, bu bölgede Mısır ve Suriye'den birkaç örnek vermekle⁽⁴⁰⁾ iktifa edip, fonksiyon münasebetleri ve bunun menşei meselesine girmek yerinde olacaktır.

Mısır'da ilk tesis edilen zâviyelerden biri olarak Dar-Said el Su'eda (561)'dan evvelce bahsetmiştik. Buradaki merkezî hangâh'a –ki başında bir nevi üstün makam sahibi "Şeyh'uş-Şüyuh" bulunmakta idi– da Düveyret'üs-Sufiyye ismi verilmekte idi. Mısır'daki 706/1306-7 tarihli Baybars Hangâh'ında 400, Siryâküs Hangâhın-

da ise 100 sûfinin oturduğu, Sultan Kalavun'un zâviyesinin ihtişamı; Ezher camii yanında da Ak Buğa Hângâh'ının bulunduğu da tarihî kaynaklarda zikredilmektedir.⁽⁴¹⁾

Yine aynı kaynaklar Lübnan'da İbrahim Edhem (783-?)'in türbesinin bulunduğu zâviyeyi; Şam dolaylarında Nureddin Zengi zâviyesini ve Hangâh-ı Sümeysatiye ile Hangâh-ı Hâmîye'yi; Nasır Li Dinillah tarafından kurulan ribatları ve hattâ Abaka Han'ın valisi olarak Bağdat'a tayin edilen tarihçi Cüveyni'nin yaptırdığı ribatları sayarlar.

Görüldüğü üzere daha ilk devir tekke ve zâviyelerinden biri gerek terminoloji, gerekse fonksiyon bakımından çeşitli karışıklıklar ortaya çıkmaktadır. Bunun asıl sebebi müesseseye bir bütün olarak değil de, zamana ve şahıslara göre ağırlık kazanan fonksiyonlarına bakılarak hükmedilmesinden ileri gelmektedir. Bu husus son zamanlara kadar da devam edegelmiştir.

"19. Asır ortalarında bir Fransız yazarın verdiği, Cezâyir'deki zâviyelere ait malûmat büyük bir tekkenin durumunu belirtmek bakımından hayli mühimdir. Yazar Cezâyir'deki bu tekkelere benzer, hiçbir müessesenin Avrupa memleketlerinde olmadığını söyledikten sonra şöyle der: Tekke müesseseyi inşâ eden şahsın ve ahfadının Türbe ve Mezarlığı olarak kullanılmamaktadır. Buraya, o müesseseye bağlı mürid ve şahıslar belli zamanlarda ziyâret için gelirler. Müslümanların ibadetlerini müştereken yapmak için kullandıkları bir Cami'dir. Okuma, yazma, aritmetik, coğrafya gibi ilimlerin öğretildiği bir mekteptir.

Alimlerin zaman zaman toplanıp, tarih, hukuk veya ilâhiyat ilimleriyle ilgili bir meseleyi görüşüp münakaşa ettikleri, kararlar aldıkları bir yerdir. Kanunun takip ettiği bir mazlumun veya düşmanın kovaladığı bir şahsın barınma imkânı bulduğu, dokunulmazlığı olan sağlam bir melce'dir. Seyyahların, Hacıların konakladıkları bir han'dır. Hastaların, sakatların ve çaresizlerin başvurdukları bir dânilâceze ve hastanedir. Fukaranın yiyecek içecek ve giyecek bulduğu bir imârathanedir. Haber alınıp, haber ulaştırılan bir haber merkezidir. Zamanın tarihini yazan âlimlerin gelip gittiği, âlimlerin eserlerini bıraktıkları bir kütüphanedir" der ve şunları ilâve eder: "Bu zâviyeler, vakıflardan gelen pek

(39) İ.A. Mescid Mad.

(40) Orta Doğu'daki ilk zâviyeler İbn Batûta (Tuhfetun-Nazar) İbn Cubeyr, (Rihle), Makrizî, (El-Hitât) ta ferruatlı şekilde anlatılmakta; bunların geniş bir nüfusası ise A. Yaşar Ocak (Zâviyeler) tarafından verilmiştir.

(41) İ.A. Mescid Mad.

çok mal ve mülke sahiptirler. Ayrıca sadaka, hediye ve teberrularla beslenmektedir. Her tekke pek çok hizmetkâr olup, tekkeye gelip giden ziyaretçi, derviş, seyyah, âlim, talebe, hasta ve fakara ya hizmet etmekte ve tekkenin ve ona bağlı evkâfın işleriyle meşgul olmaktadır. Buna Cezâyir'in adetâ tekkelerden meydana gelmiş veya tekke merkez olmak üzere, bir nevi kazâlar halinde içtimâî-coğrafi kısımlara ayrıldığını söyler ve madem ki bu tekkeler adeta bir mektep gibi faaliyet göstermektedir. O halde bu müesseselerin hamle ve faaliyetlerini "Akademik" bir hamle ve gelişmeye tekabül eder, diyerek müşahedelerini bir hükme bağlar⁽⁴²⁾.

Fonksiyonda görülen bu tenevvü, sanki tasavvuf felsefesinin kesretle vahdet, vahdetle kesreti müşahede etmesi ve halka hizmetin, Hakka hizmet olacağı idrakinin bir tezahürüdür. Kaynağı hiç şüphesiz Hz. Peygamberin hayat tarzındaki küllî idrâk; ilk tatbikat zemini de Mescid-i Nebevî'dir.

Gayrı şûrî de olsa bahis mevzuu, gelenekler sûfi hareketler içerisinde o derece devamlılık sağlamıştır ki; Mescid-i Nebevî'yi teşkil eden hemen bütün unsurlar, dergâhlarda, bâzân mânâ bâzân da remiz olarak vücut bulmuştur.

Dergâh avlusu umumîden husûsiye doğru peşpeşe sıralanarak, bir taraftan belli bir nizâm içerisinde halkla teması ve iç işleyişi hazırlamakta; bir taraftan da "cennet bahçelerinden bir bahçe" olmağa benzer mânevî bir hüviyet kazanmaktadır. Gerek Hacı Bektaş, gerekse Mevlâna dergâhlarındaki keyfiyet bu husûsu teyid eder mahiyettedir.

Hız. Peygamber'in evi, evvelce bahsedilmiş olduğu darül-Ümerâ'ya tebdil olunduğu gibi, dergâhlarda, şeyh evi odası veya makâmı olmakla belki de, aynı derûni manâyı gelenek olarak tevarüs ettirmiştir. Suffâ derviş hücreleri ile can bulurken tedris ve ibadet için bâzı hallerde eyvan, bâzı hallerde semâhane gelişmiştir. Adı semâhane olsun, meydan olsun, mescid olsun, dergâhlar içerisinde mevcut bulunan bir kısım derûnî ibâdete mekân teşkil ederken, Hız. Peygamberin mescidini temsil etmekte idi. Ayrıca, itikâf mahalli kulübeler, çilehâneler; avludaki kuyu şadırvana; günlük işlerin yapıldığı mahal matbaha dönerken, Mescid-i Nebevî'nin ev-mescid olarak bütünlüğünün dergâhlara intikal ettiği hemen farkedilmektedir.

O halde şu kânaâti ifade edebiliriz ki: Nasıl zulla, mescid ve camîyi meydana getirirken, zaman ve şartlara göre, sanat geleneklerine tabi olarak, bir tekâmül gösteriyorsa, Mescid-i Nebevî'deki parçalardan teşekkül etmiş bütünlük, yâni mimârîyi meydana getiren fonksiyon, münasebetlerindeki küllî idrâk de coğrafi, tabii ve tarihî şartlarla san'at

temayüllerine tâbi olarak geçirdiği istihalelerle müesseseseleşmiş ve bu gelenek tekke yapılarına intikal etmiştir.

O halde, ele alacağımız, Anadolu Tekke ve zâviye mimârîsinin de bir unsuru olan fonksiyonun, en azından gelenek veya imaj olarak, menşeyini Mescid-i Nebevî'de aramak icab etmektedir. Fakat mimârî bu kadarla izah edilemeyeceğine göre, bu imajın Türklerin eski yapı gelenekleri ile alâkasının ne şekilde kurulduğu; zaman ve şartlara göre Anadolu'ya nasıl intikal ve burada nasıl tezâhür ettiği meseleleri de ayrıca ele alınmalıdır.

Anadolu'daki sûfilerin toplandığı yerler ve tarikat binalarının en eskisi incelendiği takdirde, Türklerin tekke ve zâviyelerinde de aynı ev-mescit-merkez motifinin bulunduğu görülmektedir ki, bunun da "12000 Ashab-ı Suffası" bulunduğu Ahmed Yesevî dergâhındaki suffâ geleneği ile alâkası olması gerektir. Yalnız burada değişen husûs, plânın D â r olma vasfının ortadan kalkıp, dört eyvanlı Orta Asya Türk şemasının kullanılmasıdır.

İslâmdan Önceki Türk Mimârisinin Tekke ve Zâviyelere Tesirleri.

Sûfi geleneği içinde anlatmaya çalıştığımız, Mescid-i Nebevî, yâni, mescit-ev unsuru ile Orta Asya tipi ev şeması telif edilebileceği gibi, Türklerin İslâmiyeti kabullerinden evvel kurdukları, bâzı dinî-içtimâî müesseselerin ve bunlara mekân teşkil etmiş bulunan binâlarının da yine aynı sûfi hareketlere hizmet edecek karakterde olması nazarı dikkate alınır, Anadolu'daki tekke ve zâviyelerin bilhassa ilk örneklerinde karşılaşılan merkezî kubbeli plân tipinin izâhında muteber bir yol bulunmuş olur kanaatindeyiz.

Hakikaten Konya'daki Sahip Atâ Hangâhı olsun, Tokat'da Gök Medrese yanındaki Dânişmentli zâviyesi olduğunu tahmin ettiğimiz yapı olsun, merkezî bir kubbe ile örtülü avlu etrafında tertiplenmiş dört eyvanlı plân şemasına göre kurulmuş pek çok Orta Asya binâsı ile yakın bir benzerlik arz etmektedir.

İlk devir sûfi hareketleri hakkındaki tetkikler, mevzûumuz bakımından, hemen her cihetten olduğu kadar, bu husûsun vuzûha kavuşturulmasında da ehemmiyet arz etmektedir. Böylece tekkelerin mimârî bakımdan bir koldan da medreselerde olduğu gibi⁽⁴³⁾, menşe itibarıyla Orta Asya ev mimârîsine bağlanabileceği bir mesnet daha bulmuş olacaktır.

(42) E de Nevev (Les Khavan, s. 16-18)'dan naklen Mustafa Tahralı'nın lütfettiği notlarından.

(43) Abdullâh Kuran, Anadolu Medreseleri, Ankara, 1969.

Yapılan son araştırmalara göre, Horasan ve İran bölgelerinde "sûfî organizasyonların ilk safhası bir grup talebe ve müridin, bir hoca etrafında halka teşkil etmesi idi. Horasan'da böyle grupların toplandıkları yer Hangâh denen merkezlerdi. Bu, gâye uğruna husûsen tasarlanmış bir binâ değil, basitçe, şeyh ve dervişleri barındıracak şekle tahvil edilmiş herhangi bir meskeni. Böyle bir merkez, binâdan ziyade halkayı teşkil eden şahıslara bağlı idi. Yine de kullanılan binâlarda toplantı (cemaat veya cemaat-hane) ve ibadet (musalla) için odalar yanlara alınmıştı. Ekseriya halkalar bir sene veya daha uzun müddet devam ederdi"⁽⁴⁴⁾.

Bu mâlûmatta, gâye mimâriyi çözmek olamamakla birlikte verilen târifler mevzûa bir hayli aydınlık getirmektedir. Sarahaten belirttiği üzere, ilk hangâhlar için bahis mevzuu olan şema, odaların yanlara alındığı, merkezî hattâ kubbeli bir plân şemasıdır.

Merkezi Plân Tasavvuru:

Gerek Orta Asya evlerinde, gerekse külliyelelerinde görülen bu merkezî plân tasavvuru, en eski çağlardan beri Türkler tarafından bilinen, hattâ kudsîyet atfolunan bir husustur.

Türkler tarafından en eski devirlerden beri, dört esas ciheti merkeze bağlayan "dört belirt yol" haçvârî şema arzeden bir sembol olarak mukaddes addedilmekte; proto-Türk Chou'lardan (M.Ö. II bin) başlayarak proto-Peçenek'lerde ve budist'lerde şehir plânları dahil pek çok yapıda kullanılmakta idi⁽⁴⁵⁾.

Mandala, Türkçe adı M a n d a l şeması (Şek. 5.), "Ordu (hükümdar şehri) kurganının dört cihete Türkçe tabiri ile dört yingak'a nâzır, murabbâ plânı, Chou devrinde ve Buddhistlerde yer yüzüne atfedilen şeklin remzi idi... Chou tasavvurlarına göre, kosmik merkezî dağ, yâni hükümdar ordusunun mevkii, Uygur Türkçesinde Altun Kazkuk denen ve yeri değişmeyen Kutup Yıldızı ile mevsimlerin seyir boyunca Altun Kazkuk'un etrafından dönen Yitiken, yâni Büyük-Ay yıldız manzumesinin tam altında idi"⁽⁴⁶⁾.

Gerek Türklerdeki bu şehir plânlarının, gerekse aynı şemayı kullanan külliyelerin mihverlerinin keşişme noktaları olan merkezlerinin, gök yüzü ile alâkasının kurulup kudsîyet kazanmasına mümasil bir tasavvur da islâmî gelenek içerisinde müşahade edilmektedir. Bâzı Hadis-i Şeriflere istinâden bilinmektedir ki "Kâbe (Beytullah) arş altındaki câmiin o derece hizasındadır ki, bu câminden atılacak bir taş, Kâbenin damına düşer"⁽⁴⁷⁾.

Yukarıdan da anlaşılacağı üzere Buddhist inançların tesiri altındaki Türklerin, ev, külliye, hattâ mâbed şemalarında kullandıkları tasavvurla-

rı, İslâmiyet ile telif etmemelerine hiçbir sebep bulunmamaktadır. Bilâkis, islâmî Beytullah inancı ile Türkler'deki mandal şemasının merkezini teşkil eden, kâinatın hükümdârı motifleri kolayca birbirine intibak ederek, ilk devir Türk tekke ve zâviyeleri diyebileceğimiz ribat, hangâh gibi külliyelerin ortaya çıkmasında rol oynadığı söylenebilir.

Külliyeler:

Türklerde bu türlü tasavvurlar üzerine dinî, sivil, askerî maksatlarla kurulmuş külliyeler eski zamanlardan beri kullanılmagelmışti. Kaldı ki Buyan külliyelerinde hem toyn (Buddhist rahibler), hem de rahib olmayan fakat dinî kültür arayan talebeler tahsil görmekte ve bu talebeler de mahava (inzivaya çekilenler) ve brahmacarin (dünyevî hayatı irtihab edenler) diye ikiye ayrılmakta idiler⁽⁴⁸⁾. Bu gelenekte de Mescid-i Nebevî'den intişar eden ve evvelce izah edilen, ilk devir sûfî merkezleri arasında münasebetler kurulabilmektedir.

Haçvârî, merkezî plânlı şemadan teşekkül etmiş, ilk Orta Asya külliyesi ve ribatları da, islâmiyetten evvelkiler gibi müstahkem duvarlar içinde idi. İç kısımda kubbeli Türk çadırından mülhem hücreler yer almakta idi. Bu hücrelerle inzivâya çekilmek arasındaki bağı islâmî sûfî gelenekleri ile izah mümkün olmakta; hattâ "Hz. Muhammed'in inzivaya çekilip oruç tuttuğu çadıra Siyer kitaplarında K U B B E T U T - T U R K İ Y Y A H dendiği gibi, ribatlarda da hücrelere inzivaya çekilip oruç tutulan yer anlamına, savma'a denirdi"⁽⁴⁹⁾. Tekke binasını ifade etmekte kullanılan, bir terim olarak savma'a üzerinde daha evvel durmuştuk.

Bu tip haçvârî plân ve merkezî kubbeye sahip şema, Orta Asya'da gerek göçebe kurganları, gerek stup ve navas gibi mezar yapıları, gerek ateşgede, gerek payan gibi yapılarda görülmekte; "X - XI. Yüzyıl Buddhist Uygur metinlerinde, dört cihete nâzır haçvârî plân, her ev (mabed, balık) için şart sayılmakta"⁽⁵⁰⁾ idi.

Bugünkü Kırgızistan'da bulunan Taş Ribat (Şek. 6.) ve Tirmiz'deki Kırk Kız (Şek. 7.) hemen aynı şema üzerine tertiplenmiş "han veya ordu gibi, kalabalık kimselerin oturmasına mahsus binâlar"⁽⁵¹⁾ olabilecekleri gibi, aynı zamanda, başlan-

(44) Spencer Tirimingham, a.g.e., s. 166.

(45) Emel Esin, Muyanlık, Malazgirt Armağanı, Ankara, 1972.

(46) Emel Esin, a.g.e., s. 76.

(47) M. Hamidullah, Müesseseler, s. 25.

(48) Emel Esin, Muyanlık, s. 79.

(49) Emel Esin, a.g.m., s. 91.

(50) Emel Esin, Türk Kubbesi, S.A.D. III, Ankara, 1971.

(51) Emel Esin, Muyanlık, s. 92.

gıçta mürebbi bir hocanın evi etrafında şekillenmeye başlayan sûfi merkezlerine misal teşkil edecek karakterde yapılar olarak da karşımıza çıkmaktadır.

Astane Baba ve İbn Zeyd gibi⁽⁵²⁾ (Şek. 8 - 9) türbe veya kabirler etrafında teşekkül eden külliye-ler, nazar-ı dikkate alındığı takdirde, tekkelerin tekâmülünde Orta Asya geleneklerinin tesiri, bir defa daha sarahatle görülecektir.

Aslında bu tip eski misalleri, ribattan tekâmül edecek han mâhiyetindeki yapıların değil de, tekke ve zâviyelerin menşei gibi kabul etmek daha uygun olacaktır kanaatindeyiz. Zirâ Budistlere ait olduğu ifade edilen bu külliye-ler, âyende ve revendeye hizmetten öte dini karakterli yapılar olup, mahiyet itibarıyla tekke ve zâviyelerle benzerlik arz etmektedir.⁽⁵³⁾

Eski Türk külliye-leri islâma adanırken, bir taraftan da aynı şemadan mülhem yeni islâmî külliye-ler yapılmakta, ribatlar, hanlar, muyanıklar (imâret), bihar (vidar = medrese) yanında h a r e m denen Ahmed Yesevî külliyesi gibi tekkeler de binâ ediliyordu⁽⁵⁴⁾.

Nitekim Arapların ribat ve hangâh teşkilât-ları Mâverâün-Nehr'e gelmezden evvel, Budist külliye-leri birer dinî-içtimâî ve hayır⁽⁵⁵⁾ müessesesi olarak eskiden beri Türkler arasında hayatiyetini devam ettirmekte idi.

"Askerî Arap ribatının hangâh haline dönüşmesi de aslında, Orta Asya'daki Türklerin durumuna ters düşecek bir manzara arz etmez. Hânagâh-Zâviye, bilindiği üzere dinî ve sosyal bir mahiyet taşır. Öte yandan hayır yapma zihniyeti de, bu bağlılığa sahiptir. Bu ise Budist Türklerin hayır yapma adetleri ve Budist manastırlarının dinî ve sosyal yönü ile paralellik arz eden bir durumdur...

Gerek Hânagâh (zâviye), gerekse kervansaray mahiyetli ribâtın, gelir getirmek için yapılmadığı, bunda dinî düşünmeden hareketle, daha çok sosyal amaçlı bir hayırda bulunma zihniyetinin esas olduğu unutulmamalıdır"⁽⁵⁶⁾.

Hem plân şeması ve bu şemadaki mütalâalar, hem de dinî-içtimâî telâkkileri bakımından, ilk devrin tekke mahiyetindeki binâlarına tesirini gördüğümüz, Türklerin eski külliye-lerinden başka münferit yapıları da islâmla birlikte mahiyet değiştirerek sûflerin ilk merkezlerine tesir eder olmuştur.

Hakikaten de Uygur şehri Toyuk'ta, Budist devre ait mezar yapısı olduğu kabul edilen binâ, İslâmîyetin Uygurlar arasında yayılması ile Eshab-ı Kehf türbesi olarak isimlendirilmiş, aralarında 1397 tarihli Ahmet Yesevî külliyesi de dahil olmak

üzere, tesir ettiği Karahanlı ve Selçuklu eserleriyle, bir taraftan Türk mimarî geleneğindeki devamlılığı bir misâl teşkil ederken, diğer taraftan da müesseselerde görülen değişmelere örnek olmuştur.

Diğer taraftan "Orta Asya feodolizminin icabı, şato tipi yapıları"nın da müstahkem karakterlerinden dolayı İslâmîyetle birlikte, evvelâ askerî ribata, sonradan da hangâh ve kervansaray tahvil edilebileceği; hattâ İbn Hallikan'ın Mâverâün-Nehir'de bulunduğu bahsettiği "10000 ribat" sayısına ancak bu şekilde ulaşılacağı kanaati de hâkimdir⁽⁵⁷⁾

Görülüyor ki, dinî mahiyetteki eski Türk Külliye-leri, içtimâî telâkkiler ve dinî tasavvurlardan dolayı Türklerin İslâmîyeti kabulleri ile birlikte tekke ve zâviye-leri plân şemalarına kadar tesir ederken, sivil mimârî örnekleri olan külliye-lerde dolaylı olarak yine aynı yapı türleri üzerinde müessir olmuşlardır.

Evler

Esas itibarıyla sûflerin ilk devirlerde evlerde toplandıkları nazarı itibara alınacak olursa, şato tipinde müstahkem olsun veya olmasın, evlerin, birer sûfi merkezi gibi telâkki edilip, sonradan hangâha tahvil edilmiş olma ihtimali üzerinde de durmak icab etmektedir. O halde Anadolu'da menşeiye tekke ve zâviye mâhiyetindeki binâlarda görülen şemaları bir taraftan da Orta Asya evlerinde aramalıyız.

(52) Ruğaçenkova, Türkistana, 287-88, s. 34-35.

(53) Bu hususta Mustafa Cezar'da "Yine Sayın Emel Esin aynı etüdünde, kervansaray ribâtının Budist külliye-lerden geldiği görüşünü savunmaktadır. Pek çok kaynağa başvurmak suretiyle kaleme aldığı bu araştırmasında, "Budist Türklere ait külliye-lerin ki bunların dinî yapılar olduğu yazıda belirtilmektedir Türklerin İslâmîyeti kabulleri üzerine İslâmî şekle çevildiğini, böylece İslâmîlaşan Budist külliye-lerin ribât hâline geldiğini kaydetmekte, bu ribâtların ise kervansaray olduğunu sonuç halinde izaha çalışmaktadır. Oysa yazarın gösterdiği tarihî deliller, İslâmîlaşan Budist külliye-lerin kervansaray değil de mescid ve özellikle zâviye mâhiyetindeki kurumlara dönüştüğüne işaret eder hâlidir" (Anadolu Öncesi Türklerde Şehir ve Mimârlik, İstanbul, 1977, s. 174-75) demektedir. Bu fikir bize de mâkul gelmektedir.

(54) Timurlu devrinden kalma yeni şekli hakkında mâlûmat sahibi olduğumuz bu külliye-nin Hakanlı devrine ait hâli (A. Mankovskaya, "İstoriya Arhitektura Arheologičeskie Nabludenniye po Restovratzii Kompleksa Hoca Ahmed Yesevî", İZV. AN. Kaz., Seriya İstorii, Arh. i. etnogr. AA 1958) adlı yazısında anlatılmakla birlikte, maalesef görülemediştir.

(55) Budist Türklerin hayrat maksadı ile meydana getirdikleri vakıflar bilinmektedir (BKz. W. Ruben, Budist Vakıflar Hakkında, Vakıflar Dergisi II. s. 173; İsmet Binark.

(56) M. Cezar, Şehir ve Mimârlik, s. 176-177.

(57) Mustafa Cezar (Anadolu Öncesi Türklerde Şehir ve Mimârlik, İstanbul, 1977, s. 77, s. 175-176). Şehirler haricinde kalmış, şato tipi bazı yapıların bir müddet için hangâh olarak kullanılmış olabileceklerini, sonradan kervansaray tahvil edildiklerini kaydetmektedir.

Nitekim, Galina Puğaçenkova tarafından neşredilen Orta Asya Evlerinde⁽⁵⁸⁾ bu plân şemaları görülmektedir. 6-7. asırdan kalan evlerin bâzıları, bir avluya eyvanla açılan kubbeli, odalı plân elemanını; bâzıları ise eyvanların açıldığı kubbe ile örtülü bir avluyu hâvidir.

Merv ve Tirmiz civarında yapılan kazılarda ortaya çıkan IX-XII. asra ait meskenlerin en bariz hususiyetleri, merkezî bir hacmin etrafında haçvârî olarak dört eyvan veya muadili unsurların yer almasıdır. Odalar köşelere yerleştirilmiştir.

Evlerin bu plânları, bir taraftan evvelce ifâde edilen, Türklerin kadim ve mukaddes mandal şeması geleneğini devam ettirirken, ileride, Anadolu'ya, hattâ Mısır'a kadar intikal edecek zâviyeler, medreseler, hamamlar ve meskenler dahil, çok sık görülen plan tipine menşe ve misâl teşkil etmiştir denilebilir.

İlk devir Osmanlı mimârîsinde görülen imâret tipi –zâviyeli câmi– Tabhaneli Câmi'lerle alâkalı geniş araştırmasında Semavî Eyice de "...Yapı şeklinin menşei olarak kâh medrese, kâh "kubbeli medrese", kâh ev, kâh "kapalı yunan haçı Bizans kiliseleri" ...nin gösterildiğini, ancak Bizans kiliseleri ile bu tip yapılar arasında zâhirî bir benzerlikten başka, hiçbir ilgi kurulamayacağını kaydetmekte, prototiplerin menşeden doğrudan doğruya ilham aldıklarını belli eder yaradılıştaki olduklarını ifâde ederek, "Prototipleri şüphesiz İslâm öncesi Asya yapı sanatına kadar inen dört eyvanlı, (bâzı hallerde eyvan sayısı üç, hattâ iki olabilir) ortası avlulu binalar, Türkler ile Anadolu'ya gelmiş ve burada hızlı bir gelişme sonucunda yeni şekillerin doğmasına yol açmıştır"⁽⁵⁹⁾ demektedir. Bu bizim de benimsediğimiz görüştür.

Bahis mevzuu evlerden Kara Tepe'de ortaya çıkarılan 6-7. asra ait ev şemalarında⁽⁶⁰⁾ müşahede edilen kubbeli oda –eyvan– avlu münasebetleri, (Şek. 10) hemen bir asır sonraya tarihlenen Sulu Köşk (Şek. 11) ve Haram Köşk (Şek. 12) ve diğerleri gibi (Şek. 13) yapılarıdaki⁽⁶¹⁾ kubbe-eyvan münasebetleri ile birleştirilirse, Anadolu'daki zâviye-kapalı medreset⁽⁶²⁾ plânlarının primitif örneklerinin hazırlandığı safhaları ortaya çıkacaktır.

Haram Köşk denilen yapı ile Çorum'un Alaca kazasındaki Hüseyin Gazi Tekkesi diye bilinen binâdaki bindirmeli, çapraz tuğla sıraları tarzında yapılmış ve ince birer koridoru örtmekte kullanılan tonoz elemanı, mukayese edildiği takdirde, Anadolu'ya intikalinde sadece plânda değil, tâli unsurlarda da vâkî olduğu söylenebilir (Şek. 14).

Anadolu'da tekke mâhiyetindeki binaların ilk örneklerinde gördüğümüz merkezi kubbeyeye açılan bir ilâ dört eyvanlı, odaların kenar ve köşe-

lere alındığı şemanın ortaya çıkışında Merv ve Tirmiz bölgelerindeki ev plânlarının ehemmiyeti büyüktür.

Merv'deki bir ev, merkezî kubbeli hacmin etrafına, bir kısmı merkeze açılmayan odaların yerleşmesi sureti ile şekillenen şemasıyla⁽⁶³⁾ (Şek. 15), bilhassa, Niksar Yağbasan Buk'asını hatırlatırken; yine aynı bölgedeki bir başka ev de, merkeze açılan dört eyvanı ile⁽⁶⁴⁾ (Şek. 16) Tokat Gök Medrese yanında ortaya çıkarılan⁽⁶⁵⁾ Danişmentli devrine ait olduğu tahmin edilen prototip zâviye plânı ile yakın bir benzerlik arz etmektedir.

Sultan Kale'deki yapının üst kat plânı,⁽⁶⁶⁾ kapalı medreselerde olduğu kadar, mevzuumuz bakımından da ehemmiyetlidir. Zira sekizgen üzerine oturtulmuş merkezî hacim, kenarlarda eyvanlara; köşelerde hücrelere bağlanmakla, hattâ aralarda mâhiyeti bugün için meçhul bir takım koridor hacimleri ile (Şek. 17-18), Konya Sahib Atâ hangâhının bir prototipi olarak karşımıza çıkmaktadır.

Sûfilerce benimsenen 'Peygamber'in Evi' motifli veya geleneğinin, Ehl-i Suffâ'nın Mescid-i Nebevî'deki hayat tarzını yakînen müşahede etmesinden doğmuş olabileceği nazariyesi üzerinde evvelce durulmuştu. Dâr, yâni avlulu Medine evi şeklindeki Mescid-i Nebevî'deki ev, mescid, suffâ, İdare Merkezi gibi fonksiyonların birbiriyle münasebetinin kesretindeki bütünlük; bir başka tâbirle, Peygamber Evi vasfının sonraları, ilk sûfilerce evlerin birer sûfi merkezi olarak kullanılışı sureti ile de devam ettiği müşahede edilmektedir. Ev geleneğinin şekillenen bu mânânın, gezici dervişler vasıtası ile Horasan ve Mâverâünnehr'e taşı-

(58) G.A. Puğaçenkova, Puti Razvitiya Arkhitekturi Yuznogo Turkmenistana Porı Rabovladieniya i Feodalizma, Moskova 1958, s. 137-141, 154, 156, 158, 209, 213. Plânların bazıları da Doğan Kuban (Kaynak ve Sorunlar, 1956, Sek. 6-7); Abdullah Kuran (Medreseler, s. 9) ve M. Cezar (Şehir ve Mimârlık, s. 216-19) tarafından nesredilmiştir.

(59) Semavî Eyice, İlk Osmanlı Devrinin Dini-İçtimâî Bir Müessesesi, Zâviyeler ve Zâviyeli Câmiler, İ.U. İktisat Fak. Mecmuası, c. 21, s. 1-4, İstanbul, 1963, s. 14-15.

(60) Puğaçenkova, Turkmenistan, s. 141.

(61) Puğaçenkova, a.g.e., s. 149-161.

(62) Doğan Kuban, Sulu Köşk plânını sadece kapalı medreselerin primitif bir örneği olarak göstermektedir (Kaynak ve Sorunlar, s. 48).

(63) Puğaçenkova, a.g.e., s. 206; Kuban, a.g.e., s. 48.

(64) Puğaçenkova, a.g.e., s. 207; Cezar, a.g.e., s. 216.

(65) 1981 senesi yazında Tokat'da yaptığımız incelemeler sırasında Gök Medrese'ye bitişik daha eski bir yapının mevcudiyetini farkedip, yaptığımız sondaj çalışmaları neticesinde, yapının dört eyvanlı merkezi kubbeli şemasını ortaya çıkarmaya muvaffak olduk.

(66) Puğaçenkova, a.g.e., s. 209; Kuban, a.g.e., s. 48; Cezar, a.g.e., s. 217; Kuran, a.g.e., s. 9.

narak ev-hangâh terkibi ile neticlendiği söylenebilir. Böylece tabii olarak, Orta Asya ev şemasının, bu bölgedeki ilk tarikat yapılarına tatbik edilebileceği kanâati de kendiliğinden hasıl olmaktadır.

Hoca Ahmed Yesevî'nin, evvelce bahsedilen 12000 kâmil ehl-i sûffâsı olduğu menkıbesi ile tekkesindeki dört eyvanlı şema (Şek. 19) bir arada mütalaa edildiği takdirde aynı geleneğin, Ahmed Yesevî Dergâhı'na da aksetmiş olabileceği ortaya çıkmaktadır. Bazı cereyan ve geleneklerin Anadolu'ya nasıl intikâl ettiği de, bu sûretle kısmen açıklanabilmektedir.

Netice itibarıyla, Anadolu'daki daha geç tarikat yapıları veya sûfi merkezlerinde tecelli eden plân tasavvurları da bir mânâ kazanmaktadır. Konya'daki Sahib Atâ Hangâhının plânı ile Asya menşeli ev şemaları arasındaki şaşırtıcı benzerlik; ayrıca, binânın kitâbesinde "Allah'ın salih kullarına konak ve muttaki suffâ ashâbına mesken olmak üzere" yapıldığı ibaresinin bulunması, Anadolu'da ilk devir tekke ve zâviyelerinde, Mescid-i Nebevî geleneği ile Orta Asya dört eyvanlı merkezî plânlı ev geleneğinin birleşmesine açık bir delil teşkil etmektedir.

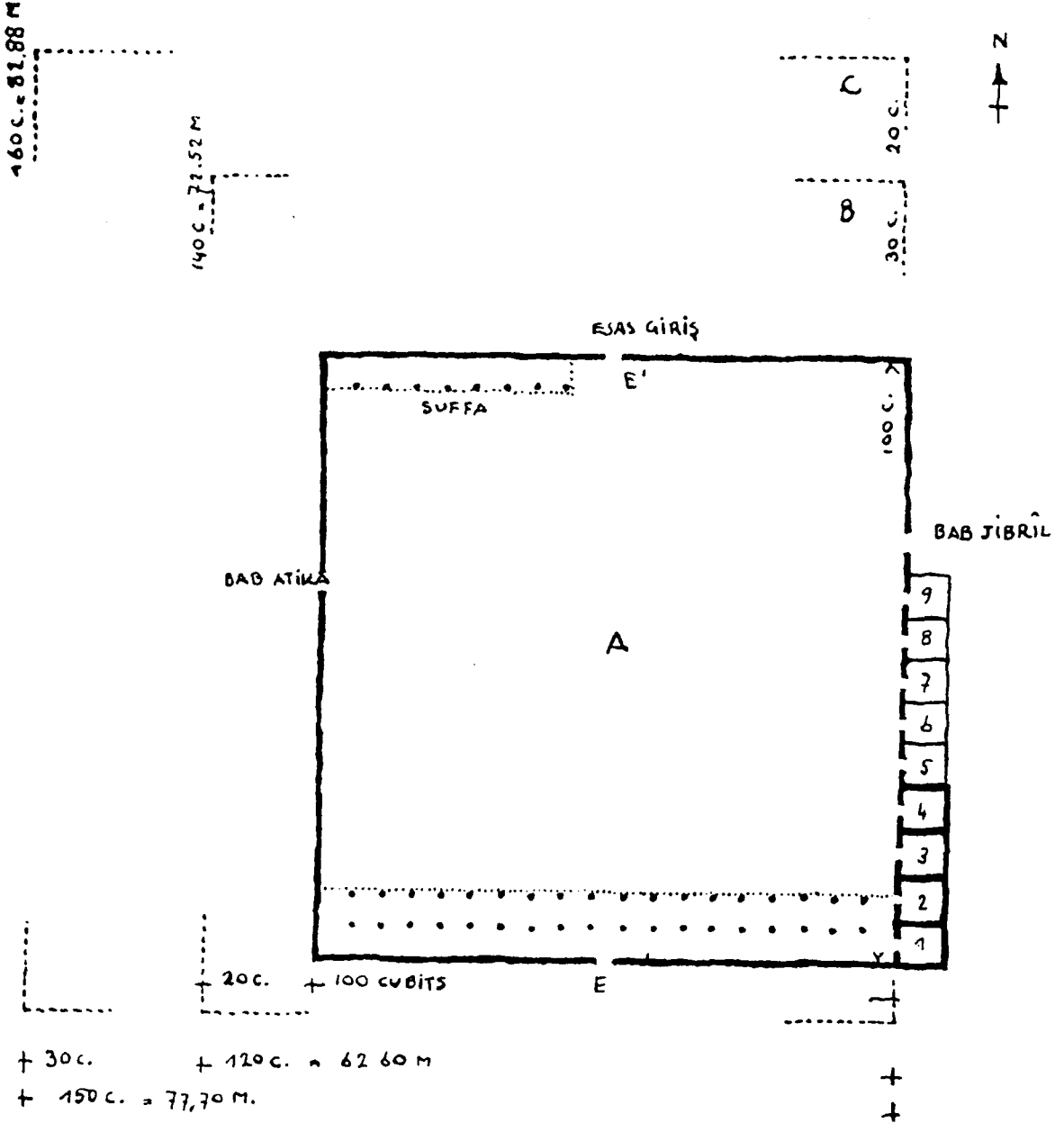

ŞEKİL: 1

Mescid-i Nebevî (Cresswell'den)

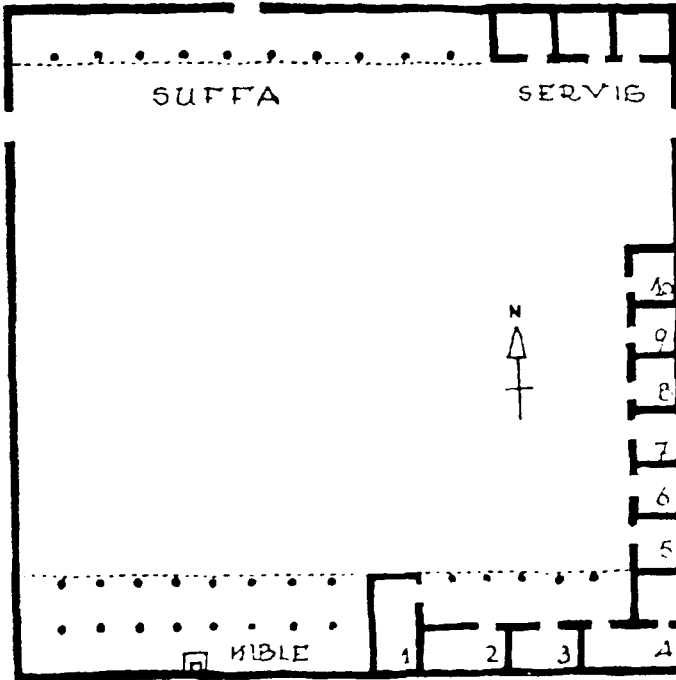
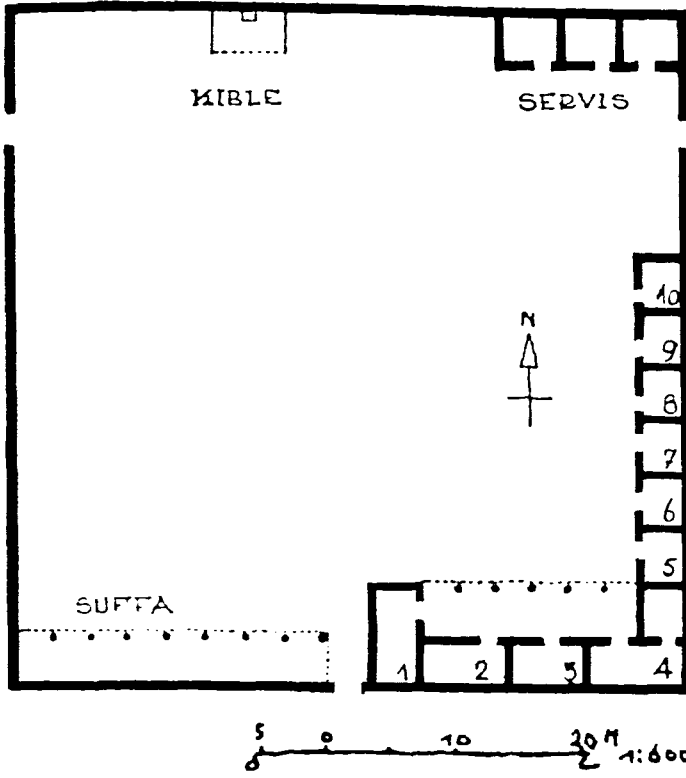

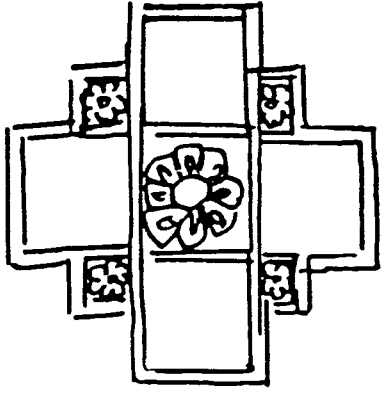

ŞEKİL: 5
Mandala Şeması (E. Esin'den)

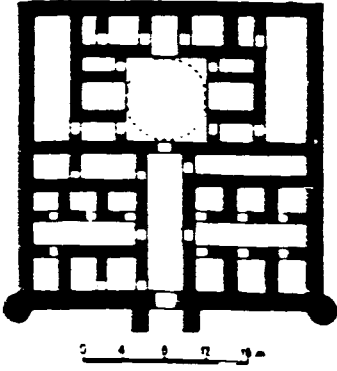
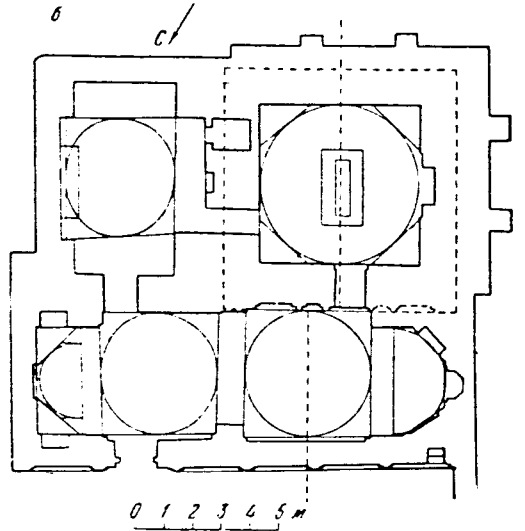

ŞEKİL: 6
Taş Ribat (E. Esin'den)

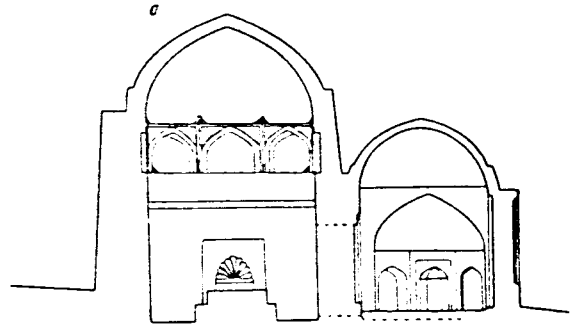

ŞEKİL: 8
İbn Zeyd Külliyesi (Puğaçevkova'dan)

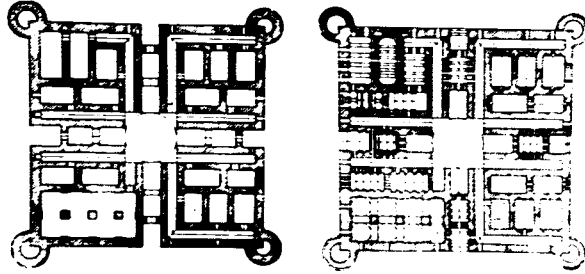

ŞEKİL: 7
Kırk-Kız Külliyesi (M. Cezzar'dan)

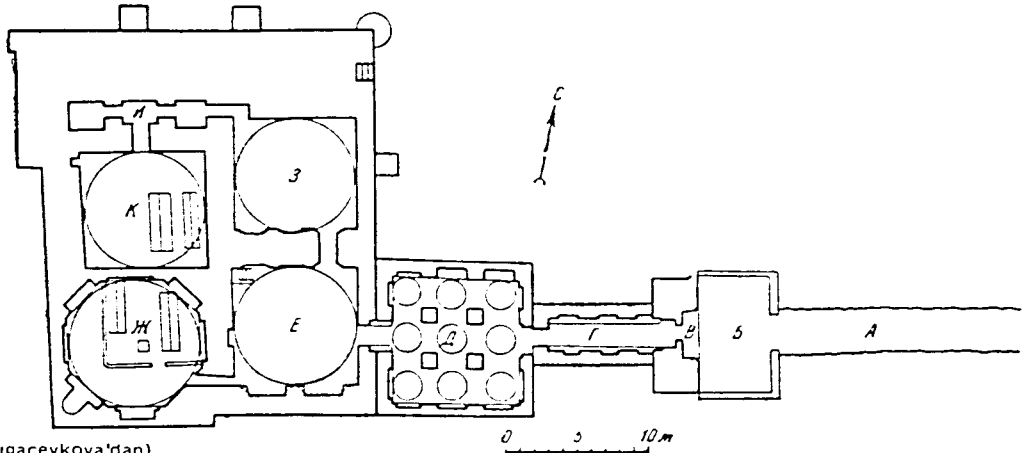

ŞEKİL: 9
Astane Baba (Puğaçevkova'dan)

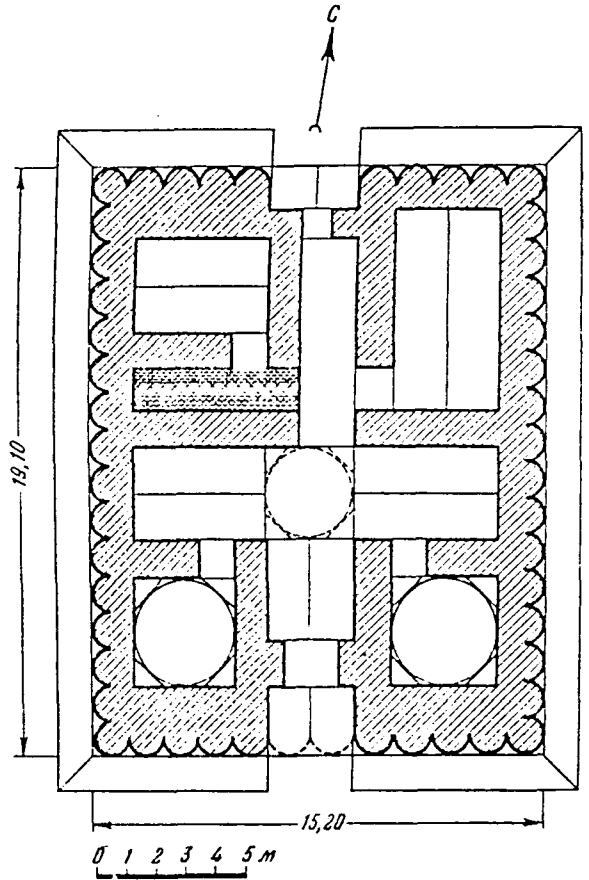
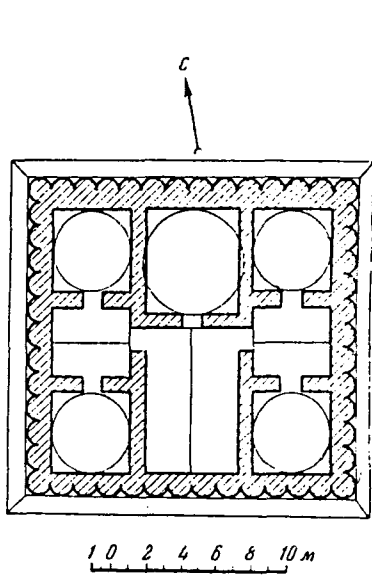
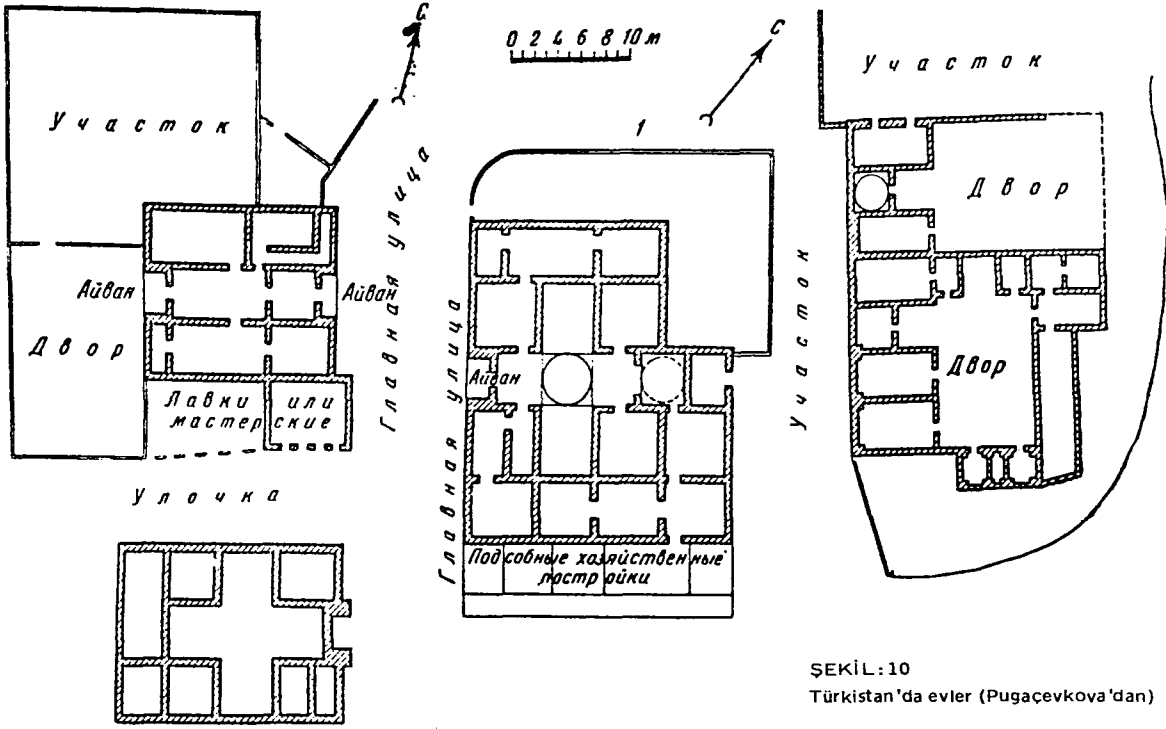

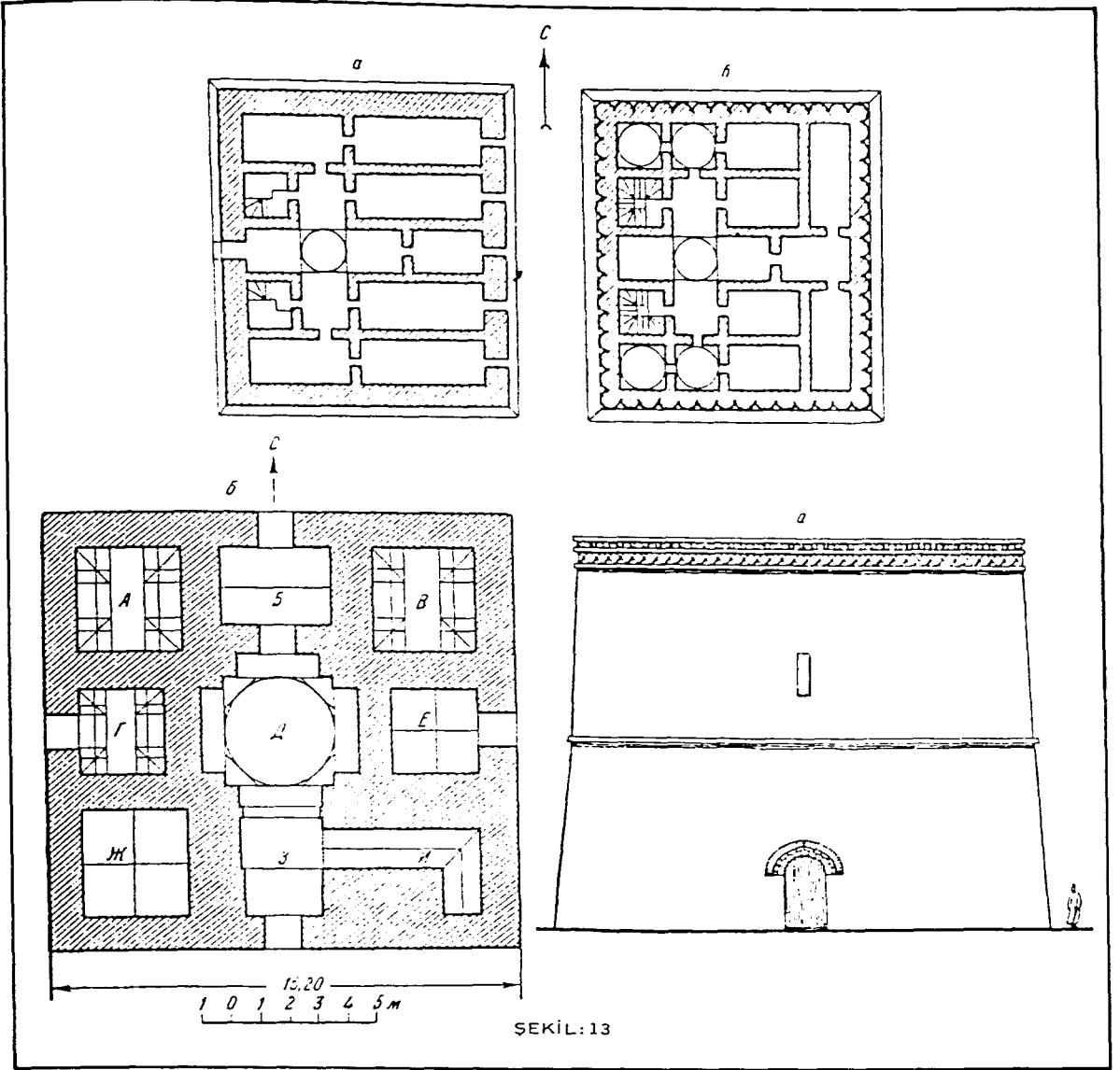

SEKİL: 13

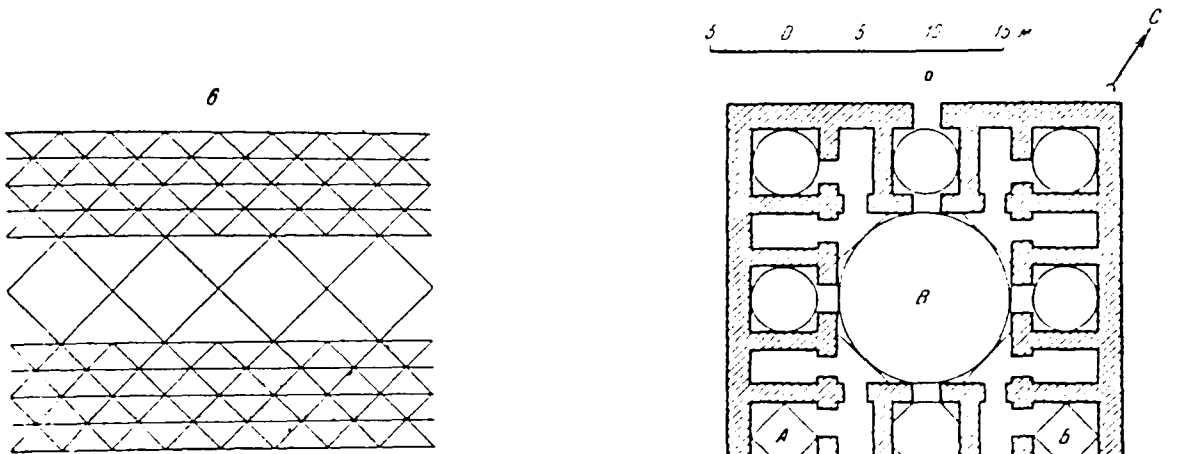

SEKİL: 14

SEKİL: 15
Merv'de ev

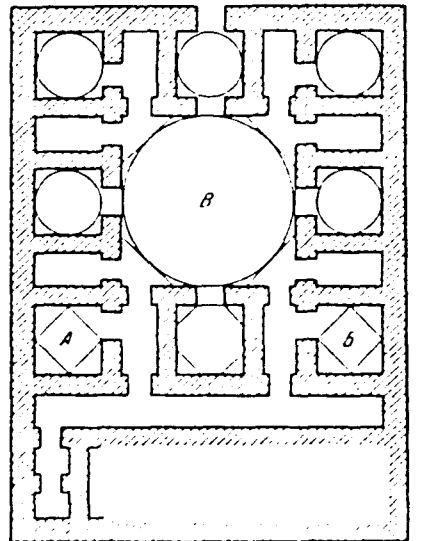

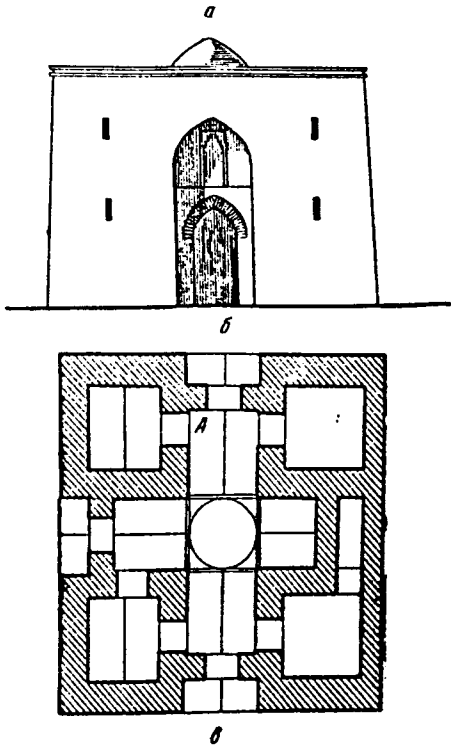

ŞEKİL: 16
Merv'de ev

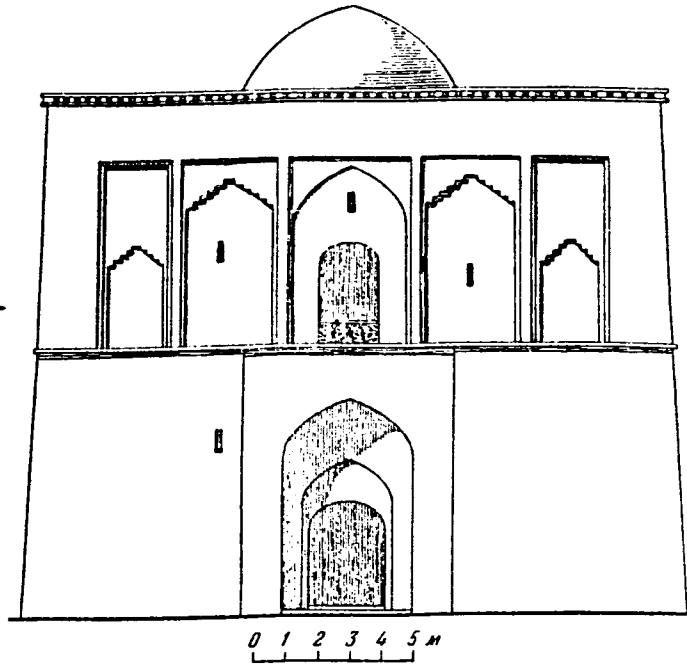

ŞEKİL: 18
Sultan Kale cephesi

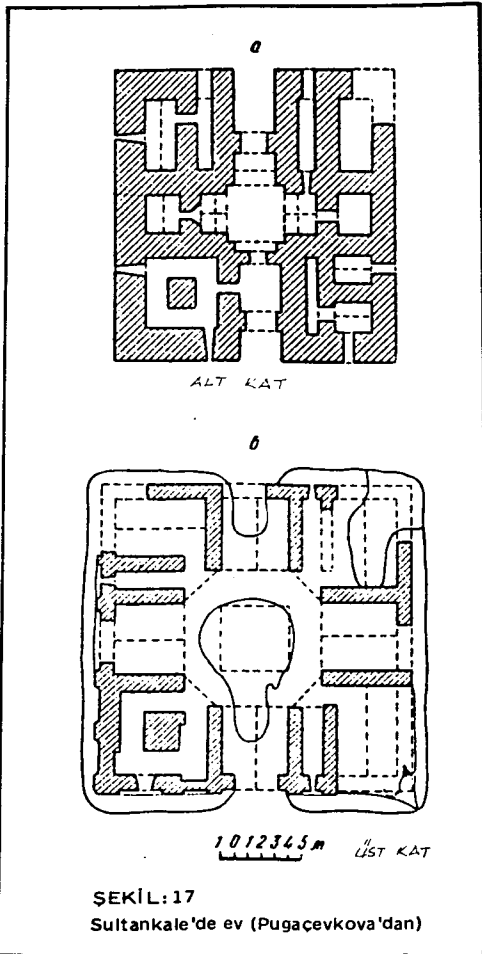

ŞEKİL: 17
Sultankale'de ev (Pugaçevkova'dan)

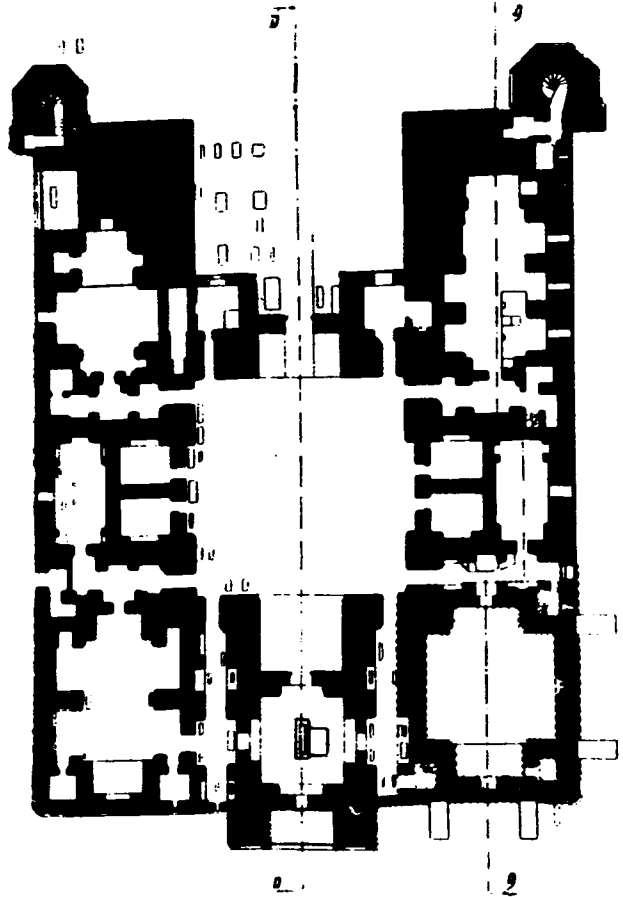

ŞEKİL: 19
Hoca Ahmed Yesevi Külliyesi (M. Cezar'dan)

Türkiye Selçuklularında İdarî Birim ve Bununla İlgili Meseleler

Doç. Dr. Tuncer BAYKARA

1. İdarî Birimi Tesbit Yolları*:



Türkiye Selçuklularına ait kaynaklar, XII. yüzyılın son çeyreklerine kadar ülkedeki idârî (mülkî) bölünmeye dâir her hangi bir bilgi vermezler. Türkler, gerçi, XI. yüzyıl sonlarından itibaren, fethettikleri bu ülkede, kendi idârelerini kurmuşlardır. Fetih geleneklerine uygun bir biçimde ceryân eden bu idârede, belirli bir Selçuklu siyâseti aramamak gerekiyor. Zira Türklerin oturduğu saha, Selçuklulardan başka, Danişmentli ve Mengüçlü ailelerinin de idâresinde idi.

Türkler, XII. yüzyılın ikinci yarısında, özellikle merkezî Anadolu'da birliği sağlayan Selçuklu idâresi çevresinde toplandılar. Bu yıllardadır ki kaynaklar, II. Kılıçarslan'ın onbir oğlunu, ülkenin muhtelif şehirlerine gönderdiğinden söz eder.⁽¹⁾ Bu olay, bir bakıma Selçuklular tarafından ülkenin idârî bölünmesine atılan ilk adım olarak da yorumlanabilir.

II. Kılıçarslan ülkenin 11 şehrine oğullarını (veyâ kardeşi ile yeğenlerini) gönderirken, şu iki düşünce kendisini etkilemiş olmalıdır:

a. Şehzadelerin gittikleri yerler, genellikle Selçuklu ülkesine yeni katılan şehirlerdir. Dolayısıyla buralardaki halkı Selçuklu idâresine ısındırmak gereklidir. Hem bu arada gelecekteki merkezî idâreye de bir hazırlık dönemi söz konusu olabilir.⁽²⁾

b. Ülke, hükümdar ve ailesine ait olduğundan, Türk hâkimiyet telâkkisinin bir gereği olarak Kılıçarslan, ülkeyi oğulları arasında paylaşmıştır.⁽³⁾ Bu oğulların gittikleri yerlerde ayrı birer "divan" yani idâre mekanizması kurmaları ve hayli büyük yetkileri bulunması da dikkati çekiyor.

Ülkenin hükümdar ailesine ait olması sebebiyle hâkimiyetin paylaşılmasına tarihimizde çok rastlanıyorsa da, Kılıçarslan'ın hareketinde ilk husus da etkili olmalıdır. Olaylar, dağınık gibi

bir görünümü olan bu durumdan, kuvvetli bir merkezi idâreye gidildiğini gösterecektir.

*Kısaltmalar:

Abu-Farac: G. Abû'l-Farac (terc. Ö.R. Doğru), *Abû'l-Farac Tarihi*, II, Ankara, 1950

Aksarayî: Kerîmüddin Mahmud bin Muhammed, *Müsameretü'l-Ahbar*, Neşreden O. Turan, Ankara, 1944

Anonim: *Tevârih-i Âli Selçuk*, (F.N. Uzluk, çeviri ve tipkibasımı), Ankara, 1952

Cahen, Turkey: C. Cahen, *Preottoman, Turkey*, London, 1968

Eflâkî: A. Eflâkî, *Manakib al-Arifin*, 2 cilt, neşr: T. Yazıcı, Ankara, 1959-61

Hoyt, Gunye: Hasan bin 'Abdü'l-mü'min el-Hoyt, *Gunye-tu'l-Kâtib ve Munyetu't-tâlib*, neşr: A.S. Erzi, Ankara, 1963.

Hoyt, Rüsûm: Aynı müellif, *Rusumu'r-resâil ve Nucûmu'l-fazâil*, neşr: A.S. Erzi, Ankara, 1963

İbn Bibi: Nâsirü'd-dîn Hüseyin bin Muhammed bin Ali el-Ca'ferî er-rugedî, *El-Evâmirü'l-Alâiy ve fi'l-Umuri'l-'Alâ'iyye*, (TTK tipkibasımı), Ankara, 1956

İ.A.: *İstâm Ansiklopedisi*

Nigidi: Kadı Ahmed Nigidi, *el-Vekâidü's-Şefik*. Yazma, Süleymanlıye (Fatih) Kütüphanesi. Nu: 4518

Temir/Cacaoğlu: A. Temir, *Kırşehîr Emiri Caca oğlu Nur al-Din'in 1272 tarihli Arapça-Moğolca Vakfiyesi*, Ankara, 1959

Turan, Türkiye: Osman Turan, *Selçuklular Zamanında Türkiye*, İstanbul, 1971.

Turan, *Veşikalar*: O. Turan, *Türkiye Selçukluları Hakkında Resmî Veşikalar*; metin, tercüme ve araştırmalar, Ankara, 1958

Ülkütaşır, Sinop. M. Sakir Ülkütaşır. "Sinop'ta Selçuklular Zamanına ait tarihî eserler", *Türk Tarih Arkeologya ve Etnografya Dergisi*, V (1949) s. 112-151

(1) İbn Bibi, s. 22; Aksarayî, s. 30; Nigidi, s. 147a; Bu konuda ayrıca bk. P. Wittek (M. Eren), "Bizanslılardan Türkere geçen yer adları", *Selçuklu Araştırmaları Dergisi* I (1969), s. 193-240; keza bk. Turan, *Türkiye*, s. 216-220; Cahen, *Turkey*, s. 111.

(2) Cahen, *Turkey*, s. 236 da bu noktaya temas eder.

(3) Turan, *Türkiye*, s. 216-217; Bu olayı 1182-1188 arasında geçmiş kabul ediyor ve 1186 tarihini tercih ediyor. Bununla beraber, Iğın'ın Mahmud-hisar köyündeki 576/1180 tarihli bir kiltâbede Gıyaseddin Keyhüsrev, âdetâ bağımsız gibi zikredilmiştir; bk. İ. Artuk, "Abbasi, Selçuk, Artuk ve Burcu Memlüklerine ait nadir sikkelerden birkaçı", *V. Türk Tarih Kongresi Tebliğleri*, Ankara, 1960, s. 216-225:

Türkiye Selçuklularında ilk idârî bölünmenin sezildiği olayda, Kılıçarslan'ın şehzâdeleri ve gönderildikleri yerler aşağıda gösterilmiştir: Burada daha çok, İbn Bibi esas alındı.

1. Rükneddin Süleyman-şah: Tokat ve tevâbii
2. Nasireddin Berkyaruk-şah: Niksar Maa muzâfât (Koyluhisar)
3. Muğiseddin Tuğrul-şah: Ablistan
4. Nureddin Sultan-şah: Kayseriye
5. Kutbeddin Melik-şah: Sivas ve Aksara(y)
6. Muizüddin Kayser-şah: Malatiye
7. (Şücâeddin)⁽⁴⁾ Sencer-şah: Erâkliye
8. (Muzafferüddin)⁽⁵⁾ Arslan-şah: Nigide
9. Nizâmeddin Argun-şah: Amasya
10. Muhyiddin Mes'ud-şah: Ankara
11. Gıyaseddin Keyhusrev: Borgulu

Bu şehzâdelerin gittikleri yerlerdeki idârî teşkilâtın başına geçtikleri muhakkaktır. Fakat kaynağımızda genellikle idâri görevlilerin de berâberlerinde götürüldüğü bildirilir.⁽⁶⁾ Bu arada ilk bahsedilen şehzâdelerin görev yerlerine dâir daha çok bilgi vardır. "Tokat ve tevâbii", "Niksar maa muzafat" gibi ifâdelerden anlaşılıyor ki, burada açık olarak bir idâri mıntika söz konusudur. Nitekim İbn Bibi; Berkyaruk-şah'ın idâre sahasına Koylu-hisar'ın da dahil olduğunu, aynı sahifenin daha altında belirtir. Sivas ve Aksara(y) ifâdesi de dikkati çekiyor. Bunların ayrı iki idârî merkez olup, bir kişinin mi idâresine verildiği, yoksa Aksaray'ın önemi dolayısıyla mı zikredildiği belirsizdir.

Diğer isimler ise genellikle birer şehri ifâde ediyor. Tabî ki bu şehirlere de ayrı mıntikalar bağlı bulunuyordu. Yukarıda sayılan onbir isim, Türkiye Selçuklularında, isimlerini bildiğimiz idârî merkezlerden bir kısmı olabilir.

Türkiye Selçuklularında taşra idârî teşkilâtını belirlemek için başka hususlar da dikkati çekiyor. Selçuklular bir yeri fethedince, hemen teşkilâtını da düzenlerlerdi. Meselâ Antalya 603/1207 tarihinde fethedilince, Mübarizüddin Ertokuş "emâret ve Serleşkerî-i Antalya"ya tayin edilmişti.⁽⁷⁾ Antalya'nın gerçekleşen ikinci alınışında da aynı kişi görevine devam etti.⁽⁸⁾ Sinop ta 1214'de fethedilince ismi zikredilmeyen, fakat askerî yönü ağır basan bir "serleşker" tayin edilerek,⁽⁹⁾ "şehir ve vilâyet"e dikkat etmesi istenmişti. Bu bakımdan kaynaklardaki "emâret ve serleşkerlik"ler birer idârî birimi yansıtmış olabileceklerdir.

Bazı kitâbeler de, ülkedeki idârecileri bilmekte bize faydalı oluyorlar. Bu bakımdan Sinop'un fethinden hemen sonra şehrin savunmasını güçlendirmek için yapılan tamirat önemlidir. Zira bu devirde, böyle inşaat ülkedeki görevli idâreciler eliyle yapılıyor; bu kişiler de yaptırdıkları beden

ve burçlara durumu bildiren kitâbeler koyuyorlardı. Nitekim Sinop kalesindeki tamirata katılan yöneticiler de yaptırdıkları inşaata kendilerine ait kitâbeler koydurtmuşlardır. Genellikle 612/1215 senesine ait olan bu kitâbeler sayesinde, bu tarihlerde Selçuklu ülkesindeki idârî birimleri ve bunların başındaki kişilerin bir kısmını öğrenebiliyoruz.

Bize kadar ulaşabilen Sinop kitâbelerinde,⁽¹⁰⁾ kaledeki tâmirata katılan beylerden dikkati çekenler şunlardır:

1. Zeynüddin Beşâre el-Gâlibî, "Sahib-i Mahrusa-i Nakita ve vilâyât".⁽¹¹⁾
2. Hüsâmeddin Yusuf-üs-Sultânî, "Emir-ül-İsfesalar", Malatya.
3. Bedreddin Ebubekir, "Sahib-i Simre".⁽¹²⁾
4. Bahaeddin Kutluğca, "Subaşı be Kayseriye ve vilâyât".
5. Emîr İmameddin Ayas, Celâleddin Kayser ve Siracüddin Ömer ve "Vulât-ı Sivas".
6. Mübâriz'ed'devle ve'd-dîn Behramşah bin Kaymaz ve "Ümerâ-i Amasya"
7. Esedüddin Ayas'ül-Galibî, "Sahib-i Mahrusa-i Honas ve vilâyât".
8. Şücâeddin Ahmed-Beg,⁽¹³⁾ "Sahib-i Arakiliye".
9. Zahireddin Seyfeddin İldeniz, "Sahib-i Mahrusa-i Kırşehir Aksara(y)".

keza bk. Y. Akyurt, Resimî Türk Abideleri, I, Türk Tarih Kurumu kitablığı, nu: 595

- (4) Diğer kaynaklarda ünvanı bulunmadığından Neşri'den tamamladık. (M. Neşri, Kitâb-ı Cihân-nümâ (Neşri Tarihi), (haz: F.R. Unat-Mehmet A. Köymen), I, Ankara, 1949, s. 33. Nigidi, burasının "vilâyet-i ucât" olduğunu belirtir, vr. 147 a.
- (5) Aksaray'de ismi, İbn Bibi'de ünvanı yine yok; Nigidi, "Aleeddin Tuğrul-arslan" diyor; mahalli hatıraları yansıtmış olabileceğinden daha doğru olmalıdır.
- (6) İbn Bibi, s. 22; Turan, Türkiye, s. 217-218.
- (7) İbn Bibi, s. 99; İbn Bibi'nin Muzafferüddin Ertokuş'u bir defasında "subaşı" diye zikretmesi (s. 244) de önemlidir. Böylece "serleşker" ile "subaşı"nın aynı olduğu anlaşılıyor.
- (8) İbn Bibi, s. 146.
- (9) İbn Bibi, s. 154; burada sadece "serleşker" var, "emâret" yoktur.
- (10) Konya ve Sivas kalesi kitâbeleri bize kadar pek az ulaşmıştır. Sinop bu bakımdan talihlidir; birçok neşri olan bu kitâbeleri en son M.Ş. Ülkütaşır neşretti. "Sinop'ta Selçukiler zamanına ait tarihi eserler", Türk Tarih, Arkeologya ve Etnografya Dergisi, V (1949), s. 112-151.
- (11) Cahen, Nikita yı Tokat kabul etme eğitiminde: Turkey, s. 240; Oysa Z. Beşâre, Keykâvus devri başlarında Niğde'de idi: İbn Bibi, s. 119.
- (12) Ülkütaşır'a göre Simre 'sahib'i, Sinop'a bırakılmış olmuş, 615 tarihine ait kitâbesi bunu gösteriyor, s. 114.
- (13) Ereğli, daha bu dönemde "Uc" sayıldığından "sahib'i" "beğ" diye anılmış olsa gerek.

Burada sayılan yerlerin birer Selçuklu mülkî teşkilâtına ait olduğu düşünülebilir. Sadece bu mülkî teşkilâtın başındaki kişi ve kişilerin ünvanı dikkati çekiyor. Bunlar arasında en çok kullanılan "sahib", bir defasında zikredilen "subaşı"dır. Diğerlerinde böylesine açık bir ifâde bulunmama ile beraber, "emîr", "vulât" veyâ "emir'ül-isfehalar" da, muhakkak ki idârî birimde görevlileri yansıtmaktadır.

Sinop kitâbelerinden kesin olarak anlıyoruz ki, XIII. yüzyıl başlarında Türkiye Selçuklularında idârî birimdeki yöneticiler "sahib" veyâ "subaşı" diye de anılabilmektedir. Yukarda İbn Bibi'nin Antalya ve Sinop fethinden sonraki kaydında "serleşker" terimini görmüştük. Bu ise zaten kelime olarak "subaşı"yı karşılamaktadır. Kaynaklarda nâdiren "sahib",⁽¹⁴⁾ fakat gerek "serleşker" gerekse "subaşı" olarak, bu terim hayli çok geçmektedir. Şu halde Selçuklu ülkesindeki "sahib"ler, "subaşı" ve serleşkerliklerin bilinmesi de, bizi Selçuklu taşra teşkilâtına götürebilecektir.

Selçuklular bir şehri fethedince, oraya hemen bir de kadı tâyin ederlerdi.⁽¹⁵⁾ Böylece kadıların buldukları şehirler dolayısıyla da Selçuklu idârî teşkilâtına gidilebilir.⁽¹⁶⁾ Selçuklular döneminde bazen bir kadı, birkaç şehre birden tâyin edilebildiğinden,⁽¹⁷⁾ Osmanlı dönemine kıyasla akla gelebilecek mahzurlar da ortadan kalıyor.⁽¹⁸⁾

Kaynaklarda kullanılan "vilâyet" terimi de, Selçuklu idârî yapısını ortaya çıkarmak için dikkati çekiyor. Kaynaklarda bu terimin, bir Selçuklu bağımsız idârî birimini ifâde edebilecek şekilde kullanıldığı görülüyor.⁽¹⁹⁾ Ancak, ilerde tafsilâtı ile görüleceği üzere, meselâ Sinop kitâbelerinde hep çoğul olarak zikredilmesi de dikkati çekiyor. Bu bakımdan "Subaşı" Bahaeddin Kutluğca "Kayseri ve vilâyetleri"nin başında bulunuyordu. Bu durum Niğde ve Honaz için de geçerlidir. "Vilâyet" veyâ "Vulât", yâni vilâyet yöneticileri bir Selçuklu idârî biriminde, birden fazla olabileceğinden, bu konuda dikkatli olmak gerekiyor. Bu sebepten "vilâyet" teriminden hareket ederek, Selçuklu taşra idâresine ait isimleri tesbit etmek hatalı olsa gerektir.

Sinop kitâbeleri, Selçuklu taşra idâresinin birimi hakkında da ipucu veriyor. Buradaki örneklerle göre, idârî birimde "şehir" kesinlikle esas unsurdur. Kendisi de yeni bir şehir olan Simre dahil, diğer idârî birimlerin birer şehir adı taşıması, Selçuklu idârî biriminde şehrin esas alındığını belirtiyor.

Kaynak, Osmanlı dönemine ait olmakla beraber, XIII. yüzyıl sonlarına ait bir olay, şehrin

unsurlarını belirlemekte faydalıdır. Aşıkpaşazâde, Karacahisar'ın fethi (1291), şehrin şenlenmesi ve Cuma namazı kılınmasını anlatıp, meseleyi şu şekilde hülâsa ediyor: "Kadı konıldı ve subaşı konıldı ve bazar durdu ve hutbe okındı".⁽²⁰⁾

2. İdarî Birimin İç Yapısı:

II. Kılıçarslan, oğullarını gönderdiği idârî birimlerden birisi, daha sonra hem "subaşı", hem "serleşker" diye zikredilenlerin idâresinde bulunan bir yer, Elbistan dikkati çekiyor. Elbistan'ın iç yapısı, Selçuklu idârî birimin bünyesini bilmek için en güzel bir örnektir. Bunu şu vesile ile öğreniyoruz:

Gıyaseddin Keyhüsrev, 1196'larda Konya tahtını ağabeyi Rükneddin Süleyman-şah'a bıraktıktan sonra, gurbete çıkarak Elbistan'a gelmişti. Burada bulunan bir başka ağabeyi, Tuğrul-şah, hükümdarlıktan düşen kardeşi Keyhüsrev'e, vaktiyle babalarının kendisine verdiği bu yöreyi devretmekte bir sakınca görmedi. Bu münâsebetle yapılan şer'i toplantıda durumu ikrar ederek "bugünden itibâren kimsenin kendisine ait topraklara, "şehir, vilâyet, kasabat ve zay'aân" müdahalede bulunmayacaklarını" belirtti.⁽²¹⁾

Mugiseddin Tuğrul-şah bu ifâdesi ile, kendi idâresindeki Elbistan'ı, yâni bir Selçuklu idârî birimindeki daha alt birimleri göstermiş oluyor. Bunları daha belirli bir sıraya sokarsak şöyle oluyor, bir Selçuklu idârî mıntıkasında:

1. Bir şehir
2. Birçok vilâyet
3. Birçok kasaba
4. Birçok çiftlik

bulunabilecektir. Yukarda da belirttiğimiz gibi, burada dikkati "bir şehir" çekmektedir. Şimdi kesinlikle ifade edebiliriz ki, her idârî birimde "bir şehir" bulunabileceğinden, bu şehir isimle-

(14) İbn Bibi'de sadece "Sahib-i Maraş"dan söz edilir: s. 185, 187.

(15) Antalya için bk. İbn Bibi, 99; Sinop için, aynı eser, s. 154.

(16) Turan, *Vesikalar*, nu: XXXVIII, s. 51-53: "Kadı ve hâkim-i Samisun ve vilâyet"; Hoyi/Rüsum, s. 34-36: takrîr-i kaza.

(17) Turan, *Vesikalar*, nu: XXXVI, s. 46-49: Tokat ve Erzincan dahil Konya.

(18) Osmanlı döneminde içinde şehir bulunmayan kazalar da vardır.

(19) İbn Bibi, s. 32; s. 87'deki "Vilâyet-i Tokat" ise şüphelidir.

(20) Aşıkpaşazâde, neşr: N. Atsız, *Osmanlı Tarihleri*, İstanbul 1949, s. 103-104.

(21) İbn Bibi, s. 40; *Muhtasar*'da bu terimler yok; Yazıcıoğlu da çevirirken bu dört terimi ikiye indirmiş: "Abilistan'a ve ana taalluk kasabalarına ve köyelerine" (s. 27). Turan, *Türkiye*, s. 268.

rinden, Selçuklu idâri birimlerinin isimlerine de kolaylıkla ulaşabiliriz.

Şehir, Türkiye Selçuklularında idârf birimin esası olarak görülmektedir. Hattâ denilebilir ki şehir adının zikredilmesi, çoğu zaman şehrin temsil ettiği idârf birimi de yansıtmaktadır.⁽²²⁾ Bu durum bazı konularda kesinlik göstermemekte, yâni bir şehir isminin hangi hallerde idârf birimin merkezi olan büyük iskân yerini, hangi hallerde ise geniş çevresi ile birlikte idârf birimi kasdettiği belirsiz olmaktadır.⁽²³⁾

Şehir ismi zikredildiği zaman, her ne kadar şehrin iki anlamı da akla geliyorsa da, bu iki kavramı ayrı ayrı ifâde etmek gereklidir. Sinop kitâbeleri ile diğer kaynaklarda bu hususta kesinlik bulunmamaktadır. 'Mahrusa', yâni bir iskân yerinin korunmuş olduğunu belirten ifâde, belki bir dayanak olabilir; ancak tek başına yine de yeterli olmadığını, Sinop kitâbeleri gösteriyor;

Netice olarak şu ortaya çıkıyor ki, Selçuklu idârf biriminde iki esas söz konusudur: birisi şehir, diğeri de bir veyâ birden fazla olabilen vilâyettir. Bu bakımdan kaynaklarda sık sık geçen "şehir ve vilâyet" deyimini, Selçuklu idârf birimini yansıtan terimler olarak görebiliriz.⁽²⁴⁾ Bu ikisi birbirinden apayrı özellikler taşıyan,⁽²⁵⁾ fakat Selçuklu idârf biriminde karşılıklı olarak her biri diğeri tamamlayan unsurlar olmalıdır. Kaynaklarda bazen, benzer anlamda "bilâd u vilâyât" diye de rastlanır.⁽²⁶⁾

Kaynaklara göre, bir Selçuklu idârf birimi "şehir ve vilâyet"den ibâret olunca, "şehir ve vilâyet"ler de ülkenin tamamını kapsamaktadır.⁽²⁷⁾ Bu arada bazı Türkçe kaynaklar "vilâyet" in Türkçe karşılığı olarak "il"i kullanıp, ülkeden "şehir ve il" diye söz etmektedirler.⁽²⁸⁾ İlk Osmanlı dönemine ait kaynaklar da, "şehir ve el (il)"i sık sık kullanarak bu dönemin hatırasını aksettirirler.⁽²⁹⁾

a. Şehir: Şehir, Selçuklu idârf biriminin en belirgin hususiyeti olup, bu idârf birime de adını veren en önemli iskân yeridir. Bu özelliği iledir ki; o, idârf birimin de merkezidir.⁽³⁰⁾

Farsça menşeli olan şehir'de aynı zamanda bir idârf mıntıka anlamı da bulunduğu belirtilir.⁽³¹⁾ Bununla berâber, çevresinin idârf merkezi oluşu, o iskân yerinin "şehir" diye anılmasında etkili olmuştur. Bu bir bakıma "şehir" in umumi anlamına da uygun düşmektedir. Böylece üretime dayalı iskân yerlerinden ayrılmakta, bir kısım idâreci ve askerler burada kalmaktadırlar. Bunların gıda ile ilgili üretime katılmaları söz konusu olmayıp, sadece tüketici olduklarından, o iskân yerinin gelişmesinde de etkili bulunmaktadırlar.

Kaynakların, bütün kalabalık iskân yerlerine değil, sadece belirli özellikler gösteren yerlere "şehir" demelerini daha önce de belirtmiştik. Nüfus bakımından kalabalık bazı iskân yerleri şehir değil, kasaba diye anılacaktır. Şehrin en belirgin özelliğinin idârf merkez oluşu dikkati çekiyor. Zaten şehir bundan dolayı öteki meslek gruplarını o iskân yerine çekmiş olacaktır.

(22) Bir misâl: Turan, *Vesikalar*, nu: VII, s. 19: "Dih-i fulan ra, ez vilâyet-i fulan şehri".

(23) Meselâ, *Anonim*, s. 73: "Şehr-i Lâdik, Sahib (Ata Fahreddin)in kızının küçük oğluna geçti". Burada söz konusu olan Lâdik şehri olmayıp, Lâdik'in ismini taşıyan Selçuklu idâri birimi olsa gerektir. Zirâ Selçuklu ve Germiyan kuvvetleri arasındaki savaş, "vilâyet"deki Günlük köyü yakınlarında olmuştur. Yine *Anonim Selçuknâme*'deki su kayıt da dikkati çekiyor: Keyhatu'nun 690/1291'deki Tedip seferi sırasında şu isimler zikrediliyor: Vilâyet-i Herakliye, Şehr-i Lârende, Vilâyet-i Eşref, Vilâyet-i Karaman, Şehr-i Lâdik (s. 87), Vilâyet-i Mentese (s. 88). Burada sözü geçen iki "şehir", belki büyük birer iskân yeri olduklarından böyle zikredilmiş olmaları ilk akla gelen ihtimâldir. Ancak diğerlerinin "vilâyet" olmaları yanında bu iki ismin "şehir" yazılmasında bunların "bir Selçuklu idâri birimi"ni, yâni "şehir" esas olan birimi aksettirmiş olmaları da muhtemeldir. Selçuklu idâri birimi, şehir ile vilâyet arasındaki ahengi temin edeceğinden, bu dikkate değer bir örnektir. Günümüz Türkiye'sinde de vilâyet isimleri ile, bu vilâyete merkezlik eden iskân yerinin isimleri çoğu zaman karıştırılmaktadır. Sakarya vilâyeti merkezi Adapazarı'na da sık sık Sakarya denmesi gibi. Nasıl ki Aydın idâri mıntıkasındaki Güzel-hisar'ın adı unutulmuş, bugün Aydın olmuştur.

(24) İbn Bibi, s. 154, 212, 546; Aksarayî, s. 41, 218, 243, 248, 256, 257, 260; *Anonim*, s. 70: "Şehr-i Lârende ve vilâyetes"; s. 71; *Bezm u Rezm*, s. 100, 110, 112, 131, 159, 183, 236 vb.; Hoyi/Rûsum, s. 29: "Kâffe-i ehl-i şehri ve vilâyet"; s. 42: "ahali-i şehri ve vilâyet-i mahrusa-i fulan"; Eflâki, II, s. 716: "Hoca Yakut ki hâkim-i vilâyet-i şehri ve Erzen-ürüm ve levâhik-i an". Gazan Han da 703 tarihli fermanında "umum reaya ve ehl-i şehrihâ ve vilâyât" a hitab ediyordu: *Câmi-üt-tevârih*, Neşri Aîzâde, Bakı, 1957, s. 466.

(25) Ankara kalesi girişi kapısı üzerindeki Ebu Sâid Bahadır Han'ın kitâbesinde "vilâyet" ve "şehir" in vergileri ayrı ayrı gösterilmiştir; kitâbe için bk. P. Wittek, 'Ankara'da bir İhanlı kitâbesi', *Türk Hukuk ve İktisat Tarihi Mecmuası (THİTM)*, I (1931), s. 161-164; ancak onun tercümesini Zeki Vellidi Togan hatalı bulur (bk. *Umumi Türk Tarihine Giriş*, İstanbul, 1970, s. 480); W. Hinz de bu konuda Zeki Vellidi nin tercümesini esas alır: (Ortaçağ Yakınşarkına ait vergi kitâbeleri", *Bulleten*, XIII (1949), s. 771-793). Buna göre "vilâyet" in vergisi "yasama", "şehir" in ise "tamga" dir.

(26) Turan, *Vesikalar*, nu: III, s. 10-13; Aksarayî, s. 105, 217: şehir'le iskân yeri anlamı ağırlık verilerek zikredilmişler.

(27) Aksarayî, s. 41.

(28) Meselâ bk. *Saltuknâme* (F. İz neşri), Harvard, 1974, I, s. 124.

(29) Ahmedî (öl. 1413)'de "El ve Şehir" (bk. *Atsız Neşri, Osmanlı Tarihleri*, İstanbul 1949, s. 13, 19); Neşri, (TTK yayımı), I, s. 87.

(30) Akdağ, *Türkiye*, s. 112; ona göre "Selçukî idâresinde her büyük şehir, etrafındaki köyler ve kasabalarla birlikte bir vilâyet teşkil etmesi usulü esas olmakla berâber", Selçuklu taşra idâresinde daha büyük bölgeler de olmalıdır: Uçlar vilâyeti, Yunan vilâyeti, Danışmendiyê vilâyeti v.s. gibi.

(31) İ.A., "Şehir" mad.

Bu dönemde 'Şehir'in Türkçe kaynaklarda "kend" olarak değil, 'şar' diye görülmesi de dikkati çekiyor.⁽³²⁾ Bu dönemde "kend"de, daha çok köy, belki büyük köy anlamı ağır basmaktadır.⁽³³⁾ Diğer taraftan, 'şehir" son etkiyle yapılan isimler arasında bazen, köy adlarına da rastlıyoruz.⁽³⁴⁾

b. Vilâyet/İl: Gerek Tuğrul-şah'ın Elbistan ile ilgili sözleri, gerekse Sinop kitâbeleri, bir Selçuklu idârî biriminde "vilâyet" veyâ "vilâyet"ler bulunduğunu açık olarak göstermektedir. Nitekim bazı idârî birimlerinde birden fazla vilâyet olabileceğinden, kaynaklarda isimleri geçen her vilâyeti, bir Selçuklu idârî birimine işâret sayılmayacağını belirtmiştik.

Bir Selçuklu idârî birimini, "şehir ve vilâyet" şeklinde yaygın olarak görüyoruz. Burada sözü edilen "vilâyet" in. Selçuklu idârî biriminde merkez olan, şehrin dışındaki alanın bir genel adı olduğu, bu itibarla ayrı bir terim anlamının söz konusu olamayacağı da akla gelebilir. Bir idârî birimde birden fazla "vilâyet" olabilmesi, "vilâyet" in anlamında ayrı bir hususiyet olabileceğini gösteriyor. Meselâ Sinop kitâbelerinde sözü edilen "vulât", yâni vilâyet yöneticileri, Sivas'da üç veya daha çok vilâyet olabileceğinin de işâretidir.⁽³⁵⁾

Konya'nın genel anlamlı "vilâyet"inde de, birden fazla "vilâyet" bulunduğu kesindir. Bunların bir kısmının isimlerini nisbeten geç döneme ait kaynaklardan öğreniyoruz. Sâid-eli gibi. Yine bu yöredeki Kır-eli de bir "vilâyet" olmalıdır.⁽³⁶⁾ Bu arada Hatun-saray bölgesinin de bir "vilâyet" olması gerekmektedir. Zira bu yörede bir "vali"nin yaptırıldığı "han"dan, bugüne kadar gelen kitâbesi vastasıyla haberdarız.⁽³⁷⁾

Netice olarak bir Selçuklu idârî biriminde bir şehir bulunmakta, fakat vilâyetler birden fazla olabilmektedir. Fakat bu iki temel unsur, birbirlerini tamamlamaktadırlar.

3. İdarî Birimin Adı

Türkiye Selçuklularında, şehir ve vilâyetten teşekkül eden idârî birimin "adı" bir mesele olarak görülmektedir. Kaynaklarda bu konuda bir belirlenlik bulunmaması, bu idârî birime verilecek ad hususunda tereddütler yaratıyor. Bunun için de kaynaklarda bu konuda geçen terimleri kısaca görelim.

a. Âmil/Âmillik:

Âmil, Selçuklu idârî birimini karşılayacak terimlerin ilk akla gelenlerinden birisidir. Zira kaynaklar⁽³⁸⁾ ve özellikle vakfiyeler,⁽³⁹⁾ ülkedeki küçük iskân yerleri, köy, kasaba v.s.'-

den idârî birim merkezi olmak icabeden şehrin "âmâl"inden olarak zikretmektedirler. Bu terim bir vergi birliğini mi aksettiriyor? Çünkü Selçuklu idârî biriminde de yer alan "ummâl" yâni vergi memurları ile ayrı kökten gelen bir isimdir.

Âmil, Ortaçağ İslâm dünyasında ve Büyük Selçuklular'da en önemli taşra yöneticilerinden birisidir.⁽⁴⁰⁾ Buna karşılık, Türkiye Selçuklularına ait kaynak ve kitâbelerde hiçbir yönetici böyle anılmamaktadır. Bu bakımdan, kaynaklarda bir yerden söz edilirken, şehrin "âmâlî" olarak söz edilmekle beraber, Selçuklu idârî birimini bu şekilde veyâ "âmillik" olarak adlandırmaya imkân yoktur.

b. Kûre:

615/1218 tarihli İzzeddin Keykâvus vakfiyesinden başlayarak,⁽⁴¹⁾ daha geç tarihli (XIV. yy.) vakfiyelerde "kûre" diye bir terim kullanılır. Vakfiyelerde iskân yeri olarak şehrin içinden veyâ surları dışından söz edilirken, şehir ile birlikte "kûre" de zikredilir. Kûre, genellikle şehir mânâsında olmakla beraber,⁽⁴²⁾ Yahut ça

(32) Ak-şehir yerine Ak-şar, daha XIV. yy. başına ait kaynaklarda zikrediliyor (bk. *Geographie d'Abul-Feda*, Paris, 1883, II/2, s. 136; *Ahmedî, Ala şar der* (Atsız nesri, s. 21). Diğer örnekler için bk. *Tarama Sözlüğü*, Ankara, 1971, V, 3647-3649.

(33) 1326 tarihli Çakırcaoğlu vakfiyesinin uygurcasında koy anlamındadır: A. Temir, "Die Arabisch-uygurische vakf-urkunde von 1326 des Emirş Seref el-Din Ahmed bin Çakırca von Sivas", *WZKM*, 56, (1960), s. 232-240; nitekim unku Oğuz şehri Yeni-Kend de farsçaya 'dih', arapçaya "karye" diye çevrilmiştir: W. Barthold, *Turkestan*, London, 1968, s. 178; "kend" için geniş bilgi: B. Ögel, *Türk Kültür Tarihine Giriş*, Ankara 1978, I, s. 215-239.

(34) Meselâ Karaca-şehir koyu için bk. 706/1307 tarihli Hoca Bey vakfiyesi, Vakıflar Genel Müdürlüğü, nu. 607, s. 10.

(35) *Ülkütaşır*, s. 127; bazılarının isimlerine ilerde temas edilecek.

(36) F.N. Uzluk, *Fatih devrinde Karaman Eyaleti vakıfları fihristi*, Ankara, 1958, s. 22 ve (881/1476 tarihli).

(37) İ.H. Konyalı, *Akşehir*, İstanbul 1945, s. 575.

(38) Bk. İbn Bibi, s. 36: "Dih-i Ladik, ez âmâl-i Konya". Bununla beraber burası daha aşağıda (s. 37) "vilâyet" de sayılıyor; Aynı eser, s. 499: "Dih-i ez âmâl-i Amasiye"; s. 543: "Karayuk ez âmâl-i Akşehir-i Konya"; İbn Bibi, daha ilerde (s. 637) burayı da "Akşehir vilâyeti"nde gösterir. "Vilâyet" ile "âmâl" in eş anlamlı olduğuna bir işâret de şu: İbn Bibi "Kervansaray-ı Alâî'yi Aksaray âmâtinden sayarken (s. 626). Aksarayî "vilâyet"de gösterir (s. 42).

(39) Örnekleri pek çoktur; sadece bir misâl: Temir/Çacaoğlu, s. 23, st. 92: "Âmâl-i İskitlip"; ancak "İskitlip illi" diye çevrilmiş, (s. 106).

(40) İ.A., *Âmil mad.* (M.F. Koprulu); Meyhenf, *Destûr-i Debîrî* (neşr: A.S. Erzil), Ankara 1962, s. 112; mâliye memuru anlamı için, Z.V. Togan, *Giriş*, 1970, s. 238.

(41) Vakıflar Genel Müdürlüğü, D. nu: 584, s. 288: Kûre-i Konya.

bir idârf mıntika anlamında da kullanılıyor.⁽⁴³⁾ Fakat Türkiye Selçukluları'na ait vakfiyelerde ve bâzı kaynaklardaki⁽⁴⁴⁾ görünümü de, şehiri büyük bir iskân yeri olarak karşılamaktadır.

Kûre, bu sebeple vakfiyelerde ve kaynaklarda geçmesine rağmen, Türkiye Selçukluları'na ait idârf birimi karşılayan bir terim olamaz.

c. Şehir:

Şehir'de, belirli bir idârf çevre anlamı da bulunduğu yukarıda bahsetmiştik. Devrimize ait kaynaklarda bazen "şehir" terimi, tam anlamıyla Selçuklu idârf birimini yansıtmaktadır.⁽⁴⁵⁾ Ancak daha önce de belirttiğimiz gibi, şehirin iki anlamı da ihtiva etmesi karışıklık yaratacağından, Selçuklu idârf birimini ifâde etmek için kullanılamaz.

ç. Vilâyet:

"Vilâyet" bazen kaynaklarımızda Türkiye Selçukluları'na ait idârf birimi aksettiren terimlerden birisidir.⁽⁴⁶⁾ Bunun yanında aynı idârf birimdeki daha küçük alt birimleri ifâde etmek için de kullanılmış olması, bu terimin Selçuklu idârf birimini ifâde etmesi için yetersiz olacağını gösteriyor.

"Vilâyet", bazen bağımsız Selçuklu idârf birimlerini ifâde edebiliyor. Bunlar genellikle "şehir" unsuru nisbeten eksik "Uc" idârf mıntikaları ile "Kubadâbad" gibi ayrı bir özelliği olan yerlerdir.

d. Subaşılık:

Selçuklu idârf biriminde en yüksek görevli, "melik", "sahib" gibi adlar da taşımasına rağmen, farsçası ile "serleşker", yâni subaşı idi.⁽⁴⁷⁾ Bu arada "vilâyet" adı taşımasına rağmen, Kubadâbad gibi, idârf birimlerin yöneticilerinin de "subaşı" ünvanı taşıdıkları da dikkati çekiyor.⁽⁴⁸⁾

"Subaşı" ünvanı bütün yaygınlığına rağmen, Moğol idâresi döneminde etkinliğini giderek kaybetmiştir. Herhalde idârf bakımdan daha geniş alanlar söz konusu edilmekte, bir kişiye (meselâ Muineddin Pervâne'ye) bir kaç yerin subaşılığı verilebilmektedir.⁽⁴⁹⁾ Diğer taraftan, XIII. yy. sonlarına yaklaştıkça, tâyin menşurlarında "serleşkerî" zikredilmemektedir.⁽⁵⁰⁾ Bunun da olağan sayılması gerekmektedir. Zira subaşılığın asıl özelliği askerî olduğundan, ülkenin iç ve dış askerî güvenliğini İhanlılar sağladıktan sonra bunlara gerek yoktu.

Bu arada Selçuklu idârf biriminin doğuşunda önemli bir yeri olan "şehzâde" idârelerinin "subaşılık" deyimini ile uyuşmayacağı da muhakkaktır. Önceleri büyük yetkilere sahip olan şehzâdelerin idâresi, çok daha sonraları "subaşı" yetkisine inebilmişti.⁽⁵¹⁾ Subaşılık, bu idârf

birimi yansıtacak en iyi adlardan birisi olmasına rağmen, şimdilik kaydıyla bu adı vermeye kanaat getiremedik.⁽⁵²⁾

Bütün bu saydığımız olumsuz özellikler gözönüne alınırsa, Selçuklu idârf birimine verilebilecek tek bir ad kalıyor ki, o da Eyâlet'dir. Nitekim O. Turan da bir makalesinde "Elbistan" için bu deyimini kullanmıştır.⁽⁵³⁾ Eyâlet, bu dönemdeki vesikalarda "vâli"nin idâre ettiği birim olarak zikrediliyor.⁽⁵⁴⁾ "Eyâlet" vesikalarında

(42) Mütercim Asım Efendi, *Burhan-ı Katı*, 1251, Butak, s. 506.

(43) Meselâ Avnik kalesi "Pasin kûresi" dahilindedir: nakten bk. F. Sümer, "Saituklular", *Selçuklu Araştırmaları Dergisi*, III, 1971, s. 424, "Pasin" Erzurum vilâyetlerinden birisi idi: Bk. İ.H. Konyalı, *Erzurum Tarihi*, İstanbul, 1960, s. 324; Kûre-i Kapadok da geçer.

(44) Ebu Bekr İbn Zeki'nin *Ravzat al-Kuttâb* adlı eserinin Paris nüshası, "Kûret'üs-sugûr Antalyat'ür-Rûm" da istinsah edilmişti (bk. A. Sevim nesri, Ankara, 1972, s. 69); *Eflâkî*, II, 964: Kûre-i Aksaray).

(45) *Hoyî/Rûsum*, s. 8; *Hoyî/Gunye*, s. 9'da "divân-ı şehir" vardır; fakat bu divanda "vâli" de mevcut olduğundan, bunun bir Selçuklu idârf birim divanı olduğu seziliyor.

(46) *İbn Bibi*, s. 32; *Eflâkî* I, s. 25.

(47) Burada aynı kaynaktan bir şahıs, aynı görevde olduğu halde farklı yerlerde hem "subaşı", hem "serleşker" diye anılmaktadır. Meselâ Emir Zahiruddin Mansur Tercüman, *İbn Bibi*'de önce "serleşker" (s. 487), fakat daha ilerde (s. 495-96) "subaşı" olarak zikrediliyor. Bu bakımdan iki terim arasında pek fark olması gerek.

(48) Kubadâbad vilâyetine tâyin edilen Yusuf "subaşı" ünvanıdır: Turan, *Vesikalar*, nu: X, s. 20-21; kitâbesi vasıtasıyla haberdar olduğumuz Bedreddin de, *Sav-Taş* değil, "Subaşı" okunabilir: bk. M. Zeki Oral, "Kubadâbad bulundu", *Anıt*, 1/10 (1949).

(49) Erzincan için mücadele ettiği bilinmiyor ve muhtemelen başarmıştı: *İbn Bibi*, 599; N. Kaymaz, *Pervâne Mu'înu'd-din Süleyman*, Ankara 1970, s. 33-34, Niksar için bk. Kaymaz, *Aynı eser*, 73; Sinop da fetihden sonra onun iktidarı olmuştur; *Erzincan'ı 675/1276'ya kadar "naib"leri ile idâre ettiği: Baypars tarihi*, (Yaltkaya tercümesi) İstanbul 1941, s. 84.

(50) Ahmed Lâkuş'ye verilen menşurda "fulan şehrin emâret, serveri ve hükümetinden" söz ediliyor. Genellikle "serleşkeri"de bulunurdu: Turan, *Vesikalar*, nu: I, s. 16; aynı eser, nu: IV, s. 13-15: 688/1289 tarihli "zeâmet ve serveri-i mahrusa-i Dâr'ul-feth Kayseriye". Keza bk. *Hoyî/Rûsum*, s. 26-27: "zeâmet ve serveri-i ecnâd-ı mahrusa-ı fulan".

(51) İ. Kılıçarslan'ın oğullarının yetkileri pek çoktu; O. Turan'a göre, İ. Gıyaseddin Keyhüsrev'in şehzâdeleri Matatya ve Tokat'a "sadece bir vâli mevki ve selâhiyeti ile tâyin" edilmişlerdi (İ.A., "Keykâvus I" mad.); İ. Gıyaseddin Keyhüsrev babası tarafından Erzincan'a gönderildiğinde, yanına senelerce Antalya subaşısı olan Ertokuş atabek olarak vermişti: *İbn Bibi*, s. 359.

(52) Kafesoğlu (İ.A., "Subaşı" mad.) "muhtemelen" diye zikrediyor; *Uzunçarşılı (Medhal*, s. 104) "Serleşkerlik" diye adlandırmış.

(53) İ.A., "Süleymanşah" mad.

(54) *Hoyî/Rûsum*, s. 29-30: "Taktır-i eyâlet" adıyla; "Ulûğ Has Vâli Beg", "eyâlet-i mahrusa-ı fulan" a tâyin edilmiştir. Burada "eyâlet", eğer Büyük Selçuklular'dan gelen bir kişiye takdir edilse, bizim "vilâyet" diye adlandırdığımız küçük birimi ihtiva etmektedir; aşağıdaki notta da bu hususta ayrı bir işaret var.

sözünü edeceğimiz anlamda pek kullanılmamakla beraber, içinde birçok "vilâyet" ihtiva edebilecek bir idârî birimi karşılayacak bir başka ıstılah da yoktur. İlk Osmanlı dönemine ait bir kayıt, bu "eyâlet"i, bizim sözünü edeceğimiz "vilâyet" anlamında gösteriyor.⁽⁵⁵⁾

Sözünü ettiğimiz bütün hususları göz önünde tutarak, Türkiye Selçuklularında idârî birimi göstermek üzere, şöyle bir şema çıkarabiliriz:

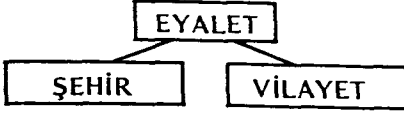

4. Eyâletlerin Doğuşu ve Gelişmesi :

Türkiye Selçuklularında taşra idârî teşkilâtı hakkında ilk bilgileri, II. Kılıçarslan'ın 11 oğlunu ülkenin çeşitli yörelerine göndermesiyle edindiğimizi yukarıda belirtmiştik. 1180'lerde gerçekleşen bu olaya göre, vazife yerlerine giden şehzâdeler, oralarda babalarının divanından ayrı bir teşkilât, divan kurmuşlardır. Gerçi bunların önemli bir kısmı, geç Bizans devrinin ünlü şehirlerine gitmişlerdi. Bu şehirler, Danişmentli ve Mengüçlü dönemlerinde de parlaklıklarını devam ettirmişlerdi. Nıksar, Malatya ve Borgulu bunların başında gelmektedir. Bununla beraber, bütün şehirler böyle bir mirasa sahip görülmemektedir. Bunların başında Türk devrinde kurulan Aksaray geliyor.

Aksaray, II. Kılıçarslan'ın kurduğu belirtilen bir şehirdir.⁽⁵⁶⁾ XII. yüzyılın ikinci yarısında hemen gelişmemiş olacak ki, Sivas ile birlikte zikredilmiştir.⁽⁵⁷⁾ 1180'lerdeki durum, XIII. yüzyıl başlarında değişmemiş olmalı ki, Sinop kitâbelerinde (1215) bu defa Kırşehir ile birlikte anılmıştır.⁽⁵⁸⁾ Herhalde Sivas ile aradaki uzun mesâfe buna başlıca sebep olmalı. Bu arada "Aksaray" bu dönemde, gerek Sivas, gerekse Kırşehir'in bir "vilâyet"i olarak da düşünülebilir. Ancak II. Kılıçarslan'ın kurduğu bir yer olması, onun bağımsız bir idârî birim olarak düşünülmesinde etkili olmalıdır. Aksaray, ancak XIII. yüzyılın ortalarına doğru, çevresiyle birlikte bir eyâlet olarak düşünülmüş olmalıdır.⁽⁵⁹⁾

Honaz'ın ismini taşıyan (Sinop kitâbelerinde) eyâlet, ilk zamanlardaki merkezinin değişmesi ile başka bir gelişme göstermiştir. Yukarı Menderes Havzası XIII. yüzyıl başlarında Türk idâresine geçince, bu yörede teşekkül eden eyâlet, geç Bizans devrinin yine bu yöredeki en önemli kastro-şehri Honaz'ın adıyla anılmıştır.⁽⁶⁰⁾ Bu sırada nisbeten küçük bir yerleşme olan Laodikeia ise, 1211'lerden sonra Türk-Bizans münâsebetlerinin gelişmesi ve ticâretin artması ile daha da

canlandı.⁽⁶¹⁾ Bu arada Laodikeia, gelişen şehrin gittikçe artan nüfusuna yetişecek imkânlardan mahrum bulunduğundan, XIII. yy. ortalarına doğru daha güneyde, şimdiki Denizli'nin bulunduğu yere bir kale yapılarak halk peyderpey buraya taşındı.⁽⁶²⁾ Bu yeni şehir, resmî kayıtlarda Laodikeia'nın Türkçeleşmiş olan Ladik diye anılmışsa da, Türkçe Tonguzlu adını da almıştır.⁽⁶³⁾ Bu sırada eyâletin merkezi de Honaz'dan buraya taşınmış, bununla beraber adı bir süre ikili isim taşımıştır: "Ladik ve Honaz".⁽⁶⁴⁾ Bununla beraber, XIII. yy. sonlarında artık sadece Denizli/Tonguzlu diye anılmış, Honaz ise bir kasaba olarak varlığını sürdürmüştür.⁽⁶⁵⁾

Borgulu, Kılıçarslan'ın şehzâdelerinden birisinin gittiği bir yer olmakla beraber, daha sonra idârî görünümü değişmiş olmalıdır. Geç Bizans dönemindeki etkinliğini devam ettiren Borgulu, sarp ve mahfuz kalesi ile dikkati çekiyor.⁽⁶⁶⁾ Bu özelliği ile, Selçuklu şehzâdeleri için elverişli bir sürgün yeri idi.⁽⁶⁷⁾ Bu yöre, XIII. yüzyılın ikinci yarısında, artık "Melik'üs-sevâhil"ın idâresinde bulunmaktadır.⁽⁶⁸⁾ Bu yüzdendir ki, burasını sade bir "vilâyet" olarak görebiliriz.

Ereğli, hem Kılıçarslan'ın oğullarından birisine merkezlik etmiş, hem de Sinop kitâbelerinde

(55) Hüseyin, *Bedâi'ül-vekâyi*, Moskova 1961, s. 63: "Eskişehir ve İnönü Eyâletleri". Buraları Neşrî'ye göre (TTK Yayımı, I, 73) Sultan-öyüğü'ne tâbidirler; yani "vilâyet"dirler.

(56) Anonim, s. 38: (II. Kılıçarslan) "sultanatının başlangıcında Aksaray'ı binâ etti; kervansaraylar, pazarlar yaptı"; *Aksaray*, s. 30; Nigidi, 146a; Aksaray'ın tafsilâtı, fakat metodsuz tarihi ve kitâbeleri için bk. I.H. Konyalı, *Aksaray*, 3. cilt, İstanbul, 1974-75.

(57) İbn Bibi, s. 22, *Aksaray*, s. 30.

(58) *Ülkütaşır*, s. 131.

(59) *Aksaray*, s. 32: kadısından haberdarız; İbn Bibi, s. 31: "mahrusa"

(60) *Ülkütaşır*, s. 130: "Mahrusa-ı Honaz ve vilâyât".

(61) Lâdik bu dönemde, XIII. yy. başlarında da Selçuklu kaynaklarında zikredilir: *Aksaray*, s. 32; Anonim, s. 42; İbn Bibi, "Honaz ve Lâdik"den söz ederken (s. 81) biraz aşağıda "Lâdik ve Honaz" diyor. Bu şekil daha yaygındır.

(62) Keyhusrev İbn Keykubad devrine ait kale kitâbesi için bk. I.H. Uzunçarşılı, *Kitâbeler*, II, İstanbul 1929, s. 191.

(63) Turan, *Venâkalar*, nu: XVII, s. 25-26; Toğuzoğlu için bk. *Aksaray*, s. 132; *Abul-Faraç*, II, s. 639.

(64) İbn Bibi, s. 657, 729.

(65) Honaz'ın Selçuklu devrindeki durumu için bk. T. Baykara, "Honaz şehri ve Selçuklu devrindeki önemi", *İslâm Tetkikleri Enstitüsü Dergisi*, VII/3-4 (1979), s. 207-210.

(66) İbn Bibi, s. 623.

(67) İbn Bibi, s. 472, 616; Anonim, s. 53, 90; *Aksaray*, bu ismin yerine genellikle hep "Burdul"dan söz etmektedir. Bundan XIII. yy. sonlarında Borgulu'nun giderek unutulmaya başlandığı da anlaşılıyor.

(68) RCEA, XII, s. 263-264, nu: 4798: Melik'üs-Sevâhil Bedreddin Ömer.

beyi "sahib" ünvanıyla geçmektedir. Buna rağmen "eyâlet" özelliğini XIII. yüzyılda pek sürdürememiş olmalıdır. İdârecisi 1215'lerde "Beğ" ünvanı taşıyan bu yöre "Uc" itibâr edilmiş olup, "vilâyet-i uc" sayılmış olmalıdır.⁽⁶⁹⁾

Ankara'da Muhyiddin Mes'ud-şah'dan sonra "subaşı" veyâ bir başka yöneticiye rastlanmaması dikkati çekiyor. Bunun yanında bâzı Beylerin burada inşaat kitâbeleri biliniyor.⁽⁷⁰⁾ Anlaşıyor ki, burası da XIII. yüzyılda "Uc vilâyeti"nden birisi olarak sayılmıştır.

Simre, Sultan Mes'ud'un XII. yüzyılın ikinci çeyreğinde kurduğu bir şehir olup, Selçuklu idârî teşkilâtında daha XIII. yy. başlarında görülüyor.⁽⁷¹⁾ Sinop-Samsun yöresinin muhafazası ile görevli olduğu anlaşılan bu "eyâlet", Sinop'un fethinden sonra giderek önemini kaybetmişse de varlığını XIII. yy. sonlarına kadar korumuştur.⁽⁷²⁾ Bu arada artık ülkenin savunması, daha batıdaki Kastamonu Ucu'na ait olmuştur.

Borgulu, Ereğli ve Ankara gibi, XII. yüzyıl sonlarının önemli üç eyâleti, XIII. yüzyılda etkinliklerini büyük ölçüde yitirirken, yeni bir oluşum kendisini göstermektedir. Biri Selçuklu idârî yapısındaki bir diğer gerçeği, Uc Vilâyetleri'ni ortaya koymaktadır. Ancak "şehir ve vilâyet" in ahenkli birliğinden kaynaklanan Selçuklu eyâleti yanında, bir kısım "vilâyet"lerde şehir unsuru eksik bulunmaktadır. "Uc Vilâyetleri" ülkenin başka şartları ile de ilgili bulunmaktadır.

5. Selçuklu Döneminde Anadolu'daki Eyâletler :

Buraya kadar Selçuklu ülkesindeki taşra teşkilâtının bulunması için gerekli bilgileri toplamaya ve esasları belirtmeye çalıştık. Bu teşkilâtın nerelerde olduğunun ilk ve açık işareti, II. Kılıçarslan'ın oğullarının gittikleri yerlerdir. Hem bunların yetkileri de fazla olup, kendi eyâletlerini babaları döneminde büyük selâhiyetle idâre ederek, idârî teşkilâtlanmaya zemin hazırladılar.⁽⁷³⁾

Selçuklu ülkesindeki eyâletlerin isimlerini çağdaş kaynaklar bildirmemektedir. Bu arada meselâ İbn Sâid, herbirisinde idârecisi, kadısı, câmi, hamam ve bezzazistanı bulunan 24 eyâlet şehirden söz eder.⁽⁷⁴⁾ Bir diğer çağdaş kaynak, Simon de Saint-Ouentin, ülkede kasaba (villis), kal'e (castris) ve küçük iskân yerlerinden (casalibus) başka yüzden fazla şehir yerleşmesi (civitates) bulunduğunu belirtir.⁽⁷⁵⁾ Herhalde İbn Sâid idârî merkezi esas almış, buna karşılık Simon de Saint-Quentin ise kalabalık iskân yerlerini "civitates" altında toplamıştır. İbn Sâid'in verdiği bilginin dışındaki kaynaklar, Selçuklu ülkesindeki bu şehirlerin tam bir listesini vermiyorlar.

Selçuklu ülkesinde "eyâlet"lerin gelişmesi bakımından bazı oluşumları, yukarıda belirtmeye çalıştık. Bu bakımdan İbn Sâid'in 24 eyâlet şehri doğru görünmekle beraber, bir kısmı gerilemiş, bu arada yeni fetih veyâ diğer hususlarla da gelişerek bir eyâlet olmuş, yeni şehirler olabilir. Biz, daha çok yerli kaynakları esas alarak subaşılık, serleşkerî ve kadılıkları toplayacağız. Bu arada Kılıçarslan'ın oğulları tabî ki esas hareket noktamız olacaktır. Bu liste şüphesiz ki, tam değildir.

Bir kısmı küçük, yine bir kısmı, belirli bir süre için Türkiye Selçukluları ülkesine dahil olanlarla birlikte tesbit edilen, Akşehir-i Erzin-can, Bayburt ve Tercan hariç bu 33 isimden birisi (Honas) aynı eyâlet bir başka isimle devam ettiğinden, Zile ise zaten Tokat'a tâbi sayılabileceğinden, eyâlet sayısı 30 civarında olmaktadır.⁽⁷⁶⁾ Böylece İbn Sâid'in sözünü ettiği 24 eyâlet şehri pekâlâ doğru olabilir. Diğer taraftan, zaten bu isimlerden bâzılarının XIII. yy. gelişmeleri içinde "vilâyet"den sayılabileceklerini de yukarıda belirtmiştik.

Bu arada bir eyâlet merkezi olması gereken Divriği'yi, kaynaklarımızda yukarıdaki esaslar içinde göremedik.⁽⁷⁷⁾ Bunun gibi "şehir" olduğu kaydedilen, fakat diğer özellikleri dolayısıyla "vilâyet"i olup olmadığını kesin olarak belirleyemediğimiz Turhal⁽⁷⁸⁾ bu listeye alınamamıştır. Aynı şekilde, Sultanöyüğü de, kaynaklarda rastlanmadığı için alınamadı. Halbuki Sultanöyüğü'nün bir eyâlet olması kuvvetli bir ihtimâldir.

(69) Ülkütaşır, s. 130; Şücaeddin Ahmed Beg; Nigidi, 147 a; Sencer Şah'ın "vilâyet-i ucat"da olduğunu söyler; Anonim, s. 87; vilâyet-i Herakliye.

(70) Kızıl-Bey için bk. İbn Bibi, s. 137, 220; Ankara câmi ve türbesi vardır; 699/1300'de minberini Germiyanlı Alişir yenilemiştir. Bk. M. Zeki Oral, "Anadolu'da sanat değeri olan ahşab minberler, kitâbeleri ve tarihçeleri", Vakıflar Dergisi, V (1962), s. 23-78.

(71) Ülkütaşır, s. 124, Burası için bk. H. Hüsameddin, Amasya Tarihi, I, İstanbul 1328-1330, s. 409 ve dv.; ancak Amasya olamayacağı açıktır.

(72) İbn Bibi, s. 643: "Serleşker"lik.

(73) Turan, Türkiye, s. 217-218; N. Kaymaz, onların büyük yetkilerine bakarak "11 devlet" deyimini kullanır ("Anadolu Selçuklu Devletinin inhatında idâri mekanizmanın rolü", TAD, II/2-3 (1964), s. 113-114); Oysa İ. Kafesoğlu'nun belirttiği gibi, Anadolu hiç de 11 devlete ayrılmayacak, tersine Konya'da olan en küçük kardeş birliği temsil edecektir (Türk Millî Kültürü, Ankara, 1977, s. 308).

(74) Nakleden C. Cahen, Turkey, s. 189.

(75) Histoire des Tartares, (J. Richard), Paris 1965, s. 66.

(76) İ.H. Uzuncarsılı da otuzdan fazla olduğunu belirtir: Medhal, s. 119.

(77) İbn Bibi, s. 680-81; Vakfiyelerde de "âmâl"i geniş bir alana yayılmıştır.

(78) Anonim, s. 78.

Şehir/Eyâlet Adı	Tarih	Ünvanı	Kişinin Adı	Kaynak
Âb-ı Germ		Bk. Ilgın		
Ablistan		Bk. Elbistan		
Ahlat	630	Serleşker	Sinâneddin Kaymaz	(İbn Bibi, s. 429)
Aksaray	—	Kadılık		(Aksarayî, s. 90)
	698	"Hükümet"	Nusretüddin Çelebi	(Aksarayî, s. 248)
		Bk. Sivas, Kırşehir		
Akşehir(-i Konya)	—	Serleşker	Çaylak	(İbn Bibi, s. 700)
	730	Subaşı	Seyfeddin Emîr Ahmed	(Kitâbesi için bk. İ.H. Konyalı, Akşehir, s. 410)
Akşehir-i Erzincan		Dâr-ün-nüzhe	(?)	
Amasya	576?	Melik	Nizâmeddin Argun-şah	(İbn Bibi, s. 22)
	612	—	Behram-şah bin Kaymaz	(Ülkütaşır, s. 127)
	638	Serleşker	Hacı Armağan-şah	(İbn Bibi, s. 501)
	—	Subaşı		(Turan, Vesikalar. nu: XVI, s. 24-25)
Amid	638	Serleşker	Mübarizüddin İsa Candar	(İbn Bibi, s. 498)
	659?	Serleşker	Şemseddin	(İbn Bibi, s. 655)
(Diyar-ı bekr)	674	Mükta	Bahaeddin Bîcar	(Yunîf, III, s. 116)
Ankara	576?	Melik	Muhyiddin Mes'ud-şah	(İbn Bibi, s. 22)
	635	Mükta	Tâceddin Pervâne	(İbn Bibi, s. 472)
Antalya	603	Serleşker	Mübarizüddin Ertokuş	(İbn Bibi, s. 99, 146)
	620	Subaşı	Mübarizüddin Ertokuş	(İbn Bibi, s. 244)
	622	Serleşker	Mübarizüddin Ertokuş	(İbn Bibi, s. 343)
	675	(hâkim?) Serleşker	Sâdeddin Yunus	(Baybars/Yaltkaya) (Turan, Vesikalar. nu: IX, s. 19-20)
Bayburt			Dâru'n-necât (?)	
Borgulu	576?	Melik	Gıyaseddin Keyhusrev	(İbn Bibi, s. 22)
	680	Melik'üs-Sevâhil	Bedreddin Ömer	(kitâbe: RCEA. XII, s. 263-264, nu: 4798)
Corumlu	651?	Serleşker	Hatirüddin Zekeriya Sücaî	(İbn Bibi, s. 579)
Develü	652	Subaşı	Nusretüddin	(İbn Bibi, s. 610)
Diyarbakır		Bk. Âmid		
Elbistan	576?	Melik	Mugiseddin Tuğrul-şah	(İbn Bibi, s. 22)
	608	—	Mübârizüddin Çavlı	(İbn Bibi, s. 119)
	639	Subaşı	Hüsâmeddin Emîr-i Meydan	(İbn Bibi, s. 496)
	652	Serleşker	Feleküddin Halil	(İbn Bibi, s. 613)
			İlyas	(İ.A. Elbistan)
			Kamereddin	(İ.A. Elbistan)
	675		Seyfeddin Ebu Bekr Candar	(İ.A. Elbistan)
Engüriye		Bk. Ankara		
Ereğli	576?	Melik	Sencer-şah	(İbn Bibi, s. 22)
	612	Sahib	Şücaeddin Ahmed Beg	(Ülkütaşır, s. 130)
Ermenistan?	675?	Serleşker	Bedreddin İbrahim	(İbn Bibi, s. 688)
Erzen'ür-rum		Bk. Erzurum		
Erzincan	—	Sahib	Fahreddin Behram-şah	(İbn Bibi, s. 74, 103)
	625	Melik	Gıyaseddin Keyhusrev	(İbn Bibi, s. 359, 458)
	650?	Serleşker	Şerefüddin Mahmud	(İbn Bibi, s. 558)
	652?	Serleşker	Seyfeddin Turumtay	(İbn Bibi, s. 599)

Şehir/Eyâlet Adı	Tarih	Üvanı	Kişinin Adı	Kaynak
	652	Serleşker	Muineddin Süleyman	(İbn Bibi, s. 599)
	674	(naib)	Kutbeddin Mahmud	(Baybars/Yaltkaya, s. 84)
Erzurum	600	Melik	Mugiseddin Tuğrul-şah	(İbn Bibi, s. 73)
	625?	Sahib	Rükneddin Cihan-şah	(İbn Bibi, s. 354)
	629	Sipeh-salar	Mübâruziddin Çavlı	(İbn Bibi, s. 419)
	640	Serleşker	Sinâneddin Yakut	(İbn Bibi, s. 514)
	640	Şahne	Şeref Divîni	(İbn Bibi, s. 514)
Harput	631	Serleşker		(İbn Bibi, s. 446)
	634	Subaşı	Şemseddin Bayram	(İbn Bibi, s. 469; Abul Farac, II, s. 537: Subaşı Bairamiz)
	638	Subaşı	Sinâneddin Yakut	(İbn Bibi, s. 496; Abul Farac, II, s. 541: Subaşı Sinan)
	1276 M. –		Bişar	(Abul Farac, II, s. 596)
Honas	612	Sahib Bk. Lâdik	Esedüddin Ayas'ül-Galibî	(Ülkütaşır, s. 130)
Ilgın	676	Serleşker	–	(İbn Bibi, s. 700)
	687	Subaşı	Bedreddin Ömer Saka	(Anonim, s. 71)
Karahisar (Devle)	606	–	Ebu Hâmid Hacı Mehmed b. İlyas	(S. Gencer, Afyon Tarihi, İzmir 1971, s. 263)
Kayseri	674?	Serleşker	Nasreddin Hasan	(İbn Bibi, s. 657)
	576?	Melik	Nureddin Sultan-şah	(İbn Bibi, s. 22)
	607	Subaşı	Yakub Kabakulak	(Anonim, s. 42)
	608	Hâkim ve şahne şahne	Celâleddin Kayser	(İbn Bibi, s. 115)
	612	Subaşı	Celâleddin Kayser	(İbn Bibi, s. 116)
	616	Subaşı	Bahaeddin Kutluğca	(Ülkütaşır, s. 125)
	620	Vâli	Seyfeddin Ebu Bekir	(İbn Bibi, s. 212)
	632	Subaşı	Mecdeddin İsmâil	(İbn Bibi, s. 269)
	641	Serleşker	Kemâleddin Kâmyar	(Turan, Vesikalar, nu: LXIII, s. 89-93)
	652?	Subaşı	Fahreddin Ayaz	(İbn Bibi, s. 529)
	652	Subaşı	Seyfeddin Türkeri Çaçnigir	(İbn Bibi, s. 604)
	675	Serleşker	Samsameddin Emir-i arız	(İbn Bibi, s. 610)
	688	Za'im ?	Taceddin Kiyu	(İbn Bibi, s. 662)
			Rükneddin Keyumers	(Turan, Vesikalar, nu: IV, s. 13-15)
Kırşehir	612	Sahib Aksaray ile birlikte.	Seyfeddin İldeniz	(Ülketaşır, s. 131)
Lâdik	645	Serleşker ve mükta	Şemseddin İsfahanî	(İbn Bibi, s. 543)
	674?	Serleşker Honas ile birlikte.	Tâceddin Hüseyin	(İbn Bibi, 657)
	–	Serleşker	–	(Turan, Vesikalar, nu: XVII, s. 25-26)
	688	Sahib	(Fahreddin Ali'nin kızının oğlu)	(Anonim, s. 73)
	–	Kadılık		(Eflâkî, II, s. 934)
Lârende	625?	Subaşı	Musa	(Eflâkî, I, s. 25)
	–	Subaşı	Hoca Yunus	(İ.H. Konyalı, Karaman, s. 480)

Şehir/Eyâlet Adı	Tarih	Ünvanı	Kişinin Adı	Kaynak
		Kadılık		(Turan, Vesikalar, nu: XL, s. 56)
Malatya	576?	Melik	Muizzeddin Kaysar-şah	(İbn Bibi, s. 22)
	601	Melik	İzzeddin Keykâvus	(İbn Bibi, s. 90)
	608	Melik	Hüsâmeddin Yusuf	(İbn Bibi, s. 119)
	612	-	Hüsâmeddin Yusuf	(Ülkütaşır, s. 123)
	619?	-	Bahaeddin Kutluğca	(İbn Bibi, s. 264)
	623	Serleşker	Esedüddin Ayas Kundestabl	(İbn Bibi, s. 282)
	634	Serleşker	Seyfûddeve Ertokuş	(İbn Bibi, s. 468)
	634	Subaşı ,	Seyfûddeve	(Abû'l Farac. II, s. 537)
Malatya	638	Serleşker	Zahireddin Mansur Tercüman	(İbn Bibi, s. 487)
	638	Subaşı	Zahireddin Mansur Tercüman	(İbn Bibi, s. 495, 96)
	638	Serleşker	Muzafferüddin?	(İbn Bibi, s. 500)
	652?	-	Seyfeddin Turumtay	(İbn Bibi, s. 590)
	652	-	Reşideddin Ebu Bekr Cuveynî	(İbn Bibi, s. 598)
	1243 M.	Subaşı	Reşidüddin	(Abû'l Farac. II, s. 543)
	1258 M.	-	Fahreddin Ayaz	(Abû'l Farac. II, s. 564)
Maraş	608	Melik, sahib	Nusretüddin Hasan	(İbn Bibi, s. 112, 185)
Niğde	576?	Melik	Arslan-şah	(İbn Bibi, s. 22)
	608	-	Zeynüddin Beşâre	(İbn Bibi, s. 119)
	612	Sahib	Zeynüddin Beşâretül-Galibî	(Ülkütaşır, s. 120)
	631	-	Tâceddin Pervâne	(İbn Bibi, s. 441)
	655?	Serleşker	Selçuk-şah oğlu	(İbn Bibi, s. 627-28)
Niksar	664	Serleşker	Hatiroğlu Şerefüddin	(İbn Bibi, s. 644)
	576?	Melik	Nasireddin Berkyaruk-şah	(İbn Bibi, s. 22)
		Koylu-hisar ile birlikte.		
	638	Subaşı	Mübâruziddin Yavtaş Çaşnigir	(İbn Bibi, s. 491)
650?	Serleşker	Şerefüddin Mahmud	(İbn Bibi, s. 567)	
655?	Serleşker	Muineddin Pervâne	(İbn Bibi, 629)	
Samsun		Kadılık		(Turan, Vesikalar, nu: XXXVIII, s. 51-53)
Simre	612	Sahib	Bedreddin Ebûbekir	(Ülkütaşır, s. 124)
	664	Serleşker	Şah-melik	(İbn Bibi, s. 643)
Sinop	611	Serleşker	-	(İbn Bibi, s. 154)
	652?	Reis'ül-Bahr	Şücâeddin Abdurrahman	(İbn Bibi, s. 597)
	675	-	Taybuga	(İbn Bibi, s. 729)
Sivas		Kadılık		(Eflâkî, II, s. 860)
	576?	Melik	Kutbeddin melik-şah	(İbn Bibi, s. 22)
		Aksaray ile birlikte.		
	612	Vulât-ı Sivas ?	1. Emîr İmâdeddin Ayas 2. Celâleddin Kaysar 3. Sirâceddin Ömer	(Ülkütaşır, s. 127)
	614	-	Mübâruziddin Behram-şah, Emîr-i Meclis	(İbn Bibi, s. 175, 254)
Sivas	633?	(Subayı)	Fahreddin Ayaz Şarab-salar	(İbn Bibi, s. 458)
	634	-	Kayır-han (gerçekleşmedi)	(İbn Bibi, s. 458)
	637	Serleşker	Hüsâmeddin Karaca Emîr-i Candar	(İbn Bibi, s. 480)

Şehir/Eyâlet adı	Tarih	Ünvanı	Kişinin Adı	Kaynak
	638	Subaşı	Mübârüziddin Çavlı Çaşnigir	(İbn Bibi, s. 491)
	652	–	Seyfeddin Türkeri	(İbn Bibi, s. 590)
Tercan		Dâru'l-emân (?)		
Tokat	576?	Melik	Rükneddin Süleyman-şah	(İbn Bibi, s. 22)
	601	Mükta	İzzeddin Kılıçarslan	(İbn Bibi, s. 87, Aksarayı, s. 32)
	601	Melik Kadıılık	Alâeddin Keykubad	(İbn Bibi, s. 90) (Turan, Vesikalar, nu: XXXVI, s. 46-49)
Zile	–	Serleşker	–	(Turan, Vesikalar,)

Evkaf-ı Hümayun Nezaretinin Kuruluş Tarihi ve Nazırların Hal Tercümeleri

(V)

Sadeleştirerek Neşre Hazırlayan
Nazif ÖZTÜRK

MEHMET NAZİF PAŞA



Manastır'lı Ali Efendi namında bir zatin öğrencisidir. H.1241 / M.1825'de Manastır'da doğmuştur. Camilerde verilen derslere devam ederek Arapça ve Farsça'yı öğrenmiş, biraz Fransızca, Bulgarca ve Boşnakça'yı özel hocalardan talim etmiştir.

H.1257 / M.1841'de Ruscuk Tahrirât Kalemine devam etmiş, senede 400 kuruş maaşı hak ederek, Mirza Said Paşa'ya Mektupçu olmuştur. H.1262 / M.1845'de hâcelik rütbesini kazanmıştır.

H.1265 / M.1848'de 2.500 kuruş aylıkla Serdar Ekrem Ömer Paşa'nın Divan Kâtipliğine tayin edilerek, rütbe-i salise tevcih edilmiştir. H.1266 / M.1849'da aylığı 4.000 kuruşa yükseltilerek, Ömer Paşa ile birlikte Bosna'ya gönderilmiştir. H.1267 / M.1850'de rütbesi saniyeye yükseltilerek, Bosna Madalyası verilmiştir.

Şevval H.1269 / M. 1852'de 5.000 kuruş aylıkla Rumeli Kolordusu Tahrirâtı Mihimme Memuriyeti ile Şemni'ye gönderilmiştir. Cemaziyelülâ H.1270 / M.1853'de aylığı 7.500 kuruşa yükseltilerek, Miralay ödeneği tahsisi ile rütbe-i mütemayiz ve beşinci rütbe mecidi nişanı tevcih edilmiştir.

H.1271 / M.1854'de Mehmet Nazif Paşa Ordu ile birlikte Kırım'a gönderildi. Ünvanı değiştirilerek kendisine dördüncü mecidi nişanı, bir altın kılıç, Kırım ve Rumeli Madalyaları; ayrıca İngiltere Devleti tarafından Kırım Madalyası, İspanya Hükümetinden İzabel la Katolik nişanının beşinci rütbesi verildi. H.1272 / M.1855 senesi sonlarına doğru İstanbul'a geldi.

H.1273 / M.1856 senesi başlarında rütbe-i ulâ sınıfı sanisi ve 7.500 kuruş aylıkla Meclisi Muhasebe-i Maliye Azalığına, 14 Şaban H.1278 / M.1861'de 9.000 kuruş aylıkla Maliye Müsteşarlığı Muavinliğine tayin edilmiştir. H.1278 / M.1861 yılı sonla-

rında Karadağ ve Sırp olaylarının meydana gelmesi üzerine 9.000 kuruş aylık, 20.000 kuruş harcırah ve Memuriyeti Fevkalâde ile Niş'e gönderilmiş, üçbuçuk ay sonra eski memuriyeti olan Maliye Müsteşarlığı Muavinliğine dönmüştür.

10 Ramazan H.1279 / M.1862'de 15.000 kuruş aylık ve Rumeli Beylerbeyliği payesi ile Üsküp Mutasarrıflığına tayin edilerek, H.1282 / M.1865'de üçüncü rütbe mecidi nişanı tevcih edilmiştir. Cemaziyelâhire H.1285 / M.1866'da bu görevden istifa etmiştir.

14 Şevval H.1283 / M.1866'da 17.500 kuruş aylık ile Kudüs Mutasarrıflığına tayin edilmiştir. O sırada Mehmet Nazif Paşa'ya İtalya Hükümetinden Ditali Nişanının Grand ofisiye rütbesi hediye edilmiştir.

H.1286 / M.1869 başlarında bu görevden alınarak üç ay sonra, 15.000 kuruş aylıkla Erzurum Vilayeti Merkez Mutasarrıflığına ve Vali Vekâletine tayin edilmiştir. Merkez Mutasarrıflığının kaldırılmasından dolayı iki ay açıkta kalmıştır.

H.1288 / M.1871 başlarında 17.500 kuruş aylıkla Saruhan Mutasarrıfı olmuş, Ramazan H.1288 / M.1871'de bu görevden ayrılmıştır. 22 Recep H.1289 / M.1872'de 20.000 kuruş aylık tahsis ve ikinci rütbe mecidi nişanı verilerek, ikinci defa Kudüs Mutasarrıflığına; 19 Rebiyülâhir H.1290 / M.1873'de 20.000 kuruş aylıkla Cezayir Bahrisefid Valiliğine atanmıştır. Zilkade H.1290 / M.1873'de bu son görevinden ayrılmıştır.

6 Muharrem H.1291 / M.1874'de 13.000 kuruş aylıkla Kıbrıs Mutasarrıfı olmuştur. Dokuz ay sonra a'şardan dolayı bazı söylentilerin vuku' bulunması üzerine görevinden alınmıştır. Şurayı Devlette muhakeme edilerek, suçsuzluğuna karar verilmiştir.

Birinci sene açıkta kaldı. 22 Cemaziyelulâ H.1293 / M.1876'da rütbe-i vezaret ve 30.000 kuruş aylıkla Bosna Valiliğine tayin edildi ve sekiz

MEHMET ÂSİM PAŞA



ay sonra maaşı 40.000 kuruşa yükseltildi. Rebiyülâhir H.1294 / M.1877'de Valilik görevinden alındı.

Recep H.1294 / M.1877'de 25.000 kuruş aylıkla Yanya Valiliğine, 24 Cemaziyelülâ H.1295 / M.1878'de 40.000 kuruş aylıkla Kosova Valiliğine tayin edilerek, 25 Ramazan H.1296 / M.1878'de aylığı 27.000 kuruşa indirilmiştir. Bu durumdan sonra istifa ederek, Zilhicce H.1296 / M.1878'de İstanbul'a dönmüştür.

7 Şevval H.1297 / M.1879'da 20.000 kuruş aylıkla Evkaf-ı Hümayun Nezaretine atanmış, 22 Muharrem H.1298 / M.1880'de Nezaret görevinden alınmıştır.

28 Cemaziyelülâ H.1298 / M.1880'de 20.000 kuruş aylıkla Trablusgarp Valisi olmuştur. 8 Cemaziyelâhire H.1298 / M.1880'de birinci rütbe mecdî nişanı verilmiş, 15 Zilhicce H.1298 / M.1880'de bu görevden alınmıştır.

28 Şaban H.1300 / M.1882'de 17.000 kuruş aylıkla ikinci defa Cezayir Bahrisefid Valiliğine tayin edilerek, 1 Şevval H.1300 / M.1882'de birinci rütbe Osmanî nişanı ihсан edilmiştir.

25 Rebiyulâhir H.1301 / M.1883'de 17.000 kuruş aylıkla Hüdavendigâr (Bursa), 29 Rebiyulevvel H.1304 / M.1886'da 20.000 kuruş aylıkla Aydın, 4 Recep H.1305 / M.1887'de aynı miktarda maaşla Suriye Valiliklerine tayin edilmiştir. 22 Rebiyulâhir H.1307 / M.1889'da Şam'da vefat etmiştir.

Mehmet Nazif Paşa'nın Nazırlık döneminde; Varidâtı Umumiye, Masarifâtı Umumiye, Muhasebe, Mektubî, Tahsilat ve Teftiş Daireleri ile Memurini Hazine Encümeni'nin vazifelerine dair 5 Zilhicce H.1298 / M.1880'de Nizamname tanzim edilmiştir. Ayrıca birkaç cami de tamir edilmiştir.

Eski Hariciye Müsteşarı Mehmet Nuri Efendi'nin⁽⁸⁴⁾ oğludur. H.1243 / M.1827'de İstanbul'da doğmuştur. H.1257/M.1841'de Divanı Hümayun Kalemine aday memur olarak girmiştir.

H.1268 / M.1851'de Tahran Sefareti Başkatipliğine, H.1282 / M.1865'de Selânik'te teşkil eden Meclisi Muvakkat Başkanlığına, H.1274 / M.1857'de altıncı daire-i Belediye Müdür Muavinliğine, 18 Cemaziyelâhire H.1276 / M.1859'da Paris Sefareti Birinci Başkatipliğine, H.1278 / M.1861'de Birinci Mahkeme-i Ticaret Başkanlığına, Zilkade H.1280 / M.1863'de rütbe-i ulâ sınıf-ı sanisi ile Karasi Sancağı Mutasarrıflığına, Cemaziyelülâ H.1282 / M.1865'de Divân-ı Muhâsebât-ı Mâliye âzâlığına, 8 Cemaziyülâ H. 1284 / M.1867'de rütbe-i ulâ sınıf-ı ulâ ile yeni kurulan Divân-ı Muhâkemât-ı Mâliye Başkanlığına, 7 Muharrem H. 1285 / M.1868'de Divan-ı Muhâsebât Başkanlığına, 16 Muharrem H. 1286 / M. 1869'da rütbe-i vezâretle Edirne, 14 Recep H.1288 / M.1871'de Bosna Valiliklerine tâyin edilmiştir. Cemaziyelülâ H.1289 / M.1872'de Valilik görevinden alınmıştır.

16 Zilkade H.1289 / M.1872'de Kastamonu, 14 Rebiyulevvel H.1290 / M.1873'de Trabzon, 1 Rebiyulevvel H.1291 / M.1874'de Tuna Valiliklerine tayin edilerek, 28 Cemaziyelâhire H.1293 / M.1876'da birinci rütbe mecdî nişanı verilmiştir.

25 Şaban H.1293 / M.1876'da ikinci defa Edirne Valiliğine, Ethem Paşa'nın Sadaretinde 21 Muharrem H.1294 / M.1877'de Adliye Nezaretine, 18 Şaban H.1294 / M.1877'de Meclisi Ayân Başkanlığına, 16 Safer H.1295 / M.1878'de Şurayı Devlet Başkanlığına tayin edilmiştir.

Hariciye Nazırı Safvet Paşa'nın musalaha için murahhas tayininde birkaç gün Hariciye Nezareti Vekâletinde bulunmuştur. Sadık Paşa'nın Başvekâletinde 15 Rebiyulâhir H.1295 / M.1878'de Şurayı Devlet Başkanlığından ayrılarak müteakiben Şarkî Rumeli Avrupa Komisyonu Birinci Komiserliğine, Said Paşa'nın ikinci defa Başvekâletinde 7 Şevval H.1297 / M.1879'da Hariciye Nezaretine atandı. 8 Safer H.1298 / M. 1880'de murassa' osmanî nişanı tevcih edildi.

19 Cemaziyelâhire H.1299 / M.1881'de Evkaf-ı Hümayun, 14 Muharrem H.1300 / M.1882'de ikinci defa Hariciye, Ahmet Vefik Paşa'nın ikinci Başvekâletinde, ikinci defa Adliye Nezaretine tayin edilmiştir.

(84) Paris ve Londra Sefaretlerinde, Hariciye Müsteşarlığında ve Nazir Vekilliklerinde bulunmuştur. Erzurum cihetinde İran ile hudut düzeltimesine memur olarak H.1259 / M.1843'de görev başında vefat etmiştir.

Evkaf-ı Hümayun Nazırı Kâmil Paşa'nın Aydın Vali Vekillğine gönderilmesinde, 16 Recep H.1300 / M.1882 tarihinden itibaren iki ay Nezarete vekâlet etmiştir.

19 Cemaziyelâhire H.1301 / M.1883'de üçüncü defa Hariciye Nazırı olmuştur. H.1300 / M.1882'de gümüş, H.1301 / M.1883'de altın imtiyaz madalyaları verilmiştir. Şarki Rumeli meselesinden dolayı Said Paşa kabinesinin düşmesi üzerine 15 Zilhicce H.1302 / M.1884'de Nâzırlık görevinden ayrılmıştır. Rebiülevvel H.1303 / M.1885'de ikinci defa Trabzon Valiliğine atanmıştır. Cemaziyelâhire H.1303 / M.1885'de Trabzon'da vefat etmiştir. Eski Trabzon valilerinden Yusuf Paşa'nın mezarı yanına defnedilmiştir. Daha sonra ikisine bir türbe yapılması için irade-i seniyye sadır olmuştur. Mehmet Asım Paşa dürüst ve yumuşak huylu idi.

Rusya'nın senetân ve sen istanslas, Avusturya'nın Luvi polt, İran'ın şir u hurşid, İtalya'nın sen morris elazâr, Karadağ'ın danilov nişanlarının büyük kordonlarına sahip idi.

Büyük oğlu Said Bey Tercüme Odası Mümevizliğinden emekli olduktan sonra vefat etmiştir. Diğer oğlu Tercüme Odası Hülefâyı sabıkasından Ali Reşat Bey'dir.

MUSTAFA ZİHNİ PAŞA

Tahsildarlık hizmetinde bulunmuş olan Ahmet Efendi'nin oğludur. Şaban H.1254 / M.1838'de İstanbul'da doğmuştur. Mektebi Maarifi Adliye'de öğrenim görmüştür. Sultan Abdulmecid Han'ın huzuru hümayunlarında iki defa imtihan olunarak nişanı iftihara nail olmuştur. Bayezid Camii şerifinde de beş sene derse devam etmiştir.

10 Cemaziyelûlâ H.1270 / M.1853'de Ruûsu Hümayun Mülazimliği ile Maliye Mektubf Kalemine girdi ve dokuz ay sonra 100 kuruş aylığa nail oldu.

Müteakiben Zimamât Komisyonu Kalemine, iki sene sonra Meclisi Maliye Mazbata Odasına nakledilerek, aylığı tedricen 450 kuruşa yükseltilmiştir.

H.1275 / M.1858 yılı sonlarında Maliye Nezaretinin izniyle kâtiplik hakkı müktesebi baki kalmak üzere, Vezirlerden Mimar Başının Divanı Ke-tâbetine tayin edildi. Onbir ay Aydın, yedi ay Suriye Vilayetlerinde bulundu. İstanbul'a dönüşünde aynı maaşla Meclisi Muhasebe Mazbata Odasına devam etti.

6 Zilhicce H.1281 / M.1864'de 2.000 kuruş aylık ve rütbe-i rabia ile Divanı Muhasebatı Maliye Muhakemât Kısmı Başkâtip Muavinliğine, 27 Zilhicce H.1282 / M.1865'de 3.000 kuruş aylık ve rütbe-i salise ile Divanı Muhasebatı Maliye Dairesi Mümevizliğine, 1 Şaban H.1284 / M.1867'de 5.000 kuruş aylıkla Mektubi-i Maliye Muavinliğine, 27 Rebiyulevvel H.1285 / M.1868'de 7.500 kuruş aylık ve rütbe-i ôlâ sınıfı sanisi ile Maliye Mektupçuluğuna tayin edilerek, 23 Muharrem H.1290 / M.1873'de rütbesi ôlâ sınıfı evveline yükseltildi.

9 Şaban H.1290 / M.1873'de Şirvanizade Mehmet Rüşdi Paşa'nın Sadrazamlığı döneminde 12.500 kuruş aylıkla Sadareti Uzma Mektupçuluğuna tayin edilerek, Zilkade H.1290 / M.1873'de ikinci rütbe mecidi nişanı verildi.

8 Safer H.1291 / M.1874'de Hüseyin Avni Paşa'nın Sadrazamlığında, 4.000 kuruş aylıkla Ticaret Mektupçuluğuna⁽⁸⁵⁾ naklen tayin edildi ise de, 13 Şevval H.1291 / M.1874'de bu görevden alınarak, 2.000 kuruş işsizlik aylığı tahsis edilmiştir.

27 Muharrem H.1292 / M.1875'de 7.500 kuruş aylıkla ikinci defa Maliye Mektupçuluğuna, 15 Zilhicce H.1293 / M.1876'da, Mithat Paşa'nın Sadrazamlığında 10.000 kuruş aylıkla ikinci defa Sadareti Uzmâ Mektupçuluğuna, 21 Muharrem H.1296 / M.1878'de 15.000 kuruş aylık ve rütbe-i bâlâ ile Başvekâlet Müsteşarlığına tayin edilerek, 8 Rebiyulevvel H.1297 / M.1879'da ikinci rütbe osmani, 28 Rebiyulevvel H.1298 / M.1880'de birinci rütbe mecidi, 15 Muharrem H.1302 / M.1884'de birinci rütbe osmanî nişanları tevcih edilmiştir.

15 Zilkade H.1302 / M.1884'de 30.000 kuruş aylıkla Maliye Nezaretine, 15 Zilhicce H.1302 / M.1884'de Said Paşa Kabinesinin değişikliğinde, 30.000 kuruş aylıkla Evkaf-ı Hümayun Nezaretine, iki gün sonra ikinci defa Maliye Nezaretine ve Münif Paşa'nın Fransa kaplıcalarına gitmesi üzerine 17 Zilhicce H.1302 / M.1884'de Maliye Nezareti görevine ilaveten Maarif Nezareti Vekâletine; 22 Rebiyulevvel H.1304 / M.1886'da rütbe-i vezaretle Ticaret Nezaretine atanmıştır. Müteakiben

(85) Eski Sadrazamlardan Said Paşa ile halef-selef olmuştur.

Ticaret ve Nâfi'a Nezaretleri birleştirilerek, Nazırlık görevi Müşarunileyhin uhdesinde bırakılmıştır.

• 17 Ramazan H.1304 / M.1886'da altın ve gümüş imtiyaz madalyaları, 1 Cemaziyelûlâ H.1308 / M.1890'da Girit altın madalyası, 28 Cemaziyelûlâ H.1306 / M.1888'de murassa' osmanî nişanı ihсан edilmiştir.

26 Cemaziyelûlâ H.1307 / M.1889'da vekâleten, 20 Ramazan H.1307 / M.1889'da asaleten ikinci defa Evkaf-ı Hümayun Nezaretine tayin edilmiştir.

29 Muharrem H.1309 / M.1891'de Kâmil Paşa kabinesinin değişikliğinde Nazırlık görevinden ayrılarak, 5 Safer H.1309 / M.1891'de 20.000 kuruş aylıkla Selânik, 21 Cemaziyelûlâ H.1313 / M.1895'de Halep Valiliğine tayin edildi. 3 Şaban H.1313 / M.1895'de Valilik görevinden alındı. 2 Ramazan H.1313 / M.1895'de murassa' mecidî nişanı verilmiştir.

21 Ramazan H.1313 / M.1895'de Bab-ı âli'de kurulan Teftiş Islâhât Komisyonu Başkanlığına tayin edildi ise de itiraz ederek istifa etti. 25 Ramazan H.1313 / M.1895 Prens Ferdinand'a Bulgaristan Prensligi ve Şarkî Rumeli Valiligi fermanı ile nişanı gönderilmesine, 7 Şevval H.1313 / M.1895'de İstanbul'a gelecek olan Prens'in karşılanması ve ağırlanması için teşkil olunan Hey'etin Başkanlığına memur edilmiştir.

6 Muharrem H.1314 / M.1896'da 30.000 kuruş aylık ve 25.000 kuruş harcırahla Hüdavendigâr Valiliğine tayin edildi.

Girit'te meydana gelen kargaşaya son vermek üzere, 28 Safer H.1314 / M.1896'da 40.000 kuruş harcırah ile Girit'e gönderildi. 22 Cemaziyelûlâ H.1314 / M.1896'da İstanbul'a dönüşünde kendisine murassa' iftihar nişanı i'tâ olundu.

19 Recep H.1314 / M.1896'da Hüdavendigâr Valiliğinden, yeni kurulan Memurîni Mülkiye Komisyonu Başkanlığına 25.000 kuruş aylıkla nakle edildi.

Komisyon Başkanlığı uhdesinde kalmak ve sefeli gibi Ziraat Bankası Müdürlüğü ile Islahâtı Maliye Komisyonu Birinci Azalığında bulunmak üzere, 11 Ramazan H.1316 / M.1898'de 36.000 kuruş aylıkla Ticaret ve Nâfi'a Nezaretine tayin edildi. Ayrıca Ziraat Bankası Müdüriyeti Umumiyesi için de 12.500 kuruş aylık tahsis edilmiştir.

3 Muharrem H.1321 / M.1902'de Maarif Nezareti Vekilliğinde bulunmuştur. 24 Cemaziyelûlâ H.1320 / M.1902'de imtiyaz nişanı ihсан olunmuştur.

29 Muharrem H.1321 / M.1903'de Hazinesinin mübrem ihtiyaçlarını karşılamak amacıyla para te-

min etmek üzere Mabeyni Hümayunda Sadrazam'ın Başkanlığında kurulan Komisyonun üyeliğinde görevlendirilmiştir.

5 Rebiyulâhir H.1321 / M.1903'de yukarıdaki görevine ilâveten, Hicaz Demiryolu İdare-i Maliyesi Nezaretine, 15 Recep H.1321 / M.1903'de Bütçe Komisyonu Başkanlığına, 25 Cemaziyelâhire H.1322 / M.1904'de Rusya teb'asında bulunan bazı kişilerin istekleri hususunda, Rus Sefaretinin iddialarını tedkik ederek gereğini yapmak üzere kurulan Komisyonun Başkanlığına, 29 Recep H.1322 / M.1904'de Maliye Komisyonu Birinci Azalığına tayin edilmiştir.



4 Recep H.1326 / M.1908'de Ticaret ve Nâfi'a ile Hicaz Demiryolu İdare-i Maliyesi Nezaretlerinden ayrılmıştır.

10 Şaban H.1326 / M.1908'de 15.000 kuruş aylıkla ikinci defa Hicaz Demiryolu İdare-i Maliyesi Nezaretine, 20 Zilkade H.1326 / M.1908'de Meclisi A'yân Azalığına, 23 Rebiyulevvel H.1327 / M.1909'da 25.000 kuruş aylıkla Şurayı Devlet Başkanlığına atanmıştır. Başkanlıktan affını isteyerek bir gün sonra görevden ayrılmıştır.

25 Zilhicce H.1327 / M.1909'da Hicaz Demiryolu İdare-i Maliyesi Nezareti'nin adı, Hicaz Demiryolu Nezareti olarak değiştirilmiş ve Başkanlığa bağlanmıştır. Nezaret görevi, Mustafa Zihni Paşa'nın uhdesinde bırakılmıştır.

Daha sonra Meclisi A'yân Azalığına dönmüş ve bu görevde iken 11 Cemaziyelûlâ H.1330 / M.1911'de vefat etmiştir. Erenköy İstasyonunda yaptırdığı camii şerifin haziresine defnedilmiştir. Mütedeyyin, dürüst, muktedir ve gayret sahibi idi.

İran'ın birinci rütbe şîr u hurşid, Sırbistan'ın birinci rütbe tâkuh, Rusya'nın birinci rütbe agl bîlân, Almanya'nın birinci rütbe agl ruj nişanlarına sahipti.

Mustafa Zihni Paşa'nın Nâzırlık döneminde, Büyükkada'da yeni baştan bir cami ve mektep yaptırılmıştır. Bunun haricinde birçok cami, tekke, medrese, mektep, sebil, çeşme, su yolları ve muvakkithane tamir edilmiştir.

MUSTAFA NURİ PAŞA

Müderrislerden İzmir Baş ayânı Mansurîzade Mehmet Emin Efendi'nin oğludur. Safer H.1240 / M. 1824'de İzmir'de doğmuştur. Özel hocalardan Arapça ve Farsça öğrenmiştir.

17 Rebiyulâhir H.1261 / M.1845'de 250 kuruş aylıkla Bursa Tahrîrât Kalemine, H.1262 / M. 1845'de ücretsiz olarak Sadaret Mektubî Kalemnin Hariciye Şubesine devam etmiştir. Birkaç ay sonra 50 kuruş aylığa ve Rebiyulevvel H.1264 / M. 1847'de hâcelik rütbesi ile murassa' hamise nişanına nâil olmuştur.

H.1270 / M.1853 senesi başlarında 1000 kuruş aylıkla Meclisi Alf-i Tanzimât Ketebesine sınıfına girdi. H.1272 / M.1855'de salise, H.1273 / M.1856 başlarında mütemyiz rütbelerini kazanmıştır.

H.1275 / M.1858'de Meclisi Tanzimât Kalemî Serhalifelîğine, H.1276 / M.1859'da 5.000 kuruş aylıkla mezkûr Meclis'in Başkâtipliğine tayin edilerek, Zilkade H.1277 / M.1860'da rütbe-i ûlâ sınıfı sanisi tevcih edilmiştir.

19 Muharrem H.1278 / M.1861'de 7.500 kuruş aylıkla Meclisi Vâlâyı Ahkâmı Adliye Başkâtipliğine, 10 Recep H.1279 / M.1862'de rütbe-i ûlâ sınıfı ûlâ ve 30.000 kuruş aylık, ikinci rütbe osmanî nişanı ile Mabeyni Hümayun Başkâtipliğine, Rebiyulâhir H.1280 / M.1863'de 15.000 kuruş aylıkla Divanı Hümayun Beylikçiliğine, 4 Recep H.1280 / M.1863'de 20.000 kuruş aylıkla Deâvî Nezaretine, 7 Safer H.1281 / M.1864'de 10.000 kuruş aylıkla Meclisi Vâlâyı Ahkâmı Adliye Azalığına, 7 Muharrem H.1285 / M.1868'de 15.000 kuruş aylıkla Divanı Muhakemâtı Maliye Başkanlığına, 22 Muharrem H.1286 / M.1869'da rütbe-i bâlâ ve 15.000 kuruş aylıkla Divanı Muhasebâtı Maliye Başkanlığına nakledilmiş, bu görevden 6 Recep H.1288 / M.1871'de alınmıştır.

30 Recep H.1289 / M.1872'de 15.000 kuruş aylıkla Divanı Ahkâmı Adliye Temyiz Hukuk Dairesi Başkanlığına, otuzbeşgün sonra 25.000 kuruş aylıkla Sadaret Müsteşarlığına atanmıştır. 10 Rebiyulevvel H.1290 / M.1873'de Müsteşarlık görevinden alınarak, 5.000 kuruş açık aylığı bağlanmıştır.

4 Zilhicce H.1292 / M.1875'de 6.000 kuruş aylıkla Divanı Ahkâmı Adliye Mahkemeler Müfettişliğine, 15 Rebiyulâhir H.1293 / M.1876'da 7.500 kuruş aylıkla Mahkeme-i Temyiz Azalığına, 11 Cemaziyelûlâ H.1293 / M.1876'da 15.000 ku-

ruş aylıkla, Divanı Ahkâmı Adliye'ye bağlı bulunan Muhakemât Dairesi Başkanlığına, 27 Ramazan H.1293 / M.1876'da 15.000 kuruş aylıkla Defteri Hâkânî Nezaretine memur edilmiştir.

Rebiyulâhir H.1297 / M.1879'da Defteri Hâkânî Nezaretî'nin ismi, Vergi Emaneti'ne çevrilmiş ve Nazırın aylığı 10.000 kuruşa düşürülmüştür. 11 Cemaziyelâhire H.1299 / M.1881'de rütbe-i vezaret tevcih edilerek, 20 Cemaziyelâhire H.1299 / M.1881'de 20.000 kuruş aylıkla Maarif Nezaretine tayin edilmiştir.



28 Zilkade H.1299 / M.1881'de birinci rütbe mecidi nişanı, 10 Zilhicce H.1300 / M.1882'de imtiyaz nişanının gümüş, 25 Ramazan H.1301 / M.1883'de altın madalyası, 15 Muharrem H.1302 / M. 1884'de birinci rütbe osmanî nişanı i'tâ, 25 Safer H.1302 / M.1884'de aylığı 30.000 kuruşa yükseltilmiştir. 15 Zilhicce H.1302 / M.1884 tarihinde Şarkî Rumeli olayı üzerine Said Paşa Kabinesi'nin değişikliği sırasında Maarif Nezaretî'nden ayrılmıştır.

21 Rebiyulâhir H.1303 / M.1885'de 30.000 kuruş aylıkla Evkaf-ı Hümayun Nezaretine tayin edilerek, Ramazan H.1306 / M.1888'de murassa' osmanî nişanı verilmiştir.

25 Cemaziyelûlâ H.1307 / M.1889'da vefat etmiş ve Süleymaniye Camii haziresine defnedilmiştir.

Dört cilt olan "Netayic'ül-vukuât" isimdeki tarihi matbudur⁽⁸⁶⁾.

Mustafa Nuri Paşa'nın Nazırlık döneminde sayısız cami, mescid, türbe, medrese, mektep, sebil, çeşme ve su yolları tamir edilmiştir.

(86) Mustafa Nuri Paşa'nın "Netayic'ül-vukuât" isimdeki tarihi, Neşet ÇAGATAY tarafından bugünkü harflere çevrilmiş, Türk Tarih Kurumu'na dört cilt, iki kitap halinde basılmıştır. (N.O.)

HÜSEYİN RIZA PAŞA

Ramazanoğulları sülalesinden Vezir İsmet Paşa'nın oğludur. H.1254 / M.1838 tarihinde Yako-va'da doğmuştur.

İstanbul'da Mektebî İrfanî'ye devam etmiş, babasının Trabzon ve Turhal Valiliklerinde bulun-duğu sıralarda, bu yerlerin müftülerinden ülümu âliye tahsil etmiştir.

Evvelâ Meclisi Vâlâyı Ahkâmı Adliye Odası-na, sonra Sadrazam Reşid Paşa tarafından Hariciye Nezareti Mektubi Kaleminde görevlendirilmiş, ken-disine rütbe-i saniye sınıfı sanisi tevcih edilmiştir.

Daha sonra Şurayı Bahriye Kavanın Komisyonuna tayin olunarak, Bahriyeye ait bazı kanun-ları tanzim etmiştir. Bahriye Levazım Başkanlığına ve Adliye Teşkilâtı zamanında İstînâf Mahkemesi Azalığına, ondört sene sonra Mahkeme-i Temyiz Azalığına tayin edilmiştir. Bir müddet Mahkeme-i Temyiz Hukuk Başkanlığı Vekâletinde bulunmuş-tur.

14 Cemaziyelûlâ H.1304 / M.1886'da Mahke-me-i Temyiz Başsavcısı olmuştur. 5 Rebiyulevvel H.1305 / M.1887'de Komiserlik görevi ile Bulgaris-tan'a gönderildi. Verilen görevi yerine getirip İstan-bul'a döndükten altı ay sonra, Başsavcılık ünvanı üzerinde olduğu halde, özel bir memuriyet ile Su-riye'ye gönderildi. Suriye'de bulunduğu süre içeri-sinde Beyrut Vilayeti'nin kuruluşuna nezaret et-miştir.

Beyrut'tan döneceği sırada, 15 Recep H.1305 / M.1887'de rütbe-i vezaretle Aydın Valiliğine tayin edilerek, 26 Ramazan H. 1306 / M. 1888'de birinci rütbe mecidî nişanı tevcih edildi. 4 Şevval H.1306 / M.1888'de Yanya Valiliğine tayin olundu.

Girit'de karışıklık çıkması üzerine Vali ve Ko-mutan tayin edilen Müşir Şakir Paşa'nın görev ye-rine ulaşmasına kadar, 30 Zilkade H.1306 / M. 1888'de Vali Vekâletiyle Girit'e gönderilmiştir. Şakir Paşa'nın Girit'e yetişmesi üzerine oradan ayr-ılmıştır.

15 Zilhicce H.1306 / M.1888'de Hüdavendigâr Valiliğine, 1 Cemaziyelâhire H.1307 / M.1889'da Evkaf-ı Hümayun Nezaretine, 20 Ramazan H.1307 / M.1889'da Adliye Nezaretine tayin edilmiştir.

Cevat Paşa'nın Sadrazamlığa atanması sırasın-da 29 Muharrem H.1309 / M.1891'de Sadaret Kay-makamı olarak, Perşembe gününden Cumartesi gü-nüne kadar Kaymakamlık vazifesini ifa etmiştir.

Hatt-ı Hümayun Sureti:

"Kıymetli Vezirim Rıza Paşa,

Görülen lüzum üzerine Kâmil Paşa'nın Sadra-zamlıktan ayrılması üzerine, ehliyet ve liyakat sahi-

bi bulunması, ayrıca mesaiye bağlılığı nedeniyle mesnedi Sadaret, Girit Vali Vekili ve Fevkalâde Komutanı Cevat Paşa'ya tevcih edilmiştir. Payı tahtı Saltanatı Seniyemize gelinceye kadar; tecrü-beleriniz nedeniyle Sadaret Kaymakamlığı, Adliye ve Mezahip Nezareti yetkileri şahşınızda olmak kaydıyla uhdenize ihale edilmiştir. Şeyh'ül-islâm, Serasker, Şurayı Devlet Reisi, Dahiliye, Evkaf ve Ticaret Nazırlarının da değiştirilmesi uygun görül-müştür. Ömer Lütfi Efendi'nin yerine Rumeli Payelilerinden Mektubi-i Meşihat Cemaleddin Efendi Şeyh'ül-islâm'lığa, Mabeyni Hümayun Mü-lükânemiz Müşiri Gazi Osman Paşa'nın yerine, kıymetli askerlerimizden İkinci Fırka-i Hümayu-numuz Komutanı Rıza Paşa uhdesine rütbe-i mü-şirî tevcihi ile Makamı Seraskeriye, Münir Paşa'nın yerine Aydın Valisi Rifat Paşa Dahiliye Nezareti-ne, Zihni Paşa'nın yerine Selânik Valisi Galip Paşa Evkaf-ı Hümayunumuz Nezaretine, Raif Paşa'nın yerine Hüdavendigâr Vilayeti Valisi Mahmut Paşa Ticaret ve Nâfi'a Nezaretine, Münif Paşa'nın ye-rine Zühdi Paşa Maarif Nezaretine nasp ve tayin edil-mişlerdir. Hasan Paşa Bahriye Nezaretinde, Zeki Paşa Tophane-i Amire Müşirliğinde, Nazif Efendi Maliye Nezaretinde ibkâ edilmişlerdir. Şurayı Dev-let Riyaseti şimdilik vekâlet suretiyle idare edil-mek üzere, Hariciye Nazırı Said Paşa'ya, Rifat ve Galip Paşa'ların İstanbul'a gelişlerine kadar Dahili-ye Nezareti Vekâleti Maarif Nazırı Zühdi Paşa'ya, Evkaf-ı Hümayun Nezareti Vekâleti Maliye Nazırı Nazif Efendi'ye verilmiştir. Düşünce ve hareketleri-mizin en önemlisi, Devletimizin saadet ve selâmete ulaşması, şöhret ve kudretinin yükselmesidir. Tev-fikâtı İlâhiye'ye ve ruhâniyeti mukaddese-i Ne-beviyye'ye istinaden Hey'eti Vükelâmız tarafından bu yolda sarfı mesaî ve gayret olunması matlup ve mültezimimizdir. Cenabı Hak muvaffak buyursun. 29 Muharrem H.1309 / M.1891".

18 Cemaziyelûlâ H.1313 / M.1895'de Adliye Nezareti görevinden alındı. 13 Cemaziyelâhire H.1313 / M.1895'de Adana Valiliğine atandı. Fakat yaptığı itiraz üzerine Halep Valiliğine nakledil-di. Halep Valiliği görevinden istifa etmesi üzerine 4 Recep H.1313 / M.1895'de Selânik Valiliğine, 30 Ramazan H.1316 / M.1898'de Muhacirîn Ko-misyonu Birinci Azalığına tayin edildi.

9 Rebiyulâhir H.1322 / M.1904'de vefat etti. Üsküdar Doğancılarda Ramazanoğullarından Ah-met Paşa'nın türbesine defnedildi.

Birinci rütbe osmanî ve mecidî nişanlarını, gümüş ve altın imtiyaz madalyalarını, İtalya'nın birinci rütbe korûn ditali, Bulgaristan'ın birinci rüt-be senet'il-keşândır, Papa'nın birinci rütbe pînof nişanlarına sahipti.

Dar'uş-şafaka'nın tesisıyla binanın inşasında,

açış töreninde, çocukların eğitim ve terbiyesi hususunda hayırlı hizmetleri geçmiştir.

Cemiyeti Tedrise-i İslâmiye Başkanlığına vekâlet ettiği dönemde de öğrencilerin devam ve intizamına çalışmıştır.

Rumelihisarı'nın yukarısında bulunan Ahmet Vefik Paşa'nın kütüphanesini satın alarak, çok değerli ve nefis kitaplarla ihya etmiştir. Böylece ihya ettiği kütüphanesi, özel kütüphanelerin, kendi de kitap sevenlerin birincilerinden sayılırdı.



Arapça lisanına layikiyle vâkîf ve bu dille yazılmış eserleri mütalaa etmeye tutkun bulunduğundan, kütüphanesinde kıymetli kitapları istinsah etmekle meşgul olurdu. Meclisine alimler ve edebiyatçılar devam ederdi. Salâbeti diniye, istikamet ve ehliyet ile muttasıf idi. Oğlan çocukları, eski Şehreminlerinden İstanbul Mebusu ve Evkaf-ı İslâmiye Müzesi İdare Meclisi Azalarından İsmet ve Beyoğlu Belediye Müdürü Savni Beyefendilerdir.

Hüseyin Rıza Paşa'nın Nezareti döneminde, dinî ve hayrî eserlerden bazıları tamir edilmiştir.

ABDULLAH GALİP PAŞA

Mısır tüccarlarından Ketencizade Hacı Mehmet Sadık Efendi'nin oğludur. 28 Şaban H.1244 / M. 1828'de İstanbul'da doğmuştur.

Özel hocalardan Arapça, Farsça, matematik, hendese (geometri), coğrafya, biraz da Fransızca öğrenimi gördü.

Safer H.1257 / M.1841'de oniki yaşında olduğu halde Maliye Varidat Muhasebesi Rumeli Odasına ücretsiz olarak girdi. Daha sonra tedricen 250 kuruş aylığa nail oldu.

Rebiyulevvel H.1269 / M.1852'de Kâtiplikteki hakkı müktesebi baki kalmak üzere, 2.000 kuruş aylıkla Gümüşhane Sancağı Mal Müdürlüğü Kâtipliğine tayin edildi. Cemaziyelülâ H.1270 / M. 1853'de istifa ederek İstanbul'daki görevine döndü.

Zilkade H.1271 / M.1854'de 4.000 kuruş aylık ve Kaymakam tayini ile Kırım Ordusu Muhassebe Mümeyyizliğine görevlendirildi. Ramazan H.1272 / M.1855'de yine Kaleme döndü ve kendisine beşinci rütbe mecdî, iki kıt'a madalya, H.1273 / M.1856'da rütbe-i salise tevcih olundu.

Şaban H.1277 / M.1860'da 3.500 kuruş aylıkla Kaleme Üçüncü Mümeyyiz, Şevval H.1280 / M. 1863'de 4.500 kuruş aylıkla Bank Kalemine Müdür oldu. 1 Cemaziyelülâ H.1281 / M.1864'de tebdilen dördüncü rütbe mecdî nişanı verildi.

Şaban H.1281 / M.1864'de aynı aylıkla Eshâmî Umumiye Türkçe Muhasebeciliğine nakledildi. Bir müddet sonra memuriyeti kaldırıldı ve Rebiyulâhir H.1282 / M.1865'de 4.500 kuruş aylıkla Meclisi Rüsûmât Azalığına, Cemaziyelülâ H.1283 / M.1866'da 7.500 kuruş aylıkla Rüsûmât Emaneti Muhasebeciliğine tayin edilerek, Ramazan H.1284 / M.1867'de rütbe-i saniye sınıfı mütamayizi, Safer H.1286 / M.1869'da rütbe-i ülâ sınıfı sanisi tevcih edildi.

16 Şaban H.1288 / M.1871'de rütbe-i ülâ sınıfı ülâ ve 15.000 kuruş aylıkla Makâmı Seraskeri Müsteşarlığına, 20 Ramazan H.1288 / M.1871'de aynı miktar aylık ve Divanı Muhasebât Başkanlığı da uhdesinde olmak üzere Maliye Müsteşarlığına, 15 Zilkade H.1288 / M.1871'de 20.000 kuruş aylık ve rütbe-i bâlâ ile Rüsûmât Emanetine, 17 Zilhicce H.1288 / M.1871'de 20.500 kuruş aylıkla Maliye Nezaretine tayin edilerek, birinci rütbe mecdî nişanı tevcih edilmiştir.

10 Rebiyulevvel H.1289 / M.1872'de 20.000 kuruş aylıkla Trabzon Valiliğine atanmış ise de Recep H.1289 / M.1872'de bu görevden ayrılmıştır.

12 Safer H.1290 / M.1873'de 25.000 kuruş aylıkla Hüdavendigâr Valiliğine, 11 Cemaziyelülâ H.1290 / M.1873'de 15.000 kuruş aylıkla Defteri Hâkânî Nezaretine, 17 Cemaziyelülâ H.1291 / M. 1874'de 25.000 kuruş aylıkla ikinci defa Rüsûmât Emanetine, 17 Şevval H.1292 / M.1875'de 25.000 kuruş aylıkla ikinci defa Hüdavendigâr Valiliğine, 24 Zilkade H.1292 / M.1875'de 20.000 kuruş aylıkla ikinci defa Defteri Hâkânî Nezaretine, 17 Rebiyulevvel H.1293 / M.1876'da 39.000 kuruş aylık ve rütbe-i vezaretle ikinci defa Maliye Nezaretine tayin edilmiş, 14 Muharrem H.1294 / M.1877'de bu görevden ayrılmıştır.

Mithat Paşa'nın Sadrazamlık görevinden alınarak Ethem Paşa'nın Makâmı Sadarete atanmasında, 21 Muharrem H.1294 / M.1877'de 25.000 kuruş aylıkla Şehiremanetine, 1 Zilhicce H.1295 / M. 1878'de 25.000 kuruş aylıkla üçüncü defa Hüdavendigâr Valiliğine tayin edilmiştir.

24 Safer H.1296 / M.1878'de 30.000 kuruş aylıkla Dersim Havalisi'nin Birinci Komiserliğine tayin edilmiş ise de istifa etmiştir. 1 Rebiyulâhîr H.1296 / M.1878'de 20.000 kuruş aylıkla Halep Valiliğine tayin edilmiştir. Halep'in havasına uyum sağlayamadığından istifa etmiştir. Bunun üzerine 9 Şevval H.1296 / M.1878'de 20.000 kuruş aylıkla Kastamonu Valiliğine naklen tayin edilmiş, üç ay sonra maaşı 15.000 kuruşa düşürülmüştür.

10 Zilhicce H.1298 / M.1880'de 10.000 kuruş aylıkla Nâfi'a Komisyonu Azalığına, 19 Safer H.1299 / M.1881'de 17.500 kuruş aylıkla Selanik Valiliğine tayin edilmiş, Ramazan H.1300 / M.1882'de birinci rütbe osmanî nişanı verilmiştir.

15 Cemaziyelûlâ H.1302 / M.1884'de 17.500 kuruş aylıkla Cezayir Bahrisefid Valiliğine, 15 Cemaziyelûlâ H.1303 / M.1885'de 15.000 kuruş aylıkla İntihâbî Memurîn Komisyonu Başkanlığına, 22 Zilkade H.1303 / M.1885'de 25.000 kuruş aylıkla ikinci defa Selanik Valiliğine tayin edilerek, murassa' osmanî nişanı, imtiyaz nişanlarının altın ve gümüş madalyaları ihсан edilmiştir.



29 Muharrem H.1309 / M.1891'de, Cevat Paşa'nın Sadrazamlığı döneminde, 30.000 kuruş aylıkla Evkaf-ı Hümayun Nezaretine tayin edilmiştir. Aylığı 22 Safer H.1310 / M.1892'de 40.000 kuruş yükseltilmiş, 9 Şevval H.1314/M.1896'da onda bir azaltılarak, 36.000 kuruşa düşürülmüştür. 17 Şevval H.1318 / M.1900'de murassa' mecidi nişanı verilmiştir.

Uzun müddet hastalandığından 11 Recep H.1322 / M.1904'de 30.000 kuruş aylıkla Şurayı Devlet Mülkiye Dairesi Azalığına nakledilmiştir. Birçok kere Maliye Komisyonlarına, son olarak da Damga Pulu Komisyonuna Başkanlık etmiştir.

6 Zilkade H.1322 / M.1904'de vefat etmiştir. Sultan Mahmut Han-ı Sani Türbesi haziresine defnolunmuştur.

Papa'nin pınof, Yunan Hükümeti'nin suvr, Romanya'nın Kurun de romanî, Sırp Hükümeti'nin tâkûh, Almanya Devleti'nin ağı ruj nişanlarının birinci rütbesine sahipti.

Damatları Şurayı Devlet Maliye Dairesi Başkanı Esbakı Cemal Bey merhum ile Divanı Umumiye İstanbul ve Mülhakâtı Başmüdüri Fevzi Beyefendi; Kerimezadesi Hariciye Nezareti Memurlarından Damadı Şehriyârî Fahir Beyefendidir.

Abdullah Galip Paşa'nın Nazırlık döneminde, İstanbul'daki cami ve mescidlerin hemen tamamı, tekkeler, medreseler, imaretler, su bentleri, su yolları, mektepler, türbeler ve sebiller tamir edildi. Ayrıca Erenköy-Çobançeşme semtinde yeniden iki cami inşa edilmiştir.

Dürüst ve ehliyet sahibi, yumuşak huylu, edepli, selim kalpli ve tecrübe sahibi idi. H.1310 / M.1892'de İstanbul'da meydana gelen büyük zelden harap olan dinî ve hayrî yapıları, herhangi bir yerden borç para almaksızın, kemâli i'tidâl ve sükun ile kısa bir sürede baştan başa tamir ettirmesi, basiret ve ehliyet sahibi olduğunun delilidir.

TURHAN HÜSNÜ PAŞA

Yanya dahilinde Permedi Kasabası sakinlerinden Yahyî Bey'in oğludur. H.1262 / M.1845'de Turhale şehrinde doğmuştur.

Yanya Medreselerinde Arapça ve Farsça, Züsi-me ismindeki Rum Mektebinde bazı fenleri okumuş, daha sonra Atina Hukuk Mektebine devam etmiştir. Özel hocalardan Devletler Hukuku, Andlaşmalar Tarihi ve Devletlerin Zenginlikleri ile ilgili dersleri okumuştur.

7 Rebiyulâhîr H.1283 / M.1866'da, mülazim olarak Bab-ı âli Tercüme Odasına girdi. 25 Muharrem H.1285 / M.1868'de 200 kuruş aylıkla vazifelendirildi.

28 Ramazan H.1285 / M.1868'de 2.000 kuruş aylıkla Petersburg Sefareti ikinci, 29 Cemaziyelûlâ H.1288 / M.1871'de 3.300 kuruş aylıkla aynı Sefaretin birinci kâtipliğine tayin edilerek, 26 Recep H.1285 / M.1868'de salise, 7 Cemaziyelâhire H.1288 / M.1871'de saniye rütbeleri tevcih edildi. 23 Muharrem H.1290 / M.1873'den 23 Rebiyul-evvel H.1290 / M.1873 tarihine kadar Sefâret Maslahatgüzarlığında bulundu.

19 Muharrem H.1291 / M.1874'de rütbe-i mütemayizi tevcih edilerek, 4 Safer H.1291/M.1874'de 3.333 kuruş aylıkla Berlin Sefâreti Başkâtipliğine, 10 Zilhicce H.1293 / M.1876'da Başkâtiplik görevine ilâveten Sefâret Maslahatgüzarlığına, 20 Şaban H.1294 / M.1877'de 5.625 kuruş aylıkla Viyana Sefâret Maslahatgüzarlığına, 2 Zilhicce

H.1294 / M.1877'de 20.000 kuruş aylıkla Roma Sefâretine tayin edildi. 18 Rebiyulâhîr H.1294 / M.1877'de rütbe-i ûlâ sınıfı sanisi, 3 Ramazan H.1294 / M.1877'de rütbe-i ûlâ sınıfı ûlâ, 17 Zilhicce H.1296 / M.1878'de birinci rütbe mecidî nişanları verildi. 4 Zilhicce H.1297 / M.1879'da Roma Sefâretinden ayrıldı.

3 Cemaziyelûlâ H.1298 / M.1880'de 5.000 kuruş aylıkla Teke, 26 Cemaziyelâhire H.1303 / M. 1885'de Urfa Mutasarrıflıklarına, 9 Rebiyulâhîr H.1304 / M.1886'da 10.000 kuruş aylık ve o miktar tahsisât ile Madrit Sefaretine tayin edilerek, 14 Cemaziyelâhire H.1311 / M.1893'de birinci rütbe osmanî nişanı ihсан edilmiştir.

Koleranın Kızıl Deniz ve Basra Körfezi yoluyla etrafa dağılmasını önlemek amacıyla alınması gereken tedbirlerin müzakeresi; hastalığın Hindistan'dan başka devletlere sıçramaması için gerekli tedbirlerin İngiltere Hükümeti tarafından alınması hususlarını görüşmek üzere, Paris'te toplanacak Sıhhiyye Konferansına; politikaya ait hususlarda yetkili olmadıklarını tasrih etmek, kolera'nın Osmanlı topraklarından değil Hindistan'dan sirayet ettiğini isbat etmek, Hicaz ve Yemen bölgelerinin yabancı nüfusun tesirinden korunması ve Osmanlı İmparatorluğu haklarının müdafaasına itina olunmak şartlarıyla Turhan Hüsnü Paşa, 400 lira harcırah ve bir hey'etle birlikte 6 Recep H.1311 / M. 1893'de Paris'e gönderilmiştir.

3 Şevval H.1311 / M.1893'de Madrit Sefâreti görevi uhdesinde kalmak ve mevcut maaşına 15.000 kuruş daha ilave edilmek üzere Paris Sefâreti Vekâletine atanmıştır. Ancak Paris'e hareket etmeden önce 26 Muharrem H.1312/M.1894'de 30.000 kuruş aylık ve 400 lira harcırahla Girit Vilayeti Vali Vekâletine tayin edilmiştir. 27 Muharrem H.1312 / M.1894'de rütbe-i vezaret verilmiştir. Girit Vali Vekilliği görevinden 6 Ramazan H.1312/ M.1894'de ayrılmıştır.

15 Şevval H.1312 / M.1894'de vilayetlerin durumlarını tahkik ve teftiş etmek üzere İstanbul'da teşkil edilen Komisyonun Başkanlığına, 15 Zilhicce H.1312 / M.1894'de Komisyon Başkanlığı görevi uhdesinde kalmak üzere, 40.000 kuruş aylıkla Hariciye Nezaretine tayin edildi. Ancak 13 Rebiyulevvel H.1313 / M.1895'de bu görevden alınarak 20.000 kuruş işsizlik aylığı bağlandı.

20 Ramazan H.1313 / M.1895'de 30.000 kuruş aylık ve 500 lira harcırah ile Girit Valiliğine tayin edildi. Valilik ve Komutanlığın aynı şahıs uhdesinde bulunması gerektiğinden 5 Zilhicce H.1313 / M.1895'de Valilik görevinden istifa etti.

18 Şaban H.1314 / M.1896'da işsizlik aylığı olan 20.000 kuruşla Şurayı Devlet Mülkiye Daire-

si Azalığına tayin edilerek, 27 Cemaziyelâhire H.1316 / M.1898'de murassa' iftihar nişanı ihсан edilmiştir. 13 Zilhicce H.1316 / M.1898'de silahlanmanın önlenmesi için Lahey'de toplanacak olan Konferansa murahhas üye tayin edilerek, 600 lira harcırah ve günlük 10 lira yemek parası verildi.

Rebiyulevvel H.1318 / M.1900'de Rusya İmparatoruna "hoş geldiniz" demek üzere 50.000 kuruş harcırah ile Livatya'ya gönderilmiştir. 14 Cemaziyelûlâ H.1317 / M.1899'da murassa' osmanî, 24 Şevval H.1318 / M.1900'de murassa' mecidî nişanları ihсан edilmiştir.



11 Recep H.1322 / M.1904'de Evkaf-ı Hümayun Nazırı, 22 Rebiyulâhîr H.1325 / M.1907'de Lahey Silah Konferansına Murahhas Üye olmuştur.

Kurfe'deki kasrına gelecek olan Almanya İmparatoru'nun Yanya sahillerini dolaşması sırasında karşılamak üzere 27 Safer H.1326 / M.1908'de İstanbul'dan hareket etmiştir.

4 Recep H.1326 / M.1908'de Şurayı Devlet Başkanlığına getirildi ise de, Kâmil Paşa'nın Sadrazamlığı döneminde 9 Recep H.1326 / M.1908'de bu görevden ayrılmıştır. 19 Recep H.1326 / M. 1908'de Petersburg Sefâretine tayin olunmuştur.

8 Rebiyulevvel H.1332 / M.1913'de Sefâret görevinden ayrılmıştır. Arnavutluk'ta kurulan hükümetin Başvekili olarak, Osmanlı Hükümetine haber vermeksizin İstanbul'dan Arnavutluk'a gitmiştir.

İran'ın murassa şîr u hurşîd, Almanya'nın murassa' agl ruj, Rusya'nın murassa' el-kesandır nuviski, Romanya'nın birinci rütbe etuval de românî, Edinburg Gran Dükası'nın birinci morit, İtalya'nın birinci sen moris elâzâr nişanlarına sahiptir.

Turhan Hüsnü Paşa'nın Nazırlık döneminde dinî ve hayrî yapıların ekseriyeti tamir edilmiştir.

MEHMET ALİ PAŞA

Gureba Hastahanesi Baştabiblerinden Miralay Ahmet Bey'in oğludur. H.1262 / M.1845 senesinde İstanbul'da doğmuştur. Sıbyan ve Valide Sultan Rüşdiyesini bitirdikten sonra Fatih Camii Şerifinde dinî ilimleri tahsil etmiştir.



Zilkade H.1275 / M.1858'de Hariciye Mektubu Kalemine girmiş, H.1285 / M.1868'de rütbe-i saniyeye nail olmuştur. Daha sonra 750 kuruş aylıkla birinci sınıf Halifelğe terfi etmiş, Rebiyulevvel H.1285 / M.1868'de kendisine rütbe-i mütemayiz tevcih edilmiştir.

27 Şaban H.1287 / M.1870'de Hurşid Paşa'nın Valiliğinde Hicaz Vilayeti Mektûbî Muavinliğine atanmış, Rebiyulevvel H.1288 / M.1871'de beşinci rütbe mecdî nişanı ihсан edilmiştir. 11 Zilkade H.1288 / M.1871'de görevinden istifa etmiştir.

14 Recep H.1289 / M.1872'de 3.000 kuruş aylıkla Şehremaneti Mektupçuluğuna, Recep H.1293 / M.1876'da 4.500 kuruş aylıkla Mektubi Hariciye Mühimme Odası Müdürlüğüne atanmıştır. Zilhicce H.1294 / M.1878'de dördüncü rütbe mecdî nişanı, Cemaziyelulâ H.1295 / M.1978'de rütbe-i ulâ sınıfı sanisini kazanmıştır.

Rusya Devleti ile yapılacak Barış andlaşması öngörüşmeleri için birinci Murahhas Aza tayin edilen Safvet Paşa'nın maiyyetinde yazışma işlerini yürütmek üzere Edirne'ye gönderilmiştir. Daha sonra Safvet Paşa'nın Sadrazamlığı döneminde Mühürdarlığında istihdam etmiştir.

Şevval H.1296 / M.1878'de üçüncü rütbe osmanî nişanı, Recep H.1298 / M.1880'de rütbe-i âlâ sınıfı ulâ, 27 Şaban H.1304 / M.1886'da ikinci rütbe mecdî nişanı tevcih edilerek, 17 Zilkade H.1302 / M.1884'de 9.000 kuruş aylıkla Sadaret Mektupçuluğuna tayin edilmiştir.

20 Rebiyulâhir H.1306 / M.1888'de ikinci

rütbe osmanî, 5 Şaban H.1306 / M.1888'de rütbe-i bâlâ ihсан edilerek, 21 Safer H.1308 / M.1890'da 10.000 kuruş aylıkla Divanı Hümayun Ametçiliğine tayin edilmiştir.

16 Recep H.1308 / M.1890'da altın Girit madalyası, 14 Şaban H.1309 / M.1891'de birinci rütbe mecdî, 16 Zilhicce H.1311 / M.1893'de birinci rütbe osmanî, 10 Zilhicce H.1313 / M.1895'de murassa' osmanî nişanı verilmiştir. 8 Rebiyulevvel H.1310 / M.1892'de aylığı 15.000 ve 3 Rebiyulâhir H.1318 / M.1900'de de 20.000 kuruşa yükseltilmiştir.

Askeriye vergisinin tesisinden dolayı 14 Şevval H.1315 / M.1897'de Hamiyeti Vataniye madalyası, 6 Şevval H.1320 / M.1902'de altın liyakat madalyası, 15 Ramazan H.1322 / M.1904'de murassa' iftihar nişanı ihсан edilmiştir.

"Mehmet Ali Paşa'nın sadakat, ehliyet ve kıdem yönlerinden emseline nazaran rütbe ve memuriyetce taltif edilmesi düşünülmüşse de durumuna uygun bir görev bulunamamıştır. Münasip bir görevin çıkması halinde Padişaha teklif sunulmak üzere⁽⁸⁷⁾, 29 Cemaziyelulâ H.1321 / M.1903'de aylığı 32.500 kuruşa yükseltilmiştir.

3 Muharrem H.1324 / M.1906'da rütbe-i vezaretle Sadaret Müsteşarlığına, Evkaf-ı Hümayun Nazırı Turhan Paşa'nın Lahey Sulh Konferansı'na gidişinde 22 Rebiyulâhir H.1325 / M.1907'de ve Müşarunileyh'in Yanya sahillerinde Almanya İmparatorluğu'nu karşılamaya memur edildiği 26 Safer H.1326 / M.1908'de, Müsteşarlık görevine ilaveten Nezarete vekâlet etmiştir. Meşrutiyet ilânını müteâkiben 4 Recep H.1326 / M.1908'de 36.000 kuruş aylıkla Evkaf-ı Hümayun Nezaretine tayin edildi. 9 Recep H.1326 / M.1908'de Nazırlık görevinden ayrıldı. Daha sonra emekliliği yürürlüğe konuldu.

Aylarca yatalak olarak ızdırap içerisinde kıvrandıktan sonra, 16 Zilhicce H.1327 / M.1909'da vefat etmiştir. Eyüp Kabristanı'na defnedilmiştir. Ömrünün son demlerinde Kur'ân-ı Kerim'i hıfzetmekle vakit geçirmiştir. Nazik ve iktidar sahibi idi.

Sultanahmet civarında Üçler Mahallesinde Merhum Eski Sadrazamlardan Halil Rifat Paşa vereselerine ait olan ve Müşarunileyh'in kiracı olarak oturduğu kârgir konak, 1 Muharrem H.1326 / M.1908'de yanmıştır. Bu yangında çok kıymetli kitaplar, değerli halılar ve kristal mutfak takımları mahvolmuştur.

Mehmet Ali Paşa, Rusya'nın sent instanslas, İtalya'nın kûrûn ditali ve sen moris elezâr, is-

(87) İrade-i seniyyeyi mübellîğ Mabeyni Hümayun Baskatılığına ihsin tezkiresi.

panya'nın İzabellâ Katolik, Fransa'nın le jeune denoir, Papa'nın pînof, Romanya'nın etuval, Avusturya'nın Fransuva Jozef, İsveç ve Norveç'in etuvâl pulör, Yunan'ın suvr nişanlarının ikinci; Karadağ'ın danilov, Romanya'nın Kûruûn de romanî, Sırp'ın tâguh, Bulgaristan'ın maryet sivil, İran'ın şîr u hurşîd nişanlarının da birinci rütbelerine sahip idi.

MAHMUT EKREM BEY

Ricalı Devletten, meşhur edebiyatçı ve hatiplerden Recaî Efendi'nin oğludur. Validesi Gazi Timurtaş Paşa sülalesindedir. Rebiyulevvel H.1263 / M.1846'da İstanbul'da doğmuştur.

Bayezid Mektebi Rüşdiyesi ile Mektebi İrfaniye ve i'dadiye-i harbiye'ye devam etmiştir. Vücudundaki arıza nedeniyle Mektebi Harbiyeye geçmeksizin İ'dadî'den ayrılmıştır. Özel hocalardan fransızca dersleri almıştır.

H.1279 / M.1862'de aday memur olarak Hariciye Mektubî Kalemine, 7 Muharrem H.1283 / M.1866'da 700 kuruş aylıkla Vergi İdare-i Umumiyesi Kalemine, daha sonra Maliye Eshâmî Muhasebesinin Mühimme Odasına girmiştir. Muharrem H.1285 / M.1868'de 3.000 kuruş aylıkla Şurayı Devlet Muavinliğine, dörtbuçuk sene sonra Başmuavinliğe tayin edilmiştir.

H.1288 / M.1871'de islahât, H.1290 / M.1893'de İslahı Umuru Zabtiye Komisyonları Başkanlıklarını karşılıksız ifâ ederek, H.1294 / M.1877'de 6.000 kuruş aylıkla Şurayı Devlet Azalığına, bu sırada Şurayı Devletten Hey'eti A'yan ve Mebusân'a Komiser olarak nakledildi.

H.1295 / M.1878'de İskâni Muhacirin işlerinin artması nedeniyle mevcut görevine ilave olarak 17'nci Daire-i İntihabiye Muavinliğinde üç ay bulundu. Esas memuriyetine ilaveten Şurayı Devlet Düstur Encümenine, Posta ve Telgraf İdaresinde kurulan Komisyonunda görevlendirildi. 21 Cemaziyelûlâ H.1305 / M.1887'de aylığı 7.000 kuruşa yükseltildi.

Safer H. 1280 / M. 1863'de rabia, Rebiyulâhir H. 1281 / M. 1864'de sâlise Şevval H.1286 / M.1869'da saniye, Recep H.1291 / M. 1874'de mütemayiz, Rebiyulâhir H.1294 / M. 1877'de ûlâ sınıfı sanisine, 26 Şevval H.1298 / M.1880'de ûlâ sınıfı ûlâ, 4 Ramazan H. 1308 / M.1890'da bâlâ rütbeleri, Rebiyulevvel H.1296'da üçüncü, 26 Ramazan H.1300 / M.1882'de ikinci, 21 Ramazan H.1309 / M.1891'de birinci rütbe mecidî, 30 Rebiyulevvel H.1304 / M.1886'da ikinci, 11 Zilhicce H.1316 / M.1898'de birinci rütbe osmanî nişanları 12 Zilkade H.1308 / M.1890'da gümüş imtiyaz madalyası verilmiştir.



H.1299 / M.1881'de Şehiremaneti ile Belediye Daireleri muvazenesinin tedkik ve tanzimi için kurulan Komisyon Başkanlığına, H.1300 / M.1882'de göçmenlerin Hukuki mes'elelerini halletmet üzere Adliye, H.1303 / M.1885'de bir tabiyet mes'elesinin müzakeresi için Hariciye, H.1305 / M.1887'de İlkokulların çoğaltılması ve Yüksek Okulların programlarının islahı amacıyla Maarif Nezareti Dairelerinde kurulan Komisyonun Üyeliklerine, H.1308 / M.1890'da Sinop hapisanesinin durumunu düzeltmek üzere İstanbul'da, tasviye-i divan değişikliğinden meydana gelen mükerrer numaralı tahvilat hakkında tahkikat ve tetkikât icrası için Meskûkât İdaresinde kurulan Komisyonların Başkanlığına, Trablusgarb'a gönderilen Teftiş Hey'eti Azalığına, Reji İdaresindeki sâii isti'malların islahı ve Divanı Umumiye ile Osmanlı Bankası İdaresleri aleyhine iki İtalyalı tarafından ileri sürülen hususlardan dolayı gerekli tahkikâtı yapmak üzere Maliye, Trablusgarb Vilayetince alınacak tedbirlerin islahını müzakere etmek üzere Şurayı Devlet, H.1310 / M.1892'de kolera musibeti dolayısıyla yardım toplamak üzere Şehiremaneti Dairelerinde, H.1311 / M.1893'de daha önce İstanbul'a celbedilmiş olan Hacı Zeynel Efendi ile diğer şahıslar hakkında cereyan eden muamelelerin tahkiki için Dahiliye Müsteşarının Başkanlığında kurulan Komisyonların azalığına, Erzurum ve çevresinde meydana gelen kuraklıktan zarar görenlerin ihtiyaçlarını temin amacıyla İstanbul'da kurulan Komisyonun Başkanlığına, H.1312 / M.1894'de meydana gelen zelzele âfetine uğrayanlara yardım toplamak üzere Şehiremanetinde kurulan Komisyonun üyeliğine görevlendirilmiştir.

Şurayı Devletin kurulmasından sonra 11 Şaban H.1314 / M.1896'da Temyiz Mahkemesi, 13 Şevval H.1314 / M.1896'da Tanzimat Dairesi Azalığına tayin edilerek, aylığı 17 Rebiyulevvel H.1316 / M.1898'de 11.300,2 Cemaziyelûlâ H.1326 / M.1908'de 13.300 kuruşa yükseltilmiştir.

Meşrutiyetin ilânını müteakip, Kâmil Paşa'nın Sadrazamlığı döneminde 9 Recep H.1326 / M.1908'de 25.000 kuruş aylıkla Evkaf-ı Hümayun Nezaretine tayin edildi. Nazırlık görevinin değiştirilmesini istediğinden 27 Şevval H.1326 / M.1908'de Maarif Nezaretine nakledildi.

A'yan Azalığına atanmak üzere yerine bir başkasının tayini için 4 Zilkade H.1326 / M.1908'de irade-i seniyye sadır oldu. 20 Zilkade H.1326 / M.1908'de Hey'eti A'yan Azalığına tayin olundu.

4 Rebiyulevvel H.1332 / M.1913'de vefat etmiştir. Anadoluhisarında Küçüksu Kabristanında oğlu Nejat Bey'in mezarı yanına defnedilmiştir.

Mahmut Ekrem Bey, önde gelen Osmanlı edebiyatçılarından. Mülkiye Mektebinde ve Galatasaray Sultaniyesinde yıllarca edebiyat öğretmenliği yaparak, fikri yönden birçok öğrenci yetiştirmiştir. Vatanına son bir hizmeti olarak sahip bulunduğu kitaplarını Müze-i Hümayun Kütüphanesine bağışlamıştır. Maarife yararlı hizmetleri geçen hamiyetperverlerdendi.

Güzel yüzlü, edib, dürüst, gururlu, sevimli şair ve yazarlardandı. Vefatı anında bütün gazeteler faziletleri ile ilgili sayısız makaleler yayınlarak, edebiyattaki şöhretine tercüman olmuştur. Böylece erbab-ı kalem kadirşinaslık göstermiştir.

Oğlu Ercüment Ekrem Bey, Osmanlı İtibarı Millî Bankası Yazışma Kalemî Müdürü idi.

Mahmut Ekrem Bey'in basılmış eserleri şunlardır:

Nağme-i seher, Zemzeme, Nefrin, Ta'limi Edebiyat, Takdir-ul-hân, Kudemâdan Birkaç Şair, Mehperzûn Tercümesi, Atâle, Nejat-Ekrem, Tefekkür, Nâciz, Takrîzât, Araba Sevdası, Muhsin Bey, Vuslat, Şemsâ, Sâime, Afife Anjelik.

MEHMET ŞEMSEDDİN PAŞA

Çerkez kabilelerinin Deyği kısmı reislerinden Hacızade Osman Bey'in oğludur. H.1271 / M.1854 senesi sonlarına doğru Çerkez beldelerinden Obih kıt'ası dahilinde doğmuştur.

Ailesi ile birlikte İstanbul'a hicret ederek, Fatih'de Hafız Paşa Sıbyan, Fatih ve Beşiktaş Rüşdî Mektepleri, Mahreç Kalemlerinde, Mektebi Sultaniye'de ve Mektebi Mülkiye'de öğrenim görmüştür.



Mektebi Sultaniye'den artık yıl olan Şaban H.1295 / M.1878'de 350 kuruş aylıkla anılan Mektebin hazırlık sınıfında Türkçe dersleri, ayrıca 750 kuruş maaşla öğrencisi bulunduğu Mektebi İdadi-i Mülkiye'nin birinci sınıfında hesabı nazari ve hendese dersleri vermiştir.

20 Recep H.1297 / M.1879'da 2.500 kuruş aylıkla Mabeyni Hümayun Katipliğine tayin edilerek, 29 Ramazan H.1297 / M.1879'da salise, 28 Şevval H.1297 / M.1879'da saniye, 5 Şevval H.1298 / H.1880'de mütemayiz, 30 Ramazan H.1299 / M.1881'de ûlâ sınıfı sanisi rütbeleri, 30 Ramazan H.1298 / M.1880'de dördüncü rütbe mecidi, 14 Zilhicce H.1297 / M.1879'da dördüncü, bir yıl sonra üçüncü rütbe Osmanî nişanları tevcih edildi.

Zilkade H.1300 / M.1882'de Kâtiplik aylığını almak kaydıyla görevinden alındı. 1 Cemaziyelâhire H.1301 / M.1883'de 3.000 kuruş aylıkla Atina Sefareti Başkâtipliğine tayin edilmiştir. Yunan mes'elesinden dolayı, diğer yabancı Devlet Sefirleri ile birlikte, Osmanlı İmparatorluğu Sefiri Feridun Bey'in 3 Şaban H.1300 / M.1882'de Atina'yı terketmesi üzerine, göreve dönüşüne kadar 48 gün Maslahatgüzarlık hizmetinde bulunmuştur.

Rütbesi 7 Zilkade H.1303 / M.1885'de ûlâ sınıfı evveline yükseltiilerek, memuriyeti 10 Cemaziyelâhire H.1304 / M.1886'da 5.000 kuruş aylıkla Hariciye Nezareti Umuru Şehbenderî (Ticarî İşler) Müdürlüğüne tahvil edilmiştir.

8 Cemaziyelûlâ H.1305 / M.1887'de Fas Hükümeti ile ilgili, H.1298 / M.1880 tarihli Andlaşmanın tadilini müzakere etmek üzere Madrid'de toplanacak Konferansa Murahhas Üye olarak atandı ise de, Konferans toplanmadığından gitmemiştir.

16 Ramazan H.1307 / M.1889'da ikinci rütbe Osmanî, 30 Ramazan H.1309 / M.1891'de üçüncü rütbe Mecidî nişanları, 2 Şaban H.1308 / M.1890'da gümüş Girit madalyası verilmiştir.

Abbas Hilmi Paşa'nın Mısır Hidivliğine atanmasına ait fermânı âliyi götürmekle görevlendirilen hey'etle beraber, 3 Ramazan H.1309 / M.1891'de Mısır'a gitmiş ve yirmi iki gün sonra İstanbul'a dönmüştür.

26 Rebiyulâhir H.1310 / M.1892'de 10.000 kuruş aylık ve 10.000 kuruş tahsisat ile Bükreş Sefaretine tayin olundu. Bükreş'de kolera hastalığının zuhur ettiği sırada, Başvekil Kâtarci Sefarethane'ye gelerek, hastalığın önlenmesi ve çevreye yayılmasına mâni olunması için teb'a-i Osmanîye'den 10.000 kişinin orada kaldırılmasını tebliğ etmesi ve Sefir bulunan Şemseddin Paşa'nın da durumu Hariciye Nezaretine aktarması üzerine, 17 Safer H.1311 / M.1893'de Hükümetçe münasip bir göreve tayin edilmek üzere vazifesinden alınmıştır.

Sefarete Şakir Paşa'nın tayini hususunda yapılan ön yoklama üzerine, Bavyera'daki çiftliğinde bulunan Romanya Kralı'nın "Şemseddin Bey'in görevden alınmasına teessüfle beraber, Şakir Paşa'nın sefaretini kabul ederim" demesi üzerine; Şakir Paşa'nın Sefirliğe atanması yapılmadı. Ancak Şemseddin Bey de göreve iade olunmayarak, tam aylıkla ma'zul sıfatında bir sene kadar Sefaret görevlerini ifâ etmiş, daha sonra yerine bir kişinin tayin edilmesi üzerine Bükreş'den ayrılmıştır.

H.1312 / M.1894'de Romanya Hükümetinden birinci rütbe etuval de romanî, H.1313 / M.1895'de İran Hükümetinden murassa şir u hurşid nişanları hediye edilmiştir.

21 Rebiyulevvel H.1312 / M.1894'de 6.000 kuruş aylıkla Hariciye Müsteşar Muavinliğine, 23 Şaban H.1312 / M.1894'de 10.000 kuruş aylıkla ve o kadar da tahsisât ile Tahran Sefaretine tayin edilerek, 3 Safer H.1313 / M.1895'de rütbe-i bâlâ tevcih edilmiştir. Münif Paşa'nın Sefirliğe tayin edilmesi üzerine 26 Zilkade H.1313 / M.1895'de görevden ayrılmıştır.

15 Muharrem H.1314 / M.1896'da 20.000 kuruş aylıkla Van Vilâyeti Valiliğine tayin edilmiş de, 6 Zilhicce H.1314 / M.1896'da istifa etmiştir. 15 Rebiyulâhir H.1315 / M.1897'de 13.500 kuruş aylık ve 9.000 kuruş tahsisat ile ikinci defa Tahran Sefaretine tayin edilerek, 16 Ramazan H.1315 / M.1897'de birinci rütbe mecîdî, 15 Şaban H.1318 / M.1900'de birinci rütbe osmanî nişanları tevcih edilmiştir.

İran Şahı Muzafferüddin'in İstanbul'u ziyareti

sırasında, Şemseddin Paşa'nın Sefaret görevine devamını arzu etmesi üzerine aylığı 8 Cemaziyelûlâ H.1318 / M.1900'da 30.000 kuruşa yükseltmiştir.

İran'da meşrutiyetin ilân edilmesi için teşviklerde bulunduğu gerekçesi ile, 4 Muharrem H.1326 / M.1908'de görevinden alınmıştır. 6 Recep H.1326 / M.1908'de 25.000 kuruş aylıkla Mülkiye Memurları Komisyonu Başkanlığına, 27 Şaban H.1326 / M.1908'de 25.000 kuruş aylıkla Evkaf-ı Hümayun Nezaretine tayin edilmiştir.

22 Muharrem H.1327 / M.1909'da Kâmil Paşa Kabinesi'nin düşmesi üzerine Nazırlık görevinden ayrılmıştır. 8 Safer H.1327 / M.1909'da Hazine-i Maliye'den 7.500 kuruş işsizlik aylığı tahsis edilmiş, 29 Ramazan H.1327 / M.1909'da aylığı 5.000 kuruşa indirilerek Mülkiye Müttekâidin ve Ma'zulün Sandığına devredilmiştir. Daha sonra ihtiyar emekliler sınıfına alınmıştır.

Trablusgarp ve Bingazi Kıt'alarına muhtariyet idaresi verilmesi üzerine, 9 Zilkade H. 1330 / M.1912'de beş yıl süre ile "naib'ül-sultan" tayin edilmiştir. Savaş ilân edilmesi üzerine, İtalya Hükümeti tarafından İstanbul'a iade edilmiştir.

Mehmet Şemseddin Paşa dinî ilimlerde, özellikle tefsir ve tasavvufda ihtisas sahibi idi. Arapça, Farsça ve Fransızca dilleriyle konuşup yazmaya muktedir, Almanca ve Çerkezceye vâkıf idi.

HALİL HAMDİ HAMMADE PAŞA

Soy itibarıyla Mısırlıdır. Dedeleri buradan Beyrut'a hicret ederek oraya yerleşmiştir. Ailesi "Hammâde" namıyla maruftur. Halil Hamdi Beyrut'da doğmuş, Avrupa mekteplerinde öğrenim görmüştür.

Devlet hizmetine, Beyrut Rusumât İdaresinde ayniyat Memuru olarak girmiştir. Buradan Mısır'a geçerek tedricen yükselmiş, İskenderiye Gümrükleri Genel Müfettişliğine terfi etmiştir.

Birkaç ay Mısır Evkaf Nezaretinde bulunduktan sonra emekli olmuştur. Meşrutiyetin ilânını müteakiben, Kâmil Paşa merhumun Sadrazamlığı döneminde Meclisi A'yan Azalî'i ile İstanbul'a dâvet edilmiştir.

Hüseyin Hilmi Paşa'nın Birinci Sadrazamlığında 2 Rebiyulevvel H.1327 / M.1909'da Sadaret Müsteşarı Ziya Bey'in vekâleti ile idare edilmekte olan Evkaf-ı Hümayun Nezaretine tayin edildi ve Hüseyin Hilmi Paşa'nın ikinci sadrazamlığı döneminde, 15 Rebiyulâhir H.1327 / M.1909'da da yerinde bırakıldı. 9 Zilhicce H.1327 / M.1909'da kendi isteği ile Nazırlıktan ayrıldı.

Müptelâ olduğu kalp hastalığından dolayı

hava değişikliği için Beyrut'a gitmek üzere bindiği Fransız vapurunda, Cemaziyelâhire H.1328 / M.1910'da vefat etmiştir. Nâşi İzmir'de kefenlenip tabutlandıktan sonra İskenderiye'ye nakledilerek, ailesine mahsus kabristana defnedilmiştir. Rumeli Beylerbeyliği payesi sahibi olanlardan idi.

İlgili memurlar tarafından verilen bilgilere göre, Halil Hamdi Paşa'nın Nazırlığı dönemindeki icraatı şöyledir:

"Hademe-i hayrata ve vakıf ile ilgili olan ashabı mesaliha müracaat yeri olmak üzere, İstanbul ve biladî selase (Üsküdar, Galata, Eyüp)de on adet Vakıflar İdaresi kurdurmuştur.

Taşradaki vakıf muamelelerinin islahı için, Nezaretin imkânları nisbetinde tasarruf yapılmak suretiyle Müfettişlik teşkilâtını vücuda getirmiştir.

Nezaretin bütçe kanun tasarısı hazırlanıp, esas itibariyle mevcut teşkilâtın kısmı â'zamisi de eklenmek suretiyle Meclisi Mebusana sunulmuştur.

Meşrutiyetin ilânını müteakip, bir başkan ve dört üyeden oluşacak şekilde teşkil olunan Vakıflar İdare Meclisi kaldırılarak; üzerinde tartışılması gereken işleri görüşüp karara bağlamak üzere, Nezaret yetkililerinden meydana gelen bir "Özel Komisyon" kurulmuştur.



Muhasebe, Masraf İdareleri ve Mahlulât Müdürlüğü kaldırılmış, bunların yerine yeniden Muhasebe, Emlâk ve Vakfiye İdareleri; vakıf binalarının tamiri için İnşaat ve Tamirat Müdürlüğü; vakıf orman, arazi ve çiftliklerden daha iyi bir şekilde istifade etmek amacıyla Orman ve Arazi-i Vakfiye Müdürlüğü; hesapların tetkik ve mürakâbesi, teber-

rukâtın sayım ve muhafazası için Murakâbe Kalemî kurulmuş; Cihât İdaresinin ismi Kuyudu Kadime-i Vakfiye olarak değiştirilmiştir.

Vakıf muamelelerinin islahı için, yapılacak işlerin bir mevzuata bağlanması ilk tedbir olarak düşünüldüğünden, bir çok talimât hazırlanmıştır.

ŞERİF ALİHAYDAR PAŞA

Eski Mekke-i Mükerrreme Emiri Merhum Şerif Abdulmuttalib Efendi Hazretlerinin mahdumu âlileri Şerif Ali Cabir Bey Efendi'nin soyundandır. Silsile-i nesebi şerifleri teberrüken aşağıya yazılmıştır:

"Şerif Alihaydar bin eş-Şerif Ali Cabir bin Şerif Abdulmuttalib bin eş-Şerif Gâlib bin eş-Şerif Müsâid bin eş-Şerif Sa'îd bin eş-Şerif Sa'd bin eş-Şerif Zeyd bin eş-Şerif Muhsin bin eş-Şerif Hüseyin bin eş-Şerif Hasan'el-meş'hûr bin Ebutey bin Berekât'is-Sani bin Mahmud bin Berekât'il-evvel bin Hasan'is-sanî bin I'clân bin Rüsbe bin Ebu Temy'il-evvel bin Hasan'il-evvel bin Ali bin Katâda bin İdrîs bin Mütâin bin Abdulkerim bin İ'sâ bin el-Hüseyin bin Süleyman bin Ali bin Abdullah bin Muhammed'is-sanî bin Mûsâ es-sanî bin Abdullah bin Mûsâ el-hayyûn bin Abdullah el-husn bin Hasan'il-müsennâ bin Hasan'is-sabit bin Ali bin Ebu Tâlib (r.a.) ve kerremallahü veche".



Boğaziçi Kanlıca'da Ceddi Muhtereminin sahilhanesinde Zilhicce H.1282 / M.1865'de doğmuştur. H.1293 / M.1876'da Mekke-i Mükerrreme'ye gitmiştir. Padişahın, babası Abdulmuttalib Efendi'den İstanbul'a gelmesini arzu etmesi üzerine H.1296 / M.1878'de İstanbul'a dönerek, irade-i seniyye ile Şehzadegân'a mahsus mektebe girerek öğrenim görmüştür.

4 Ramazan H.1306 / M.1888'de rütbe-i bâlâ tevcih edilerek, Şurayı Devlet Muhakemât Dairesi Azalığına tayin edilmiştir. Evvelâ ikinci, 30 Ramazan H.1301 / M.1883'de birinci rütbe mecidî nişanları ve altın-gümüş imtiyaz madalyaları tevcih edilmiştir.

Meşrutiyetin ilânı sırasında, muvafakatı alınmaksızın Hicaz Demiryolu Azalığına tayin edilmişse de istifa etmiştir.

Daha sonra Meclisi A'yân Azalığına, Hakkı Paşa'nın Sadrazamlığı döneminde 30 Zilhicce H.1327 / M.1909'da Evkaf-ı Hümayun Nezaretine tayin edilmiştir. Dokuz ay hizmet ettikten sonra istifa etmiştir. Kendisine birinci rütbe osmani nişanı ihсан edilmiştir.

Meclisi A'yân Başkanlığı Vekâletine ve Müdafaa-i Milliye Birinci Başkanlığına atanmıştır.

30 Şaban H.1334 / M.1915'de Mekke-i Mükerrreme İmaretine tayin edilerek, teamül uyarınca rütbe-i vezaret tevcih edilmiştir.⁽⁸⁸⁾

Hattı Hümayun Sureti:

"Kıymetli Vezirim Mehmet Said Paşa,

Mekke-i Mükerrreme İmaretinde bulunan Şerif Hüseyin Paşa görülen lüzum üzerine görevinden ayrılmıştır. Harameyni Muhteremeyn (Mekke - Medine)'in mukaddes hizmetlerinin en iyi bir şekilde görülmesi, uhdemize mütereddib en önemli vazifelerdendir. Bu nedenle Hey'eti A'yanımız Birinci Reis Vekili Şerif Ali Haydar Bey'in, liyakatı ve haysiyet sahibi olması, hüsnü sülûk ve mazisinin tanınmış bulunması, arzumuz olan imaret hizmetlerini iyi bir şekilde yürüteceğinin anlaşılması üzerine, rütbe-i vezaretle Mekke-i Mükerrreme İmaretine hizmeti uhdesine tevcih edilerek, kendisi Bab-i âlîmize gönderilmiştir. Cenabı Hak cümlemizi her halükârda tevfiğâtı samadaniyesine mazhar ve ruhaniyeti celile-i Cenâbı Risaletpenahiyeyi her zaman rehber buyursun. Amin. 30 Şaban H.1334 M.1915"

MEHMET ZİYA PAŞA

Taşköprülü imamzade Hacı Bekir Efendi'nin oğludur. 15 Recep H.1276 / M.1859'da İstanbul'da doğmuştur.

Sıbyan ve Rüşdiye Mekteplerini bitirdikten sonra, özel hocalardan Arapça, Farsça ve Fransızca'yı okumuş, Divanı Muhasebât'da fen ve muhasebe üsulünü tahsil etmiştir.

4 Zilkade H.1291 / M.1874'de 13 kuruş 20 para aylık ile Divanı Ahkâmı Adliye Mazbata Odasına girmiştir. Daha sonra Mahkeme-i Temyiz Kalemine, 7 Cemaziyelûlâ H.1297 / M.1879'da 750 kuruş aylıkla Divanı Muhasebat Kalemine nakledilmiştir.



5 Muharrem H.1295 / M.1878'de 1000 kuruş aylıkla Divanı Muhasebâtı Temyiz Mülazimliğine, 4 Rebiyûlevvel H.1302 / M.1884'de Mümeyyizliğe, 26 Cemaziyelûlâ H.1306 / M.1888'de 3000 kuruş aylıkla Muhasebe-i Umumiye-i Maliye Şubelerinin Vazifelerini Tetkik Komisyonu'na, 20 Recep H.1306 / M.1888'de Hesabâtı Merkeziye Şubesi Müdürlüğü'ne tayin edilerek, 23 Zilkade H.1298 / M.1880'de rütbe-i salise, 23 Recep H.1301 / M.1883'de dördüncü, 10 Recep H.1310 / M.1892'de üçüncü rütbe mecidî nişanları, 9 Rebiyulevvel H.1302 / M.1884'de saniye, 29 Ramazan H.1310 / M.1892'de mütemayiz rütbeleri tevcih edilmiştir.

Muhasebe Defteri tutma usüllerinde geniş tecrübeleri bulunduğundan Ticaret ve Nâfi'a Nazırlarının tavsiyesi üzerine 21 Recep H.1311 / M.1893'de 4000 kuruş aylıkla Ziraat Bankası Muhasebeciliğine tayin edilmiş, 28 Cemaziyelâhire H.1312 / M.1894'de rütbe-i ulâ sınıfı sanisi tevcih edilmiştir.

(88) Birinci Cihan Harbi esnasında İngilizlerin bir çok vâad ve tahrikleriyle Mekke emiri Şerif Hüseyin Paşa'nın isyanı sebebiyle azledilmesi üzerine, Mekke emirliğine Abdülmuttalib'in torunlarından olan Ali Haydar Paşa Vezir rütbesiyle H.1334 / M.1916'da tayin edilmiştir.

Şerif Ali Haydar Paşa isyanı sebebiyle Mekke'ye gidemeyerek, bir müddet Fahreddin Paşa tarafından müdafaa edilen Medine'de kalmış ve sonra Sam'a çekilmiş ve nihayet İstanbul'a dönmüştür. Mekke Emiri unvanını üç sene muhafaza etmiş ve tahsisatını almıştır.

H.1335 / M.1917'de Hicaz'da Şerif Hüseyin hükümdar olup o havâli tamamen elden çıktıktan sonra, Şerif Ali Haydar Paşa'nın Mekke emiri diye kuru bir unvan taşımamasının dođru olmayacağı nazarı dikkate alınarak, H.1338 / M.1919'da bir heyeti vuketâ kâfî ve irâde-i seniyye ile emirlik unvanı kaldırılmıştır. Böylece, Osmanlı tarihinin dört asırdan ziyade süren Mekke emirliği safhası kapanmıştır.

Muhterem bir şahıs olan ve bütün havâli Türkler arasında geçen Şerif Ali Haydar Paşa, H.1350 / M.1935'de Beyrut'ta vefat etmiş ve oraya defnedilmiştir. (N.O.)

24 Cemaziyelûlâ H.1313 / M.1895'de 6000 kuruş aylıkla Muhasebe-i Umumiye Maliye Muhasabeciliği Muavinliğine, 29 Rebiyulâhir H.1316 / M.1898'de 9000 kuruş aylıkla Muhasebe-i Umumiye-i Maliye Muhasabeciliğine tayin edilmiş, 16 Şaban H.1314 / M.1896'da rütbe-i ûlâ sınıfı ûlâ, 26 Recep H.1315 / M.1897'de ikinci rütbe osmanî, 29 Ramazan H.1316 / M.1898'de birinci rütbe mecidî nişanları tevcih edilerek aylığı 26 Zilhicce H.1318 / M.1900'de 11.000 kuruşa yükseltilmiştir. 15 Muharrem H.1319 / M.1901'de bu görevden ayrılmıştır.

17 Muharrem H.1319 / M.1901'de Merkez Daireleri muhasebe işlemlerini teftişle görevli olmak üzere, Meclisi Maliye Azalığına tayin edilmiş ve 15 Safer H.1319 / M.1901'de 7.500 kuruş aylık tahsis edilmiştir. Daha sonra aylığına 2.500 kuruş zam yapılmıştır. 29 Recep H.1322 / M.1904'de rütbe-i bâlâyı almıştır.

Umûru Maliyede ihtisası bulunması nedeniyle 28 Şevval H. 1323 / M.1905'de Rumeli Vilayeti selâsesi Maliye Komisyonu Azalığına nakledilerek, esas memuriyetine mahsus aylığından başka şehirî 125 lira tahsis ve birinci rütbe osmanî nişanı ihсан edilmiştir.

11 Zilkade H.1323 / M.1905'de 36.000 kuruş aylıkla Maliye Nezaretine tayin edilerek, 12 Recep H.1324 / M.1906'da rütbe-i vezaret tevcih edilmiştir. Meşrutiyetin ilânını müteakip Said Paşa Kabinisinin kurulması üzerine istifa etmiştir.

Padişah'a takdim ettiği istifa dilekçesinde; "Mevcut Bakanlar Kurulu'nun icraat ve teşebbüslerinde faydalı bir yön görülmemektedir. Vatan ve Millet hakkında aldıkları kararlar, huzursuzluğa yol açacak niteliktedir. Daha doğrusu kendim de dahil olduğum halde, mevcut Bakanlar Kurulu, memleketin çözüm bekleyen âcil ihtiyaçlarına çare bulacak yeterlikte değildir. Bu sebeple Maliye Bakanlığından af buyurulmaklığımı arz ve istida ederim" demiştir.

Kâmil Paşa'nın Sadrazamlığı döneminde 9 Recep H.1326 / M.1908'de tekrar Maliye Bakanlığı görevine dönmüştür. Hüseyin Hilmi Paşa'nın Sadrazamlığının başında 22 Muharrem H.1327 / M. 1909'da üçüncü defa Maliye Nezaretine tayin edilmiş de kabul etmemiştir.

Gazi Ahmet Muhtar Paşa Kabinesinde 7 Şaban H.1330 / M.1911'de dördüncü defa Maliye, birkaç gün sonra Dahiliye Nezaretine tayin edilmiştir. Kısa bir müddet sonra istifa etmiştir.

Kâmil Paşa'nın dördüncü Sadrazamlığı döneminde 18 Zilkade H.1330 / M.1911'de Evkaf-ı Hümayun Nazırı olmuştur.Kabinenin düşmesi üzerine 15 Safer H.1331 / M.1911'de Nazırlık görevinden ayrılmıştır.



MEHMET FEVZİ PAŞA

Şam eşrafından Azmizâde Mehmet Ali Paşa'nın oğludur. H.1275 / M.1858'de Şam'da doğmuştur. Sıbyan ve Rüşdiye Mekteplerinde öğrenim görmüştür.

21 Safer H.1296 / M.1878 Suriye Vilâyeti Meclisi İdâre Kalemine 50 kuruş aylıkla girmiştir. 8 Cemaziyelulâ H.1303 / M.1885'de 1.000 kuruş aylıkla Şam Vilayeti Nüfus Nezaretine tayin edilmiştir. 29 Cemaziyelâhire H.1308 / M.1890'da istifa etmiştir.

12 Cemaziyelûlâ H.1309 / M.1891'de 1.200 kuruş aylıkla Şam Belediye Başkanlığına tayin edilmiş, ancak Belediye'nin ikiye ayrılması üzerine 2 Recep H.1314 / M.1896'da Başkanlıktan ayrılmıştır. Daha sonra ikinci defa Belediye Başkanlığına getirilmiştir.

12 Ramazan H.1318 / M.1900'den 15 Şaban H.1327 / M.1909 tarihine kadar 2.000 kuruş aylıkla Hicaz Demiryolu İnşaat İdaresi Müdürlüğünde bulunmuştur. 16 Şaban H.1327 / M.1909 tarihinden 5 Cemaziyelûlâ H.1328 / M.1910 tarihine kadar da Müdüriyeti fahri olarak idare etmiştir.

26 Rebiyulâhir H.1330 / M.1911'de Şam Mebusluğuna, 29 Cemaziyelûlâ H.1330 / M.1911'de Meclisi Mebusân Birinci Başkan Vekilliğine getirilmiştir.

Gazi Ahmet Muhtar Paşa'nın Sadrazamlığı döneminde 7 Şaban H.1330 / M.1911'de 15.000 kuruş aylıkla Evkaf-ı Hümayun Nezaretine tayin edilmiştir. Zelzeleden müteessir olan yapıların hasarlarını tesbit ve ihtiyaçlarını tahkik etmek üzere Meclisi Vükelâ Kararı ile Gelibolu havalisine giderek, verilen görevi yerine getirdikten sonra İstanbul'a dönmüştür.

Gazi Ahmet Muhtar Paşa Kabinesinin istifası üzerine, 18 Zilkade H.1330 / M.1911'de Nazırlık görevinden ayrılmıştır. 5.000 kuruş işsizlik aylığı tahsis edilmiş ise de bilâhère yine Şam Mebusluğu-na seçilmiştir.

Mehmet Fevzi Paşa 22 Muharrem H.1299 / M.1881'de salise, 18 Rebiyulevvel H.1300 / M.1882'de saniye, 29 Cemaziyelûlâ H.1303 / M.1885'de mütemayiz, 20 Muharrem H.1314 / M.1896'da mirmirânlık rütbeleri, 1 Cemaziyelûlâ H.1318 / M.1900'da Rumeli Beylerbeyi payesi tevcih edilmiştir. 14 Rebiyulâhir H.1307 / M.1889'da üçüncü, 14 Cemaziyelûlâ H.1318 / M.1900'da ikinci, 5 Recep H.1322 / M.1904'de birinci rütbe mecidi; 20 Rebiyulâhir H.1311 / M.1893'de üçüncü rütbe osmanî nişanları, 4 Safer H.1323 / M.1905'de altın liyakat madalyası ihсан edilmiştir. Ayrıca Almanya Devleti tarafından ikinci rütbe ile birlikte kordon de purus nişanları hediye edilmiştir.

MUSTAFA HAYRİ EFENDİ

Sultan Abdulaziz Han'ın Saltanat döneminde Harput ve Trablusgarp Vilayetleri Evkaf Müdürlüklerinde bulunan ve Hakanı müşarûnileyhin saltanatının sonlarına doğru memuriyetten ayrılarak memleketi olan Ürgüp'e yerleşen, H.1305 / M.1887'de Ramazan ayının başlarında vefat eden Abdullah Avni Efendi'nin oğludur. H.1283 / M.1866'da Ürgüp'te doğmuştur. Büyük pederi Ürgüp Kadısı İbrahim Efendi, İbrahim Efendi'nin babası ulemanın nakib'ül-eşraf Abdullah Efendi, onun babası ve büyük babaları da ulemeden Abdurrahman, Hasan ve Muhammed efendilerdir.

Babasına gelinceye kadar, Karamanoğlu İbrahim Bey'in Ürgüp'te bulunan Camii kebirinin evkafına mütevellî oldukları eski vakıf defterlerinde kayıtlıdır. Babası Abdullah Avni Efendi, tevliyet vazifesini yapmak istememiştir. Babasının vefatından sonra kendisine rücu eden tevliyet görevini kabul etmeyerek, amcazadesine bırakmıştır.

Amcası Hacı Münib Efendi'den Mollacami'ye kadar okuduktan sonra, o sırada Sivas Vilayeti Adliye Müfettişi bulunan büyük biraderi Hakkı Bey'in yanına gitmiştir. Sivas'ta keramet sahibi bulunan Moralibaba Hazretlerinden Farsça okumuştur.

H.1300 / M.1882'de kardeşi Hakkı Bey ile İstanbul'a gelerek Fatih'de Karadeniz tarafında bulunan Başkurşunlu Medresesine kayıt olmuştur. Mollacami okutmakta olan Taşköprülü Abdullah Rüşdî Efendi'nin dersine "adalet" bahsinde dahil olmuştur.

H.1302 / M.1884'de babasıyla beraber Ürgüp'e gitmiştir. Tekrar İstanbul'a dönüşüne kadar

geçen iki yıllık sürede Kayseri'de kalmıştır. Burada Yağmuroğlu Medresesi'nde öğrenimine devam ederek, hücrede oturmaya hak kazanmıştır. Kayseri'de mantık, maâni beyan bedî' okumuş, yaz tatilinde de Ürgüp'te Dayısı Müftü Ahmet Tahir Efendi'den tefsir öğrenimi görmüştür.

H.1304 / M.1886'da İstanbul'a dönerek, tekrar Fatih Medresesi'ne girmiştir. Hocası Abdullah Rüşdî Efendi'nin ders halkasına "tasavvurât" dersinde dahil olmuştur. 23 Zilkade H.1312 / M.1894'de "icazetname-i ilmî (İlim Diploması)" almıştır.

Aynı yıl Hukuk Mektebine devam ederek, 8 Ağustos H.1313 / M.1895'de sınıfın ikincisi olarak, pekiyi derece ile mezun olmuştur.

19 Recep H.1297 / M.1880'de İbtidâ-i hariç ile beraber Hayri Efendi'ye Bursa Ruûsu verilmiştir. 3 Cemaziyelâhire H.1315 / M.1897'de ibtidâi dahile, 16 Cemaziyelûlâ H.1322 / M.1904'de muşle-i Süleymaniye'ye terfi ettirilmiştir.

30 Rebiyulevvel H.1316 / M.1898'de Maraş, 4 Zilhicce H.1317 / M.1899'da Trablusşam Sancağı Bidâyet Mâhkemesi Savcı Yardımcılığına, 17 Muharrem H.1319 / M.1901'de Lazkiye Bidâyet Mahkemesi Ceza Dairesi Başkanlığına, 20 Zilhicce H.1320 / M.1902'de Suriye Vilâyeti, 16 Recep H.1322 / M.1904'de Manastır Vilâyeti Bidâyet Mahkemesi Savcı Yardımcılığına, 18 Şevval H.1324 / M.1906'da terfian Selânik Vilayeti Merkez Bidâyet Mahkemesi Ceza Dairesi Başkanlığına tayin edilmiştir.

Meşrutiyetin ilânını müteakip Niğde Mebusluğuna seçilmiştir. İstanbul'a döndükten sonra, 4 Zilhicce H.1326 / M.1908'de Dâr'ul-Fünûn Hukuk Şubesi Mecelle hocalığına atanmıştır.

31 Mart Vak'asından sonra Ayan'dan Tefvik Paşa'nın Başkanlığında kurulan "Hey'eti Vükelâ" da Adliye ve Maliye Nezaretleri boşalmıştır. Bunun üzerine, 8 Rebiyulâhir H.1327 / M.1909'da Mustafa Hayri Efendi Adliye, Selânik Mebusu Cavid Beyefendi de Maliye Nezaretine atanmışlarsa da, mazeret beyan ederek afkarını istemişlerdir.

Meclisi Mebusan'ın H.1326 / M.1908 - H.1327 / M.1909'da üçüncü yıl toplantısı münasebetiyle yenilenen görevlendirmelerde; 1 Teşrinisanî 1326 / M.1910 tarihinden itibaren Birinci Reis Vekilliğine getirilmiş; 16 Zilhicce H.1327 / M.1909'da Medreset'ül-Guzât Tanzimi İ'lâmâtı Cezaiye hocalığına tayin edilmiştir.

19 Zilhicce H.1327 / M.1909'da Evkâfı Hümayun Nezâreti'ne; cesaret ve kahramanlık timsali olan Padişah'ın Rumeli'ye yaptığı seyahatte, Padişaha refakat eden Dahiliye Nâzırı Halil Beyefendi'nin yerine, 7 Cemaziyelâhire H.1329 / M.1911'de Dahiliye Nezareti Vekilliğine tayin edilmiştir. İşle-

rinin fazlalığı nedeniyle 13 Safer H.1329 / M.1911'de Dar'ul-funûn Mecelle Öğretim üyeliğinden istifa etmiştir.

Hicaz bölgesindeki hayır kurumları ve sağlık hizmetlerinin ıslah edilmesi; Huccâc-ı kirâmın hasatlıkları karşı korunması amacıyla İstanbul'da teşkil olunan Hicaz Sıhhiye Meclisi Azalığına, 9 Ağustos H.1327 / M.1909'da tayin edilerek, 2 Şevvâl H.1329 / M.1911 tarihinde birinci rütbe mecdîf nişanı verilmiştir.



Hakkı Paşa'nın istifası üzerine Said Paşa'nın Sadarete tayininde, 11 Şevvâl H.1329 / M.1911'de Adliye Nezâreti ile Şurayı Devlet Başkanlığına asaleten; Evkâf-ı Hümayun Nezâreti'ne Vekâleten atanmıştır. Bilâhare, Adliye Nezâreti ve Şurayı Devlet Başkanlığından istifaen ayrılmıştır. Bu gelişmeler üzerine, 8 Zilkade H. 1329 / M.1911'de, ikinci defa asaleten Evkâf-ı Hümayun Nezâreti'ne getirilmiştir.

26 Rebiyulevvel H.1330 / M.1911'de Kırklar-elî'ne giden Maarif Nazırı Emrullah Efendi'nin dönüşüne kadar, ücretsiz olarak Nezâret'in işlerini vekâleten yürütmüştür.

Said Paşa Kabinesi'nin istifası üzerine, 6 Şaban H.1330 / M.1911'de Evkâf-ı Hümayun Nezâreti görevinden ayrılmıştır. 4 Muharrem H.1331 / M.1912'de Medreset'ül-Guzât Ceza Kanunu öğretimi üyeliğine tayin edilmiştir.

16 Safer H.1331 / M.1912'de üçüncü defa, Evkâf-ı Hümayun Nezâretine atanmışsa da, rahatsız olduğunu bildirmesi üzerine, 27 Safer H.1331 / M.1912'de görevden affedilmiştir. Nezâret bir müddet vekâleten idare olunmuştur.

21 Cemaziyelülâ H.1331 / M.1912'de dördüncü defa Evkâf-ı Hümayun Nezâreti'ne tayin edilmiştir. 23 Ramazan H.1331 / M.1912'de Cemiyeti Tedrisiye-i İslâmiye Hey'eti Umumiyesi Başkan Vekilliğine atanarak, 6 Zilhicce H.1331 / M.1912'de birinci rütbe osmânî nişanı verilmiştir.

18 Rebiyulâhir H.1332 / M.1913'de Evkâf-ı Hümayun Nezâreti uhdesinde kalmak kaydıyla Makâmı Meşihatı U'lya'ya atanmıştır.

Hattı Hümayun suretidir;

"Kıymetli Vezirim Mehmet Said Paşa,

Şeyh'ül İslâm Es'ad Efendi görevinden istifa etmiştir. Bütün Şer'i Mahkemeler ve İlmiye Medreseleri, Makâmı Meşihate bağlıdır. Bu kurumların, ahkâmı Şer'iye ve İhtiyâcâtı hazıraya göre, yeniden düzenlenerek ıslâh edilmeleri gerekmektedir, Evkâf-ı Hümayun'umuz Nâzırı Hayrı Efendi'nin, Müessesâtı ilmiye ve Hayriye-i Vakfiye'yi, basiretle idare etmede, gösterdiği gayret ve sarfettiği mesai bilinmektedir. Esasen kendisi tarihi ilmiye'ye mensup ve muamelâtı Şer'iyeye vâkıf bulunmaktadır. Bu özellikleri nedeniyle Mesned-i Meşihatı İslâmiye uhde-i istihâlüne tevcih ve ihâle olunarak, Bab-ı âlimize gönderilmiştir. Cenâbı tevfiikâtı Samadaniyesine mazhar buyursun. Amin. Bi hürmeti Seyyid'ül-mürselin, 18 Rebiyulâhir H.1332 / M.1913"

Recep H.1334 / M.1915 tarihinde Meşihat ve Nezâretten istifa etmiştir. Bilâhare Meclisi A'yân Azalığına atanmıştır.⁽⁸⁹⁾

Evkâf-ı Hümayun Nezâreti'nde görevli memurların verdiği bilgilere göre, Hayri Efendi'nin Nazırlığı döneminde aşağıdaki hizmetler gerçekleştirilmiştir.

(89) Mustafa Hayri Efendi'nin, kitabın basılmasından sonraki hayatını, şöyle özetlemek mümkündür:

14 Ekim 1918 tarihinde kurulan Ahmet İzzet Paşa kabinesine, Adalet Bakanı olarak girmiştir. Mondros Ateşkes Andlaşması, 30 Ekim 1918'de bu kabine tarafından imzalanmıştır.

Padişah'ın isteği üzerine İttihatçılar'ın bir bölümü ile birlikte Mustafa Hayri Efendi, 19 Kasım 1918'de Adalet Bakanlığı görevinden ayrılmıştır.

4 Mart 1919'da İktidara gelen Damat Ferid Paşa Hükümeti zamanında, Birinci Dünya Savaşı'na girmeme sebebiyet verdiği iddiasıyla, İttihat ve Terakki Partisi'nin diğer üyeleri ile birlikte, Mustafa Hayri Efendi de tutuklanarak Divan'ı Harb'e verilmiştir. Ancak, yaptığı yazılı savunma üzerine Divan'ı Harp, Hayri Efendi aleyhine bir karar verememiştir.

Daha sonra İngilizler tarafından arkadaşlarıyla birlikte Malta'ya sürgüne gönderilmiş ve Malta'da rahatsızlanması üzerine Roma'ya tedaviye gönderilmiştir. Burada Atatürk'le temas halinde bulunan Hüseyin Rağıp (Baydur) Beylerle görüşmüştür. Tedavisinden sonra, bu şahısla birlikte bir İtalyan gemisiyle Antalya'ya gelmiştir. Memleketi olan Örgüp'e gitmek üzere, Afyon'a geldiğinde Rafet (Bele) Paşa kendisini karşılayarak, Mustafa Kemal'den aldığı talimat üzerine Ankara'ya gidileceğini söylemiştir. Ankara'ya geldikten sonra, Atatürk'ün birlikte çalışma teklifine, "kendisinden sonra diğer İttihat ve Terakki mensuplarının da gelebileceğini bu durumun huzuru bozacağını, Örgüp'e gittiğinde Atatürk'ün kazanması için dua edeceğini" ifade ederek karşılık vermiştir.

Bu konuşmalardan sonra Ankara'dan ayrılmasına müsaade edilmiştir. Kırşehir mebusu Müfit Hoca'nın paytonu ile Avanos üzerinden Örgüp'e gitmiştir. 7 Temmuz 1921 tarihinde Kurban Bayramı arefesinde burada vefat etmiştir. Örgüp büyük Camii Haziresine defnedilmiştir (N.Ö.).

Muamelâtı Vakfiyenin Tanzimi:

Vakıf işlemlerini tanzim ederek gelirlerini artırmak ve tahsilâtı hızlandırmak, hizmet akışını sağlayarak, yönetimde iyileşmeyi temin etmek amacıyla, merkez ve taşrada gerekli tedbirler alınmıştır. Bu cümleden olarak, teşkilât nizamnamesi yapılmış, merkez ve taşra birimlerine gerekli talimât verilmiştir.

Duâ-gû Fodulaları:

Cami görevlileri ve vakıfta vazifeli ilgililere mahsus fodulalardan başka, duâ-gû ismi altında toplanan fodulaların miktar, şart ve tahsislerine dair vakfiyelerde açıklık bulunmuyor; ancak senetlere ve eski defter kayıtlarına dayanılarak ilgililerine ödeniyordu. Fodulalar, piyasaya tâbi olarak satılıyor, yemek için değil, kazanç temin etmek amacıyla elden ele geçiyor ve % 90'ı bedelen ödeniyordu. Bu fodulalar için her yıl Hazine-i Evkâfca ayrılan 12.000 lira, bedelcilerin menfaat temin etmelerine, vakfın ise zarara uğramasına yol açıyordu. Bu nedenlerle boşalan kadroların terkin edilmesi kararlaştırıldı. Ancak hakkın evlâda intikali, bu yolla kadroların iptal edilmesi için, çok uzun senelere ihtiyaç olduğunu gösteriyordu.

Fodulaların dışarıda satılma değerine göre, bedellerinin bir defada toptan ödenerek kaldırılması için 36.000 liraya ihtiyaç duyuluyordu. Bu miktar Evkaf Hazinesince her yıl ayrılan ödeneğin üç katına eşit bulunuyordu. H.1326 / M.1908 yılında tasarruf edilen 24.000 lira ile H.1327 / M.1909 senesi bütçesine duâ-gû fodulaları bedeli olarak konulan 12.000 lira birleştirilerek, 21 Rebiyulevvel H.1329 / M.1911 - 13 Mart 1328 tarihinde çıkartılan kanunla borçlanmaya ihtiyaç duyulmaksızın, bedelleri bir defada toptan ödenmek suretiyle duâ-gû fodulaları kaldırılmıştır.

Duâ-gû Vazifeleri:

Meydana gelen hayat pahalılığı ve diğer bir takım sebeplerden dolayı, bazı vakıfların gelirleri giderlerini karşılayamıyordu. Buna karşılık, muhtelif tarihlerde, acilen ödenmesi kaydıyla düzenlenen ve bu şartlarla satılan duâ-gû vazifelerini tediye amacıyla her yıl Hazine-i Evkâftan 355.095 kuruş ödeme yapılıyordu. Vakfiye şartlarına dayanmadığı gibi, vakıfların menfaatleri ile telifi de mümkün olmayan bu ödemeye son vermek üzere, piyasa değeri ortalamasına göre 19 Rebiyulâhir H.1329 / M.1911 - 6 Nisan 1327 - tarihli kanun uyarınca duâ-gû vazife bedelleri ödenerek, bu uygulama yürürlükten kaldırılmıştır.

İmâretler:

Çok yüce maksatlarla tesis edilmiş olan imâretler, zamanla bozularak yolsuzlukların kaynağı

haline gelmişti. Görevlilere, talebe-i ulûma ve muhtaçlara verilmekte olan yemek ve ekmekler yenilemeyecek durumda idi. Hizmetliler, bu durumdaki yiyecekleri almaktansa, bedellerini nakit olarak almayı tercih ediyorlardı. Bu durum ihtiyaç sahiplerinden ziyade şahsî menfaat peşinde koşanların işine yarıyordu. Çünkü görevlilerin yemeği için Hazine-i Evkâf bütçesinden imâretlere sarf edilen paranın ancak yarısı, hatta üçte biri ilgililerin eline geçiyor; geri kalanı, nakit ödemeyi sağlayan çıkarıcıların elinde kalıyordu.

İmâretlerden talebe-i ulûma verilen şeyler de aynı durumda idi.

Hazine-i Evkâf'tan, medreseler adına imâretlere yapılan ödemelerin, çıkar çevrelerinin eline geçmesine engel olmak amacıyla talebe-i ulûmun yemek ihtiyacını karşılamak üzere, imâretlerden verilen yemeğe karşılık, bir miktar nakit ödeme yapılmaya başlanmıştı. Ayrıca insanî düşüncelerle meydana getirilen imâretlerden, vâkıfların öngördüğü şekilde, yoksullar da yararlanamıyordu. Talebe-i ulûm ve duacılara ait işlemlerle uğraşan kimseleri zengin edecek derecede yaygınlaşan imâretlerdeki yolsuzluklara son verilmesi gerekiyordu.

19 Rebiyulâhir H.1329 / M. 1911 (6 Nisan 1326) tarihli bir kanunla, yoksulların yararlanması için biri İstanbul'da, diğeri Üsküdar'da olmak üzere iki imâretin haricindeki diğer bütün imâretlerin kapatılması kararlaştırıldı. İmâretlerden ekme ve yiyecek alan görevlilerin aylıklarına, bunların bedeli ilâve edilmek suretiyle nakten ödenmeye başlandı. Böylece çıkar çevreleriyle uğraşmaktan, personel kurtarıldı. Yoksulların yararlanması için açık bırakılan iki imâret de disipline edildi.

Bu uygulama sonucu, tasarruf edilen ödenek, şart-ı vâkif gereğince, muhtaç olan talebe-i ulûma tahsis edilmiştir.

Personelin Ücretine Yapılan Zam:

Vakıfların yönetiminde yapılan islahât sonucu, bütçede sağlanan artışlar nisbetinde, Vakıf personeli ücretlerinin, istenilen düzeye çıkartılması için, öteden beri yıllık bütçelere ilâve ödenek konulmakta idi. Bu defa Müslümanların kiblegâhı olan Kâbe-i muazzama ile Mescid-i Nebevî'de hizmet görmekle şereflenmiş bulunan, görevlilerin ücretlerine zam yapmak üzere, 2000 lirasının sarfına, 9 Cemaziyelülâ H.1329 / M. 1911 (25 Nisan 1327) tarihli kanunla mezuniyet verilmiştir.

Evkâf Mektebi:

Vakıflarla ilgili işlemlerin şer'î hükümler ve mevzuat esaslarına göre, sıhhatli bir şekilde yürütülmesi için, mevcut personelin bilgi ve becerilerini artırmak; bundan sonra ihtiyaç duyulacak personelin yetişkin olmasını sağlamak üzere,

11 Cemaziyelûlâ H.1329 / M. 1911 (27 Nisan 1327) tarihli bir kanunla "Mekteb-i Evkâf" kurulmuştur.

Varlığına İhtiyaç Duyulmayan Vakıfların Satışı:

Muhafaza edilmesine gerek duyulmayan ve harap vaziyette bulunan vakıf binalar ile vakıf arsaların satılarak, elde edilecek para ile yeniden ilim ve hayır müesseseleri inşa edilmesi; 3 Cemaziyelâhir H.1329 / M. 1911 (19 Mayıs 1327) tarihli kanunla kararlaştırılmıştır.

Tevcih-i Cihât (Personel Atamaları):

Uzun uzadıya tetkik ve müzakerelerden sonra, 2 Ramazan H.1331 / M.1912 (23 Temmuz 1329) tarihinde irade-i seniye ile yürürlüğe konulan "Tevcih-i Cihât Nizamnamesi" ile tayinlerde uyulması gereken esaslar belirlenerek görevin ehline verilmesi hususuna tevessül edilmiştir.

Medreset'ül-Vâizin:

Kur'an'ın yüce hükümleri ve sünnet-i seniye dairesinde Dini Mübini İslâm'ın müesses medeniyet ve fazilet olduğunu, bütünleştirici konuşmalarıyla insanlığa duyurabilecek "erbabı kemâl" yetiştirmek üzere, 23 Rebiyul-ewel H.1332 / M. 1913 (6 Şubat 1329) tarihli Nizamname ile "Medreset'ül-Vâizin" kurulmuştur.⁽⁹⁰⁾

Evkâf-ı İslâmiye Müzesi:

Nefise-i İslâmiye ve âsar-ı kadime-i naderinin yok olmasını önlemek, araştırmacı ve ziyaretçilerin istifadelerine sunmak üzere, "Evkâf-ı İslâmiye müzesi" kurulmuştur. Müze'nin kuruluşunu tamamlayıp, gelişmesini sağlamak üzere, ihtisas ve tecrübe sahibi kimselerden meydana gelen bir İdare Meclisi oluşturulmuştur.⁽⁹¹⁾

Hey'eti Fenniye:

Sanayi'i hendesiyenin mimarlık, elektrik ve su mühendisliği gibi konularında ihtisas sahibi kimselerden oluşan, Nezaret Merkezinde bir "Hey'eti Fenniye" kurulmuştur. Merkeze paralel olarak ayrıca taşrada da, vakıf yapıların inşaat ve tamiratı için "Hey'eti Fenniye"ler teşkil olunmuştur.

Tamirât:

Merkezde, tarih ve mimari yönden büyük önem taşıyan hayrat yapılarında, tamirat adı altında yapılan tahribatların tashihi için, yeni baştan bir çalışma başlatılmıştır. Bu çalışmanın bir sonucu olarak, Yeni Camii, Sultanahmet, Kılıç Ali Paşa, Şehit Mehmet Paşa; Edirne'de Sultan Selim (Selimiye), Bâyezid-i Sani; Konya'da

Sultan Selim Camii Şerifleri ile Hz. Mevlâna Der-gâhı ve Yüksek Medreseler, tarihî ve mimarî özelliklerine uygun olarak tamir edilmişlerdir.

(90) 23 Rebiyulevel H.1332 / M.1913 (Şubat 1329) tarihinde yayımlanan Nizamnameye göre "Medreset'ül-Vâizin" in ders programı şöyledir (N.Ö.):

1. Tefsir
2. Hadis ve üsûlü hadis
3. İlim-i kelâm ve Tarihi İlim-i Kelâm
4. İlim-i Fıkıh
5. İlim-i Üsûlü Fıkıh
6. Feraiz (Miras Hukuku) ve İntikâl Kanunu
7. Siyeri Nebî
8. Tarih
 - a. İslâm Tarihi
 - b. Osmanlı Tarihi
 - c. Türk Tarihi
 - d. Medeniyet Tarihi
 - e. Dinler Tarihi
9. Coğrafya (Bilhassa Osmanlı ve İslâm Coğrafyası)
10. Osmanlı Edebiyatı
11. Arap Edebiyatı
12. Fars Edebiyatı
13. Riyâziyat
 - a. Matematik
 - b. Geometri
 - c. Cebir
14. İlim-i Hey'et (Astronomi) Uygulamalı
15. Tabiiyyât
 - a. Hikmet (Fizik)
 - b. Kimya
 - c. Mevâlid-i Selâse (Mâden, Nebat, Hayvan olmak üzere tabiatın üç âleminden bahsedilen ilim)
16. Felsefe
 - a. İlim-i mantık
 - b. İlim-i ahvâli ruh
 - c. İlim-i ahlâk
 - d. İlim-i mâ-ba'd'et-tabiiyye (Metafizik)
 - e. Felsefe Tarihi (Bilhassa İslâm Felsefesi Tarihi)
17. İlim-i İctima' ve Terbiye (Sosyoloji)
18. Mâlumât-ı Hukukiye
 - a. Muhtasar Hukuk Nazariyesi.
 - b. Kanun ve Nizamnameler
 - c. Ceza Hukuku
 - d. Vakıf Hukuku
 - e. Cemaat-İslâmiye Teşkilâtı
19. İlim-i İktisat ve Maliye (Nazariyenin yanında Maliye ile ilgili, Kanun ve Tüzükler de kısaca okunacaktır.)
20. Hıfzısihha (uygulamalı olarak, hastaya ilk müdahale metodları da okutulacaktır.)
21. Hitabet ve Mev'ıza (uygulamalı olarak)
22. Beden Eğitimi.

(91) Evkâf-ı Hümayun Nazırı Hayrî Efendi tarafından, Müzeyl kurmak üzere aşağıdaki şahıslar görevlendirildi.

Birinci Vakıf Hanı:

Urizdibak karşısındaki Vani Efendi Medresesi ve Zeynep Sultan Camii Şerifi yanında, yeni baştan inşa edilmiştir. İşhanında, birçok mağaza ve 40 dükkân bulunmaktadır.

İkinci Vakıf Hanı:

Sultan Hamamı'nda, harap çeşme ve hazine yeri ile bitişik vakıf arsa üzerine inşa edilmiştir. Bodrumlu, müteaddit mağazaları ve 24 bürosu bulunmaktadır.

Üçüncü Vakıf Hanı:

Beyoğlu-Ağa hamamı'nda tamamen yıkılmış bulunan Kuloğlu Camii yerine –Bostancı'da yeni bir cami yaptırıldıktan sonra– "Üçüncü Vakıf Hanı" yapılmıştır. Altında iki mağaza; üstünde çamaşırılık, mutfak, banyo gibi hertürlü müstemilâti havi büyük, küçük daireler bulunmaktadır.

Dördünca Vakıf Hanı:

19 Rebiyülâhir H. 1329 / M. 1911 tarihli kanunla kapatılarak, yerlerine vakfa gelir sağlayacak akar inşa edilmesi kararlaştırılan imârethanelerden, Hamidiye İmâreti yerine "Dördünca Vakıf İşhanı" inşa edilmiştir. Altında bir geçitle birçok mağazaları ve üst katlarda da 175 bürosu bulunmaktadır.

Talebe Yurdu (Beşinci Vakıf Hanı):

Bir Bodrum ile bir zemin ve üç fevkâni kattan mürekkeptir. Konferans salonu, kütüphane, hamam ve 100 öğrenci kapasitelidir. Ayrıca yeteri kadar idâri odalar ve gerekli diğer müstemilâti havidir. Şehzadebaşı'nda vakıf arsa üzerine temeli atılan inşaat, içinde bulunan durum nedeniyle şimdilik durdurulmuştur.⁽⁹²⁾

Medreset'ül-Guzât:

Süleymaniye Camii önündeki Eski Öğretmen Okulu harap bir vaziyette bulunuyor ve aynı zamanda öğrenciye kâfi gelmiyordu. Bu nedenle Bayezid'de Kaptan İbrahim Paşa Camii bitişigindeki vakıf arsaya "Medreset'ül-Guzât" inşa edilmiştir. Kalorifer masrafları dahil, binanın yapımı için, o günkü parayla 11.000 lira harcanmıştır. Bina, bodrum hariç üç katlıdır. Beş derslane, toplantı salonu, yemekhane, teneffüşhane ile idareye ait yeteri kadar odayı ihtiva etmektedir.

Bostancı Mekteb-i İbtidaiyesi:

I. Sultan Abdulhamid'in Bahçekapı'daki imaretinin yerine, Dördüncü Vakıf İşhanı inşaatı sırasında; Sirkeci köşesindeki sebil ile fevkâni mektebin kaldırılması gerekmişti. Kaldırılması kararlaştırılan sebil, Zeynep Sultan Camii köşesine aynen nakledilmiş, yıkılan mektep ise Bostancı semtinde yeniden inşa edilmiştir.

Tefrişi dahil okulun yapımı için toplam 3.660 lira sarfedilmiştir. Okulda beş dersâne, üç idarî oda, bir teneffüşhane bulunmaktadır.

Bostancı Camii:

Beyoğlu-Ağa Hamamı'nda Müderris Kuloğlu Camii arsasına Üçüncü Vakıf İşhanı inşa edilmişti. Buna karşılık, camie ihtiyacı bulunan Bostancı semtinde, I. Sultan Abdulhamid'in mektebi bitişigine yeni baştan kubbeli bir cami inşa edilmiştir. Üç kubbesi ve son cemaat mahalli bulunan camiın yapımı için 4.520 lira harcanmıştır. Ayrıca Makriköy'de de kubbeli bir cami yaptırılmıştır.

Kemerhatun Camii:

III. Sultan Selim'in dadılarından Kemerhatun tarafından Beyoğlu'nda inşa ettirilen ve zamanla apartmanlar arasında harabe haline gelen cami, yeni baştan inşa edilmiştir. Yapımı için 2.840 lira harcanmıştır.

Bebek Camii:

Boğaziçi'nde Bebek'te III. Sultan Ahmet tarafından ahşap olarak yaptırılan cami, zamanla harap hale gelmişti. Camiın bu vaziyette kalması uygun görülmediğinden, aynı yerde yeniden kargir kubbeli bir cami yaptırılmıştır. Rih-tim ve çevre düzenleme masrafları hariç, camiın yapımı için 4.676 lira harcanmıştır.

I. Sultan Abdulhamid Medresesi:

I. Sultan Abdulhamid'in Bahçekapı'daki Medresesi ile kütüphanesi, Sultan Selim İmâreti arsasına yeniden inşa edilmiştir. Üç kat bir bodrumdan ibaret olan bina, 16.000 liraya malolmuştur. Bodrum katında; mutfak, yemekhane, banyo ve lavabolar bulunmaktadır. Diğer katlarda derslaneler ve idâri odalar vardır. Kütüphane ise, okuma salo-

riilmiştir. Su'rayı Devlet Azalığından Emekli Kece-cizade Resat Fuat, Eski Şehr-emini ve İstanbul Meb'usu İsmet, Divân-ı Muhasebât ikinci Başkanı Ermenâk, Vilâyet Mumtaze ve Muhtâre Kalemi Muduru İbn'ul-emîn Mahmut Kemâl, Maarif Nezareti Telif ve Terceme Dairesi Üyelerinden Mehmet Ziya, Muze Mudurlugune tayin edilen Ahmet Hakkı Bey'le birlikte, Yönetim Kurulu Üyeleri; mebanî-i vakfiyeyi aylarca tetkik ettikten sonra, san'at niteliği taşıyan eser ve esyaları toplayarak, Süleymaniye İmâretinde, bütün şartları haiz büyük bir muze açtılar. Müzenin işleyiş tarzını düzenleyen bir de yönetmelik çıkardılar. Böylece kuruluş hazırlıkları bitirilen muze, 1 Cemâziyelâhire H.1332 / M.1913'de resmî bir terenie hizmete açılmıştır.

Daha sonra, Adliye Nezareti Teftiş Kurulu Başkanı Ali Başhempa Bey de İdare Meclisi Azalığına tayin edilmiştir. İdare Meclisi, haftada bir gün Resat Bey'in Başkanlığında, Muzede toplanarak, gündemde bulunan konuları görüşüyordu.

(92) Birinci Cihan Savaşı'nın çıkması üzerine inşaat durdurulmuştur. Daha sonra 5'inci Vakıf Hanının Emin-onu Seyh Mehmet Gaylani Mahallesi Mimar Kemâleddin Caddesinde inşa edildiği ve sözkonusu vakıf arsasının başka maksatlar için değerlendirildiği anlaşılmaktadır (N.O.).

nu ve gerekli diğer odalardan meydana gelmektedir.

Üsküdar'da Ayazma Mektebi:

III. Sultan Mustafa'nın Üsküdar'da bulunan ahşap mektebi harap ve ihtiyaca kâfi gelmiyordu. Bu nedenle aynı yere yeniden kârgir bir okul yaptırılmıştır. İnşaata 5.000 lira harcanmıştır. Bu meblağ, Müdafaa-i Milliye Cemiyeti tarafından verilmiştir. Okul üç katlıdır. Binada, altı dersane ile hey'eti idâreye ait odalar, teneffüshane ve yemekhane bulunmaktadır.

Göztepe Mektebi İbtidaiyesi:

Göztepe'de bir mektep yaptırılması kararlaştırılmıştır. İhale bedeli olan 5.250 lirayı Müdafaa-i Milliye Cemiyeti karşılamıştır. Üç kârgir kat üzerine inşa edilen bu okul, diğerlerinden büyüktür. Yedi dershanesi, yeteri kadar idâri odaları, yemekhanesi ve teneffüshanesi mevcuttur.

Fatih Camii'nin Elektrikle Aydınlatılması:

Memleketimizde ilk defa, minareleri dahil Fatih Camii elektrikle aydınlatılmıştır. Camiin mimari yapısını ve tezyîni güzelliklerini bozmamak için, elektrik kabloları eski kandiller içerisinden geçirilmiştir. Elektrik tesisatının döşenmesi için 873 lira harcanmıştır.

Mahmut Şevket Paşa Türbesi:

Eski Sadrazamlardan Şehit Mahmut Paşa'nın Şişlide'ki Hürriyet-i Ebediyye tepesindeki kabri üzerine bir türbe inşa ettirilmiştir.

Fethiye Medresesi:

Fethiye Camii bahçesine, Sadrazam Sinan Paşa merhum tarafından inşa ettirilen medrese, son derece harap hale gelmişti. Bu nedenle 5.000 lira sarfedilerek, bir kat üzerine oniki oda ile hamam, mutfak ve gerekli diğer müstemilâtı havî bir medrese, yeniden inşa edilmiştir.

Medreset'ül-Hattatîn:

İslâm san'atının en önemlilerinden olan yazı, tezhip ve ciltciliğin yeniden ihyası amacıyla daha önce Hâce Tahsin merhum'un "Dâr'ul-İlim" olarak kullandığı, Bab-ı Âli civarındaki vakıf kârgir mektep restore edilerek, bu yerde, "Medreset'ül-Hattatîn" açılmıştır. Memleketin en ünlü hat ve tezhip üstadları bu medreseye hoca olarak atanmıştır. Medresenin hızlı bir gelişme göstermesini sağlamak üzere; yönetimi, Evkaf-ı İslâmiye Müzesi İdare Meclisi ve Müdüriyetine verilmiştir.

Gurebâyı Müslimîn Hastahanesi:

Bezmiâlem Valide Sultan'ın Yenibahçe'de hayrat olarak inşa ettirdiği Gurebâyı Müslimin hastahanesi'ni, yeni gelişmelere uygun bir şekilde genişletmek amacıyla, bir cephesi Şehremini Tram-

vay yoluna bakan "Barutçu bostanı" ismiyle bilinen bahçe, Valide Sultan Vakfı adına satın alınmıştır. Yine aynı gaye ile hastahane çevresinde bulunan evler istimlâk edilerek, temin edilen bu arsalar üzerine yeni hastahane inşa edilmiştir. Arsanın Tramvay yoluna bakan cephesinin birinci seviyesinde idare binası, ikinci seviyede dahiliye servisine ait beş pavyon ile bir ameliyathane, bir de hamam; üçüncü seviyede diğer hasta koşuvarları ile morg, mutfak, çamaşırhane ve makina dairesi bulunmaktadır.

İkinci seviyede bulunan daireler, birbirlerine birer katlı geçitlerle bağlanmıştır. Ayrıca, her seviye, arabaların hareketine müsait meyilli yollarla birbirleriyle iribatlandırılmıştır.

İdarehane binası, bir bodrum, iki tam kat ve yarım çatı arasından ibarettir. Alt katta poliklinik odaları, hastaların yatarak dinlenmeleri için bir bölüm, laboratuvarlar, yönetici odaları, eczâne, konferans salonu, bayan hasta bakıcılar için seminer odaları, doktor yatakhaneleri ve gerekli diğer müstemilât bulunmaktadır.

Hasta pavyonları: Her katta sıra ile onbeş yataklı hasta koşuvarları, dinlenme salonları, lavabo ve banyo mahalleri, doktor ve hastabakıcılara ait odalar, su ve yemek istemek için küçük bir mutfaktan oluşmaktadır.

Amaliyât-ı Cerrahiye binası: Küçük, büyüklü ameliyathane salonları ve gerekli üniteler bulunmaktadır.

Hamam Dairesi: Su ile tedavi için gerekli olan üniteler; buharlı sıcak hamamlar; kum ve elektrik banyoları, istirahat ve masaj bölümlerinden meydana gelmektedir.

Bir bütün olarak, bu hastahane 300 yatak kapasitelidir.⁽⁹³⁾ Bu bölümlerin inşası için 132.000 lira harcanmıştır.

Elektrikli Tramvay:

Üsküdar-Kısıklı-Alemdağı elektrikli tramvay hattının Üsküdar-Kısıklı bölümünün düzeltilerek, rayların döşenmesi, yolların kısmen parke taş, kısmen şose olarak yapımı, 35.000 lira harcanarak tamamlanmıştır. Tramvayın işletilmesine ait makinaların park ve bakımlarını yapmak üzere, 7.500 lira harcanarak, Üsküdar'da Selâmsız'daki vakıf arsaya bir fabrika binası inşa

(93) Halen Vakıflar Genel Müdürlüğü Yönetiminde bulunan Vakıf Gureba Hastahanesi; 63 doktor, 30 hemşire, 25 idarî, 7 teknik, 152 yardımcı personel ve 400 yatak kapasitesi ile hizmete devam etmektedir. Yılda 71540 Poliklinik yapılmakta, 3436 hasta yatırılmakta, 2345 hasta ameliyat edilmektedir.

Bitirilmek üzere olan 700 yataklı ek tesislerin hizmete girmesiyle hastahänenin yatak kapasitesi 1100'e ulaşacaktır. Yeni binalarla Balkanların en büyük Kanser arama-tarama merkezi, ve Kardiyoloji üniteleri hizmete girecektir. Hastahane tam teşekküllüdür. 15 dalda ihtisas veren bir statüye sahiptir (N.Ö.).

edilmiştir. Elektrik makinaları, teller, direkler, arabalar ve gerekli diğer malzemeler 46.000 liraya Almanya'daki "Birağman" elektrik şirketine; arabaların muhafaza ve tamirine ait demir arabalık binasının, demir aksamı 5.575 lira, kârgir aksamı da 5.500 liraya ihale edilmiştir.

Müessesâtı İlmiye-i Vakfiye:

Ecdâdımızın övgüye lâyık bir tefekkür ile inşa ve vakfettikleri mekteplerin şu andaki durumları, üzerinde ibretle düşünülmesi gerekir bir haldedir. Bu durumu düzeltmek amacıyla Evkâf Nezareti Teşkilâtını yeniden düzenleyen, 5 Şaban H. 1330/ M.1911 (7 Temmuz 1328) tarihli Nizamnamenin 18'inci maddesi ile "Müessesâtı İlmiye-i Vakfiye İdâresi" kurulmuştur.⁽⁹⁴⁾ Giderlerin karşılanması ve onarımlarının yapılması bakımından Evkâf Nezâretine; eğitim ve teftiş bakımından da Maarif Nezâretine bağlı olan okullarda, mevzuat dağınlığına gidererek, birlik ve disiplini sağlamak amacıyla, iki Nezaret yetkililerinin bir araya gelmesiyle bir komisyon kurulmuştur. Bu komisyonca 13 Mayıs 1329 (H.1331 / M.1912) tarihinde imzalanan protokole göre, Sultanahmet'te bulunan Cevri Kalfa Kız İlkokulu vb. gibi binaları iyi durumda olan 8 ilkokul, öğrenci sayısının artması halinde iade edilmek üzere, Maarif Nezaretinde bırakılarak; geri kalan 242 okulla Bayezid Kütüphanesi-i Umumiyesinin haricindeki diğer bütün kütüphanelerin yönetimi, Evkâf Nezareti'ne devredilmiştir. Söz konusu okul binalarının büyük bir kısmı, sağlık şartlarından ve temizlikten yoksun bulunuyordu. Bunun yanında, ders veren öğretmenler ya çok yaşlı ya da mesleklerinde yetersiz kimselerdi. Bu noksanlıkları giderici, gerekli tedbirler alınmıştır.

Yeni binalar yapılıncaya kadar, mevcut okullardan 19 adedi, 1-4 sınıflı şekilde yeniden düzenlenerek, geçici bir süre kullanmak üzere tamir edilmiştir. Öğrenim için gerekli olan her türlü ders araç ve gereçleri tamamlanmıştır. Bu okulların öğretmenleri yenilenerek, disiplin ve düzen sağlanmıştır. Büyük 6 dershaneyi, müdür ve öğretmen odalarını; atölye, yemek ve teneffüs salonları ile gerekli diğer bölümleri havî Bostancı'da I. Sultan Abdulhamid; Üsküdar-Ayazma'da III. Sultan Mustafa Mektepleri gibi mükemmel okul inşa edilerek, öğretime açılmıştır. Eğitime elverişli olmamasından dolayı öğretime kapatılan okulların öğrencileri için yeni okullar yapılıncaya kadar, iki üç yıl ihtiyacı karşılamak, kız ve erkek öğrencilere mahsus olmak üzere geniş bahçeler içerisinde bulunan ve eğitim için yeterli bulunan konaklar seçilerek, küçük bir tadilatla okul haline getirilmiştir.

Kütüphaneler:

İstanbul'da, uygun bir yere, her türlü üniteye sahip 400-500 bin cilt kitabı içine alacak büyük bir kütüphane binası yaptırılmasına karar verilmiştir. Bu binanın inşasına kadar, geçici tedbir olarak; ışıktan yoksun rutubetli binalarda çürümekte ve böceklenmekte olan "âsârı eslafı" yok olmaktan kurtarmak üzere, birkaç kütüphanenin tamiri ile söz konusu kitapların buralara nakledilmesi, bu kütüphanelerin yeniden tanzimi ile araştırmacıların istirahatlerini temin edecek surette tefrişi ve elektrikle aydınlatılması; bunlardan her birinin bir iki ana bölüme ayrılarak, bu bölüme ait tüm kitaplarla, diğer konulara ait kitaplardan da birer nüshanın bu kütüphanelerde yer alması kararlaştırılmıştır.

Bu karar doğrultusunda, seçilerek tamir edilen Ragıp Paşa Kütüphanesi edebî ilimlere; Nür-i Osmaniye Kütüphanesi tarih ilimlerine; Köprülü Mehmet Paşa kütüphanesi fen ve tabiat ilimlerine; Hekimoğlu Ali Paşa, Murat Molla ve Fatih Kütüphaneleri, tefsir hadis-i şerif, fıkıh ve diğer şerî ilimlere tahsis olunmuştur.

Hamidiye kütüphanesi yerine, Sultan Selim Camii bahçesinde, medrese bitişiğinde iki katlı yeni bir bina yapılmıştır. Bu binanın bir bölümüne şer'î ilimlere ait kitaplar; diğer bölümlerine de, geçen sene Rusya'dan getirtilen Türk ve Şark kavimlerinin, dil, edebiyat, tarih, coğrafya, etnoğrafyasına ait, şark medeniyetine dair bilgileri ihtiva eden; Rus, Alman, Hollanda, Finlandiya, İngiliz, Fransız ve diğer lisanlarla yazılmış, 1000 cildi aşkın yabancı kaynaklı kitaplar konulmuştur.

Evkaf-ı İslâmiye Matbaası:

Şehzadebaşı-Vefa Caddesinde bulunan Tabhane Medresesi tadilen tamir edilerek, 19 Mart 1332 (H.1335 / M.1916) tarihinde "Evkaf-ı İslâmiye Matbaası" ismiyle mükemmel bir matbaa tesis edilmiştir. Bu matbaada, en güzel bir şekilde bir çok eser basıldığı gibi, Ahmet bin Ali er-Razî Hazretlerinin "Ahkam'ül-Kur'ân" isimli tefsiri de basılmıştır.

"Evkâf-ı Hümayun Nezâreti'nin Tarihçe-i Teşkilâtı ve Nuzzârın Teracimî Ahvali" ismindeki

(94) Müessesâtı İlmiye-i Vakfiye Müdüriyeti : Madde 18: Müessesâtı İlmiye-i Vakfiye Müdüriyeti: Bir müdür ile lüzumu kadar memur-daktilo ve mufettisten meydana gelir.

Görevi: Vakıf mektep ve medreselerin hakkıyla istifade edilecek bir hale getirilmesi ile bu okullarda yönetim, ders programları ve imtihanlarla ilgili tüm işlemlerin düzeltilmesi, eğitimin düzeltilmesi için gerekli görülen mevzuat düzenlenmesi dahil her türlü tedbir almak ve uygulamaya koymaktır. Kütüphaneleri idare etmek, kitapların tertip ve tanzimini sağlamak ve mevcut kitapların kataloglarını hazırlayarak onların husnu muhafazasını sağlamak da "Müessesâtı İlmiye-i Vakfiye İdâresi'ne aittir. (N.Ö.).

bu eser, Mustafa Hayri Efendi'nin Nâzırlık döneminde —herhangi bir masrafa lüzum gösterilmeksizin— hazırlanarak, Evkâf-ı İslâmiye Matbaasında basılmıştır.(95)

Mustafa Hayri Efendi, Evkâf-ı Hümayun Nezâreti'ne ilk tayininde Nezâretin genel durumu ve yönetim şekli hakkında, Devletin çeşitli kademelerinde hizmet görmüş, tecrübe sahibi bazı kimselelere mektuplar göndererek, bu konudaki görüşlerini sormuş, böylece hem kadirşinas karakterini izhar etmiş, hem de bu şahısların yazılı ve sözlü olarak beyan ettikleri görüşlerinden istifade etmiştir. Yazılı görüş beyan edenler arasında bulunan, eski Sadrazamlardan Said Paşa merhumun, Viyana'dan gönderdiği mektubun sureti aynen aşağıya alınmıştır:

Evkâf-ı Hümayun Nezâreti Celilesine,

Devletlü Efendim Hazretlerine,

18 Cemaziyelâhire H.1329 / M.1911 (2 Haziran 1327) tarihli tahrirâtı devletlerini Viyana'da bulunduğum sırada aldım. Derecesiz memnun oldum. Beni bahtiyar eden mektubunuz, şahımdan samimi teveccühlerinizi esirgemediğinizin en güzel ifadesidir. Şükranlarımın kabulünü rica ederim.

Kanun-ı Esasi'nin 111'inci maddesi gereğince, her kazada "Cemaat Meclisleri" kurulsun idi, bu durum "muamelâtı vakfiye-i İslâmiye"nin merkezi yönetimden ayrılmasını sağlayabilirdi. Ayrıca Evkâf Nezâreti'nde bulunacak kişilerin esas görevlerinin, Bakanlar Kurulunun genel siyaseti ile pek ilgisi bulunmamaktadır. Bu nedenle her kabine değişikliğinde, Evkâf Nazırı'nın değişmesine gerek görülmeyebilir. Bu düşünceye karşı, diğer bir görüş de, Evkâf Nazırı'nın Bakanlar Kurulu'na girmemesi halinde, Vakıf Hukukunu ilgilendiren bir hususun görüşülmesinde, şimdiki gibi müsbet sonucun alınmayacağı endişesidir. Bu endişeye dayanarak, Evkâf Nâzırı'nın Vekiller Hey'etinde bulunması gerektiği hususundaki düşünceler beyan edildikten sonra, bu konudaki âcizane görüşlerim sorulmaktadır.

Mâlûmu âlileri olduğu üzere, siyasi haklarına sahip olan milletlerde, kendi kendini yönetme hakkı mevcuttur. "Hakimiyeti millîye" kuralı da buna dayanmaktadır. Yalnız, doğrudan yönetimi mümkün olmayan memleket işleri, halka niyabeten seçilmiş veya atanmış kişilerce yürütülür. Bunun haricindeki diğer kişisel muameleler ise, doğrudan alakadârına aittir. İnsanoğlu hemcinsine yardım konusunda, muhtelif yollardan birini seçmekte ve bu sistemin yönetimini, duruma göre, uygun göreceği vasıtaya tevdi' etmektedir. Mademki buna hakkı vardır; o halde vakıf yönetiminde hükümetin tavassutunu kabule mecburiyet yoktur. Bu kaide-nin (Demokrasinin) müsellemlenmediği zamanlarda

bile, bizde, geçen asrın (18'nci asır) ortasına kadar, tevliyetleri makâmı saltana ait olan "evkâf-ı Selâtin" müstesna, diğer vakıfların yönetiminde, vakıfların belirlediği esaslara göre, mütevellülerin tam muhtariyetleri vardı. Şimdi kabintılarını görerek, harabiyetine ve yok olmalarına üzüntü ile baktığımız çeşitli hayır müesseseleri, o bağımsızlık döneminde meydana getirilmiştir. Mevcut yönetim, Hasip Paşa'nın Nazırlık döneminde kabul ettirdiği muhtesattandır. Bir taraftan yeni kanunî düzenlemelerin diğer taraftan da, ecdadın vakıflarının yönetimini, mütevellileri ihtiyarlarına terk etmelerinde yarar düşünülmelidir. Beyan buyurulan merkeziyet usulü ki, -Vakıfların Yönetimini "Erkân-ı Hükümet"ten bir Nezâretin idaresinde toplamaktır. buna lüzum görülmeyerek, amacı "Kanun-ı Esasi" de açıklandığı üzere, vakıf işlerini cemaat meclislerine vermek lâzım geliyor. Ne var ki, eskiden birçok vakıflarda müsadere usulünün uygulanmasında ve vakıf mallarının dürüst bir şekilde yönetilmesinde, güzel ahlâkın büyük tesirleri vardır. Müsaderenin kaldırılması, vakıf kurma düşüncesini sınırlamıştır. Ahlâkın değişmesi ise, mütevellülerin yolsuzluklarına neden olmuştur. Ayrıca, vakıftan yararlanacak kimselerin ihtiyaçları, sosyal anlayışla ilgilidir. Vaktiyle çok faydalı olan bir vakıf, zamanın geçmesiyle insanoğlunun ihtiyacını ya hiç karşılayamaz veya çok cûzî bir ihtiyacı karşılayacak hale gelebilmektedir.

Bu hususlar düşünülerek; evvelâ hayır ve hasenât fikrinin basın-yayın ve telkin metodlarıyla sosyal bünyemize uygun hale getirilmesi, vakıf yapacakların mevcut ihtiyaçları karşılayacak şekilde vakıf tesisine alıştırılması; mütevellülerin yolsuzluktan men edilmesi gerekir. Gerek İstanbul'da gerekse diğer vilâyetlerde bulunan vakıf binaların fotoğraf ve plânları gözden geçirilerek, mimarlarımızın ekseriyetinde görülen içtihat farklılıkları ortadan kaldırılmalı, tesbit edilecek şartlara göre kendi bünyemize uygun binalar yaptırılmalıdır. Yapılan onarımlar aslına uygun olmalı, inşaat ve onarım yatırımları tetkik edilerek, gereksizleri ayıklamalıdır. Bunlarla birlikte, diğer hususlarda da aynı dikkat ve hassasiyetin gösterilmesi kaydıyla Evkâf Nezâreti'nin ibkâsı fikrine iştirak ederim. Fakat, Vilâyetlerde bulunan Evkâf Müdürlerinin icraatlarından tek başlarına Nezârete karşı sorumlu olmaları yerine; yalnız vilâyet veya mutasarrıflık merkezlerinde değil, her ilçede birer "Cemaat-ı İslâmiye Meclisi" kurulsun, hem her mahalde vakıfların en iyi bir şekilde yönetilmesi sağlanmış, hem de "Kanun-ı Esasi"nin bu konuyla ilgili hükümleri istisnasız uygulanmış olur. Zannederim, bu meclislerin üyelerini ikinci derece bir seçimle tayin etmek gerekir.

(95) Kitabın basımı, İbrahim Hayrullah Beyefendi'nin ve kâletî döneminde yapılmıştır (N.Ö.).

Evkâf Nezâreti görevinde bulunacak kişinin, Bakanlar Kuruluna dahil olması hususunda ileri sürülen görüşler yerindedir. Özellikle vakıflarla ilgili kanun tekliflerini, Meclis-i Mebusân ve A'yanda savunacak kimse, kabine üyelerinden bulunursa, o vakit tesiri daha başka olur.

Diğer Meşrutiyet hükümetlerinde, hayır müesseseleri Belediyelerin, "Vücûh-i birr'e ait hususlar ise, Dahiliye Nezareti'nde bulunan Muavenât-ı Umumiye Müdürlüğü'nün yönetiminde bulunuyor. Asârı atika-i nefise ki, meşhur mabetler, tarihi ve mimari özelliklere sahip türbeler ve diğer yapılar bu kısımdandır. Bunlar da Sanayi-i Nefise Nezâreti'ne bağlıdır. Eğer Meşrûât Devletlerde, hayır müesseseleri için ayrı bir bakanın "Vekiller Hey'eti"nde bulunmaması bizde "Evkâf Nezâreti"ni kabine erkanından saymaya mani görülüyorsa, Evkâf Nezâreti'nin diğer bir Nezâreti de deruhte etmesi kabildir. Şöyle ki; bazı memleketlerde örnekleri olduğu gibi, Mezhebler İdaresi Adliye İdaresinden ayrılarak Mezâhib Nezâreti; veyahut Osmanî topraklarının büyük bir kısmının vakıf arazisi bulunması gerekçe gösterilerek Defteri Hâkânî Nezâreti ile Evkâf Nezâreti birleştirilebilir.

Mektubunuzdan, gerekli teşkilâtlanma için, bir kanun teklifi hazırlanmakta olduğunu anladım. Seçkin karakteriniz ve tecrübeleriniz nedeniyle bu kanun teklifinin mükemmeliyetinden ve vakıfların iyiye yöneltileceğinden şüphe etmiyorum. Bu bakımdan teşkilât konusunda teferruata lüzum görmedim. Yalnız müsaade edilirse, şu iki hususu hatırlatmak istiyorum:

Bu seyahatimde Sırbistan'dan geçerken Niş'de ancak iki minare görebildim. Halbuki, eskiden birçok cami mevcuttu. Sofya'da ise Kara Mustafa Paşa Camii Müslümanların elinden alınmış, diğer İslâmî eserler harabe haline getirilmiştir. Bu durumun meydana gelmesinde esas sebep, İslâmî yönetimin oralardan kalkması ise de, bu yörelerde halen oturmakta olan müslümanların kendi vakıflarını muhafazada, gerekli hassasiyeti göstermedikleri de bir gerçektir.

Acaba, bizimle İdarî yönden bağımlılıkları kalmamış olan yerlerde bulunan cami ve mescitlerin sayımlarını yaptırmak ve onları yıktırmaktan kurtarmak için bir çare düşünülemez mi? Bosna ve Hersek hakkında iki Devlet arasında yapılan anlaşmaya, İslâm şiarının muhafazası ve ehâlinin millî serpuşumuz olan fes giymeleri için bazı hükümler konulmuştu. Macaristan ve Viyana'da Bosna ehâlisinden olan askerleri hep fesli gördüm. Demek ki bu yerlerin Avusturya'ya katılmasından sonra da anlaşma hükümlerine riayet ediliyor. Fakat "Bulgaristan Cemaat-ı İslâmiyesi"ne mahsus ve Makamı

Meşihat-ı İslâmiye'nin "Nüfuzu selâhiyetini" açıklamak üzere, yine vaktiyle kabul ettirilen, âdât ve nizamât şimdi terk edilmiş, cami ve mescitler de bu atalete dahil edilmiştir. Bilmem ki, o âdet ve düsturların tekrar iadesine imkân var mıdır? Var ise, alâkâdâr olan arkadaşlarınızla birlikte durumu görüşerek bir çare bulunması, yüce himmetlerine bağlıdır.

Dua, saygı ve bağlılığımı açıklamaya neden olan teveccühünüzün devamını dileyerek, mektubumu bitiriyorum. Emr-ü irade hüküm sahibi Padişahınıdır.

26 Cemaziyelâhire H.1329 / M.1911 (11 Haziran 1327)

*Viyana Meclis-i A'yan Reisi
Said*

İBRAHİM HAYRULLAH BEY (Vekil)

İbni Haldun Mukaddemesi mütercimi, eski Şeyh'ül-İslâm'lardan Pîrîzade Mehmet Sahip Efendi Sülalesinden Şeyh'ül-İslâm Mehmet Sahip Molla Beyefendinin oğludur. Muharrem H. 1276 / M.1859'da İstanbul'da doğmuştur.

Özel ve resmî okullarda temel bilgileri aldıktan sonra, Hukuk Mektebine devam ederek, 3 Safer H. 1306 / M.1888'de pekiyi derece ile mezun olmuştur.

H.1300 / M.1882'de Temyiz Mahkemesi Hukuk Dairesi Zabıt Kâtipliğine fahri olarak atanmıştır. 1 Şubat H.1301 / M.1885'de 50 kuruş aylık bağlanmıştır. 22 Eylül 1304 / M.1888'de Başsavcılık Yardımcılığı refakatına, 17 Kanunuevvel 1306 / M.1891'de Başsavcılık Kalemî Başmümeyyizliğine, 29 Kanunuevvel 1307 / M.1891'de Başsavcı Yardımcılığına tayin edilmiştir.

7 Zilhicce H. 1285 / M. 1868'de tevcih olunan bâibtidai-i hariç İstanbul Müderrisliği Ruûsu, 9 Zilhicce H. 1307 / M.1889 Musile-î Süleymaniye raddesine vasil olmuştur.

28 Kanûn-i sanî 1312 / M.1896'da Beyoğlu Bidayet Mahkemesi üyeliğine, 6 Mart 1315 / M.1899'da Adliye Nezareti Havale Müdürlüğüne, bu göreve ilaveten Tetkiki Muamelât-ı Teftişîye Komisyonu Başkanlığına, 28 Mayıs 1316 / M.1900'da Umuru Hukukiye Müdüriyetine, 28 Kanûn-i sanî 1317 / M.1911'de Hukuk Mektebinde kurulan Hey'eti Mümeyyize üyeliğine nashedilmiştir.

24 Temmuz 1317 / M.1901'de rütbe-i ûlâ sınıfı sanisi, 19 Kânun-i evvel 1319 / M.1903'de rütbe-i ûlâ sınıfı ûlâ, 3 Rebiyulevvel H.1318 / M.1900'da üçüncü osmanî 23 Şaban H. 1323 / M.1905'de ikinci rütbe mecidî nişanı, 23 Mayıs 1322 / M.1906'da Hicaz Demiryolu nikel madalyası tevcih edilmiştir.

7 Kanûn-i sanî 1322 / M.1906 tarihinde İstanbul İstinâf Hukuk Dairesi Başkanlığına, 30 Nisan 1325 / M.1909'da ilave memuriyet olarak Şurayı Devlet Reisinin Başkanlığında kurulan İhtilâf Mercî Encümeni Üyeliğine tayin edilmiştir.

1324 / M.1908 senesi, Meclisi Mebusan Azalığı için yapılan seçimde, belediyede toplanan Hey'eti Teftişîye üyeliği ve başkanlığında bulunmuştur.

2 Eylül 1325 / M.1909'da Selânik Valiliğine tayin edilerek, 18 Cemaziyelâhire H.1329 / M. 1911'de birinci rütbe Mecidî nişanı tevcih edilmiştir.



17 Kanun-i sani 1327 / M.1911'de İstanbul Valiliğine nakledilmiştir. 10 Teşrin-i evvel 1328 / M. 1912'de bu görevden alınmıştır. Bir gün Vilâyeti müşariniyhe vekâletini ifâ etmiştir.

11 Kanûn-i sanî 1327 / M.1911'de Adliye Nezaretine atanmıştır. 14 Kanûn-i sanî 1328 / M. 1912'den 15 Nisan 1329 / M.1913 tarihine kadar Evkâfı Hümâyun Nezareti'ni vekâleten yürütmüştür. 4 Haziran 1329 / M.1913'de İbkaen Adliye Nezaretine tayin edilmiştir. 10 Eylül 1329 / M. 1913'de altın donanma madalyası, 24 Teşrin-i evvel 1329 / M.1913'de birinci rütbe osmanî nişanı ihсан buyurulmuştur.

15 Mayıs 1330 / M.1914'de diğer görevlerine ilaveten ikinci defa Şurayı Devlet Başkanlığı Vekilliğine, 20 Nisan 1332 / M.1916'da bu başkanlığa asaleten tayin edilmiştir. 26 Nisan 1332 / M. 1916'da Başkanlık görevine ilâveten ikinci defa Evkâf-ı Hümâyun Nezâreti Vekâletine getirilmiştir.

20 Nisan 1331 / M.1915'de uhdesine fahri süvari mülazim-i saniliği verilmiştir. 10 Ağustos 1332 / M.1916'da mülazim-i evvelliğe terfi ettirilerek, harp madalyası i'ta olunmuştur.

11 Rebiyulâhir H.1335 / M.1916 (22 Kanûn-i sanî 1332)de kabine değişikliğinde Şurayı Devlet Başkanlığı ile Evkâf-ı Hümâyun Nezâreti Vekâle-

tinden ayrılarak Meclis-i A'yân Üyeliğine atanmıştır.⁽⁹⁶⁾

İlgili memurların verdiği bilgilere göre İbrahim Hayrullah Bey'in Nezârete vekâleti döneminde aşağıdaki hizmetler gerçekleştirilmiştir:

İlk vekâletinde; Medine-i Münevvere'de külliye halinde bir medrese tesisi için nizamname hazırlanarak, yürürlüğe konulmuştur. Nizamnameye dayanılarak, özel bir komisyon kurulmuş bir talimatname hazırlanmıştır. Bu çalışmalar doğrultusunda, Nezâret teknik elemanlarınca hazırlanan plâna göre inşaata başlanmıştır. İ. Hayri Efendi'nin Nazırlığı döneminde Mimar Nihat Bey'in kontrolünde binanın birinci katı tamamlanmış, Birinci Cihan Savaşının çıkması üzerine inşaat geçici olarak durdurulmuştur.

Vakıf kütüphanelerin tertip ve tasnifi bunların tevhidî ile kitapların bir yerde toplanması, araştırmacı ve okuyuculara kolaylıklar sağlanması için bir komisyon kurulmuştur. Bu komisyonca, münasip bir yer temin edilinceye kadar, kitapların uygun görülen kütüphanelere konulması kararlaştırılmıştır. Kitapların tertip ve tanzimi çalışmalarına İ. Hayri Efendi'nin Nâzırlık döneminde devam edilmiştir. Daha sonra İbrahim Hayrullah Bey'in Vekâletinde bazı binalar istimlak edilerek, Süleymaniye Salis ve Rabi Medreselerinin kütüphane haline getirilmesi için, gerekli çalışma başlatılmıştır.

İkinci Vekâletinde Fatih Camii çevresine, sonradan yapılan binalar ortadan kaldırılmış, türbe ve çevresi genişletilerek yeniden tanzim edilmiştir. Cami girişindeki dükkanlar yıkılarak, Tabhane medresesi meydana çıkartılmıştır.

Camii ve mescid görevlilerini düzene sokup sınıflandırarak, maaşlarını artırmak amacıyla önceden kurulan komisyon tarafından belirlenen esaslar doğrultusunda, Şurayı Evkâfca alınan karar, İbrahim Hayrullah Bey'in ikinci vekâleti zamanında, bazı değişikliklerle kabul ve tasdik olunarak yürürlüğe konulmuş, Din görevlileri, belirli bir kadroya bağlanmıştır.

Daha önceleri Mısır'da yapılmakta iken, verilen izin ve Meclîsi Vükelâ kararı uyarınca, Hilafet Merkezinde, İ. Hayri Efendi'nin Nâzırlığı döneminde yapımına başlanan Kabe-i muazzama'nın örtüsü, İbrahim Hayrullah zamanında tamamlanarak, o sırada Kabe emini bulunan şahsa teslim edilmiştir.

(96) İngilizler tarafından 67 İttihat ve Terakki mensubiy-le birlikte H.1335 / M.1920 tarihinde Malta'ya sürgüne gönderilmiştir. Sürgün sonrası İstanbul'a dönmüş ve H.1352 / M.1934 tarihinde vefat etmiştir.

Mezarı İstanbul-Karacaahmet 8'inci adadı, babası ile annesinin yanındadır. (N.Ö.)

Hazırlanan yeni mevzuat gereğince, H.1334 / M.1915 senesi Ramazan'ında, ilk defa Medrese-i Hattatın'de, Evkâf-ı İslâmiye Müzesi İdare Meclisi Başkan ve üyelerinin gözetiminde, Hat San'atından çeşitli örnekler sunulan bir sergi açılmıştır.(97)

Hayri Efendi'nin Nâzırlığı döneminde Medine-i Münevvere'yi ziyaret eden Harbiye Nazırı ve Başkomutan Vekili, Enver Paşa'nın, Harem-i Şerif ve Mescid-i Nebevi çevresinin genişletilmesi hususunda istekte bulunması üzerine, Nezâretçe, İnşaat Genel Müdürü Mimar Kemâlettin Bey, Medine-i Münevvere'ye gönderilmiştir.

Kemâlettin Bey'in hazırladığı plân ve rapor gereğince, İbrahim Hayrullah Beyefendi'nin ikinci vekâletinde, Harem-i Şerif etrafında bulunan binalar istimlak edilerek, çevrenin genişletilmesine ve tanzimine başlanmıştır.

İbrahim Hayrullah Bey, bizzat Mekke ve Medine'ye giderek, istimlak ve çevre düzeninin en iyi bir şekilde yapılması için, işin başında bulunmuştur. Harem-i Şerif dahilinde ve Hücre-i Saadet'de bulunan fazla eşya kaldırılarak, yeni baştan düzenlenmiştir. Bunlara ilaveten, Cenet'ül-Baki'de, Ehl-i Beyt Hazretleri ile Hazreti Osman (r.a.)'ın mübarek türbeleri tezyin edilmiştir.

Harem-i Şerif'te her namaz vaktinden önce, birer "cüz-ü Kur'ân-ı Kerim" okuyarak, ayda 5 hatim etmek üzere, 5 hafız tayin edilmiştir.

Harem-i Şerif ve Mescid-i Nebevi'deki hatip ve müezzinlerin bir nizam ve intizama sokulması hakkında bir nizamname hazırlanmıştır. Medrese-i Külliye'nin şubesi olmak üzere, bir Hatipler Medresesi açılmasına teşebbüs edilmiştir. Ayrıca, mübarek beldelere ait suların sağlık şartlarına uygun olarak akmalarını temin etmek amacıyla plânlar hazırlattırılmıştır.

Hayri Efendi'nin Nâzırlık zamanında hazırlanan bu kitabın basımına, İbrahim Hayrullah Beyefendi'nin vekâleti döneminde başlanmıştır.

MUSA KAZIM EFENDİ (Vekil)

Erzurum Vilâyeti Tortum kazasından İbrahim Efendi'nin oğludur. H.1275 / M.1858'de Tortum'da doğmuştur.

Çocukluk yıllarında okuyup yazmayı ve terbiyeye dair ilk bilgileri, o havalide meşhur Nakşibendi Şeyhlerinden Mehmet Efendi'den öğrenmiştir. Daha sonra Balıkesir'de oturan amcası Ahmet Efendi'nin yanına giderek, orada bulunan alimlerden Bağçiler'li Ali Lutfi Efendi ve diğer alimlerden İlm-i Kelâm'a kadar ilim tahsil etmiştir.

H.1300 / M.1882'de İstanbul'a gelerek, Padi-

şahın yakınlığını kazanan Kadıasker Eşref Efendi'nin derslerine devam etmiştir. Bir kaç hafta sonra, zamanın meşhur hocalarından Hafız Şakir Efendi'nin öğrencileri arasına katılmıştır. Burada şerh-i akâidin bidayetinden başlayarak, H.1307 / M.1889'da, temel bilgilerden bedî-beyana kadar diploma almıştır.

Mezuniyetinden sonra açılan yeterlik imtihanını kazanarak, Fatih Camii'nde "Cami"den ders okutmaya başlamıştır. H.1318 / M.1900 senesinde, icazet vermeye hak kazanmıştır.

H.1313 / M.1895'de İstanbul rûs-u hümayunu verilerek, H.1315 / M.1897'de Hukuk Fakültesi "Mecelle" öğretim üyeliğine tayin edilmiştir. Daha sonra Mekteb-i Sultani'de Akaid, Dar'ul-funun'da usul-u fıkıh ve fıkıh, Dar'ul-mualliminde de mantık dersleri okutmuştur. İlmî rütbesi, tedricen yükselerek, mahreç payesine ulaşmıştır. 1 Muharrem H.1325 / M.1907'den itibaren Halep Mevleviyetini zabtelemiştir.

Yine bu sene, Daire-i meşihatte, tetkik-i müellefât meclisi başkatipliği ile azalığına ve meşrutiyetin ilânını müteakip Maarif Nezâreti'nde, Meclisi İlmi ve Meclisi A'yân azalıklarına tayin edilmiştir.

5 Recep H.1328 / M.1910'da Makamı Meşihat-ı İslâmiye nâsıp buyurulmuştur.

Hattı Hümayun Sureti:

"Kıymetli Vezirim Hakkı Paşa,

Hüseyin Hüsnü Efendi'nin rahatsızlığı nedeniyle istifası üzerine boşalan, Meşihatı İslâmiye'ye; ehliyet ve rütbe yönünden layık görülen Hey'eti A'yân'dan Musa Kazım Efendi'nin atanması uygun görülmüştür. Cenab-ı Hak muvaffak buyura"

(97) Evkâf Nâzırı İbrahim Hayrullah Bey, elinde bulunan en güzel hat san'atı örneklerinin ve levhalarının sergide teshirine musaade etmiştir. Ayrıca İdare Meclisi Başkanı Keceçizade Reşad Fuat ve üyelerden İbn'ul-Emin Mahmud Kemâl Beyler de bazı, san'at eserlerini ve hat örneklerini teshire koyarak, serginin mukemmel olmasına katkıda bulunmuşlardır.

İlk nüvesi bu sergi ile atılan "Vakıf Hat San'atı Müzesi" bazan açılıp bazan kapanarak günümüze kadar gelmiştir.

Eide mevcut koleksiyonlar: 1967 yılında, Yavuz Sultan Selim'in yaptırdığı İstanbul-Vatan Caddesi'nde bulunan Halıcılar Medresesinde "Türk Vakıf Yazı San'atları Müzesi" ismiyle, ziyarete açılmıştır. Ancak semtin ziyarete müsait olmaması ve personel yetersizliği nedeniyle 1976 yılında Muze kapanmıştır.

Vakıflar Genel Müdürlüğüne yeniden restore edilen Bayezid Medresesinde, 28.10.1984 tarihinde "Türk Vakıf Hat San'atları Müzesi" olarak, yeni bir düzenleme ile tekrar ziyarete açılmıştır. Müzede, Hattat Padişah'lardan II. Mahmud, II. Abdulhamid ve Abdülmecid'in hatları, Sami Efendi, Kadıasker İzzet Efendi gibi meşhur hattatların eserleri teshir edilmektedir.

Ayrıca, küffî, nesih, sulus Kur'an-ı Kerim'ler, rik'â, divanî, siyakat yazı çeşitleriyle yazılmış eserler, XV, XVI ve XVII'nci asırda tezhiplenmiş Kur'an cüzleri, muhtelif camilerden gelmiş tarihi değere haiz levhalar yer almaktadır. Sergilenen eserlerin toplamı, 1030'a ulaşmaktadır (N.O.).

Said Paşa merhumun, 8'nci sadrazamlığı döneminde, 7 Şevval H.1329 / M.1911'de Mustafa Kâzım Efendi, Şeyhülislâmlık görevinde bırakılmıştır.

Hattı Hümayun Sureti:

"Kıymetli Vezirim Said Paşa,

İbrahim Hakkı Paşa'nın istifası nedeniyle, bilinen ehliyet ve tecrübelerinizden dolayı Sadrazamlık görevi uhdenize verilmiş ve Meşihat-ı İslâmiye'ye Musa Kâzım Efendi ibkaen tayin edilmiştir. Kanun-i Esasi'nin değişik 27'nci maddesi gereğince, Hey'eti Vükelâ'yı teşkil ederek, zevatın intihap ve arzını irade ederim. Cenab-ı Hak muvaffakiyeti hayriyeye mazhar buyursun. Amin"



10 Muharrem H.1330 / M.1911'de Medreset'ül-Vâizin'de "Tefsir" medreset'ül-Kudat'ta da "Dürer" öğretim üyeliğine tayin edilmiştir. Halen bu iki öğretim üyeliği görevi uhdesinde bulunmaktadır.

5 Recep H.1334 / M.1915'de ikinci defa Makam-ı Meşihate getirilmiştir.

Hattı Hümayun Sureti:

"Kıymetli Vezirim Mehmet Said Paşa,

Şeyh'ülislâm Hayri Efendi'nin rahatsızlığı nedeniyle istifası üzerine mesnedi meşihatte bulunduğu dönemlerde görülen ehliyet ve faziletini binaen, Hey'eti A'yân azasından Musa Kâzım Efendi, Şeyhülislâm'lığa atanarak, kendisi Bab-ı âlimize gönderilmiştir. Cenab-ı Hak cümlemizi; her hayırlı iş ve davranışta muvaffak buyursun. Amin. Bihürmeti seyyid'il-mürselin."

11 Rebiyulâhir H.1335 / M.1916'da yapılan Sadaret değişikliğinde Musa Kâzım Efendi, Meşihatte bırakılmış, bu göreve ilâveten kendisine Evkâf-ı Hümayun Nezâreti Vekilliği görevi de verilmiştir.

Hattı Hümayun Suretidir:

"Kıymetli Vezirim Mehmet Talat Paşa,

Mehmet Said Paşa'nın rahatsızlığından dolayı vuku' bulan istifası üzerine sizin bilinen ehliyet ve liyakatinize binaen, Sadrazamlık görevi, vezaret rütbesiyle uhdenize tevcih edilmiştir. Meşihat-ı İslâmiye, Musa Kâzım Efendi üzerinde bırakılmış, teşkil olunan hey'eti cedide-i vükelâ'nın tasdikî Hümayunumuza iktirân eylemiştir. Hâl ve zamanın ehemmiyet ve nezaketi herkesce malum olduğundan, Devletimizin selâmeti haliye ve âtiyesinin te'mim ve esbabı saadet ve terakkiyatının temini için, Hey'eti Vükelânuzla birlik ve beraberlik içerisinde gerekli görülen işlemleri yapıp gayret etmeniz, bilinen meziyetleriniz nedeniyle sizden beklenmektedir.

Hemân Cenab-ı Hak mülk ve milletin selâmeti doğrultusunda olacak mesa-i hayriyenizi, tevkifatı ilâhiyesine makrûn buyursun. Amin. Bihürmeti Seyyid'il-mürselin"

Muharrem H.1335 / M.1916'da Medreset'ül-mütehassisin'de Hikmeti İlâhiye dersini okutmaya başlamıştır. Halen bu dersi okutmaya devam etmektedir.

"Safvet'ül-Beyan fi Tefsir'il-Kur'an" ismiyle mükemmel bir tefsir kitabı yazmış; (Bu tefsirin ancak I'inci cildi yayınlanabilmiştir.) "Sure-i ihlâs", "Sure-i'alak" ve "Sure-i Kehf"i mutasavvifane tefsir etmiştir. Mutasavvifini kirâmdan Mehmet Cemalettin Nuri Efendi'nin "Vahdet-i Vücut"a dair H.950 / M.1543'de Arapça olarak yazdığı eseri, Bedrettin Simavi'nin "Varidâtı'nı, Celâl Devanı'nin "Hürâ ve zürâ" risalesini, İmam-ı Gazâli Hazretlerinin "Tehafüt"ü ile İbn-i Rüşd'ün "Ecvabe"si ni tercüme etmiştir. Mekteb-i Sultâni'de okuttuğu İlm-i Kelâm'dan "âkd'ül-Hakâik" ismiyle bir risale-i nefise vücuda getirmiştir. "İslâm'da cihat" ismiyle meşhur olan eseri basılmıştır.

Musa Kâzım Efendi⁽⁹⁸⁾'nin çeşitli gazete ve dergilerde ilmi konularda neşredilmiş, birçok makaleleri mevcuttur.⁽⁹⁹⁾

(98) Musa Kâzım Efendi, dört defa Meşihate getirilmiştir. Toplam, Meşihatlik süresi 5 yıl, 1 ay, 4 gündür. Birinci Dünya Savaşı sonunda yapılan Mondros Mütarekesi döneminde, İttihat ve Terakki önderleri ile birlikte, Damat Ferid Paşa Hükümeti tarafından Musa Kâzım Efendi de tutuklanarak Bekirağa Bölüğüne hapsedilmiştir. Burada kurulan Askeri Mahkeme 14 Şevval H.1337 / M.1919 tarihli kararıyla Musa Kâzım Efendi'yi 15 yıl kürek cezasına çarptırmıştır. Ancak, aynı kararda bu ceza geçici olarak sürgün cezasına çevrilmiştir.

İngilizler tarafından 67 İttihat ve Terakki mensubunun Malta'ya gönderilmesine rağmen Musa Kâzım Efendi Edirne'ye sürgüne gönderilmiştir. 10 Ocak 1920 tarihinde, sürgün bulunduğu Edirne'de vefat etmiştir. Mezarı Muradiye Camii bahçesinde, Mezar taşı kitabesinde, "İngilizler tarafından mazlumen Edirne'ye sürülen ve burada vefat eden Seyh'ül-İslâm Musa Kâzım Efendi'nin kabridir. Ruhuna Fatiha. 10 Kanunusani 1920" ibaresi yazılıdır (N.Ö.)

(99) Bir komisyon tarafından hazırlanan ve Evkaf-ı İslâmiye Matbaasında H.1330 / M.1911'de basılan

251 + 5 sayfalık eser, burada bitti. Kitap, vakıf hakkında genel bir bilgiden sonra, Evkâf-ı Hümayun Nezareti'nin kuruluş tarihi olan 1825 yılından 1916 yılına kadar, Nâzırlık yapmış olan 248 Bakanın hal tercümeleri ve Nâzırlık dönemlerinde gerçekleştirdikleri hizmetleri kapsamaktadır.

Kısmet olursa, Evkâf İdaresinin bundan sonraki tarihçesini biz hazırlayacağız. 1916 - 1920 "Nâzırlık" 1920 - 1924 Ser'kiye ve Evkâf Vekâleti" dönemlerini, ayrı makaleler şeklinde hazırlayıp önce Vakıflar Dergisinde yayınlıyacağız. Yine, aynı yöntemlerle 10 yıllık zaman dilimleri halinde, Genel Müdürlük dönemlerini de yazarak, konuyu günümüze kadar getirmek istiyoruz.

Şu anda bir proje olarak tasarladığımız bu çalışmayı tamamlayabilirsek, Özellikle Osmanlı İmparatorluğu'nun son yılları ile Türkiye Cumhuriyet Hükümeti'nin ilk yıllarına rastlayan, Vakıfların yönetimi ile ilgili uygulamalara ışık tutmuş olacağız.

Vakıflar Dergilerinde, bölümler halinde yayınladığımız ve bundan sonra yayınlıyacağımız çalışmalarını, bir kitap haline getirmek, projemizin son halkasını teşkil edecektir (N. Ö.).

Eski Eserlerin Korunması

Prof. Asım MUTLU



eleneksel yapı ve eski eser zenginliğimizi büyük bir savurganlıkla yitiriyoruz. Özellikle son kırk yıldan beri bunlar, halkımız, inşaatçılarımız, Belediyelerimiz, idarecilerimiz tarafından gittikçe artan bir hızla, bazen tüm mahalleler olarak yıkılmakta, acımasızca yok edilmektedir.

Kültür varlığımız olan, uygarlığımızın somut belgeleri olan, geleneklerimizin, ortak eğilim ve zevklerimizimizin simgesi olarak ve yüzyılların tecrübe süzgeci ile birer sanat eseri halinde biçimlenmiş olan bu yapıtları mutlaka muhafaza etmeliyiz. Ortak iftiharımız olarak aramızdaki bağı kuvvetlendiren, yarının mimarisinde bize özgü karakteri yaratacak genç mimar ve sanatçılarımıza ilham kaynağı olacak geleneksel yapı ve mimari yapılarımızın korunmasının ise ancak halkımızın, belediye ve idarecilerimizin teknik adamlarımızın hatta sanatçı ve mimarlarımızın bu konuda aydınlatılması eğitilmesi ve bilinçlendirilmesi ile kabil olacağına şüphe yoktur. Ve bu işe vakit geçirmeden başlamak lazımdır.

Nitekim biz yurdumuzun uğradığı eski eser kıyımı afetinin asıl sebebini de halkımızın bu konuda ters yönde şartlandırılmış olmasında görmekteyiz.

Osmanlı İmparatorluğu'nun felaketlerle dolu gerileme döneminin sorumluluğunu tümü ile eski devire bağlayan yeni devir yarı aydını eskiye ait her şeyin yanlış ve hatta zararlı olduğuna inanmıştı.

Yüzyılların öncesinden başlayan cahillik, bağınazlık, ekonomik ve teknik açıdan geriliğe rağmen, koca imparatorluğu beş yüzyıl ayakta tutabilen manevi güçlerimizi, değerlerimizi hiç hesaba katmadan, eskiyi olumlu gelenekleri ve hatta sanatı ile beraber küçümsemiş ve onu tüm kökleri ile beraber adeta silmek istemiş ve bu konuda yazık ki halkı da etkilemişti.

Doğru ve iyiyi bulmak için gözlerini batıya çeviren o dönem idareci, belediyeçi, teknik adamı orada Ortaçağdan beri dar sokakları, taş kaldırımları, tüm eski binaları ile korunan ve her harp ve yangında hasar olduktan sonra yeniden aynen yapılan eski mahalleleri ne yazık ki görmemiş, endüstri devriminden sonra yeni kurulmuş olan yeni şehir parçalarındaki geniş sokaklara meydanlara yüksek binalara hayran kalmıştır. Bu örnekleri şehirlerimizde yeni kurulmaları lazım olan mahallerde değil yanlış olarak ve eski eserlere değer vermediği için mevcut sokakları genişletmek, yeni caddeler, meydanlar açmak için bazen tüm mahalleleri hatta eski eserleri ile beraber yıkmaktan kaçınmamıştır. Alt yapının yetersiz kalacağına da aldırmadan, yoğunluğu arttırmak üzere mevcutlardan fazla kata izin veren bina derinliklerini arttıran, yanlış imar planları ile eski binaların ve mahallerin idam fermanını vermiştir ve yeşilliği bol, gölgeli, hareketli, sağlıklı Türk şehirleri ağaçsız, sağlıksız, gölgesiz taş yığınları haline dönüşmeye başlamıştır.

Köyden şehire akın ve endüstri düzeni sonucu geniş aile yerini küçük aileye bırakmış ve geniş aileye göre yapılmış geleneksel evler kullanışsız hale düşmüştür. Eski yapılarına büyük değer veren toplumlarda olduğu gibi bunların içinin tadili ile kullanışlı hale getirilmesi düşünülmemiş ve yerlerine yenileri yapılmak üzere yıkılmış ve bu suretle büyük bir millî servet de heba edilmiştir.

Hatalı şehircilik planları uygulamalarına kurban gidenleri saymazsak hazine ve vakıflara ait eski binaların halkın elindekilerden daha şanslı olduğunu söyleyebiliriz.

Eski eserlerimizin yaşatılması ve muhafazasına hizmet eden Vakıflar idaremi de İmparatorluğumuzun son devirlerinde arka arkaya elden çıkan zengin topraklarındaki gelirlerden yoksun kalarak fakirleşmiş ve eski eserlerimizin bakım ve tamirine

yetişemez duruma düşmüştü. Bu devirlerde ve Cumhuriyetin ilk yıllarında kayıtları silinmeye mecbur kalınan, artık harabe haline gelmiş bulunan binlerce cami, han, hamam, çeşme gibi eski esere veda edilmesi kültür tarihimizde acı bir hatıra olarak kalacaktır.

Elinde kalan sınırlı olanakları değerlendirmeyi başaran Vakıflar idaremi zaman içinde etkinliğini arttırmıştır. Günümüzde Vakıflarımızın eski eser tamir ve restorasyonuna küçümsenmeyecek harcamalar yaptığını biliyoruz. Ayrıca halkımız da kurduğu derneklerle bu işe katkıda bulunmaktadır. Ancak yapılan tamir ve restorasyonların tümünün başarılı olduğu söylenemez.

Evvela eski eserin bir kültür varlığı olarak ulusa ait olduğunun kabulü lazımdır. Eski eserin mülkiyet veya işletme hakkı kime ait olursa olsun, ulusun kültür varlığı olarak, onun hiçbir ögesinin hatta renginin bile değiştirilmesinin yetkili bir uzman heyetinin iznine tabi olmasının temini lazımdır.

Günümüzde birçok eski eserde kıymetli ve ince taş ve tahta işlemlerin, yazıların üzerlerinin gelişigüzel yeşil veya sarı bir boya ile boyandığını ve bu satırlara kaba bir vernik çekildiğini görüyoruz. Gene bazı binaların içleri bütün oranları bozacak şekilde kaba bir tahta veya adi bir formika lambri ile kaplanmaktadır. Oparlörler gelişigüzel yerleştirilmektedir.

Eski eserlerimizin bazılarında yapılan kalem işlerinin bir kısmının gerek şekil ve gerek renk açısından beceriksiz, zevksiz hatta rahatsız edici oldukları da bir gerçektir. Bunların ve bazen tesadüf edilen önemli teknik yanlışların yapılmaması ancak tamir ve restorasyon işlerinde özel yetişmiş bilgili ve zevkli bir teknik ve sanatçı kadronun bulunmasına bağlıdır.

Eski eser konusunda kendini yetiştirmiş değerli meslekdaşlarımız bulunmakla beraber bunların sayısının çok az olduğunu biliyoruz. Meslek öğretiminde bu konuda yetersiz kaldığımız da bir gerçektir.

Babaeski'deki Sokullu Mehmet Paşa Camii'nin avlusunda bulunan şadırvanın 18 veya 19'uncu yüzyıl yapısı barok saçaklı çatısı ile örneğin Üsküdar Atik Valde Camii'nin şadırvanının günümüzde yapılmış olan beton çatısını karşılaştırdığımız zaman, eski eseri anlama açısından ne kadar geri olduğumuz ortaya çıkar. Her iki yapıda da klasik eser taklit edilmemiştir. Ama günümüz mimarının yaptığı ne kadar kaba ve yakışsız ise, evvelki de o kadar ince, güzel ve esas esere adeta şekil zenginliği kazandıran niteliktedir.

Eski esere yapılış amaçlarına ters düşmeyen fonksiyonları vermek üzere onları kullanılabilir hale getirmek girişimlerini kutlamak lazımdır. Bu su-

retle bina, içinde yaşanır, temiz bakılır hale gelecek harap olmaktan kurtulmaktadır. Ayrıca onu kullanan insanlara eski eseri tanıma ve sevme yolunu da açmaktadır.

Otel haline getirilen Edirne'deki Rüstempaşa, Çeşme'deki Mehmetpaşa Kervansarayları müze haline getirilen İbrahimpasha Sarayı Hasahırlar, müze, dispanser, kütüphane, öğrenci yurdu haline getirilen birçok medrese, işyeri olarak kullanılan hanlar, yaşamlarını sürdüren kapalı çarşılar çok olumlu örneklerdir.

Bu kullanışları daha da genişletmek büyük hizmet olacaktır. Bu arada bir kısım hanlarda olduğu gibi avluları dolduran çeşitli ilave yapıların kaldırılması da ihmal edilmemelidir.

Eski bir esere yeni bir fonksiyon verirken yapılacak gerekli ilavelerin onun bünyesini ve etkisini zedelemeyecek şekilde yapılmasına itina lazımdır. Örneğin bir avlu etrafındaki direklerin arasına yapılacak doğramanın ince ve az taksimatlı olması ve hatta taşıyıcıları da cam olacak şekilde tam saydam bırakılması ne kadar güzel olurdu.

Günümüzde bizdeki eski eserlerin çoğu tarihi ve doğal çevrelerini kaybetmiş durumdadırlar. Bunların bulunduğu yerin tanzim projelerinde onların etkisini eksiltmeyecek, onları ortaya çıkararak değerlendirecek bir çevrenin yaratılması öngörülmelidir. Bunun için çevrede yeni yapılacak binalarda ölçüler ve yerleşmeler açısından dikkatli davranılması lazımdır. Ama bunu sağlamak için her şeyden önce eski eseri anlayan seven mimar ve şehircilerin bulunması gereklidir.

Yurdumuzun geçmiş türlü uygarlıklarının katkısı ile üstün bir sanat değeri kazanmış eski eserlerimizden elimizde kalanları korumamız, değerlendirmemiz ulusumuza ve hatta insanlığa karşı vazifemizdir. Milletçe bunun bilincine varmalıyız. Bunu sağlamak için hemen harekete geçmeliyiz. Orta öğretimdeki sanat tarihi programlarına evvela çevredeki eski eserlerimizi gezdirerek tanıttığımız biçimde Türk sanatı ve mimarisi dersleri koymalıyız. Orta öğretimdeki sanat tarihi hocalarının bu konuda kurslarla yetiştirilmesini mimarlık fakültelerimiz sağlamalıdır.

Halkımızın kendi eserlerine sahip çıkmasını sağlamak üzere gene mimarlık fakültelerimizce gezici sergiler ve projeksiyonlu konferanslar düzenlenmelidir.

İdarecilerimizin yetiştiği Siyasal Bilgiler Fakültelerinde, Ulusumuzun yetişmesinde büyük katkısı olan subaylarımızın yetiştiği Harp Okullarında her yıl tekrarlanacak seri konferanslar verilmesi görevini gene mimarlık fakültelerimiz yüklenmelidir.

Nihayet eski eserlerimizin iyi şekilde değerlendirilebilmesi, tamiri ve restorasyonu için çok sayıda mimara ihtiyaç olduğu kabul edilmeli ve Mimarlık Fakültelerimizin lisans kısmına eski eser tamiri ve restorasyon dersleri konulmalı, mimarlık ve sanat tarihi derslerinde Türk Sanatına özel yer verilmeli, eski eserler ve problemleri gezilerle mimar namzetlerine tanıtılmalıdır. Yaptırılan projelerin en az ikisinde mevcut eski bir eserle komşuluğu olan konular işletilmelidir.

Ayrıca restorasyon için lisans veya mastıra dayalı uzmanlık kısımları da açılmalıdır. Eski eserlerin tamir ve restorasyonlarını gerçekleştirecek sanatçıları, taşçıyı, tahta oymacısını, sedef kakmacısını, kalem işlerini yapacak ressamı, hattatları yetiştirecek okul ve atölyelerin kurulması için Milli Eğitim, Kültür Bakanlıklarımız, Vakıflar İdaresimiz, Müzelerimiz ve Üniversitelerimiz işbirliği halinde çalışmalıdırlar.

Konya ve Çevresindeki Mukarnaslı Şadırvanlar (1)

Doç. Dr. Yılmaz ÖNGE



Karnas, mukarnas veya stalâktit (Yunanca stalaktos) kelimesi bir sanat tarihi terimi olarak sözlüklerimizde "Mimarîde içerlek bir kısmıdan üstte bulunan çıkıntılı bir satha geçerken, bir destek ve aynı zamanda süs teşkil etmek üzere kullanılan menşurî küçük bindirmeliklere verilen isim" diye tarif edilir.(2) Bu tarifin ne dereceye kadar yeterli olduğu, mukarnas süslemeli kemerler ve tavanlar(3) gibi bazı mimarî detaylar dikkate alınarak tartışılabilir.

Karnas veya mukarnas, İslâm mimarîsinde, bilinen örneklerle göre X. yüzyıldan itibaren kullanılmaya başlamıştır. Büyük köşe tromplarının içindeki hücrecikler biçiminde görülmeye başlayan bu ilk mukarnasalara örnek olarak Özbekistan'da 978 M. tarihli Arap Ata Türbesi ve 1080 M. tarihli İsfahan Mescid-i Cuma'sı gösterilebilir. Anadolu'da ise XII. yüzyıldan itibaren mihrap (1179 M. tarihli Erzurum Ulu Camii), taç kapı (1196 M. tarihli Divriği Sitte Melik Türbesi) gibi mimarî detaylarda mukarnasa rastlanmaktadır.

Mukarnaslı şadırvanlar olarak isimlendirdiğimiz su tesisleri, hazneleri ile ortalarındaki göbek çanaklarının iç veya dış yüzleri mukarnas dilimleri yahut sıraları ile süslenmiş şadırvan örnekleridir. Bunları, XI - XIII. yüzyıllarda çok rastlanan, kenarları dilimli havuz ve şadırvanların daha gelişmiş örnekleri olarak da düşünmek mümkündür.(4) Gazne Sarayında, İsfahan Mescid-i Cuma'sında böyle havuzların varlığı bilinmektedir. Hazne kenarları yarım daire plânlı silindirik niçiklerle zenginleştirilmiş, poligonallı plânlı havuz veya şadırvanların(5) Anadolu'da bilinen en eski örneği, son durumunu XII. yüzyılda Eyyubîler zamanında almış olan Harran Ulu Camiinin abdest şadırvanıdır (Res.1, Şek. 1). Alanya yakınında 1223 M. yılında Selçuklu Sultanı Alaeddin Keykubad'ın fetrettiği Alara kalesinde de, kenarları daire ve üçgen plânlı dilimlerle süslenmiş bir şadırvan çanağı

bulunmaktadır.(6) Aslında böyle plânlanmış havuz ve şadırvan örnekleri, antik devirlerden başlayarak

(1) 1972 yılında tamamladığımız "Anadolu Osmanlı ve Selçuk Camiilerinde Sebül ve Şadırvanlar" konulu doktora tezimizde, Anadolu'daki şadırvan çeşitlerinin tarihî gelişimini incelerken, mukarnaslı şadırvan örneklerine de yer vermiştik. Sonraki tetkiklerimiz sırasında, bilhassa Konya ve çevresinde benzer biçimde süslenmiş yeni örneklerle rastlamamız dolayısıyla mukarnaslı şadırvanları ayrı bir gurup halinde incelemenin doğru olacağını düşündük. Bu konuyu 4 - 8 Mayıs 1981 tarihleri arasında İ.U. Edebiyat Fakültesi Sanat Tarihi Enstitüsü'nce, Atatürk'ün 100. Doğum Yıldönümüne ithaf edilen sanat tarihi seminer çalışmalarında bir bildiri olarak sunduk; ancak bugüne kadar yayınlamadık.

(2) S. Kemal Yetkin, *İslâm Mimarîsi*, Ankara 1959, S. 475. Doğan Hasol, *Ansiklopedik Mimarlık Sözlüğü*, "karnas" maddesi, İstanbul 1975, S.232. Celâl Esat Arseven (....Aslı Yakut Türkçesinde çıkıntı mânâsına gelen karnas kelimesinden alınarak Araplarca, mukarnas ve ceml halinde mukarnasat tabir olunan bu mimarî unsura, lisanımızda şu son zamana kadar istalâktit denilmesi oldukça mânâsızdır. Halbuki şivemize uymayan bu Yunanca (stalâktit) kelimesi yerine, aslı Türkçe olan mukarnas kelimesini kullanmak daha doğru olur) demektedir. Bk. *Sanat Ansiklopedisi*, Cilt II, Fas. XI, İstanbul 1966, S.965.

(3) Bk. Yılmaz Önge, *Anadolu'nun Türk - İslâm Devri Yapılarında Enteresan Bazı Taş Kemer ve Tonozlar*, *Edebiyat Fakültesi Araştırma Dergisi* (Prof. Albert Gabriel Özel Sayısı), Ankara 1978, S. 321 - 328.

(4) Sanat ve mimarlık tarihimizde bugüne kadar havuz ile şadırvanların bilimsel tarifleri yapıp, birbirinden farkları açıkça ortaya konulmamıştır. Kanaatimizce, havuzları, su hazneleri bulunduğu zemin seviyesine göre çukurda; şadırvanları ise su hazneleri bulunduğu zemine göre yüksekte olan su tesisleri olarak birbirinden ayırmak gerekir. Her ikisinde de su, hazneye ortası fiskiyeli bir göbekten akıtılabildiği halde, havuzlarda böyle bir göbeğe mutlak ihtiyaç yoktur. İstenirse döşeme seviyesinde düzenlenen kanallar vasıtasıyla, havuz haznesine su doldurulabilir. Halbuki, şadırvanlarda hazneye su doldurmak için mutlaka tüleli veya fiskiyeli bir göbek gereklidir.

(5) Bu tip şadırvanların daha eski tarihlerde de yapılmış olduğunu, XI. yüzyıla ait Palermo Saray Kilisesi'nin tavanındaki bir resimden anlıyoruz. Bk. Ugo Monneret de Villard, *Le Pitture Musulmane al Soffitto della Capella Palatina in Palermo*, Roma 1950, S. 42 ve Fig. 56, 100, 230.

(6) Serare Yetkin, Sultan 1. Alaeddin Keykubad'ın Alara Kalesi Kasrının Hamamındaki Freskler, *Sanat Tarihi Yıllığı III*, İstanbul 1970, S. 80, Res. 6. İç ve dışı bu biçimde yani radyal olarak kaval ve yivlerle dilimlen-

günümüze kadar, Anadolu'da hemen her zaman yapılagelmiştir. Çünkü, düz kenarlı ve köşeli şekillerle daire veya eğri kenarlı geometrik şekillerin kombinasyonlarından ortaya çıkan karmaşık kompozisyonların, özellikle üç boyutlu uygulamalarda ışık - gölge oyunları dolayısıyla dikkate değer görünümler meydana getirdiği antik devirlerden beri biliniyordu. Türk-İslâm sanatında da, mimârinin kendi formundan kaynaklanan böyle bir süsleme tarzının rağbet gördüğünü söyleyebiliriz. Nitekim bu yüzden bazı prizmatik veya silindirik kütlelerin böyle karma şekilli plânlara göre inşa edilmiş, dilimli kütleler hâlinde biçimlendirildiği görülür. Karahanlı, Gazneli ve Büyük Selçuklular zamanlarında inşa edilmiş minareler, yüksek duvar payeleri; kule biçimindeki mezar anıtlarında olduğu gibi. Anadolu Selçuklu mimârisinde de benzer örnekler bulmak mümkündür. Konya Alaaddin Camii avlusundaki türbelerin içleri ile Ahlat Usta Şagirt Kümbeti'nin dışı, Konya İnceminareli Darülhadis'in ve Hoca Hasan Camii'nin minareleri, Kayseri Karatay ve Tuzhisarı Suftan hanlarındaki duvar ve köşe payandaları gibi.

Havuz veya şadırvanlarda ise, hazne kenarlarının dilimlenmesi hattâ mukarnas hücrelerinin ve sıralarının işlenmesi ile bu tür kompozisyonlar daha zengin bir görünüş kazanmışlardır. Çünkü bu uygulamalarda, ışık-gölge oyununun yanısıra sıyun yansıtıcı tesiri de söz konusudur. Bu yüzden, erken tarihli şadırvan örneklerinde mukarnaslar hazne kenarlarının iç yüzlerine işlenmiş ve bunların dışarıdan kolayca görülebilmeleri için hazne kenarları fazla yüksek tutulmamıştır. Bunların ortalarında kaideler üstünü yerleştirilmiş, fiskiye çanakları da aynı biçimde süslenmiştir.

Konya ve çevresinde rastladığımız mukarnaslı şadırvanlar genellikle beyaz veya gökmermerden, devşirme antik yapı malzemelerinin yeniden işlenmeleri ile meydana getirilmişlerdir. Hattâ bazılarında, sîtûn başlığı gibi parçalar kullanılmıştır. Şadırvan hazneleri, büyüklüklerine göre, ya yekpare veya muhtelif parçalardan oluşturulmuştur. Parçalı haznelerde kenarlar, yanlardan ince harçla, üstten de demir kenetlerle birbirlerine bağlanmışlardır.

Bugün Anadolu'da bilinen en eski tarihli, mukarnaslı şadırvan, Sivas'ta 1271 M. tarihli Sahip Ata Medresesi'ne (Gök Medrese) aittir.⁽⁷⁾ Bu su tesisi aynı zamanda şimdiye kadar rastlanan şadırvanların en büyüğüdür. 1967 yılında, medreseye ait taşlar arasında ve dört parça hâlinde tarafımızdan bulunan bu şadırvan, hazırladığımız restitüsyon projesine göre, yirmiiki parçadan oluşan ve dıştan dışa 5.60 m. çapında bir hazneye sahiptir (Şek. 2). Haznenin kenarları hem içten, hem dıştan dilimlenmiş; ayrıca iç yüzler üçgen ve yarım

daire plânlı, basit mukarnas nişçikleri ile süslenmiştir (Res. 2). Bu şadırvanın mukarnas kompozisyonu ve işçiliği, medresenin cümle kapısındaki mukarnas kompozisyonları ile işçiliğine çok yakın benzerlik gösterdiğinden bu su tesisini, medresenin mimarı Konya'lı üstad Kaluyan'ın eseri, dolayısıyla Konya ve çevresindeki mukarnaslı şadırvanların Sivas'taki bir temsilcisi olarak kabûl etmek mümkündür.

Selçuklu devrine ait olduğunu tahmin ettiğimiz şadırvanlardan birine ait bir kenar parçası (Res. 3), 1980 yılında Konya'da bir sokak köşesinde tarafımızdan bulunarak müzeye kaldırtılmıştır.⁽⁸⁾ Bu parçanın, hazırladığımız restitüsyon projesine göre on dört parçadan oluşan, dıştan dışa takriben 4.00 m. çapında, yirmisekiz köşeli bir şadırvana ait olduğu anlaşılmıştır (Şek. 3). Bu büyük şadırvan da muhtemelen bir medresenin veya sarayın bahçesinde yer alıyordu.

Koyunoğlu Müzesine yıkılan Türbe hamamından getirildiği söylenen üç kenar parçası, Konya'daki XIII. yüzyıl mukarnaslı şadırvanlarının değişik bir örneğini tanıtmaktadır (Res. 4 - 5). Hazırladığımız restitüsyon projesine göre (Şek. 4) dış çapı yaklaşık 3.00 m. olan bir şadırvan haznesine ait bu parçaların, hamamın hem erkekler hem de kadınlar kısmının soyunma mahallerinin şadırvanları mevcut olduğundan, başka bir yapıdan buraya getirildiği söylenebilir. Nitekim evvelce iç yüzü yanyana ters mukarnas dilimleriyle süslenmiş, 51 cm yüksekliğinde, silindirik bir hazneyi oluşturan bu parçaların, sonradan dış yüzlerine musluklar yerleştirilmiş olması bu şadırvanın daha değişik amaçlı kullanıldığına işaret etmektedir. Türbe Hamamı'nın kadınlar kısmı soyunma mahallinden çıkartıldığını tesbit ettiğimiz diğer bir mukarnaslı şadırvan ise⁽¹⁰⁾, 1981 yılına kadar Alavardı Aksarı Camii'nin yanında yer almakta iken

miş şadırvan hazneleri ve göbek çanakları Osmanlı şadırvanlarında da görülmektedir. İstanbul'da Fatih Camii'nin, Konya'da Mevîâne Dergâhı'nın şadırvanlarındaki göbek çanakları gibi. Hatta hazne veya göbek çanağı olarak kullanılmak üzere bazı antik sütun başlıklarının bu biçimde oyularak süslenildiği örnekler mevcuttur. Bk. Semavi Eyice, "Arslanhane" ve Çevresinin Arkeolojisi, İstanbul Arkeoloji Müzeleri Yıllığı 11 - 12, İstanbul 1964, S. 31, Res. 12.

(7) Yılmaz Önge, Anadolu'da Bilinen En Büyük Selçuklu Havuzu, Ünasya, cilt III, Sayı 25, Eylül 1967.

(8) Su mimarlığı tarihimize yönünden önem taşıyan bu parçanın muhafazası için gayret gösteren Konya Müzesi ilgililerine teşekkür ederiz.

(9) Evlinin bahçesinde büyük bir küpe kaidelik yapmak üzere bir araya getirildiği bu parçaların Türbe Hamamına ait olduğunu bizzat İzzet Koyuncuoğlu'ndan öğrenmiştik.

(10) Bu şadırvanın ilgi çekici bir hikâyesi vardır. Konya Sultan Selim Camii civarında Balıkcılar Düşün Salonu'nun sahibi Necati Bey'den 1981 yılında öğrendiğimiz göre, Türbe Hamamının Belediye tarafından

Res. 6 - 7), bugün Koyunoğlu Müzesinin iç avlusunu süslemektedir. Yine gökmermerden işlenmiş beş parçanın oluşturduğu bu şadırvan haznesinin dış çapı 2.20 m.dir (Şek. 5). Biz bu şadırvanın, inşası sırasında hamamın kadınlar kısmına daha eski bir Selçuklu yapısından getirilmiş olduğunu tahmin ediyoruz. Keza, şadırvanın beyaz mermerden işlenmiş 76 cm. çapında, onbir dilimli göbek çanağının da orijinal olmadığını düşünüyoruz.

XIV. yüzyılda yapıldığı tahmin edilen Türbe Hamamının, erkekler kısmı soyunma mahallindeki şadırvan, Konya'da parçasını bir sokakta bulduğumuz büyük şadırvan ile parçaları yine Türbe Hamamında kurna aynası olarak kullanılan, eski şadırvanın mukarnas kompozisyonunu tekrarlar (Res. 8 - 9, Şek. 6). Diğerlerinden daha küçük olan bu örnek, fiskiyeli göbeği hariç, tamamdır. Gökmermerden altı parçanın meydana getirdiği, oniki köşeli bu şadırvan haznesinin dış çapı 1.90 m.dir. Hamam yıkıldıktan sonra, Karata Medresesi'nde tesis edilmiş olan müzenin bahçesine getirilerek monte edilmiştir.⁽¹¹⁾

XIV. yüzyıla ait olduğunu tahmin ettiğimiz bir diğer örneğe ait parçaları Akşehir'de Seyyid Mahmud Hayran Zaviyesinin yıkıntıları arasında bulmuş (Res. 10) ve Türbe Hamamının erkekler kısmı şadırvanı ile birlikte 1964 yılında yayınlamıştık⁽¹²⁾. Restitüsyon projesine göre gökmermerden işlenmiş altı parçadan oluşan ve dıştan onikigen, içten ise altıgen olan bu şadırvan haznesinin dış çapı 2.20 m.dir (Şek. 7). İç yüzlerden her biri yarım yıldız plânlı bir mukarnas nişi ile bunun iki tarafında daha küçük birer silindirik nişle süslenmiştir.

Karaman'da Emir Süleyman Bey Hamamı'nın soyunma mahallindeki şadırvan (Res. 11), 1982 yılına kadar orijinal biçimini ve yerini koruyabilmiş, XIV. yüzyıl şadırvan örneklerinden biri idi.⁽¹³⁾ Bu örnekte her kenarı 1.84 m. olan kare plânlı şadırvan haznesi, iç derinliği az bir blok halinde yükseltilmiş ve bunun ortasına, profilli bir silme ile iç tabana oturan, her kenarı 72 cm. ölçüsünde kare plânlı bir göbek çanağı yerleştirilmiştir (Şek. 8). Ortası fiskiyeli bu çanağın içi, yarım yıldız biçiminde, ters mukarnas dilimleri ile süslenmiş sekizgen prizma halinde işlenmiştir.

1979 yılında Beyşehir'de rastladığımız, yekpare beyaz mermerden işlenmiş bir şadırvan haznesi (Res. 12 - 13), bu tip şadırvanların, şimdilik bilinen en küçük örneğidir. Dıştan dışı 91 cm. çapında ve sekiz köşeli bu haznenin dış yüzlerinde alt ve üst kenarlar birer profil şeridiyle çerçeveleşmiştir. İç yüzler ise üst sırada dairevi, alt sırada üçgen plânlı ters mukarnas nişçikleriyle süslenmiştir (Şek. 9). Bu şadırvanın Beyşehir'de İsmail Ağa'nın

yaptırdığı, bugün Belediye Hamamı olarak bilinen yapıdan çıkartılmış olduğunu tahmin ediyoruz.⁽¹⁴⁾

Muhtemelen XIV. yüzyılın⁽¹⁵⁾ en dikkate değer mukarnaslı şadırvan örneklerinden birinin, bugün müze olarak kullanılan Aksaray Zinciriye Medresesi avlusunda bulunduğu anlaşılmaktadır. Taş işçiliği ve motiflerinin benzerliği dolayısıyla bu medreseye ait olduğuna inandığımız bu şadırvanın, mermer haznesinden günümüze ancak üç kenar parçası kalabilmiştir. İç yüzlerinin üçgen ve yarım daire plânlı nişçiklerden ibaret oldukça sade süslemesine mukabil, dış yüzler zeminden itibaren yükselen dört sıra mukarnas örgüsüyle fevkalâde bir görünüme sahiptir (Res. 14 - 15). Haznenin kenarları üstünde de, oluk ve kaval biçiminde profillenmiş, zikzaklı bir tezyinat şeridi dolmaktadır. Hazırladığımız restitüsyon projesine göre dıştan dışı takriben 3.00 m. çapındaki bu şadırvan haznesi otuziki kenarlıdır (Şek. 10). Haznenin genel kompozisyonu ile kenarlarının iç süslemesi, Sivas'taki Gök Medrese şadırvanını hatırlatmaktadır. Yine Zinciriye Medresesinde bir şadırvana ait, yarı-sı kırık bir göbek çanağı mevcuttur. İç ve dış ke-

yıkılmasından sonra, Necatî Bey ile babası Balıkcı Hasan, kadınlar kısmındaki şadırvanın parçalarını kendi bahçelerine taşımışlar. Daha sonra ailenin başına gelen bir felâket dolayısıyla bu şadırvan uğursuz sayılmış. Bakkal Mehmed Uyanık bu şadırvanı alarak Alavardı'da Aksarıncı Camii yanındaki dükkânının önüne taşımış ve suyu da bağlanan şadırvan 1982 yılına kadar burada kalmıştır. Söz konusu tarihte yeni inşa edilen Koyunoğlu Müzesi'nin içine bir şadırvan konulması düşünüldüğünde, tahrî ve mimarî kıymetini dikkate alarak, bu eserin uygun olacağını söylemiştik Müze Müdürü Sayın Gürbüz Alp'in düşüncemize katılması ve Mehmed Uyanık'ın muvafakatı ile bu şadırvan Belediye tarafından itina ile yerinden sokulmuş, Koyunoğlu Müzesine götürülerek gerekli temizlik ve onarımından sonra, iç avluya monte edilmiştir.

- (11) Mehmet Önder, *Mevlânâ Şehri Konya*, Konya 1962, S. 253; İ. Hakkı Konyalı, *Abideleri ve Kitabeleri ile Konya Tarihi*, Konya 1964, S. 1069; Yılmaz Önge, *XIV. Yüzyıla Ait İki Eski Türk Havuzu*, *Arktekt*, No. 317, İstanbul 1964. Türbe Hamamının erkekler kısmındaki bu şadırvana çok benzeyen bir örnek de, Halep'te XIV. yüzyıla ait H. Yusuf Zaviyesinin avlusunda bulunmaktadır. Bk. H. Ziya Ülken, *İslâm Sanatı*, İstanbul 1948, S.213.
- (12) (9) numaralı nota bakınız. Bu şadırvana ait parçalar, muracaatımız üzerine, Akşehir Muze Müdürü Sayın Ali Meriç tarafından Taşmedrese'deki müzeye kaldırılmıştır.
- (13) Bu şadırvan için İ. Hakkı Konyalı "Gök kubbesine eşlik yapan taş kubbesinin altındaki şadırvan göbeği kıymetli bir eserdir" demektedir. *Abideleri ve Kitabeleri ile Karaman Tarihi*, İstanbul 1967, s. 536. Bu orijinal su tesisi, 1982 yılında hamamın sahibi tarafından yaptırılan onarım sırasında, maalesef sokulerek, yerine yeni bir şadırvan yerleştirilmiştir.
- (14) Beyşehir Belediye Hamamı hakkındaki bilgi Sayın İ. Hakkı Konyalı'dan alınmıştır.
- (15) Zinciriye Medresesinin Karamanoğullarının eseri olduğu kesinlikle bilinmekte beraber, inşa edildiği tarih veya yüzyıl hakkında, çeşitli yayınlarda, farklı görüşler ileri sürülmüştür. Bk. İ. Hakkı Konyalı, *Abideleri ve Kitabeleri ile Niğde Aksaray Tarihi*, İstanbul 1974, s. 1352-1358.

narlarının ortası yarım daire şeklinde nişlerle hareketlendirilmiş olan, sekizgen plânlı bu göbek parçasının, söz konusu hazneye ilgili olup olmadığı anlaşılammıştır.

Karaman'da XV. yüzyıla ait Seki Çeşme Hamamı'nın erkekler kısmı soyunma mahallindeki eski şadırvana ait yekpare beyaz mermerden işlenmiş fevkalâde güzel bir göbek çanağı, halen girişin bir köşesinde durmaktadır (Res. 16).⁽¹⁶⁾ Sekizgen plânlı bir kaide ile haznenin ortasına yerleştirildiği anlaşılan, dıştan dışa 93 x 107 cm. ölçüsünde ve 55 cm yüksekliğindeki bu çanağın dış ve iç yüzleri değişik mukarnas kompozisyonlarıyla süslenmiştir (Şek. 11). Aynı hamamın erkekler kısmı soğukluğunda, Emir Süleyman Hamamı şadırvanındaki fıskiyeli çanağın çok yakın bir benzerini buluyoruz. Yerden 73 cm. yüksekliğinde ve antik sütundan bir kaide ile antik bir başlıktan oyularak işlenmiş bu su tesisi, aslında bir şadırvan değil, su içmek için yapılmış, şadırvan göbeği biçiminde bir suluktur.⁽¹⁷⁾

Mukarnaslı olduğunu tahmin ettiğimiz XV. yüzyıl şadırvanlarından biri de Konya'da Mahkeme Hamamının erkekler kısmı soyunma mahallinde görülmektedir (Res. 17).⁽¹⁸⁾ İç döşeme seviyesinin sonradan yükseltilmesi yüzünden zemine gömülü kalmış olan bu orijinal şadırvanın haznesi dıştan oniki kenarlı olup çapı 2.98 m.dir (Şek. 12). Hazneyi meydana getiren parçalar, kenarların ortalarında birbirlerine eklenmiş ve bu ek yerleri haznenin dış yüzünde çizgisel süslemeler oluşturmuştur. Gökmermerden işlenen kenar parçalarının iç yüzleri, alt uçları sonradan dökülen mozaik taban dolgusu ile gizlenmiş olduğundan mukarnas dilimleriyle süslenip süslenmediği kesinlikle anlaşılammaktadır. Ortada, silindirik bir kaidenin taşıdığı, dış ve iç yüzü dilimlenmiş, fıskiye ile bir çanak yer almaktadır.

Mukarnaslarla süslenmiş şadırvanların Anadolu'da hangi tarihlerde ve nerelerde görüldüğü konusunda şimdiye kadar yapılmış bir çalışma bulunmamakla beraber, yukarıda sıralanan örnekler, bu tip su tesislerinin XIII - XIV. yüzyıllarda bilhassa Konya ve çevresinde çok yaygın olduğunu ortaya koymaktadır. Selçuklu ve onu takiben Karamanoğlu dönemlerinin yapılarında yer alan mukarnaslı şadırvanlar, birbirlerine çok benzemekte; hatta çok defa kesinlikle ayrılmaları mümkün olmamaktadır. Bu, Karamanoğulları'nın diğer Anadolu Beyliklerine göre, başka mimarî türlerde olduğu gibi su mimarîsinde de Selçuklu geleneğine daha bağlı kalmış bulunmalarının bir sonucudur. Ancak, Sanat ve mimarlık tarihimiz yönünden dikkatimizi çeken diğer bir önemli husûs, bu tip şadırvan geleneğinin, özellikle Konya ve çevresinde halâ yaşa-

makta oluşudur. Fakat bugünün şadırvanları eski örnekler gibi mermerden ve mukarnas dilimleriyle işlenmiş olmayıp, hazır kalıplara dökülerek imâl edilmiş renkli çimento mozaikten, dilimli tekneler halindedir (Resim 18, 19). bunlar oldukça kaba görünüşlerine rağmen, muhtemelen eski bir geleneği, şuurulu olmasa bile, yaşattıkları için hemen her evin bahçesinde, hâlâ sevilerek kullanılmaktadır.

(16) İ. Hakkı Konyalı, hamamın erkekler kısmı soyunma mahallinden bahsederken "Ortada yaprak şeklinde bir şadırvan var idi. Bu Türk taşçılık sanatının şaheser bir örneği idi. Son yıllarda buraya beton bir havuz yapılmış ve muhteşem eser hamamın kapı aralığına atılmıştır" demektedir. *Abideleri ve Kitâbeleri ile Karaman Tarihi*, s. 534.

(17) Bk. Yılmaz Önge, Türk Süi Mimarîsinde Suluk Adını Verdiğimiz Çeşmeler. Selçuk Üniversitesi Edebiyat Fakültesi Dergisi I, Konya 1981, s. 120, res. 15. Karaman Müzesinde, bu suluğun tezyinat şemasını, benzer bir kompozisyonla ve fakat alçak kabartma olarak tekrarlayan, mermerden işlenmiş bir çağa su süzgeç taşı mevcuttur. Karaman Belediyesinin İtfalye deposunda 1964 yılında gördüğümüz bu parçanın, bir Karamanoğlu devri eseri olduğu anlaşılma-beraber, nereden getirildiği bilinmemektedir.

Her ne kadar bu yazının konusu dışında kalmakta ise de, mukarnasa benzer şekilde veya mukarnaslarla süslenmiş çağa taşlarının mevcudiyetine dikkat çekmek isteriz. Anadolu'da Amasya Gökmedrese ile Bursa Lala Şahin Paşa Medresesinin, Anadolu dışında da Tunus'ta Kayruvan Camiinin avlusundaki çağa taşları bunlara örnek gösterilebilir.

(18) İ. Hakkı Konyalı, *Abideleri ve Kitâbeleri ile Konya Tarihi*, s. 1070. Hamamın erkekler kısmı soyunma mahallinde yapılan değişiklikler ve onarımlar sonunda, örtü sistemi ve döşemesi ile birlikte şadırvanın görünüşü de bozulmuştur. Hazne içine mozaik yapılarak zemini yükseltildiğinden, kenarların iç tarafındaki dilimlerin alt kısımları görülememektedir. Bu şadırvanın bir benzeri, Erdebil'de Seyh Saff Camiinin avlusunda bulunmaktadır. Bk. Friedrich Sarre, *Denkmaler Persischer Baukunst*, Berlin 1910, s. 38, Abb. 35.

(19) Haznesinin kenarları dilimli bu Konya şadırvanları iki türlü imâl edilmektedir. Takriben 1.50 m. çapına kadar şadırvan hazneleri, mevcut kalıplara döküm suretiyle, tek parça hâlinde elde edilebilmektedir. Bunlar genellikle piyasada satılan, fabrikasyon imâlâttir. Daha büyük veya değişik biçimli bazı örnekler ise, özel olarak ve itinalı bir şekilde, önceden hazırlanmış yerinde yükseltilmiş olduğundan, kenarları olarak, Sayın Avukat M. Ali Apalı Beyin, Meram-Köyceğiz'deki bağının şadırvanını gösterebiliriz. Ortasında ince bir mermer sütunun taşıdığı, zarif bir mermer çanak-tan ibaret göbeği olan bu şadırvanda haznenin iç ve dış yüzleri ile üst kenarı, muhtelif renkli desenlerle süslenmek suretiyle imâl edilmiştir. Bu eser, M. Ali Bey tarafından 1948 yılında, Sağır Ali namıyla maruf Sille'li Ali Usta'ya, o zamanın parası ile 1180 TL.'sına yaptırılmıştır. Bu eseri görmemiz ve hakkında bilgi edinmemizi sağlayan Sayın Avukat M. Ali Apalı Beye şükranlarımızı sunarız.



RESİM:1
Harran Ulu Camii şadırvanı



RESİM:2
Sivas Gökmedrese şadırvanı



RESİM:3
Anonim Konya şadırvanı



RESİM:4
Konya Türbe Hamamına ait (?) şadırvan

RESİM:5
Konya Türbe Hamamına ait (?) şadırvan

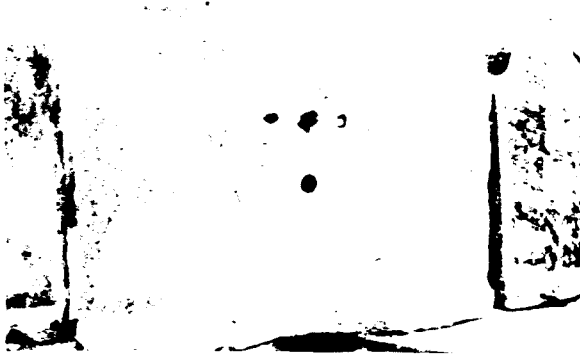

RESİM:6
Konya Türbe
Hamamının kadınlar kısmı şadırvanı



RESİM:7
Konya Türbe
Hamamının kadınlar kısmı
şadırvanı



RESİM:8
Konya Türbe
Hamamının erkekler kısmı
şadırvanı



RESİM: 9
Konya Türbe Hamamının erkekler kısmı şadırvanı



RESİM: 10
Akşehir Seyyir Harun Veli Zaviyesi şadırvanı

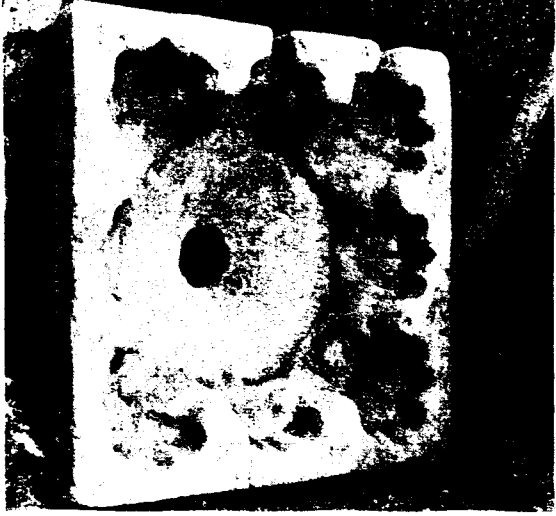

RESİM: 11
Karaman
Emir Süleyman Hamamının
şadırvanı



RESİM: 12
Beyşehir İsmail Ağa Hamamının (?) şadırvanı



RESİM: 13
Beyşehir İsmail Ağa Hamamının (?) şadırvanı



RESİM: 14
Aksaray Zincirliye
Medresesinin
şadırvanı

RESİM: 15
Aksaray Zincirliye Medresesinin şadırvanı



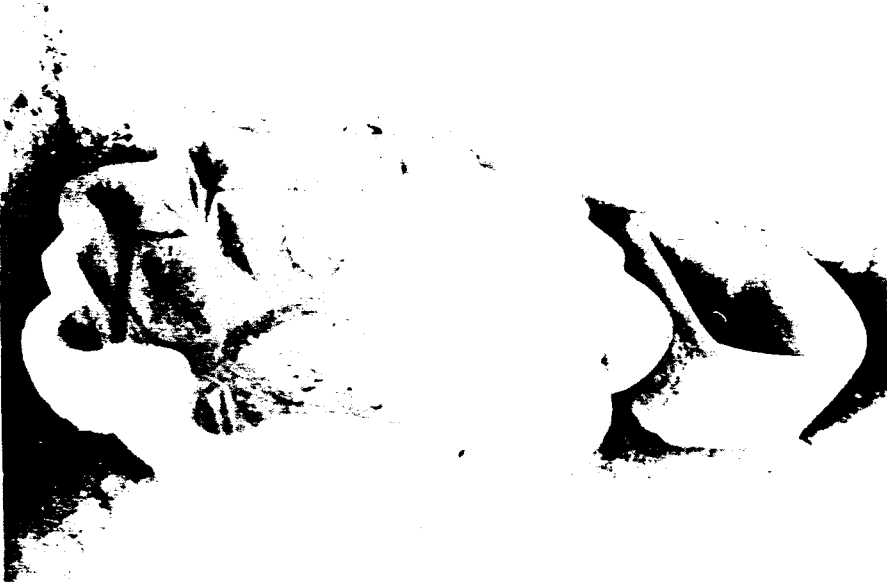

RESİM: 16
Karaman
Seki Çeşme Hamamının
şadırvanı



RESİM: 17
Konya
Mahkeme Hamamının
şadırvanı



RESİM: 18
M. Ali Apalı Bey'in
bağ evindeki
şadırvan

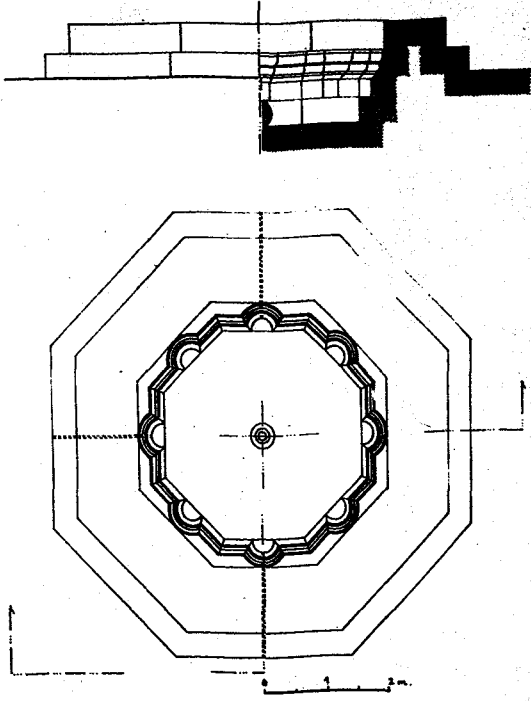

ÇİZİM: 1
Harran Ulu Caminin şadırvanı

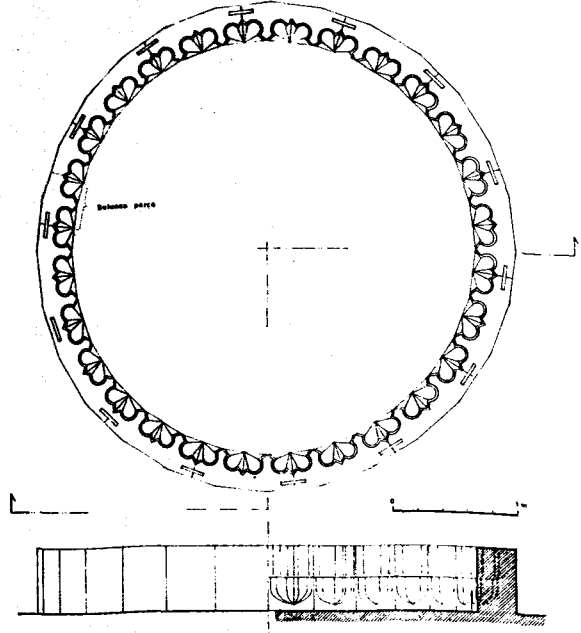

ÇİZİM: 3
Konya anonim şadırvan

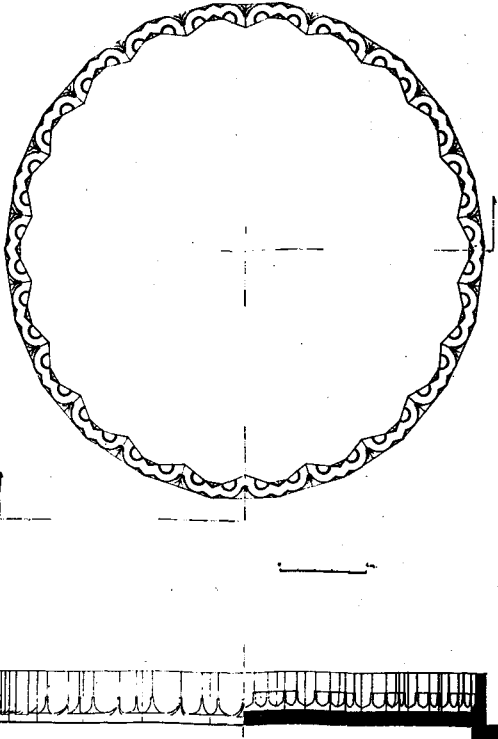

ÇİZİM: 2
Sivas Gökmedrese şadırvanı

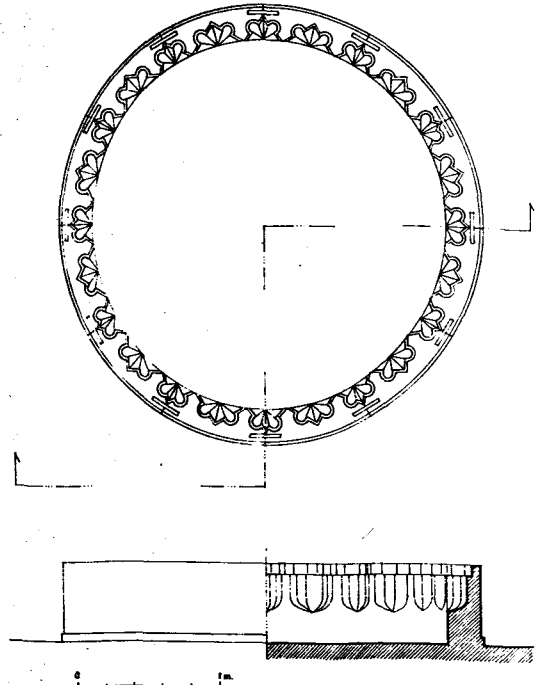

ÇİZİM: 4
Konya Türbe Hamamının (?) şadırvanı

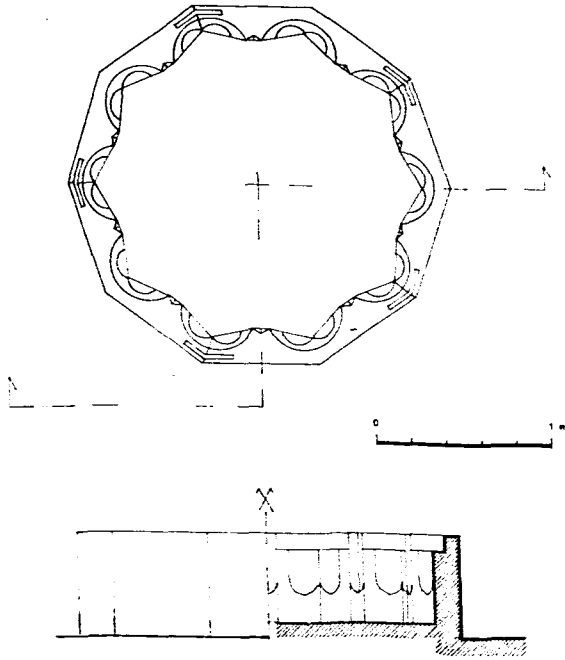

ÇİZİM: 5
Konya Tübe Hamamının kadınlar kısmı şadırvanı

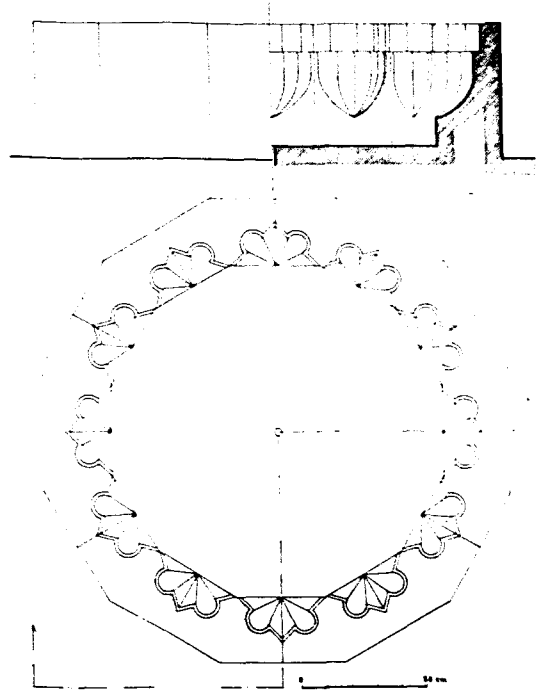

ÇİZİM: 6
Konya Tübe Hamamının erkekler kısmı şadırvanı

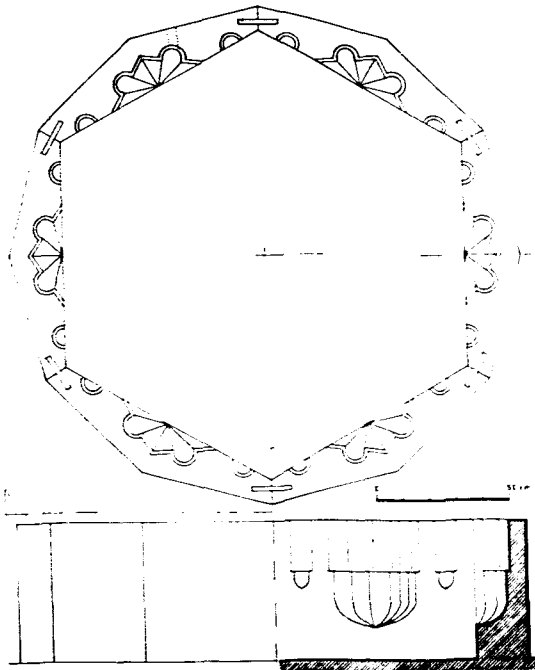

ÇİZİM: 7
Akşehir Seyyid Harun Veli Zaviyesinin şadırvanı

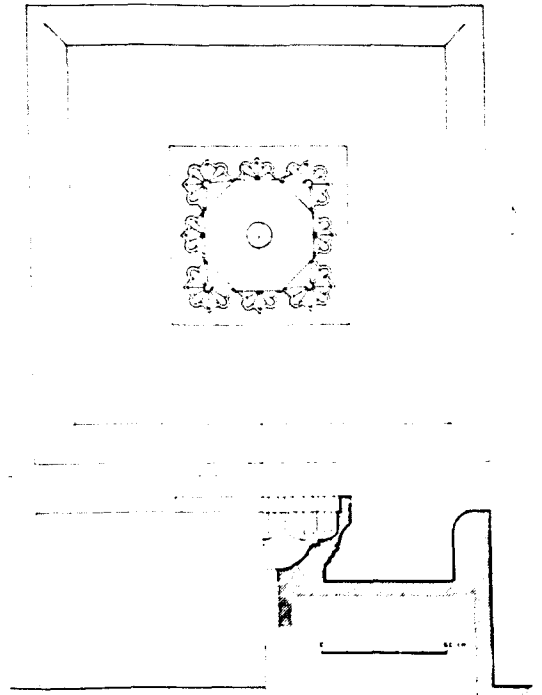

ÇİZİM: 8
Karaman Emir Süleyman Hamamı şadırvanı

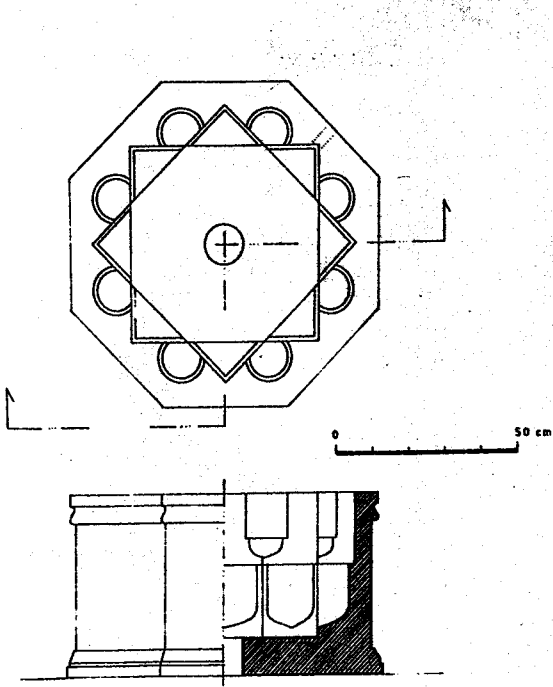

ÇİZİM: 9
Beyşehir İsmail Ağa Hamamı (?) şadırvanı

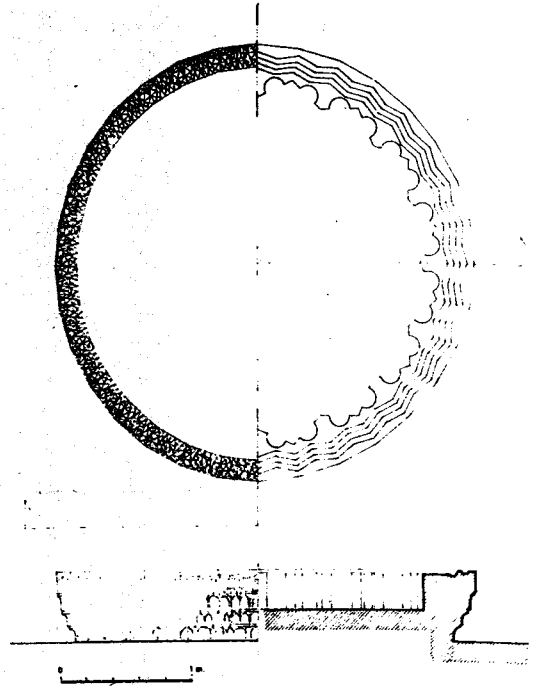

ÇİZİM: 10
Aksaray Zincirliye Medresesi şadırvanı

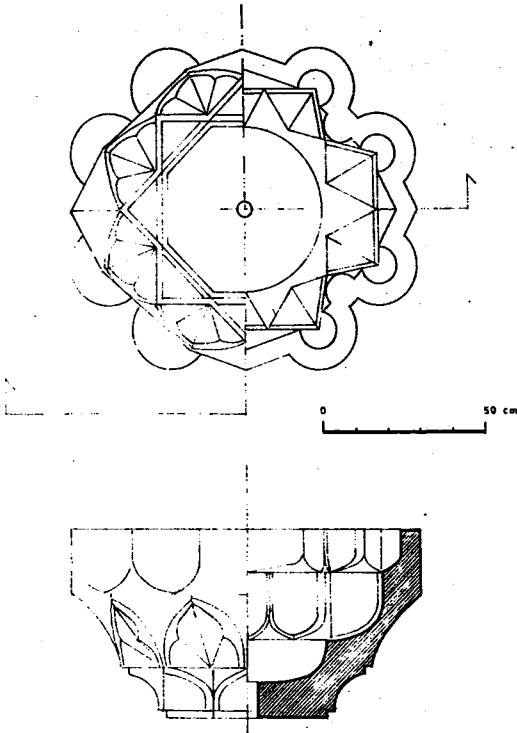

ÇİZİM: 11
Karaman Sekli Çeşme Hamamının şadırvanı

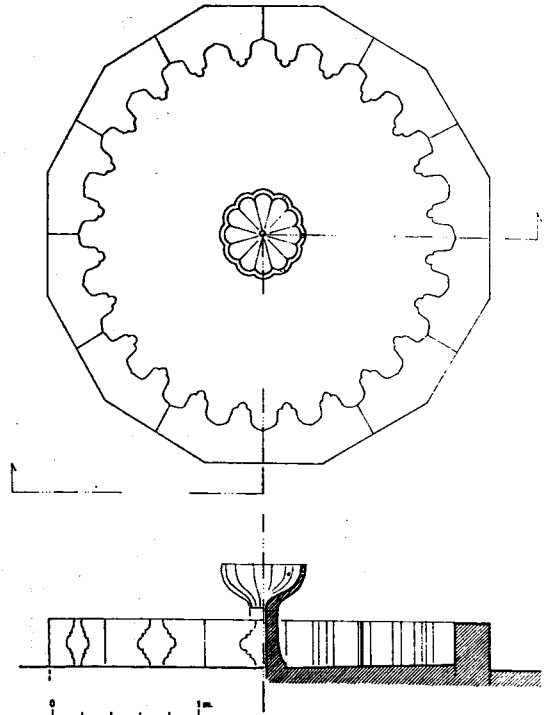

ÇİZİM: 12
Konya Mahkeme Hamamının şadırvanı

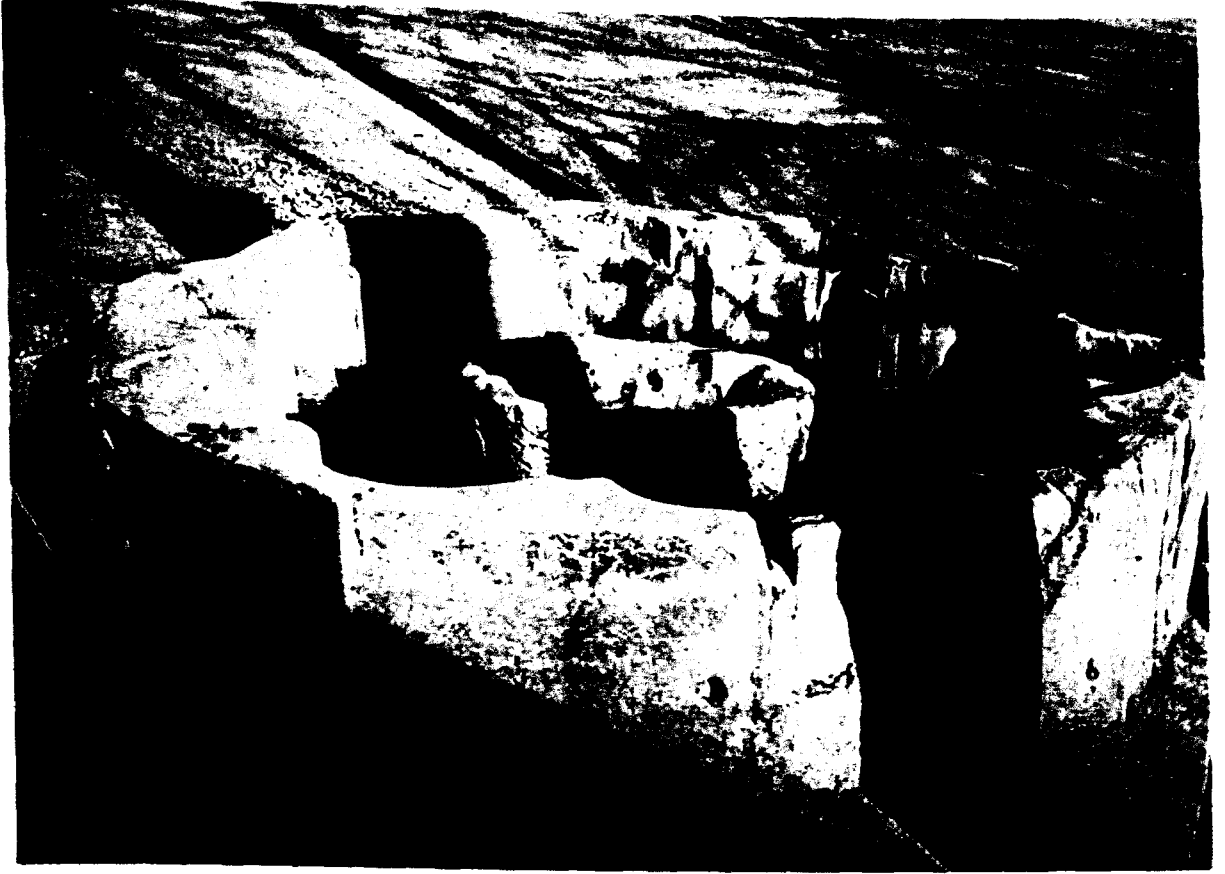

RESİM:1 Konya Türbe Hamamı kadınlar kısmı soyunma mahallinin şadırvanı (Halen Koyunoğlu Müzesinde)

RESİM:2 Konya Türbe Hamamı erkekler kısmı soyunma mahallinin şadırvanı (Halen Karatay Müzesinin bahçesinde)





RESİM: 3 Karaman Sekiçeşme Hamamı erkekler kısmı ilikliğindeki suluk

RESİM: 4 Konya Mahkeme Hamamı erkekler kısmı soyunma mahallinin şadırvanı



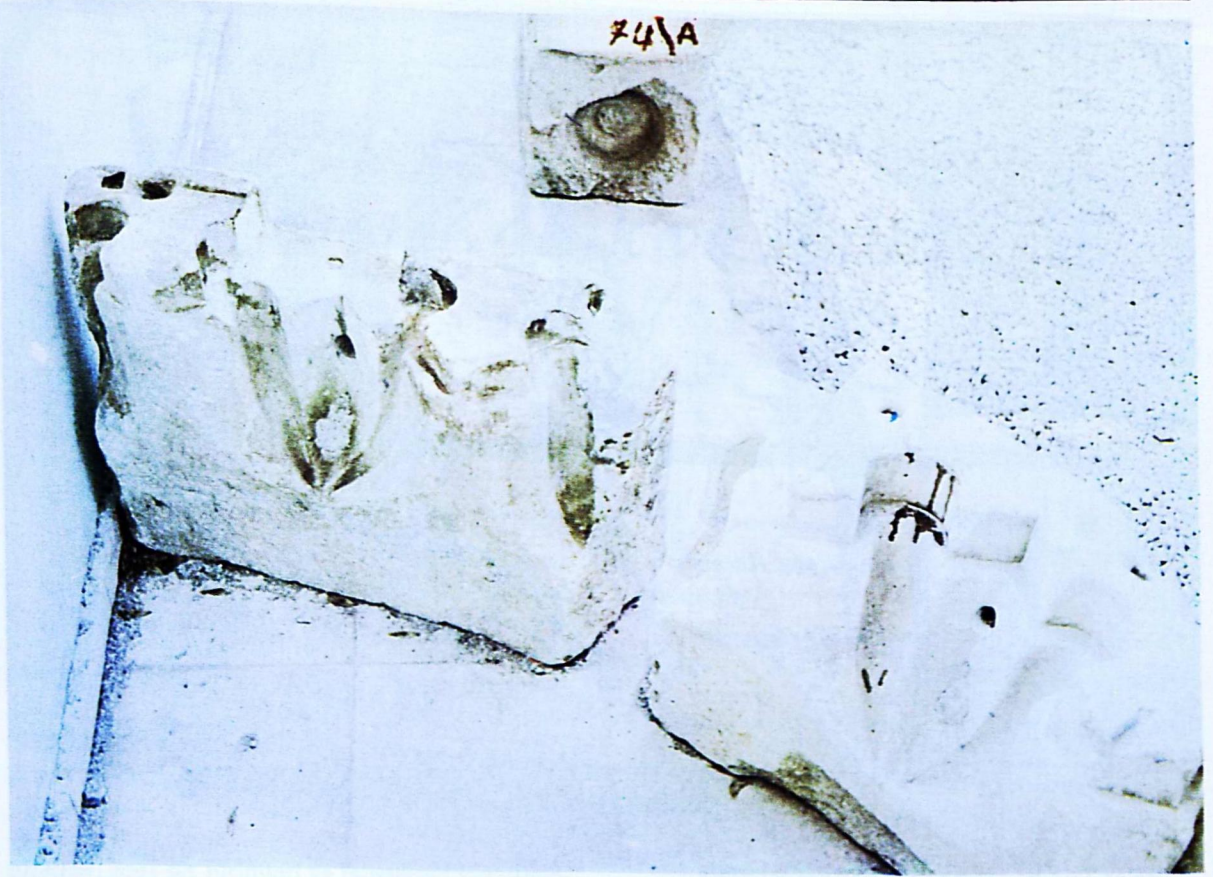

RESİM:5 Türbe Hamamının kadınlar kısmına aid şadırvan parçaları (Koyunoğlu Müzesinde)

RESİM:6 Karamanoğlu devrine aid bir çağa taşı (Karaman Müzesinde)

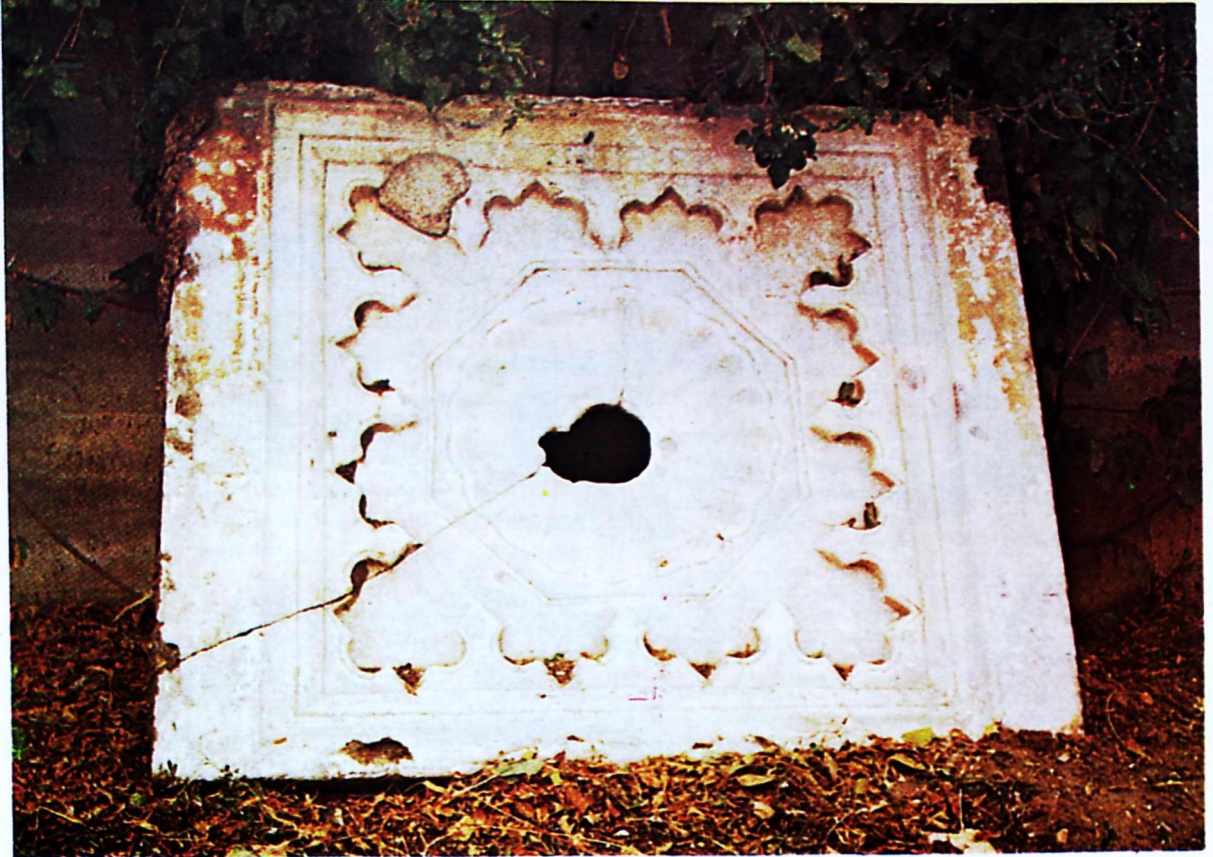

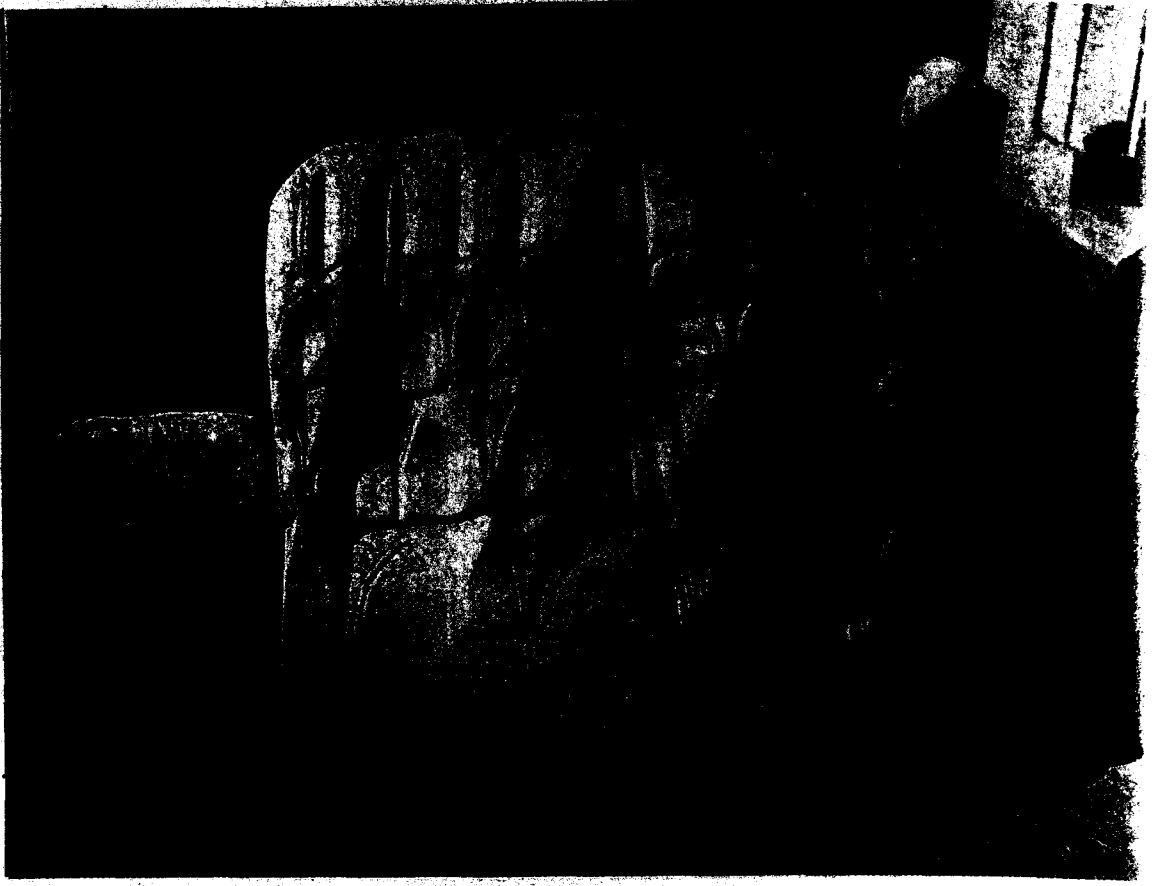

RESİM:7 Niğde-Aksaray Zincirli Medresesinin şadırvanına ait bir parça (Aksaray Müzesinde)

RESİM:8 Konya-Ladik Şehir Parkındaki havuz

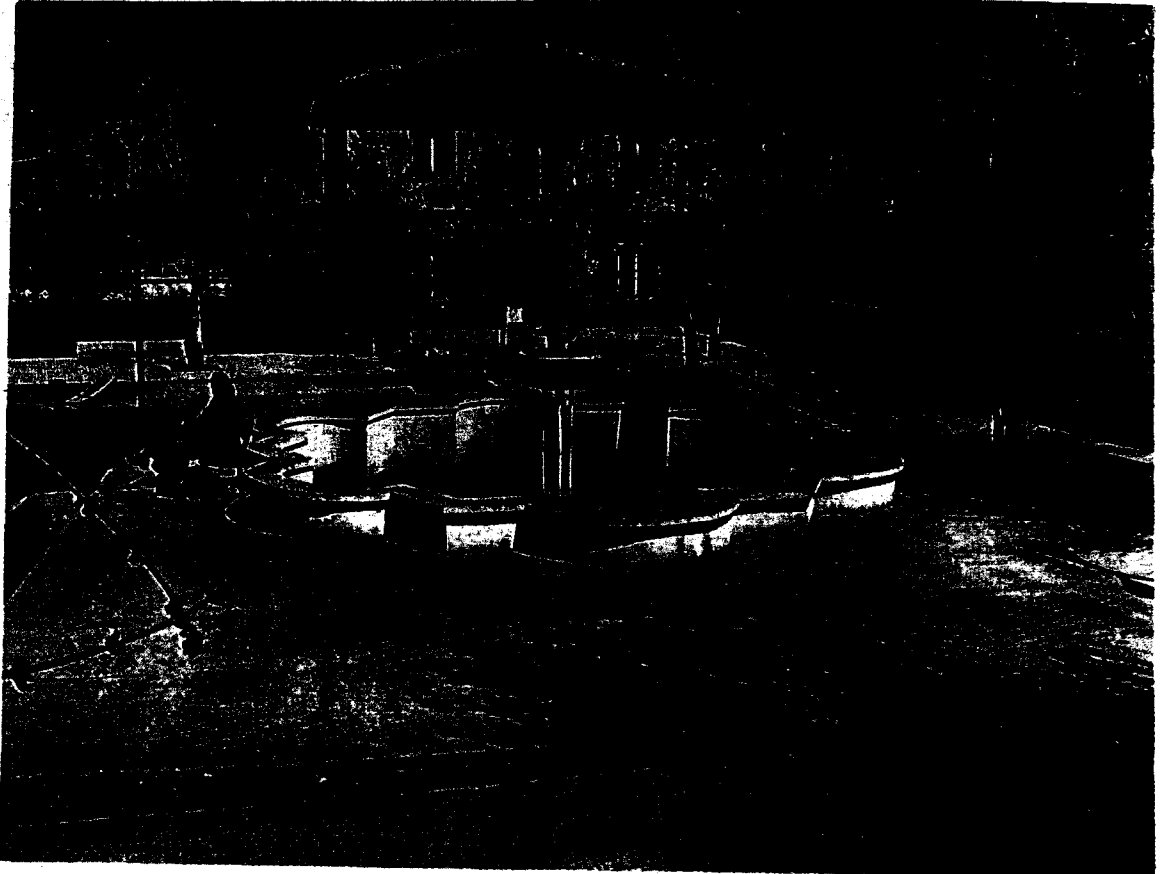

Mimar Kölük ve Kalûyân

Doç. Dr. O. Cezmi TUNCER

I 243 Köseadağ yenilgisi Anadolu'da yeni bir dönemi başlatır. Askeri ve siyasal güç Moğolların eline geçer. Bu arada özellikle belli dönem ve yörede mimari de, hiç yoksa belli yapılar ve yaptırımlar açısından yeni bir anlayışa yönelir. Değişmenin yoğunluğu Selçuklu ve İlhanlı başkentleri ile çevresidir. O günlerde Konya'da ortaya çıkan yeni ekolün iki başmimarı vardır. Bunlar Kölük bin Abdullah ve Kalûyân ül Konevi'dir. Teknik, estetik ve gereçte Anadolu Selçuklu birikimi, bazı süs birimleri ve minarenin konumunda doğu etkisi, boyut ve görkemde Moğol tutkusu hemen dikkati çeker. Bu üçlü yeni oluşum siyasal eğriyle yakından ilişkilidir. Onlarla başlar ve onlarla biter.

Mimar Kölük bin Abdullah'ın bugünkü bilgilerimize göre yapıları şunlardır:

- Konya Felekabad Köşkü (1222'yi izleyen yakın yıllarda),(2)
- Konya Nizamiye Medresesi (1237)(3), (Resim 1),
- Konya Sahip Ata Cami'si (1258)(4) (Çizim 1, 2),
- Konya Sahip Ata Darülhadiisi (İnce Minareli Medrese 1258) (Çizim 3),

Nakkaş ve ressam olan Kölük 1223 - 1258 arasında, ortalama 35 yılda bu dört yapıyı yapmıştır. 1223'lerde Sultan Alâeddin Keykûbat'a bir köşk yapacak kadar adını duyurmuş, güvenli ve deneyimli biri olduğuna göre yaşı hiç yoksa 25 - 30 olmalıdır. Bu nedenle 1190 - 95'lerde doğduğunu düşünebiliriz. 1258'lerde Konya'da ünlü iki yapısını yaptığında 65 - 70 yaşlarında olmalıydı. Dikkat edilirse yapılarının tümü başkenttedir. Bu, O'nun çok gözde biri olduğu, merkezde çalışması yeğlenen ve belki de bu nedenle Başmimar olduğu anlamına gelebilir. Şiiri, sanatı ve bayındırlığı seven Sultan Alâeddin Keykûbat'ın elinin altında

o dönemde güçlü bir yapı kadrosu olması gerekiyordu.(5)

Mimar Kalûyân ül Konevi'nin yapıları ise şunlardır:

- Kayseri - Bünyan Ulu Cami'si (1256), (Resim 2, Çizim 4),
- Konya - İlgin Kaplıcası (1267),
- Sivas Sahip Ata Medresesi (Gök Med. 1271) (Çizim 5),

Mimarın Bünyan'daki yapıyı 20 - 25 yaşlarında yaptığını düşünürsek doğumu 1230 - 35'lere inebilir. Sivas Sahip Ata Medresesi'ni bitirirken 35 - 40 yaşlarında, yeni deneyimler, arayışlar içinde olduğu anlaşılır. Başarılı modülasyonu(6) (Çizim 6) O'nun aynı zamanda tasarımını geometrik sistemde en sadeye indirgeyecek güçte olduğunu da gösterir.

(1) 24 - 29 Eylül 1984 tarihleri arasında İ.O.Ed.Fk.'nde yapılan 6. Milli Türkoloji Kongresi'ne sunulan "Anadolu Selçuklu Sarayının Onüç Mimarı Ül Konevi" adlı bildiri genişletilerek yeniden kaleme alınmıştır.

(2) Sarre, Friedrich - Konya Köşkü. Çeviri: Ş. Uzkuk Ank. 1967 S.96

(3) Türbe bölümüne sonradan Nalinci Baba adı takılmıştır.

(4) Karamağaralı, Hakûk - Sahip Ata Camii'nin Restitüsyonu Hakkında bir Deneme Röleve ve Restorasyon Dergisi V.G.M. Ank.1982 S.49,

Yörükoğlu, Ömer - Sahip Ata Araştırması 8.T.T. Kongresi Kongreye sunulan bildiriler Ank. 1981,

Tuncer, Orhan Cezmi. Röleve ve restorasyon projesi. V.G.M. Abideler Şb. arş.

(5) Sair ve İnce ruhlı Sultan Alâeddin Keykûbat kendi döneminde bir yandan şehirlerarası ulaşım, konaklama ve ticaret yapılarını gerçekleştirirken bir yandan da daha uzakdoğu'da başgösteren Moğol tehlikesinin derecesini sezmiş ve kent surları için onarımlara başlamıştı. Sinop ve Antalya kalelerini (Kızıl Kule) Halepli Mimar Kettani Eb-Urrahoğlu Ebu Ali'ye onartmıştı. Aynüddeve, Alâeddin Süryanuş ve Kalûyân bin Sinbad (Antalya surlarını onardı) mimarlarından bazılarıydı.

(6) Tuncer, Orhan Cezmi - Orantı ve Modül Üzerine Selçuklu Yapılarından Bazı Örnekler. Vakıflar Dergisi 13 Ank. 1981

Kelük bin Abdullah'ın Felekabad'ını sadece ismiyle tanıyoruz. Nizamiye Medresesi fotoğraflarına bakılırsa Anadolu'dan daha çok Büyük Selçuklu anlayışındadır. Baba adına bakarak gayrimüslüm olabileceği yerine bu onun doğulu olma şansını arttırır. Bu arada Anadolu Selçuklu Mimarisini iyice öğrenmiş ve sarayın sayılı mimarları arasına girmiştir. O'nu Sahip Ata Cami'si taçkapısındaki düzenlemeye iten nedenler nelerdir? Nahçıvan'dan geçerken Mümine Hatun Kümbeti ve çevre yapısını görmüş, çok beğenmiş, unutamadığı bir anı olarak uygun zamanını mı kollamıştır? Anlatılanlarla veya İhanlılar'ın görkem ve gösteriş tutkusuyla mı bu özlemine birleştirmiştir bilemiyoruz. 1258'lerde 65 - 70 yaşlarında olsa da, kendini yenileme isteği, döneme ve müstevlilere cevap verebilme çöküşü içinde olduğu açıktır. Yazıtları olmasa Konya'daki cami ve Darülhadişi iki ayrı mimar yapmıştır dedirtecek kadar şaşırtıcı bir tasarım ve yorum gerçekleştirmiştir. Birinin kare geometrisine karşılık öbüründe Altın Oranı da aşan düşey boyut yeğlenir.

1256'larda Kalûyân, ilk olduğunu sandığımız yapısında, yani Bünyan Ulu Camii'nde geleceği yeğleyecek, ancak taçkapının çerçeve sayısı, profili ve araya sığdırdığı grifon başlarıyla ve mimar yazısını ön yüze yansıtmakla yeni akıma katılmaya başlayacaktır. Bu, bir yerde kendini aşabilecek birikimde ve hemen yeni ortama uyabilecek deneyimde olamayacak kadar genç olduğunu gösteriyor olabilir. Herhalde Bünyan taşrasından saraya bir cami yapılması isteği geldiğinde, Kelük, elindeki genç mimarlardan Kalûyan'ı bu işe görevlendirdi. Konya'ya döndüğünde, ustası Cami ve Darülhadişi bitirme çabası içindeydi. Genç mimar bu çalışmalara da katıldı. İki sene sonra böylece yeni üslûbun ilk denemeleri ortaya çıktı. 1267'de Kalûyân, değişik bir yapı olan (fonksiyon açısından) Iğın Kaplıcası'nda, yıkık olduğu için neleri gerçekleştirmiştir bilemiyoruz. Ancak 1271'lerde oldukça olgunlaştığı anlaşılıyor.

Yazıtlar ayrı şekillerde okundukları için Kalûyân adı yayınlara, Karabolulu keltazi⁽⁷⁾, Kalûyân⁽⁸⁾, Kalyan bin Kabuda⁽⁹⁾, Kâlyan bin Kirebuda (Kâlban, Kaltazi)⁽¹⁰⁾ ve Kalûyân bin Karabuda^(?)⁽¹¹⁾ olarak geçer. Ancak yapının tarihinde kuşku yoktur.

Bildirimi sunduktan sonra Oktay Aslanapa ve Ara Altun ile yaptığımız söyleşide, Kalûyân ül Konevi ile Bünyan Ulu Camii'ni yapan Kalûyân bin Karabuda'nın ayrı mimarlar olması şansının fazla olduğunu düşündüklerini belirtmişlerdi. Buna sebep adlarının farklı biçimlerde okunması ve üslûp farklarıydı. Ancak bu düşünce bir varsayımından öteye herhangi bir belgeye dayandırıla-

mıyordu. Ariflerin Menkibelerinde, Rum asıllı iken Mevlâna'yı tanıdıktan sonra Müslüman ve O'nun müridlerinden olan Konya'lı Kalûyân'ın resim sanatı ve tasvirde eşi bulunmayan bir sanatçı olarak tanıtılması, herhalde Sahip Ata Türbesi çinilerini 1283'lerde yenileyen⁽¹³⁾ üstadla bağlantı kurulmasına ve hatta aynı kişi olarak yorumlanmasına yol açmaktadır. Kayseri-Bünyan Ulu Camii'nde bugün çini yoktur. Ancak bu onun ilk yapıldığında böyle düşünüldüğü anlamına gelmeyebilir. Hiç yoksa mihrabı çini olabilirdi. Kaplıcada çini uygulanmayabilir. Sivas Sahip Ata Medresesi çinilerinin, Sahip Ata'nın Konya Türbesindekilerle aynı elden çıktığı söylenemez. Bu yapılarda çini ustasının adının olmaması bunları da mimarının yaptığı anlamına gelebilir. Ancak her iki işin de birbirinden çok ayrı teknik ve uğraşı işi olduğu da ortadadır. Ariflerin Menkibelerinde nakkaş ve ressam gibi sıfatların özellikle belirtilmesi mimari ağırlık dışındaki eylemlere dikkati çekiyor. Üstelik süs birimleri (motif) aynı olsa bile ahşap, çini ve taştaki uygulamaların ne denli farklı uzmanlık olduğu ortadadır. Bu nedenle taçkapı yazıtlarında adı geçen usta isimlerinin mimar adı olarak kabul edilmesi daha doğru olmalıdır. Bugün de dekorasyon, yapıyı izleyen ve onu tamamlayan bir aşama olarak düşünülür. Yine de mimarın kendini bu dalda yetiştirmiş olmasını engelleyen bir durum da olmayabilir. Yazıtlardaki amel sözcüğü mimari ima ediyor olmalıdır.

Eski Uygur Türkçesinde kölük (küllük) = yük hayvanı, kölüg = ahenkli, makamlı, külük = taşıt olarak geçer.⁽¹⁴⁾ Divanü Lûgat-it Türk'te⁽¹⁵⁾ kölük = arka, gölük = yük yükletilen herhangi bir hayvan, külüg = iğreti, ünlü, şanlı, kelig = gelecek, geleceği olarak geçer, Kelük, külük ve kalûyân sözcüklerine rastlanmaz. Keza bunların (g) harfiyle başlayan hiç bir benzeri de yoktur.⁽¹⁶⁾ Oysa

(7) Üçok, Hamdi - Çağlayanlar Beldesi Bünyan. Kayseri 1953

(8) Dilaver, Sadi - Bünyan Ulu Camii. Sanat Tarihi Yıllığı 2 İ.Ü. Ed. Fk. İst. 1968 S.192

(9) Karsan, Avni. Lütfedip okumışlardı. Rahmetle anırım.

(10) Ateş, İbrahim - V.G.M. Arşiv ve Yayın Dairesi Başkanı. Lütfedip okumalarından ötürü teşekkür ederim.

(11) Aslanapa, Oktay - Türk Sanatı 2. M.E.B. İst. 1973 S.62

(12) Sönmez, Zeki - Başlangıçtan 14. y'a kadar Anadolu'daki İslâm ve Türk Devri Yapılarında Çalışan Sanatkarlar. İ.Ü. Ed.Fk. basılmamış doktora tezi. S.189 - 200

(13) Yetkin, Şerare - Anadolu'da Türk Çini Sanatının Gelişmesi. İst. 1972. S.77 - 82

(14) Caferoğlu, A. Eski Uygur Türkçesi Sözlüğü. T.D.K. S. 115

(15) Divanü Lûgat-it Türk dizini T.D.K. Ank. 1972 S.72 ; 79

(16) a. y. S.44

külüg'ün⁽¹⁷⁾ kahraman ve kölük'ün de cesur anlamına geldiği görülmektedir. Bu durumda Kölük bin Abdullah ailesini Türk ve Müslüman olarak saymak gerekir.

Kölük'ün bugün bildiğimiz dört yapısına bakılırsa Konya'da oturduğunu belirtmiştik. 2. Bayezid devri tahrir defterlerinde burada bu adla anılan bir mahalle ve mülkiyeti daha sonra Sadrettin Konevi'ye geçen Mimar Kölük bağı vardı.⁽¹⁸⁾ M.Koman'ın özel kitaplığında bulunan "Yazma Anonim Karaman Tarihi" kitabında Kölük bin Abdullah'ın, Mimar Yusuf bin Abdulgaffar el-Cuhi'nin öğrencisi olarak gösterildiğini ve Sultan Alâeddin Keykûbat tarafından yaptırılan Felekabad Köşkü dışında Konya'daki Selâmlık Köşkünün onarımını da bu mimarın yaptığını Ş. Uzluk'un belirttiği Zeki Sönmez dipnotunda açıklanmaktadır.⁽¹⁹⁾

Bir yanda ünlü Vezir Sahip Ata, Selçuklu Devletinin var olduğunu, kültürünü ve bu arada günün koşullarını değerlendirerek olabildiğince zenginleştirdiğinden, hayratını ve adını görevine paralel olarak pekiştirirken, diğer yandan İlhanlılar'ın başkenti sayılabilecek Sivas'ta, onların maliyecisi, kumandan ve genel valisi olan Cüveyni, adına, ününe ve bağlı olduğu siyasal askeri güce yarışır bir yapı yaptırma özentisi içindedir. Kendisi İslâm dinine girse de bu iki zıd lider burada artık saklanamayacak bir yarış içindedir. İlhanlılar'ın mimarileri gibi mimarları da yoktur. Kendini aynı yıllarda Sivas'ta da kanıtlayan, saraydan yetişme, deneyimli ve olgun bir mimardan, yani Kalûyân'dan yararlanması oldukça doğaldır. Anadolu Genel Valisi Cüveyni'nin yaptıracığı yapı elbet Selçuklu Vezirinin yaptırmakta olduğundan üstün olmalıdır. Böylece yarış şantiyelere, şantiyede çalışan işçilere kadar uzanmış olmalıdır. Kalûyân mimari ortamı iyi değerlendirir. Ustası Kelük'ün 1258'de Konya'da, birbirinden çok ayrı yorumda iki yapı yapması gibi, Kalûyân'da burada aynı yolu izleyecek ve I. İzzettin Keykâvus Şifahanesi karşısında hem ona saygı duyarak hem de dönemin otoritesini adeta simgeleyecek biçimde bir yapı yapacaktır. Kendini yetiştiren ustasının yaptığı Konya Darülhadis taccapısını küçültüp, ön yüzde kuzey desteğin güney yanına perçere olarak yerleştirirken, ona olan bağlılık ve minnet borcunu da belgeleyecektir. Konya'daki Cami kare tasarımı ise Sivas Sahip Ata Medresesi'de öyle tasarlanacak, ustası Konya Darülhadis'te düşey eksene ağırlık vermiş ise öğrencisi Kalûyân Sivas Darülhadisi'nde de öyle yapacaktır. Halef seleflik yorum ve sıralamada da dikkati çeker. Yanlarına kanat eklemeye gerek kalmayacak biçimde taccapıyı büyütürük (Konya Sahip Ata 9.45, Sivas Gök Medrese 12, 34 ve Darülhadis 12,27 m.) minareleriyle göğe tırmanacak, bu arada artık düşey etkiyi pekiştirmeye

gerek kalmadığından bunları silindirik olarak uygulayacaktır (Çizim 7). Biz bu süreklilik ve karşılaştırmanın ışığı altında, Sivas Cüveyni Darülhadisi için mimar aranıyorsa en uygununun Kalûyân ül Konevi olabileceğini düşünüyoruz. Ufacık yazıtının başındaki "amel-i üstad" sıfatı en çok ona yarışır. Çünkü o günlerde, hatta bir süre daha böylesine bir yapı ve mimar görülemiyecaktir.

Ancak burda göz önüne alınması gerekli önemli bir nokta vardır. Daha önceki yayınımdan da anlaşılacağı gibi⁽²⁰⁾ Sivas Sahip Ata Medresesi'nin giriş yüzünde oldukça başarılı, sistematik bir geometrik kurgu vardır (Çizim 6). Birim ölçü onaltı kez yatayda yinelenir. Herşey buna bağlıdır. Bir bakıma Cüveyni Darülhadisinde (a) birimi yatayda dokuz kez yinelenirken eşit çaplı ve birbirine teğet üç daire oluştursa da başka ciddi ve yoğun oranlar görülmez. Sağ ve sol sağırlıkların taccapı ile eşit ende tutulması daha sonra Amasya Bimarhane ve Karaman Hatuniye'de de uygulanacaktır. Böylece yapımız ilk örnek olmaktadır. Bunun dışında, aynı yıllarda Sivas'ta yapılan bu iki yapımızda Darülhadis'in aleyhine, Kalûyân'la bağdaşmayan bir klas düşmesi vardır. Bu durum, Darülhadis'i Kalûyân yerine Kölük'ün yapmış olabileceğini de akla getirmektedir. Nitekim:

— Her yapısında yeni bir tasarımı denemek ruhu aynı üstadla buraya da yansımış olabilir. Böylece Konya Sahip Ata Camii ve Konya Sahip Ata Darülhadisi halkasına bu yapımız da eklenmiş olabilir.

— Bu üç yapıda da hem kendi içlerinde, hem de aralarında ortak bir modüler kurgu olmadığı gibi bunların hiçbirisi Sivas Sahip Ata Medresesi'ndeki doruğa erişmez. Bunu Kölük'ün bir üstünlüğü olarak düşünebiliriz.

— Bir bakıma Konya Sahip Ata Darülhadisi'nin küçük bir örneğinin Sivas'ta pencere şekline dönüştürülmesi hakkı Kaluyan'dan önce Kölük'e düşer.

— Ve son olarak "amel-i üstad" sıfatı da (Resim 3) öğrencisinden önce ustasına düşer. Önemli gördüğümüz bu dört nokta üstada ağırlık kazandırır gibi görünmektedir. Ne var ki: Kölük'ün Konya'daki iki yapısında taccapı oldukça taşkındır. Buradaki yüzeyliliği biz karşısındaki Şifahaneyle bağlıyorduk. Aralarındaki eski Tokat Caddesi yapıları sınırlıyordu ve tarihi yapıya büyük bir saygı duyuluyordu. Ancak onu aşan boyutları bir bakıma olumsuz yönde nitelendirilebileceği gibi, ön yüzü

(17) Dr. Emel Esin Hanım 28.9.1984 günü sozcüğün turkce anlamını bana hatırlatmışlardı. Teşekkür ederim.

(18) Sönmez, Zeki a. y. S. 189 - 196

(19) Sönmez, Zeki a. y. S. 189 - 196

(20) dipnot 6'daki yayın.

geri çekerek taçkapyı fırlak tutmak mümkündür. Kaldı ki 1258-71 arasında Kölük yapı yapmamış veya günümüze adları bile gelmemiştir. 1190-95'lerde doğduğunu sandığımızı göre, sağ olsa 1271'lerde 76-80 yaşlarında olması gerekirdi. Bu nedenle daha Cüveyni Darülhadi'si'ne gelmeden çok önce, sözgelimi 1260'larda Kölük'ün ölmüş veya yapı üretemez duruma gelmiş olabileceğini düşünüyoruz. Yoksa bu kıymetli üstadta bu sürede mutlaka başka yapılar yaptırılırdı.

Nahçıvan Mümine Hatun Kümbeti çevre yapısında sivri kemerin ağır bastığı büyük bir tak ve bunun yanlarında iki minare vardır. Konya Camiindeki tasarım bunun yinelenmişidir. Burada ilk kez minare taçkapy üzerine alınır ve bundan ötürü kare oran denir. Oradan esinlenilir, ancak uygulama bu yapıya özgüdür. Bu yeni bir üslubun doğması demektir. Kurucusu Kölük'tür. Kalûyân bunu 1271'de geliştirerek sürdürür. Bu nedenle yeni akıma Kölük ve Kalûyân ekolü değil, Kölük ekolü ve bunu geliştirerek sürdürenlerden Kalûyân demek daha doğru olsa gerekir. Ne var ki çırağı ustasını oldukça geçecektir.

Sivas'ın diğer ünlü yapısı Buruciye Medresesi'dir. Plandaki radyal başarıya karşılık 3. boyutta yani kesitte (yüksekliklerde) o denli tutarsızlıklar vardır. Taçkapy yoğun ve kararsız kabartmalarla yüklüdür. Modülasyonu oldukça acemicedir. Bu nedenle mimarının Kalûyân olmadığı anlaşılır. Bu

üstad tarafından yapılmış, ancak yeterince ilgilenememiş olması da düşünülemez. Çünkü o tarihlerde mimar oradadır.

Halûk Karamağaralı tarafından 1292'lere tarihlenen ve çoğunluğun uygun gördüğü Erzurum Hatuniye Medresesi taçkapyı bir yenilik getirmez (Çizim 8). Boyutlarını Cüveyni Darülhadi'si'nden (Sivas'taki 12.27, bu 13.56 m.), geometrik kurgusunu ise Gök Medrese'den alır. Modülasyonu oldukça başarısızdır. Kalûyân'ın Sivas'taki eşsiz başarısından sonra, dönemi gereği aceleye gelse bile, kaldı ki eksiklikler sadece süslemelerin son aşamalarıdır, böylesine bir klâs düşmesi düşünülemez. Bu nedenle mimarının Kalûyân olmadığı kesin olarak söylenebilir. Bunu Kölük ekolünün 2. sınıf bir mimarı yapmış olmalıdır. Zaten Erzurum Hatuniye bu türün son denemesidir. Heyecanı oldukça sönmüş olmalıdır. Çünkü Moğol egemenliği de çözülmeye başlamıştır. Böylece mimari anlayışla siyasal paralellik kısa bir süre sonra dönemini kapayacaktır.

Seçuklu kültür ve yönetimine aday olan Karamanoğulları bir süre daha bunların mimarisini yaratmaya çalışacak, ancak siyasal gelişmelere uyarak zaman içinde Osmanlılaşacaklardır. 1382 tarihli bile olsa Karaman Hatuniye Medresesi'ni (Çizim 9) bu özlem içinde bir yapı olarak düşünmek gerekir.



RESİM: 1
Konya
Nalıncı
Baba
kapısının
eski
durumu



RESİM: 2
Kayseri
Bünyan
Ulu Camii



RESİM: 3
Sivas
Gökmedrese

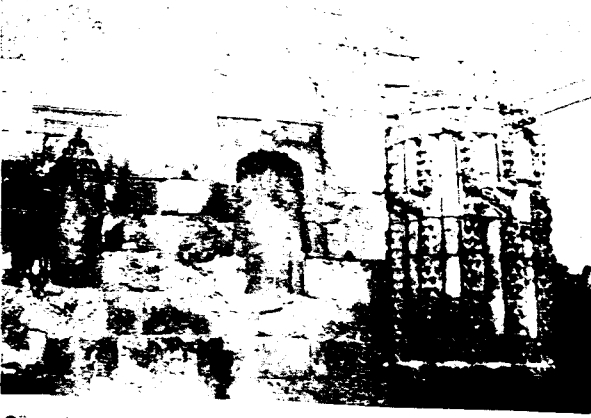

Küveydi Darü'lhadisi



Buruciye Medresesi

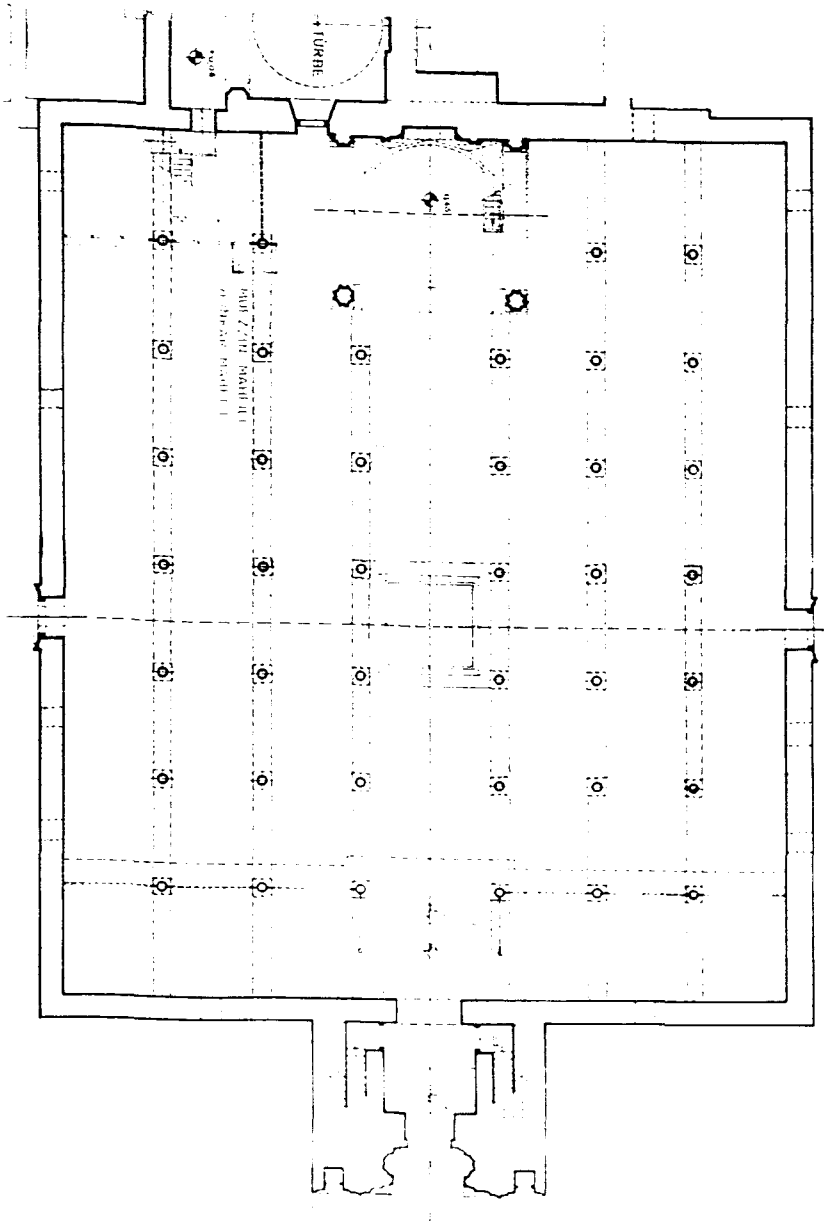

ÇİZİM: 2

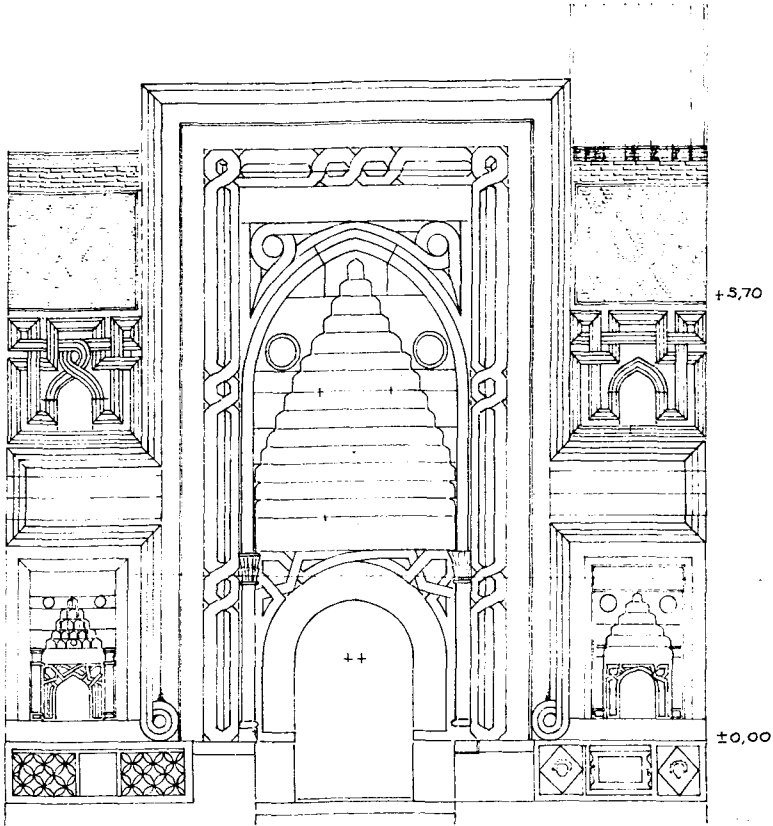

ÇİZİM: 4

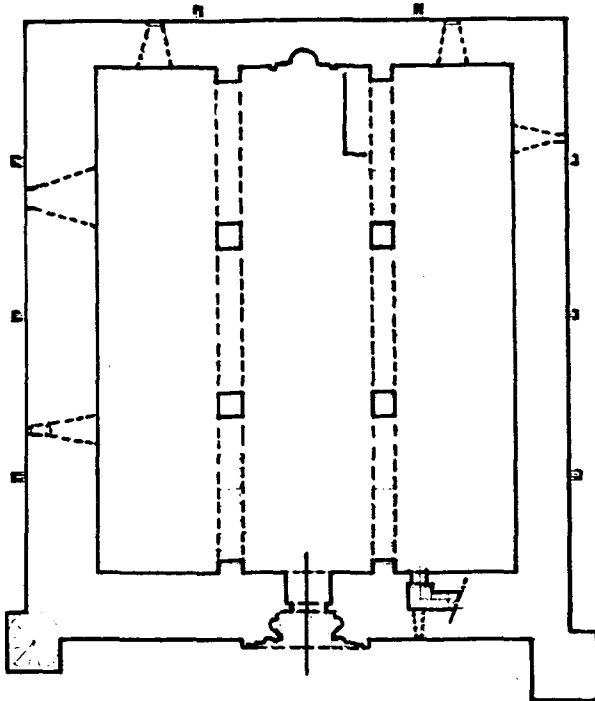

KONYA İNCE MİNARELİ MEDRESE:

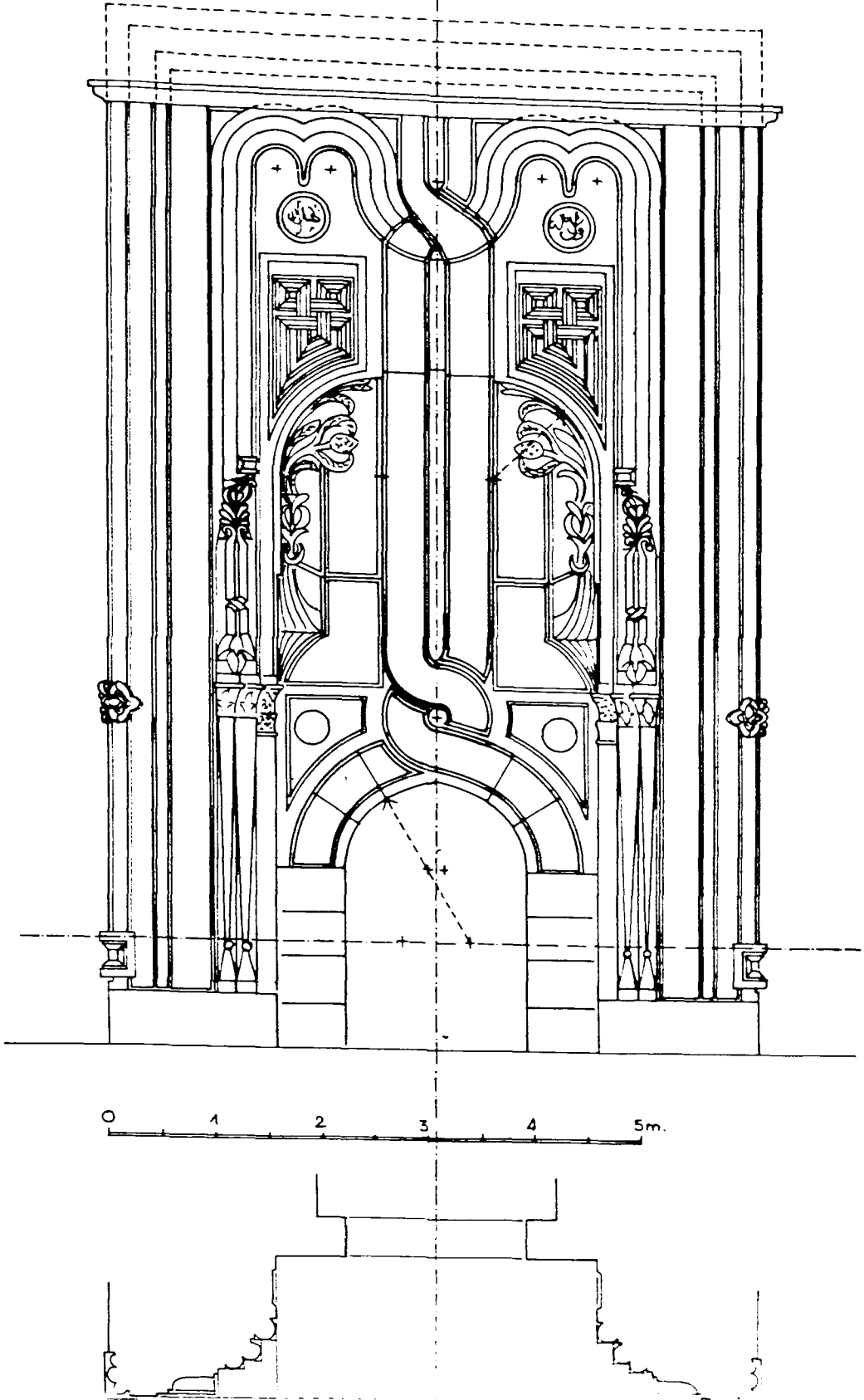

ÇİZİM: 5

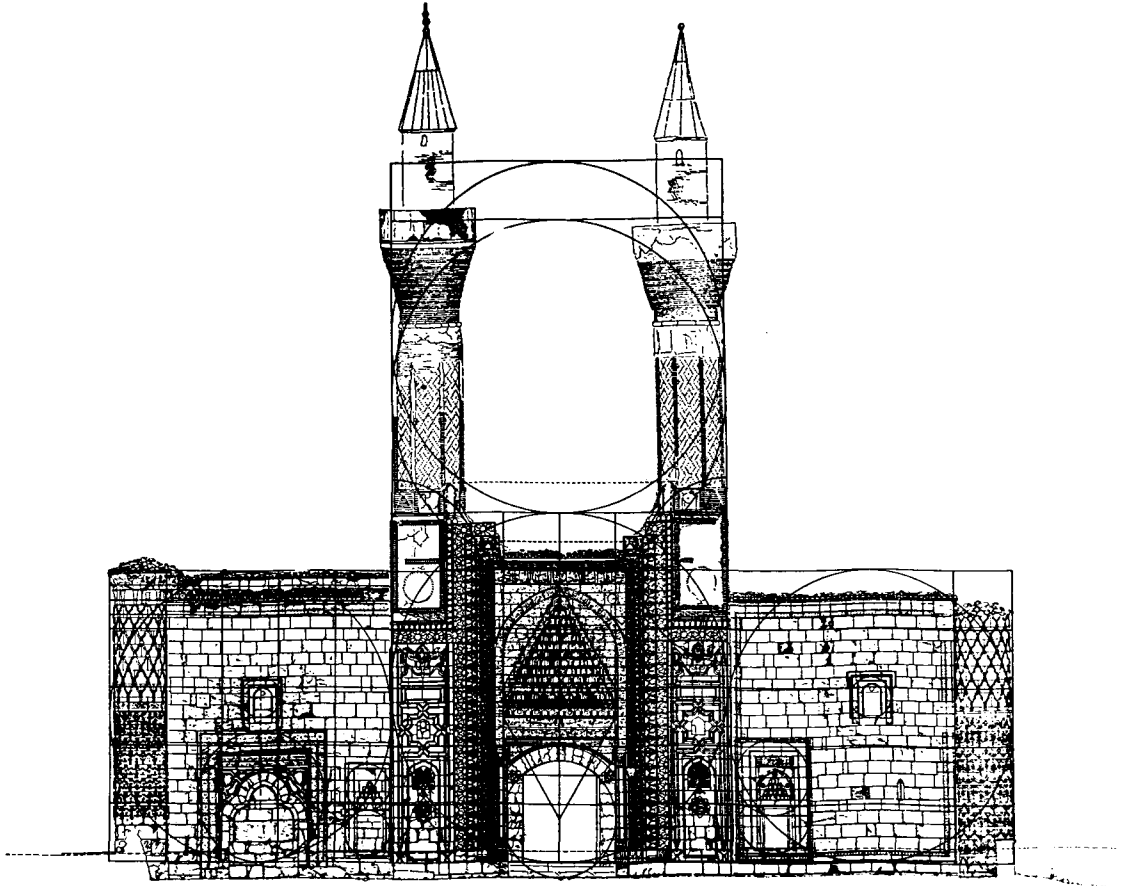
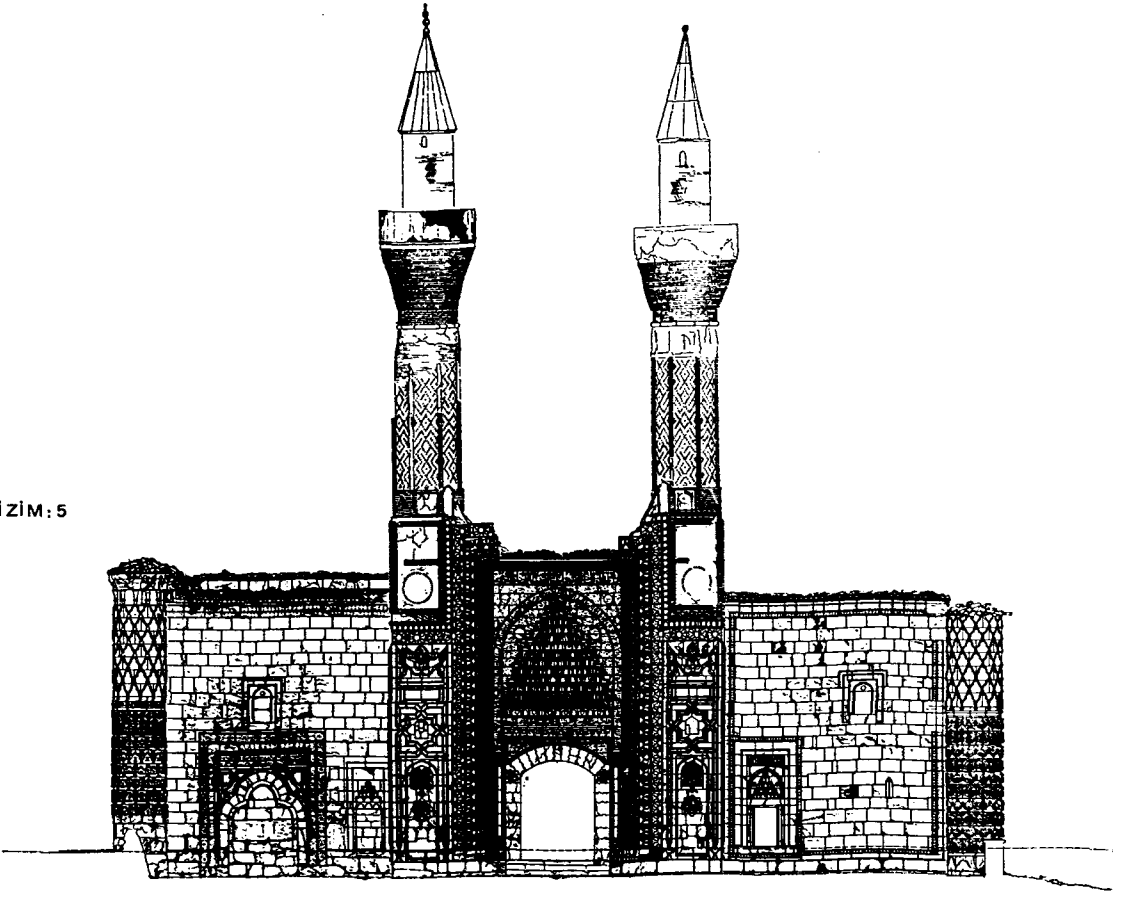

ÇİZİM: 6

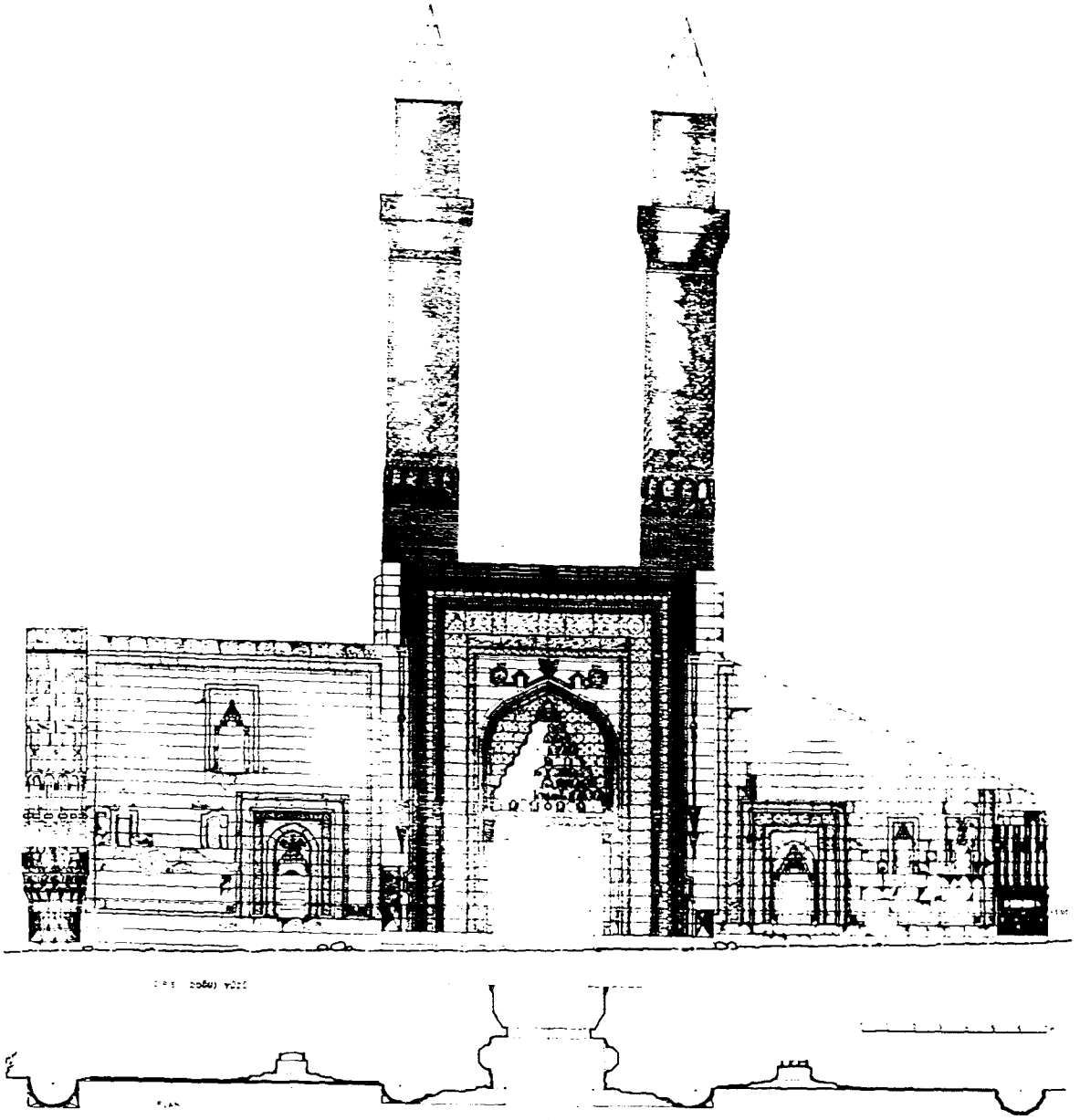

ERZURUM HATUNİYE MEDRESESİ (ÇİFTE MİNARELİ)

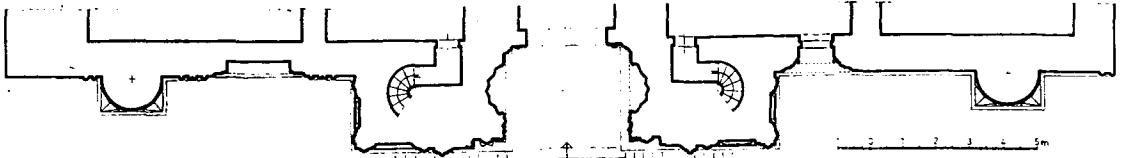
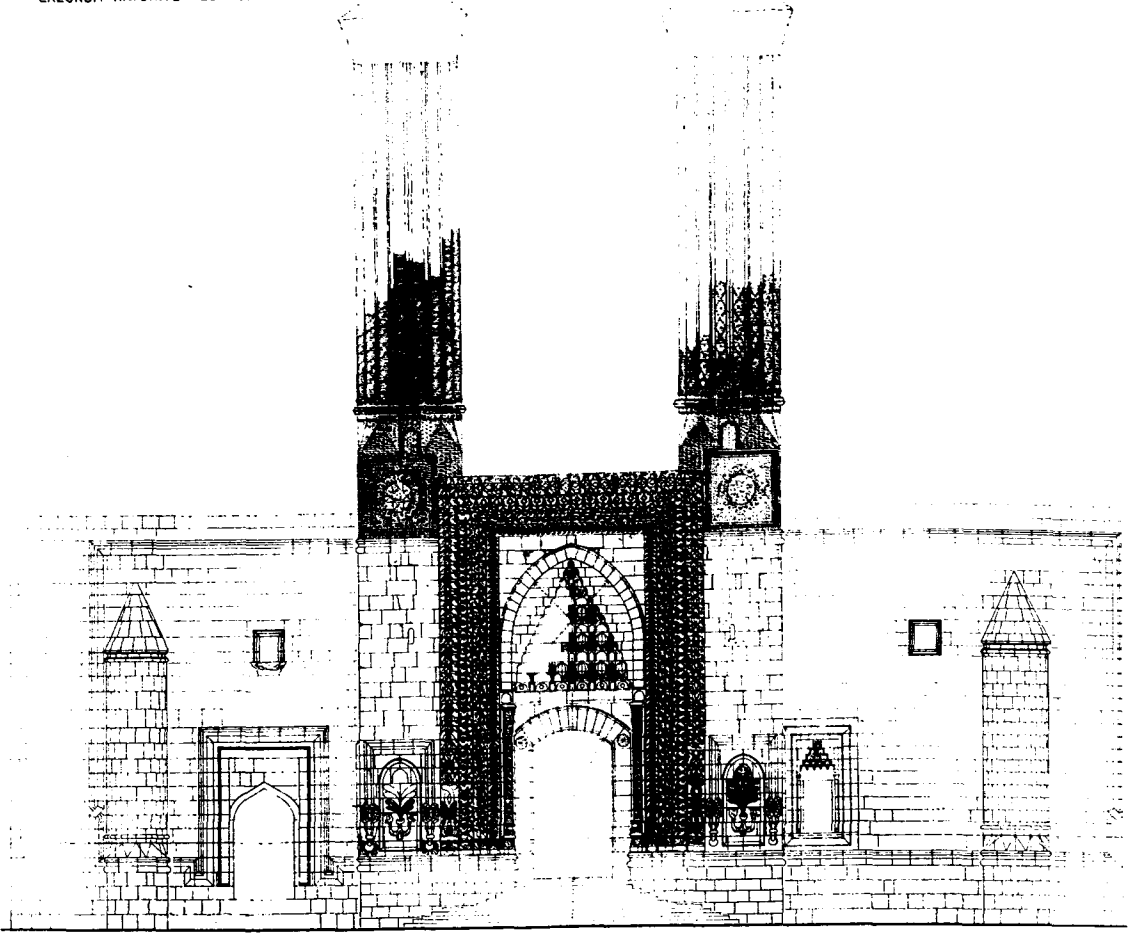

ÇİZİM: 8

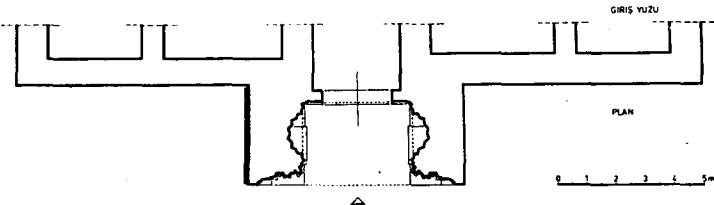
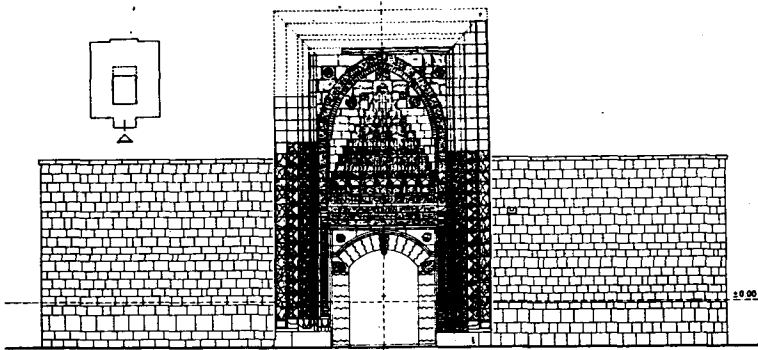

ÇİZİM: 9

Erzurum Kale Camii

NusretÇAM

Lala Paşa Câmii'nin batısında; adı, mâhiyeti ve târihi pek bilinmeyen küçük bir asma kandil motifinden başka (1. Resim), kapısının etrafındaki zincirek firizi ve oniki dilimli bir gülbezek motifi ile Anadolu san'atının ilk çağlarını hatırlatan eser, bugün kendi kaderine terkedilmiş bulunmaktadır (2. Resim). Hattâ, caddeye bakan duvarına, "BU BİNA ANITLAR KURULU'NCA TARİHİ ESER OLARAK TESCİL EDİLDİĞİN-DEN SÖKÜLEMEDİR" yazısının yazılmış olması ve depo olarak kullanılan içerisinin, boşaltılmasından sonra kapı kanadının sökülmesi, bil'âhere de kitâbesinin, duvardaki yerinden çıkarılarak götürülmesi (1983 yılı Eylül ayı sonu), eserin kasıtlı olarak yıktırılmak istenildiği intibâını uyandırmaktadır.

Şimdiki haliyle 6.70 x 7.90 m. ölçüsünde olan düz toprak damlı eserin, kapısının yer aldığı doğu duvarı ile batı ve güney duvarı kesme taştan, kuzey duvarı ise moloz taştan yapılmıştır (3. Resim). Köşelerdeki pandantif izlerinden, eskiden kubbeye örtülü olduğu anlaşılan yapının, doğu duvarındaki pencere hâricinde hiçbir penceresi ve ocak nişinden başka hiçbir nişi bulunmamaktadır. Ancak, bu gayrı muntazam pencerenin, kubbenin yıkılması sebebiyle fonksiyonunu yitiren pandantifin yerine açıldığı anlaşılmaktadır. Kanâtimizce, bu ocak da, biraz sonra etraflı bir şekilde ele alacağımız üzere, eskiden mescid olan bu metrûk yapının mihrâb nişinin yerine yapılmış ve ocağın yanbaşında bulunan taş üzerine işlenmiş kandil motifi de, mihrâb nişindeki yerinden alınarak şimdiki yerine konulmuştur. Bu durumda, şimdi mevcut olmayan kitâbe de bu tâdilât esnasında yazılmış olmalıdır.

Mevcut durumu ile hemen doğusundaki Lala Paşa Camii'nin görünüşünü bozan, ancak iyi bir restore ile çevresine ayrı bir güzellik katacağına inandığımız bu eser, hem eski fonksiyonu, hem de târihi itibâriyle önemli bir yere sâhiptir.

Yapının her ne kadar orijinâl bir kitâbesi yok ise de, Lala Paşa'nın H.970 / M.1562 - 63 yılında

koydurttuğu ve 1983 yılı Eylül sonunda çalınan kitâbesi bahis konusu eserin daha önceki târihini ve fonksiyonunu aydınlatacak mâhiyettedir. İbrâhim Hakkı Konyalı'nın, kitabında bir kopyasını verdiği⁽¹⁾, ancak bizim resmini çekemediğimiz, bu sebeple de Dr. Abdüsselâm Uluçam'dan temin ettiğimiz bu kitâbenin metni şöyledir (Resim 4)

Bunun ger Ka'be Mescid olmuş ismi
Fena bulmuş vell bunda müsemmâ
Girü sibyanê ta'lim için etdf
İmâret, Mustafa Pâşâ-yı Lâlâ
Bu dâr-ı dilkuşâyâ dendi târihe
Muallimhâne-i bâ-zîb-î a'lâ (969/1562-63)

Kitâbeden sarâhaten anlaşıldığına göre eserin eski adı Kâbe Mescidi olup, bu keyfiyet İ. H. Konyalı tarafından da isâbetle tesbit edilmiştir. Böylece Erzurum'da iki Kâbe Mescidi'nin olduğu kesinlik kazanmaktadır. Ancak, konumuzu teşkil eden eserin ismi ve fonksiyonu daha Lala Mustafa Paşa zamanında "sıbyan mektebi"ne dönüşmüş, bulunuyordu.

Erzurum'da iki Kâbe mescidinin bulunduğu şeklindeki bir görüş, iki cihetten îtirazla karşılaşılabılır: Bunlardan birincisi, bir şehirde aynı adla anılan iki veya daha fazla eserin bulunmasının, isim karışıklığına sebebiyet vermesi dolayısıyla, böyle bir görüşün muhal addedilmesidir. Gerçekten de bir şehirde aynı adla anılan birden fazla eserin mevcûdiyetinin isim kargaşasına sebep olacağı meydandadır. Bu durumda, Lala Paşa'nın sıbyan mektebi hâline getirttiği Kâbe Mescidi ile, hâlen mevcut olan İbrahim Paşa Câmii'nin batısındaki Kâbe Mescidi'nden hangisinin daha eski olduğunu tesbit etmek gerekmektedir. Bilindiği üzere Anadolu'daki Kâbe Mescidlerinin isimlerini aldığı Mekte'deki kutsal Kâbe binası 10 x 12 m. ebâdında olup kareye yakın bir plân arz etmektedir.⁽³⁾ Halbuki İbrahim Paşa Camii'nin batısındaki Kâbe

(1) İ.H. Konyalı, Erzurum Târîhi, İstanbul, 1960, s. 279.

Mescidi 7.90 x 14.64 m. ölçüsündedir ki (5. resim), bu durumda, eskiden kubbe ile örtülü olması dolayısıyla aslının kare plânlı olduğunu rahatlıkla söyleyebileceğimiz Lala Paşa Sıbyan Mektebi'nin, Kâbe Mescidi adıyla anılmaya öbüründen daha lâyük olduğunu iddia edebiliriz. Öbür Kâbe Mescidi'nin mihrabının, kible duvarının tam ortasında yer alması, bu eserin bilâhere batı yönünden daraltılmış olma ihtimâlini de bertaraf etmektedir.

Diğer taraftan, konumuzu teşkil eden eserin, Lala Paşa'nın köydürttüğü kitâbesinde burasının eski isminin "Kâbe Mescidi" şeklinde tevsik edilmesi ve Lala Paşa Câmii'nin 971 târihli vakfiyesinde, bu şehirde câmi, saray, minâre yapıldığı belirtildikten sonra "câmi yakınında Kâbe Mescidi adıyla meşhur bir mescidin yerine Furkan-ı Azîm ve Kur'an-ı Kerim öğretilmesi için bir de mektep yaptırttı"⁽⁴⁾ ibaresinin yer alması, bu Sıbyan Mektebi'nin eski adının Kâbe Mescidi olduğunu hiçbir îtirâza mahal bırakmayacak şekilde ortaya koymaktadır. Zira aksi takdirde hem vakfiyedeki bu "Kâbe Mescidi" ifâdesini Lala Paşa Câmii'nin 15 m. batısındakine değil de 100 - 120 m. güneyindeki öbür Kâbe Mescidi'ne atfetmemiz, hem de yukarıda metnini verdiğimiz kitâbenin, içinde bulunduğu esere değil de İbrahim Paşa Câmii'nin batısındaki diğer Kâbe Mescidi'ne âit olduğunu kabullenmemiz gerekecektir. Eski Türk yapılarında böyle kitâbe nakillerine, yâni bir eserde kendisine âit olmayan kitâbenin bulunması hâdisesine rastlanıldığı bir hakikat ise de bu saydığımız sebeplerden dolayı, burada böyle bir şey söz konusu değildir. Üstelik, sökülmeden önce pencereden kısmen gördüğümüz bu kitâbe, eğretî ve gelişigüzel konulmuş olmayıp, üzerinde bulunduğu kible duvarına, kandil motifiyle birlikte düşünülerek yerleştirilmiş bulunmaktadır (5. Şekil). Bu durum karşısında, bu kitâbenin, şimdi metruk hâldeki bu Sıbyan Mektebi'ne âit olduğunu söylemek hiç de yanlış bir iddia değildir.

İkinci bir îtiraz konusu da eserin ölçülerinin, Kâbe'nin ölçülerini tutmaması hususu olabilir. Bu Kâbe Mescidi'nin veya diğer adıyla Sıbyan Mektebi'nin ölçüsünün, ismini aldığı Kâbe ile aynı olmadığı bir gerçektir. Büyük bir ihtimâle, eskiden mihrâb olan mevcut ocağın, kible duvarının; mevcut kapının da doğu duvarının tam ortasında yer aldığını kabul ettiğimiz takdirde, mescidin ölçüsü yaklaşık 10 x 10 m.'yi bulmaktadır ki eserin bu ölçüsü, Kâbe'nin ölçüsüne yaklaşmaktadır. Bu arada, gerek Erzurum'daki öbür Kâbe Mescidi'nin, gerekse Afyon'daki Kâbe Mescidi'nin (yaklaşık 10 x 10 m.)⁽⁵⁾ ölçülerinin de Kâbe ile aynı olmadığını ifâde etmek istiyoruz. Ve nihâyet, bu mescidimizin kapısı da diğer Kâbe mescidleri gibi doğu duvarı üzerinde bulunmaktadır.

Bütün bu îzahatlar, Lala Paşa Câmii'nin batısındaki Sıbyan Mektebi'nin kitâbesinde, burasının eski adının Kâbe Mescidi olmadığı şeklindeki ifâdenin, gelişigüzel yazılmadığını veya bu ifâdeyle başka bir Kâbe Mescidi'nin kasedilmediğini açıkça gösterir mâhiyettir. *Öyle anlaşılıyor ki, İbrahim Paşa Câmii'nin batısındaki Kâbe Mescidi, aynı adı yaşatmak maksadıyla, birincisinin isminin unutulmaya yüz tutmasından sonra almış olmalıdır.* Böyle bir durumda ise isim kargaşası söz konusu değildir.

Yazımıza konu olan Kâbe Mescidi'nin kimin tarafından, ne zaman yapıldığını kesin bir şekilde ortaya koymak, bugünkü bilgilerimizde mümkün gözükmemektedir. Ancak, eserin eski hâlinden ayakta kalan kısımlardan kapısının zincirek firizi ve oniki dilimli rozeti ile, kible duvarının iç yüzüne —muhtemelen Lala Mustafa Paşa'nın yaptırttığı tâdilât esnasında— yandaki mihrâb nişinden çıkarılıp şimdiki yerine konulan asma kandil motifi, yapının târihi hakkında bizi epeyce aydınlatacak mâhiyettir. Şöyle ki:

a) Bu zincirek firizi, XII. yüzyıl ortalarına târihlene(6) Erzurum Kale Mescidi'nin mihrâb bordürüne benzemekle berâber, ondan daha zarif işçilik arz etmektedir.

b) Dilimli rozetlerin yaygın bir şekilde kullanıldığı devirler, daha ziyâde Selçuklu üslûbunun yaygın olduğu devirlerdir.

c) Aynı şekilde, asma kandil motifi de Anadolu Selçuklu devri mihrâblarında daha sık karşılaşılan bir motif olup örneklerine Konya Alevi Sultan Mescidi⁽⁷⁾ ve Konya Akşehir Ulu Câmii mihrâbları⁽⁸⁾ gibi genellikle XIII. asır mihrâblarında rastlamaktayız. (Bk. 1. ve 2. şekiller)

d) Konuya açıklık kazandırabilecek diğer bir unsur da kapıyı çerçeveleyen en dıştaki pahlı silmenin şeklidir. 2. resimde görüleceği üzere bu silme, kapıyı dikdörtgen meydana getirecek şekilde dolaştıktan sonra kapının tam üstünde tekrar yukarıya kıvrılmakta ve âdetâ bir tepelik meydana

(2) Kitâbenin mevcut olduğu sıralarda içerisinin kapalı olması, bilâhere de çalınması sebebiyle resmini çekeemedik. Bu sebeple Dr. Abdüsselâm Uluçam'dan temin ettiğimiz resmi kovuyoruz. Ayrıca, resmin daha iyi okunması için, muhterem dostum hattat Fuat Başar'ın aynı fotoğraftan yaptığı bir kopyeyi de veriyorum.

(3) A.J. Zencink, Kâbe, İslâm Ans., 6, İstanbul, 1955, s. 6.

(4) İ.H. Konyalı, a.g.e., s. 243.

(5) Türkiye'de Vakıf Âbideler ve Eski Eserler I, Ankara, 1972, s. 103.

(6) O. Aslanapa, Türk Sanatı II, İstanbul, 1973, s. 25.

(7) M. Önder, Konya'da Alevi Sultan Mescidi ve Mihrabı, Vakıflar Dergisi IV, Ankara, 1958, s. 241.

(8) Ö. Bakırer, XIII-XIV. Yüzyıllarda Anadolu Mihrâbları, Ankara, 1976, s. 320.

getirmektedir. Böyle bir silmenin benzerleri 1204 târihli Mardin Kızıltepe Ulu Câmii'nin kible girişinde,⁽⁹⁾ 1209/10⁽¹⁰⁾ târihli Amasya Halifet Gazi Türbesi'nin cephesinde ve 1216 târihli⁽¹¹⁾ Amagou St. Gregoire Kilisesi kapısında yer almaktadır.

Yine belirtelim ki, eserin târihinin Osmanlı öncesine kadar uzandığını gösteren bu kadar vesika ve delillerin tesâdüff olduğunu ve kapıdaki zincirek ve gülbezek motiflerinin, Osmanlıların Erzurum Vâlisi Lala Mustafa Paşa tarafından sırf sanat anlayışı ile Osmanlı sanatını mezcetmek gâyesiyle yapıldığını düşünmek de bize muhal gözükmemektedir.

Buraya kadar sıraladığımız bilgiler ışığında, bu Sıbyan Mektebi'nin asıl fonksiyonunun mescid; adının ise "Kâbe Mescidi" olduğuna hükmedebileceğimiz gibi, târihini de XII. yüzyılın sonları ile XIII. yüzyılın başlarına kadar götürebiliriz. Bilindiği gibi, Erzurum'da XII. asrın sonlarında Saltuklular; XIII. asrın başlarında ise Selçuklular'dan Muğiseddin Tuğrul Şah hüküm sürmekteydi.⁽¹²⁾

Böylece Erzurum'un en eski yapılarından biri olduğu, bu sebeple de târihî kıymet ifâde ettiği anlaşılan Sıbyan Mektebi'nin (Kâbe Mescidi) korunması gerektiği kendiliğinden ortaya çıkmaktadır. Ancak, yapının şimdiki hâliyle tabiat şartlarına uzun süre dayanması mümkün olmadığından, bâzi tâdilâtlarla restore edilmesi gerekmektedir.

Târihini ve asıl fonksiyonunu kısaca tesbit etmeye çalıştığımız eserin ihyâsı veya restorasyonu meselesine gelince: (*)

1- Eski yapılara asıl fonksiyonu iâde edildikçe veya bu mümkün değilse, eserin bünyesine ve günün icaplarına uygun forksiyon kazandırılmadıkça, yapılacak restorasyonun, eseri uzun müddet ayakta tutmaya kâfi gelmediği bilinen bir gerçektir. Bu durum karşısında, Erzurum'da bahis konusu bu yapıyı da ya tekrar mescid hâline getirmeli, yahut da yeni bir fonksiyon ile techiz etmek zarureti bulunmaktadır.

2-a) Eserin, Lala Mustafa Paşa tarafından elden geçirilmeden önceki mîmârîsi hakkında bâzi tahminlerde bulunabilmekle berâber, bu husustaki bilgilerimiz kesin değildir. Ancak, plândan da anlaşılacağı gibi (3. şekil) eserin şimdiki dikdörtgen plânının, kubbe oturtmaya elverişli olmaması sebebiyle kuzey duvarının biraz dışa alınıp yapının kare plânlı bir hâle getirilmesi ve yeniden yapılması icap ve bunun için de, yapı, kapı kısmı hâricinde tamâmen sökülüp dıştan dışa 7.90 x 7.90 m. ebadında olacak şekilde inşâ edilmelidir. Hatta yapının Kâbe ölçüsünde olduğu da düşünülebilir. Ancak bu husustaki bilgilerimiz kesin değildir. Bu sebeple eserin belirttiğimiz ölçüler üzerine kubbeli

olarak, kesme taştan yapılması daha isâbetli olacaktır. Gerçi bu Sıbyan Mektebi şimdiki hâliyle kubbeyle değil, düz, toprak damla örtülüdür. Fakat, köşelerde pandantif izlerinin bulunması, eskiden kubbeyle örtülü ve dolayısıyla da kare plânlı olduğunu göstermektedir. Büyük bir ihtimâle bu kubbe, Lala Mustafa Paşa'nın hâtırası olup, eser ondan önce örnek aldığı Kâbe-i Şerif gibi düz örtülü idi. Öyle zannedilir ki bu kubbe, XIX. yüzyıl sonlarında vukubulan bir deprem neticesinde yıkılmış ve eser son şeklini almıştır. Bahis konusu eserin, Kâbe Mescidi iken şekliyle değil, Sıbyan Mektebi şekliyle restore edilmesi daha isâbetli olacaktır. Böyle bir restore, mevcut bilgilerimize daha uygun olacağı gibi, sekizgen kasnak üzerine kubbeli Lala Mustafa Paşa Câmii ile de âhenk teşkil edecektir. Sıbyan Mektebi'nin kubbesinin dıştan kasnaklı olup olmadığı hakkında bir bilgimiz mevcut değildir. Fakat, bu kubbenin de hem eserin hemen doğusundaki Lala Paşa Câmii gibi sekizgen olduğunu ve eski şekliyle uygunluk sağlamak, hem de böylece daha zarif bir görünüş elde etmek maksadıyla kare gövdesiyle hafif basık kubbe arasında sekizgen bir kubbenin varlığını düşünmek yanlış olmaz. Hattâ, bu sekizgen kasnağın dört kenarına birer sivri kemerli küçük pencere koymak, esere daha da hareketlilik kazandıracaktır.

b) Kanâatimizce eserin ilk hâlinden, günümüze kalan yegâne kısım olan, doğu duvarı üzerinde bulunan kapının zincirek süslemenin bir kısmı sağlam ise de, atkı taşının oturduğu pervaz taşlarının mukarnasları ile, kapının tam üstünde yer alan oniki dilimli rozet, tanınmayacak kadar aşınmış olduğundan, yerine yenilerinin yapılması icab eder. Aynı duvarda yer alan pencere ise, yakın bir devirde açılmış olmalıdır; bu sebeple, restorasyonda iptal edilmesi yerinde olur.

c) Eserin kible duvarı, şehrin ana caddesine bakması hasebiyle, ilk yapıda mihrap iken daha sonra ocak hâline getirilen nişin, yeni yapıda, eski fonksiyonuna iâde edilmektense, yeni

(9) A. Altun, Anadolu'da Artuklu Devri Türk Sanatının Gelişmesi, İstanbul, 1978, s. 94.

(10) H. Önkal, Amasya Türbeleri, İslâmî İlimler Fakültesi Dergisi IV, Erzurum, 1980, s. 191.

(11) O.C. Tuncer, Anadolu Türk Sanatı ve Yerli Kaynaklar Üzerine Bir Deneme, Vakıflar Dergisi XI., Ankara, 1976, 69. resim.

(12) O. Turan, Selçuklular Zamanında Türkiye, İstanbul, 1971, s. 250.

(*) Bir eserin restorasyonu ile ilgili hususlar, tabii ki, bir sanat târihi araştırmacısının sâhasına girmediği gibi, onun kolay kolay üstesinden gelebileceği bir mes'ele de değildir. Ne var ki, bahis konusu eserin harâbeye yuz tutması ve kltâbesinin çalınması, bizi böyle bir çalışmaya sevk etmiş bulunmaktadır. Bu vesileyle, kıymetli mîmarlarımızın affına sığınıyor ve haklı tenkitlerini her zaman baş tâci edeceğimizi belirtmek istiyorum.

bir fonksiyon kazanması, daha doğrusu pencere hâline getirilmesi kanâatimizce daha isâbetli olacaktır. Böyle bir tâdilât, hem estetik, hem de yapının yeni kazandığı fonksiyon icâbi bir zarurettir. Fakat, böyle bir pencere, güney duvarının mihrinde yer almaması ve biraz batıya kaymış olması sebebiyle, estetik kaidelerine ters düşmektedir. Ancak, bu durum, yapının kuzey-doğu köşesine dikilecek bodur ağaçlarla gözden saklanabilir.

d) Mescidin, sokak seviyesinden 1,20 m. kadar aşağıda kaldığı düşünülerek bu kısma merdivenlerin yapılması gerekmektedir. Diğer yönlerde de pencerelerin karşısında tekâbülü ve Yakûtiye Parkı ile bütünlük teşkil edecek şekilde gezinti yollarının yapılması gerekmektedir. Ayrıca eserin dört köşesine iğne yapraklı ve bodur ağaçların dikilmesi, estetik bir zarûrettir (4. şekil).

e) Kible duvarının ortasında yer alan asma kandil motifinin, aynen muhafaza edilmesi, Eylül 1983 sonlarına kadar mevcut olan kitâbenin de, eserin depo olarak kullandığı esnadaki sorumlularının ve Belediye İdâresi'nin delâletiyle bulunup yerine konulması, bulunmaması hâlinde ise, aynı ebatta (66 x 39 cm.) bir kitâbe levhasının konulması icâb eder.

f) Hâlen enkaz kalıntıları ile dolu olan yapı-

nın içinde, Erzurum'daki çeşitli yapılara ait çönten, mukarnaslı başlık, kısmen işlenmiş mermer panolar v.s. gibi birçok parçaların olduğu anlaşılmaktadır. Bunlar arasında, kapının hemen ağzında duran mukarnaslı bir parça, muhtemelen Lala Paşa Câmii'nin eski minberine âit olmalıdır. Bu sebeple bunlar iyi bir şekilde tetkik edilip ilüzmülü görülenlere esere konmalı veya Erzurum Müzesi'ne kaldırılmalıdır.

3- Bugünkü hâliyle yapının sâdece kapı kısmının târihi bir değer taşıdığını, bu sebeple sâdece bu kısmın korunması gerektiğini düşünenler de olabilir. Fakat, günden güne azalan târihi eserlerimizden yok olmaya yüz tutanların kısmen değil, mümkün merteye aslı hâllerine korunması gerekir. Bu cümleden olarak, Sıbyan Mektebi'nin (Kâbe Mescidi) de yalnızca kapı kısmının değil, bütünüyle korunması ve ihya edilmesi, bir zarûrettir. Öbür şekil, gerçek bir koruma olamayacağı gibi, târihi ve estetik açılardan da mahzurludur.

4- Yapının, Lala Paşa Câmii'nin görünüşünü bozduğu gerekçesiyle başka bir yere nakli de doğru değildir. Bu sebeplerle, eserin bir an önce yenilenmesi ve ihyâ edilmesi, böylece bakımsızlıktan ve enkaz yığını olmaktan kurtarılması gerekmektedir.

RESİM: 1

Sıbyan Mektebi kible duvarı üzerinde bulunan asma kandil.



RESİM: 2

Sıbyan Mektebi'nin kapısı



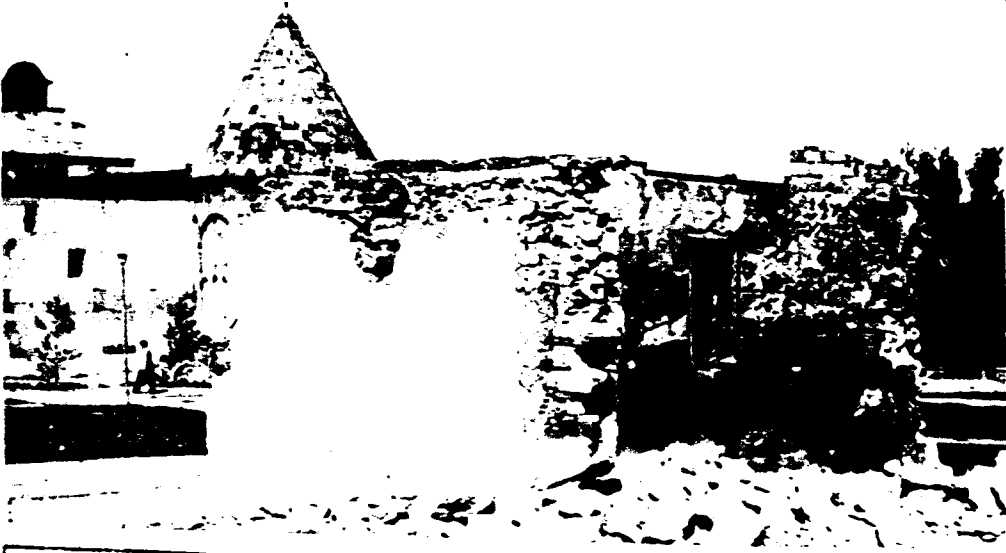

RESİM: 3
Sıbyan
Mektebi'nin
genel
görünüşü

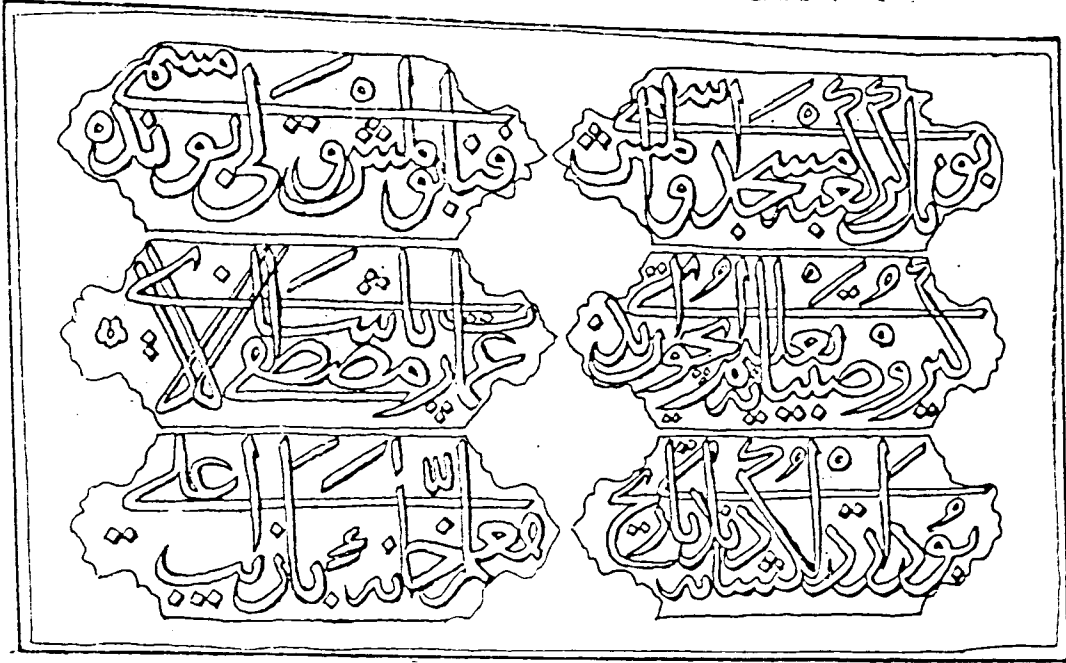

RESİM: 4
Aynı Kitâbenin stampajı.

RESİM: 5
İbrahim Paşa Camii'nin batısındaki Kâbe Mescidi.



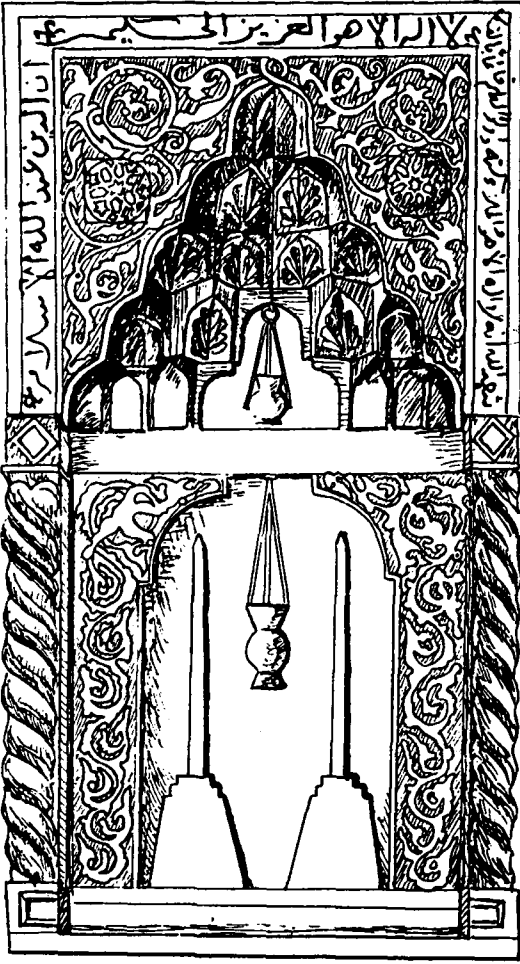

ŞEKİL:1
Konya Alevi Sultan Mescidi mihrabındaki asma kandil motifi (M. Önder)

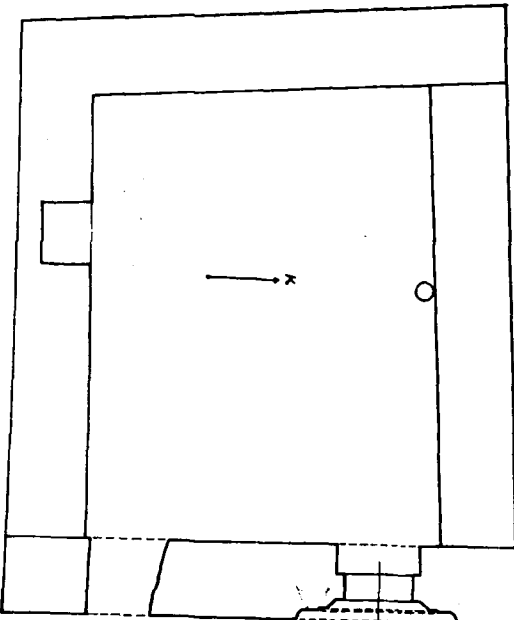

Erzurum Lala Paşa Sıbyan Mektebi Rölöve planı

ŞEKİL:3

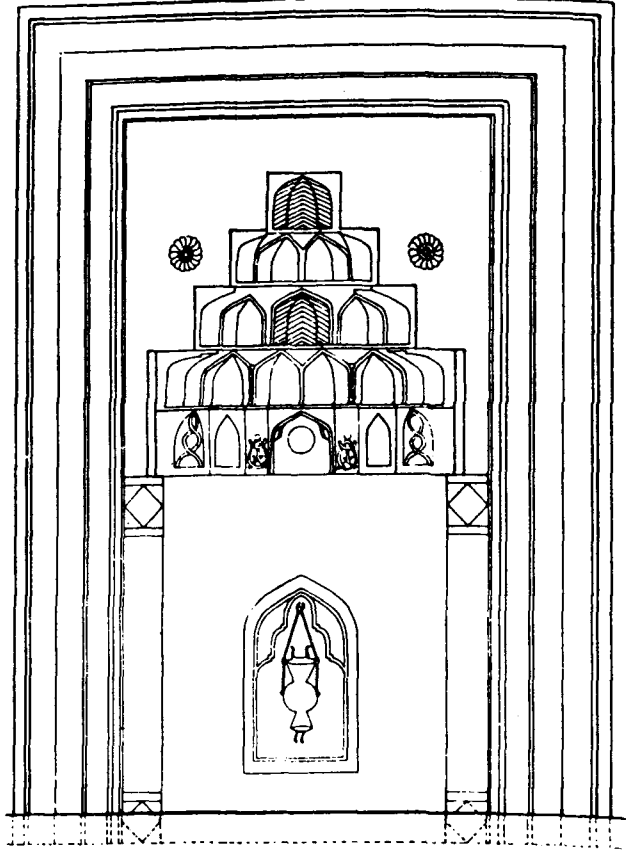

ŞEKİL:2
Akşehir Ulu Camii mihrabındaki asma kandil motifi

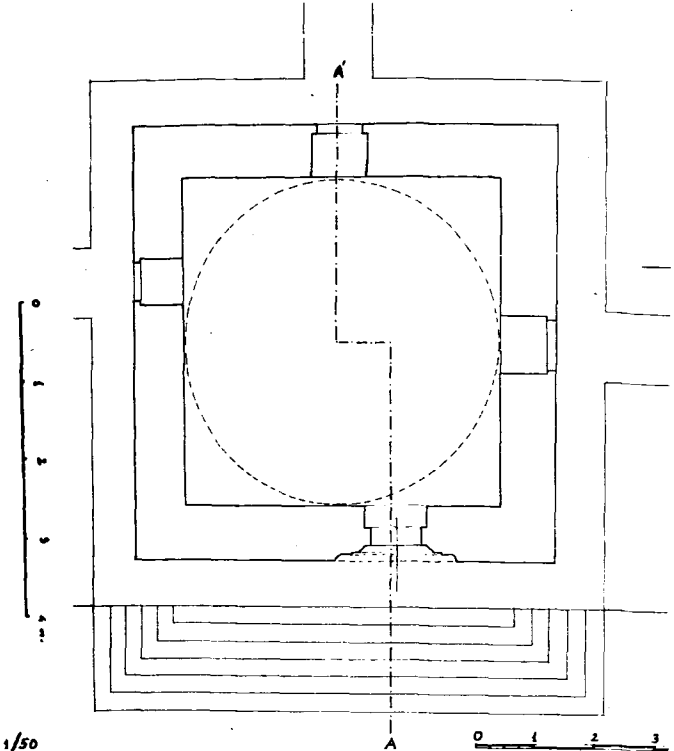

Erzurum Lala Paşa Sıbyan Mektebi Restorasyon planı

ŞEKİL:4

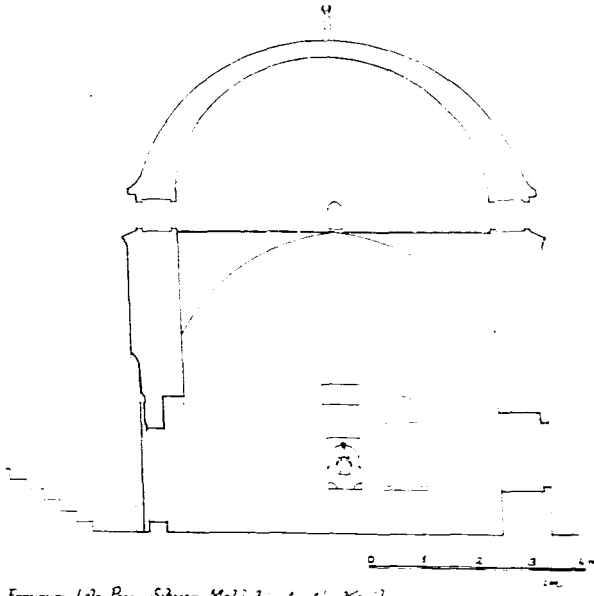

Erzurum Lalapaşa Sıbyan Mektebi A-A' Kesiti

ŞEKİL: 5

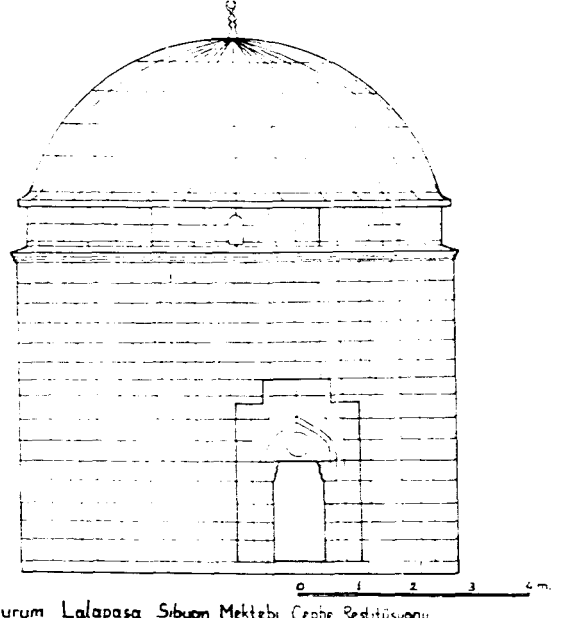

Erzurum Lalapaşa Sıbyan Mektebi Cephe Restitüsyonu

ŞEKİL: 6

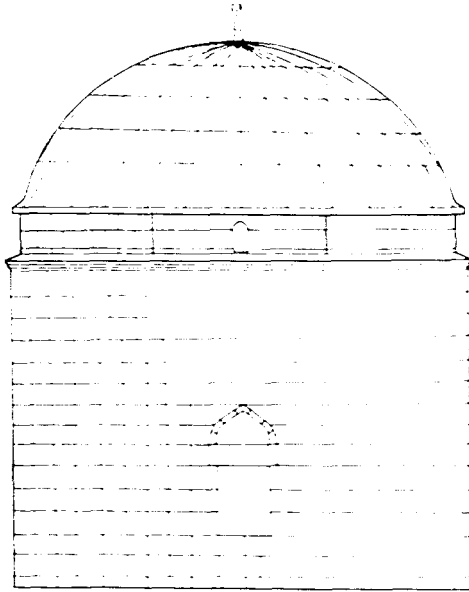

Erzurum Lalapaşa Sıbyan Mektebi Restitüsyonu (Kuzey Cephesi)

ŞEKİL: 7

Manisa İshak Çelebi Külliyesi

Yrd. Doç. Dr. Hakkı ACUN



nadolu Türk Beylikleri Mimarisinde önemli bir yer tutan Manisa M. İshak Çelebi (Ulu Cami) Külliyesi bir çok bakımdan Anadolu Türk Mimarisine yenilikler getirmiştir. Bu yazımızda külliye'nin ne gibi bir yenilik ortaya koyduğunu tartışıp, yapının Beylikler ve Türk Mimarisindeki yerini tesbit etmeye çalışacağız.

İNCELEME TARİHİ :

Temmuz 1977, Şubat 1981

KÜLLİYE'NİN YERİ VE TANIMI :

Yapı, kale ve surları dışında, Sipil Dağı'nın eteğine kurulmuş, Cami (A), Medrese (B), Türbe (C), Çeşmeler (D) ve Hamamdan oluşan büyük bir külliye'dir. (Resim: 1) Külliye'nin cami, medrese, türbe ve çeşmeleri kaynaşarak kompleks bir yapı topluluğu oluşturmuştur. (Resim: 2) (Plân: 1) Kareye yakın dikdörtgen şeklindeki caminin, batı tarafına medrese yerleştirilmiştir. Caminin batı duvarı aynı zamanda medresenin doğu duvarıdır. Medresenin kuzey duvarı, cami avlu duvarından 6 m. kadar güneye-doğru içeri girmiştir. Güney-batı duvarının önünde büyük bir kaya kütesinin bulunması, medresenin bu duvarının kaya kütesine göre şekil almasıyla girintili çıkıntılı ve köşenin pahlanmasına neden olmuştur.

Türbe, açık avlulu medresenin doğu hücrelerinde yer alır. Caminin batı duvarının bir kısmını ortak kullanır. Medresenin kuzey-batısında, cami ve medrese duvarlarının birleştiği köşede, cami avlu duvarının üzerinde, minare bulunur.

Çeşmeler, medresenin kuzeydeki taç kapısının iki yanında, büyük birer niş şeklindedir. Ayrıca cami avlusunun kuzeydeki taç kapısı önünde yer alan merdivenlerin batısında küçük bir çeşme daha vardır.

Hamam, caminin kuzey-doğusunda, camiye 100 m. kadar uzaklıktadır. Kot farkı nedeniyle camiden daha aşağıdadır. Kuruluşu bakımından,

caminin doğu-batı ve kuzey-güney eksenlerine paralel değildir.

CAMİ (A)

YAPININ TARİHLENDİRİLMESİ:

Cami, avlusunun kuzeye açılan taç kapısı alındığında üç tarafını şerit şeklinde çeviren kitabesine göre tarihlendirilir. (Resim: 3)

Sağ hücrenin üzerindeki kısım:

بسم الله الرحمن الرحيم الحمد لله الذي جعل المساجد محل
العبادات والصلوة على رسوله محمد خير المكونات وافضل
الموجودات

Asıl kapı üzerindeki kısım:

قهض بعمارة هذا المعبد اللطيف والجامع الشريف...
اعلى الباب... وبذل سعيه في اتمامها السلطان المعظم
مالك رقب الامم الاسكندر الثاني زاجر الفجيرة قاهر
الكفرة المجاهد في سبيل الله المنظر المنصور

Sol hücrenin üstündeki kısım:

المؤيد بناية الملك الغفار السلطان ابن السلطان جلبي
اسحاق بن الياس بن صار وخان خلد الله دولته في سنة
ثمان وستين وسبعماية

(I.H.Uzunçarşılı'dan)

Sağ Hücrenin Üzerindeki Kısım:

Bi'smi l-lahi'r-Rahmani'r-Rahim. El-hamdü li'l-Jahi'l

-lezi ce'ale'l-mesacide mahalle'l-ibadati ve'salatü alâ resulihî Muhammedin hayri'l-mükevvenâti ve efdali'l-mevcudât.

Asıl Kapı Üzerindeki Kısım:

Fenehada bi'imareti haza'l-mabedi'l-latifi ve'l-cami iş-şerifi a'la'l-bâbi... ve bezele sa'yehü fi itmâ-mihâ's-sultânü'l-mu'azzamü mâlikü rikâbi'l-üme-mi'l-iskenderü's-sâni zâcirü'l-fecereti Kâhirü'l-kefareti el-mücahidü fi sebili'llâhi el-muzafferü'l-man-sûr.

Sol Hücrenin Üzerindeki Kısım:

Al-mü'eyyedü bi'inâyeti'l-meliki'l-gaffâri es-sultân ibnû's-sultân Çelebi İshak bin İlyâs bin Saruhan halled-ellâhü devletuhu fi seneti semânin ve sittine ve seb'a mi'ye.(1)

Kitabe metninden anlaşılacağı gibi cami, H.768 / M.1366 tarihinde İlyas oğlu İshak Çelebi tarafından yaptırılmıştır. Camiye sonradan medrese, türbe ve hamam ilave edilerek külliye yapılmıştır.*

Bizans İmparatoru Yuanni veya Jan Dukas'ın 1222 tarihinde bugünkü caminin yerine bir kilise yaptırdığı söylenir.(2)

GEÇİRDİĞİ ONARIMLAR:

Cami, medrese ve türbe, H.1081 / M.1669-70'de onarıldı. H.1099 / M.1687-88 tarihinde minarenin şerefeden yukarı kısmı çatladı ve H.1101 / M.1689-90'da tekrar onarıldı.(3) Ayrıca 1952-68 tarihleri arasında Vakıflar Genel Müdürlüğü tarafından tüm yapı kompleksi onarıldı.(4)

BUGÜNKÜ DURUMU : Yapı İbadete açıktır.

PLÂN VE KESİTİ:

Cami, dikdörtgen plânlı, mihrap önü kubbeli ve çok destekli bir yapıdır. Kuzeyinde revaklı bir avlusu vardır. Avlunun kuzey-batısı köşesinde minare yer alır. Avlu ile kapalı kısım bir plânın iki yarısı gibidir. Avludaki açık kısmın yerine, harimde mihrap önü kubbesi gelmiştir. (Plân: 1)

Harim enine dikdörtgen plânlı, mihrap önü kubbeli ve desteklerle yedi bölüme ayrılmıştır. Sahınlar kibleye dikey mi, yoksa paralel mi uzandığı, enine ve boyuna atılmış sivri kemerler nedeniyle açıklıkla belli olmaz. Fakat enine dikdörtgen plânlı harimde, sahınların kibleye paralel uzandığı hissedilir. Mihrap önü kubbesi, enine ve boyuna uzanan dört sahından üçünü keser. Kubbenin kesemediği, kapıların önünde enlemesine uzanan bir sahın bulunur. 10,80 m. çapındaki kubbe, güney duvarına yapışık iki sütun ve altı payenin oluştur-

duğu sekizgen taşıyıcı bir sistem üzerine oturur. Kubbe pandantiflerle geçilir. Payeler arasında yedi sivri, bir nervürle (kuzeyde) sivri kemer atılıdır. (Resim: 6) Payeler geniş açılı 'V' şeklindedir. Paye ve sütun desteklerinin olduğu kare kısım, merkezi kubbenin oturduğu sekizgen kısmın köşelerindeki üçgen boşlukların üzerini üç parçalı tonozlar örter. (Bkz. Plân: 1) Üç Parçalı tonoz, üçgenlerin kenar ortaylarının kesimlerinden oluşur. Bu üç parçalı tonozlar, kubbeyi taşıyan iki ayak ile yanyana bitişik çift sütunlar üzerine oturur.

Kubbeli mihrap önü mekanının dışında kalan, kibleye paralel uzandığı hissedilen mekan, yuvarlak gövdeli devşirme sütunların sınırladığı kare birimler şeklindedir. Bu kare birimlerin üzerini, kırılma noktası kenar ortaylardan geçen kubbe tonozlar (Çelikleme - Geçme Tonozlar) örter.(5) Doğu ve batı duvarlarda kemerlerin oturduğu kısımlar 50 cm. kadar, dikdörtgen payanda ayağı şeklinde dışarı çıkmıştır. Bu payanda ayakları, kubbeden duvarlara kadar kademeli olarak gelen itki gücünü duvarların üzerinde dengelemeye, duvarları daha kuvvetlendirmeye yarıyor. Mihrap önü kubbesini tam ortadan kesen doğu-batı eksenlerinin, güneydoğusunda kalan bölüm zeminden 40 - 50 cm. kadar yükseklikte, ahşap parmaklıkla çevrilerek

(1) Ç. Uluçay, Saruhanoğulları ve Eserlerine Dair Vesikalar, I., İstanbul, 1940, s. 34, 130, 145, 148 ve 189

(2) İ. Gökçen, Manisa Tarihinde Vakıflar ve Hayırlar, I., İstanbul, 1946, s. 203; C. II., İstanbul, 1950, s. 152

* - Bu makale, "Manisa'daki Türk Devri Yapıları ve Şehrin Gelişimi, Ankara, 1982" adlı Doktora Çalışmamızın bir bölümünü oluşturmaktadır.

(1) İ. H. Uzunçarşılı, Kitabeler ve Sahip, Saruhan, Aydın, Menteşe, İnanç, Hamit Oğulları Hakkında Malumat. İstanbul: Devlet Matbaası, 1929, s. 74; Ç. Uluçay - İ. Gökçen, Manisa Tarihi, İstanbul: Resimli ay Mat., 1939, s. 89; H. Ersoy, "Ulu Camii", Gediz, C. 5(1942), S.55, s.16'da kitabeyi aynen okumuşlardır.

* - Ç. Uluçay, Saruhanoğulları ve Eserlerine Dair Vesikalar, C. I., İstanbul: Resimliay Mat. 1940, s. 34'de İshak Çelebi'nin yaptırdığı vakfiye kaybolduğundan H.866 / M.1461 - 62'de Fatih Sultan Mehmet tarafından yeniden düzenletirilmiştir.

(2) K. İrmak, Manisa Tarihi, İstanbul: Ülkü Bas., 1937, s. 7; Ç. Uluçay, "Manisa Tarihi Üzerine Araştırmalar", Gediz, S. 16(1938), s. 5 - 6; Evliya Çelebi, Seyahatnamesi, C. IX, İstanbul: 1935, s. 70'de şimdiki caminin yerinde eskiden kilise varmış der. Yapıda devşirme malzemenin çok olarak kullanılması, burada camiden önce bir kilisenin veya antik bir yapının olabileceğini akla getirir.

(3) Ç. Uluçay, Saruhanoğulları, C. I., S. 142, 168; İ. Gökçen, Manisa Tarihinde Vakıflar ve Hayırlar, C. II, İstanbul: Maarif Mat., 1950, s. 152

(4) Cumhuriyetin 50. yılında Vakıflar, Ankara: Vak.Gnl. Müd.Yay., 1973, s. 32

(5) E. Çelebi, Seyahatnamesi, S. 70: N. Köklü, Dünkü Manisa, Ank.: Ayyıldız Mat., 1970, s. 14 kare birimlerin üzerini baştanbaşa kırmızı kiremit ve Horasanı tuğlalarla örtülü olduğunu, bu nedenle dış görünümün çok kubbeli görüldüğünü yazar. Bugün bu tonozların üzeri betonla kapatılmıştır.

belirlenmiştir. Ayrıca güney-batısında da bir mahfil kuruluşu olabileceği akla gelmektedir. Bu düşünceyi mihrap önu kubbelerini kesen, doğu-batı ekseninin kuzey-batı köşesinde, duvara yapışık beş basamaklı merdivenle, güney-batı köşesinde yer alan, köşeye bitişik yarım sütun parçası desteklemektedir. (Resim: 7) Sanırız sonradan yıkılmış bu ahşap kuruluş hünkâr mahfili olabilir. Bu mahfillerden başka, harime giriş orta kapısının batısında, yerden 40-50 cm. kadar yükseklikte, önu parmaklıkla çevrili müezzin mahfili yer alır. Harimdeki sütunların hemen hemen hepsi devşirme başlıklı ve yuvarlak gövdelidir. Sütunlar kare ve dikdörtgen kaideler üzerine otururlar. Bazı kısa gövdeli sütunların başlıkları üzerinde yastıklara da rastlanır. Sütunlar arasında sivri kemerler atıldır. Kemer üzeni noktaları da gergi kirişleriyle birbirlerine bağlanmıştır.

Harim, avluya üç kapı ile açılır. Mihrap ekseninde yer alan orta kapı ile onun iki tarafında simetrik bir şekilde yer alan birer yan kapı vardır. Orta kapı hafifçe dışarı taşkınlık yaparak taç kapı görünümünü almıştır. (Resim: 8). Üç kapı da dikdörtgen şeklindedir. Orta kapının tam karşısında, kubbeli mekânı vurgulayan nervürlü kemer yer alır.

İç mekânı; doğuda iki, batıda türbeye açılan bir, kuzeyde dört tane dikdörtgen alt pencere ile onlarla aynı ekseninde, sivri kemerli üst pencereler aydınlatır. Yalnız kuzeyde üst pencere sayısı artar. Güney duvarda hiç pencere yoktur. Bu da güney cephenin dağ tarafına baktığı için zeminin eğimli olmasıyla açıklanabilir. Harim enine dikdörtgen plânlı, çok bölüntülü olduğu için duvarlardaki pencereler iç mekânı yeterince aydınlatmamaktadır.

Mihrap, yarım silindir gövdeli niş şeklindedir. İki köşesindeki gömme sütunların üzerinde küçük gırlant motifleriyle süslü başlıklar yer alır. Mihrap nişinin kalın bir siva tabakası ile sıvanması orijinal durumunun bozulduğunu gösterir.⁽⁶⁾

Minber, mihrabın batısında, kubbeli mekân içerisinde yer alan orijinal ahşap bir kuruluştur.

Harimin kuzeyinde yer alan revaklı avlu, plân bakımından iç mekânın hemen hemen aynı plânını tekrarlar. Yalnız eni ondan biraz daha büyüktür. Ayrıca harimdeki kubbeli mekânın yerine gelen kısmın üzeri açık bırakılmıştır.

Avlunun doğu ve batı tarafı çift, kuzey tarafı tek sıra revaklıdır. Güneyde revak yoktur. Âdeta avludaki revaklar, ibadet mekânındaki sahınların devamı gibidir. Yalnız ibadet mekânı yüksekliği ile avlu yüksekliği arasında 10 - 15 cm. kadar fark vardır. İbadet mekânı daha yüksektir. Avlu ortasında, giriş ve mihrap eksenini üzerinde bir şadırvan yer

alır. Şadırvan, 3,5 m. çapında, sekizgen gövdeli, 60 - 70 cm. yüksekliğinde bir havuz şeklindedir.

Avluda 10 tane tek, 4 tane birbirine bitişik çift sütun vardır. Doğu ve batı kapılarının önüne gelen sütunlar çifttir. Bu da şu şekilde açıklanabilir. Avlunun doğu ve batı tarafı çift sıra revaklı olduğu için, duvarlara açılan kapıların duvarları zayıflattığı düşüncesi ile, kapı önlerine çift sütun yerleştirilmiştir. (Resim: 9) Avluda 18 tane devşirme başlıklı sütun bulunur. Sütunların oturduğu bölüm, açıkta kalan ve kapıların önüne gelen bölümden 40 cm. kadar yüksektir. Sütunlar birbirlerine sivri kemerler ve gergi kirişleriyle bağlıdır. Enine ve boyuna atılan revak kemerlerinin oluşturduğu kare birimlerin üzerini, kırılma noktası kenar ortaylardan geçen kubbemsi tonozlar örter. Tonozlar dıştan belli olmaz. Üzeri düz damla örtülüdür. Avluda, doğuda üç, kuzeyde beş alt pencere yer alır. Avlunun dışı açılan üç kapısı vardır. Doğu ve batı kapısı orta ekseninden biraz güneye kaymıştır. Kuzey kapısı mihrap eksenindedir. Batı kapısı medrese ile avluyu birbirine bağlar. Kuzey ve doğu kapısı taç kapı görünümündedir. Kuzey taç kapısı avluya derin, sivri kemerli bir niş şeklinde açılır. (Resim: 10) Nişin batısında duvarın iç tarafında merdiven vardır. Bu merdivenden avlunun üzerine, oradan da minareye çıkılır.

Dış Görünüşü:

Yapı dıştan yüksek beden duvarlıdır. Yayvan olan kubbeyi ondörtgen bir kasnak çevirir. Yapının bir de minaresi vardır. Güney cephe tamamen kapalı düz duvar şeklindedir. Doğu ve kuzey cephe duvarlarını sadece alt ve üst pencerelerle kapılar parçalar. Pencereler simetrik bir düzen gösterir.

Yüksek avlu duvarlarından dışarı doğru taşan, enine dikdörtgen plânlı, yüksek sivri kemer açıklıklı iki taç kapısı vardır. Özellikle kuzey kapısı, doğu taç kapısına nazaran daha itina ile düzenlenmiştir. (Resim:11) Âdeta küçük bir eyvanımsı görünüştedir. Taç kapı içine basık yuvarlak kemerli (seğment kemerli) bir kapı açılmıştır. Bu eyvanımsı girişin iki tarafında, sivri kemerli birer niş yer alır. Kapının önünde altı basamaklı bir merdiven vardır. Merdivenin ilk basamağının hemen batısında taş oluklu, yerden 10-15 cm. kadar yükseklikte bir çeşme bulunur.

Doğu taç kapısı da kuzey taç kapısına çok benzer. Yalnız bu kapı kuzey taç kapısına nazaran dışarı çok az taşmış, ikinci derecede önemli bir taç kapı görünüşündedir.

(6) Sanırız mihrap orijinal durumunu korumadığı için, Ö. Bakırer'in, Onüç ve Ondördüncü Yüzyıllarda Anadolu Mihrapları, Ankara: T.T.K. Basımevi, 1976 adlı kitabında yer almamıştır.

Minare, medrese ile avlu arasındadır. Kare bir kaide üzerine oturan, sekizgen topuklu, yuvarlak, sırlı tuğla gövdelidir. Petek gövdeden biraz daha incedir. Peteğin üst kısmı (Külâh kısmı) 1974'deki bir fırtınada yıkılmıştır. (Resim: 12)⁽⁷⁾

Süsleme:

Yapıda taş, tuğla, çini mozayik, ahşap ve kalem işi olmak üzere beş tür süslemeyle karşılaşırız. Mimari elemanlarla yapılan taş süslemeyi, harim içindeki nervürlü kemer ile avlu ve harimdeki devşirme sütun başlıklarında görürüz. Tuğla süslemeyi kirpi saçaklarda ve sırlı tuğla olarak da minarede görürüz. Minare gövdesinde açık mavi, kirlî sarı, yeşil ve patlıcan moru renkli sırlı tuğlalar kullanılmıştır. Süsleme aynı renklerin oluşturduğu sırlı tuğlaların, basamak şeklinde sıralanmasıyla meydana gelmiştir. Fakat bugün yer yer sırlı tuğlalar döküldüğü için bu renkleri uzaktan pek fark etmek mümkün değildir.

Ahşap süsleme sadece minberde karşımıza çıkar. Harim içinde en büyük süsleme unsurunu minber taşır. G. Öney'in⁽⁸⁾ de belirttiği gibi gerçek künde-kârî (çakmasız çatma ve kasetleme tekniği) tekniğiyle yapılmıştır. Abanoz ağacından, ince detaylı zengin süslemeli minber, Antepli Mehlek bin Abdülaziz el Dikki'nin eseridir. (Resim: 13) Aynı usta bundan 24 yıl sonra da daha gelişmiş bir üslupla Yıldırım Bayezid için Bursa Ulu Camii'nin minberini yapmıştır.⁽⁹⁾ Minber nervürlü kapı kenarında ve alındığında "Kelime-i Tevhid" yazılmıştır. Bugün Manisa Müzesi'nde bulunan minber kapısı üzerinde:

امر بعمارة هذا المنبر المبارك السلطان الاعظم مالك رقب
الامم اسحق جلبى بن الياس عز نصره فى سنة ثمان و
سبعين وسبعمائة

Minber üzerinde

عمل هذا المنبر الحاج محمد بن عبد العزيز . . . نقش
(يوسف)

(İ. H. Uzunçarşılı'dan)

Emere bi 'imâreti hâzâ'l-minberi'l-mübâreki's-Sultânü'l-'a'zam mâlikü rikâbi-'l-ümem İshâg Çelebi bin İlyâs 'azze nasrahû fi seneti semâni ve seb'ine ve seb'a mi'ye.

Minber Üzerinde:

'Amele hâzâ al-minber al-Hac Muhammed bin 'Abdal-Aziz ... nakaşa Yûsuf.

satırları okunur. Minber korkuluklarında ajure tekniği ile yapılmış geometrik süsler ile zemine oturan pervaz kısmında, küçük boyutlu niş sırası vardır. Yan yüzeylerde bir büyük üç küçük kabara motifi yer alır. Kabaralardan bazıları düşmüştür. Minberin doğu yüzeyinde güneş ve yıldızları andıran motiflere rastlanır. (Resim: 14) Batı yüzü tamamen dökülmüş harap durumdadır.

Çini mozayik süslemeye, avlunun kuzeydeki taç kapısının kavsarasında rastlanır. Bu çinilerin tamamına yakını dökülmüştür.

Kapının iki üst tarafında ise, beyaz mermer üzerine kakma tekniği ile renkli taş ve tuğlalarla yapılmış papatya şeklinde iki motif bulunur. (Resim: 15)

MALZEME VE DUVAR TEKNİĞİ:

Camide, moloz taş, kesme taş, tuğla ve devşirme malzeme kullanılmıştır. Moloz taşı, yapının duvarlarında, kesme taşı duvar köşelerinde, taç kapılarda ve ana kubbeyi taşıyan harimdeki ayaklarda kullanmışlardır. Tuğla ise, kemerlerde, tonozlarda, kubbe ve minarede, devşirme malzeme de; avlu ve sütun başlıklarında ve yer yer duvarlarda kullanılmıştır.

YAPININ GETİRDİĞİ PROBLEMLER:

Kitabede, caminin H.768 / M.1366 tarihinde yaptırıldığı açık olarak yazılmasına rağmen, bugüne kadar çoğu Sanat Tarihçileri yapının tarihini çok farklı vermişlerdir.⁽¹⁰⁾ Aslında bir yapının tarihinden beş - on sene farklı tarihlendirme yapıl-

(7) Ç. Uluçay, Saruhanoğulları, C. I, s. 168: I. Gökçen, Vakıflar ve Hayırlar, C. II, s. 152 minare daha önce de H.1099 / M.1687'deki İzmir depreminde, şerefesinden yukarısı çatlamış ve H.1101 / M.1689 - 90'da onarılmıştır. T.C. Manisa Vilayeti Hakkında Tabii, Coğrafi, Tarihî, İdarî, İçümaî Malûmatı Câmî mecmuadır, İzmir; Ticaret Mat., 1932, s. 96'dan sonraki Ulu Camii'nin resminde minare külâhının soğan şeklinde olduğu görülür.

(8) G. Öney, "Anadolu'da Selçuklu ve Beylikler Devri Ahşap Teknikleri", S.T.Y. III. (1970), s. 136

(9) M. Z. Oral, "Anadolu'da Sanat Değeri Olan Ahşap Minberler, Kitabeleri ve Tarihçeleri", V.D.V.(1962), s. 22 - 77, bkz., s. 66: O. Aslanapa - Türk Sanatı, II, İstanbul: M. E. Basımevi, 1972, s. 221 ve Yüzyıllar Boyunca Türk Sanatı (14. Yüzyıl), İstanbul: M. E. B. Devlet Kitapları, 1977, s. 68

(10) R. M. Riefstahl, Cenubi Garbi Anadolu'da Türk Mimarisi, İstanbul: Maarif Mat., 1941, s. 5: O. Aslanapa, Türk Sanatı, II, s. 220: D. Kuban, 100 Soruda Türkiye Sanatı (II. Bas), İstanbul: Gerçek Yayınevi, 1973, s. 135: M. Sözen ve Grubu, Türk Mimarisinin Gelişimi ve Mimar Sinan, İstanbul: Çeltüt Mat., 1975, s. 46'da caminin yapım tarihi olarak 1376 vermişlerdir. G. Goodwin, A History of Ottoman Architecture, London: Thames And Hudson, 1971, s. 93'de caminin yapım tarihini 1378: C. E. Arseven, Türk Sanatı Tarihi, (I - XIV. Fas.), 25. Fasikül (II. Bas., 1975), s. 2087'de 1374 - 1376 olarak belirtmiştir. A. Kuran, İlk Devir Osmanlı Mimarisinde Cami,

ması pek önemli olmayabilir. Fakat Selçuk'taki İsa Bey Camii'nin (1374) yapım tarihi ile karşılaştırılacak olursak, o zaman Anadolu Türk Mimarisinde, revaklı şadırvanlı avlu düzeninin ilk uygulandığı cami, bazı sanat tarihçilerine göre İsa Bey Camii, bazı azınlıkta kalan sanat tarihçilerine göre de, Manisa Ulu Camii'dir. Bu durumda Manisa Ulu Camii, Türk Mimarisinde üç tarafı revaklı avlulu, ortası şadırvanlı, avlu düzeninin ilk uygulandığı örnektir. Daha önce inşa edilen Saruhanoğulları dönemi mescitlerinde son cemaat yeri uygulaması olduğu halde, Ulu Camii'de son cemaat yeri avlu bileşimine gidilmiştir. Bunun da nedeni son cemaat yeri yapılmış olsaydı, avludaki açıklık çok az kalacaktı.

MİMAR PROBLEMİ : Ulu Camii'nin mimarı kesinlikle bilinmemekle beraber, Medresenin mimarı Emet Bin Osman'ın camiyi yapmış olabileceği düşünülmelidir. Çünkü Emet Bin Osman, İ. H. Uzunçarşılı'nın da⁽¹¹⁾ belirttiğine göre, daha önce Nif'de (Kemalpaşa) Emet Bey Camii diye bilinen bir cami yaptırmıştır. Ayrıca Manisa'da 1369'da Mevlevihâneyi, 1378'de medreseyi yaptırmıştır. Bu da Emet Bin Osman'ın Saruhanoğulları döneminin mimarı olabileceğini akla getirir. Emet bin Osman'ın, O. Aslanapa'nın⁽¹²⁾ da yazdığı gibi Kütahya'nın ilçesi Emet'li olması mümkündür.

KARŞILAŞTIRMA:

Cami mimarisinde önemli olan, cemaatı bir mekân altında toplama fikridir. Bu fikir, mihrap önü kubbesini genişleterek tüm iç mekâna hakimiyetle belirtilebilir. Anadolu'da ilk olarak merkezi plâna gidiş çabasıyla Silvan Ulu Camii⁽¹³⁾ (1152 - 57), Kızıltepe Ulu Camii⁽¹⁴⁾ (1204), Van Ulu Camii⁽¹⁵⁾ (1389-1400) ve Edirne Üç Şerefeli Camii'nde (1438 - 1447)⁽¹⁶⁾ karşılaşıyoruz. Bu zincir içerisinde Manisa Ulu Camii'nin yeri büyüktür. Yukarıda saydığımız camilerin hepsi de enine dikdörtgen plânlı ve gelişmiş mihrap önü kubbelidir. Kibleye paralel uzanan sahnınlar Şam Emeviye Camii'nden (705 - 715)⁽¹⁷⁾ itibaren İslâm mimarisinde görülür. XI. yy'dan sonra Büyük Selçuklu'lardan gelme, kible duvarına büyük kubbe getirme fikri, Anadolu'da da karşımıza çıkar. Bunun ilk örneği de Silvan Ulu Camii'dir. Silvan Ulu Camii, enine dikdörtgen plânlı, Manisa Ulu Camii gibi kible duvarına paralel uzanan dört sahnınlıdır. Mihrap önü kubbesi sahnınlardan üçünü keser. Plân şeması bakımından Manisa Ulu Camii'ne çok benzer. Yalnız Silvan da, kubbeli mekânın dışında kalan çok destekli bölümlerin üzerini, enine uzanan beşik tonozlar örter. Manisa'da ise, kare birimler oluşmuştur. Kare birimlerin üzerini kubbe tonozlar örter. Silvan Ulu Camii'nin güney dış cephesinde üç tane payanda vardır. Manisa da yoktur. Sil-

van da, kubbenin oturduğu sekizgen kısmı, ayaklara atılan kemerler oluşturur. Güney duvarında ise, kemerler doğrudan doğruya duvara atılmıştır. Manisa'da ise, güney duvarında iki tane sütun vardır. Kemerler bu sütun üzerine atılmıştır. Silvan'la Manisa'yı birbirinden ayıran en büyük özelliklerden birisi de, Manisa Ulu Camii'ndeki şadırvanlı revaklı avlu düzenini Silvan Ulu Camii'nde göremeyişimizdir. Çünkü avlusu harap olmuştur.

Kızıltepe Ulu Camii'nde ise, enine dikdörtgen plânlı, kible duvarına paralel uzanan üç sahnınlı ve mihrap önü kubbelidir. Kubbeli mekânın dışında kalan mekânların üzerini, enine uzanan beşik tonozlar örter. Kubbe enine uzanan sahnınlardan ikisini keser. Silvan ve Manisa'daki gibi üç sahnı kesmez. Manisa Ulu Camii ile Kızıltepe Ulu Camii'nin en büyük benzerliği, enine plânlı oluşu, mihrap önü kubbesi ve avlusu oluşturur. Yalnız Kızıltepe Ulu Camii'nin avlu plânı açıklıkla belli değildir.

Manisa Ulu Camii'nden daha geç bir tarihte inşa edilen, bir Karakoyunlu eseri olan Van Ulu Camii (1389 - 1400) ise, Manisa ile mihrap önü kubbesi bakımından benzerlik oluşturur. Yoksa plan bakımından Manisa'ya pek benzemez. Ayrıca Van Ulu Camii'nin kubbesi mukarnaslı bir kubbedir. Bu bakımdan da Manisa'dan ayrılır.

Paye ve sütunların oluşturduğu kare kısım, merkezî kubbenin oturduğu sekizgen kısmın köşelerinde oluşan üçgen boşluklar, Silvan ve Kızıltepe'de yarım kubbe biçimli tromplarla, Manisa'da üç parçalı tonozlarla örtülmüştür.

Merkezde büyük kubbenin varlığı ve dört köşede dört üçgen boşluğun kalması usulü, Edirne Üç Şerefeli Camii'nde de görülür.⁽¹⁸⁾ (Plân: 2) Yalnız duvarlardaki duvar payelerinin oluşturduğu kare bölümler, kubbenin oturduğu altıgen bölümün köşelerindeki üçgen boşlukların üzerini küçük kubbe örter.

Manisa Ulu Camii'nde, kubbeli mekânın dışında kalan kare birimlerin üzerini, kenar ortayların

Ankara: O.D.T.Ü. Yay., 1964, s. 48'de caminin yapımını 1375 olarak; İ. H. Uzunçarşılı, *Kitabeler*, s. 74; S. K. Yetkin, *İslâm Mimarisi*, Ankara: İlahiyat Fak. Yay., 1965, s. 218 ve *Türk Mimarisi*, Ankara: Bilgi Yay., 1970, s. 161'de 1366 tarihini vermişlerdir.

(11) İ. H. Uzunçarşılı, *Kitabeler*, s. 11

(12) O. Aslanapa, *Türk Sanatı*, II, s. 221

(13) Aynı Eser, s. 8

(14) Aynı Eser, s. 15

(15) Aynı Eser, s. 188

(16) S. K. Yetkin, *Türk Mimarisi*, s. 181

(17) S. K. Yetkin, *İslâm Mimarisi*, s. 10

(18) R. M. Riefstahl, a. g. e. s. 7: A. Arel, "Üç Şerefeli Camii ve Osmanlı Mimarisinde Tipolojik Sınıflandırma Sorunu", *Mimarlık*, S. 1973/6/116, s. 17 - 20, bkz., s. 18

eksenlerinin kesişmesinden oluşan kubbemsi tonozlar örter. Bu tonoz tipine Türk Mimarisinde, Anadolu dışında, Eski Merv'in yakınındaki Talhahan Baba Camii'nde⁽¹⁹⁾ (XI. yy. sonu - XII. yy. başı) ve Anadolu'da da Amasya Gök Medrese Camii⁽²⁰⁾ (1266 - 67) ile Tire, Kara Kadı Necmettin Camii Medresesi⁽²¹⁾ (XIV. yy.) hücre tonozlarında rastlarız. Manisa Ulu Camii'nde, yüzyıllar boyunca Türk mimarisinde kullanılan bazı biçimlerin aralıklarla da olsa yeniden kullanılması önemlidir.

Ulu Camii, avlu açısından da önem taşır. Çünkü Anadolu'da ortası şadırvanlı ilk revaklı avlulu camidir. Silvan ve Kızıltepe Ulu Camii'lerinde avlularının varlığı bilinir. Fakat nasıl bir plâna sahip olduğu kesin olarak bilinmez. Son cemaat yeri olmayan cami avlusunun yan kapılarının olması, cami avlularının önemli bir gelişimi sayılır.⁽²²⁾

Avlu düzeni bakımından Manisa Ulu Camii ile Selçuk'taki İsa Bey Camii birbirlerine benzer. Aynı dikey eksen üzerinde yer alan, üst üste gelen pence-releri, beden duvarlarından taşan ince uzun taç kapıları ve masif görülen avlu dış duvarları arasında kesin bir benzerlik vardır. (Resim: 16) Fakat İsa Bey Camii taç kapısıyla pencere düzeni Manisa Ulu Camii'nden daha gelişmiştir. Manisa Ulu Camii'ndeki yan kapılar duvarların orta ekseninden, İsa Bey Camii'ndeki yan kapılar ise, avlu ile harimin birleştiği köşelerden açılır. Kapıların üzerinden de minareler çıkar. Manisa Ulu Camii'nin avluya giriş kapısı taç kapı gibi düzenlenmiştir. Taç kapının, beden duvarlarından dışarı ve yukarı doğru taşkınlık yapmasını, Anadolu Selçuklu geleneğinin bir devamı olarak görebiliriz. Yalnız Anadolu Selçuklu taç kapılarına nazaran daha ince ve uzundur. Ayrıca giriş, bu çıkıntı içindeki büyük nişe açılır. Âdetta eyvanımsı bir görünüşü vardır. Bu nedenle Anadolu dışındaki örneklerle daha çok benzer.

Manisa Ulu Camii'nin taç kapısı, Fâtimiler zamanındaki Mısır ve Kuzey Afrika'daki gelişmiş bir üslûbun etkisini gösterir.⁽²³⁾ Taç kapı düzeni bakımından Anadolu dışında, Manisa Ulu Camii ile Eski Mısır'da Muhammed bin Ebu Bekir Sıddık Camii⁽²⁴⁾ giriş kapısı ve Şam'daki Baybars Türbesi (1277) taç kapısı⁽²⁵⁾, beden duvarlarından taşan, ince uzun taç kapıları, yarım eyvan içine açılmış dikdörtgen girişleri, mukarnaslı kapı üzerindeki şerit şeklindeki kitabe düzenleri birbirine benzer.

XIV. - XV. yy. Beylik Devri Cami Minarelerinde, bir kaç istisna dışında, çini dekorlu örneklerin azaldığı ve çini dekorun sadeliği göze çarpar. Manisa Ulu Camii'nden başka, minarelerinde sırlı tuğla gördüğümüz Beylik dönemi yapıları, Birgi Ulu Camii (1312-13), Tire Yeşil İmâret (1441-42), Bergama Arap Camii ve Ankara İmâret Camileridir (1440)⁽²⁶⁾

Cami harimlerinde ise, yine Ulu Camii'de karşılaştığımız nervürlü kemer dikkati çeker. Bu süsleme mimari elemanlarla yapılan bir süslemedir. Nervürlü, dişli ve yonca yaprağı gibi değişik şekillerdeki kemerleri Anadolu'da ve Anadolu dışında çok görürüz. Anadolu dışında, Kahire'deki Fatimi'lerden kalma Babu'l-Futuh'un kuzey-doğu kapısındaki niş kemerinde⁽²⁷⁾, yine Kahire Baybars Camii'nin kuzey-batı giriş kemerinde, türbeye giriş kemerinde ve aynı şekilde Ali Badr'al Kurafi Türbesi (1310 - 20) kapı kemerinde rastlanır.⁽²⁸⁾ Anadolu'da ise, aynı nervürlü kemere, Diyarbakır Mesudiye ve Zinciriye Medreselerinin revak kemerlerinde, Kızıltepe Ulu Camii kuzey-batı dilimli tromp kemerinde, Silvan Ulu Camii dış duvarındaki kuzey-batı kör niş süslemelerinde ve Milas Firuz Bey Camii (1394)⁽²⁹⁾ son cemaat kemerinde, bu tür kemerlerin çeşitlemeleri vardır.

DEĞERLENDİRME:

Manisa Ulu Camii, mihrap önü kubbesi ve revaklı avlusuyla çok büyük bir atılım gösterir. Bu mimari atılım ileride Klâsik Osmanlı Mimarisinde görebileceğimiz boyutlara ulaşmıştır. Saruhan-ogulları ve Beylikler Dönemi Mimarisinde en ilgi çekici ve önemli bir cami plânını oluşturmuştur.

Erken İslâm Döneminden beri cami mimarisinde, harimde belli bir mekân belirtme fikri görülür. Bu fikir ya Şam Emeviye (705 - 15)⁽³⁰⁾, Diyarbakır Ulu Camii (1091 - 92)⁽³¹⁾, Ankara

(19) O. Aslanapa, Türk Sanatı, I, s. 21, plân 3

(20) Aynı Eser, II, s. 60, plân 64

(21) İ. Aslanoğlu, Tire'de Camiler ve Üç Mescit, Ankara: O.D.T.Ü. MİM. Fak. Yay., 1978, s. 17

(22) S. K. Yetkin, İslâm Mimarisi, s. 218 ve Türk Mimarisi, s. 162

(23) M. O. Arik, "Turkish Architecture in Asia Minor in the Period of the Turkish Emirates", The Art and Architecture of Turkey (Ed. By E. Akurgal), Oxford, New York, Toronto, Melbourne, Oxford University Press, 1980, s. (111 - 136) 121

(24) S. M. Muhammed, Mesâcid Mısır ve Evliyauda Eİ-Sâlihun, Cüz 2, Kahire, El-Meclisu'l-Alâ Li's-suuni'e-İslamiyye, C. I, 1971, C. II, 1976, s. 332, R. 7

(25) G. Wiet, Histoire de la Nation Égyptienne, C. IV (642 - 1517), Paris: Typographie, Plon, 1977, s. 428

(26) Ş. Yetkin, Anadolu'da Türk Çini Sanatının Gelişimi, İstanbul: İ. Ed. Fak. Yayınları, 1971, s. 194; G. Öney, Türk Çini Sanatı, İstanbul: Yapı ve Kredi Bankası Yay., 1976, s. 49; M. Meinecke, Fayance Dekorationen Seldschkischer Sakralbauten in Kleinasien, Teil, I. Text und Teil, II, Catalog, Verlag Ernst Wasmuth-Tubingen, 1976, s. 403

(27) G. Wiet, a.g. e., s. 251

(28) K.C.A. Creswell, The Muslim Architecture of Egypt, II., Ayyubids and Early Bahrite Mamlük, Oxford-clerndon press, 1959, plâf, 48, 95, 98

(29) O. Aslanapa, Türk Sanatı II, s. 227

(30) S. K. Yetkin, İslâm Mimarisi, s. 10, plân, 1

(31) O. Aslanapa, Türk Sanatı, II., s. 1, plân, 46

Aslanhane (1290)⁽³²⁾ ve Beyşehir Eşrefoğlu Camii'lerinde (1297)⁽³³⁾ olduğu gibi, mihrap önü (orta) sahın geniş tutularak belirlenmiş, ya da Leşkeri Bazar Ulu Camii (1030 - 1401)⁽³⁴⁾, Urfa Ulu Camii (1191)⁽³⁵⁾ ve Kayseri Ulu Camii'lerinde (1205)⁽³⁶⁾ olduğu gibi, mihrap önüne getirelen kubbe ile belirlenmiştir. Mihrap önünü bir kubbe altında toplama fikri zamanla gelişince, merkezi plâna gidış görülür. Klâsik Osmanlı Döneminde ise, tüm harimi tek kubbe altında toplama yoluna gidilmiştir.

Manisa Ulu Camii, 10.80 m. çapındaki mihrap önü kubbesiyle, merkezi plâna geçişte önemli bir adım atmıştır. Gerçi bu deneme daha önceleri Anadolu'da ve Anadolu dışında da bir çok yapıda dikkatimizi çeker. Örneğin, Anadolu dışında, mihrap önü kubbesini ilk olarak Kahire Tolunoğlu Camii'nde (879)⁽³⁷⁾, İsfahan Mescid-i Cuma'sında (1091)⁽³⁸⁾ ve en gelişmiş örneklerinden birisini de 15.40 m. çapındaki mihrap önü kubbesiyle bir Memlûklu eseri olan Kahire Baybars Camii'nde (1266 - 69) görmekteyiz. (Plân: 2)

Anadolu'da ise, merkezi plâna gidış çabası ilk olarak Artukoğulları döneminde, 13.50 m. çapındaki kubbesiyle Şilvan Ulu Camii (1152 - 57) ve biraz küçülmüş haliyle 9.75 m. çapındaki Kızıltepe Ulu Camii'nde (1204) görülür. Manisa Ulu Camii'nden sonra merkezi plâna gidışı, bir Karakoyunlu eseri olan Van Ulu Camii'nde (1389 - 1400) ve en gelişmiş örneğiyle de, altıgen destek üzerine oturan, 24 m. çapındaki kubbesiyle Edirne Üç Şerefeli Camii'nde (1438 - 1447) karşılaşıyoruz. (Plân: 2)

Bu camilerin plânlarından da anlaşılacağı gibi, Anadolu Türk Mimarisinde mihrap önü kubbesiyle merkezi plâna gidış, ilk olarak enine harimli camilerde denenmiştir. Boyuna harimli camilerde ise, orta sahın genişletilerek belirginleştirilmiştir.

Öte yandan Anadolu'da kubbesi sekizgen destek üzerine oturan, bilinen ilk cami örneği de Manisa Ulu Camii'dir.⁽³⁹⁾ Fakat burada kubbe henüz mekâna hâkim bir nitelik kazanamamıştır. Anadolu'da kubbesi sekizgen destek üzerine oturan camiler çok azdır. Bu sistem Diyarbakır Safa Camii (1453 - 78) ve daha sonra Klâsik Osmanlı Mimarisinde, özellikle Mimar Sinan'ın elinde daha da gelişir. Edirnekapı Mihrimah Camii (1550 - 1557)⁽⁴⁰⁾, Rüstem Paşa (1560)⁽⁴¹⁾ ve Edirne Selimiye Camii'lerini (1569 - 75)⁽⁴²⁾ buna örnek olarak verebiliriz.

Ulu Camii, avlusu açısından da önemlidir. Çünkü XIII. yy. boyunca Selçuklu avlu denemeleri camilerde küçük birer iç avlu veya revaksız avlu görünümündedir. Daha önce avlu denemelerini, özellikle güney-doğu Anadolu'daki bazı camilerde görebiliriz. Diyarbakır Ulu Camii, Mardin Ulu Camii

(1176)⁽⁴³⁾, Harran Ulu, Urfa Ulu, Sivas Ulu (1192)⁽⁴⁵⁾ ve Kızıltepe Ulu (1204)⁽⁴⁶⁾ Camii'lerinde revaksız birer avlu düzeni vardır. Yalnız Urfa ve Sivas Ulu Camii'lerinde revak, kuzey duvarında son cemaat gibi görülür. İç avlu düzeni ise, Harput Ulu Camii (1156-1157)⁽⁴⁷⁾ ve Malatya Ulu Camii'lerinde (1224)⁽⁴⁸⁾ karşımıza çıkar. Manisa Ulu Camii, ortası şadırvanlı, çift revaklı, avlu düzeniyle de cami mimarisinde önemli bir yenilik getirmiştir. Anadolu dışında Tolunoğlu Camii'ndeki (876 - 79)⁽⁴⁹⁾ çift revak sistemi uzak çevre yapısı olma nedeniyle öncü kabul edilemeyeceğinden Anadolu Selçuklularının bir yeniliği kabul edilmelidir. Büyük boyutlu Selçuklu hanlarındaki çift revak sistemi Manisa Ulu Camii ve Adana Ulu Camii'ne (1513 - 41)⁽⁵⁰⁾ yansarak Beylik

(32) Aynı Eser, II., s. 74

(33) Aynı Eser, II., s. 74

(34) Aynı Eser, I., s. 38, plân, 10

(35) A. Gabriel, *Voyages Archeologiques la Turquie Orientale*, Paris, E. De Boccard, 1940, I., Text, II., Planches, s. 282, plân 204: O. Aslanapa, *y. a. g. e.*, II., s. 16, plân 53

(36) O. Aslanapa, *y. a. g. e.*, II., s. 20, plân, 53a.

(37) S. K. Yetkin, *İslâm Mimarisi*, s. 56, plân 82

(38) O. Aslanapa, *y. a. g. e.*, I., s. 49

(39) S. Ögel, *Türk Mimarisinde Kubbenin Yeri*, (Doç. Tezi), İstanbul, 1967, s. 26 -S. Batur, "Osmanlı Camilerinde Sekizgen Ayak Sisteminin Gelişimi Üzerine", *Anadolu Sanatı Araştırmaları I* (1968) s. (139 - 166) 142'de, sekizgen ayak sistemi Anadolu'da ilk kullanılışını taşıyıcı strüktür sistemi olarak değil de, plân çizgileri olarak türbelerde rastlanır. Türbelerde kullanılışının Selçuklular da sayısız örneği vardır. Cami bünyesi içinde, taşıyıcı sistem olarak ilk kullanılışı ise, Manisa Ulu Camii'nde başlamaktadır.

(40) T. Öz, *İstanbul Camileri*, İstanbul, T. T. Bakanlığı Yay., 1964, s. 60 - 61

(41) Aynı Eser, s. 63 - 64

(42) Aynı Eser, s. 16 - 17

(43) A. Gabriel, *Voyages Archéologiques*, s. 20, plân, 15 Mardin Ulu Camii'nin 15. yy. ta tarihler. A. Altun, *Mardin'de Türk Devri Mimarisi*, İstanbul, Gün Mat., 1971, s. 40, plân, 3'de Mardin Ulu Camii'ni 12. yy. ta tarihler.

(44) C. Preusser, *Nordmesopotamische Baudenkmäler Altchristlicher und Islamischer Zeit*, Leipzig, 1911, I. Text, II. Tafel, s. 62, Plân, 73

(45) T. Öz, *y. a. g. e.*, s. 3

(46) O. Aslanapa, *Türk Sanatı*, II, s. 14, plân, 52

(47) A. Gabriel, *Voyages Archeologiques*, s. 258 - 59, A. Altun, *Anadolu'da Artuklu Devri Türk Mimarisinin Gelişimi*, İstanbul, Kültür Bak. Yay., 1978, s. 27, plân, 4

(48) M. O. Arık, "Malatya Ulu Camii'nin Asıl Plânı ve Tarihi Hakkında" *Vakıflar Dergisi*, VIII (1969), s. (141 - 148) 144

(49) M. Sozen ve Grubu, *y. a. g. e.*, s. 2

(50) O. Aslanapa, *Türk Sanatı*, II, s. 241, plân, 113

(51) S. Diltaver, *Osmanlı Öncesi Anadolu Türk Mimarisinde Avlu Gelişimi*, (Yayınlanmamış Doç. Tezi), Trabzon, K. T. Ü. İns. - Mim. Böl., 1976, s. 205

Döneminde kaybolur gider. Osmanlı camilerinin bazılarında tekrar ortaya çıkarak gelişimini tamamlar.⁽⁵¹⁾ Manisa Ulu Camii'nde avlu, doğu ve batıda çift sıra, kuzeyde tek sıra ravağın çevirdiği bir iç avlu görünümündedir. Avlu (29.90 x 16.90 m.) ile harimin (29.90 x 15.30 m.) yaklaşık olarak eşbüyüklüğünde olması ve avlu ile harimin kaynaştırılması Klâsik Osmanlı Döneminde gelişecek olan cami avlularının Batı Anadolu'daki öncüsüdür. İleride Klâsik Osmanlı Çağı Mimarisinde görüleceği gibi, Manisa Ulu Camii'nin avlusunda yan kapıların olması da önemli bir yeniliktir. Bunun tek örneği Anadolu dışında, Kahire Baybars Camii'nde (1266 - 69) görülür. (Plân: 2) Beylik Dönemi Anadolu'sunda ise, üç tarafı revaklı ortası şadırvanlı ilk avlu örneği Manisa Ulu Camii'nde karşımıza çıkar. İkinci bir örnek de Selçuk'taki İsa Bey (1374) Camii'dir. (Bkz. Plân: 2). Fakat İsa Bey Camii'nin üç tarafı tek sıra revakla çevrilidir. Manisa Ulu Camii'ndeki gibi iç avlu görünümünde değildir. Bu yönden Manisa Ulu Camii'nden ayrılır.

Mısır Baybars Camiinden sonra bir kalıp haline gelen cami plânı, Manisa Ulu Camii'nde olumlu bir çözüme geçmiştir.⁽⁵²⁾

Sonuç olarak kısaca şunu söyleyebiliriz. Manisa Ulu Camii, mihrap önü kubbesiyle önemli bir yenilik getirmesine karşın, kubbeli mekânın dışında kalan bölümler, geleneksel çok ayaklı Cami plân tipinin devamı sayılabilir.

Küllüye plânı olarak da, Beylik Döneminde önemli bir yeri vardır. Beylik Döneminin en gelişmiş Külliyelerinden birisidir. Ayrıca medresenin cami yanında yer alması da Selçuklu geleneğinin devamıdır.

Manisa Ulu Camii, avlusu açısından da önemlidir. Beylik Döneminde, revaklı, şadırvanlı avlu düzeninin ilk uygulandığı yerdir.

Manisa Ulu Camii, yukarıda kısaca saydığımız özellikleri açısından başarıya ulaşmış önemli ve ünik diyebileceğimiz bir deneme yapısıdır.

BİBLİYOGRAFYA:

- (1) İ. H. Uzunçarşılı, *Kitabeler ve Sahip, Saruhan, Aydın, Menteşe, İnanç, Hamit Oğulları Hakkında Malumat*, İstanbul, 1929, s. 74
- (2) T.C. Manisa Vilayeti Hakkında Tabii Coğrafi, Tarihî, İdarî Malumatı Camii Mecmuadır, 1932, s. 96
- (3) Evliya Çelebi, *Seyahatnamesi*, C. IX, İstanbul, 1935, s. 70
- (4) K. İrmak, *Manisa Tarihi*, İstanbul, 1937, s. 7
- (5) Z. Erİnç, "Manisa'nın Muhtelif Devirlerinden Tarihî Kıymete Haiz Olan Eserleri", G.D. Sayı, 3(1937), s. 13 - 14
- (6) İ. Gökçen, "Ulu Camii ve Medresesi", G.D., S. 4(1938), s. 7 - 8
- (7) Ç. Uluçay - İ. Gökçen, *Manisa Tarihi*, İstanbul, 1939 s. 88
- (8) Ç. Uluçay, *Saruhanogulları ve Eserlerine Dair Vesikalar*, C. I, İstanbul, 1940, s. 34, 142, 168
- (9) R.M. Riefstahl, *Cenubi Garbi Anadolu'da Türk Mimarisi*, İstanbul, 1941, s. 5
- (10) H. Ersoy, "Ulu Camii", G.D., C. 5, Sayı, 55(1942), s.16
- (11) İ. Gökçen, *Manisa Tarihinde Vakıflar ve Hayırlar*, C. II, İstanbul, 1950, s. 152
- (12) A. Ogan, "Manisa Abdeleri", T.T.O.K.B., S. 143 (1953), s. 11 - 13
- (13) A. Kızıltan, *Anadolu Beyliklerinde Cami ve Mescitler*, İstanbul, 1958, s. 100
- (14) D. Kuban, *Osmanlı Dini Mimarisinde İç Mekân Teşekkülü (Rönesansla Mukayese)*, İstanbul, 1958, s. 16, 82
- (15) D. Kuban, *Anadolu Gezilerinden İzlenimler, Bir Batı Anadolu Gezisi*, (Şubat, 1962), İstanbul, 1962, s. 18
- (16) M. Z. Oral, "Anadolu'da Sanat Değerli Olan Ahşap Minberler, Kitabeleri ve Tarihçeleri", V.D. V, (1962) s. 66
- (17) A. Kuran, *İlk Devir Osmanlı Mimarisinde Cami*, Ankara, 1964, s. 48
- (18) T. Öz, *İstanbul Camileri*, C. I, Ankara, 1964, s. 4
- (19) S. K. Yetkin, *İslâm Mimarisi*, Ankara, 1965, s. 218
- (20) S. Ögel, *Türk Mimarisinde Kubbenin Yeri*, (Doç. Tezi), İstanbul, 1967, s. 26
- (21) S. Batur, "Osmanlı Camilerinde Sekizgen Ayak Sisteminin Gelişimi Üzerine", A.S.A., I, (1968), s. 142
- (22) F. Akozan, "Türk Külliyesi", V.D., VII(1969), s. 303 - 308
- (23) N. Köklü, *Dünlü Manisa*, Ankara, 1970, s. 14 - 15
- (24) G. Öney, "Anadolu'da Selçuklu ve Beylikler Devri Ahşap Teknikleri", S.T.Y., III., (1970) s. 136
- (25) S. K. Yetkin, *Türk Mimarisi*, Ankara, 1970, s. 161
- (26) O. Aslanapa, *Turkish Art Architecture*, London, 1971, s. 181 - 182
- (27) G. Goldwin, *A History of Ottoman Architecture*, London, 1971, s. 93
- (28) Ş. Yetkin, *Anadolu'da Türk Çini Sanatının Gelişimi*, İstanbul, 1971, s. 49
- (29) S. Ögel, *Der Kuppelraum in Der Türkischen Architektur*, İstanbul, 1972, s. 49
- (30) O. Aslanapa, *Türk Sanatı*, C. II, İstanbul, 1973, s. 220
- (31) A. Arel, "Üç Şerefeli Camii ve Osmanlı Mimarisinde Tipolojik Sınıflandırma Sorunu", *Mimarlık*, S., 1973 /6(116), s. 18
- (32) D. Kuban, *100 Soruda Türkiye Sanatı Tarihi*, (II. Baskı), İstanbul, 1973, s. 135
- (33) *Cumhuriyetin 50. Yılında Vakıflar*, Ankara, 1973, s. 32
- (34) C. E. Arseven, *Türk Sanatı Tarihi*, (II. Baskı) (I. - XVI. Fas. 25. Fas., İstanbul, 1975, s. 2087
- (35) M. Sözen ve Grubu, *Türk Mimarisinin Gelişimi ve Mimar Sinan*, İstanbul, 1975, s. 46
- (36) S. Dilâver, *Osmanlı Öncesi Anadolu Türk Mimarisinde Avlu Gelişimi*, (Basılmamış Doç. Tezi), Trabzon, 1967, s. 205
- (37) M. Meinnecke, *Fayance Dekorationen Seldschukischer Sakralbauten in Kleinasien*, Teil, I, Text und Tafel, Teil II, Tatalog, Tübingen, 1976, s. 403

- (38) G. Öney, *Türk Çini Sanatı*, İstanbul, 1976, s. 49
 (39) T. Reyhanlı, "Osmanlı Mimarisinde İmaret: Külliye Üzerine Notlar", T.K.A., XV/1 - 2(1976), s. 126
 (40) O. Aslanapa, *Yüzyıllar Boyunca Türk Sanatı* (14. Yüzyıl). İstanbul, 1977, s. 38 39 70
 (41) K. Karadanışman, *Manisa Tarihi Eser ve Kitabeleri*, Ankara, 1977, s. 9

- (42) S. Ögel, "Türk Mimarisinde Kubbeli Mekân Gelişmesinin Ana Hatları", *Yapı*, 32(1979), s. 29, 33
 (43) M. O. Arık, "Turkish Architecture in Asia Minor in the Period of the Turkish Emirates", *The Art And Architecture of Turkey* (Ed. E. Akurgal), Oxford New York - Toronto - Melbourne, Oxford, 1980, s.121

ULU CAMİİ (FETHİYE) MEDRESESİ (B)

Fethiye Medresesi adıyla da bilinen Ulu Camii Medresesi, İshak Çelebi Külliyesine dahil bir yapıdır.

İNCELEME TARİHİ : Temmuz 1977, Şubat 1981

YAPININ YERİ VE TANIMI:

Medrese, Ulu Camii külliyesi içinde, camiiin batı duvarına bitişiktir. (Bkz. Plân: 1)

TARİHLENDİRİLMESİ:

Medrese, kitabesine göre tarihlendirilir.

Medresenin Kitabesi:

امر بعمارة هذه المدرسة المباركة

Kapının Üstünde:

السلطان الاعظم ناصر الغزاة والمجاهدين اسحاق خان
ابن الياس بن صاروخان خلد الله ملكه في

Sol kısım üzerinde:

شهور سنة ثمانين وسبعماية

Kitabenin kapı üzerindeki kısmının iki satırlık şu sülüs kitabe vardır:

١- عمل الفقير الى الله الغنى الحاج

٢- امت بن عثمان عفى الله عنها

(İ. H. Uzunçarşılı'dan)

Kapının Batı Tarafı:

Emere bi'imâreti hazîhi'l-Medreseti'l-mübâreketi.

Kapının Üstünde:

Es-Sultanü'l-'a'zam nâsirü'l-guzâti ve'l-mücahidîn
İshak Han ibni İlyas ibni Saruhan Hallede'llahu
mülkehu fi

Sol Kısım Üzerinde: (Metinde yazıyor)

Şühuri seneti semanîne ve seb'a miye

Kapı Üzerindeki Kısımın Altında:

'A.nele'l-fakiri ila'llah'il-ganiyyi el-Hâcc
Emet bin 'Osmân'afâ'llahü 'anhüma.(53)

Kitabe metnine göre, medrese H.789 / M.1378 tarihinde Saruhanoğlu M. İshak Çelebi tarafından, Mimar Emet bin Osman'a yaptırılmıştır.

GEÇİRDİĞİ ONARIMLAR:

Camiin geçirmiş olduğu her onarım sırasında, medresenin de onarılmış olması gerekir. En son onarımını 1960'larda geçirmiştir.

BUGÜNKÜ DURUMU: Medrese kullanılmamaktadır.

PLÂN VE KESİTİ:

Medrese açık avlulu, iki katlı ve tek eyvanlıdır. İkinci kat medresenin yalnız kuzey ve batı kolunu çevirir.

Alt kat, kareye yakın dikdörtgen plânlı, revaksız bir avlu etrafına sıralanan hücrelerden oluşmuştur. Avlunun doğusunda hücre yoktur. Onun yerine İshak Çelebi'nin türbesi yer almıştır. (Bkz. plân: 1) Medrese asimetric bir plân gösterir. Güneyde, giriş eksenini üzerinde ana eyvan ve ana eyvanın iki yanında, doğu taraftaki daha büyük olmak üzere birer oda bulunur. Ana eyvan, sivri kemer alınlıklı ve dikdörtgen plânlıdır. (12) Üzeri sivri beşik tonozla örtülüdür. Güney duvarının ortasında yarım yuvarlak gövdeli bir mihrap nişi vardır. Ana eyvanın doğusundaki büyük oda (13), kare plânlı üzeri güney - kuzey uzantısında beşik tonozla örtülüdür. Oda zeminin altında, cami, medrese ve Çukur Hamam'a ait olan su tesisatının bulunduğu söylenmektedir. Kışlık dersane olarak kullanılan bu odanın yüksekliği eyvan yüksekliği kadardır. Eyvanın batısındaki küçük oda (11) ise, iki katlıdır. Her iki katın da üzerini beşik tonoz örter. Birinci katın güney - batı dış köşesi pahlanmıştır. Dikdörtgen plânlıdır. Sonradan bu oda, iki bölümlü tuvalet olarak değiştirilmiştir. İkinci (üst) kat ise, müderris odasıdır. Medresenin batı kolunda, doğu - batı yönünde uzanan yanyana üç hücre sıralanır (8 - 9 - 10). Hücreler dikdörtgen plânlı, üzeri aynı yönde sivri beşik tonozla örtülüdür. (Resim: 17) Hücre içlerinde bi-

(52) A. Arel (Doğay), 14. Yüzyıl Anadolu Türkmen Beylikleri Mimarisi, (Yay. Dr. Tezi), İstanbul, Ed. Fak., 1967, s. 313

(53) İ. H. Uzunçarşılı, *Kitabeler*, s. 76; Ç. Ulucay-İ. Gökçen, a. g. c., s. 91; H. Ersoy, "Ulu Camii, Ulu Camii Medresesi", *Gediz*, C. 5; Sayı. 57 (1942), s. (11 - 13)

rer ocak nişi yer alır. Hücrelere sivri kemerli, bir insan boyu yüksekliğindeki kapılarla girilir.

Medresenin kuzey kolu üzerinde altı (6) hücre vardır. (1 - 6) (Resim: 18) Hücreler ana eyvanla aynı eksen üzerindeki giriş eyvanının iki yanında bulunurlar. Doğu ve batıdaki hücreler, bir büyük bir küçük dikdörtgen plânlı ve üzeri uzantıları doğrultusunda beşik tonoz örtülüdür.

Yapının üst katına, giriş eyvanının batı köşesindeki (7) ve doğusundaki (3) taş merdivenlerle çıkılır. Kuzey -batı köşe, bir sütun üzerine oturan iki sivri kemerle avluya açılır. Bunun nedeni, merdivene ve hücreler önündeki koridora ışık sağlamak içindir. Medresenin üst katı L plânlıdır. L'nin kolları batı ve kuzey yönüne doğru uzanır. Kuzey yönündeki hücreler L'nin kısa kolunu, batıdaki hücreler ise uzun kolunu oluşturur. Kuzey kolunda altı, batı kolunda dört hücre bulunur. Hücreler, ince - uzun, dikdörtgen koridora açılırlar. Batı kolunun en sonunda, güneydeki hücre müderris odası olduğundan hepsinden daha büyüktür. Batı kolu, alt kat plânının bir tekrarıdır.

Medresenin üst kat hücreleri, alt kat hücrelerinden daha küçüktür. Bunun nedeni, üst kat hücrelerinin önünde bir koridorun yer almasıdır. Koridor hücrelerle batı dış duvar arasındadır. Üst kat hücreleri, dikdörtgen plânlı ve çapraz tonoz örtülüdür. Hücrelerde birer niş ile avluya bakan birer pencere vardır. Dikdörtgen biçimindeki pencereler sivri kemerlidir.

Medreseye iki kapıyla girilir. Birinci kapı, kuzey duvarının ortasındadır; ikinci kapı ise kuzeydoğu köşesindedir. Kuzeydeki taç kapı, eyvan biçiminde düzenlenmiştir. Kuzeydoğu köşedeki kapı da eyvan biçimindedir, cami avlusu ile medreseyi birbirine bağlamaktadır. Üzeri çapraz tonozla örtülüdür.

Dış Görünüşü:

Medrese açık avlulu, kareye yakın döküörtgen plânlıdır. Yapının kuzey duvarı dışındaki duvarlar sağırdır. Medresenin güneyinde bulunan kaya külesine göre güney duvar şekil almıştır. Ana eyvan dışı doğru taşmıştır. Güney-batı köşe, kaya külesi nedeniyle pahlanmış gibidir. Batı duvar tamamıyla sağırdır. Kuzey duvar ise, ana giriş ve portalin iki yanında yer alan, sivri kemerli nişler içerisindeki çeşmelerle hareketlendirilmiştir. Taç kapı, camiin portaline çok benzer. Beden duvarlarından hafifçe dışı taşmış, ince-uzun, sivri kemerli bir niş şeklindedir. Bu niş içine dikdörtgen bir çatal kapı açılmıştır. Kapı üzerinde, ikinci kat hücrelerini aydınlatan bir pencere bulunur. (Resim: 19)

MALZEME VE DUVAR TEKNİĞİ:

Yapıda kesme taş, moloz taş, tuğla ve devşirme malzeme kullanılmıştır. Kesme taş, duvar köşelerinde, eyvan kemerinde ve taç kapıda; moloz taş yapının tüm duvarlarında; tuğla, kemer ve örtü sisteminde; devşirme malzeme ise, sütun ve sütun başlıklarında kullanılmıştır.

SÜSLEME:

Medresenin iç ve dışında süsleme yoktur. Yalnız saçaklarda yer alan iki sıra kirpi dişlerle, kuzey - doğu giriş kapısının medrese avlusuna bakan köşesindeki, devşirme, burma gövdeli iki sütun dikkati çeker. (Resim: 20)

YAPININ GETİRDİĞİ PROBLEMLER:

Medresenin doğu kanadını oluşturan türbenin sonradan mı, yoksa medrese yapılırken mi plânladığı önemlidir. Sanırım sonradan medresenin doğu kanadı türbeye dönüştürülmüştür. Bunu da türbenin pencere düzeninden anlarız. Türbenin pencereleri ile batı kolundaki hücrelerin kapıları yaklaşık aynı eksen üzerindedir.

KARŞILAŞTIRMA VE DEĞERLENDİRME:

Manisa İshak Çelebi (Ulu Camii) Medresesi de, Anadolu Selçuklu medreseleri tipolojisinden aynı Kayseri Hacı Kılıç Medresesinde (1275)⁽⁵⁴⁾ olduğu gibi, bir camie bağımlı medreseler gurubuna girer. Her iki medrese de, camiin batı duvarına bitişik olarak yapılmışlardır. Hacı Kılıç Medresesi, revaklı, açık avlulu ve tek eyvanlıdır. Medrese hücreleri yapının batı tarafında sıralanır. Ulu Camii medresesinden, revaklı avlulu, tek katlı ve doğu tarafının üç kemer açıklığıyla camie bağlanması bakımından ayrılır.

İshak Çelebi Medresesi Anadolu Selçuklu Medresesi geleneğini sürdürür. Hem de bu gelenekten ayrılan noktaları vardır. Ulu Camii Medresesi'nin bir camie bağımlı olarak yapılması, ana eyvan ve hücrelerin sivri beşik tonozla örtülü ve iki katlı olması, Anadolu Selçuklu geleneğinin devam ettiğini gösterir. Anadolu Selçuklu geleneğinden, revaksız avlu düzeniyle, asimetrik plânlı ve ana eyvanıyla dıştan belirmesiyle ayrılır. Bu özellikler de, yani revaksız avlulu, asimetrik plânlı ve ana eyvanın dıştan belirmesi, bize Beylikler Dönemi Medreseleri geleneğini yansıtır. Aynı gelenek Peçin Ahmet Gazi Medresesi (1375)⁽⁵⁵⁾ ve Kastamonu İsmail Bey Medresesi'nde de (1475)⁽⁵⁶⁾

(54) A. Kuran, *Anadolu Medreseleri*, C. I, Ankara, T.T.K. Yay. 1969, s. 75 - 76

(55) A. Arel, "Menteşe Beyliği Devrinde Peçin Şehri", *Anadolu Sanatı Araştırmaları I* (1968), s. (69 - 100) 76

(56) O. Aslanapa, *Türk Sanatı*, II, s.217

karşımıza çıkar. Ayrıca Riefstahl'a⁽⁵⁷⁾ göre, asimetrik bir plâna sahip olan Ulu Camii Medresesi, plân bakımından Suriye Medreselerinin bir özelliğini gösterir.

Ana eyvanın beden duvarlarından dışarı doğru çıkarak belirginleşmesi, Beylikler Dönemi Medreselerinde görülür. Ana eyvanın iki yanında dersane odaları mevcuttur. Oysa 15. yy.dan itibaren, özellikle Erken Osmanlı Dönemi Medreselerinde, ana eyvan (dershane odası) -, beden duvarlarından dışarı doğru çıkıntı yaptığı gibi, iki yanındaki dersane odaları giderek ortadan kalkmaya başlar.

İshak Çelebi Medresesi, Beylik Dönemi medreselerinin ilk örneklerinden birisi ve Manisa'da yapılan ilk ve büyük medrese olması bakımından önemlidir. H.977 / M.1569 - 70 tarihinden önce otuzlu, H.980 / M.1572 - 73 tarihinde kırklı ve H.1006 / M.1597 - 98 tarihinde, sahnın itibarıyla ellili bir medresedir.⁽⁵⁸⁾

(57) R. M. Riefstahl, a. g. e., s. 13

(58) C. Baltacı, XV. - XVI. Asırlarda Osmanlı Medreseleri, İstanbul, İrfan Matbaası, 1976, s. 410

İSHAK ÇELEBİ TÜRBESİ (C)

İNCELEME TARİHİ: Temmuz 1977, Şubat 1981

YAPININ YERİ VE TANIMI:

Türbe, İshak Çelebi (Ulu Camii) yapı topluluğu içinde, medresenin doğu kolu üzerindedir.

TARİHLENDİRİLMESİ:

Yapının kitabesi yoktur. Yalnız giriş kapısı üzerinde "Selamünaleyküm tıptüm fedhulûhâ halîdîne" Ayet-i Kerimesi yazılıdır.⁽⁵⁹⁾ Türbe, medresenin bir odası iken H.790 / M. 1388'de M. İshak Çelebi'nin ölümü üzerine bu odanın türbeye dönüştürülmesi kuvvetle muhtemeldir. Buna göre türbe, medresenin yapım tarihi olan H. 780 / M.1378 tarihinde yapılmıştır.

GEÇİRDİĞİ ONARIMLAR:

Medresenin onarım gördüğü her tarihte türbe de onarılmıştır.

BUGÜNKÜ DURUMU: Türbe ziyarete açıktır.

PLÂN VE KESİTİ:

Türbe, dikdörtgen plânlıdır. Üst örtüsü bir askı kemerle ikiye bölünmüştür. Böylece ortaya çıkan birinci kısım kare plânlı ve üzeri kubbeye örtülüdür.

BİBLİYOGRAFYA:

- (1) İ. H. Uzuncarşılı, Kitabeler ve Sahip, Saruhan, Aydın, Menteşe, İnanç, Hamit Oğulları Hakkında Malumat, İstanbul, 1929, s. 76
- (2) Evliya Çelebi, Seyahatnamesi, C. IX, İstanbul, 1935, s. 70
- (3) İ. Gökçen, "Ulu Camii ve Medresesi", G.D., S. 4 (1938), s. 7 - 8
- (4) C. Uluçay - İ. Gökçen, Manisa Tarihi, İstanbul, 1939 s. 91
- (5) Ç. Uluçay, Saruhanoğulları ve Eserlerine Dair Vesikalar, C. I, İstanbul, 1940, s. 142
- (6) R. M. Riefstahl, Cenubi Garbî Anadolu'da Türk Mimarisi, İstanbul, 1941, s. 13
- (7) H. Ersoy, " Ulu Camii, Ulu Camii Medresesi", G.D., S. 57(1942), s. 13
- (8) N. Koklu, Dünkü Manisa, Ankara, 1970, s. 14 - 15
- (9) M. Sozen, Anadolu Medreseleri, C. I, İstanbul, 1970, s. 185
- (10) O. Aslanapa, Türk Sanatı, C. II, İstanbul, 1973, s. 220
- (11) M. Sözen ve Grubu, Türk Mimarisinin Gelişimi ve Mimar Sinan, İstanbul, 1975, s. 46
- (12) C. Baltacı, XV. - XVI. Asırlarda Osmanlı Medreseleri, İstanbul, 1976, s. 410

dür. Kubbeye pandantifle geçilir. İkinci bölüm, enine dikdörtgen plânlı, üzeri sivri beşik tonozla örtülüdür. Kare bölüm zemini, dikdörtgen bölüm zemininden 75-80 cm. kadar yüksektedir. Kare bölüm içinde dört tane mezar vardır. Bu mezarlar, güney - kuzey doğrultusunda sıralanmıştır. En güneydeki en büyüğüdür. Büyük olan İshak Çelebi'ye, diğerleri de karısı ve çocuklarına aittir.⁽⁶⁰⁾ Mezarlarda kitabe yoktur.

İç mekanı, doğu ve batı duvarına açılmış sivri kemerli alt pencerelerle, bu pencerelerin üst orta ekseninde yer alan, birer üst pencere aydınlatır. Doğudaki alt pencerelerden birisi cami harimine, diğeri avlusuna açılır. Üst pencereler dikdörtgen şeklindedir.

Türbeye, sivri kemerli bir niş içerisine açılan dikdörtgen bir kapıdan girilir. Kapı önünden üç basamaklı bir merdiven yer alır. Girişin iki yanında devşirme dörtlü sütun demeti vardır. (Resim: 21)

Dış Görünüşü:

Yapı, enine dikdörtgen plânlı, tek kubbeli bir yapıdır. Kubbe sekizgen bir kasnakla çevrilidir. Batı duvarı, sivri kemerli iki pencere parçalar. Dıştan türbe olduğu hiç belli olmaz.

(59) H. Ersoy, "Ulu Camii: Ulu Camii Medresesi", Gediz, Sayı, 57 (1942), s. (11 - 13) 12

(60) C. Uluçay - İ. Gökçen, a. g. e., s. 91

Süsleme:

Türbe içinde süsleme olarak, yalnız kubbe içinde ve kapı girişinin üzerindeki beşik tonoz içinde, parça halinde kalmış, kalem işi süsler vardır. Bu süslemeler, papatyaya benzer çiçek, dal ve kornet motifleridir. Yapı dışında ise, giriş kapısının sağ ve solunda yer alan ince uzun dörtlü sütun demetleri bulunur. Bu sütun demetlerinin gövdesi düğümlüdür.

MALZEME: Türbenin duvarları moloz taştan (yalnız batı duvarı kesme taştan), kubbe, tonoz ve kemerler tuğladan yapılmıştır.

Yapının Getirdiği Problemler:

İshak Çelebi Medresesi'nin batı kolunu işgal eden yapıda problem olarak karşımıza, türbenin nasıl oluşturulduğu ortaya çıkar. Batı kolu tümüyle yeniden mi düzenlendiği, yoksa bir bölümünün değişime mi uğradığı kesin olarak belli değildir. Fakat kanımızca, medresenin batı kolu iki bölümlü bir hücre iken, aradaki duvar kaldırılarak büyük bir türbe odası haline getirilmiş olmalıdır. Çünkü hücre ölçüleri de bu fikrimizi destekliyor.

Karşılaştırma ve Değerlendirme:

Türbe, belli bir plân şeması düşünülerek yapılmamıştır. Bu nedenle dış görünüşü ve plân şeması bakımından serbest türbelerle karşılaştırmak yerinde olmaz.

İshak Çelebi Türbesinde olduğu gibi, medresenin bir bölümünü işgal eden türbe örneğiyle, Akşehir Taş Medrese (1250)⁽⁶¹⁾ ve Konya Sahip Ata Hanikâhı'nda (1279)⁽⁶²⁾ karşılaşıyoruz. Taş medresede türbe, kuzey eyvanın batısındaki hücreyi işgal eder. Bu hücre kare plânlı üzeri kubbeyle örtülüdür. Sahip Ata Hanikâhı'ndaki türbe ise, kuzey eyvanın arkasında yer alır. Kare plânlı ve üzeri kubbeyle örtülüdür. Türbenin önünde üzeri çapraz tonoz örtülü, enine dikdörtgen plânlı bir hazırlık mekânı bulunur.

Anadolu Selçuklu Türbelerinin büyük bir bölümünde gördüğümüz esas mezar odası (Mumyalık - Kripta) İshak Çelebi Türbesi'nde yoktur. Bu özellikte (Esas mezar odasının bulunmayışı) Beylikler Döneminde başlayıp Osmanlılar Döneminde devam edip gider.

(3) R. M. Riefstahl, *Cenubi Garbi Anadolu'da Türk Mimarisini*, İstanbul, 1941, s. 13

(4) H. Ersoy, "Ulu Camii; Ulu Camii Medresesi", *Gediz*, Sayı 57(1942), s. 13

(5) M. Sözen, *Anadolu Medreseleri*, C. I, İstanbul, 1970, s. 185

İSHAK ÇELEBİ (ÇUKUR) HAMAMI

Bu hamam İshak Çelebi külliyesinin tek sivil yapısıdır.

İNCELEME TARİHİ: Temmuz 1977, Şubat 1981

YAPININ YERİ VE TANIMI:

İshak Çelebi külliyesi içerisinde yer alan çukur hamam, Camiin kuzey - doğusunda, ona 100 m. kadar uzaklıktadır.

TARİHLENDİRİLMESİ:

Hamamın kitabesi yoktur. İshak Çelebi külliyesindeki cami, 1366 ve medrese 1378 tarihinde yaptırıldığına göre, bu külliye dahil olan hamamın da XIV. yy.ın son çeyreğinde, İshak Çelebi tarafından yaptırılmış olması gerekir.⁽⁶³⁾ Hamam sonradan Kasım Paşa vakfına geçmiştir.⁽⁶⁴⁾

GEÇİRDİĞİ ONARIMLAR:

Hamam, H.1075 / M.1664 - 65, H.1081 / M. 1670 ve H.1214 / M.1799 - 1800 tarihlerinde onarım görmüştür.⁽⁶⁵⁾

BUGÜNKÜ DURUMU:

Hamamın bazı yerleri yer yer yıkılmış, içerisi çöp deposu olmuştur. Buna rağmen restore edilebilecek durumdadır.

PLÂN VE KESİTİ:

Hamamın sıcaklığı, S. Eyice'nin⁽⁶⁶⁾ hamam tipolojisinden "Haçvarî Dört Eyvanlı ve Köşe Hücreli (A)" plân tipine girer. Dört eyvan şemalı sıcaklığın köşeleri pahlanarak halvet hücreleri açılmıştır. Halvet hücreleri kare plânlı, üzeri kubbeyle örtülüdür. Güney - doğu halvet hücrelerinin dışındaki hücrelerin kubbesine üçgenlerle, güney - doğu

(63) Ç. Uluçay, *Saruhanoğulları*, I., s. 130 ve 634'de kaybolan İshak Çelebi Vakfiyesi H.866 / M.1461-62 de Fatih Sultan Mehmet tarafından yeniden düzenlenmiştir. Bu vakfiye de hamamın adı geçer.

(64) İ. Gökçen, *Vakıflar ve Hayırlar*, I., s. 203

(65) Ç. Uluçay, *y. a. g. e.*, I., s. 130, 145, 148, 189; İ. Gökçen, *Vakıflar ve Hayırlar*, II., s. 152

(66) S. Eyice, "İznik'te Büyük Hamam ve Osmanlı Devri Hamamları Hakkında Bir Deneme", *Tarih Dergisi*, C. XI., Sayı, 15(1960), s. (99 - 120)108, 120a

(61) A. Kuran, *Medreseler*, s. 80 - 81, Şekil,42

(62) Aynı Eser, s. 62 - 63, Şekil,30

BİBLİYOGRAFYA:

(1) İ. Gökçen, "Ulu Camii ve Medresesi", *Gediz*, Sayı 4 (1938), s. 8

(2) Ç. Uluçay - İ. Gökçen, *Manisa Tarihi*, İstanbul, 1939 s. 91

hücrenin kubbesine ise, İstridye kabuğu şeklindeki tromplarla geçilir.

Eyvanlar, kareye yakın dikdörtgen şeklindedir. Üzerlerini sivri beşik tonozlar örter. Kuzey - batı halveti, ortasından ikiye bölünerek, 70 - 80 cm. yüksekliğinde bir havuz oluşturulmuştur.

Sıcaklığın orta kısmını, büyük bir kubbe örter. Kubbe, eyvanların kemerleri üzerine oturur. Kubbe üzerinde 21 tane fil gözü aydınlık açıklığı bulunur. Zeminde, bugün örtülü olmasına rağmen, sıcaklığın ortasında sekizgen bir göbek taşının bulunduğu, toprak yığımından belli olmaktadır. Sıcaklığın güney eyvanının arkasında, enine dikdörtgen plânlı, üzeri beşik tonoz örtülü bir su haznesi vardır. (Plân: 3) Kuzey eyvanının arkasında ise, külhan bacası yer alır.

Ilıklık, sıcaklığın batı tarafındadır. Kare plânlı, üzeri kubbeye örtülüdür. Kubbeye köşelerde yer alan Türk Üçgenleriyle geçilir. Ilıklığın üç tarafını 70 - 80 cm. kadar yükseklikte bir set çevreler. Ilıklığın doğu duvarındaki sivri kemerli bir kapıdan sıcaklığa girilir. Kapının hemen yanında, kare plânlı temizlik hücresi (traşlık) yer alır. Bu hücrenin üzeri de kubbeye örtülüdür. Kubbeye üçgenlerle geçilir. Temizlik odasının batı yanında, temizlik odası kadar büyüklükte, üzeri sivri beşik tonoz örtülü bir oda daha vardır. Bu oda ılıklik ile soyunmalık arasında yer alır. Ilıklık ve soyunmalığa açılan yuvarlak kemerli kapılar iki bölüm arasında bağlantıyı sağlar.

Sıcaklığın güney - batı köşesinde soğukluk bulunur. Soğukluk sıcaklık aynı eksen üzerinde değildir. Soğukluk kare plânlı ve üzeri kubbeye örtülüdür. Kubbeye sivri tromplarla geçilir. Ortasında fiskiyeli havuzu bulunan soyunma mekanının etrafını, bir basamaklı merdivenle çıkılan geniş bir set çevirir. Soyunma odası, batıdaki sivri kemerli bir kapıyla dışarı açılır. Girişin kuzey tarafı hariç, doğu ve güney duvarında altışar, batı tarafında iki tane olmak üzere toplam 14 tane niş yer alır. Bu nişlerin soyunma yerleri olarak kullanılmış olması mümkündür.

DIŞ GÖRÜNÜŞÜ:

Hamamın irili ufaklı, 3 büyük, 5 küçük kubbeli bir görünümü vardır. Doğu tarafı bir kapıya yaslanmıştır. Batı cephesi ise, kuzeyden güneye doğru kademeli bir şekilde küçülür. Kuzey cephesi iki kademelidir. Yalnız basamak köşesi pahlanmıştır. Güney cephesi ise iki kademelidir. Soyunmalık duvarı güneye doğru 4-5 m. kadar taşmıştır. Yapı eğimli bir araziye kurulduğu için soyunmalık kubbesi, diğer kubbelerden daha yukarıda kalmıştır. (Resim: 22)

MALZEME VE DUVAR TEKNİĞİ:

Yapının duvarları moloz taş ve tuğla karışımından yapılmıştır. Duvar köşelerinde yer yer kesme taşlara da rastlanır. Kubbe ve kemerler tuğladandır.

SÜSLEME:

Yapının iç ve dışında süsleme yoktur.

YAPININ GETİRDİĞİ PROBLEMLER:

Hamamda her hangi bir problemle karşılaşmayız.

KARŞILAŞTIRMA VE DEĞERLENDİRME:

Türk Mimarisinin Cami, Medrese ve Kervansaray gibi, bir çok yapı türünde görebildiğimiz dört eyvan şemasıyla, hamamlarda da karşılaşıyoruz. Çukur Hamam da bu plân türünün tipik örneklerindedir. Aynı plân türüyle Beyşehir'deki Eşrefoğlu (Cami 1297 tarihli dir)⁽⁶⁷⁾, Balat'taki (Milet) 1 numaralı (XIV. yy.)⁽⁶⁸⁾ ve İstanbul'daki Gedik Ahmet Paşa (1475)⁽⁶⁹⁾ Hamamı'nda karşılaşıyoruz. Balat'taki 1 numaralı Hamam da Çukur Hamam gibi, sıcaklık, ılıklik ve soğukluk aynı eksen üzerinde değildir. Fakat Eşrefoğlu ve Gedik Ahmet Paşa Hamamları'nda sıcaklık, ılıklik ve soğukluk aynı eksen üzerindedir.

A. Arel⁽⁷⁰⁾, Peçin Şehri'ndeki hamamları plân bakımından Saruhanoğulları Devri hamamlarına benzetir.

Çukur Hamam, soğukluk, ılıklik ve sıcaklık düzeniyle gelişmiş bir hamam plânı göstermesi bakımından önemlidir.

(67) Y. Onge, "Konya Beyşehir'de Eşrefoğlu Suleyman Bey Hamamı", *Vakıflar Dergisi*, VII (1968), s. 139 - 144, plân, 1

(68) A. Durukan, *Balat'taki Türk Devri Yapıları* (Basılmamış Dr. Tezi), Ankara, 1982, s. 95, 338

(69) K. Aru, *Türk Hamamları Etüdü*. İstanbul, İ. T. U. Mim. Fak. Yay., 1949, s. 65 - 67

(70) A. Arel, *Peçin Şehri*, s. 87



RESİM: 1
Külliye'nin genel görünüşü



RESİM: 2
Külliye'deki Yapı Topluluklarının genel görünüşü



RESİM: 3
Sağ hücrenin üzerindeki kitâbe

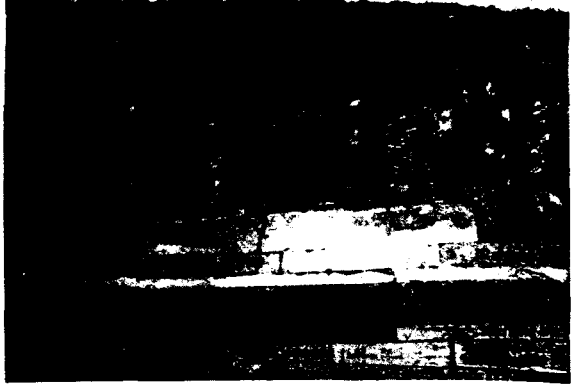

RESİM: 4
Asıl kapı üzerindeki kitâbe



RESİM: 5
Sol hücrenin üzerindeki kitâbe



RESİM: 6
Cami'nin mihrap önü kubbesi ve kemerleri

RESİM: 7
Cami'nin içinde duvara yapışık olan merdiven ve yarım sütun parçası

RESİM: 8
Harimin avluya açılan kapıları

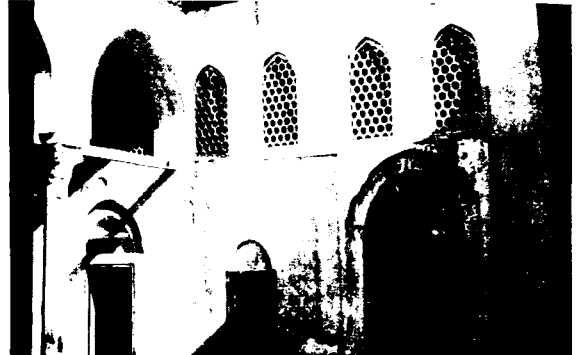



RESİM: 10
Camiin kuzey cephesi ve taç kapısı

RESİM: 11
Kuzey taç kapı

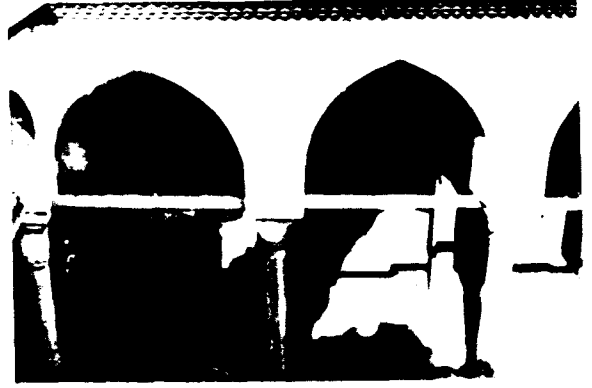

RESİM: 9
Avludan genel görünüş



RESİM: 12
Camiin minaresi



RESİM: 15
Kapının sol üst kısmındaki taş motifler

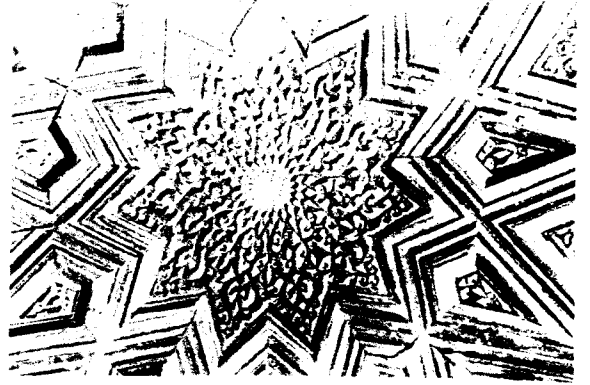

RESİM: 14
Ahşap minberin motiflerinden ayrıntı

RESİM: 13
Ulu Camii'nin minberi

RESİM: 16
Selçuk İsa Bey Camii



RESİM: 17
Medresenin batı kolundaki hücreleri

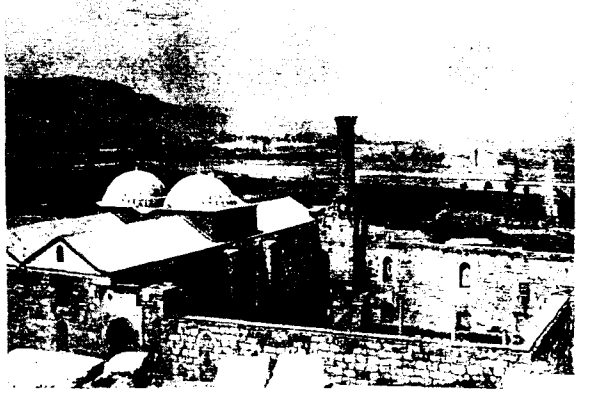

RESİM: 18
Medresenin kuzey ve doğu kolundaki hücreleri

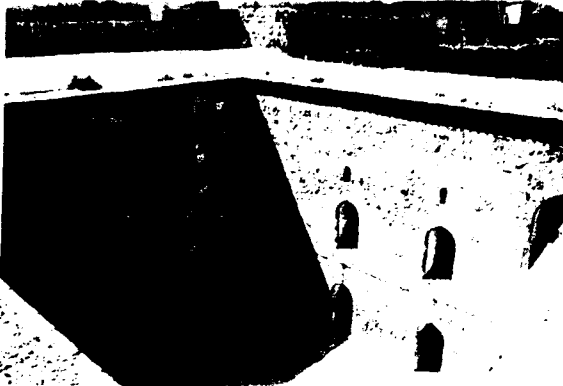



RESİM: 19
Medrese kapısı



RESİM: 20
Medresenin tuzey-doğu kösesindeki iki sütun

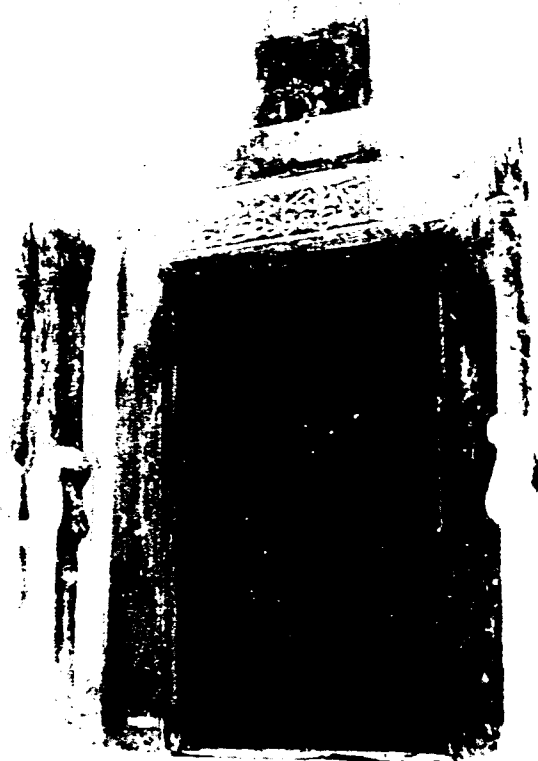

RESİM: 21
Türbenin giriş kapısı ve devşirme dörtlü sütunlar



RESİM: 22
Hamamın dıştan görünüşü

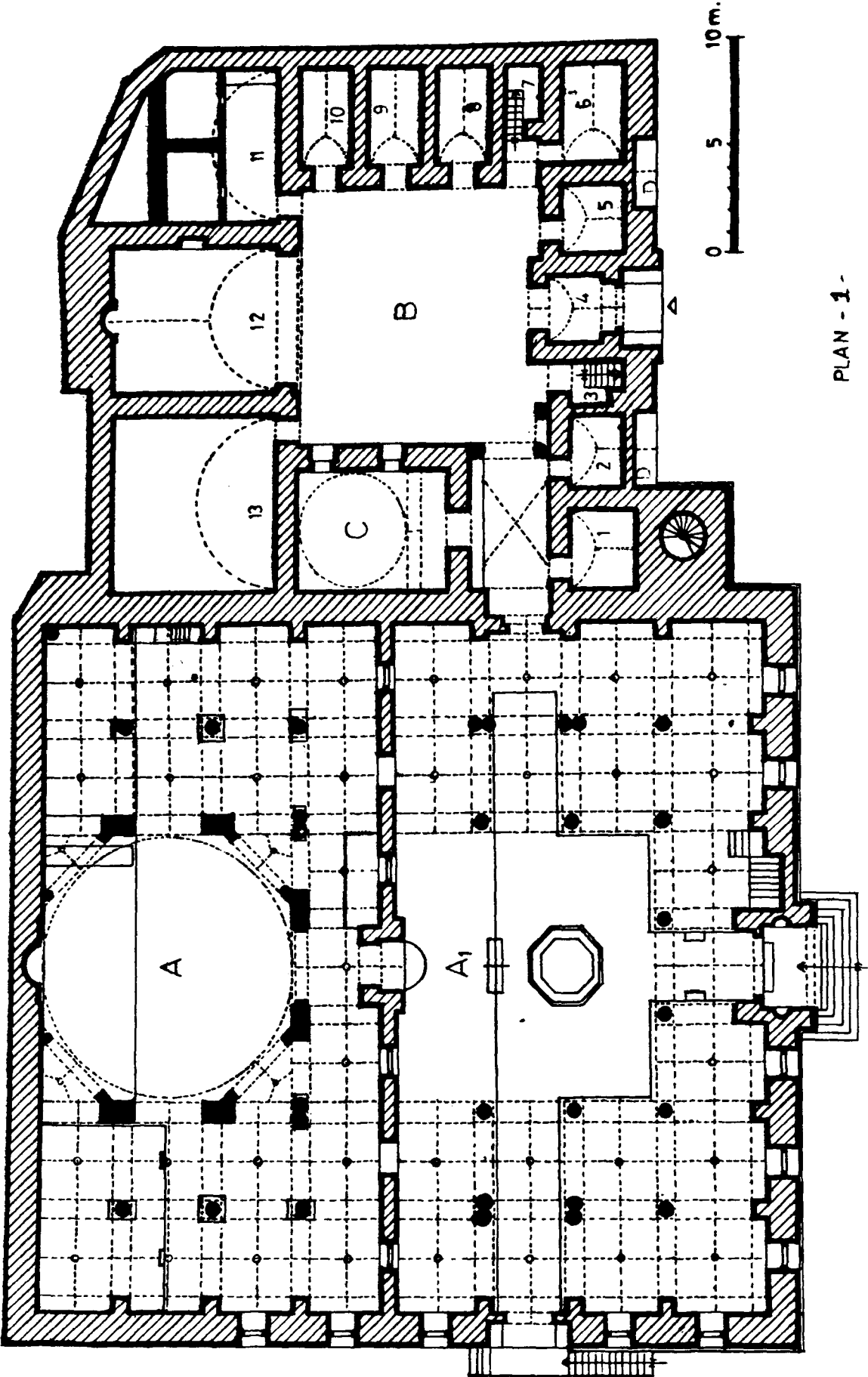

MANİSA ULU CAMİ PLANI (VAK. GNL. MÜD. ARŞ.'DEN TAMAMLANARAK)

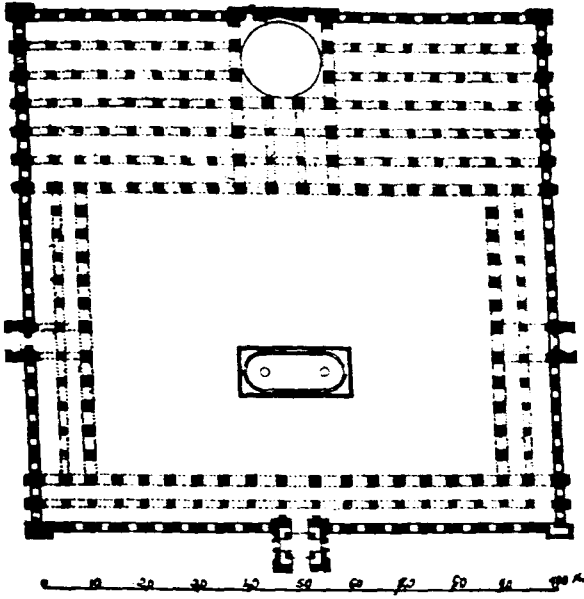

KAĞITANE BAYRAK CAMİİ PLANI.

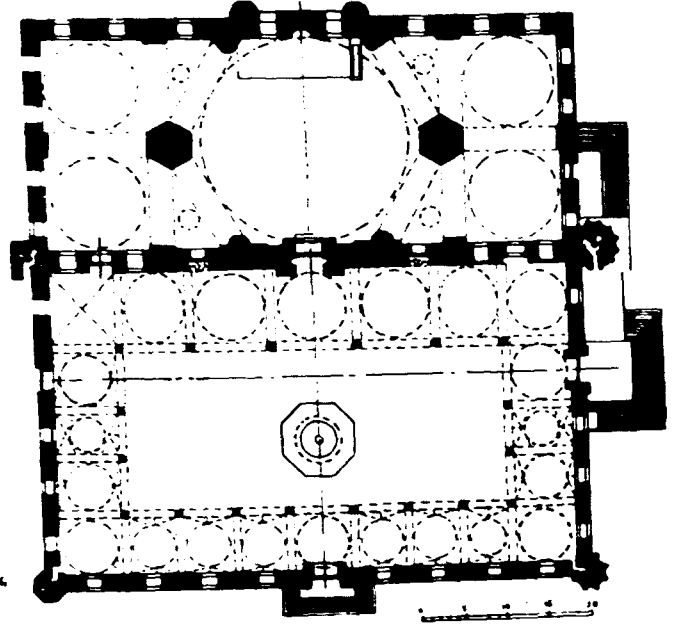

EDİRNE UÇ ŞEREFLİ CAMİİ PLANI.

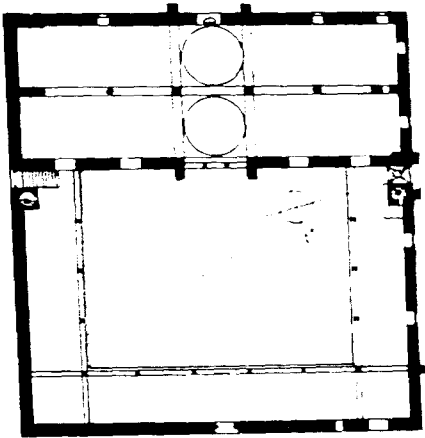

SULTANAHMET CAMİİ PLANI.

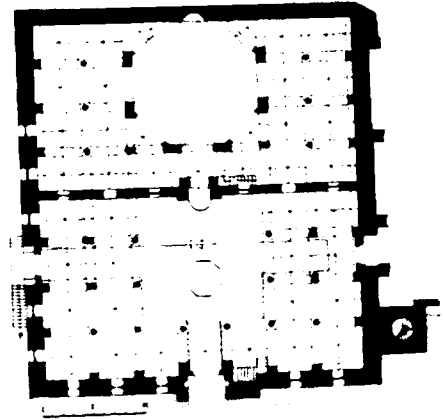

SÜTLÜCE CAMİİ PLANI.

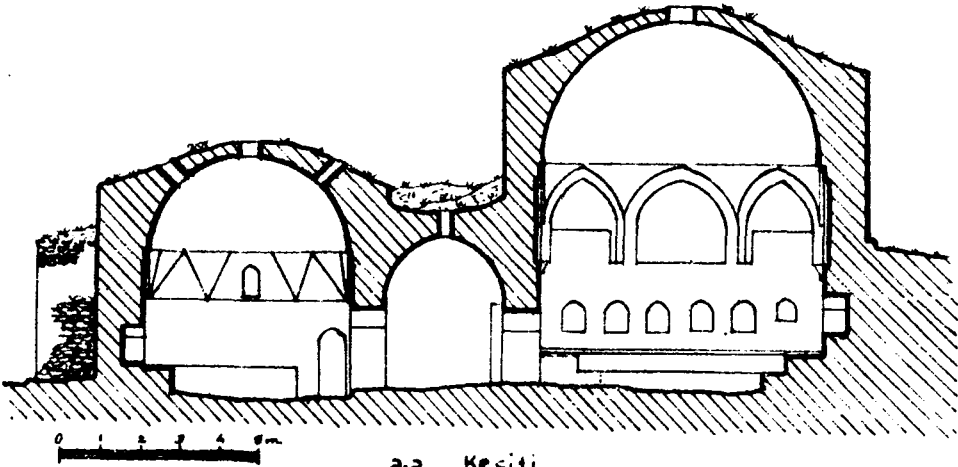
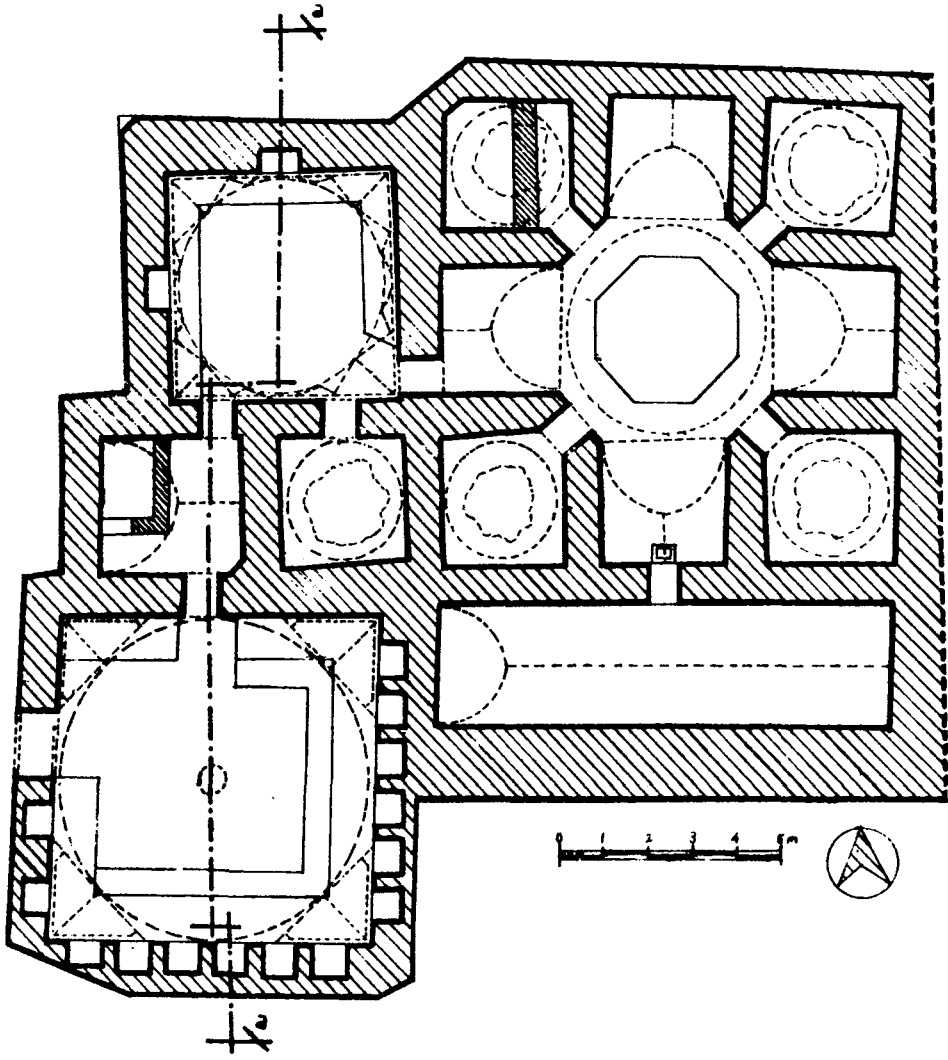

MANISA ÇUKUR (İSHAK ÇELEBİ) HAMAMI
(VAK. GNL. MÜD. ARS.'DEN)

Niğde Sungurbey Camii

Hüdavendigâr AKMAYDALI



Adanolu'da Sivas, Kayseri, Tokat, Niğde, Amasya, Erzincan ve havalilerinde 14. asır ortalarına doğru kurulmuş olan Eratna (Ertana) Devleti (M. 1335-1381) bıraktığı mimari eserlerde Selçuklulardan ayrı, değişik bir üslup meydana getirmişlerdir.

Biz bu makalede esas konu olan Niğde Sungurbey Camii'nin yanında istedik ki Eratna Devletinin ortaya çıkışını ve bıraktıkları eserlerini de inceleyelim.

Anadolu Selçuklu Devletinin yıkılmasından sonra Anadolu, İlhanlı Devletinin himayesinde ve bu devlet tarafından gönderilen valilerle idare edilmektedir.

İlhanlı Hükümdarı Ebu Said Bahadır Han zamanında Hükümdarın Beylerbeyi Emir Çoban'ın oğlu Demirtaş Bey Anadolu'da validir. Demirtaş Bey M.1322 yıllarında müstakil bir devlet kurmak üzere teşebbüse geçmiş ise de babası Emir Çoban'ın bir ordu ile üzerine gelmesiyle bu isteğinde muvaffak olamamış ve yine babası sayesinde sultan tarafından affedilmiştir. Aşağıda anlatılacağı gibi bundan sonra gelişen olaylar Demirtaş Beyin Anadolu'dan ve valilikten ayrılmasına sebep olacaktır.

Ebu Said Bahadır Han, Emir Çoban'dan kızı Bağdat Hatun'u kocası Celayir Hasan Bey'den boşatıp kendisine vermesini isterse de Emir Çoban bu isteği reddeder. Bu olaydan sonra Han ile Beylerbeyi'nin arası açılmıştır. Han'ın naibi Emir Çoban'ın oğlu Dimaşk Hoca'dır ve Han Dimaşk Hoca'dan hiç hoşlanmamaktadır.

Han, Beylerinin istememesine rağmen Emir Çoban'la Horasan'da karşılaşır ve onu yener. Emir Çoban Herat'ta Kert Hükümdarına sığınırsa da orada öldürülür.

Babasının Beylerbeyliğinden düşmesi üzerine durumu kritikleşen Demirtaş Bey M. 1327 - 1328

yıllarında Mısır'a kaçarak Türk Memlûk Sultanı Melik Nasır Mehmed'e sığınır.

Demirtaş Bey Mısır'a kaçarken yerine Uygur Türklerinden olan kayınbiraderi Eratna'yı vekil bırakmıştır. Eratna İlhanlı Hükümdarı Ebu Said Bahadır Han'a arazi vermek ve Han'ın Anadolu'ya vali olarak gönderdiği Büyük Şeyh Hasan'ı (Celayir Hasan Bey) kabul etmek suretiyle Hükümdarın itimadını kazanmış ve mevkiini korumuştur.⁽¹⁾

Ebu Said Bahadır Han'ın M. 1335 tarihinde evlat bırakmadan ölümü üzerine çıkan karışıklıklarda Anadolu Valisi Celayir Hasan Bey bir takım menfaatler elde edebilmek için yerine Eratna'yı vekil bırakarak İran'a geçmiştir. Celayir Hasan Bey'in Demirtaş Bey'in oğlu Şeyh Hasan'la (Küçük Şeyh Hasan) yaptığı savaşı kaybetmesi üzerine durumunu tehlikede gören Eratna, Memlûk Sultanı Melik Nasır'a müracaat ederek onun himayesine girmiş ve daha sonra da M. 1344 tarihinde istiklalini ilan etmiş, Sultan Alâüddin ünvanıyla hükümdar olmuştur.

Eratna Devletini kuran ve dışardan gelen itaat tekliflerini reddederek mevkiini kuvvetlendirmeye çalışan Eratna M. 1352 tarihinde vefat etmiş ve Kayseri'deki Köşk Medrese'ye gömülmüştür.⁽²⁾

Sultan Alâüddin Eratna'nın ölümü üzerine küçük oğlu Gıyasüddin Mehmed Bey Hükümdar olmuştur. Mehmed Bey'in abisi Cafer Bey hükümdarlık için teşebbüse geçtiyse de muvaffak olamamıştır. Mehmet Bey M. 1365 tarihinde Kayseri'de öldürülmesi üzerine Sultanlığa oğlu Alâüddin Ali Bey getirilmiştir.

(1) İ. Hakki Uzuncarsilli, Anadolu Beylikleri ve Akkoyunlu Karakoyunlu Devletleri-Eratna Devleti s.155 -161

(2) İ. Hakki Uzuncarsilli, Anadolu Beylikleri ve Akkoyunlu Karakoyunlu Devletleri isimli eserinin Eratna Devleti kısmında s. 155 - 161, Eratna Beyin Kayseri Köşk Medrese'de gömülü olduğunu yazar.

Alâüddin Ali Bey'in 15 sene süren hükümdarlığı zamanında hiçbir nüfuzu olmayıp devlet ileri gelenlerinin elinde oyuncak olmuştur. Ali Bey'in M. 1380 yılında ölümü üzerin yedi yaşındaki oğlu İkinci Mehmed Bey hükümdar olmuş fakat Kayseri Kadısı Burhaneddin Ahmet küçük hükümdarı saf dışı bırakarak hükümdarlığını ilan etmiştir.

Ebu Said Bahadır Han'ın M. 1335 tarihinde vefatı ile ve Anadolu valisi Celayir Hasan Bey'in Vali vekilliğini Eratna'ya bırakmasıyla başlayarak M.1344 tarihinde istiklalini ilan etmesiyle devam eden Eratna Devleti, Kayseri Kadısı Burhaneddin Ahmed'in son Hükümdar İkinci Mehmed Bey'i saf dışı bırakmasıyla sona ermiştir.

Eratna Devletinin tamamına sahip olan Kadı Burhanettin Ahmed M.1381 tarihinden ölümü olan M. 1398 tarihine kadar 18 sene devlete hükümdarlık etmiş, ölümünden sonra Kayseri Valisi olan oğlu Alâüddin Ali Bey Sivas halkı tarafından hükümdar ilan edilmiştir.

Timur'un Anadolu'ya gelme tehlikesi üzerine Sivas şehrinin Osmanlı Devletine bırakılması kararlaştırılmış ve bunun üzerine Osmanlı Sultanı Yıldırım Bayezid Sivas'a oğlu Çelebi Mehmed'i vali olarak göndermiştir.

Sivas şehrinin Osmanlı Devletine teslimiyle Kadı Burhaneddin Ahmed'in oğlu Alâüddin Ali Bey Osmanlı Devletinin hizmetine girerek M.1442 tarihinde vefat etmiştir.⁽³⁾

Eratna Devleti zamanında yapılan eserlerin değişik bir üslup taşıdığını ve Selçuklulardan ayrıldığını belirtmiştik. Bu konuda Oktay Aslanapa "Kırım ve Kuzey Azerbeycan'da Türk Eserleri" isimli eserinde Sivas Güdük Minare (Şeyh Hasan Bey Türbesi M.1347) ile Nahcivan bölgesinde Berde Kümbeti arasında benzerliklerden bahsederek Eratna'lılar ile Azerbeycan arasında etkilerden bahsetmektedir.

M.1162 tarihli Nahcivan, Yusuf Bin Kuseyr (Kasir) Kümbeti ile M.1322 tarihli Berde Kümbetinin iç köşelerindeki detaylar ile XIV. yy.da yapıldığı tarihlenen Sırçalı Kümbeti'nin iç köşe detayları arasında ve Berde Kümbeti ile Sırçalı Kümbet arasında plan olarak da yakın benzerlikler göze çarpmaktadır.

Oktay Aslanapa yine "Kırım ve Kuzey Azerbeycan'da Türk Eserleri isimli eserinde "Devir üslubu olarak bazı benzerliklerin görülebildiğini ve Anadolu'da XIII. ve XIV. yy.lardan birçok eserde Azerbeycan'lı ustaların çalışmış olduğu kitabeler ile belirtilmiş olduğunu" yazar. Eratna Devleti zamanında yapılan belli başlı eserler şunlardır.

- 1 - Kırşehir Aşık Paşa Türbesi⁽⁴⁾
- 2 - Sivas Güdük Minare (Şeyh Hasan Bey Türbesi)⁽⁴⁾

3 - Kayseri Köşk Medrese^(4 - 5 - 6)

4 - Kayseri Sırçalı Kümbet (Türbe)⁽⁴⁾

5 - Kayseri Ali Cafer Kümbeti (Türbe) ⁽⁴⁾

6 - Kayseri Emir-zade Mehmed Türbesi⁽⁶⁾

7 - Kayseri Emir Erdoğmuş Türbesi⁽⁶⁾

8 - Kayseri Emir Ali Türbesi⁽⁶⁾

9 - Tokat-Turhal Tazye Köyü Zaviye⁽⁵⁾

10 - Tokat-Turhal Tazye Köyü Hoşkadem Camii⁽⁵⁾

11 -Tokat-Zile Sayısbey Misafirhanesi⁽⁵⁾

12 - Niğde Sungurbey Camii ve Türbesi⁽⁴⁾

Biz bu eserlerden hepsini inceleme imkanı bulamadık. İnceleyebildiğimiz eserleri yazı, fotoğraf, proje ve detaylar ile, kusurlarımız içinde hoşgörünüze sığınarak veriyoruz.

KIRŞEHİR AŞIKPAŞA TÜRBESİ

M.1322 tarihli Aşık Paşa Türbesi'nin ön cephesi tamamen mermerden yapılmış olup, değişik üslup gösteren bir yapıdır. Yapıda diğer cephelerde yer yer taşın arasında mermer kullanılmıştır.

Aşık Paşa Türbesi'nin asimetrik bir cephesi, alışılmışın dışında bir kitabe yeri vardır. Kitabe giriş (batı) cephesinde ve kubbenin önünde yer almaktadır. Yanının saçak silmeleri kitabenin etrafını çevirmektedir.

Yapı dıştan takriben 10.05 x 7.55 metre ebadındadır. Yapının girişinde dar ve uzun bir hol yer alır. Holde girişin sağında ve solunda sivri kemerli iki niş vardır. Giriş kemerinin üstünde ufak bir kare açıklık ile doğu cephede bir pencere açıklığı da bulunmaktadır. Holün üzeri tonoz ile örtülmüştür.

Oktay Aslanapa, yüzyıllar Boyunca Türk Sanatı (14. Yüzyıl) isimli eserinde Kayseri Köşk Medrese'de Eratna ve Hanımının gömülü olması ihtimali vardır der.

Oktay Aslanapa, Türk Sanatı II-Anadolu Selçuklularından Beylikler Devrinin sonuna kadar- isimli eserinde Kayseri Köşk Medrese de Eratna ve Hanımının gömülü olması ihtimali vardır der.

Halil Edhem (Eldem), -(Hazırlayan Kemal Göde), Kayseri Şehri isimli eserinde Köşk Medrese için: Tarihçi Ali'nin Füsülü'-Halilü Akd Usulü'-Harcı ve'n Nakd isimli eserden naklederek Eratna Mehmed, Alâeddin ve Eratna'nın eşi Sulî Paşa adlı Hatun Kayseri şehrinin kıyısında bir büyük binanın altında gömülmüşlerdir şeklinde yazar.

(3) Yaşar Yücel, Kadı Burhaneddin Ahmed ve Devleti (1344-1398) sayfa 162

(4) Oktay Aslanapa, Yüzyıllar Boyunca Türk Sanatı (14. Yüzyıl) isimli eserinde bu yapıları Eratnalılara ait eserler olarak gösterir.

(5) İ. Hakkı Uzunçarşılı, Anadolu Beylikleri ve Akkoyunlu, Karakoyunlu Devletleri isimli eserinde bu yapıları Eratnalılara ait eserler olarak gösterir.

(6) Halil Edhem (Eldem), Kayseri Şehri isimli eserinde bu yapıları Eratnalılara ait eserler arasında gösterir. Kayseri Sırçalı Kümbet ile Kayseri Ali Cafer Kümbeti'ni ise Selçuklu eseri olarak gösterir.

Giriş hölünden sivri kemer alınlıklı bir giriş kapısı ile sağda ana mekana geçilmektedir. Ana mekan içten içe 5.63 x 5.49 metre ebadında yaklaşık kare planlıdır. Ana mekanın köşelerinde birer adet yuvarlak mermer ayak ve bu mermer ayaklar üzerinde duvarlara bitişik dört adet sivri kemer ve kemerlere oturan sekizgen bir kasnak vardır. Ana mekanın üzeri sekizgen kasnağa oturan sekizgen bir kubbe ile örtülmüştür.

Aşık Paşa Türbesi'nin ana mekanı doğu, güney ve batı yönlerine açılan üç adet pencere ile aydınlatılmaktadır. Giriş (batı) cephesindeki pencerenin etrafı profilli ve sivri kemer alınlıklı olmasına karşın doğu ve güney cephelerindeki pencerelerin üstü düz lento taşları ile kapatılmıştır.

SİVAS GÜDÜK MİNARE (ŞEYH HASAN BEY TÜRBESİ)

Sivas'ta bulunan Şeyh Hasan Bey Türbesi'nin Alâüddin Eratna'nın oğullarından Hasan Bey için yaptırıldığı bilinmektedir. M.1347 .

Yapı bir minareye benzediği için Güdük Minare denilmektedir. Eser içten içe 7.54 x 7.54 metre ebadındadır. Altta düzgün kesme taştan kare plan üzerine kaide, üstte tuğladan kasnak ve yine tuğla ile yapılmış bir gövdeden ibaret olan yapının külâh kısmı yıkılmıştır. Yıkılan külâh Vakıflar Genel Müdürlüğü tarafından ahşap iskelet üzerine sac örtü kaplanmak suretiyle yeniden yapılmıştır.

Şeyh Hasan Bey Türbesi'nin girişi kuzey cephededir. Türbenin aydınlatılması kaide kısmında doğu, güney ve batı cephede açılan üç adet pencere ile olmaktadır.

İçte kare plandan kubbeye geçiş beden duvarlarındaki dört adet sivri kemer ile bunların üzerinde stalaktitli köşe nişleri vasıtasıyla olmaktadır.

KAYSERİ KÖŞK MEDRESE

M. 1339 tarihli Köşk Medrese dıştan takriben 37.00 x 30.50 metre ebadındadır. Eser tamamen kesme taştan inşa edilmiştir. Kayseri'nin Köşk dağı mevkiinde olan ve şehir surlarının dışında yapılan eser küçük bir kale görünümüne sahiptir. Eser Sultan Alâüddin Eratna tarafından karısı için yaptırılmıştır.(7)

Yapıya kuzey cepheden küçük bir kapı ile girilmektedir. Kapıdan içeri girilince sağda ve solda iki katta dört adet kapalı mekan yer almaktadır. Yukarıda bulunan mekanlara içte girişin sağında ve solunda yer alan merdivenlerle çıkılmaktadır. Yukarıda bulunan iki kapalı mekanın aydınlatılması kuzey cepheye açılan dört pencere ile doğu ve batı cephelerinde bulunan birer adet pencere

vasıtasıyla olmaktadır. Bu pencerelerden başka kuzey (giriş) cephesinde iki adette mazgal penceresi bulunmaktadır.

Köşk medresenin girişindeki bu kapalı mekanlardan sonra etrafı sivri kemerlerle çevrilmiş avluya çıkılmaktadır. Avlunun ortasında Selçuklu kervansaraylarının avlu ortalarında bulunan köşk mescidlerini hatırlatan bir türbe yükselmektedir. Bu türbe kare planlı bir kaide üzerine sekizgen gövdeli ve piramid külâhlıdır. Türbeye kuzey cepheden sağdan soldan çıkışı olan bir merdivenle çıkılmaktadır. Türbeyi doğu, güney ve batı cephelerinde üç adet pencere aydınlatmaktadır.

Yapının bir medreseden ziyade daha değişik bir maksat için yapıldığı ilk bakışta belli olmaktadır. Anadolu'da bu türde bir diğer yapı da Erzinçan Tercan'da Mama Hatun Türbesi'dir. Mama Hatun Türbesi'nin 12. yüzyıl sonlarında yapıldığı tahmin edilmektedir. Mama Hatun Türbesi'de köşk Medrese gibi dışa kapalı, içi sivri kemerli revaklarla çevrilmiş ve avlu ortasında türbesi bulunan fakat Köşk Medresenin aksine yuvarlak olarak inşa edilmiş bir yapıdır.

Mama Hatun Türbesi'nde revak içlerinde bulunan mezar ve sandukalar buranın bir anıt mezar olduğu neticesini çıkarmaktadır. Kayseri'deki Köşk Medrese'nin de Mama Hatun Türbesi'nden ilham alınarak yapıldığı ve bir anıt mezar olduğunu söylemek herhalde pek yanlış olmayacaktır.

Köşk Medrese'nin revak içlerinde yapılacak bir araştırma kazısının bu durumu daha da aydınlığa kavuşturacağı bellidir.

KAYSERİ SIRÇALI KÜMBET (TÜRBE)

14. Yüzyıl ortalarında yapıldığı tahmin edilen Sırçalı Kümbet bugün Kayseri-Talas yolu üzerinde bulunan Endüstri Meslek Lisesi'nin arka bahçesinde yer almaktadır. Yerden takriben 1.63 metre yüksekliğinde kare planlı bir kaide üzerinde yuvarlak bir kule şeklinde yükselen yapı tamamen düzgün kesme taştan inşa edilmiştir. Yapının külâhı yıkılmış ve sonradan yapılan bir onarımda yanlış olarak kubbe ile örtülmüştür.

Yapının kaidesi 8.48 x 8.83 metre ebadında kare planlıdır. Kaidenin en üst taşı bütün cephelerde profilli bir silme taşıdır. Yuvarlak kule gövdesinin çapı ise takriben 26.40 metredir.

(7) Semavi Eyice, İki Türk Abidesinin Mahiyetleri Hakkında Notlar Sayfa: 110, Yıllık Araştırmalar Dergisi, Emir Eratna'nın Köşk Medrese'yi karısı için yaptırıldığını yazar.

Oktay Aslanapa, Yüzyıllar Boyunca Türk Sanatı (14. Yüzyıl) sayfa: 34, Eratna'nın Köşk Medrese'yi hanımı Sull Paşa adına yaptırdığını yazar.

Sırçalı Kümbet'in kripta yeri ile mescid kısmını ayıran ahşap döşeme bugün tamamen kaybolmuş vaziyettedir. Türbenin giriş kapısı eşik kotu ile kripta döşeme kotu arasında 2.20 metrelik bir fark vardır.

Türbeye kuzey cepheden silmeli bir kapı ile girilmektedir. Giriş kapısının önünde sağdan ve soldan çıkılabilen merdivenler bugün yer yer kırılmıştır.

Sırçalı Kümbet'in aydınlatılması doğu, güney ve batı cephelerinde açılan üç adet pencere vasıtasıyla olmaktadır. Bu pencerelerin etrafı giriş kapısında olduğu gibi silmelerle kuşatılmıştır. Yapı bu pencerelerden başka üste sivri kemerli üç adet mazgal penceresi ile kubbe kısmında bulunan ve doğu cepheye açılan bir diğer pencere vasıtasıyla da aydınlatılmaktadır.

Sırçalı Kümbet dıştan kaide kısmında kare planlı, gövde kısmında ise yuvarlak olmasına karşın içte kripta kısmında yuvarlak, giriş kapısı eşik kottundan itibaren gövdede onikgendir.

ALİ CAFER KÜMBETİ (TÜRBE)

Kare kaide üzerine sekizgen gövdeli ve piramid külahlı olarak düzgün kesme taştan inşa edilen Ali Cafer Kümbeti 14. Yüzyıl ortaları ile tarihlendirilmektedir. Kayseri şehir stadyumunun güney tarafında bulunan eser kare planlı bir kaide üzerine sekizgen gövdeli ve piramid külâhlıdır.

Ali Cafer Kümbeti'nin kaidesi yerden ortalama 2.20 metre yüksekliğinde ve girişi kuzey cephededir. Girişin önünde bulunan yaklaşık kare planlı kısım dikkat çekicidir. Türbenin ön giriş mekanı diyebileceğimiz bu kısım türbeye bitişik olan doğu ve batı duvarları sonradan onarılmasına karşılık üstü kapatılamamış ve bu kısmın ön giriş mekanının doğu ve batı duvarlarında birer adet penceresi vardır. Ön giriş mekanının içinden muhtes merdivenlerle türbeye çıkılmaktadır. Aslında bu merdivenlerin yeri ön giriş mekanının önüdür ve Sırçalı Kümbet ile Köşk Medrese'nin Türbesinde olduğu gibi girişin sağından ve solundan çıkılabilen merdivenlerle ön giriş mekanına ulaşılması gerekmektedir. Hiç olmazsa bu şekilde yapılması gereken bu çıkış merdivenleri bugün tamamen kaybolmuş vaziyettedir.

Ali Cafer Türbesi'nin giriş kapısı ile doğu, güney ve batı cephelerinde bulunan üç adet penceresi taş tezyinatla çerçevelenmiştir.

Türbenin kripta ile mescid kısmını ayıran ahşap döşeme bugün yer yer çürümüş ve kısmen yıkılmıştır. Türbe içi kubbe ile örtülüdür.

KAYSERİ EMİR-ZADE MEHMED TÜRBEŞİ

Emir-zade Mehmed Türbesi'ne Mehmed Zengi Türbesi'de denilmektedir. Kayseri Müze Müdürlüğü hizmet binasının yanında bulunan türbe Müze Müdürlüğünce 1970'li yıllarda onarılmıştır. Bugün Türbe Müze Müdürlüğünce taş eserlerin muhafaza edildiği bir depo olarak kullanılmaktadır.

Eserin durumu genelde iyidir. Yapının etrafı ihata duvarı ile çevrilmiş ve avlusuna taş döşeme ile damına düşük meyilli çatı yapılmıştır.

Emir-zade Mehmed Türbesi (L) şeklinde bir plan ihtiva etmekte ve örtü sistemiyle de belirginleşen üç bölümden oluşmaktadır.

Türbe girişi kuzey cephededir. Giriş bölümünün üzeri tonoz örtülüdür. Köşede kalan bölümün üzeri ise çapraz tonozla örtülmüş ve çapraz tonoz dört adet kemerle takviye edilmiştir. Bu bölümde doğu ve güney cephelere açılan iki adet mazgal penceresi vardır. Dipte kalan bölümün üstü giriş bölümünün üstü gibi tonoz örtülüdür. Yalnız bu bölümün üst tonoz örtüsü uzun olduğu için ortada bir destek kemerle takviye edilmiştir. Bu bölümün döşemesi diğer iki bölümün döşemesinden ortalama 0.50 metre yüksektir. Bu bölümde güney, batı ve kuzey cephelerinde birer adet pencere vardır. Türbede toplam iki adedi mazgal penceresi olmak üzere 5 adet pencere bulunmaktadır. Büyük pencerelerin söveleri basit silme ile çerçevelenmiştir.

Eser tamamen kesme taştan inşa edilmiştir.

EMİR ERDOĞMUŞ TÜRBEŞİ

Eser bugün Kayseri Müze Müdürlüğü hizmet binasının karşısında bulunan mezarlıkta ve Seyid Burhaneddin Türbesi'nin güney tarafında, türbe ile bitişik bir durumda bulunmaktadır.

Emir Erdoğan Türbesi bugün artık esere bitişik yapılan Seyid Burhaneddin Türbesi'yle birlikte mütalaa edilmektedir.

Emir Erdoğan Türbesi'ne kuzey cepheden kendi orijinal kapısıyla girilebildiği gibi Seyid Burhaneddin Türbesi'nin içinden de girilebilmektedir. Bu giriş muhtemelen yapının kuzey penceresinin kapı haline getirilmesi sonunda olmuştur.

Eser tamamen kesme taştan yapılmıştır ve üstü tonoz ile örtülüdür. Damın akıntısı doğu ve batıya verilerek kırma çatı biçiminde oluşturulmuştur.

Emir Erdoğan Türbesi giriş kapısının üzerinde kitabesi bulunmaktadır ve kapı basit profillerle çerçevelenmiştir. Kitabenin sağında ve solunda birer adet küre biçiminde oymalı taş yer almaktadır.

Yapı Seyid Burhaneddin Türbesi'nin sayesinde onarımı yapılmış sağlam ve tertemiz bir durumdadır. Türbenin içerisinde dört adet sanduka yer almaktadır.

EMİR ALİ TÜRBESİ

Emir Ali Türbesi Kayseri-Talas yolu üzerinde Kayseri Endüstri Meslek Lisesi'nin karşısında iki yol ayrımının köşesinde yer almakta ve yapı oldukça iyi bir durumdadır.

Eser iki katlıdır ve alt kriptta bölümü bulunmaktadır. Eser tamamen kesme taştan inşa edilmiştir. Kriptta bölümünün üzeri basık bir tonoz ile örtülüdür ve tretuar kotundan takriben 0.50 metre aşağıdadır.

Yapının esas girişi kriptta girişinin üstünde ve kuzey cepheadedir. Türbenin giriş kapısı basit profille çerçevelenmiştir. Giriş kapısının üzerinde mermer bir kitabe yer almaktadır.

Yapıya giriş kapısının sağından ve solundan çıkabilen beş adet basamağı olan bir merdivenie çıkılmaktadır.

Türbenin doğuya ve batıya açılan iki penceresi ve güney duvarının tam ortasında basit bir mihrabı bulunmaktadır. Yapının kriptta ile mescid bölümünü ayıran kotunda dışta çepeçevre bir kornişi bulunmaktadır.

Emir Ali Türbesi'nin dam akıntısı doğu ve batıya verilmiş ve her cephede ikişerden dört çörten vasıtasıyla dam suyu dışarıya atılmıştır.

NİĞDE SUNGURBEY CAMİİ VE TÜRBESİ

M. 1335 tarihli cami Moğol Beylerinden Sungurbey tarafından yaptırılmıştır.

Sungurbey Camii 18. yüzyılda yanarak üst örtüsü tamamen yıkılmıştır. Bugün ağaç sütunlar üzerine oturtulmuş bir tavan ve kırma çatı ile yapının üstü kapatılmıştır.

Yapı aslında güney (Kible) duvarına dik üç nef'e ayrılmıştır. Orta nef yan neflere göre daha geniştir.⁽⁸⁾

Kuzey-Güney doğrultusunda iki dizi halinde sıralanan taş ayakların araları kemerlerle bağlanmış, yan neflerin üstü çapraz tonozla, orta nefin üstü ise kubbe ile örtülmüştür. Orta nefin üstünün nasıl kapatıldığına dair bugün elde hiç bir delil veya iz yoktur. Bu şimdilik plandan çıkartılan ve benzer eserlerden alınan bir tahminden ibaret kalmaktadır.

Sungurbey Camii'ne doğu ve kuzey cepheleğinde bulunan iki kapı ile girilmektedir. Bu kapıların etrafını çevreleyen taş tezyinat çok itinalı ve

ilgi çekicidir. Güney portalinde kapı kimeri üzerinde çift başlı bir kartal arması vardır. Her iki portalin alınlığında Gotik üsluba benzer şebekeli yuvarlak pencereler yer alır. Doğu portalindeki çapraz kemerli sivri tonoz ve diğer Gotik üsluba benzer unsurlar cami yapımında yabancı ustaların da çalıştığını göstermektedir.

Albert Gabriel'e göre bunlar Kıbrıs'lı rumlar veya Çukurovalı ermeniler gibi hristiyan ustalar tarafından yapılmıştır.

Sungurbey Camii'nin doğu portalinin sağında ve solunda iki minare yer almaktadır. Bu bize hemen Sivas Gök Medrese, Konya Sahip Ata Külliyesi ve Erzurum Çifte Minareli Medrese'yi hatırlatmaktadır. Caminin çifte minareli portalini bu camilerden örnek alınarak yapılsa gerektir. Sungurbey Camii'nin girişe göre soldaki minaresi yıkıktır ve henüz tamamlanmamıştır.

Bir Osmanlı eseri olan Niğde Dışarı Camii'nde bulunan minber Sungurbey Camii'ne aittir ve sedef kakmalı olan bu sade minberdeki kitabeye göre cami İlhanlı Hükümdarı Ebu Said Bahadır Han zamanında Moğol beyi Seyfeddin Sungur tarafından yaptırılmıştır. Kitabede adı geçen Hoca Ebubekir'in de minberi yapan usta olduğu anlaşılmaktadır.

YAPININ TANITILMASI

Kesme taştan yapılan eser bir ana mekan, doğu cephe beden duvarına bitişik bir türbe, doğu portalinin sağında ve solunda yer alan iki minare ile dıştan ve içten girilebilen bir kadınlar mahfilinden ibarettir. Cami içten 32.88 x 24.45 metre ebadındadır.

Cami yangından önce çeşitli kaynaklarda da belirtildiği üzere kuzey-güney doğrultusunda sıralanan iki dizi halinde altı adet sütun ile üç nef bölünen ve orta nefi daha geniş olan, yan neflerin üstü çapraz tonoz, orta nefin üstü kubbelerle örtülü bir yapı idi.⁽⁹⁾

Bugün bu üst örtü ile doğu portalinin solunda bulunan minare ve kuzey girişinin solundaki kadınlar mahfiline çıkışı sağlayan merdivenler yıkılmış ve yapılamamıştır.

(8) Oktay Aslanapa, Yüzyıllar Boyunca Türk Sanatı (14. Yüzyıl) isimli eserinde Sungurbey Camii'nin aslında uç nefli bir plan gösterdiğini, orta nefin geniş olduğunu yazar.

Albert Gabriel, (Çeviren: Ahmet Akif Tutencik) Niğde Tarihi isimli eserinde aynı durumu belirtir.

(9) Albert Gabriel, Monuments Turcs D'Anatolie Oktay Aslanapa, Yüzyıllar Boyunca Türk Sanatı (14. Yüzyıl)

DOĞU CEPHESİ

Bu cephede solda türbe, ortada camiye girişi sağlayan kapı açıklığı ve portal, girişin sağında ve solunda iki minare yer almaktadır.

Cephenin sağında ve solunda köşelerde bulunan kör kemerlerin ortasında birer adet pencere vardır. Sağ taraftaki pencere daha küçük ebattadır. Türbe ve portal daha önceki yıllarda Vakıflar Genel Müdürlüğü tarafından onarılmıştır.

KUZEY CEPHE

28.43 metre uzunluğundaki kuzey cephenin solunda kadınlar mahfiline çıkışı sağlayan taş merdivenler bugün yıkılmış durumdadır. Bu kapı açıklığı moloz taşlarla örülmüştür.

Cephenin ortasında camiye girişi sağlayan kapı açıklığı ve portal yer alır. Kapı kemerinin üzerinde çift başlı kartal arması ve yukarıda doğu portalinde de olduğu gibi gotik üsluba benzer yuvarlak şebekeli bir pencere yer alır.

BATI CEPHE

Batı cephede altta genişliği ortalama 0.90 metre olan dört pencere ve üstte genişliği ortalama 1.00 metre olan dört pencere ile toplam sekiz pencere yer alır. Üstte bulunan dört adet pencere buradaki sağır kemerlerin ortasında ve basit olarak yapılmıştır.

Alttaki dört adet pencere ise daha itinalı bir işçilikle soldan itibaren üç tanesi sivri kemerli olarak yapılmıştır. En sağdaki pencere düz kemerlidir.

GÜNEY CEPHE

Ortalama 28.47 metre uzunluğundaki cephede yerden ortalama 4.50-5.00 metre üstteki kornişin üzerinde başlayan sağır kemerlerin içinde ve ortalama 1.00 metre genişliğinde üç adet pencere ile cephenin ortasında, kornişin altında mihrap çıkıntısı yer almaktadır.

Bu cephede bahsettiğimiz korniş diğer cephelerde de portallerin haricinde yapıyı çepeçevre kuşatmaktadır.

İÇ YAPI

Sungurbey Camii, içten 32.88 x 24.45 metre ebadındadır. Binanın üst örtüsünün bir yangın sonunda çökmesi nedeniyle kuzey-güney doğrultusunda sıralanan ve her sırada altı adet ağaç sütunla, dört sıra halinde mekanı beş nefe bölen 24 adet-

ağşap sütun ve sütunlar üzerine oturan tavan ve kırma çatı ile üst kapatılmıştır.⁽¹⁰⁾ Ağaç sütunlar alçı ile sıvalıdır.

Ana mekanın doğu beden duvarında sıra ile sağda türbe girişi, onun yanında minare girişi ve caminin doğu giriş kapısı ile en solda minare ile kadınlar mahfiline çıkışı sağlayan kapı boşluğu yer almaktadır.

İçte beden duvarlarına bitişik doğu ve batı beden duvarlarında üçer, kuzey ve güney beden duvarlarında ikişer adet ve her köşede birer adet olmak üzere eski üst örtüyü taşıyan taş ayaklar vardır.

Ana mekanın kuzey duvarında kadınlar mahfili yer almaktadır. Kuzey duvarının ortasında kuzey giriş kapısı açıklığı bulunmaktadır. Caminin güney duvarının tam ortasında mihrab yer alır. Mihrab zengin bir tezyinata sahiptir.

Caminin orijinal minberi bugün Niğde Dışarı Camii'nde bulunmaktadır.

YAPILAN ONARIMLAR

Cami yapılışından itibaren, çeşitli tarihlerde kısım kısım onarılmıştır.

Bilinen ilk onarım H.874 - M.1469 tarihinde Karaman Han oğlu Pir Ahmed Han ve Kasım Han tarafından yaptırılmıştır.

Bundan sonra 18. yüzyılda çıkan yangınla çöken üst örtünün bugünkü şekilde yapıldığını biliyoruz.

Ayrıca cami ve türbe Vakıflar Genel Müdürlüğü tarafından 1964, 1966, 1967 tarihlerinde onarılmıştır.

YAPILMASI GEREKEN ONARIMLAR

Bugün caminin üst örtüsünü teşkil eden çatı ve kiremit örtü harap bir vaziyettedir. Yağmur ve kar suları içeriye akmaktadır. Cami zemini doludur.

Caminin orijinal şekline getirilmesi çeşitli nedenlerle mümkün olamıyorsa ve bugünkü durumunda bir devir kazandığı düşünülürse cami çatısının acilen onarılması yağmur ve kar sularının yaptığı tahribatın önlenmesi gerekmektedir.

Ayrıca çeşitli nedenler ve iklim tesirleri ile bozulmaya başlamış orijinal kapı kanatlarının

(10) Albert Gabriel, Monuments Turcs D'Anatolie I-X isimli eserinin Sungurbey Camii kısmı sayfa 124'de Sungurbey Camii rölöve planında kuzey-güney doğrultusunda 5 sıra ağşap sütun gösterir. Bu bir yanlışlığın eseri olsa gerektir. Camide bu doğrultuda 6 sıra ağşap sütun vardır.

onarılması, kuzey cephedeki kadınlar mahfiline çıkış merdivenlerinin aslına göre yapılması ve buradaki kapının açılması, içerde kadınlar mahfili korkuluklarının tamamlanması, cami zemini orijinal kotuna getirilemezse, bugünkü durumun düzeltilip, düzenlenmesi, cephelerde çürütme işle-

rinin yapılması, türbede kapalı olan kapı ve pencerinin açılması, yıkılan minarenin tamamlanması gerekmektedir. Bunlardan başka Niğde Dışarı Camii'nde bulunan bu camiye ait orijinal minberinde eski yerine getirilmesi gerekmektedir.

BİBLİYOGRAFYA

İsmail Hakkı UZUNÇARSILI, Anadolu Beylikleri ve Akkoyunlu, Karakoyunlu Devletleri, Ankara-1969

Albert GABRIEL, Monument Turcs D'Anatolie I - Paris - 1931

Halil EDHEM (ELDEM), (Hazırlayan: Kemal GÖDE), Kayseri Şehri, Kültür ve Turizm Bakanlığı Yayınları 524, 1000 Temel Eser Dizisi 93 Ankara-Eylül, 1982

Oktay ASLANAPA, Yüzyıllar Boyunca Türk Sanatı (14. Yüzyıl), 1977

Albert GABRIEL, (Çeviren: Ahmet Akif TÖTENK), Niğde Tarihi, Ankara, 1962

Oktay ASLANAPA, Türk Sanatı II, İstanbul, 1973

Yaşar YÜCEL, Kadı Burhaneddin Ahmed ve Devleti (1344)-1398), Ankara, 1970

Ali Kemali, Erzincan, 1932

Faruk SÖMER, Anadolu'da Moğollar, Selçuklu Araştırmaları Dergisi I, Ankara, 1970, s. 1

Celâl Esad ARSEVEN, Türk Sanatı Tarihi, İstanbul

Semavi EYİCE, İki Türk Abidesinin Mahiyeti Hakkında Notlar, Yıllık Araştırmalar Dergisi II, Ankara, 1958, s.107

Mahmut AKOK, Kayseri'de Tuzhisari Sultanhanı, Köşk Medrese ve Alaca Mescit diye tanıtılan üç Selçuklu Mimari Eserinin Rolovesi, Türk Arkeoloji Dergisi XVII-2, Ankara, 1969 S. 5

Ömur BAKIRER, Onuc ve Ondördüncü Yüzyıllarda Anadolu Mihrablari, Ankara, 1976

VAKIFLAR GENEL MÜDÜRLÜĞÜ, Abide ve Yapı İşleri Dairesi Başkanlığı, Abideler Şubesi Arşivi

Oktay ASLANAPA, Kırım ve Kuzey Azerbeycan'da Türk Eserleri, İstanbul, 1979

FOTO: 1

Kırşehir Asık Paşa Türbesi,
batı (giriş) cephesi görünüşü (1984)

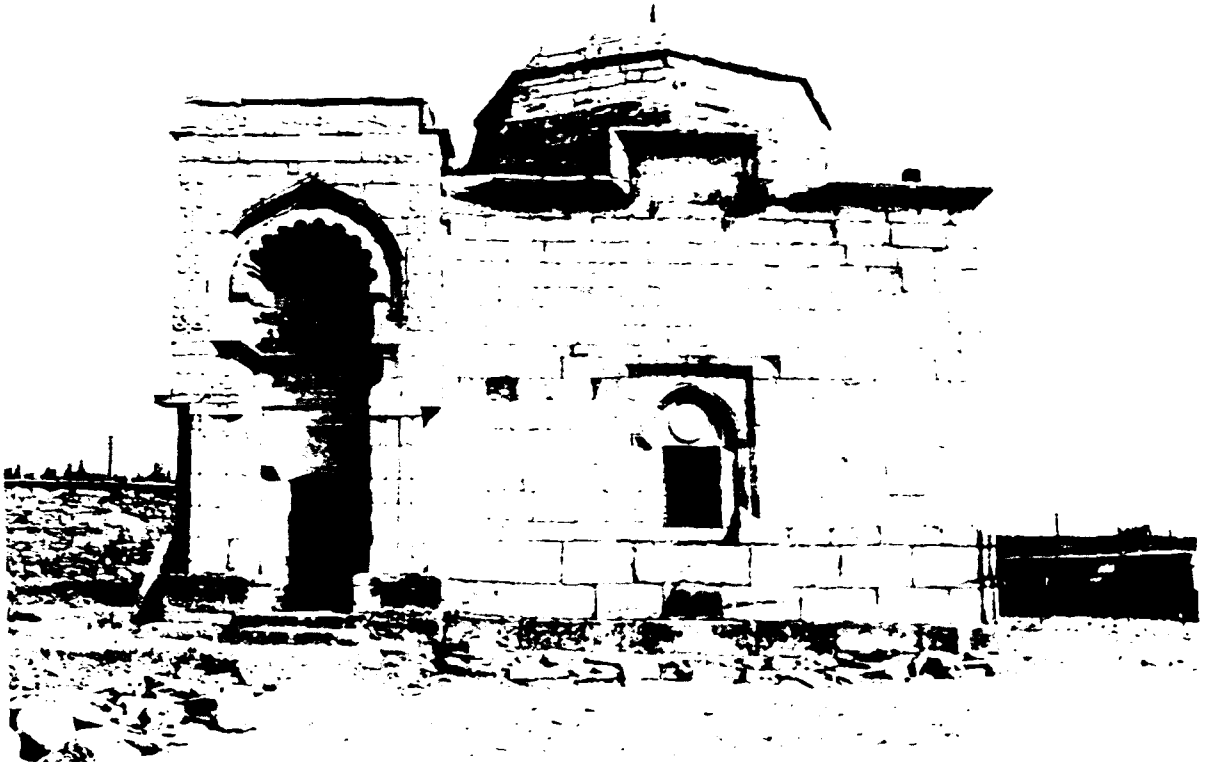



FOTO: 2
Sivas Gündük Minare
(Şeyh Hasan Bey Türbesi), onarım öncesi görünüşü



FOTO: 3
Sivas Gündük Minare,
onarım sonrası doğu cephe görünüşü (1984)

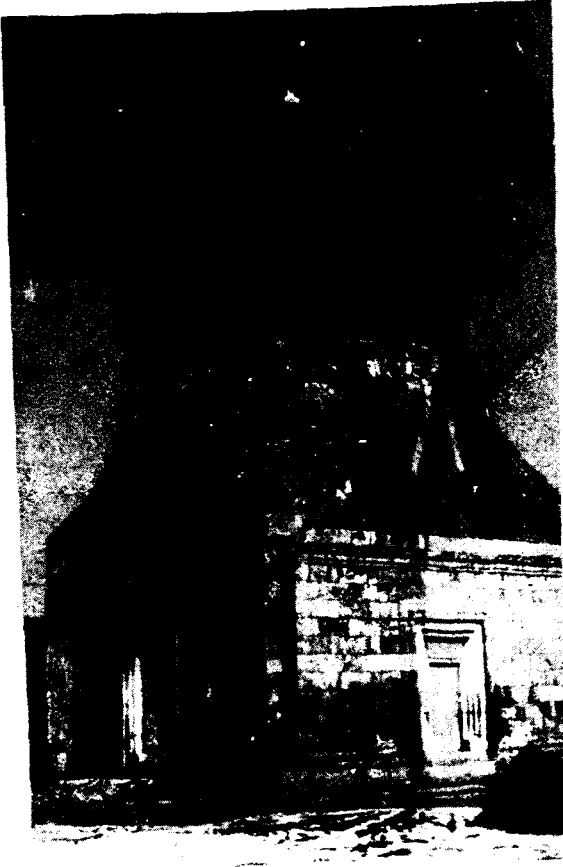

FOTO: 4
Kayseri Köşk Medrese,
Onarım öncesi görünüşü



FOTO: 5
Kayseri Köşk Medrese,
onarım sonrası kuzey
ve batı cephesi görünüşü

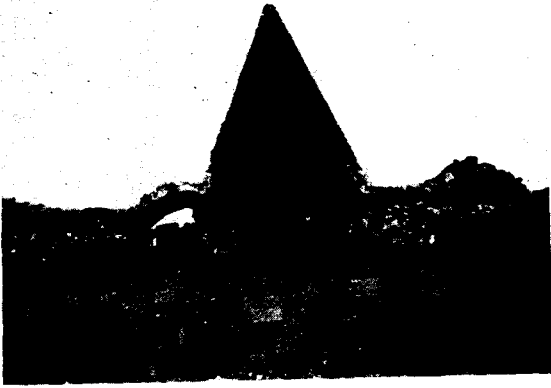

FOTO: 6
Kayseri Köşk Medrese,
onarım sonrası doğu cephesi

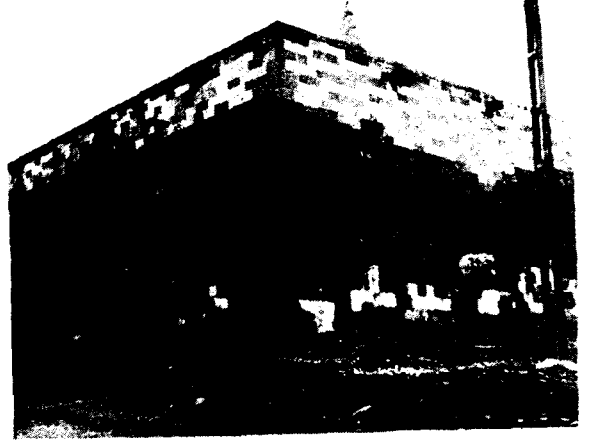

FOTO: 7
Kayseri Köşk Medrese,
onarım sonrası giriş kapısı detay

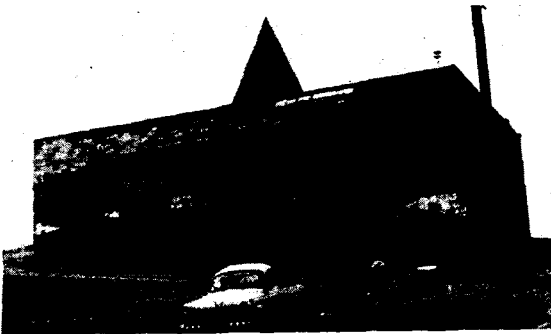

FOTO: 8
Kayseri Sırçalı Kümbet (Türbe),
doğu ve kuzey cepheden bir görünüş.
Kümbetin kalde kısmındaki bozulmalar
gün geçtikçe artmaktadır.

FOTO: 9
Kayseri Ali Cafer Kümbeti,
onarım sonrası,
güney cepheden genel bir görünüş



FOTO: 10
Kayseri Ali Cafer Kümbeti,
onarım sonrası, kuzey (giriş) cephesi
ve ön giriş mekanının
yeniden düzenlenen görünüşü (1984)

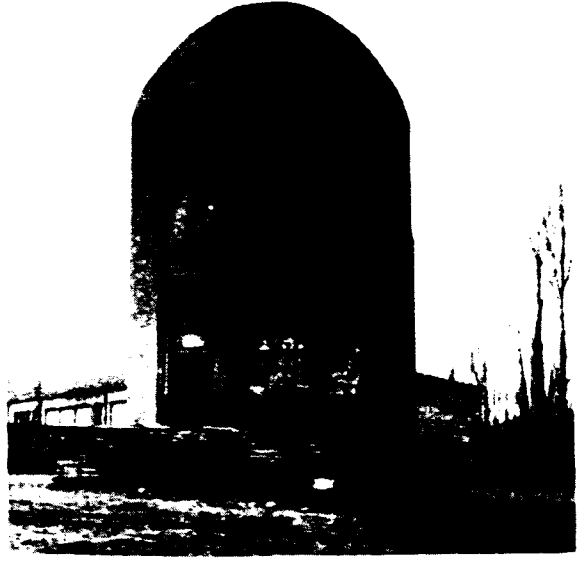



FOTO: 11
Kayseri Emirzade Mehmed (Mehmed Zengi) Türbesi,
genel görünüşü

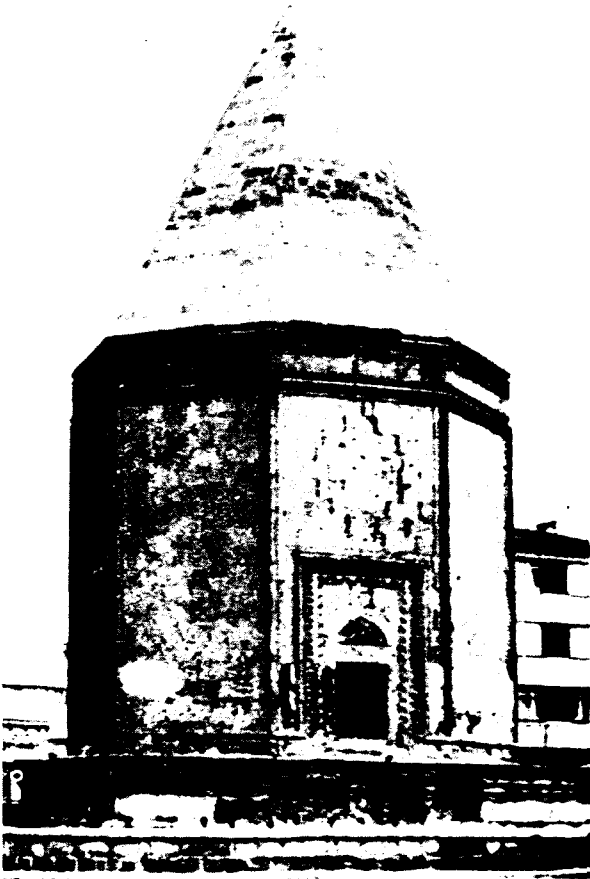

FOTO: 12
Emirzade Mehmed Türbesi,
kıtabe (1984)

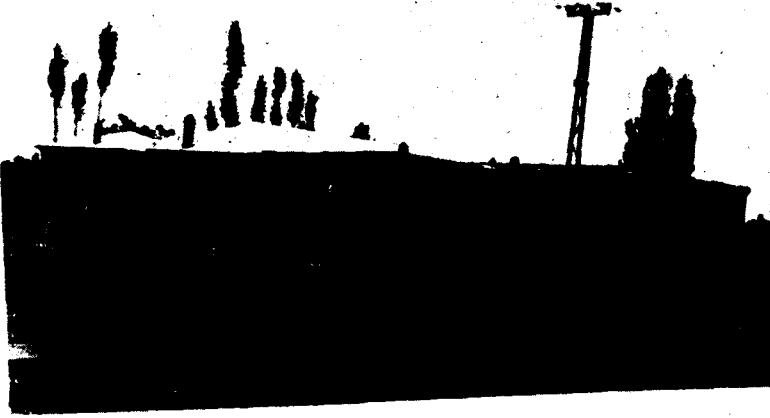

FOTO: 13
Kayseri Emir Erdoğmuş Türbesi,
güney ve batı cepheden bir görünüş.
Arka plandaki türbe
Seyyid Burhaneddin türbesidir.

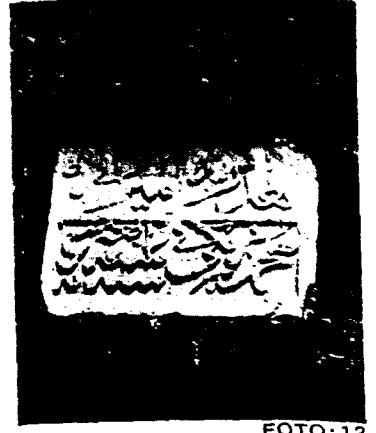

FOTO: 14
Emir Erdoğmuş Türbesi,
giriş kapısı üzerindeki kıtabe (1984)

FOTO: 15
Kayseri Emir Ali Türbesi,
batı cepheden
genel bir görünüş (1984)



FOTO: 16
Niğde Sungurbey Camii ve Türbesi,
onarım öncesi doğu cepheden
genel bir görünüş.
Minare ve şadırvanın
yıkılmadan önceki durumu.



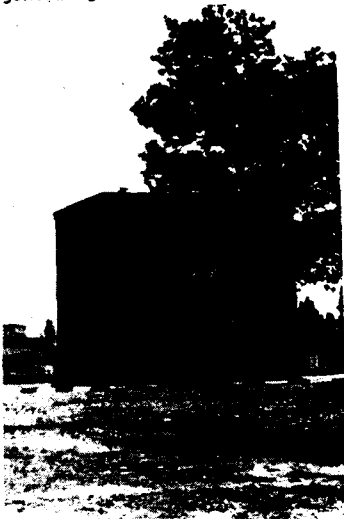

FOTO: 17

Sungurbey Camii ve Türbesi,
onarım öncesi, cami doğu cephesi
ile bedesten ve şadırvanın 1931 yıllarındaki durumu.
(Albert Gabriel'den).



FOTO: 18

Sungurbey Camii ve Türbesi,
onarım öncesi, doğu (giriş) kapısı

FOTO: 21

Sungurbey Camii ve Türbesi,
kuzey cephe giriş kapısı



FOTO: 19

Sungurbey Camii ve Türbesi,
onarım öncesi, türbeden bir görünüş

FOTO: 20

Sungurbey Camii ve Türbesi,
onarım öncesi, güney cepheden bir görünüş.
Geril planda minarenin yeniden yapılmış durumu.

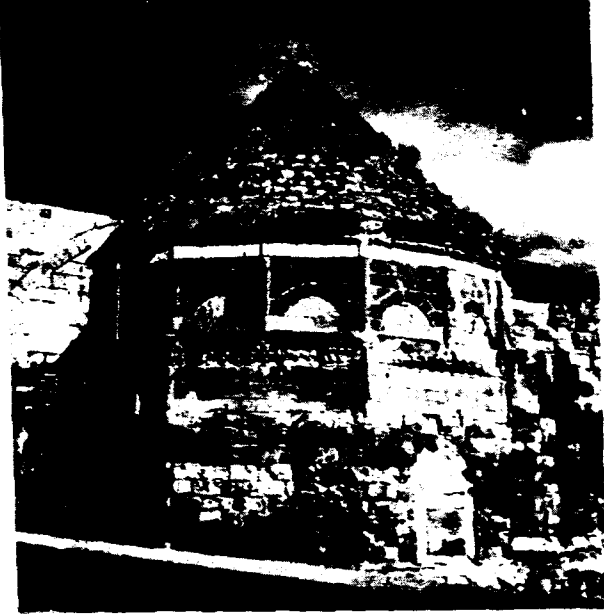



FOTO:22
Sungurbey Camii ve Türbesi, kuzey cephe giriş kapısının 1984 yılındaki durumu. Burada kapı kanatlarındaki bozulmalar açıkça belli olmaktadır.

FOTO:25
Sungurbey Camii ve Türbesi, kuzey cepheden genel bir görünüş.



FOTO:23 Sungurbey Camii ve Türbesi, kuzey cephe giriş kapısının üzerindeki gotik uslubu pencere.



FOTO:24
Sungurbey Camii ve Türbesi, kuzey cephe giriş kapısı üzerindeki çift başlı kartal arması.



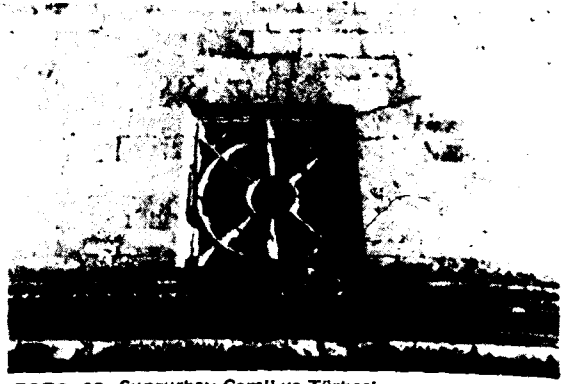
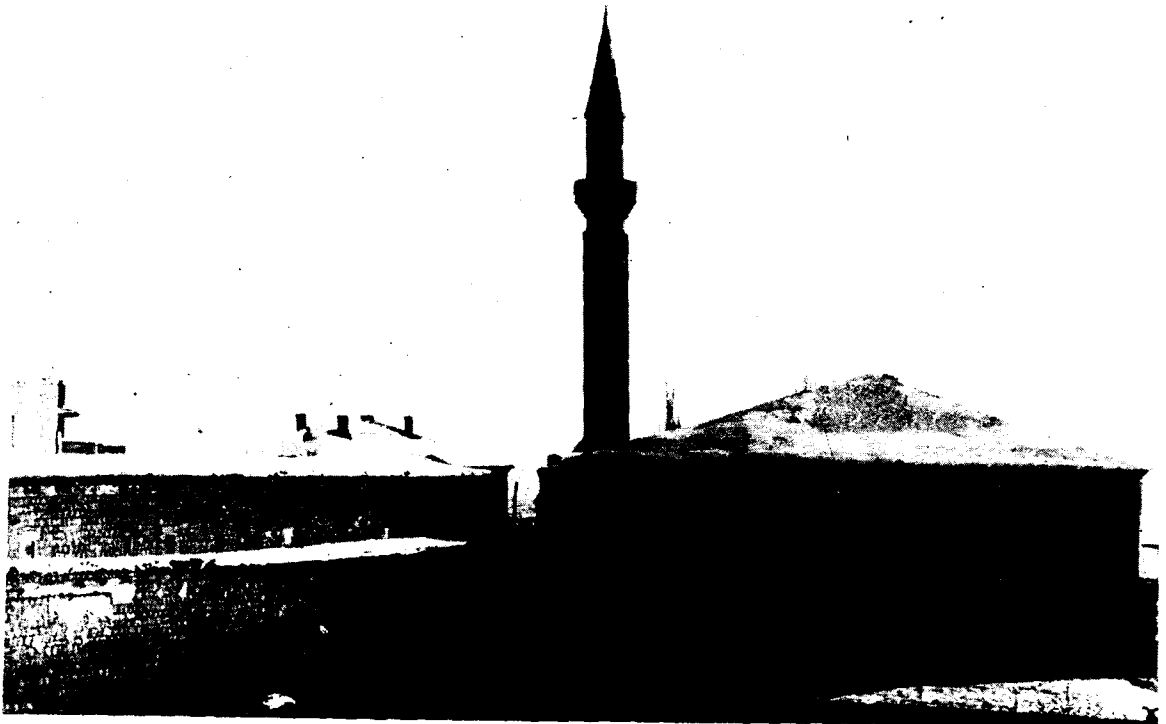

FOTO: 26

Sungurbey Camii ve Türbesi, onarım sonrası, türbenin doğu cephesinden bir görünüşü (1983)

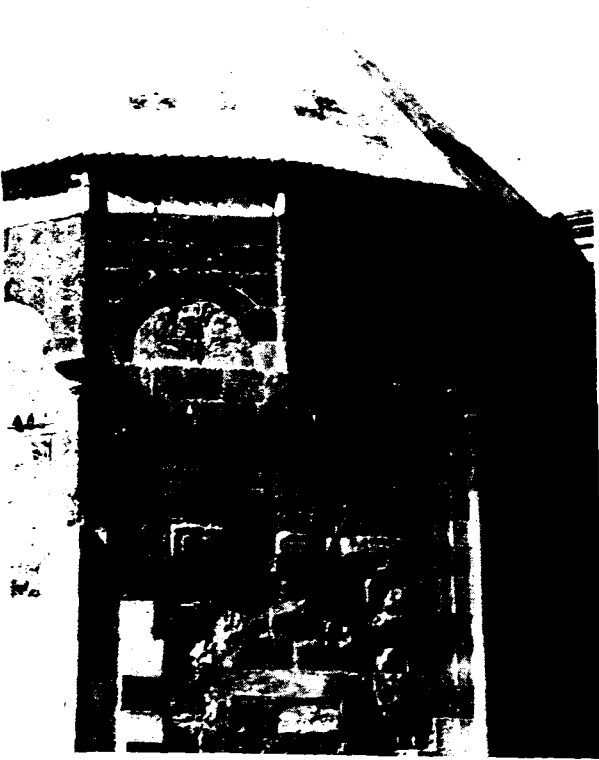

FOTO: 27

Sungurbey Camii ve Türbesi, onarım sonrası, türbenin güney cepheden bir görünüşü (1983)



FOTO: 28

Sungurbey Camii ve Türbesi, cami kuzey cephesinde kapatılan kadınlar mahfil'i giriş kapısı ve buraya çıkış merdivenlerinin izleri (1983)

FOTO: 30

Sungurbey Camii ve Türbesi, doğu cephe giriş kapısı ve kapı kanatlarından bir görünüş. Bu cephedeki kapı kanatlarındaki bozulmalar da açıkça belli olmaktadır.



FOTO: 29

Sungurbey Camii ve Türbesi, onarım sonrası, güney cepheden genel bir görünüş (1983)

FOTO: 31

Sungurbey Camii ve Türbesi, kuzey cephe giriş kapısından genel bir görünüş (1983)

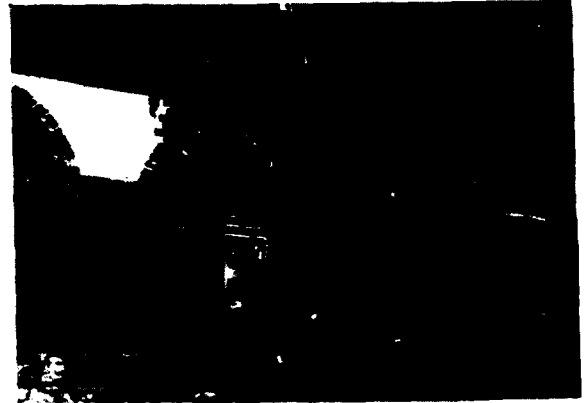



FOTO: 32
Sungurbey Camii ve Türbesi,
cami batı cephesindeki bir pencerenin
yakın plandan görünüşü (1983)

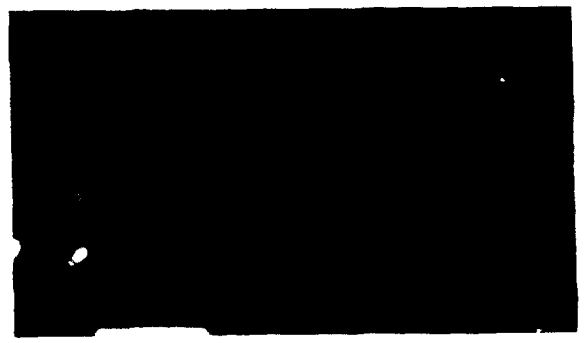
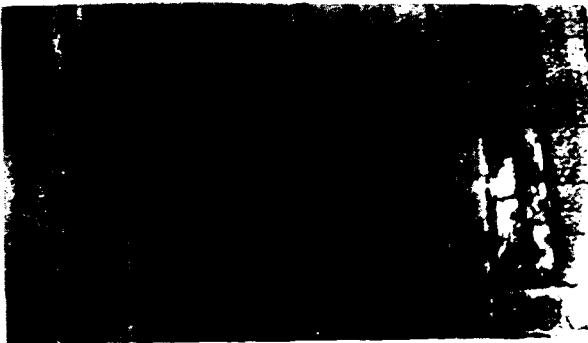

FOTO: 33
Sungurbey Camii ve Türbesi,
camii'n bozulan ahşap kemer ve tavan
kısmına alt bir görünüşü (1983)

FOTO: 34
Sungurbey Camii ve Türbesi,
cami içinden bir görünüş.
Türbe giriş kapısı ve taş ayakların durumu (1983).



FOTO: 35
Sungurbey Camii ve Türbesi,
kadınlar mahfili'nden bir görünüş (1983)



Kırşehir - Aşık Paşa Türbesi

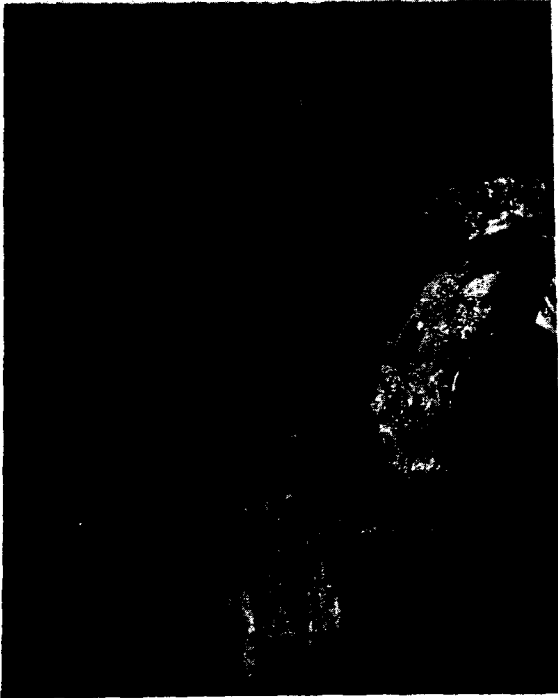
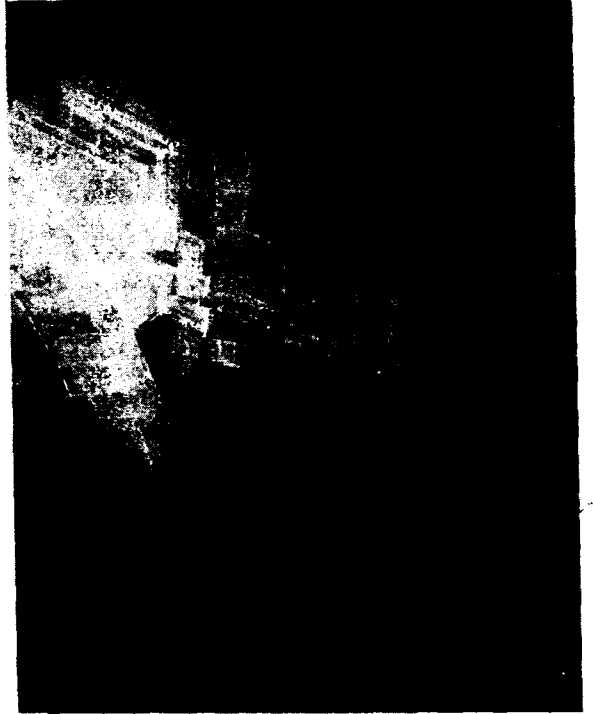
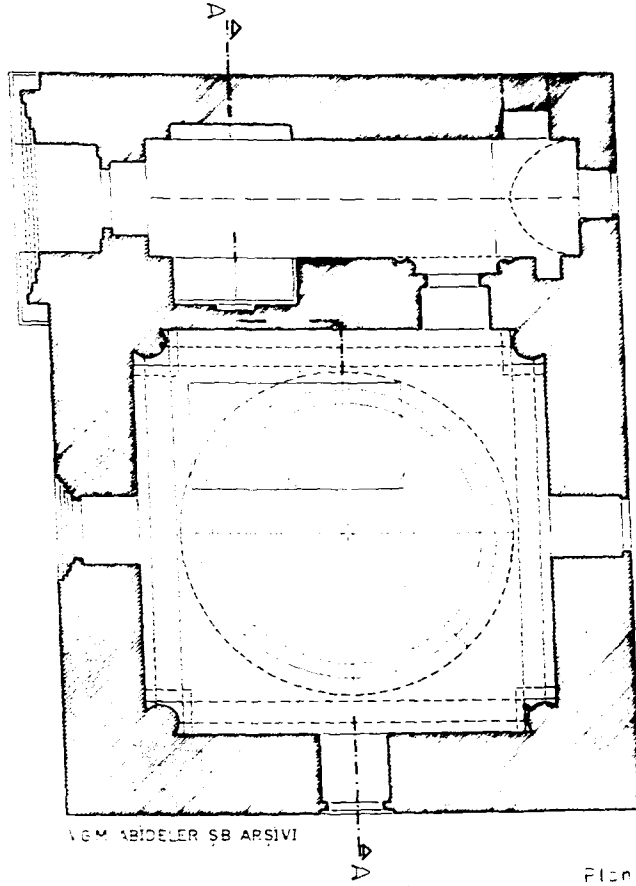

Plan

0 05 1 2

Kırşehir - Aşık Paşa Türbesi

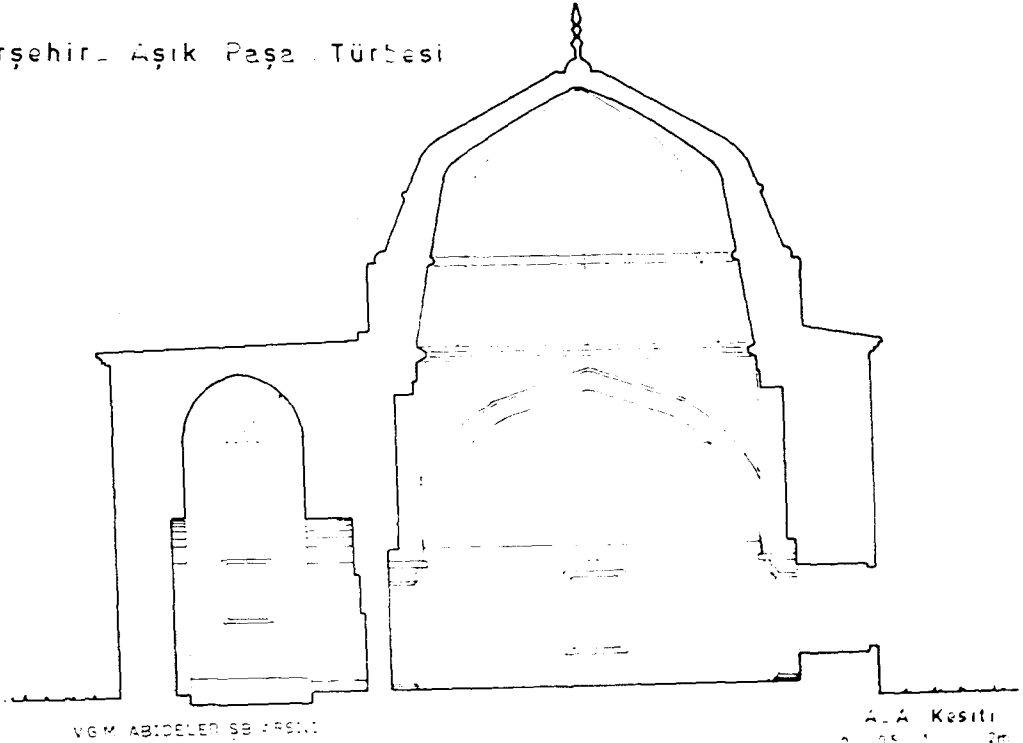

A-A Kesiti

0 05 1 2m

Sivas - Gündük Minare (Şeyh
Hasan Bey Türbesi)

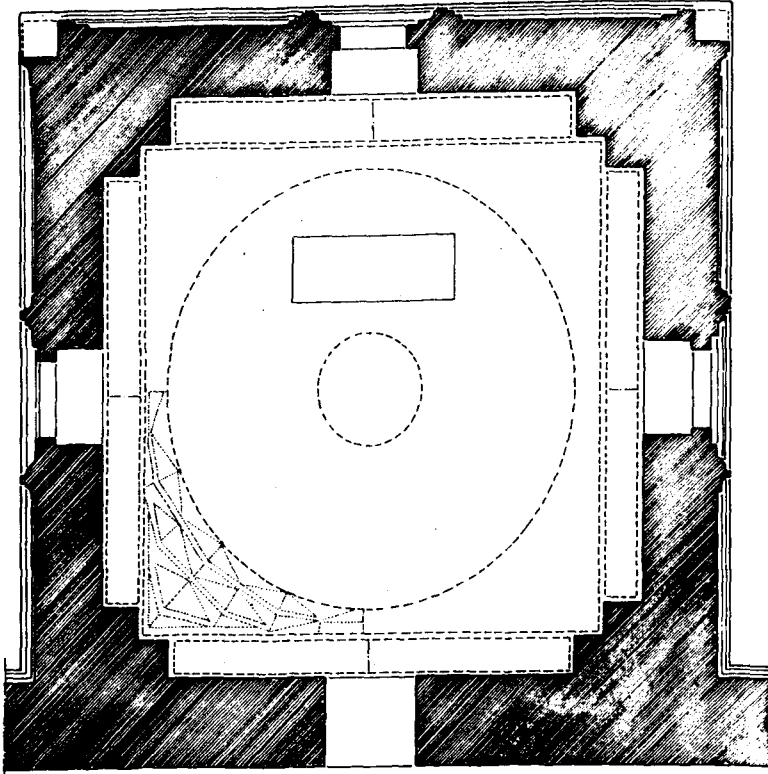

İ.V.G.M. ABİDELER Ş.B. ARŞİVİ

Plan

0 0.5 1 2m

Koyseri - Köşk Medrese

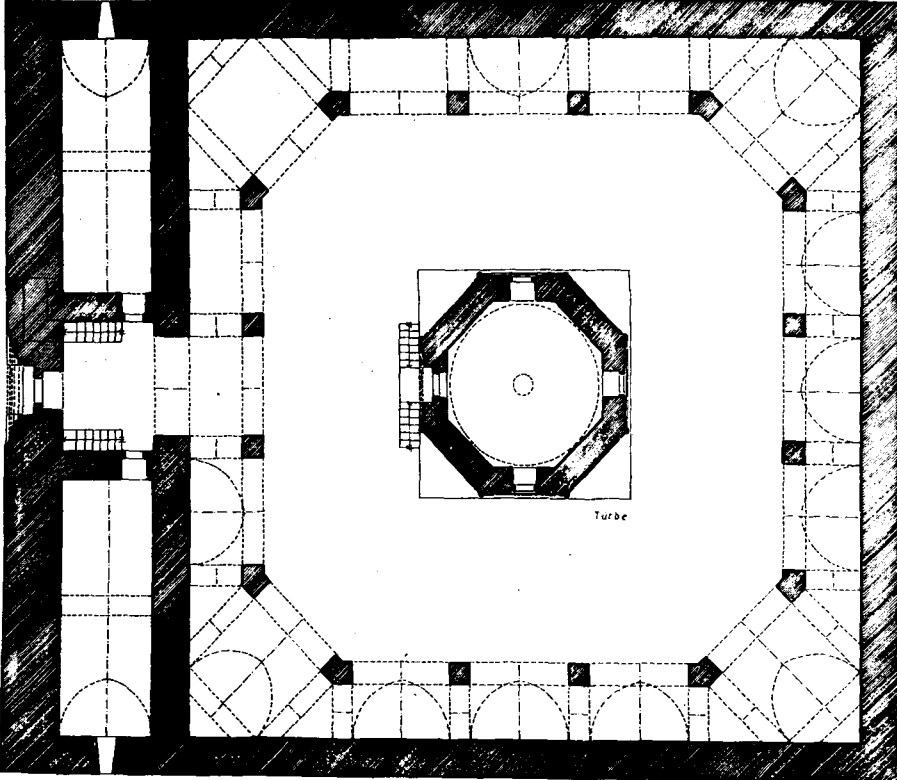

V.G.M. ABİDELER M.D. ARŞİVİ

Plan 0 1 2 4m

Kayseri_Köşk Medrese

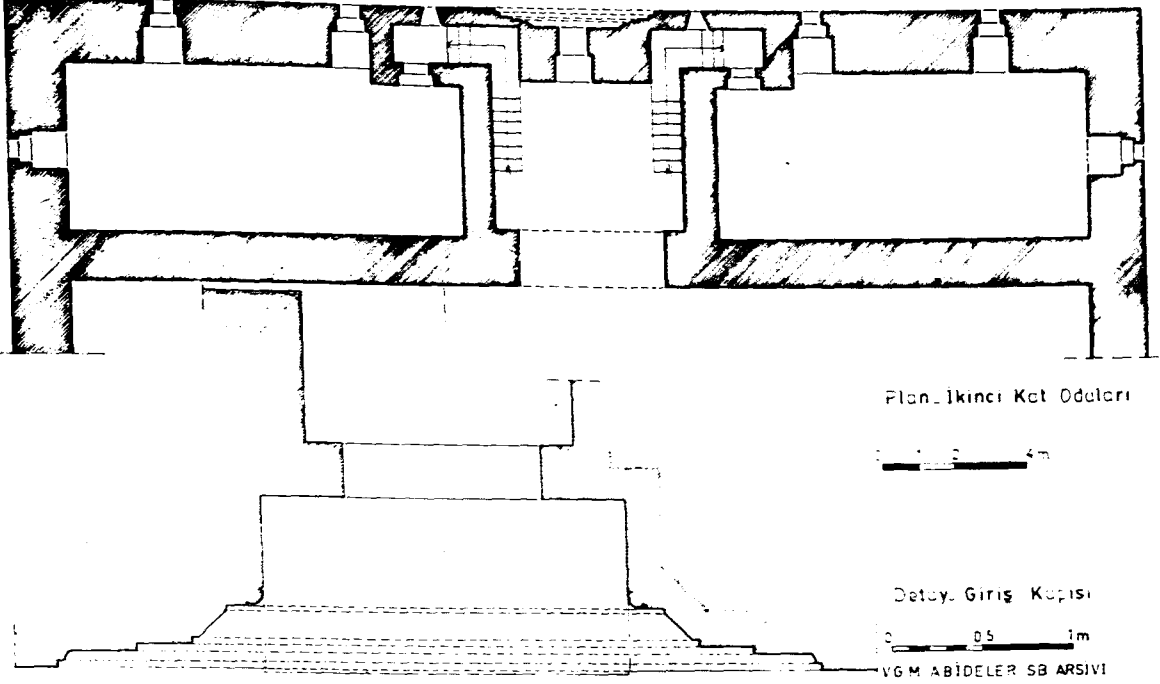

Kayseri_Sırçalı Türbe (Kümbet)

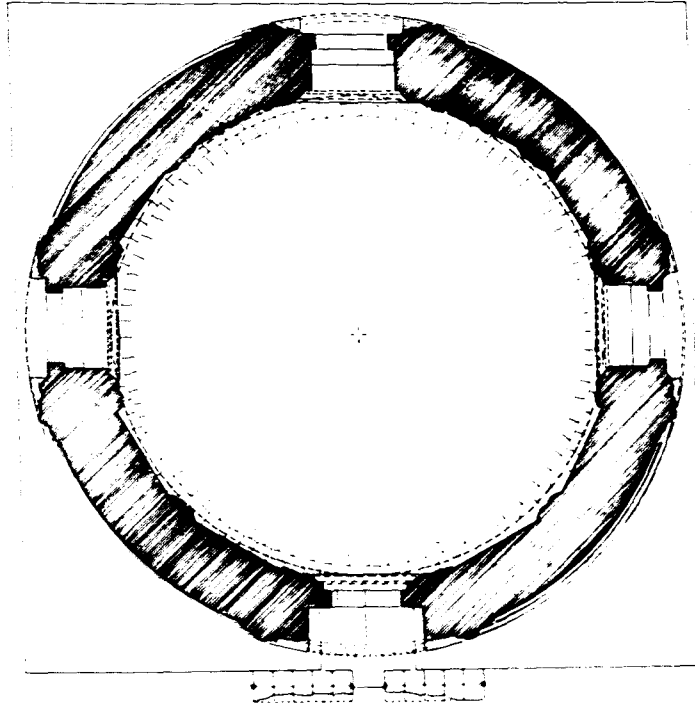

Plan

0 0.5 1 2m

Sırçalı kümbet, kriptaya mesafeli kısımları ayıran ahşap balıme bugün yoktur. Türbenin kapısı kriptanın kriptaya döşeme katı arasına yaklaşık 210m mesafede vardır. Burada türbenin temel duvarları gözlenmektedir. Türbe kalçesine bozmalarda merdivenlerde kırılmalar vardır. Türbenin kapı ve pencere süzgeçleri yoktur. Türbe aydınlatma için güney ve batı cepheledeki pencereler tezyatı bakımından birbirinin aynısıdır.

Kayseri- Sırçalı Türbe

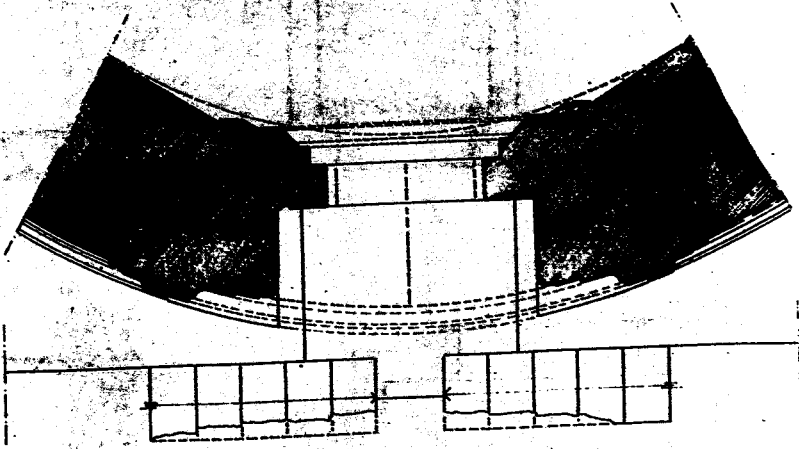

Kuzey Cephe

Detay- Kapı Planı

0 0.5 1m

Kayseri- Sırçalı Türbe

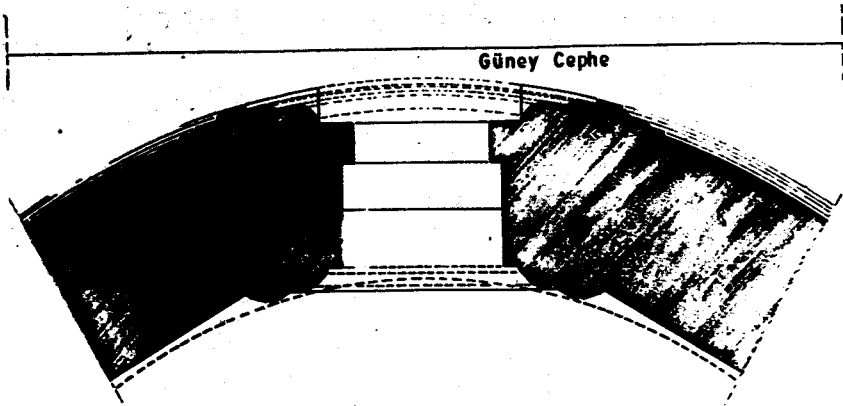

Güney Cephe

Detay- Güney Cephe Penceresi

0 0.5 1m

Nahcivan_Yusuf bin Kuseyr (Kasır) Kümbeti

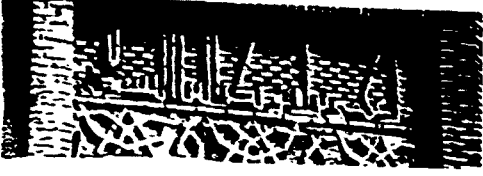

Resim 42. Nahcivan, Yusuf bin Kuseyr (Kasır) Kümbeti, kâfi kitabe

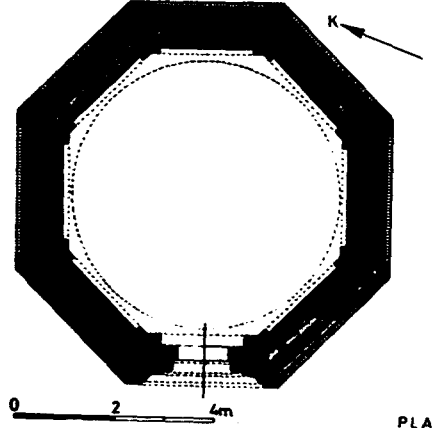

PLAN

Çizim 30: Nahcivan, Yusuf bin Kuseyr (Kasır) Kümbeti, plan
Oktay ASLANAPA, Kırım ve Kuzey Azerbaycan'da
Türk Eserleri S. 65

65

Nahcivan_Yusuf bin Kuseyr (Kasır) Kümbeti

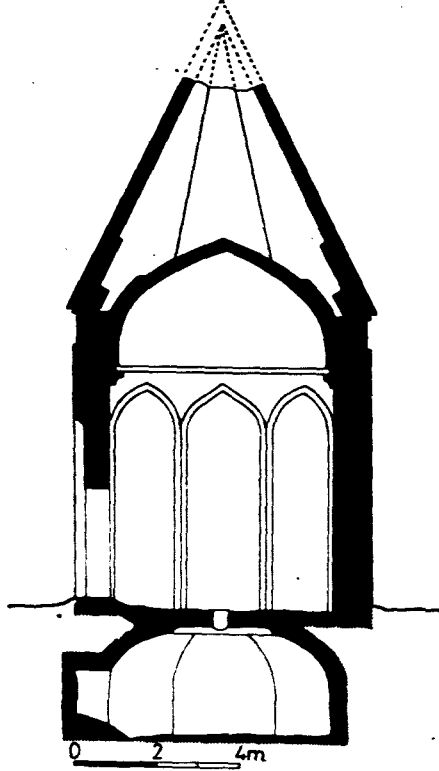

Çizim 31: Nahcivan, Yusuf bin Kuseyr (Kasır) Kümbeti, kesit

66

KESİT

Nahcivan Yusuf bin Kuseyr (Kasir) Kümbeti

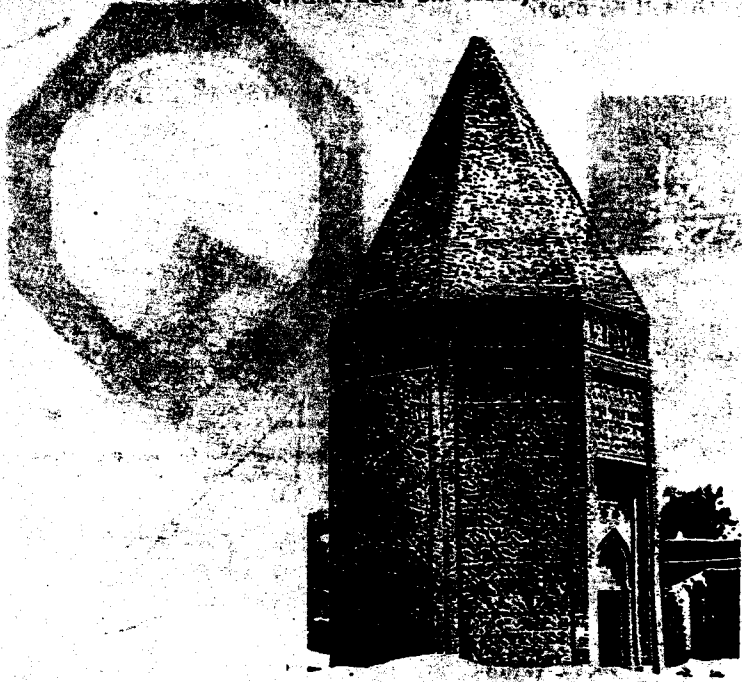

Resim 43. Nahcivan, Yusuf bin Kuseyr (Kasir) Kümbeti, genel görünüş

GENEL GÖRÜNÜŞ

Oktay ASLANAPA - Kırım ve Kuzey Azerbaycan'da
Türk Eserleri S.64

Nahcivan Yusuf bin Kuseyr (Kasir) Kümbeti

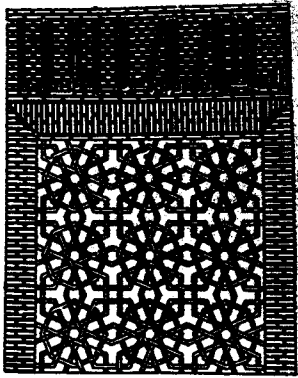

Çizim 29: Nahcivan, Yusuf bin Kuseyr (Kasir) Kümbeti, tuğla işçilik

TUĞLA İŞÇİLİK

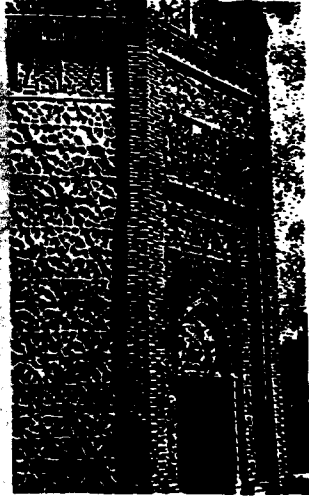

Resim 44. Nahcivan, Yusuf bin Kuseyr (Kasir) Kümbeti, kapı

KAPI GÖRÜNÜŞÜ

Oktay ASLANAPA - Kırım ve Kuzey Azerbaycan'da
Türk Eserleri S. 63

Berde_Kümbet

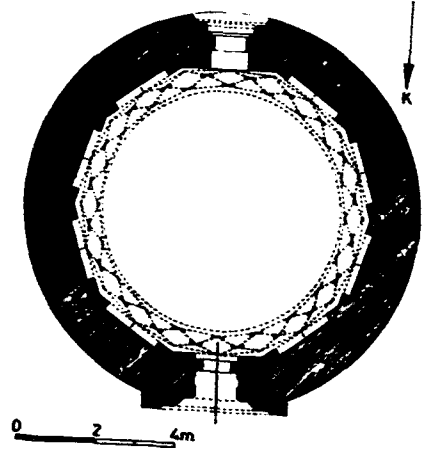

Çizim 44 Berde Kümbet plan

PLAN

Berde - Kümbet



Resim 71. Berde Kümbeti, usta kitabesi

USTA KİTABESİ

94

Oktaf ASLANAPA - Kırım ve Kuzey Azerbaycan'da
Türk Eserleri S. 94

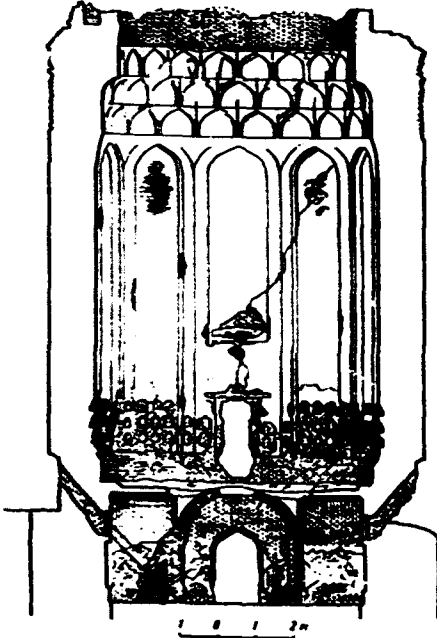

Çizim 45 Berde Kümbet kesit

KESİT

Oktaf ASLANAPA - Kırım ve Kuzey Azerbaycan'da
Türk Eserleri S. 95

Berde - Kümbet



GENEL GÖRÜNÜŞ

Kayseri Ali Cafer Türbesi (Kümbeti)

Oktay ASLANAFA - Kırım Ve Kuzey Azerbaycan'da
Türk Eserleri S.96

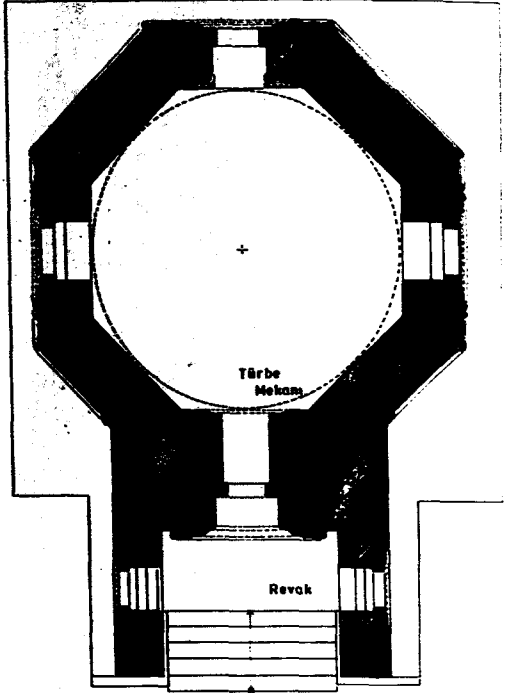

Ali Cafer Türbesine önceki yıllarda yapılan onarımlarda revak kısmında grüplü taşmizelerden ve revak dışı kapalı taşmizeler Türbe mekeanıda kırık bir mececi önran ahşap döşeme yer yer çürümüş ve parçalanmıştır Türbe kapısı ve pencerelemesi ahşap doğramalar, yontur kaideler taşlarında yer yer bezemeler gözle görülmektedir

Plan

0 05 1 2-

Kayseri_Ali Cafer Türbesi

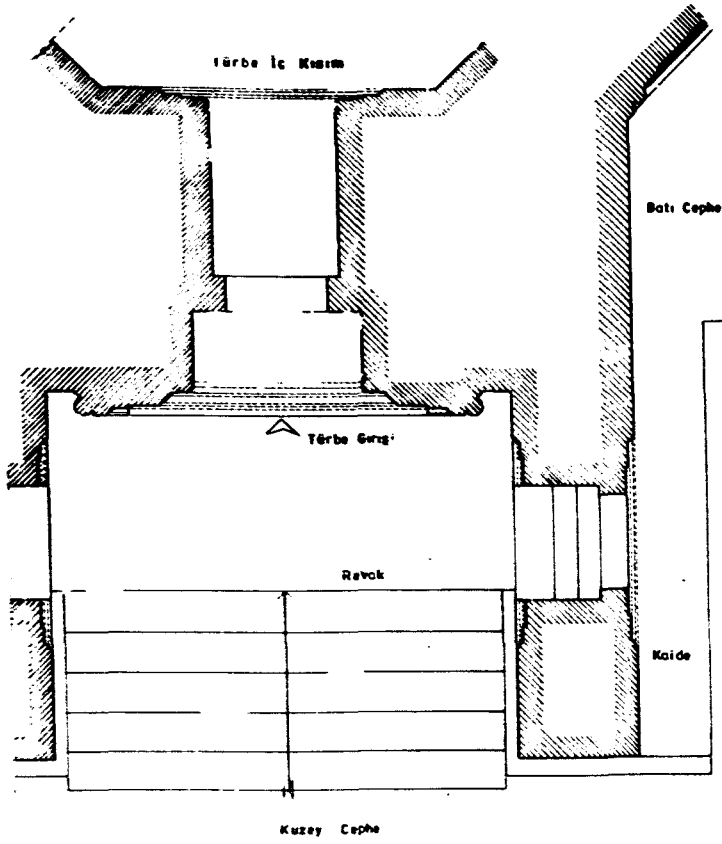

Detay - Revak ve Türbe Girişi - Plan

0 0,5 1m

Kayseri_Ali Cafer Türbesi

Güney Cephe

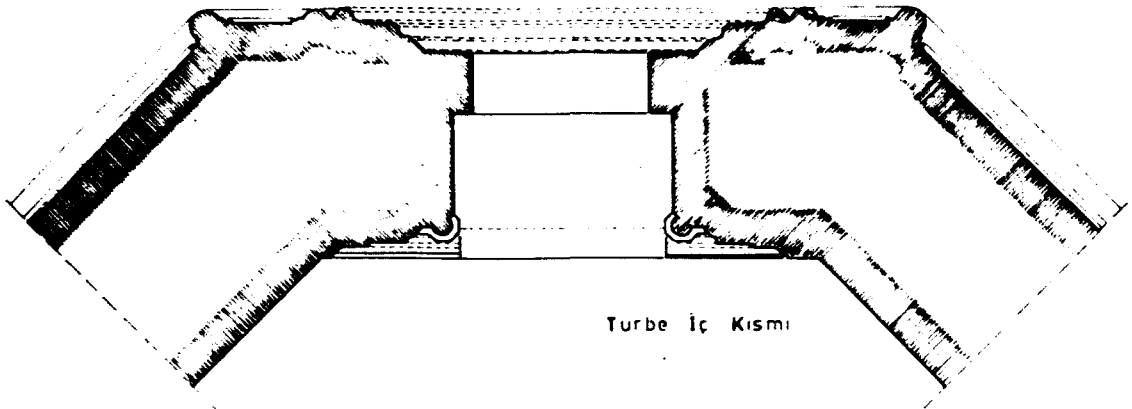

Detay. Plan

0 0,5 1m

Kayseri_Ali Cafer Türbesi

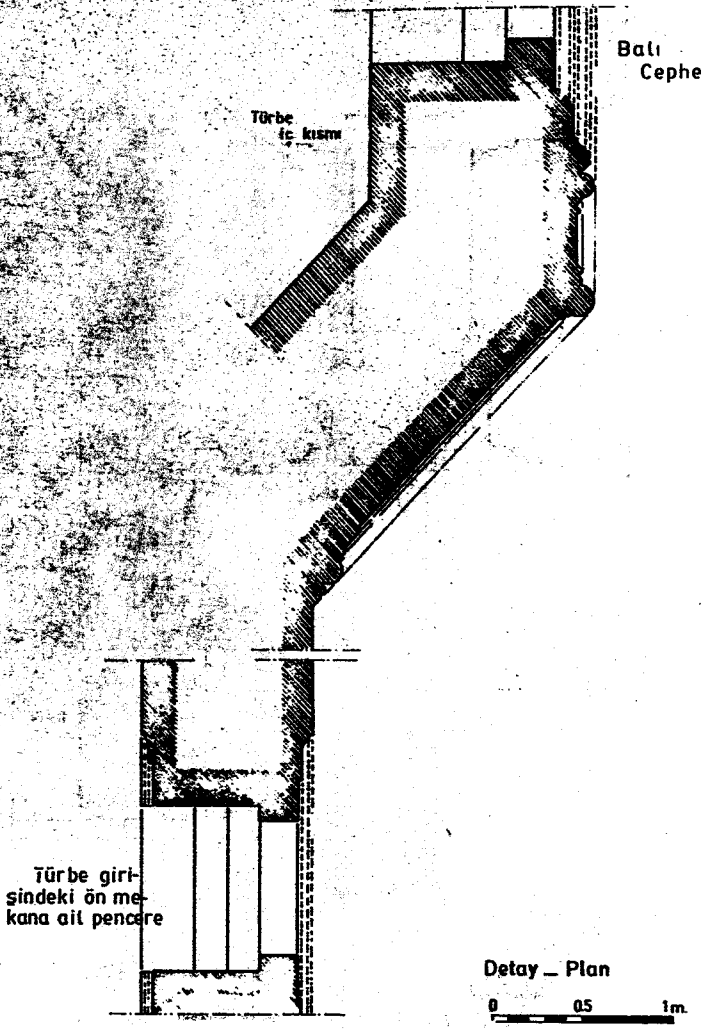

Kayseri_Ali Cafer Türbesi

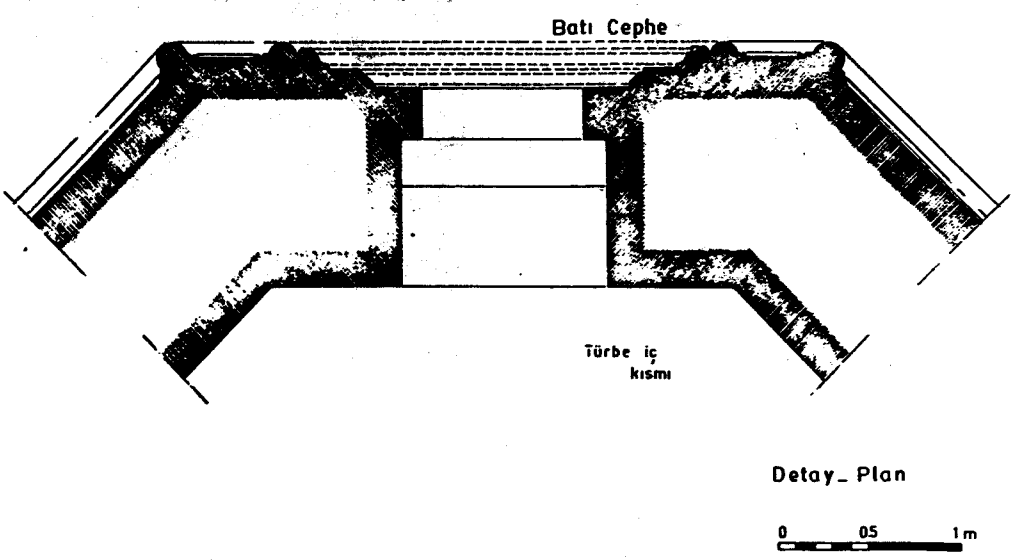

Kayseri Ali Cafer Türbesi

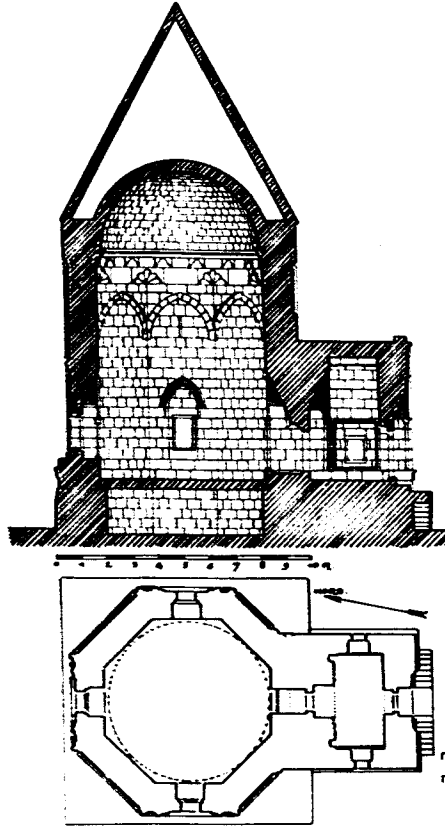

Ali Cafer Türbesi ön giriş mekanının 1931 yılındaki durumu.

ALBERT GABRIEL den. MONUMENTS
TURCS
D'ANATOLIE. I
S. 81

Kayseri. Emirzade Mehmet Türbesi
(Mehmet Zengî Türbesi)

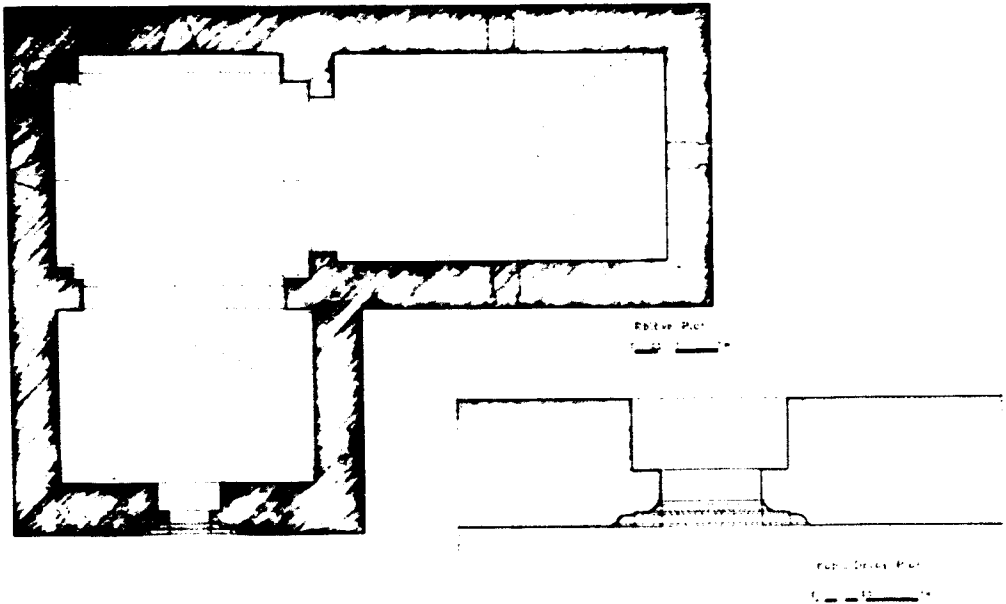

Kayseri. Emir Erdoğan Türbesi

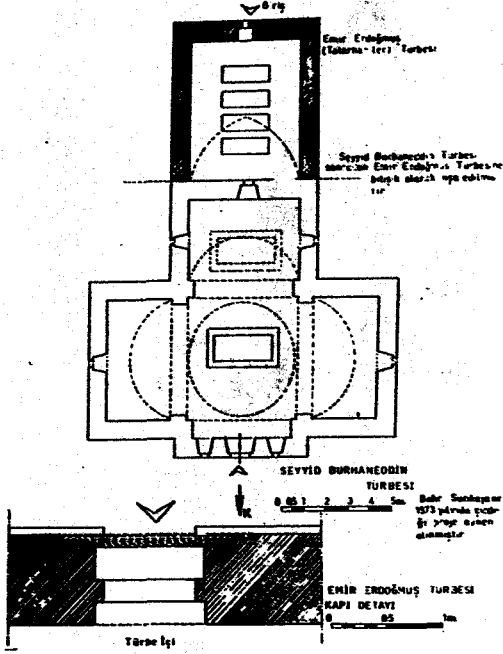

Kayseri. Emir Ali Türbesi

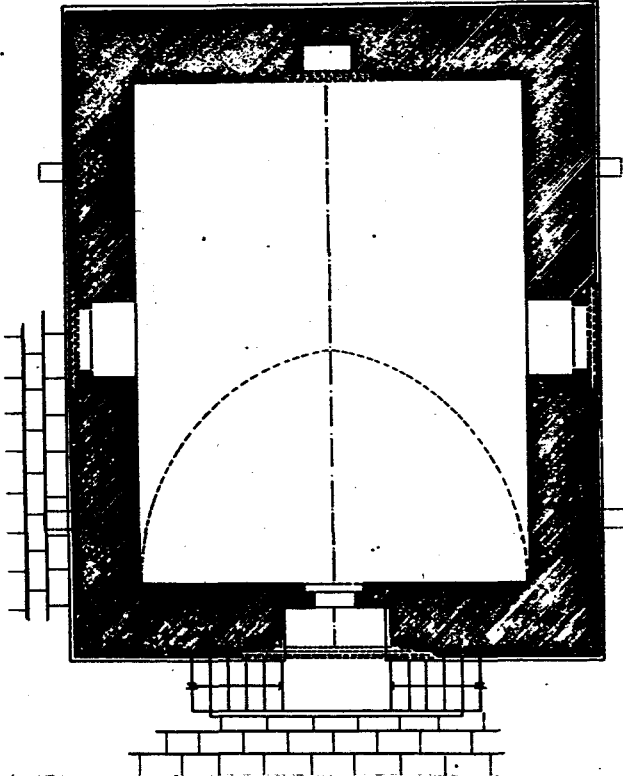

Kayseri Emir Ali Türbesi

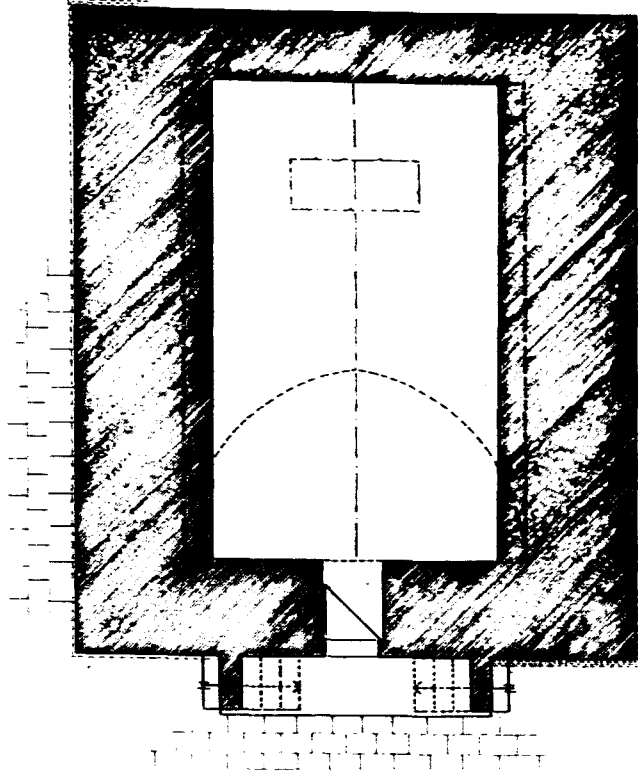

Rölöve - Kripta Planı

0 0.5 1 2

Kayseri Emir Ali Türbesi

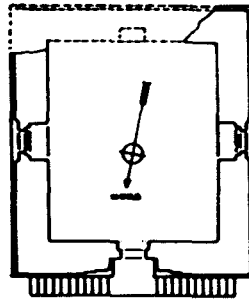
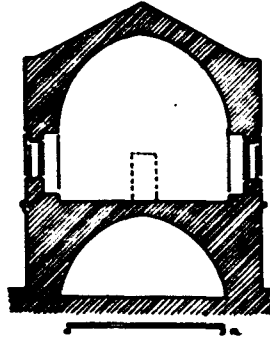

ALBERT GABRIEL'den

MONUMENTS
TURCS
DANATOLIE I
s. 62

Niğde Sungurbey Camii ve Türbesi

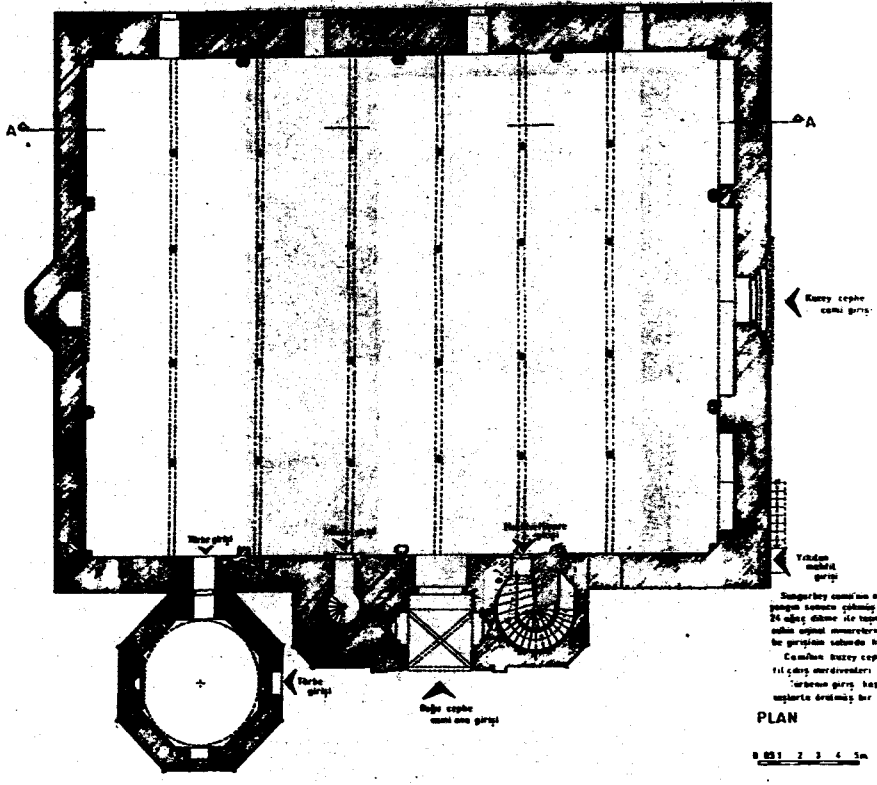

Sungurbey camii ile ilgili detaylı inceleme yapıldığı ve bu inceleme sonucunda caminin ve türbenin yapılış zamanının 14. yüzyıla ait olduğu düşünülmektedir. Caminin kuzey cephesinde bulunan türbe, caminin kuzey cephesine bağlı olarak yapılmıştır. Türbenin girişi, caminin kuzey cephesine bağlı olarak yapılmıştır. Türbenin girişi, caminin kuzey cephesine bağlı olarak yapılmıştır.

Niğde Sungurbey Camii ve Türbesi

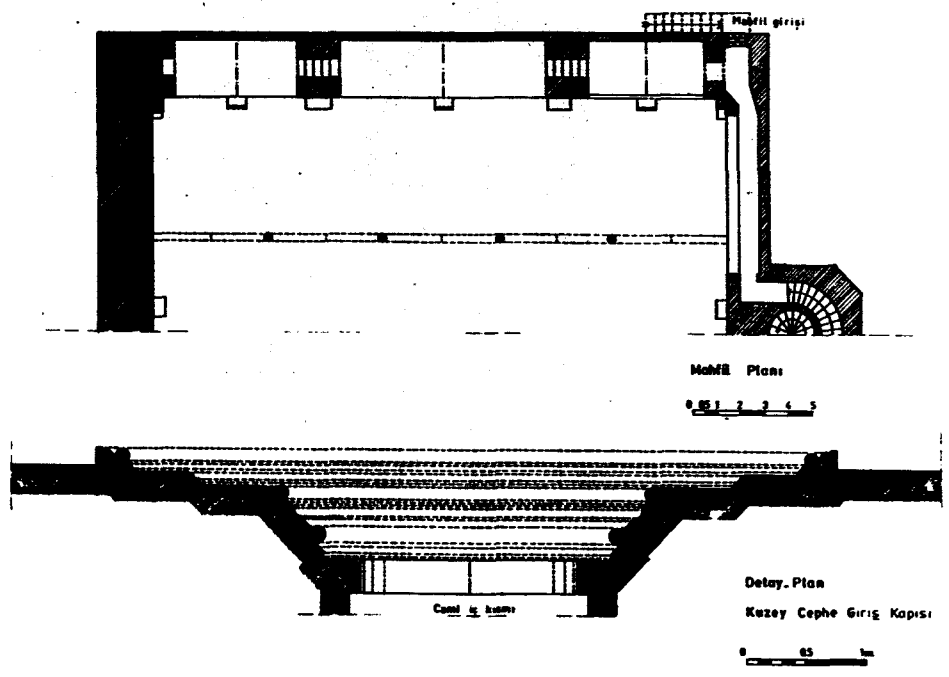

Niğde- Sungurbey Camii ve Türbesi

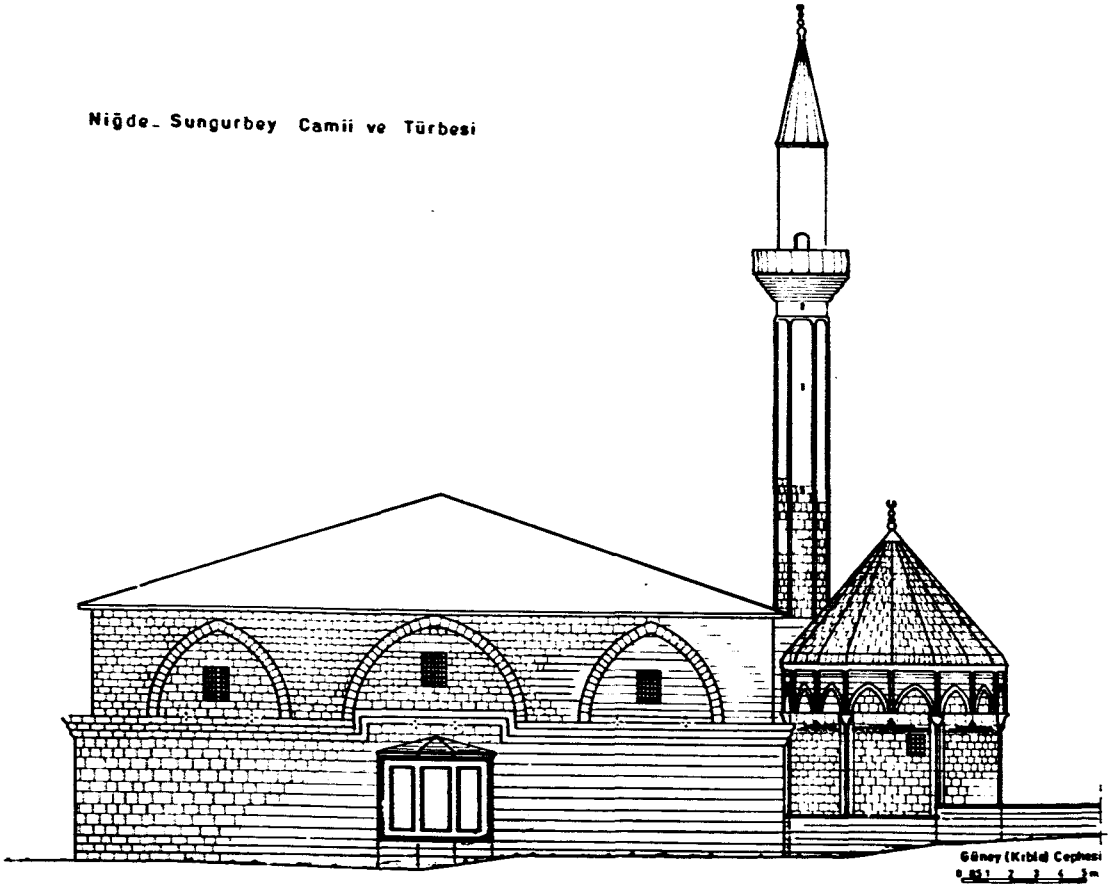

Niğde- Sungurbey Camii ve Türbesi

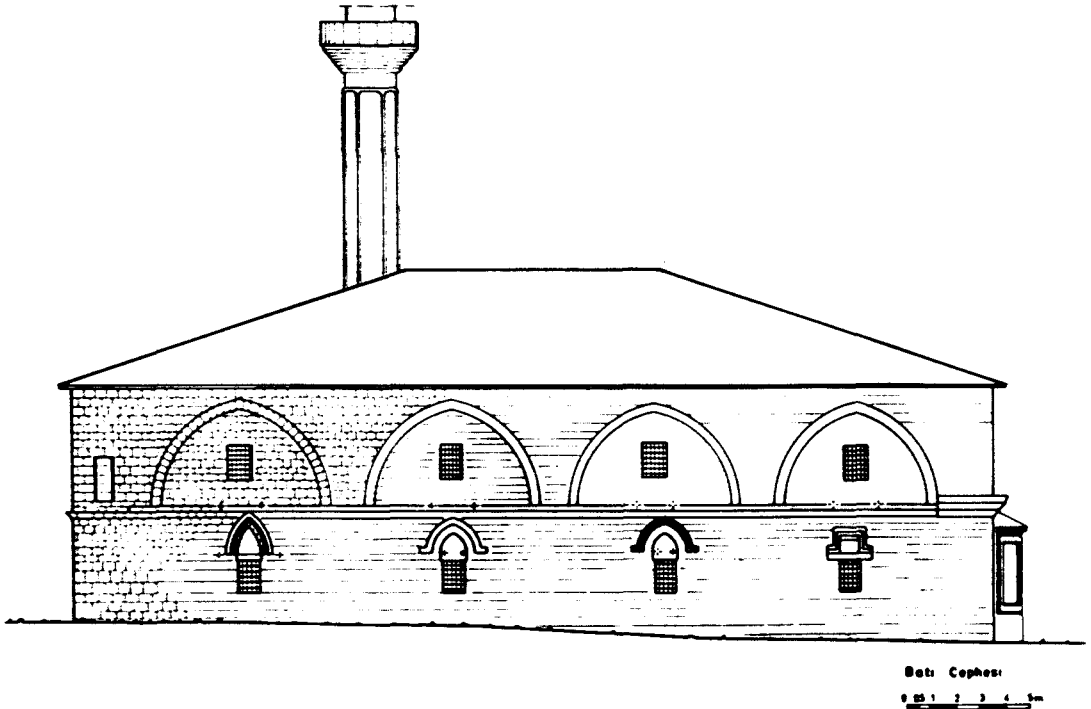

Niğde-Sungurbey Camii ve Türbesi

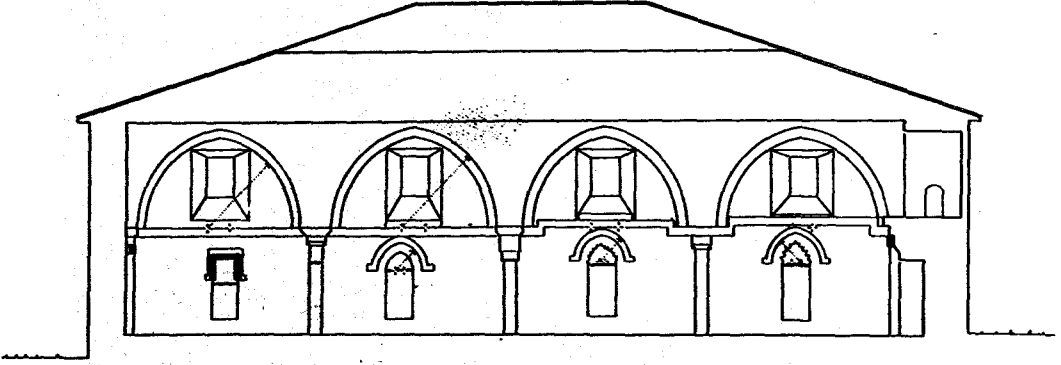

A-A Kesiti

0 0.5 1 2 3 4 5m

Niğde-Sungurbey Camii ve Türbesi

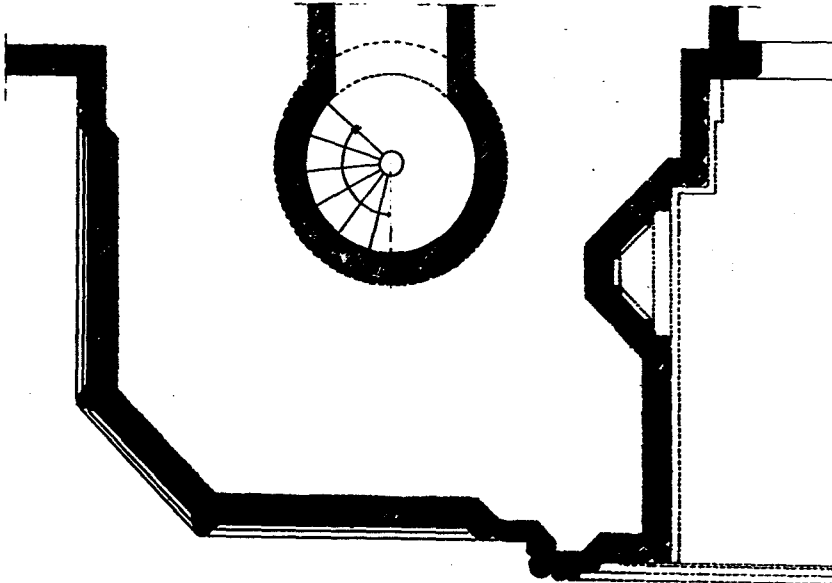
Detay-Plan
Doğu Cephe Giriş Kapısı

0 2.5 5m

Niğde - Sungurbey Camii ve Türbesi

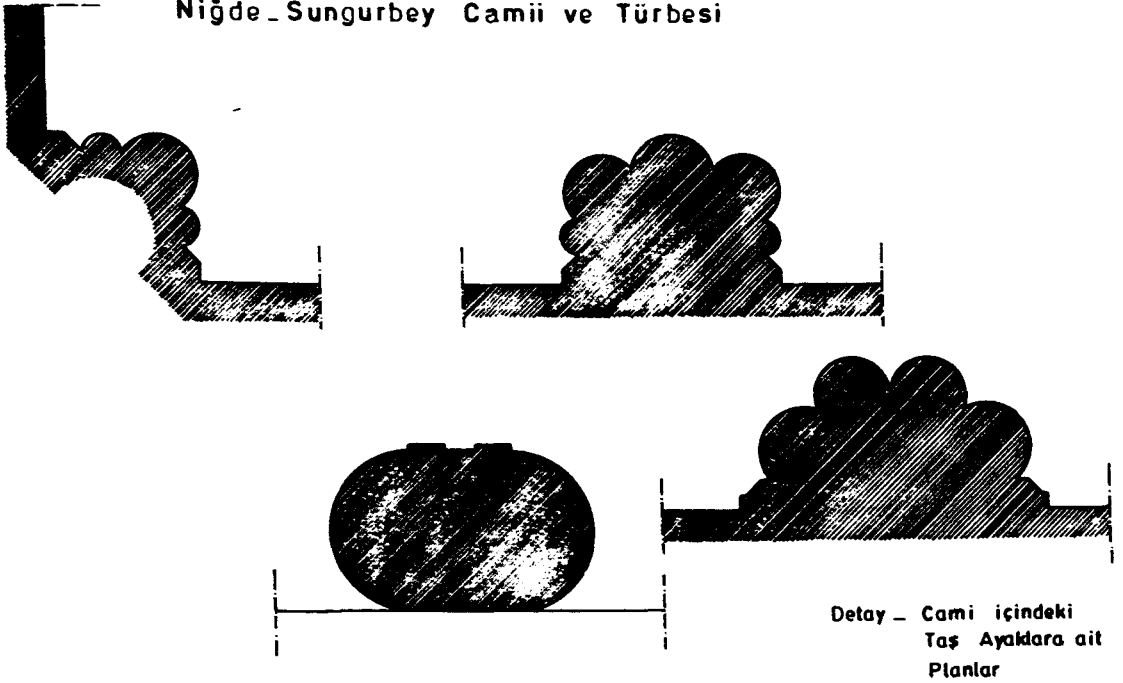

Niğde - Sungurbey Camii ve Türbesi

0 025 05m.

124

MONUMENTS TURCS D'ANATOLIE

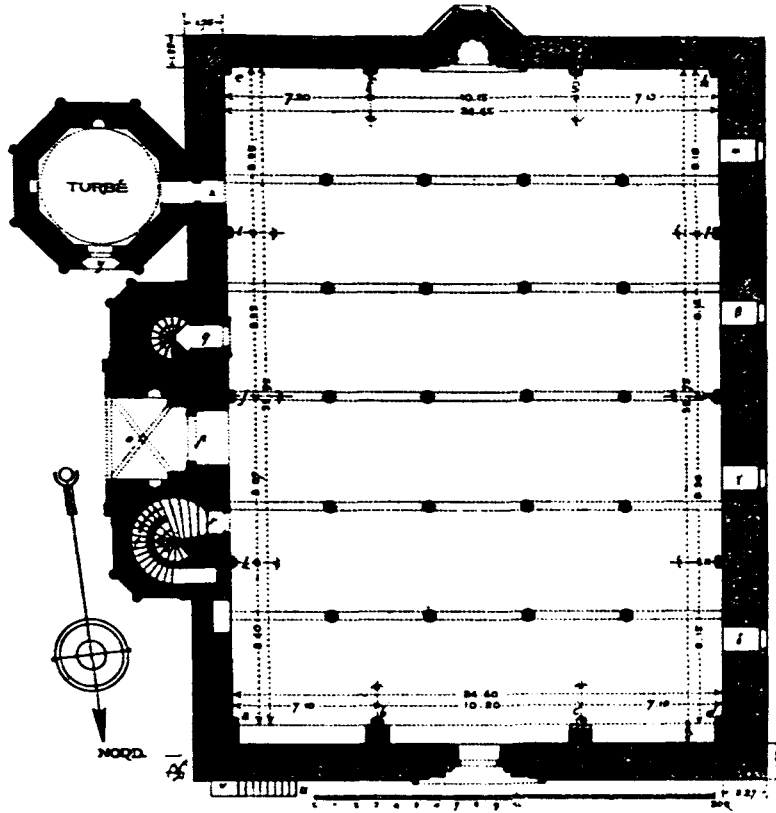
Fig. 76. — Mosquée de Sungurbey
Plan de l'état actuel

ALBERT GABRIEL'den
MONUMENTS
TURCS
D'ANATOLIE
S 124

PLAN. ROLOEVE

Niğde_Sungurbey Camii ve Türbesi

MİMAR : MİHİRERER VE MİHİRERER

125

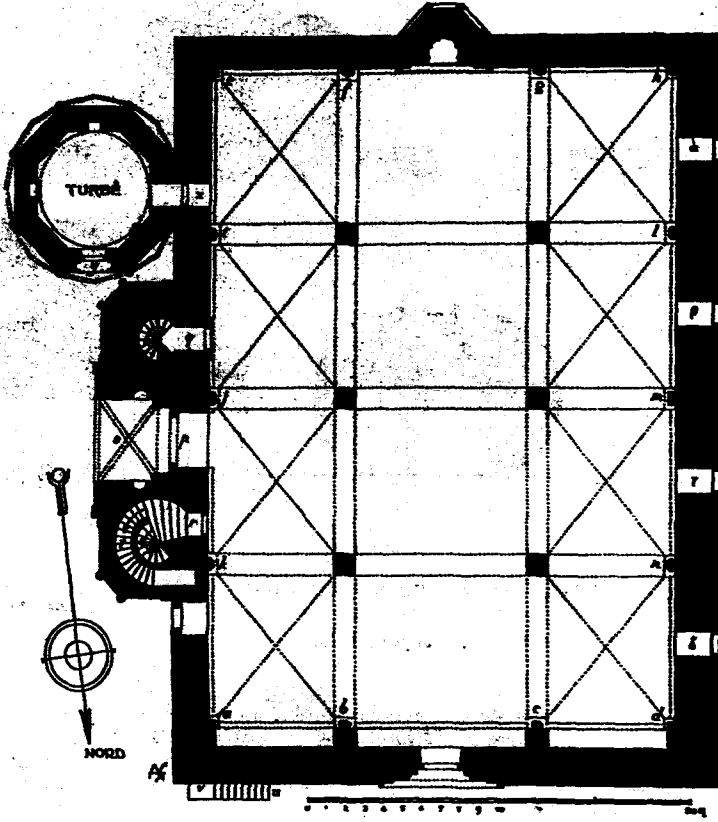
Fig. 77. — Mosque at Sungurbey.
Plan and detail.ALBERT GABRIEL des MONUMENTS
TURCS
D ANATOLIE. I
S. 125

PLAN _RESTİTUSYON

Niğde_Sungurbey Camii ve Türbesi

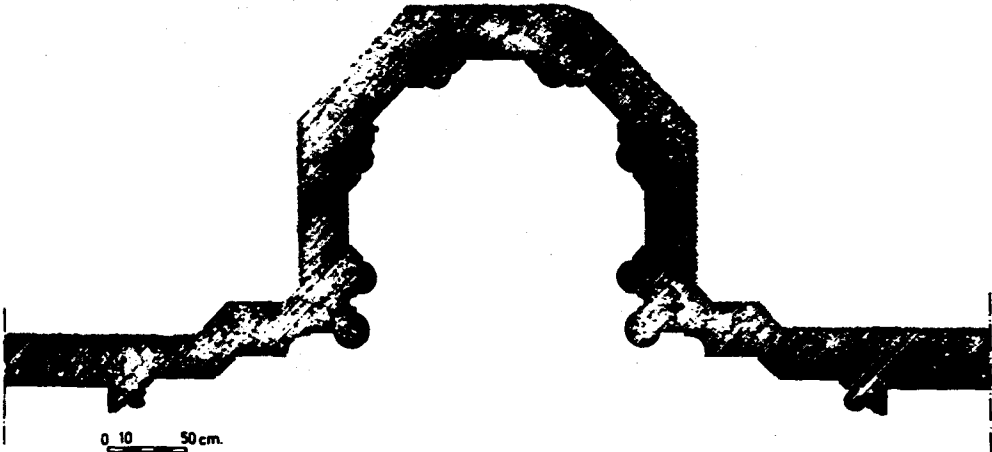
Sungurbey Camii Mihrab detayı
PLANÖmür BAKIRER, ANADOLU MİHRABLARI
S. 344.345

Demirşeyh Türbesi

Ali KILCI

Corum'un Sungurlu ilçesine bağlı, Demirşeyh köyünde olan türbe, köye de ismini vermiştir (Şekil: 1). 1975 sayımına göre 1539 nüfuslu büyük bir köydür.⁽¹⁾ Eskiden Ankara-Samsun yolu üzerinde iken yeni yolun açılması ile köy sapa yerde kalmıştır. Geniş bir vadiye kurulmuş, çeşitli meyve ve kavak ağaçları arasında oldukça güzel bir görünüme sahiptir. Köyün eski bir yerleşme yeri olduğunu başta türbe olmak üzere cami, çeşme ve evlerde kullanılan devşirme malzemeden anlamak mümkündür. Anadolu'nun fethini müteakip Türkler buraya yerleşmiş olabilirler.

Türkler Anadolu'ya ilk defa 1048 yıllarında girmişler, 1071 Malazgirt savaşına kadar da ara ara seferler yapmışlardır. 1074 yılında Artuk Bey komutasında bir ordunun Yeşilirmak ve Kelkit havzalarına uzanıp, Sivas, Tokat ve Çorum'u fethettiği sanılmaktadır.⁽²⁾

Demirşeyh veya Timurşeyh şeklinde bir isme Selçuklu devri hakkında bilgi veren bazı kaynaklarda tesadüf edemedik. Onun hakkında köy halkından dinlediğimiz bir efsaneden başka bilginiz yoktur. Bu bakımdan onun Anadolu'yu fethedenlerden bir alp eren mi; yoksa sadece bir tarikat şeyhi mi olduğunu kesin olarak bilemiyoruz. Şimdilik ilkinin kabul edebiliriz. Halk arasında Anadolu'nun fethinde şehit düşenler evliya olarak kabul edilmektedir. Mesela Çankırı fatihi Emir Karatekin'den bir Kastamonu Salnamesinde Şeyh Karatekin diye bahsedilmektedir.⁽³⁾

Demirşeyh köyünde dinlediğimiz efsaneyi "her efsanede bir gerçek payı vardır" diyerek burada anlatmakta fayda görüyoruz.

Horasan'dan Anadolu'nun fethi için hazırlanan bir Türk ordusunun komutanlığına Şeyh Mehmet getirilmiştir. Buhara'nın yanındaki Kureyş köyünden, Kureyş oymağına mensup bu genç komutanın Balişeyh ve Sarışeyh adında iki ağabeyi de sefere katılmıştır.⁽⁴⁾ Ordudaki bazı kişiler onun

gençliğini bahane ederek, komutanlığa layık görmemektedirler. Şeyh Mehmet askerleri ile yola çıkıp Anadolu içlerinde ilerlemeye başlar. Düşmandan ziyade çevresindekilerin baskısı altında oldukça sıkılmış olan Şeyh Mehmet'in askerleri de bu uzun yolculukta yorulmuşlardı. Bu köyün olduğu yerde Türk ordusu düşmanla karşılaşır, savaştan önce bir köşede Allahü Tealâ'ya el açıp, yapacakları savaşta ordusunun galibiyeti için duada bulunan Şeyh Mehmet'in yanına gökten bir taş düşer. Muallak taşı denilen bu taşı eline aldığı gibi yoğurmaya başlar. Gösterdiği bu keramet üstüne komutanlığına karşı çıkanlar başta olmak üzere subayları gelip ona biat ederler. Ordudaki manevi güç kat kat artmıştır. Yapılan savaşta Türk ordusu galip gelir ama Şeyh Mehmet'de şehadet şerbetini içer. Ağabeyleri; Balişeyh Kırıkkale'nin Balişih Bucağı'nda, Sarışeyh Çorum'un Sarışih köyünün olduğu yerde şehit düşerler. Üç kardeş şehit düştikleri yerlerde defnedilirler. Şeyh Mehmet'in hamur gibi yoğurduğu muallak taşı mezarının başına kendiliğinden gelir. Ordu Anadolu'yu baştan başa geçip geri dönerken bu üç kardeşe birer türbe yaparlar. Bir inanışa göre ermişler katına çıkan Demirşeyh, Balişeyh ve Sarışeyh her perşembe akşamı bir araya gelirlermiş.⁽⁵⁾

(1) 1975 Genel Nüfus Sayımı, İdari Bölünüş, Ankara -1977, Çorum kısmı

(2) İbrahim Kafesoğlu, Sultan Melikşah, İstanbul-1973, s. 63

(3) İslâm Ansiklopedisi, Çankırı maddesi, C. III, s. 358

(4) Atiye Keskin, Türk Askeri ve Tarih, 26 Şubat 1969 tarihli Tercüman Gazetesi.

(5) Balişih türbesi son zamanlarda yenilenmiş basit, catioh bir yapıdır. Sarışih türbesi hakkında sadece Çorumlu Ali İzzet Efendi tarafından hazırlanan ve Çorum evliyalarını tanıtan Tezkire-i Makamat isimli risalede "Sarışih Baba (R.A.) cenuba üç saat mesafede namîne benam olan karyede medfundur." şeklinde bir kayıt bulunmaktadır. Maarif Nezareti tarafından tab olunan nüsha, s. 36

Halk arasında türbe bir ziyaret yeri olarak bilinmektedir. Burası daha çok çocuksuzların çocuk sahibi olması, zamanında yürümeyen çocukların yürümesi ve bazı vücut ağrılarının dinmesi gibi dileklerle ziyaret edilmesinin yanı sıra çevre halkı yağmur duası için de buraya toplanırlarmış.

Türbe içinde muallak taşı diye adlandırılan⁽⁶⁾ taş aslında bir göktaşı olabilir.⁽⁷⁾ Saf demir denebilecek bir bileşime sahip olan kütle rivayete göre Kalehisar beyinin emri ile işlenmek için Kalehisar'a⁽⁸⁾ götürülmüştür. Fakat bırakılan demirci dükkanında ertesi sabah taş bulunamamış. Daha sonra taşın türbedeki yerine döndüğü öğrenilmiştir (Resim: 7).

Bazı defineciler taşı "beyaz altın" olarak nitelendirmektedirler. Halbuki Maden Tetkik ve Arama Enstitüsü'nde bundan alınan bir parçanın analizinden, demir ana element olmak üzere % 10 nikel, çok az miktarda bakır ve kobaltdan oluştuğu anlaşılmıştır. Türbedeki bu demir ve Demirşeyh adı, burasının demirle ilgili bir yer olduğunu düşündürüyor. Esasen bilhassa İslâmiyet öncesi Türklerde demir ve demircilik kutsal şeylerdir.⁽⁹⁾

Türbede bir adet ağaç tokmak ile bir adet ağaç kökü gördük. Bunların adak için gelenlerden ağı ve sızısı olanlar tarafından kullanıldığını söylediler. Bu tür eşyalara pek çok türbede rastlıyoruz. Mesela Afyon Kırklar makamında, Manisa, Eşme'de Karacaahmet türbesinde bulunan birer ağaç tokmak, çocuk sahibi isteyenlerce kullanılmaktadır.⁽¹⁰⁾ İstanbul Ayvansaray'daki Toklu (Tokmak) Dede türbesi evlenmek isteyen kızlar tarafından ziyaret edilmektedir.⁽¹¹⁾ Sivas'taki Şeyh Çoban türbesinden müzeye götürülen bir tokmağın harp çıkınca kaybolup, bittikten sonra yerine döndüğüne inanılır.⁽¹²⁾

Defineciler de türbeye fazla rağbet göstermektedirler.⁽¹³⁾ 1971 yılında türbenin içini kazarak define arayan bazı kişiler hiçbir şey bulamayınca bırakıp kaçmışlardır. Daha sonraki yıllarda hırsızlara karşı demir kütesi mezarın üzerine uzatılarak çevresi betonlanmıştır. Zaten düzensiz olan mezar da böylece düzene sokulmuştur. Halen demirin 60 x 70 cm.lik bir kısmı açıktadır.

1979 yılında defineciler "burada 5 ton ağırlığında, beyaz altından yapılmış, kral kızının mezarının kapağı bulunduğunu ve bunun gizli örgütler tarafından yurt dışına kaçırılacağından bahsederek korunması gerektiğini ve kendilerine ödül verilmesini" istemişlerdir. Maden Tetkik ve Arama Enstitüsü'nün raporu istek sahibine iletilerek mesele kapatılmıştır.⁽¹⁴⁾

Türbenin Yapılışı

Türbenin yapılış tarihi ve yaptırın hakkında

kesin bir bilginiz yoktur. Yapının kitabesi de bulunmamaktadır. Efsaneye göre türbe Anadolu'nun fethinden hemen sonra yapılmıştır. Halbuki binanın mevcut şekli bir Selçuklu yapısından ziyade, sade bir Osmanlı yapısı olduğunu göstermektedir. Vakıflar Genel Müdürlüğü Arşivinde buraya ait bir vakfiye bulamadık.⁽¹⁵⁾

Demirşeyh köyünde Tekkeşinler adında bir sülaleden gelen bir aile türbe ile ilgilenmektedir. Türbeyi ataları Şeyh Mustafa'nın vakfettiğini söyleyen bu ailenin elinde bir de II. Mahmut tarafından verilmiş 1242 H. (1827 M.) tarihli bir ferman bulunmaktadır. Fermanın "Çorum sancağında Karahisar-ı Demürlü nahiyesine tabi karye-i Demür Ziyareti'nde 132 nefer reyalyı Zaviye-i Demürlü Vakfı" olduğunu öğreniyoruz. Burada sözü geçen zaviye türbe çevresinde olması gereken bir yapıdır. Muhtemelen türbe ile aynı avlu içinde idi. Şimdi sadece türbenin olmasından zaviyenin yıkılmış olduğunu sanıyoruz. Köylüler 1946 yılına kadar

(6) Muallak taşlarının boşlukta durduğuna inanılmaktadır. Kıbrıs'ta Hala Sultan türbesinde bulunan bir taşın buraya Kudüsteeki Mescid-i Aksa veya Tur-u Sina'dan gelerek mezarın üstünde durduğu ve son yıllarda altına bir ayak yapıldığı rivayet edilmektedir. Hikmet Tanyu, Türklerde Taşlarla İlgili İnançlar, Ankara-1968, s. 78

(7) Kalehisar bugün Mahmudiye adı ile Çorum'un Alaça ilçesine bağlı bir köydür. Terkedilmiş bir Selçuklu yerleşmesidir. XIII. yüzyıl başlarına tarihlenen bir medrese, bir han kalıntısı ve türbe olarak nitelendirilen bir yapı vardır. Sungurlu (eski adı Budaközü) kaza merkezi olana kadar, Kalehisar kaza merkezi idi, Demirşeyh de buraya bağlıydı. Esasen iki yerleşme arasında da bir bağlantı kurmak mümkündür. Kalehisar için: Oktay Aslanapa, Kalehisar'da Bulunan Mimarî Eserler, Sanat Tarihi Yıllığı II, İstanbul-1968, s. 1-15. Abdullah Kuran, Anadolu Medreseleri I, Ankara-1969, s. 270

(8) Saf demir olarak bilinen göktaşları Türklerde bir hükümdarlık alameti idi. Timur'un sarayı önünde bulunan bir göktaşına tahta çıkan bir hükümdar oturmadıkça hükümdarlığı sahil olmamış. Hikmet Tanyu, Aynı yer, s. 77-78

(9) Bahaddin Ögel, Türk Mitolojisi I, Ankara-1971, s. 65-67

(10) Hikmet Tanyu, Ankara ve Çevresinde Adak ve Adak Yerleri, Ankara-1967, s. 155, 270

(11) Aynı yer, s. 230

(12) Aynı yer, s. 281

(13) Definecilik hastalığı hakkında bak: Hamit Zübeyir Koşay, Makaleler İncelemeler, Ankara-1974, s. 117

(14) Türk-İslâm yapılarında define aranmasına ara ara şahit olmaktadır. Camiler de bile define aramak için resmi makamlardan izin isteyenler çıkmaktadır. Yerleşme yerleri dışındaki eski eserler şuursuzca tahrip etmektedirler. 1984 yılı Şubat ayında Eski Uluborlu Kalesi'nin kapısında, Nisan ayında da Eskipazar Müşş Baba türbesinde definecilerin yaptıkları tahribatı gördük.

(15) Vakıflar Genel Müdürlüğü arşivinde 1286 H. (1869 M.) tarihli "Timurşeyh köyünde Vakıf Camii Şerifi Vakfı" (228 - 2/6 - 769) ile 1234 H. (1827 M.) tarihli "Karahisar-ı Temürlü kazasına tabi Timurşeyh köyünde Timurşeyh Camii Şerifi Vakfı" (224-2, 1-1041) hakkında şahsiyet kayıtları vardır. Bu camii Demirşeyh adına yapılmış olabilir. Zaten son yıllarda yenilenen camii çatılı bir yapıdır.

burada devamlı yemek pişirildiğini söylediler. Bu zaviyeden kalan bir geleneğe ziyade burayı ziyaret edenlerin getirdikleri şeylerin pişirilmesinden ibaret olduğunu düşünebiliriz. Türbeyi, kimliğini pek bilemediğimiz Şeyh Mustafa'nın XV. asırda yaptırmış olması muhtemeldir.

Türbenin Tanıtılması

Kare plânlı, kubbeli bir yapı olan türbe büyük bir mezarlık içindedir. Yaklaşık olarak dıştan: 6.40 x 6.60 m., içten: 4.40 x 4.20 m. civarında ölçülere sahiptir. Duvarların kalınlıkları genelde 1 m.'yi geçmektedir. Kubbeye kare göveden köşelerdeki tromplara geçilmektedir. Trompların aralarında pencereler yer alır. Duvarlar dıştan kesme taşla kaplanmıştır. Asıl şekli oldukça değişmiş olan türbe harap bir görünüm arzeder. Türbenin kriptası yoktur. İçinde sade bir mezar vardır (Şekil: 2, 3).

Kubbenin dış örtüsü ve pencere altlarına kadar duvar kaplaması yıkılıp sonradan yapının aslına uymayan bir şekilde tamamlanmıştır. Duvarlar onarımlarda etraftan toplanmış moloz taşlarla örülüp, sade taş bir silme ile bitirilmiştir. Üstü de marsilya kiremiti ile kaplı bir çatıyla kapatılmıştır. Doğudaki girişin önüne, türbeye bitişik bir eklenti yapılmıştır (Resim: 1). 20 - 30 yıl öncesine ait bu eklenti moloz taş duvarlı ve çatılıdır.

Malzeme

Binanın duvarları moloz taş örgü üstüne kesme taş kaplanarak yapılmıştır. Kubbe ve kemer örgüleri tuğladır. Kubbenin dış örtü malzemesi için bir şey diyemiyoruz.

Türbe devşirme malzeme kullanımını bakımından özellik arzeder. Binanın ilk yapılışından olan bütün kesme taşlar devşirmedir. Bunlar tek bir yapıya ait değildir. Taşlar; cins, ebat ve işleniş bakımından farklılık gösterir. Bazısı biraz itinalı, bazısı çok kaba işlenmiştir. Üzerlerinde muhtelif şekillerde bir kısmı yazılı haç motifleri veya sadece yazı görülmektedir. Bizans çağına ait bu malzemeden bir kısmı sadedir (Resim: 4, 5).

Anadolu Türk Mimarisinde devşirme malzeme konusu, üzerinde durulması gereken bir öneme sahiptir.⁽¹⁶⁾ Selçuklu, Beylikler ve az olarak Osmanlı devirlerinde, pek çok yapıda kullanılmıştır.

Türbenin Dış Cepheleri

Türbenin doğu cephesi yukarıda bahsedilen eklenti ile kapatıldığından genel bir cephe etkisi bırakmıyor (Resim: 1). Alt kısımları devşirme kesme taş, üst kısımları köşelerde kesme, aralarında mo-

loz taşla tamamlanmıştır (Şekil: 3).

Kapısı ortada kemerli bir açıklıktan ibarettir. Üstte iki taştan oluşan kapı kemerinin içi yukarıdan aşağı içe doğru içbükey olarak daralan çeyrek daire şeklindeki iki parça taşla doldurulmuştur. Kapının söveleri tek parça birer taştır. Kapının içinde de aynı şekilde söveler vardır, üstte ahşap lentoludur. Kapı kanatları da ahşaptır. Kapı üstünde bulunan kapalı pencere çevresini, tek parça taşlarla işlenmiş, ortasında ince bir silme ile ayrılan geniş, sade iki sıra silme çevreler (Resim: 4).

Güney cephesi çok harap durumdadır (Resim: 2). Çeşitli zamanlarda yapılan onarımlarda ele geçen her çeşit malzeme kullanılmıştır. Duvarın ortasında tuğla kemerli ve alt kısmı kapatılmış pencerenin iki yanında birer ince sütun uzatılmış, soldakinin üstüne mermer bir silme konmuştur. Daha yukarıya toplama taşlarla onarılmışsa da sonradan epeyce kısmı yıkılmıştır (Şekil: 3).

Kuzey cephesi halen hiç bir açıklığı olmayan sade bir duvardır. Diğer cephelerdeki gibi altı kesme taş üstü moloz taş örgüdür. Yapılan tamirlerde oldukça sağlamlaştırılmıştır.

Batı cephesinde toplama taşlarla yapılan üstteki onarılan kısım yıkılmıştır. Burada da ortada tuğla kemerli, alttan yarısı kapatılmış küçük bir pencere mevcuttur (Resim: 3).

İç Mekan

Son zamanlarda betonla kaplanmış olan türbe zemini dışardan 70 cm. kadar alçaktadır. Duvarlar ve kubbe içten kalın bir sıva ile kaplıdır. Halen doğu, batı ve güneye açılan üç pencereden doğudaki dıştan kapatılmıştır. Diğer ikisinin de yarısına kadar kapatılması ile içerisi iyice karanlıklaştırmıştır. Kuzeyde olması gereken pencere yapılan çeşitli tamiratlar sırasında kapatılmış olabilir. Ayrıca türbenin bu cephesine bitişik ve şimdi olmayan bir yapı dolayısı ile hiç pencere açılmamış da olabilir. Pencere yerinde ve bu cephenin dışında yapılacak bir araştırma bu meseleyi açıklığa kavuşturabilir. Köşelerde tromp kemerlerinin benzeri şeklinde devam eden kemerler içindeki pencereler dışa doğru gittikçe daralır (Resim: 6).

Güney duvarında pencere altında çizgi ile gösterilen bir mihrabiye ve yanında sade bir niş vardır.

Türbe içinde doğu-batı istikametinde betonla şekillendirilmiş bir adet mezar mevcuttur. Mezarın üstüne demir kütesi, baş ve ayak uçlarında devşirme malzemeden taşlar konularak mezar şekillendirilmiştir (Resim: 7).

(16) Gönül Öney, Anadolu Selçuklu Mimarisinde Antik Devir Malzemesi, Anadolu XI. Ankara, 1968, s. 17

Duvarlara vurulan sıvalarla pencereler ve kemerler asıl şeklini kaybetmiştir. Tromp kemerleri ahşap gergilerle desteklenmiştir.

Sonuç

En yaygın ve abidevi örneklerini Büyük Selçuklular'da gördüğümüz kare planlı türbeler⁽¹⁷⁾, kubbenin de en çok kullanıldığı yapı türleri olmaktadır.⁽¹⁸⁾ Anadolu'da bu geleneğin çok güzel ve bol örneklerini görmekteyiz. Kare planlı ve kübik gövdeli türbeler XV. yüzyıldan itibaren yaygınlaşmaktadır.⁽¹⁹⁾ Demirşeyh türbesi de bu asırda yapılmış sade bir yapıdır.

Türbede kubbenin dış örtüsü bilinmiyor. Bu konuda kesin bir şey söyleyebilmemiz için çatının kaldırılması, yıkık cephelerden birinde sonradan yapılan kaplamaların temizlenmesi ve yapı çevresinde araştırma yapılması gerekmektedir. Ama şimdilik biz bir karara varabilmek için Anadolu'daki bazı kare planlı türbeleri ele almayı uygun bulduk.

Ankara-Sulakyurt ilçesi Küçük Şami köyü türbesi XV. yüzyıl ortasına ait bir yapıdır. Tromplarla geçilen oval bir kubbe ile örtülü olup dıştan da sekizgen kasnaklı bir kubbeye tamamlanmıştır. Türbenin pencereleri tromp aralarında⁽²⁰⁾ (Şekil: 4), (Resim: 8).

Bilecik, Söğüt ilçesi, Borçak köyünde bulunan İsa Dede türbesi Osmanlıların ilk devirlerinde yapıldığı sanılan bir eser olup, kare plânlıdır. Yapı içte tromplarla geçilmiş, dıştan sekizgen kasnaklı bir kubbe ile örtülüdür.⁽²¹⁾

Kayseri, Yahyalı'da bulunan Seyyit Ali türbesi muhtemelen Beylikler dönemine ait bir yapıdır. Kare planlı gövdede kubbeye tromplarla geçilir. Dıştan ise köşeleri pahlanarak elde edilen sekizgen kasnak taş bir külahla tamamlanmaktadır.

Kare planlı türbelerden burada verilen örneklerin hepsinde de taşla yapılmış olanları tercih ettik.

RESİM: 1

Doğu cephesi. Önde eklenti görülüyor.

Bir istisna olarak Kayseri, Pınarbaşı Melikgazi türbesine de değinmek istedik. Kesme taştan bir kare kaide üstünde yükselen tamamen tuğladan yapılmış, kare prizma gövdesi sekizgen kasnaklı bir külahla sona erer. İçte kubbeye tromplarla geçilen bu türbe XII. yüzyıl sonlarına tarihlenir. Tuğla örgüsü ile ender görülen bir örnektir.

Ayrıca 1222 M. tarihli Ahlat Şeyh Necmeddin Havayı türbesi⁽²²⁾ ve XIV. yüzyıl başlarına tarihlenen Kahraman Maraş Taşmedrese türbesinde⁽²³⁾ olduğu gibi kare gövdenin içten kubbe, dıştan sade bir külahla örtüldüğü örnekler de vardır.

Demirşeyh türbesinin Küçük Şami türbesi ve İsa Dede türbesi gibi sekizgen kasnaklı bir kubbe ile örtülmüş olması muhtemeldir. Türbedeki kesme taş kaplamanın dört cephede de pencere altına kadar çıkması bu ihtimali kuvvetlendirmektedir. Bu seviyeden sonra sekizgen bir kasnak yükselip, düz bir kubbe ile tamamlanmış olabilir.

Zaman zaman çevre halkı tarafından yapılan onarımlarla oldukça değişikliğe uğrayan Demirşeyh türbesinin bundan sonra elde edilecek bilgiler ışığı altında sistemli bir şekilde onarılmasını diliyoruz.

(17) Oktay Aslanapa, Türk Sanatı I, Ankara-1972, s. 78

(18) Orhan Cezmi Tuncer, Selçuklu Yapılarında Kubbe, Millî Kültür, Yıl. I, C.I, S: 10 s. 46

(19) Rahmi Hüseyin Onal, Az Tanınan ve Bilinmeyen Doğu Anadolu Kümbetleri, Vakıflar Dergisi XI (1973), s. 125

(20) Sabih Erken, Türkiye'de Vakıf Abideler ve Eski Eserler I, Ankara-1971, s. 460

(21) Sabih Erken, Türkiye'de Vakıf Abideler ve Eski Eserler II, Ankara- 1977, s. 99

(22) Aynı yer, s. 255

(23) Zafer Bayburtluoğlu, Kahraman Maraş'ta bir Grup Dutkadroşlu Yapısı, Vakıflar Dergisi X (1977), s. 247.

RESİM: 2

Türbenin güney cephesi





RESİM: 3
Batı cephesi



SEKİL: 4
Doğu cephesinde eklentinin içi ve kapı üstünde
devsirme malzeme



RESİM: 5
Güney cephede devsirme malzeme



RESİM: 6
Türbede kubbe geçişi ve kapatılan doğu
penceresinin içten görünüşü



RESİM: 8
Ankara-Sulakyurt, Küçük Sami Koyu Seyih Sami
Turbesi (V.G.M. Arşivi)



RESİM: 7
Türbe içindeki mezar ve üstünde bulunan denir

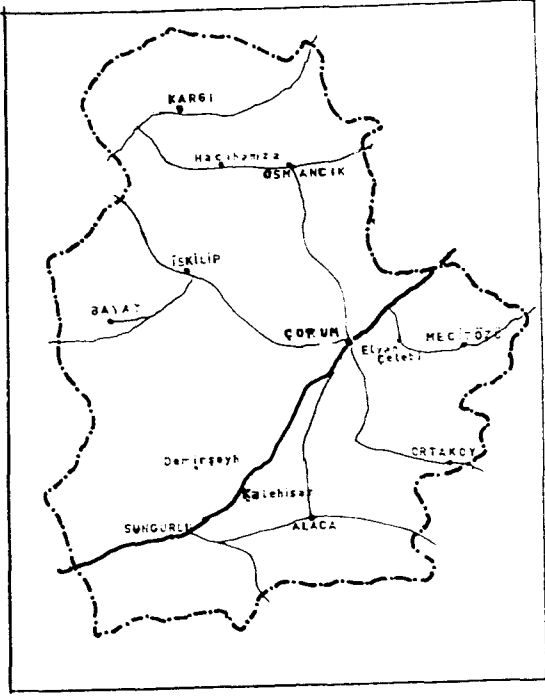

ŞEKİL: 1
Corum III haritası

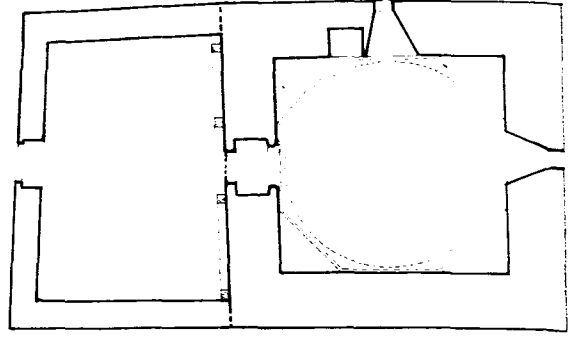
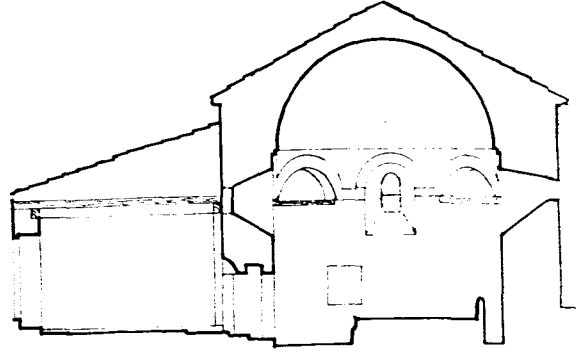

ŞEKİL: 2
Demirşeyh Türbesi plan ve kesiti

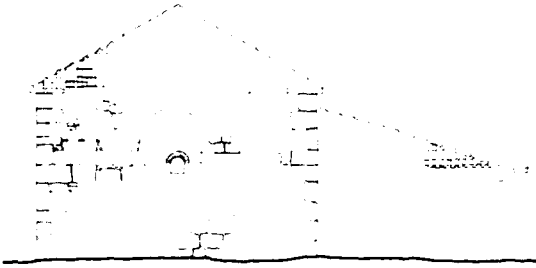

ŞEKİL: 3
Demirşeyh Türbesi güney ve doğu cepheleri

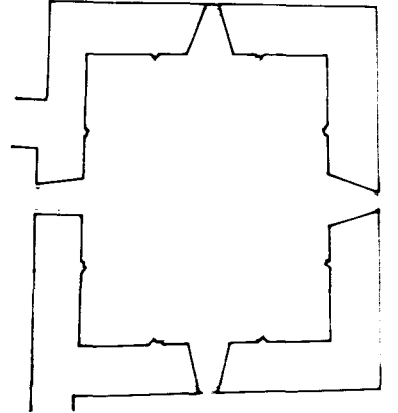
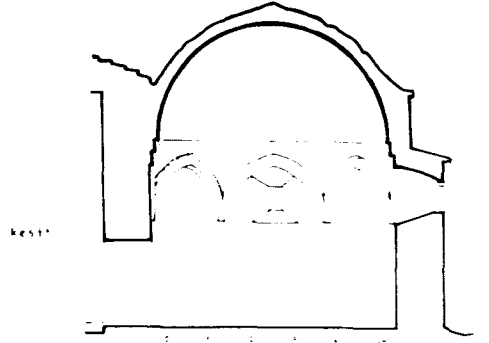

ŞEKİL: 4
Ankara-Sulakyurt Küçük Şamî Köyü Türbesi plan ve Kesiti

Seyidgazi'de Bilinmeyen Üç Yapı

Kadriye ALEVSAÇAR-Serpil ALPSAR



azımızda Eskişehir iline bağlı Seyitgazi ilçesi çevresinde bulunan üç yapıyı tanıtmayı amaçladık. 1983 yılı temmuzunda bu çevrede yaptığımız araştırma gezisi sırasında görme olanağı bulduğumuz bu yapılar; Gümüşbel köyü civarında Melegazi Türbesi, Beşkişla köyü civarında Yılankırkan Türbesi ve Kırka bucağına bağlı Kümbet köyündeki Kümbet Baba Türbesi'dir.

Seyitgazi ve çevresi hakkında kısa bir bilgiden sonra sırasıyla yapıları tanıtacağız.

Eskişehir iline bağlı bir ilçe merkezi olan Seyitgazi 43 km. ile Eskişehir'e, 105 km. ile Afyon iline, 26 km. ile Eskişehir-Ankara karayoluna bağlıdır (Şekil 1).⁽¹⁾

Kültepe Höyüğü'nde yapılan araştırmalarda bulunan seramik parçaları Seyitgazi çevresinde ilk yerleşmenin ilk çağlarda M.Ö. 3500'de başladığını göstermektedir. Tarih öncesi çağlarda Hitit ve Frigler tarafından iskan edilen şehir, Roma çağında (M.Ö. 800 - 600) Nacolia adını almıştır. 395'de Bizans hakimiyetine giren Nacolia 718 - 740 yılları arasında Bizans ve Arap orduları arasındaki savaşlara sahne olmuş, Mesih kalesi önünde yapılan bir savaşta ünlü Türk İslam kumandanı Seyyid Battal Gazi şehit düşmüştür. Haçlı seferleri sırasında yıkılan Nacolia şehrinin yerine Selçuklular'ın Anadolu'ya girmeleri ile 1079'da Selçuklular tarafından Türkmen köyü kurulmuştur. 1206 - 1208'de I. Alaeddin Keykubad'ın annesi Ümmühan Hatun Seyyit Battal Gazi için Üçler tepesinde cami, türbe, imaret ile ilçe içinde bir hamam yaptırarak bu yere Seyyid Battal Gazi'nin adına izafeten Seyitgazi ismini vermiştir.

1336'da Osmanlı Beyliği sınırları içine giren Seyitgazi'ye Selçuklular zamanında olduğu gibi İstanbul-Bağdat, İstanbul-Hicaz yolunun dokuzuncu konaklama yeri olması nedeniyle çok önem verilmiştir. Bu dönemde Seyit Battal Gazi Külliyesi'ne medrese binaları eklenmiş, Aslanbeyli köyünde

Sücaeddin Külliyesi, Yazıdere köyünde Üryan Baba Külliyesi yaptırılmıştır.

Zengin bir tarihe sahip olan Seyitgazi çevresinde Frig, Roma ve Bizans uygarlıklarına ait Gerdek Kaya, Doğanlı Kale, Hisarlı Kale, Aslanlı Mabed gibi kaya mezarlarının yanı sıra İslâmî döneme ait Selçuk ve Osmanlı devrinde yaptırılan Seyit Battal Gazi Külliyesi, Sücaeddin Külliyesi ve Üryan Baba Külliyesi önemli yapılardır.⁽²⁾

MELEKGAZİ TÜRBESİ

Gümüşbel Köyü yakınlarında birkaç hanelik tenha bir yerde kıraç arazi üzerinde bulunan türbe 13.60 x 5.20 m. boyutlarında dikdörtgen plânlı, içten doğu batı yönünde beşik tonoz örtülü sade bir yapıdır. Tonoz örtü kuzey ve güney yönünde duvara gömülü karşılıklı dört ayak üzerine oturan sivri kemerlerle desteklenmiştir. Kesme ve moloz taş ile inşa edilen türbede çok miktarda devşirme malzeme kullanılmıştır (Resim: 1).

Türbeye doğu cepheden, tuğla yuvarlak kemer alınlıklı, dikdörtgen formlu kapıdan girilmektedir. Kapının düz lento ve söveleri devşirme taş malzemedir. Düzgün bir çerçeve içerisinde yer alması gereken kapı, onarımlar sırasında sağa doğru kaydırılmıştır. Kapının solunda diğer cephelerde olduğu gibi dikdörtgen formlu olması gerekirken onarımlarda değişikliğe uğramış, kare formlu, tuğladan yuvarlak kemer alınlıklı, lento ve söveleri devşirme taş olan bir pencere yer alır. Kapı ve pencere alınlıkları moloz taş dolguludur. Bu cephede altta düzgün olmayan kesme taş, üstte ise moloz taş malzeme kullanılmıştır (Resim: 2).

(1) — — — — —, TÜRK ANSİKLOPEDİSİ, "Seyitgazi Maddesi", C. XXVIII, Ank. 1980, s. 489
ÖZTUNA, Yılmaz, Başlangıçtan Zamanımıza Kadar Büyük Türkiye Tarihi, C XIII, İstanbul, 1979, s. 204.

(2) TOKGOZ, Dündar., Eskişehir İli Tarihi, Turizm ve Eski Eserleri Rehberi, Eskişehir, 1978, s. 32 - 49.

Batı cephesinde, kesme ve moloz taş arasında yer yer tuğla malzeme kullanılmış olup, bu cephe dışı kapalıdır (Resim: 3). Türbenin uzun kenarını oluşturan güney cephede duvar örgüsü daha düzgündür. Bu cephede dikdörtgen, formlu, tuğladan yuvarlak kemer alınlıklı, lento ve söveleri devşirme taş olan iki pencere yer alır. Pencereleden biri kapatılmış olup, bu pencerenin alınlığı yatay yerleştirilmiş tuğla, diğer pencere alınlığı ise taşlar arasına dikey yerleştirilen tuğla dolguludur (Resim: 4). Moloz taş örgülü kuzey cephede, güney cephedeki tuğladan yuvarlak kemer alınlıklı pencerelerin simetriği olan iki dikdörtgen pencere vardır. Pencere örülerek kapatılmıştır (Resim: 5). Türbe dıştan beşik çatı örtülüdür.

Doğu-batı yönünde dikdörtgen plânlı türbe, içten sivri beşik tonoz örtülüdür. Tonoz örtü duvara gömülü karşılıklı dörder ayak üzerine oturan dört sivri kemerle desteklenmiştir. Ayaklar kesme taş, kemerler ve tonoz, tuğla malzeme ile inşa edilmiştir. Güney duvarında dikdörtgen biçimli niş şeklinde mihrap yer alır. Mihrabın iki yanında yer alan pencerelerden dıştan örülerek kapatılmış olan pencere, içten dikdörtgen niş şeklindedir. Kuzey cephedeki kapatılan pencerelerden biri de aynı şekilde dikdörtgen niş biçimindedir. Duvarlar içten dört yönde beton sekiyle çevrelenmiştir.

Türbe içinde doğu-batı yönünde uzanan üstü beton sıvalı bir mezar vardır (Şekil: 2).

Türbe önünde bulunan devşirme sütun, sütun başlıkları ve duvar kalıntıları, burada Yazıdere ve Aslanbeyli köylerinde bulunan Sücaeddin ve Öryan Baba⁽³⁾ külliyelerinde olduğu gibi fırın ve mutfaktan ibaret bir imaretin var olabileceğini düşündürmektedir (Resim: 6).

YILANKIRKAN TÜRBE Sİ

Beşkişla (Feyziabad) köyü civarında bulunan türbe, yoldan üçyüz m. kadar uzaklıkta tarlalar içinde yer almaktadır. Yıllankırkan ve Garipedede adları ile anılan türbe harap durumda olup, kare plânlı, kubbeli bir yapıdır (Şekil 3).

Türbenin üst örtüsü yıkıldığı için dıştan ne türde bir örtüye sahip olduğu bilinmemektedir (Resim: 7).

Düzgün kesme taş malzeme ile yapılmış olan türbede, devşirme taşların yanı sıra tuğla malzeme de kullanılmıştır.

Yapının cepheleri sade olup, süsleme yoktur. Kesme taş malzeme ile düzgün olarak örülen cepheler birbirinin benzeri olup, batı cephede farklı olarak duvarın ortasında iki sıra tuğla hatıl yer almaktadır (Resim: 8).

Doğu cephesindeki giriş kapısı dışında cephelerde açıklık yoktur. Yapı, kasnakta yer alan yuvarlak kemerli, dikdörtgen formlu, dört küçük pencere ile aydınlanmaktadır (Resim: 9). Güney cephesi yarıya kadar yıkılmıştır (Resim: 10).

Türbeye doğu cephenin ortasında yer alan kapıdan girilmektedir. Basık kemerli dikdörtgen formlu kapının lento ve sövesi devşirme taştır. Kapı üzerinde iki sıra taş örgüden sonra, basık kemerli yarım daire niş şeklinde devşirme bir taş yer almaktadır. Kitabe yeri olması gereken nişin içi boştur.

6,50 x 6,60 m. boyutlarındaki kare plânlı iç mekan, kubbe ile örtülüdür. Kubbe köşeleri Türk üçgenlerinden oluşan kasnak üzerine oturmaktadır. Kubbe eteği silmelidir. Kubbe kasnağında, dört yönde dikdörtgen biçimli nişler içerisinde yuvarlak kemerli, dikdörtgen formlu, dört pencere vardır. Kubbe kasnağı, kubbe ve pencere kemerleri tuğla örgülüdür. Kubbenin büyük bir bölümü yıkılmıştır. Duvarlar ve kubbe içi sıvalıdır. Güney duvarında dikdörtgen formlu, taşlarla doldurularak kapatılmış, bir mihrap yer alır. Sıva izlerinden mihrap kavsarasının basamaklı olduğu anlaşılmaktadır. Türbe içinde kuzey-batı köşede basit bir mezar yer almaktadır. Türbe zemini toprak ve kubbe yıkıntıları ile doludur.

KÜMBED BABA TÜRBE Sİ

Kümbed Baba Türbesi Seyitgazi'ye 49 km. uzaklıkta, Kırka bucağına bağlı Kümbed (Meros) köyündedir.

Frig'lere ait Aslanlı Mabnet ve diğer kalıntılar arasında, yüksek bir tepede mezarlık içinde yer alan türbe, sekizgen prizmal gövdeli ve prizmal külahlı bir yapıdır (Resim: 11) (Şekil: 4).

Dıştan sekizgen gövdeli ve tuğla külahlı türbe, içten daire plânlı olup, kubbe örtülüdür. Girişin önünde yer alan kare açıklıktan beş basamaklı taş merdivenle kare plânlı mezar hücre sine inilir. Kesme taş malzeme ile örülen hücre, düz tavanlıdır.

Mezar hücre sinin açıklığı üstte kare bir taşla örtülüdür. Türbe içinde biri büyük diğeri küçük iki mezar vardır.

Moloz taş malzeme üzerine kesme taş malzeme ile kaplama yapılan gövdede bol miktarda Bizans dönemine ait devşirme taş kullanılmıştır. Sekizgen külah, tuğla malzeme ile inşa edilmiştir (Resim: 12). Türbede devşirme bezemeli taşların dışında süs unsuru yoktur. Devşirme taşlar giriş

(3) OĞUZ, FİLİZ., "Seyitgazi Aslanbey Köyünde Seyh Sücaeddin Külliyesi", VAKIFLAR DERGİSİ IX

cephesinde yoğun olarak kullanılmıştır (Resim: 13). Tüm cepheler düzgün kesme taş örgülüdür.

Türbeye doğu cephede yer alan dikdörtgen bir kapı ile girilmektedir. Kapı söve ve lentosu devşirme mermer olup, kapı lentosu altta ikinci bir, ahşap lento ile takviye edilmiştir. Kapı söveleri biri içe diğeri dışa dönük olarak yerleştirilmiş istiridyen nişli, iki mermer devşirme malzemedendir oluşmaktadır. Kapı üzerinde bitkisel motifli kabara ve geometrik motifle bezeli bir devşirme lento yer alır. Lento yanında, birbirine bağlı sütunceler üzerine oturan yuvarlak kemerler dizisi içinde bitkisel motiflerin yer aldığı devşirme bir pano uzanır. Devşirme lento üzerinde yuvarlak tuğla kemerli alınlık vardır (Resim: 14).

Alınlığın üzerinde yine tüm cephe boyunca uzanan ikinci bir bezemeli devşirme taş ile, daha yukarıda küçük bir parça üzerinde yarı daire biçimli, güneş kursuna benzer biçimde mimari bir parça yer alır. Güney-doğu cephesinde aynı şekilde, yarı daire biçimli mimari parçanın eşi yer alır. Gövdenin üstünde yer alan firuze çini parçalarından çok azı günümüze gelebilmiştir.

Birbirlerine yakın çevrelerde bulunan Melekgazi, Yılankırkan ve Kümbet Baba Türbeleri bugün yerleşim yerlerinden uzakta, kaderlerine terk edilmiş durumdadır.

Bu yapılar plân ve kuruluş açısından benzerlik göstermemelerine karşın yapım malzemesi bakımından ortak özelliklere sahiptirler. Her üç yapıda da örgü malzemesi olarak duvarlarda kesme ve moloz taşın yanı sıra devşirme malzeme, üst örtülerinde ise tuğla malzeme kullanılmıştır.

Antik eserlerin yoğun olduğu bir bölgede bulunmaları nedeniyle bu üç yapıda, bol miktarda devşirme malzeme kullanılmıştır.

Antik malzeme, her tür yapıda duvar örgüsünde inşaat malzemesi olarak görülür. Bu malzeme antik yapıların düz veya işli taşları, sütunları, başlıkları, lentoları, lahitleri vb. olabilir. Parçalar gelişigüzel duvar örgüsüne karıştığı gibi, orijinal fonksiyonlarına uygun olarak da kullanılabilir.⁽⁴⁾

Yılankırkan ve Melekgazi Türbeleri'nde yapım malzemesi olarak duvar örgülerinin yanı sıra kapı ve pencerelerin lento ve sövelerinde devşirme malzeme yer alır.

Melekgazi Türbesi önünde bulunan ve imaret olabileceğini tahmin ettiğimiz yapı kalıntısında da bol miktarda sütun, sütun başlığı vb. devşirme malzeme bulunmaktadır (Resim: 1 - 6).

Kümbet Baba Türbesi'nde giriş cephesi ve iki yan yüzde orijinal fonksiyonlarına uygun olarak süsleme amacıyla bitkisel ve geometrik bezemeli

Bizans taşları ile, kapı sövesinde mermerden istiridyen nişli devşirme malzeme yer almaktadır.

DEĞERLENDİRME

MELEKGAZİ TÜRBESİ: Dikdörtgen plânlı, içten kemerlerle desteklenen beşik tonoz örtülü, dıştan beşik çatılı türbe, genel olarak yatay etkinin ağır bastığı dikdörtgen plânlı türbeler grubuna girmektedir.⁽⁵⁾ Kayseri İncesu Şeyh Şaban Köyü Emir Çoban Türbesi⁽⁶⁾ (Şekil: 5), Kayseri Pınarbaşı Türbe Köyü Anonim Türbe (XIII. yy.)⁽⁷⁾, Nevşehir Gülşehir Yaylacık Köyü Seyyit Ahmet Türbesi (XIV. yy.)⁽⁸⁾ (Şekil: 6), Niğde İhlara Baydı Hatun Türbesi (XV. yy.)⁽⁹⁾ (Şekil: 7) ile malzeme ve plân kuruluşları bakımından benzerlik gösteren Melekgazi Türbesi XIV. yy. tarihlenebilir.

KÜMBED BABA TÜRBESİ: Dıştan sekizgen prizmal gövdeli ve tuğla külahlı, içten daire planlı ve kubbe örtülü türbenin içten merdivenlerle inilen kare plânlı bir mezar hücresi vardır.

Poligonal prizmal gövdeli ve piramidal külahlı türbeler grubunda yer alan⁽¹⁰⁾ Kümbet Baba Türbesi Sivas Emir Ahmet Türbesi ile büyük benzerlik göstermektedir (Şekil: 8). Sekizgen gövde ve külahlı, içten daire plânlı, kubbe ile örtülü olan bu türbede de, içten bir merdivenle inilen kare mezar hücresi vardır.

Afyon Sincanlı Boyalıköy Kureş Baba Türbesi, Aksaray Bekar Sultan Türbesi ile de kuruluş ve üst örtüleri yönünden benzerlik gösteren Kümbet Baba Türbesi XIII. yy. sonlarına tarihlenebilir.

YILANKIRKAN TÜRBESİ: Kare plânlı ve içten kubbe ile örtülü olan yapı, kübik gövdeli ve kubbeli türbeler grubunda yer almaktadır.⁽¹¹⁾

Harap durumdaki türbenin üst örtüsü yıkıldığı için dıştan ne türde bir örtüye sahip olduğu bilinmemekle beraber, plân açısından Kayseri Yukarı Develi Hızır İlyas Türbesi, Sivas Erzurumî Türbesi ile benzerlik gösterir.

XIV. yy. tarihleyebileceğimiz türbenin üst örtüsünün Kırşehir Aşık Paşa ve Konya Şeyh Sücaeddin Türbelerinde olduğu gibi çokgen kasnak üzerine kubbe ile örtülü olduğu düşünülebilir.

(4) ÖNEY, Gönül., "Anadolu Selçuklu Mimarisinde Antik Devir Malzemesi", ANADOLU (ANATOLIA) XI, s. 21

(5) ARIK, M. Oluş., "Erken Devir Anadolu Türk Mimarisinde Türbe Biçimleri", ANADOLU (ANATOLIA) XI, s. 90

(6) YURDAKUL, Erol - ÇAYIRDAĞ, M., "Kayseri Ercliyas Dağı Eteklerinde Bulunan İki Türbe", VAKIFLAR DERGİSİ, XII, s. 169.

Boyuna dikdörtgen plânlı ve sivri beşik tonozlu bu türbede tonoz örtü, iki yerde sivri kemerlerle desteklenmiştir.

(7) Pınarbaşı Türbe Köyü III. Anonim Türbe, Dikdörtgen plânlı, dıştan beşik çatı, içten sivri tonoz örtülüdür. Tonoz üç kaburga kemerle desteklenmiştir. Doğudan basık kemerli bir kapıyla girilen türbe, güney cephedeki iki mazgal pencere ile aydınlanır.

(8) Dikdörtgen plânlı, toprak damlı türbe, içten beşik tonoz örtülüdür. Tonoz örtü ortada bir kemerle takviye edilmiştir.

(9) İhlara Baydı Hatun Türbesi, dikdörtgen plânlı, toprak damlı türbe, moloz taş malzeme ile inşa edilmiştir. İçten beşik tonoz örtülü olup, tonoz örtü dört sivri kemerle desteklenmiştir.

(10) M. Oluş Arık, a. g. e., s. 67

(11) M. Oluş Arık, a. g. e., s. 78

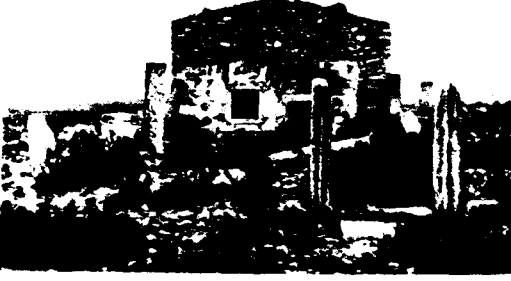

RESİM: 1
Melegazi Türbesi ön Cephe



RESİM: 2
Melegazi Türbesi doğu cephesi



RESİM: 3
Melegazi Türbesi, kuzey ve batı cepheler



RESİM: 4
Melegazi Türbesi güney cephesi



RESİM: 5
Melegazi Türbesi kuzey cephesi



RESİM: 6
Melegazi Türbesi, Türbe önündeki kalıntılar



RESİM: 7
Yilankıran Türbesi, doğu cephesi

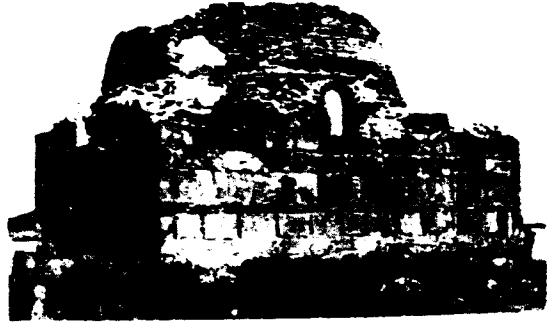

RESİM: 8
Yilankıran Türbesi batı cephesi

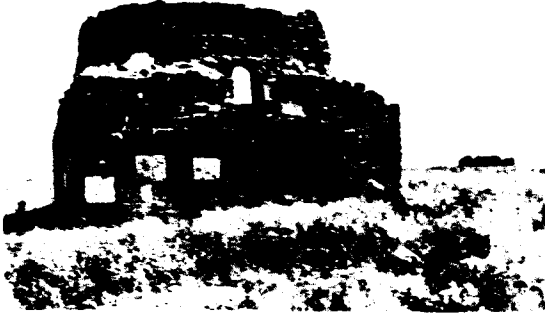

RESİM: 9
Yilankıran Türbesi kuzey cephesi

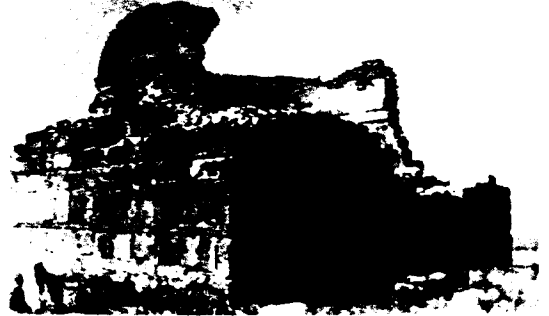

RESİM: 10
Yilankıran Türbesi güney ve batı cepheler

RESİM: 11
Kümbet Baba Türbesi genel görünüş



RESİM: 12
Kümbet Baba Türbesi arka cepheler



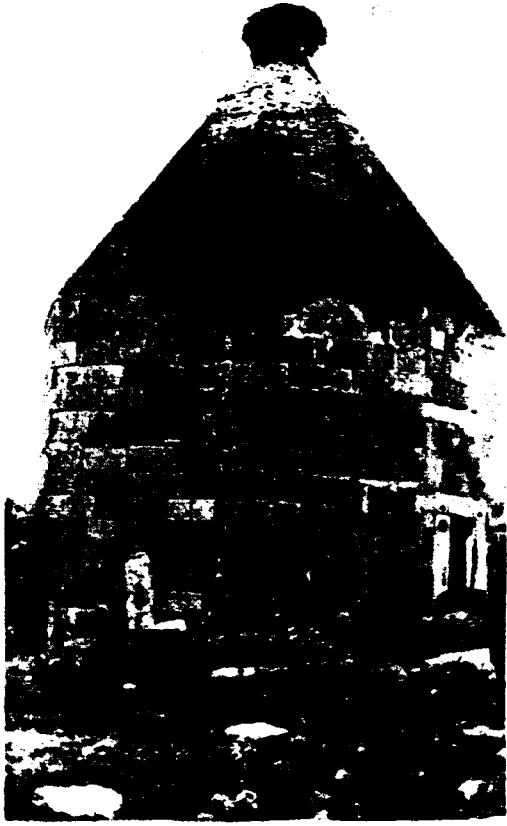

RESİM: 13
Kümbet Baba Türbesi yan cephe



RESİM: 14
Kümbet Baba Türbesi doğu cephesi türbe girişi

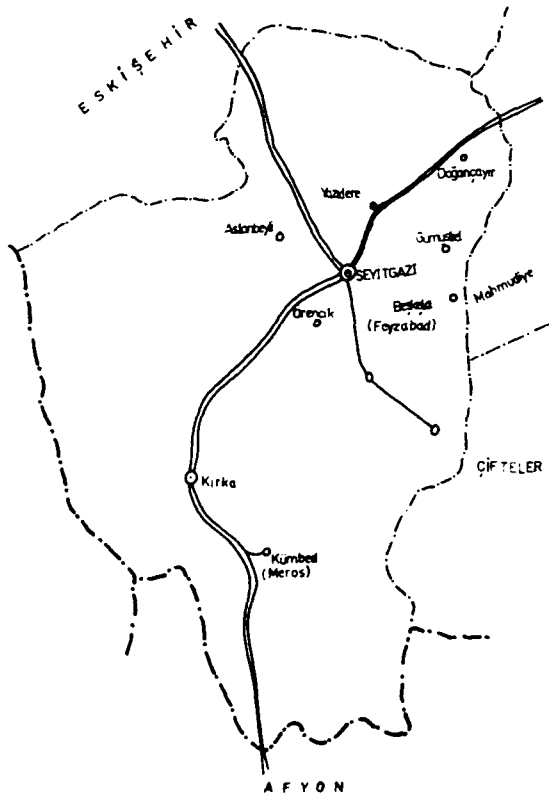

SEKİL: 1
Seyitgazi Haritası

SEYİTGAZİ HANGİRLERİ MELEKGAZİ TÜRBESİ

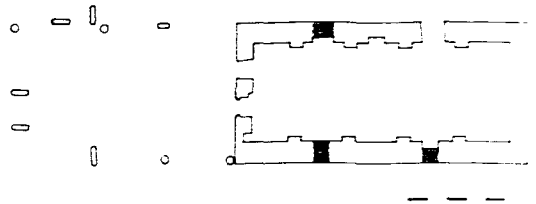

SEKİL: 2
Melekqazi Türbesi Planı

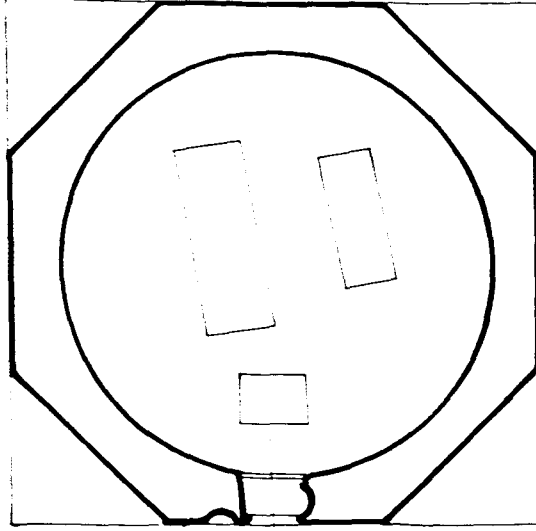

ŞEKİL 4

0 1 2 3 4 5m

ŞEKİL: 4
Kümbet Baba Türbesi PlanıŞEKİL: 3
Yılankiran Türbesi Planı

BESKİ SİLA KÖYÜ YILANKIRAN TÜRBESİ

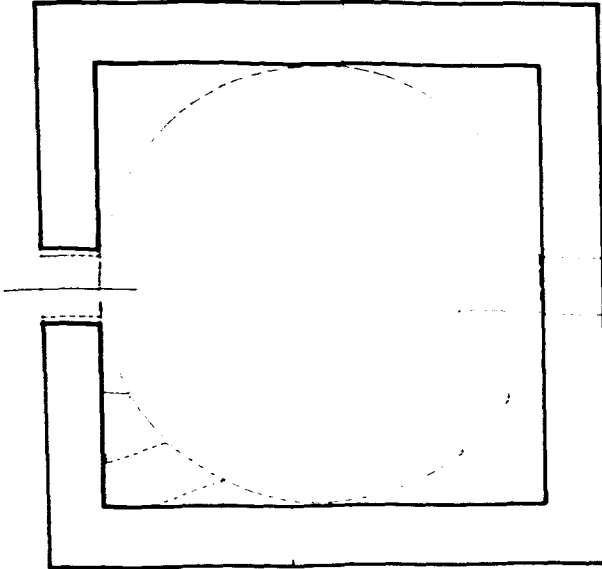

ŞEKİL 3

0 1 2 3 4 5m

ŞEKİL: 5
Kayseri İncesu Seyh Saban Köyü Emir Çoban Türbesi Planı

KAYSERİ İNCESU SEYH SABAN KÖYÜ EMİR ÇOBAN TÜRBESİ

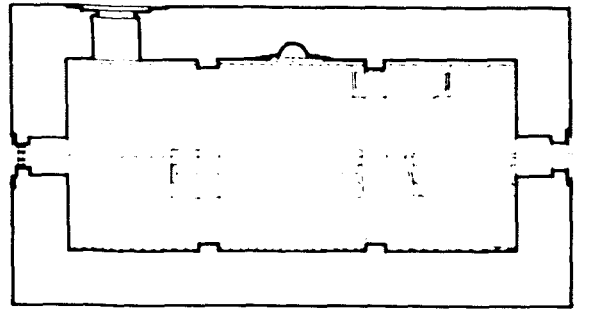

ŞEKİL: 5 (TAVAN PLANI)

0 1 2 3 4 5m

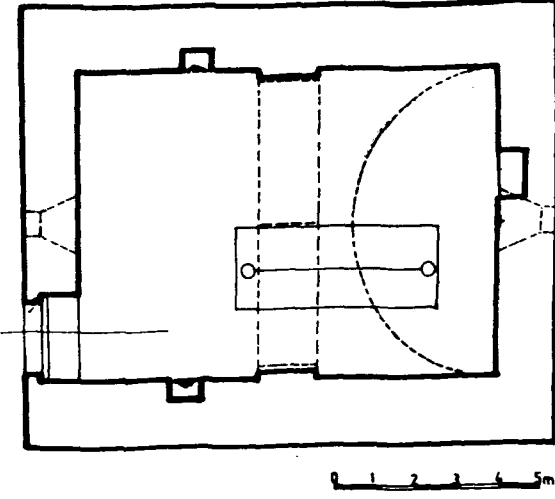

ŞEKİL: 6
Nevşehir Gülşehir Yaylacık Köyü Seyyid Ahmet Türbesi Planı

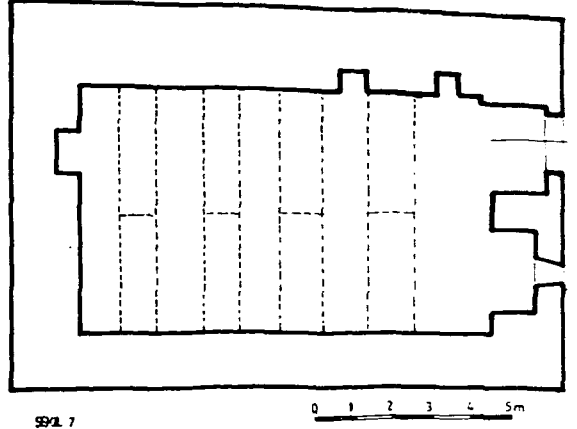

ŞEKİL: 7
Niğde İhlara Baydı Hatun Türbesi Planı

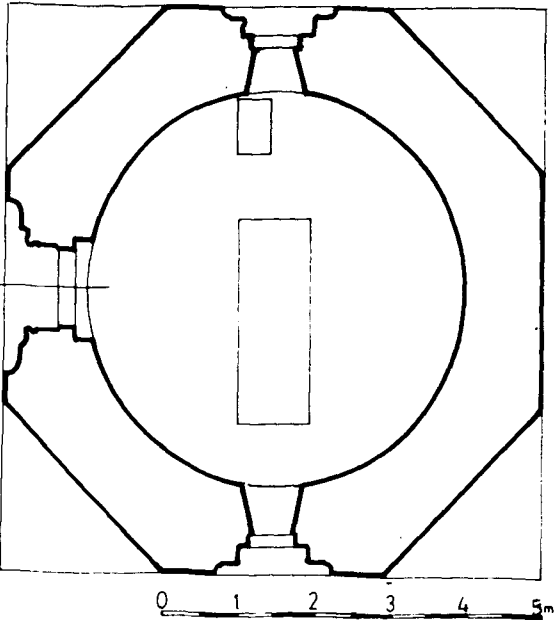

ŞEKİL: 8
Sivas Emir Ahmet Türbesi Planı

Konya-Beyşehir Bayındır Köyü Camii

Dr. Yaşar ERDEMİR



Ok eski bir geçmişi olan ahşap malzemenin Anadolu Türk Sanatında ve mimarisinde, bol miktarda ve sevilerek kullanıldığı bilinmektedir. Ahşabın; taş, tuğla, mermer, kerpiç, metal vb. gibi diğer malzemelere nisbetle daha az dayanıklı olduğu düşünülecek olursa, günümüze kalabilen bu tür eserlerin epeyce yekün tutması ahşaba olan bu sevgiyi kanıtlar. Yeni araştırmalar sonunda hâlâ çok sayıda ahşap eserin varlığı ortaya çıkarılmaktadır.

Ahşap malzemenin dinî mimarimizde de zengin ve özenli bir uygulama alanı bulunduğu görülmektedir. Tarihi cami ve mescitler, sivil yapılara (örneğin evlere) nazaran daha itinalı kullanıldıkları, bakım ve onarım gördükleri için, günümüze daha sağlam gelebilmişlerdir. Bu bakımdan ahşap malzeme-yi ve kullanış tekniğini en iyi şekilde bu yapılarla izleyebiliriz.⁽¹⁾

Türk - İslâm Mimarisinde özel bir yeri olan ahşap direkli ve tavanlı camilerin Anadolu dışında bilinen en eski örnekleri Gazne ve Karahanlılara aittir.⁽²⁾ Böyle camilere X - XII. yüzyıllarda Türkistan bölgesinde Khiva (Hiyve), Oburdan ve Kurut'ta rastlanılmaktadır.⁽³⁾ Bu yapıların direkleri, eğri kesim tâbir edilen⁽⁴⁾ oyma ve süsleme tekniği ile işlenmiştir.⁽⁵⁾ Anadolu'da da bu gelenek devam etmiştir. Örneğin Sivrihisar Ulu Câmii'nin (1274) mihrap önündeki iki direğinin üst kısımları Orta Asya örneklerini andırır şekilde oymalı yapılmıştır.⁽⁶⁾ Bu oymalı ve süslemeli direklerin Türk Mimarisinde kullanılması, Türklerin çadır etrafında kurulmuş hayat düzenlerine bağliyanlar bulunmakta, çadır direklerinin de - bilhassa orta direklerin - böyle süslü olduğu belirtilmektedir.⁽⁷⁾

Başşehir olması nedeniyle Konya ve yöresi Selçuklulardan başlayarak günümüze kadar, Türk ahşap işleme sanatı yönünden sürekli bir devamlılık ve büyük zenginlik gösteren bölgelerdendir. Ahşap mimarinin anıtsal örneklerini de bu yörede

daha bol örnekle izleyebiliriz. Selçuklu Camilerinin en eski, güzel ve âbidevi örneklerinden biri olan, yapılan çeşitli onarımlarla orijinal durumunu kaybetmiş bulunan Sahip-Ata (Larende) Câmii (M. 1258)⁽⁸⁾, ile, daha sonra bu camiden ilham alınarak yapıldığı düşünülen Beyşehir Eşrefoğlu Câmii, bu tip yapıların bilinen en eski anıtsal örnekleridir.

- (1) Bu konuda daha geniş bilgi için bakınız: K. OTTO DORN; "Seldschukische Holzaulen Moscheen in Kleinasien "Aus der Welt der Islamischen Kunst. Festschrift für Ernst Kühnel, Berlin, 1959, s. 59-88. B. OGEL; "Selçuklu Devri Anadolu Ağaç İşçiliği Hakkında Notlar", *Yıllık Araştırmalar Dergisi* I. Ank., 1957, s. 199-220. G. ÖNEY; "Anadolu'da Selçuklu ve Beylikler Devri Ahşap Teknikleri", *Sanat Tarihi Araştırmaları III*, İst., 1970, s. 135-149, (alm. 299-305). Y. ÖNGE; "Selçuklularda ve Beyliklerde Ahşap Tavanlar", *Atatürk Konferansları V*, Ank., 1975, s. 179-195.
- (2) O. ASLANAPA; *Turkish Art and Architecture*, London 1971, s. 55-56'da Gazne'de Sultan Mahmud'un yaptırmış olduğu Arus-ul Felek Camii'nin içinin çok zengin süslemeli olduğunu ve çatısının ahşap direklerle taşındığını belirtmektedir. R. ARIK; *Batılaşma Dönemi Türk Mimarisi Örneklerinden Anadolu'da Çı Aşap Cami*, Ank., 1973, s. 8'de aynı bilgileri vermektedir.
- (3) K. OTTO DORN; Aynı eser, s. 84-85. R. ARIK; Aynı eser, s. 8. A. KURAN; "Anadolu'da Ahşap Sütünlü Selçuklu Mimarisi", *Malazgirt Armağanı*, Ank. 1972, s. (179-186)'daki yazısının 180-181. sayfasında Oburdan'daki eseri 10. yüzyıl sonuna, Kurut'takini 10-11. yüzyıla, Hiyve'dekini 12. yüzyıla tarihlenmektedir.
- (4) S. OGEL; "Anadolu Ağaç Oymacılığında Malî Kesim", *Sanat Tarihi Yıllığı*, İst. 1964-1965, s. 110-119.
- (5) A. KURAN; Aynı eser, s. 180. K. OTTO DORN; Aynı eser, s. 85'de bu teknikten "Samarra Stili..." diye bahsetmektedir.
- (6) Bu cami hakkında daha geniş bilgi için bakınız: K. OTTO DORN; "Die Ulu Dschami in Sivrihisar", *Anadolu (Anatolia) IX*, Ank. 1967, s. 161-168, res. V-VI-VII. G. ÖNEY; "Anadolu Selçuklu Mimarisinde Antik Devir Malzemesi", *Anadolu (Anatolia) XII*, Ank. 1970, s. 19. A. KURAN; Aynı eser, s. 183.
- (7) A. KURAN; Aynı eser, s. 181-182.
- (8) İ.H. KONYALI; *Abideleri ve Kitâbeleri ile Konya Tarihi*, Konya, 1964, s. 506. Y. ÖNGE; "Anadolu Türk Mimarî Sanatında Ahşap Stakaitli Sütun

13. yüzyılın sonlarında (1297 - 99) Eşrefoğlu Süleyman Bey tarafından inşa ettirilmiş⁽⁹⁾ olan Beyşehir'deki cami, hem eski ahşap inşaat tekniği, hem devrinin ahşap süslemesindeki motif, renk ve kompozisyonu ihtiva etmesi bakımından son derece önemlidir. Mukarnaslı sütun başlıklarıyla, ahşap aksamını süsleyen çeşitli motif ve renkleriyle bu yöredeki cami ve mescitlere örnek olmuştur. Konya yöresinde bulunan nakışlı ahşap camilerin Beyşehir çevresinde daha yaygın olması⁽¹⁰⁾ da bunu kanıtlamaktadır. En önemli örneklerinden, 14. yüzyılda yapıldığı belirtilen Köşk Köyü Mescidini⁽¹¹⁾, 1548 yılında Abdullah isimli bir zat tarafından yapılan Doğanhisar Ulu Câmii'ni⁽¹²⁾, Kireli Kasabası Câmii'ni, Çavuş Kasabası ile Bayındır Köyü Câmii'ni sayabiliriz.

Bu yazımızda şimdiye kadar yeterince tanıtılmamış olan Bayındır Köyü Câmii'nden bahsedeceğiz.

BAYINDIR KÖYÜ CAMİİ

Yeri ve Tarihçesi: Cami, Konya-Beyşehir karayolu üzerinde, Beyşehir'e 6 - 7 kilometre mesafede ve yoldan 1,5 kilometre kadar içeride bulunan Bayındır köyündedir (Resim: 1). Kitabesinden (Resim:2) yapının, H.767 (M.1365) yılında yapıldığı anlaşılmaktadır.⁽¹³⁾

Plânı ve Dış Görünüşü: Cami, dıştan dışa yaklaşık 17.10 x 17.15 m. ölçülerinde oldukça muntazam sayılabilecek kare bir plâna sahiptir (Plân: 1). Duvarlarının dışı bugün altta yeşil, üstte beyaz badana ile sıvalıdır. Yapının batı duvarına içerden bitişen güdük bir minaresi vardır. Doğu ve batı cephelerde olmak üzere iki girişi bulunmaktadır. Bunlardan doğu duvarının kuzey köşesine yakın olarak açılanı, esas giriştir (Resim: 3). Kapı çerçevesi muntazam kesme taştandır. Dikdörtgen şeklindeki bu giriş kapısının üstü basık sivri kemerlidir. Kemer üzengileri sade konsollar biçimindedir. Kemerli kapı açıklığı, dıştan dikdörtgen bir çerçeve içine alınmıştır. Bu çerçeve, kemerin üstünde yukarıya doğru dikdörtgen bir pano oluşturacak şekilde çıkıntı yapmakta, yukarıda sözü edilen inşa kitabesi burada yer almaktadır. Bu dikdörtgen kitabenin ortası, iç içe iki büyük daireden oluşan bir rozetle süslenmiştir. Bu iki daire arasında kalan enli şeritte kitabe yazılıdır. Ortada ve yanlarda kalan boşluklar, sonradan yapılan badanalar altında kaldığı için ne oldukları pek anlaşılamayan bitkisel motiflerle doldurulmuştur. Kapıya geniş bir basamakla çıkılır. Bu cephede, altta iki adet büyük, üstte hemen saçak altında ve daha küçük olmak üzere, beş adet dikdörtgen pencere içeriği aydınlatmaktadır (Resim: 3). Batı cephedeki giriş, doğudakine göre daha ortadadır. Geniş ve yüksekçe iki basa-

makla çıkılan bu girişin kapı açıklığı da basık kemerlidir. Cephede alttakiler daha büyük olmak üzere iki, üstte saçak altında daha küçük dikdörtgen üç pencere bulunmaktadır. Bu cephenin kuzey köşesinde, sonradan açıldığı belli olan bir kapı daha görülmektedir. Yapının güney duvarında, doğu köşeye yakın yerde altta büyük, batı köşeye yakın yerde üstte saçak altında küçük bir pencere açıklığı ile, kuzey cephede, altta mihrap ekseninde dikdörtgen büyük bir pencere görülmektedir. Pencerelelere dıştan basit ahşap doğramalar konmuştur. Yalnız üstteki küçük pencerelerin doğraması geometrik şekiller gösteren, sade bir taksimatla süslenmiştir. Alttaki büyük pencerelere demir kafesler geçirilmiştir. Yapıda malzeme olarak moloz taş kullanılmıştır. Aralarda devşirme taşlar da yer almaktadır. Caminin kuzey duvarının kalınlığı 0.85 diğer duvarlar 1 metre olup, üstü alafranga kiremit kaplı kırma çrtı ile örtülüdür. Harimin içine ve batıdaki kapının yanına inşa edilen güdük minare, çatı içinden yükselmektedir (Resim: 4). Kabaca işlenmiş kesme taştan inşa edilmiştir. Sekizgen gövdelidir. Bu sekizgen gövde şerefe altında hafif çıkıntılarla yukarıya doğru genişleyerek ters bir kesik koni şekline dönüşmektedir. Şerefe korkuluğu, çimento harçla kaba şekilde sıvanmıştır. Silindirik biçimde ve daha ince olan petek, konik bir külahla nihayetlenmektedir.

Başlıkları", Ünasya Mecmuası, Cilt 4, sayı 37, s. 11-12 ve 22; C. ESAT ARSEVEN; Türk Sanatı, İst. 1970, s. 61; A. KURAN; Aynı eser, s. 182

- (9) Y. AKYURT; "Beyşehir Kitabeleri ve Eşrefoğulları Camii ve Türbesi" Türk Tarih Arkeolojya ve Etnografya Dergisi 4, İst. 1940, s. 91-129'da, s. 103. A. KURAN; Aynı eser, s. 183; K. OTTO DORN; Aynı eser, s. 78; İ. H. UZUNÇARŞILI; Anadolu Beylikleri ve Akkoyunlu Karakoyunlu Devletleri. Ank. 1969, s. 59. A. KIZILTAN; Anadolu Beyliklerinde Cami ve Mescitler İst. 1958, s. 35 - 36.
- (10) Hazırlamakta olduğum "Konya ve Yöresinde Nakışlı Ahşap Camiler" konulu doktora çalışması münasebetiyle yaptığım araştırmalarda bu tip yapıların, Beyşehir çevresinde yaygın olduğu ortaya çıkmıştır.
- (11) Y. ÖNGE; "Anadolu'da XIII-XIV. Yüzyılın Ahşap Camilerinden Bir Örnek: Beyşehir Köşk Köyü Mescidi" Vakıflar Dergisi IX, Ank. 1971, s. 291-296. F. N. UZLUK; Fatih Devrinde Karaman Eyaleti Vakıfları Fihristi Ank. 1958, s. 40
- (12) İ. H. KONYALI; Nurettin Hoca'nın Şehri AKŞEHİR, İst. 1945, s. 63. Y. ÖNGE;Beyşehir Köşk Köyü Mescidi.... s. 291.
- (13) İ. H. KONYALI; Âbideleri ve Kitabeleri İle Beyşehir Tarihi, s. 344, (yayınlanmamıştır.) B. EYOBOĞLU; Düden Bugüne Beyşehir, Beyşehir, 1979, s. 32 ve 54'de bu yapının H.709 (M. 1310) yılında Eşrefoğlu Mübarezzeddin Mehmet Bey tarafından yaptırıldığını söylemektedir. Yıpranmış ve silinmiş olan kitabeyi okutamadık. F. NAFİZ UZLUK; Fatih Devrinde Karaman Eyaleti Vakıfları Fihristi, Ank. 1958, s. 39'da bu köyden: "Kılılbayındır" diye bahsedilmektedir. Yine, İ. H. KONYALI; Aynı eser, s. 344'de: AK Caması kılı çıktığı için "Kılılbayındır" adıyla da soylandığını ifade eder.

İç Görünüşü: Cami duvarları içerden çimento harç ve kireç badanalıdır. Harim, yuvarlak ve çokgen kesitli ahşap destek sıraları ile mihrap duvarına dik olarak uzanan beş sahına ayrılmıştır (Plân: 1, Resim: 5). Orta sahin yan sahniardan daha geniş tutulmuştur. 3.95 metre genişliğinde olan orta sahin doğusunda kalan ara sahin 2.45, ara sahinla doğu duvarının sınırladığı dış sahin 2.45 metre genişliğindedir. Keza, orta sahinin batısında kalan ara sahin 2.75 m., bu ara sahinla batı duvarının sınırladığı diğer dış sahin 2.40 metre genişliğindedir. Alttaki büyük pencerelerden, doğudaki girişin yanındaki hariç tutulursa, diğerleri dışarıdan içeriye doğru hafifçe genişlemektedir. Bunlardan güney duvarındaki büyük pencerede, bu genişleme daha bariz şekilde belli olmaktadır. Yine bu cephede dışarıdan dikdörtgen şeklinde görünen üstteki küçük pencere içeriden yuvarlak kemerli şekle dönüştürülmüştür. Bu duvarın batı köşesine yakın yerde bir, batı duvarında iki dolap nişi yer almaktadır.

Mihrap: Güney duvarı içine oyulmuş 88 cm. çapında 45 cm. derinliğinde yarım silindirik bir nişten ibarettir (Resim: 6). Niş kavşarasının önü dantel şeklinde işlenmiş ahşaptan yarım daire biçiminde bir kemerle süslenmiştir. Mihrap cephesi farklı genişlikte ve değişik motiflerin yer aldığı yivli ahşaptan üç süsleme şeridi ile çerçevelenmiştir. Şeritler birbirinden burmalı kordan şeklindeki silmelerle ayrılmıştır. İçteki ilk şeritte kırmızı zemin üstüne bitkisel motif ve yer yer altın yıldız kullanılmıştır. İkinci ara şeritte mavi zemin üstünde beyaz ve kırmızı boyalı oyma çiçekler görülmektedir. Dış şerit diğer iki şeritten daha geniş tutulmuştur. Kırmızı zemin üstünde kenar suları altın yıldızlı rozet şeklinde kırmızı çiçekler yer almaktadır. Her üç şeritte de motifler ajur tekniği ile işlenmiş olup, işlemeli parçalar zemine çivi ile tutturulmuştur. Bu dikdörtgen mihrap çerçevesi, yine ahşaptan sade bir tepelikle nihayetlenmiştir. Mihrap, Çiftliközü Köyünden Hasan Usta tarafından 1954'de yapılmıştır.

Minber: Mihrabı yapan Hasan Usta'nın eseri olan Minber de 1954'de ahşaptan inşa edilmiştir. Kanatları olmayan kapının üstündeki aynalık kısmında bir yazı panosu vardır. Bitkisel motiflerin oyma olarak işlendiği yarım daire formulu taç kısmı, bir alemle son bulmaktadır. Süpürgelik (Pabuçluk), yan yana dört kemerden oluşmaktadır. Yan kanatlar (yan aynalık) mihrabda olduğu gibi ajur tekniği ile süslenmiş ve çivi ile zemine tutturulmuştur. Ortada bir üçgen göbek ile etrafında iki süs şeridinden oluşan kanat süslemesinde kırmızı ve mavi zemin üstüne beyaz boya, altın yıldız ve kırmızı çiçekler görülmektedir. Korkuluk da ajur tekniği ile işlenmiştir.⁽¹⁴⁾ Köşk altındaki geçit (dolap)

kısmı dantel şeklinde ahşaptan yarım daire biçiminde bir kemerle çevrelenmiştir. Köşk kısmı çokgen gövde şeklindedir. Üstü piramidal bir külâhla örtülüdür (Renkli Res.: 1).

Minare: Yapının batı iç duvarına bitişik ve buradaki girişin yanında yer almaktadır. 1.50 metre kadar yükseklikteki kare kaide üstte sekizgen gövdeye dönüşmektedir. Zeminden 1.00 metre yukarıda güney istikametine açılan minare kapısına basit ahşap basamaklarla çıkılmaktadır.

Kadınlar Mahfili: En batıdaki sahinin haricindeki diğer sahinlerin kuzey tarafında sütun sıralarıyla ilâve desteklere oturtulmuş olan mahfil, oldukça geniş bir yer kaplamaktadır (Resim: 5). Mahfilin orta sahinine isabet eden kısmında beş köşeli bir çıkması bulunmaktadır. Korkulukta sade bir oyma süsleme göze çarpar. Minare kaidesinin doğu duvarına bitişik olan bir merdivenle yukarıya çıkılmaktadır.

Tavan: Alttan tahta kaplamalı olan tavan⁽¹⁵⁾, kible duvarına dik istikamette, kalınlıkları 25-32 cm. arasında değişen dört ana kirişe taşıtılmıştır (Resim: 5, 7 ve Renkli Resim: 1). Bu kirişlerden; batıdaki ikisinin kuzey ucu ile, doğudaki ikisinin güney ucu doğrudan duvarlara, diğer uçları duvarlardan çıkarılmış ahşap konsollarla, ortada yastıklar vasıtasıyla ahşap direklere otururlar. Bunlardan doğuda kalan ikinci ana kiriş, güney duvarından başlayarak kuzeye doğru üçüncü direk (Kadınlar Mahfili Korkuluğu) hizasına kadar 25'er cm. genişliğinde yan yana iki kirişten müteşekkildir. (Renkli Resim: 1). Ayrıca bu çift kirişin kuzey uçlarından başlamak üzere minare gövdesine kadar uzanan enine bir kiriş atılmıştır (Resim: 5). Bu ana kirişlerin yan yüzleri ve altları tahta levhalarla kaplanmıştır. Kaplamaların bir kısmı boyalı nakışlarla süslenmiştir. Kuzeyde enine kiriş, güneyde mihrap

(14) Minberler hakkında daha geniş bilgi için bakınız: Z. ORAL; "Anadolu'da Sanat Değeri Olan Ahşap Minberler, Kitabeleri ve Tarihçeleri", Vakıflar Dergisi V, Ank. 1962, s. 23-77. kroki t. C.E.ARSEVEN; Sanat Ansiklopedisi, Minber maddesi, cilt 3, s. 1412, İst. 1956.

(15) Tavanlar konusu hakkında yayınlanan yazılar içinde en geniş bilgisi: Y. ÖNGE; "Selçuklularda ve Beyliklerde Ahşap Tavanlar", Atatürk Konferansları V, Ank. 1975, s. 179-195 isimli makalesinde vermiştir. Burada tavanlar üç gruba ayrılmaktadır: 1) a) Ahşap kirişlemeli üstten kaplama tavanlar, b) Ahşap kirişlemesi alttan kaplama tavanlar, 2) Bindirmeli Ahşap kirişleme tavanlar, 3) Tonozlu veya kubbeli ahşap tavanlar. Yine tavanlar hakkında bilgi için bakınız: AKIZILTAN; Anadolu Beyliklerinde Cami ve Meditler, İst. 1958. C. E. ARSEVEN; Sanat Ansiklopedisi, "Tavan" maddesi, cilt IV, s. 1952-1953. K.O. OTTO DORN; "Seldschukische Holztaulen..." Berlin 1959; K. OTTO DORN; "Die Ulu Dschami in Sivrihisar..." Ank. 1967; G. ÖNEY; "Akşehir Ulu Camii" Anadolu (Anatolia), Ank. 1969, s. 171-178. M. AKOK; "Kastamonu Kasabaköyü Candaroğlu Mahmut Bey Camii" Belleten Cilt 10, sayı 38 (Nisan 1946), s. 293-301.

önündekilerle, bunların kuzeyindeki desteklerin ortasına isabet eden kısımlar arasında orta sahin tavanı yükseltülerek bir tekne tavan şekline dönüştürülmüştür (Resim: 5). Tavanın merkezine çokgen yıldız şeklinde bir göbek oturtulmuş, yan yüzleri ise çitalarla üçgenlere bölünerek aralarına kabartma beşgen yıldızlar serpiştirilmiştir. Orta sahin ile batısında kalan ara sahin, kuzeyde mahfil hizasında atılmış enine giriş, yanlarda ana girişlerin karşılıklı yüzleri, güneyde ise mihrap duvarı boyunca aynı seviyede uzanan iki sıra ahşap süs kuşağı ile çevrilmiştir. Altta kuşak daha geniş tutulmuştur. Orta sahin çeviren alt kuşak kırmızı zemin üstüne beyaz renkli olarak Kur'an'dan alınan yazılarıyla (Ayet-el kürsi) doldurulmuştur (Resim: 7, 8). Üstteki daha ince kuşakta siyah zemin üstüne beyaz renkli (papatya ve karanfile benzer) stilize bitkisel motifler yer almaktadır. Batıdaki ara sahin dolaşım güney duvarının batı ucuna kadar (tavan eteğinde ve aynı seviyede) devam eden alt kuşakta, ritmik olarak ters-yüz kıvrımlarla dilimli bir sümotifi görülür⁽¹⁶⁾ (Renkli Resim: 2). Kıvrımların içinde lâlâye benzer, stilize bitki motifi bulunmaktadır. Burada zemin koyu kırmızıdır. Sümotifi aşırı kırmızı ile konturlanmış, içindeki bitkisel motif ise, kenarları yeşil, ortası beyaz renge boyanmıştır. Üstteki kuşak ise siyah zemin üstüne beyaz ve kırmızı ile boyanmış stilize gül, papatya ve karanfil bitkileri ile bezenmiştir. Bunların haricindeki diğer ana girişlerin yan yüzlerinde herhangi bir süsleme görülmez. Yalnız doğudaki ikinci ana girişin alt yüzünde, mihrap duvarı ile önündeki ilk destek arasında kalan bölümde çitılı bir taksimatla, ondan sonraki destek arasında bitkisel motiflerle, benekler halinde serpiştirilmiş değişik renkler göze çarpmaktadır (Renkli Resim: 1).

Destek Sistemi: Ahşap tavan örtüsü, doğudan batıya doğru, her sırada 4,5,4,4, olmak üzere toplam 17 ağaç destek tarafından taşınmaktadır (Plân: 1). Üstten yastıklar vasıtasıyla taşıyıcı ana girişe bağlanan bu destekler, daire ve sekizgen kesitli olup, çapları 18 - 30 cm. arasında değişmektedir. İçlerinde en süslü ve değişik olanları, mihrap duvarı önündeki batıda kalan ilk üç destek ile (Renkli Resim: 1), bunlarla mahfil arasında kalan batıdaki ilk iki destektir (Resim: 7). Mihrap önünde olanların gövdeleri sekizgen plânlıdır. Mihrap duvarı önündekilerden başlayarak bunları kısaca tanımlayalım:

Batıdaki İlk Sütun: Üç metreye yakın bir yükseklikten sonra zikzaklı bir geçişle boyun kısmı oluşturulmuştur (Renkli Resim: 3). Bu kısım, gövdeden daha ince ve 20 - 25 cm. yüksekliğinde olup kırmızı ile boyanmıştır. Bunun üstünde kademeli olarak ve çivilerle çakılmak suretiyle sıralar halinde yükselen mukarnas parçalarından ibaret bir baş-

lık bulunmaktadır. Dört sıralı olan ve çakma usulü ile yapılan bu başlıkta⁽¹⁷⁾ çeşitli renkler kullanılmıştır. Altta düz basit mukarnas dilimlerinin meydana getirdiği ilk sıradan sonra, badem biçimindeki motiflerle süslü ikinci sırada, açık kırmızı zemin üstüne beyaz, yeşil ve mavi renkli bitkisel motifler göze çarpmaktadır. Üçüncü sırada mavi ve kırmızı, dördüncü ve en üstteki sırada kırmızı, altın yıldız renk kullanılmıştır. Bu sıranın alt saçağında çepeçevre haşhaş kozasına benzer püsküller sarkmaktadır. Bunlar yeşil ve kırmızı ile boyanmıştır. Başlık tablası, yüksekliği az kare prizma biçiminde olup, alt köşeleri mukarnas dilimleri biçiminde oymalarla süslenmiş, ve her köşesine irice birer püskül monte edilmiştir. Başlık tablasının kuzey ve batı yüzü yazı, güney ve doğu yüzü bitkisel motiflerle tezyin edilmiştir.

Mihrap Önündeki Batıdaki İkinci Sütun: Sütun gövdesi tabandan itibaren bir metreden sonra, altta tek sıra düz, üstte zikzaklı, bunun üstünde de tek sıra ve baklava dilimi şeklinde boyalı süs kuşakları ile bezenmiştir (Renkli Resim: 4). Kırmızı ile boyalı olan bu kuşaklardan baklava motifli olanı 10 cm., diğerleri 5 cm. genişliğindedir. Bunların üstünde 15 cm. genişliğinde papatya ve güle benzer motiflerin yer aldığı diğer kuşakta zemin kırmızıya, yaprakların konturları koyu, içleri açık yeşile, diğer kısımları kirli beyaza boyanmıştır (Beyaz sonradan bozulmuş olmalı). Zikzaklarla geçilen ince bir boyundan sonra başlık kısmı gelmektedir. Başlık dört sıralıdır. Altta sırayı ince dilimli parçalar oluşturmaktadır. Üstteki ikinci

(16) Türk-İslam Sanatında bu motifi ve benzeri örneklerini, yapıların değişik yerlerinde, değişik malzemelerde ve bol miktarda kullandığını görüyoruz. Karahanlı Üzgent Türklerinin kuzey Türbe kemerinde (M. CEZAR; *Türkler'de Şehir ve Mimarlık*, İst. 1977, s. 125, res.87, Semerkant Sahzinde Türklerinden Tuğlu Tekin Türbesi için süslemelerinde (M. CEZAR; Aynı eser, s. 431, res. 425.). XI. yüzyıl Gazne tezyinatında ve Çorum Ulu Camii Minberinde (H. KARAMAGARALI; "Çorum Ulu Camii'ndeki Minber" Sanat Tarihi Araştırmaları I, İst. 1964-1965, s. 120-142 de, s. 133, res. 7-8, s. 183'deki 17-18-19. res. Beyşehir Eşrefoğlu Camii nin taç kapısı, harım girişi ve mihrabında Beyşehir Köşk Köyü Camii ahşap tavan süslemelerinde (Y. ÖNGE; "XIII-XIV. yüzyıllarda Anadolu Mimari Eserlerini süsleyen Boyalı Ahşap Nakışlar", *Ünasya Mecmuası*, cilt 4, sayı 43, Mart 1969, s. 11, şekil 4-a. Karaman İbrahim Bey İmaret Mihrabında (Ö. BAKIRER; 13 ve 14. Yüzyıllarda Anadolu Mihrapları, Ank. 1976, b. 332, şekil 79, levha LXXX, res. 179). Yollarbaşı (İlistra) Ulu Camii mihrabında (Ö. BAKIRER; Aynı eser, 333-334, şekil 80-81, levha LXXX-LXXXII, res. 181-182-183-184). Konya İç Karaslan Mescidinden olduğu gibi. Bu örnekleri daha da çoğaltabiliriz.

(17) Sütun başlıkları, ya yekpare bir ağacın oyulması suretiyle, veya küçük ebattaki ağaç parçalarının işlenmesi, bunların döşme çivilerle birbirine tutturulması ve ortadaki direğe çakılmak suretiyle meydana getirilmektedir. Daha geniş bilgi için bakınız: Y. ÖNGE; "Anadolu Mimari Sanatında Ahşap Stalaktitli Sütun Başlıkları", *Ünasya Mecmuası*, cilt 4, sayı 37, Eylül 1968, s. 11-12 ve 22.

sırada yer alan badem biçimli mukarnas dilimlerinin içleri, kırmızı zemin üstüne yeşil, mavi ve beyaz renkli lâleye benzer motiflerle doldurulmuştur. Üçüncü sırada benzer biçimdeki mukarnas dilimlerinin alt uçlarından aşağıya doğru ince tahtadan oyulmuş uçları palmet şeklinde püsküller sarılmaktadır. En üstteki sırada kırmızıya boyanmış badem şeklindeki mukarnas parçaları yan yana sıralanmıştır. Kübik başlık tablasının alt köşeleri mukarnas dilimleri ile süslenmiştir. Kuzey-güney yüzlerinde yazı, doğu ve batı yüzlerinde bitkisel motiflerin yer aldığı bu tabla üstte yastığı taşımaktadır.

Üçüncü Sütun: Gövdesi daha sade tutulan bu ahşap sütun taştan kare bir kaideye oturmaktadır. Batıdaki ilk sıranın sütunlarında olduğu gibi, burada da zeminden üç metreye yakın bir yükseklikten sonra ince bir boyun ve başlık gelmektedir (Renkli Resim: 5). Boyun kısmına geçiş "armudi" tâbir edilen biçimde (boğumlu olarak) oyulmuştur. Başlığın alt kısmında, diğerlerinde olduğu gibi, sade mukarnas dilimleri yer almaktadır. Üstteki mukarnas sırasının alt saçağında damla ve haşhas kozası biçiminde püsküller yan yana ve münavebeli olarak başlık çevresini dolaşmaktadır. Daha üstteki mukarnas sırasında da püsküllerin (bir kısmı kopmuş ve kırılmış olmasına rağmen izleri belli olmaktadır) daha küçülmüş olarak aynı şekilde sıralandığı görülmektedir. Başlık tablası sekiz yüzlü olup, diğer başlıkların tablalarından daha dar tutulmuştur. Her yüzde aynı şekilde tekrar edilen ve ritmik olarak kıvrılan tek sıra bitkisel bir süs kuşağı tablayı çepeçevre dolaşmaktadır.

Yukarıda anlatmaya çalıştığımız sütun ve başlıklarının benzerlerini Konya çevresindeki bazı yapılarda görmek mümkündür. Bunlar, Beyşehir Köşk Köyü Mescidi,⁽¹⁸⁾ Beyşehir Emen Köyü Camii, Isparta Atabey (Ertokuş) Ulu Camii,⁽¹⁹⁾ Konya Mücellit (Altınçeşme) Mescidi, Karaman Yollarbaşı (İlistra) Köyü Camii,⁽²⁰⁾ Beyşehir Eşrefoğlu Camii ve Demirli Mescidin sütun başlıkları ile mukayese edilebilir.⁽²¹⁾

Mihrab önündeki mukarnas başlıklı sütunlarla mahfil arasında kalan, batıdaki ilk iki sütunun gövdesi kaideden itibaren üç metre yüksekliğe kadar sekiz yüzlü olarak devam edip, köşe pahları ile kareye dönüşürler (Renkli Resim: 6-7). Üstte, kuzey-güney doğrultusunda, yukarıya doğru kademeli olarak genişleyen kıvrımlar birer başlık oluşturmaktadır. Bunlar, aynı şekilde kıvrılan ve aynı istikamette uzanan yastıklarla bir bütün teşkil ederler. Her iki sütunun doğu ve batı yüzleri kare kısmından başlamak üzere, yastığa kadar bitkisel motiflerle tezyin edilmiştir. Bu motifler ilk sütun yastığının doğu ve batı

yüzünde de devam etmektedir. İkinci sütun yastığının ise doğu yüzünde yazı (Renkli Resim: 6), batı yüzünde ortada yazı,⁽²²⁾ yanlarda bitkisel motifler yer almaktadır (Renkli Resim: 7). Beyaz, yeşil, açık ve koyu kırmızı ile boyanmış olan bu motifler, ilk sütunda daha seyrek ve sade, ikinci sırada daha sık ve girift olarak süslenmiştir.

YAPININ ORJİNALİ HAKKINDA GÖRÜŞLERİMİZ

Bugün için yaklaşık 17x17 metre ölçülerinde kare bir alanı kaplayan ve düzensiz aralıklarla sıralanmış ahşap sütunlu cami ile, bunun kuzey-batı köşesine yakın bir yerde inşa edilmiş olan minaresinin orijinal bir plân şemasını aksettirdiği söylenemez. Ayrıca yapıda:

- a - Cami duvarlarının farklı kalınlıkta olması,
- b - Ahşap tavan ve sütunların biçim, ölçü ve süslemelerinde görülen düzensizlik,
- c - Mihrab, minber ve mahfil'in işçilik tekniği ile, süslemelerinde kullanılan desenlerin üslubu,
- d - Karşılıklı duvarlardaki kapı, pencere, dolap gibi açıklıkların simetrik olmayışı gibi durumlar, bu yapının çeşitli onarımlar gördüğünü ve bu onarımlarda da değişiklikler yapıldığını ortaya koymaktadır.⁽²³⁾

Konya ve çevresinde 13-15. yüzyıllar arasında inşa edilmiş olan ahşap destekli ve tavanlı camilerde (Beyşehir Eşrefoğlu, Köşk, Kireli, Çavuş, Doğanhisar, Zıvarek Ali Paşa, Deşdiğin Köyü camileri gibi)⁽²⁴⁾ uygulanmış olan bu plân şemaları dikkate alınacak olursa, bunların genellikle mihraba dik ve 3, 5, 7 gibi tek sayılı sahin düzenlerine sahip

(18) Y. ÖNGE; "Anadolu'da XIII-XIV. yüzyılın Najışlı Camilerinden...." s. 291-296.

(19) "Anadolu Mimari Sanatında Ahşap Stalaktitli Sütun ..." s. 11, res. 1, ve s.12.

(20) Y. ÖNGE; Aynı eser, s. 22

(21) Bunlar içerisinde Beyşehir Köşk Köyü Mescidi'nin sütun başlıkları ile form olarak daha yakın bir benzerlik göze çarpmaktadır.

(22) Bu farsça ibareyi Dr. Mikalî Bayram "Darü'l-Eman-ı Ehl-i zemanist in mekân Bad masun ez hadise-i ahîrû'z zaman" (Bu makam, zamanın insanların emniyetinde olacakları yerdir. Ahirette cereyan edecek olaylardan da masum olsunlar) şeklinde tercüme etmiştir. Kendisine teşekkür ederiz.

(23) Nitekim 1946-1948 yılları arasında, yapının bir tamir gördüğü, eskiden düz toprak dam örtü kenar, şimdiki çatısının bu tamir yılları esnasında köyküler tarafından yapıldığı ifade edilmiştir. Aynı şekilde mihrap ve minber ile mahfil korkulukları da 1954 yılında bugünkü duruma getirilmiştir.

(24) Zıvarek Ali Paşa Camii'nin planı Doç. Dr. Yılmaz Önge'den alınmıştır. Teşekkür ederiz. Ayrıca, Bayındır Camii'ni yerinde görenek yapı hakkında bazı düşüncelerini açıklamışlardır. Bu kıymetli açıklamalarından dolayı kendilerine şükranlarımızı sunarız.

oldukları görülür.⁽²⁵⁾ Destek sıraları ekseriya eşit aralıklarla düzenlenmiş olup, bunların taşıdığı ahşap kirişler, duvarlara ahşab konsollar ya da duvar önüne (bazen de duvar içine) yerleştirilmiş desteklere oturtulmuştur.

Bayındır Köyü Camiinde düzgün sayılabilecek (mihrab eksenine göre iki yandaki simetrik sahnalarda eş açıklıklı) bir düzenleme mevcuttur. Fakat doğu tarafındaki sütunlar, batıya kıyasla hizalarını biraz şaşırılmış durumda yerleştirilmişlerdir. Dikkati çeken diğer bir özellik, harimin kuzeyindeki fevkâni mahfil hizasında, orta sahnın ile batısındaki ara sahnın enine kat eden ve minare gövdesine dayanan bir ahşab kirişin varlığıdır (Resim: 5). Bu kiriş, doğudaki iki sahnın ile, batıdaki dış sahnında devam ettirilmemiştir. Minarenin, yine bu kiriş hizasında ve batıdaki dış sahnın genişliğince yapılmış olması dikkat çekicidir. Bu durumda şu ihtimalleri gözönüne almak gerekir:

1 – Eski harim bugünkü güney duvarı ile, kuzeyde mahfil hizasındaki ahşab hatılın sınırlandırıldığı alana isabet ediyordu. Yine beş sahnılı olan bu alanda destek sıraları, eş aralıklarla dizilmiş ikişer sütunu ihtiva ediyordu. Bu durumu doğrulayan kanıtlardan biri, camiin doğudaki dış ve ara sahnı hariç, diğer üç sahnın güney duvarında, kuzeyde ise; orta sahnın ile batıdaki ara sahnın sütun sıraları boyunca uzanan kirişlerin yan yüzlerinde görülen nakışlardır (Resim: 5, 7, 8; Renkli Resim: 2, 4, 6, 7).

2 – Mabetlerimizin harimine minare inşaatı, genellikle âdet değildir. Bildiğimiz örnekler göre Beylikler döneminde minareler ya harim dışına, veya beden duvarlarının üstüne inşa edilir. Bayındır Köyü Camii'ndeki minarenin harimin içinde değil, kuzey-batı köşede dışarıda yapıldığını ve harimin kuzey duvarının mahfil hizasında yer aldığını düşünmek mümkündür. Bu takdirde kuzeyde ahşab sundurmalı bir revak olduğunu, minarenin de bu revakın batı tarafına eklendiğini tahmin edebiliriz. Böyle bir düzenlemede, mihrabın karşısına isabet eden duvarda bir cümle kapısının bulunduğu da kabul edilebilir. Fakat minare kapısının harime açılması, bu minarenin, camiin kuzey cephesi boyunca uzandığını kabul ettiğimiz revakın batı köşesine sonradan yapıldığı görüşüne uymaz. Kezâ; minare kaidesinin alçak kübik bir oturtmalık kısmından sonra hemen sekizgen prizmaya dönüşmesi, böyle bir ekleme için uygun değildir. Bu durumda minarenin, üç tarafı serbest olmak üzere inşa edildiği anlaşılmaktadır. Bunun için plân şemasının yukarıda ifade ettiğimiz gibi, kible duvarı ile mahfil hizası arasında kalan alandan, kuzeydeki şimdiki duvarın bulunduğu hiza ile sınırlanan alana genişletilmesi sonunda; yani bu-

günkü beden duvarlarının çerçevelediği harim alana kavuşmasından sonra, minare inşası gerçekleştirilmiş olmalıdır.

3 – Yapının üstü bugünkü gibi kırma çatı olmayıp, düz toprak dam örtüydü.⁽²⁶⁾ Tavan da, alttan düz tahta kaplama değil, her sahnın boyunca enine olarak atılmış kirişlerden oluşuyordu ve üstten kaplamaydı. Nitekim yaptığımız araştırmalarda bol miktarda eski ahşap kirişin çatıda kullanıldığını gördük (Resim: 9). Bu kirişlerin uzunlukları ile sahnın genişliği de birbirine uymaktadır. O halde bunlar tavan kirişleri olmalıdır. Diğer bir durum; bugün çatı ile tavan arasında aydınlatmak amacıyla açılmış olan tepeler penceresinin kapaklarında kullanılan tahta levhalardır. Bu levhalarda –silik ve yıpranmış olmasına rağmen– eski motif ve renklerin izleri belli olmaktadır (Resim: 10). Bunların, orijinal yapının tavanında, kirişler arasında kullanılan levhalar olduğunu, camiin tamiri esnasında sökülerek buralara gelişigüzel monte edildiğini rahatlıkla söyleyebiliriz. Yine, yukarıda sözünü ettiğimiz tekne şeklindeki tavan göbeğine ait olduğu ve devrinden kaldığı belirtilen⁽²⁷⁾ parça mahfil merdivenlerinin sol kenarına çakılmıştır. Yan yana tahta levhalardan oluşan bu parça "aşı kırmızısı" dediğimiz renge boyanmıştır.

Orijinal mihrabın alçı olduğu, araştırmalarımız sonunda ortaya çıkmıştır. Bu mihrabın, benzerleri gibi, kalıplara dökülmek suretiyle yapıldığı görülmektedir.

Hacı Yusuf Kalaycı isimli bir zat'ın evinde mihraba ait bazı parçalar bulduk. Bunlar kalın ve ince olmak üzere bitişik iki bordürden meydana gelmektedir (Resim: 11). Alt ve üstten birer zencere motifli ile sınırlanan, 30 cm genişliğindeki kalın bordürün içini, nefis bir kabartma süslü yazı doldurmaktadır. Giriş bir şekilde ve muntazam olarak yazılan bu süslü elif uçları çengelle nihaetlenmektedir. Daha ince olan ikincisi ise, birer kenarı bordürün alt ve üst çizgisine çakılacak şekilde, yan yana dizilmiş altıgenlerden oluşmaktadır. Bunların içi stilize birer çiçekle doldurulmuştur. Mihraba ait olan diğer parçalara çatı boşluğunda rastladık (Resim: 12, 13). Taç kısmı olduğunu düşündüğümüz bu parçalardan birisinde (Resim: 12), altta ince bir bordür, üstte 26 cm geniş-

(25) Beyşehir Çavuş Kasabası Camii bu geleneğin dışında olup, iki sahnılıdır.

(26) Bak 23 no'lu not.

(27) İ. H. KONYALI, Aynı eser, s. 345'de bundan "Tavanın orijinal muhteşem göbeği ile 15 sene evvel tamir sırasında kaldırılmıştır" diye bahseder. Köylüler de aynı şeyleri söylemişlerdir. Yaklaşık 70 - 80 cm. en ve 100 cm. kadar boyunda olan bu ahşap parça, tabanlı bir kapı veya pencere kanadı olup, muhtemelen XIX. yüzyıla ait olmalıdır.

liğinde kalın bir bordür vardır. İnce olanı yan yana getirilmiş sekiz köşeli yıldızlar, kalın olanı, münaveli olarak sıralanmış palmet ve lotüslerle süslenmiştir. Diğer parçalardan (Resim 13) birinde, yan yana altıgenler yer almaktadır. 27 cm genişliğinde bir bordür oluşturan bu altıgenler zikzaklı profillerle çerçevelenmiştir. Başka bir parçada ise, zencerek motifi ile yazı görülür. Yazı 9 cm genişliğinde bir bordürü dokurmaktadır.

Bu parçalar bize mihrabın orijinal kompozisyonu hakkında bir fikir vermektedir. Şöyle ki: Üstte palmet ve lotüslerin bulunduğu parça, mihrab çerçevesinin taç kısmını, 30 cm genişliğindeki yazı bordürü ve küçük altıgenlerden oluşan parça, nişin üstündeki alınlığı, 27 cm genişliğindeki altıgenlerin meydana getirdiği bordür ile, 9 cm genişliğindeki yazı bordürü ise mihrab çerçevesinin yanlarını oluşturmaktadır, diyebiliriz.(28)

Minberin orijinal durumunu bilemiyoruz. Fakat orijinal minbere ait olduğunu sandığımız yan korkulukların birisi, şimdiki mahfil merdiveninin sol kenarına monte edilmiş durumdadır. Korkuluk, geometrik düzende ve geçme tekniği ile işlenmiştir (Resim: 14).

Sonuç olarak şunu söyleyebiliriz: Bayındır Köyündeki bu cami, —üzerinde epeyce oynanmış olmasına rağmen—, motif, renk ve teknik olarak ahşap malzemenin en iyi örneklerini veren eserlerdendir. Muhakkak ki yapılırken hemen yakınındaki Eşrefoğlu Camii'nden ilham almış, kendinden sonra yapılan camilere de ilham vermiş olmalıdır.

(28) Buna benzer bir mihrap kompozisyonu Konya çevresinde Akçeser (Akcaşar) Ulu Camii'nde görülmektedir. Bak. C. BAKIRER, 13. ve 14. Yüzyıllarda Anadolu Mihrapları, Ank. 1976, s. 332, şekil 79, levha LXXX, res. 179.

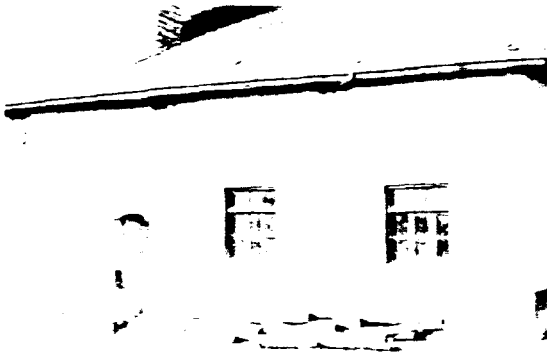

RESİM: 1
Bayındır Camii'nin güney-batıdan görünüşü

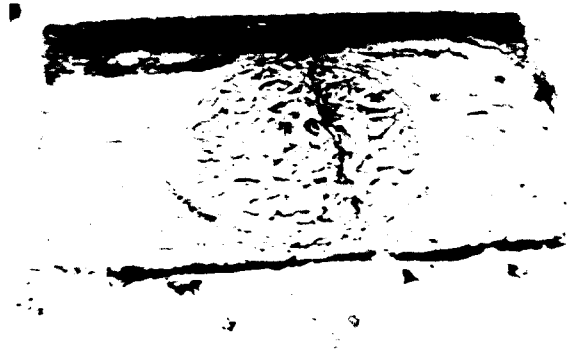

RESİM: 2
Bayındır Camii'nin kitabesi



RESİM: 3
Bayındır Camii'nin doğu cephesi ve girişi



RESİM: 4
Bayındır Camii'nin minaresi



RESİM: 5
Bayındır Camii'nin iç görünüşü, mahfil ve tavanı

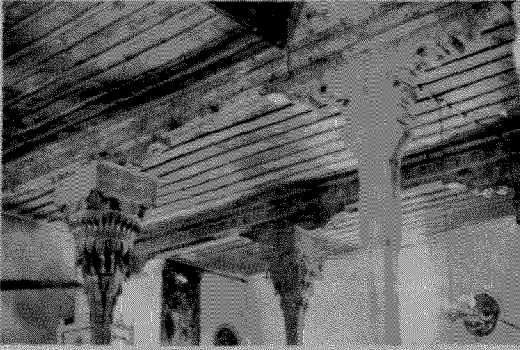

RESİM: 7
Sütun Başlıkları ve kirişlerdeki nakışlar



RESİM: 8
Kirişlerdeki yazı ve renkli nakışlar

RESİM: 10
Camiin çatısında kullanılan nakışlı ahşap levhalardan biri

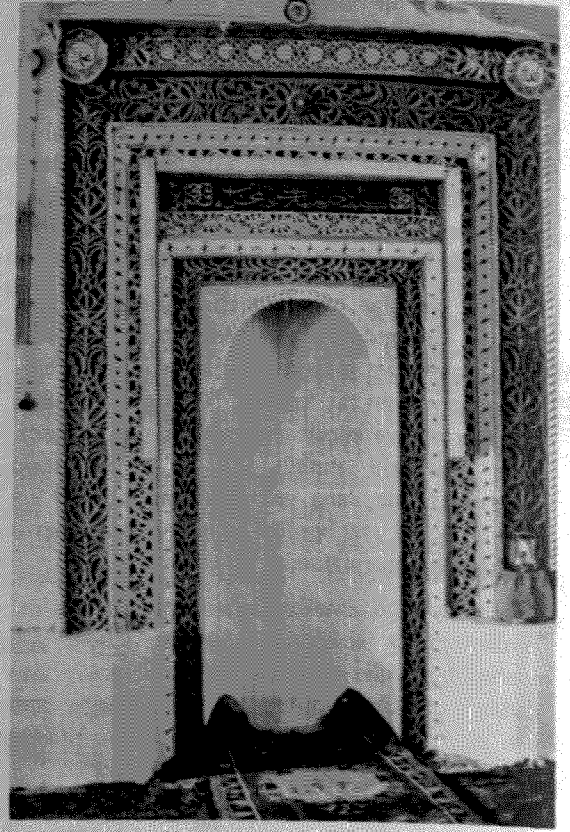

RESİM: 6
Bayındır Camii'nin mihrabı

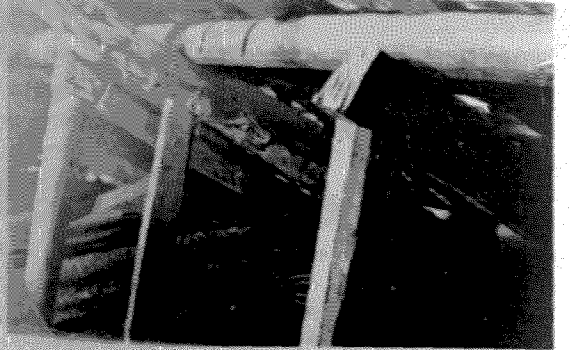

RESİM: 9
Camiin çatısında kullanılan orijinal kirişler

RESİM: 11
Camiin eski mihrabına ait alçı parçaları

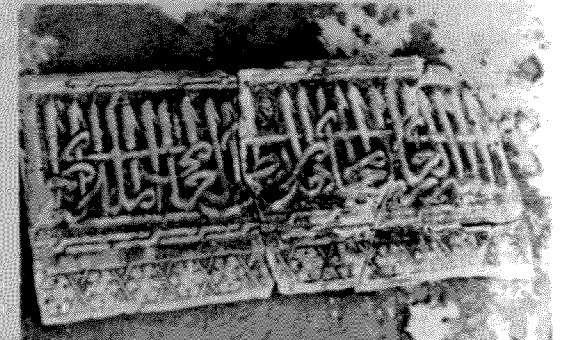

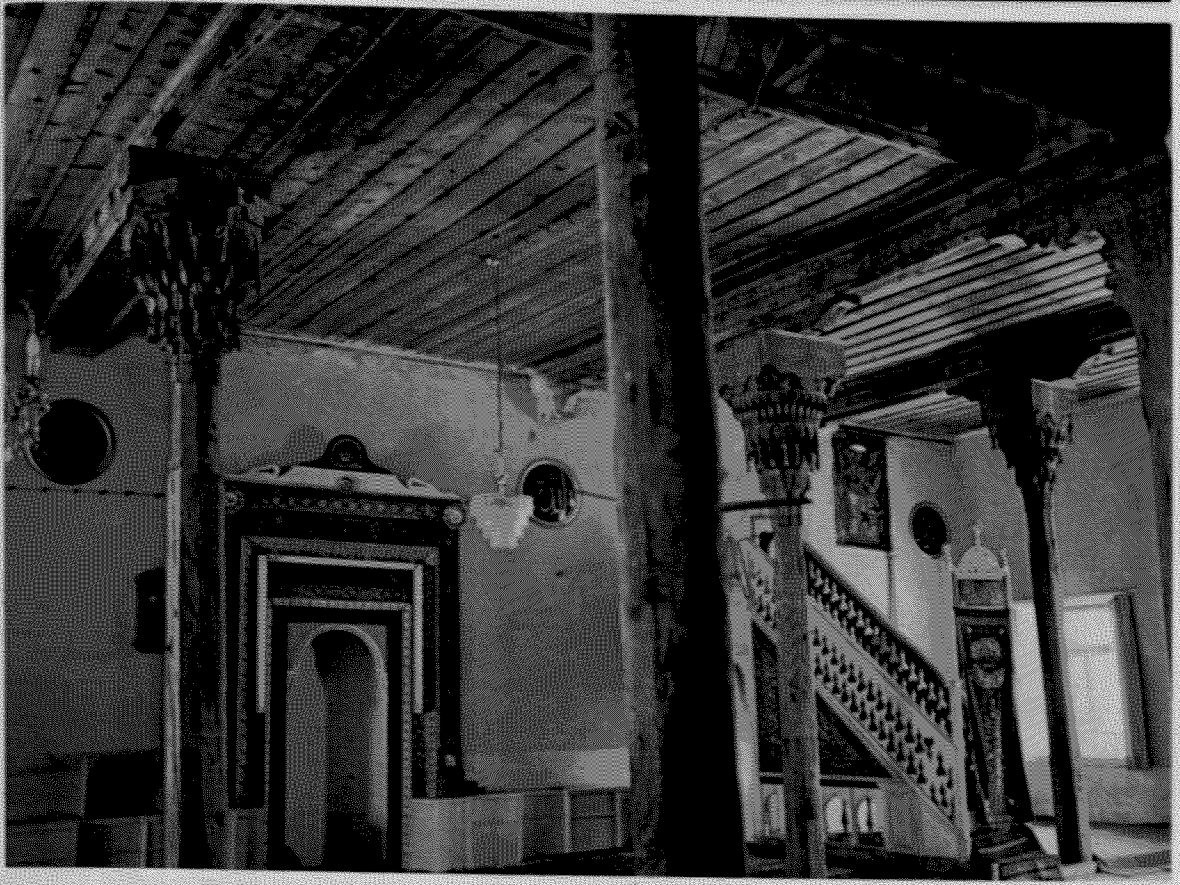

RESİM: 1
Bayındır Camii'nin iç görünüşü



RESİM: 2
Camii'nin tavanı



RESİM: 3
Mihrab önünde
batıdaki ilk sütun
ve başlığı



RESİM: 4
Mihrab önünde ortadaki ikinci sütun başlığı.

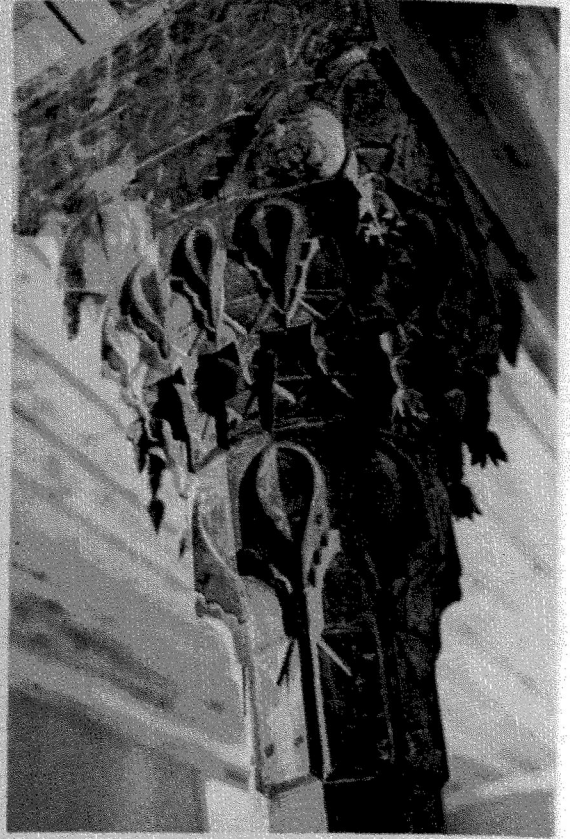

RESİM: 5
Mihrab önünde
doğudaki üçüncü
sütun başlığı.



RESİM: 6
Nakışlı ahşap desteklerden biri ve başlığı.



RESİM:7 Nakışlı ahşab desteklerden diğeri ve başlığı

RESİM:8 Caminin ahşab tavanı ve ahşab sütunları



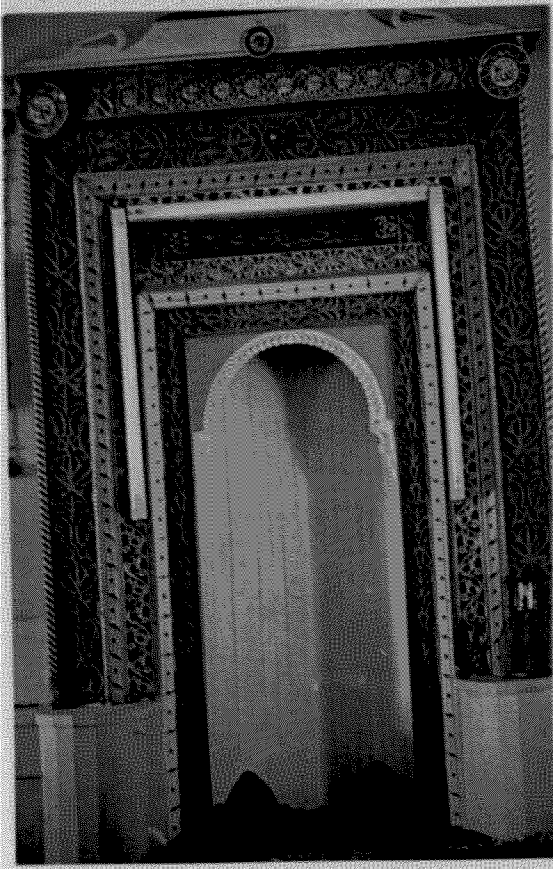

RESİM: 9 Munded aşıb mihrab



RESİM: 11 Aşıb sütun gövdesindeki tezyinat

RESİM: 10 Orijinal açığı mihrabtan bir parça



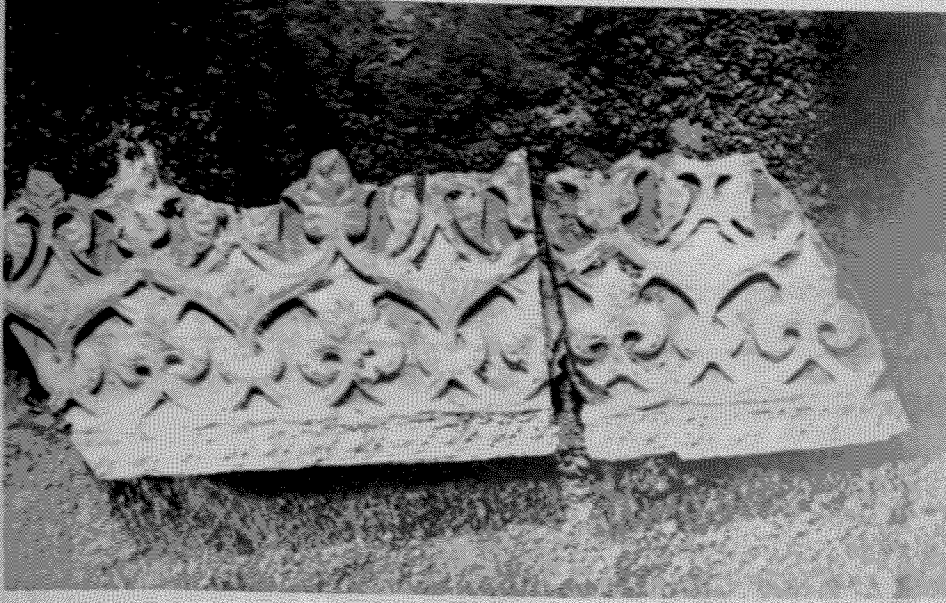

RESİM: 12
Camiin eski
mihrabına ait
alçı parçalar



RESİM: 13
Eski mihraba
ait alçı parçalar

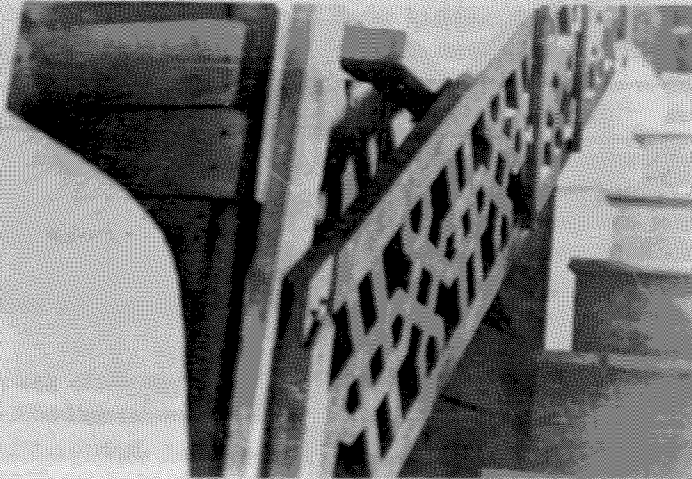

RESİM: 14
Camiin eski
minberinin
korkuluğu

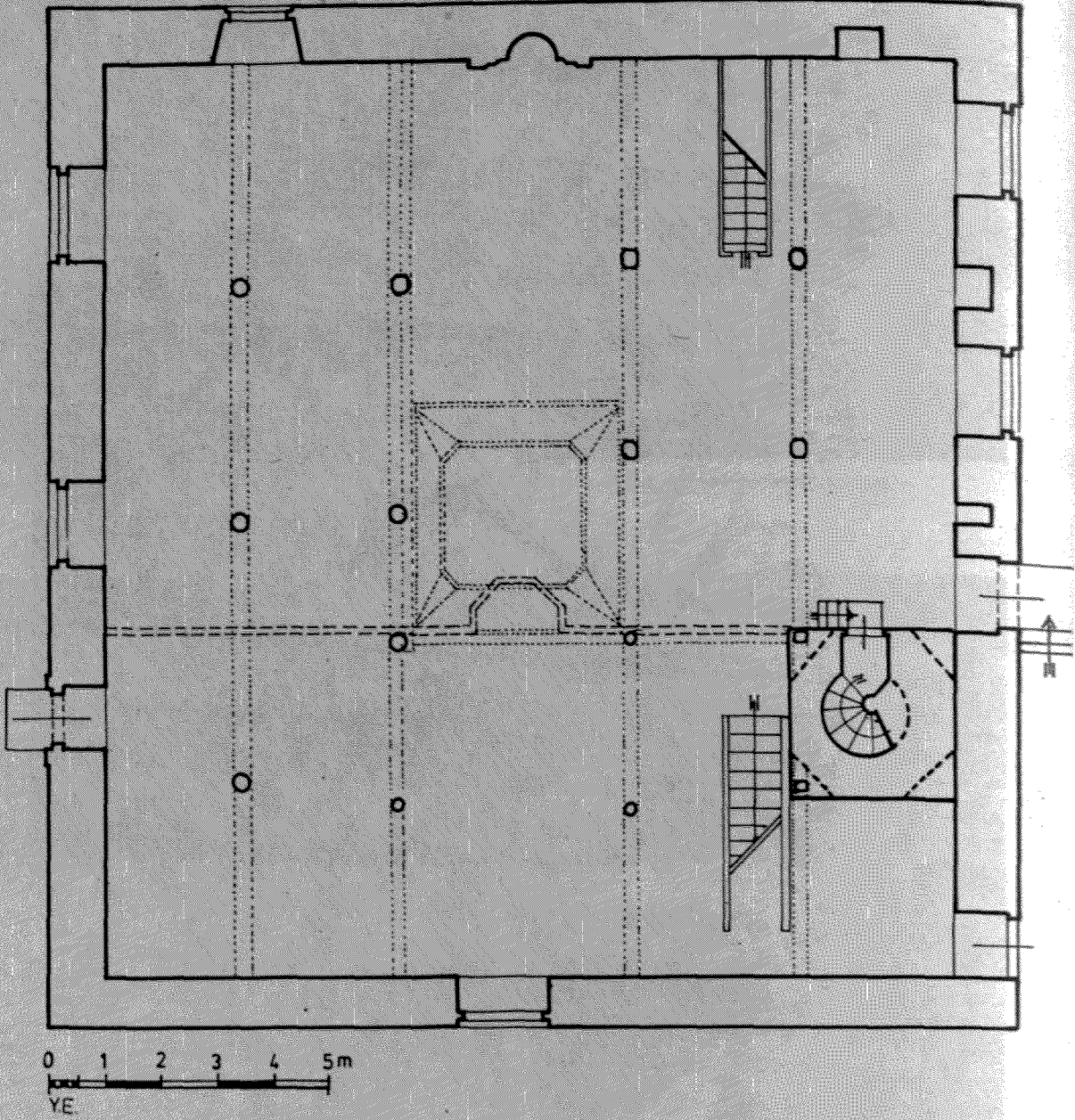

PLAN: 1
Bayındır Köyü Camii'nin planı

Gaziantep Fethullah Camii ve Zaviyesi

Nadir TOPKARAOĞLU

Gaziantep İl Merkezi, Kepenek Mahallesi, Kepenek Sokak'ta bulunan Şeyh Fethullah Câmii ve Zâviyesi, kitabeleri mevcut olmadığından, yapıların bânisi Şeyh Fethullah'ın 23 Recep 966 H. (1559 M.)⁽¹⁾ ve 1 Ramazan 971 H. (1564 M.) tarihlerinde düzenlettirmiş olduğu iki ayrı vakfiyeye göre, 16. yüzyılın ikinci yarısının başlarında inşa edilmiş oldukları tahmin edilmektedir.

VAKFİYE

Vakıflar Genel Müdürlüğü arşivinde, 2134 no.lu defterin 131. sahifesinde kayıtlı, 971 H. (1564 M.) tarihli vakfiye, Şeyh Fethullah'ın o devirde Şehreküstü diye adlandırılan mahallede yaptırdığı cami, mektep ve zâviye için düzenlenmiştir.

Vakfiye kaydına göre, Hz. Ebubekir soyundan gelen Şeyh Abdüllâtîf oğlu Şeyh Fethullah, Hz. Muhammed'in "Kim dünyada bir mescid yaparsa Allah ona cennette bir ev kurar" hadisi üzerine, Şehreküstü Mahallesinde bir cami yaptırdığı anlaşılmaktadır. Ayrıca cami ile birlikte fakir çocukların Kur'an-ı Kerim öğrenmeleri için bir mektep ile fakir dervişlerin bakımları için de bir zâviye yaptırmıştır.

Yaptırdığı cami, mektep ve zâviyenin giderlerini karşılamak maksadıyla şu gayrimenkulleri vakfetmiştir:

1. Şehreküstü Mahallesinde bulunan hamamın tamamı,
2. Yine aynı mahallede bulunan evin tamamı,
3. Demirciler Çarşısında bulunan dükkânın tamamı,
4. Vakfiyede ismi açıkça okunamayan bir mahallede bulunan dükkânın tamamı,
5. Gaziantep'in Alaca karyesinde bulunan

yedyüz ağaçlık bağın tamamı,

6. Gaziantep'e bağlı, fakat vakfiyede adı tam olarak okunamayan karyede mevcut, bin ağaçlık bağın tamamı,
7. Alaca karyesinde bulunan üçyüz ağaçlık bağın tamamı,
8. Halep'in dışında, Bahire arazisinde bulunan bahçenin tamamı.

Bu gayrimenkullerin gelirlerinden de hergün mütevellîye iki kıta, cabiye (tahsildar) yarım kıta, mimara yarım kıta, hizmetinde kusur etmeyen ve gevşeklik göstermeyen cabiye bir kıta, Bayram ve Cuma namazlarında hutbe okuyan hatibe bir kıta, imam ile güzel sesli müezzine birer kıta, mektepte öğrencilere Kur'an-ı Kerim öğreten muallime (öğretmen) yarım kıta, âlim, âmil, kâmil bir şeyhe iki kıta, kandilciye yarım kıta, geceleri kapıları kapayan ve sabahları ise açan bir faraşçıya yarım kıta, her gün camide gevelemeden ve acele etmeden cüz okuyanların herbirine birer kıta, katibe bir kıta, nazıra bir kıta, vakfiyede adı okunamayan şahsa da bir kıta verilmesi şart koşulmuştur.

Gayrimenkullerin gelirleri, vakfiyede adları belirtilen şahıslara dağıtıldıktan sonra artarsa, Gaziantep kadısının denetiminde, vakfın mütevellîsi tarafından cami, mektep, zaviyenin tamir ve bakımına, fazla israf yapmaksızın ve fazla da kısmaksızın sarf olunması istenmiştir.

Şeyh Fethullah oluşturduğu vakfın mütevellîliğine de oğlu Mevlâna Yahya Çelebi'yi atamıştır. Mevlâna Yahya Çelebi'den sonra onun en reşid oğlu, sonra oğullarının oğullarının en reşid olanı, sonra oğullarının oğullarının oğullarının en reşid olanı, silsile bitince Gaziantep hâkiminin (kadısı) kendini haramdan korumuş temiz bir kimseyi mütevellî yapması şart koşulmuştur.

(1) Cemil Cahit GÖZELBEY, Gaziantep Camileri Tarihi, Gaziantep, 1984, s. 157

Cami, mektep, zâviye, tamiri mümkün olmayacak şekilde harap olursa, vakfettiği gayrimenkullerin gelirleri Mekke ve Medine'ye (Haremeyni Şerifeyn), eğer bu mümkün olmazsa ümmeti Muhammed'den fakir ve yolculara sarf olunmasını şart koşmuştur.

Vakfiye, 1 Ramazan 971 H. tarihinde düzenlendiğine dair kayıtla sonuçlanmaktadır.

YAPI HAKKINDA DİĞER KAYNAKLAR

Şeyh Fethullah Camii ve yanındaki yapılar hakkında bilgi ve kayıtlar, Evliyâ Çelebi Seyâhat-nâmesi ile Gaziantep Şer'i Mahkeme Sicillerinde bulunmaktadır.

Evliyâ Çelebi biri 1648, diğeri bu tarihten birkaç yıl sonra olmak üzere Gaziantep'e iki defa uğramıştır.⁽²⁾ Gaziantep şehrinde bulunan cami, medrese ve hamamların ad ve sayılarını verirken, camiden Şeyh Efendi Camii, camiin karşısında yer alan mektep veya medreseden Şeyh (Bali Paşa) Medresesi, hamamdan da Şeyh Hamamı olarak bahsetmektedir.⁽³⁾ O yıllarda Antep, Halep Sancağına bağlı bir kasabadır.

Şeyh Fethullah Camii'nin adı Şer'i Mahkeme Sicillerinde Aşağı Şeyh Câmii olarak geçmektedir. Bunun nedeni Şah Veli Câmii'ne halk arasında Yukarı Şeyh Camii denilmesindedir. Bu Şer'i Sicillerde cami için çeşitli zamanda, çeşitli kişilerce düzenlenmiş onüç adet vakıf ve vasiyetname ile birçok berat kayıtlı bulunmaktadır. Bunlar camiye arsa, bağ, tarla bağışlanması ile ilgili vakıflardır.

Şeyh Fethullah'ın kendisi ve yakınları hakkında fazla bilgi bulunmamaktadır. Mevcut olan bilgiler de yetersizdir. Şeyh Fethullah hakkında araştırma yapan araştırmacılar, şahsiyeti üzerine birbiri ile çelişkili görüşler ileri sürmektedirler. Kimi araştırmacılar Gaziantep'te kadılık yaptığını, halen bir rahle üzerinde bulunan ve zincirle duvara bağlı 25 x 40 cm. boyutundaki el yazması Kur'an-ı Kerim'in hattatı olduğu⁽⁴⁾, kimi araştırmacılar tarafından da medresede müderrislik yaptığı belirtilmekte ise de⁽⁵⁾, öne sürdükleri kaynaklar görüşlerini doğrulamamaktadır.

1564 tarihli vakfiyede Şeyh Fethullah'ın oğlunun adı Mevlâna Yahya Çelebi olarak, 5 Rebiyülahir 991 H. (1583 M.) tarihli fermanla ise Bayındır şeklinde belirtilmektedir.⁽⁶⁾ 1583 tarihli ferman Halep, Azez, Kilis, Gaziantep, Oğuzeli, Nizip, Araban'a bağlı onaltı köyün ondalığının (öşür) Şeyh Fethullah'a verilmesi ile ilgilidir.

YAPI TOPLULUĞU

Cami, mektep (medrese), zaviye, hamam, ev

ve kastel'den oluşan yapı topluluğundan, bugün medrese ile ev yıkılmış olduklarından mevcut değildir.

Vakfiyede mektep, Şer'i Mahkeme Sicillerinde onarımını yaptırtan Bali Paşa'nın adı ile birlikte medrese olarak belirtilen yapı, Cumhuriyet döneminde Orhaniye adını taşıyan ilkokula dönüştürülmüş ve daha sonra yıktırılarak ortadan kaldırılmıştır. Bir giriş kapısı ile sağlı sollu iki büyük odadan oluşan mektebin (medrese), avlusunun şadırvanı halen ayaktaadır.⁽⁷⁾

Kastel'in doğu cephesine bitişik ev 1974 yılı onarımında yıktırılarak yerine Kur'an Kursu binası yapılmıştır.

Cami ile zaviye aynı tarihte yapılmıştır. Zaviye, caminin doğu cephesine bitişiktir.

Hamam, cami ile zaviyenin doğu cephesine yakın bir yerde bulunmakta ve tahminen 1559 yılında inşa edilmiştir. Hamam, caminin ihata duvarına, üzeri beşik tonozla örtülü bir geçitle bağlanmıştır.

Şeyh Fethullah, caminin güneyinde yer alan hazirenin içinde, cami mihrap çıkıntısının doğusunda, üzeri açık bir mezarda yatmaktadır. Mezarın bulunduğu bu hazire, halk arasında Şih Ocağı diye anılmaktadır.

Şeyh Fethullah Hamamı ve mezarı Ermenilerce kutsal sayılmaktadır. Şeyh Fethullah'a Sürp Ağa adını vererek, yılın belli üç gününde kendilerine tahsis edilen hamama yıkanmaya geldiklerinde, türbesini de ziyaret ederlerdi. Bu ziyaret sırasında müslümanlar gibi yanlarında getirdikleri yeşil örtü ve mumları mezara bırakır, kurban keserlerdi. Hastalık nedeniyle gelemeyenlere hamamın suyundan götürülürlerdi.^(8,9)

İkinci bir hazire de zaviyenin doğu cephesi yanında bulunmaktadır. Kurtuluş Savaşı sırasında, Antep Fransızlar tarafından kuşatılınca, savaşta yaralanan ağır yaralıları tedavi edebilmek için

(2) C. C. GÜZELBEY, "Camilerimiz", Gaziantep'i Tanıtıyoruz, Aylık Tarih ve Sanat Dergisi, Sayı: 4, Gaziantep, 1962, s. 7

(3) Yılmaz ÖZTUNA, "Ayntab - Gaziantep", Büyük Türkiye Tarihi, İstanbul, 1979, s. 271 - 272. (Evliyâ Çelebi Seyahatnamesi'nin 9. cildinden)

(4) Metin SÖZEN, "Eine Moschee von Seltenem Typ in Anatolia: Die Şeyf Fethullah Moschee In Gaziantep" Anatolica, Sayı 1969 - 1970, s. 177 - 187.

(5) C. C. GÜZELBEY, Gaziantep Camileri Tarihi, s. 157.

(6) C. C. GÜZELBEY, Gaziantep Camileri Tarihi, s. 156.

(7) C. C. GÜZELBEY, Gaziantep Camileri Tarihi, s. 158.

(8) C. C. GÜZELBEY, Gaziantep Evliyalari, 1964, Gaziantep, s. 66.

(9) Hikmet TANYU, Ankara ve Çevresinde Adak ve Adak Yerleri, Ankara, 1967, s. 207.

Şeyh Fethullah Câmîi hastahaneye dönüştürülmüştür. Tedavi için getirilen ağır yaralılardan bir kısmı şehit düşünce, zaviyenin yanındaki bu hazireye gömülmüşlerdir.

CAMİ

Cami, ortada sekizgen taş ayağa oturan ve yelpaze şeklinde açılan tonozlarla askı kemerlerine bağlanan örtü sistemi ile dikkati çekmektedir. Cami mimarisinde bu tür örtü sistemi, Şeyh Fethullah Câmîi'nden başka bir camide şimdiye kadar tekrarlanmamıştır. Bu örtü sisteminin kullanılmış olması, camiın yapıldığı tarihlerde tekke olarak da kullanılmış olabileceğini akla getirmektedir. Çünkü camiye bitişik zaviye de, cami gibi kare kesitli tek ayak üzerine tekne (aynalı) tonozla örtüldür. Zaviyenin de cami ile hemen hemen aynı tür örtü sistemine sahip olması bu düşünceyi kuvvetlendirmektedir (Çizim: 1).

Kare planlı, mihrap önu çıkıntılı, ortada sekizgen ayak üzerine yelpaze gibi açılan tonozlarla örtülü camiye, son cemaat yerinden bir kapı ile girilmektedir.

Caminin kuzey duvarına bitişik son cemaat yeri, beş yığma ayağa oturan dört sivri kemer üzerine, ahşap çatı ile örtüldür. Ahşap çatı kuzey-güney doğrultusunda ahşap kirişlerle desteklenmiştir. Ayaklardan ortada yer alan üç adedi siyah volkanik, batı ile doğu duvarına bitişik diğer iki ayak beyaz ve siyah taşlardan, yığma tekniği ile inşa edilmişlerdir. Birer basit kaideye oturan ayakların başlıklarından ikisi mukarnaslı, diğer üçü ise düz silmelidir (Çizim: 2) (Resim: 1).

Son cemaat yerinin batı ve doğu cepheleri birer duvarla kapatılmıştır. Batı duvarda, dış cepheden dikdörtgen kesitli, içerden sivri kemerli bir pencere yer almaktadır. Pencerenin üst kısmı Bursa kemerini andıran yuvarlak hatlı silme içine alınmıştır. Pencerenin dış cephedeki lento ve söveleri beyaz ve siyah taşlardan yapılmıştır (Resim: 2). Aynı duvarın çatıya yakın bölümünde sivri kemerli iki adet pencere açılmıştır.

Doğu duvarda, bu duvara bitişik ve beşik tonozla örtülü müezzin odasının basık kemerli kapısı ile odanın penceresi yer almaktadır. Kapı ve pencere dıştan sivri kemerli ve yuvarlak hatlı bir silme içine alınmıştır. Müezzin odasının diğer penceresi doğuya açılmaktadır. Duvarın çatıya yakın bölümünde, dıştan sivri kemerli, içten Bursa kemerli iki pencere yer almaktadır (Çizim: 5) (Resim: 3).

Son cemaat yerinin güney duvarında, mukarnaslı üzengilere oturan dört sivri kemer bulunmaktadır. Bu kemerler taşıyıcı olmaktan ziyade, dekoratif fonksiyona sahiptir. İbadet mekânına

girişi sağlayan kapının portali, sağdan ikinci kemerin içine yerleştirilmiştir (Çizim: 2). Kapının basık kemerindeki birbirine geçmeli palmeter kırmızı ve siyah renkli taşlarla, alınlık ise yedi sıra sarkıtlı mukarnaslarla oluşturulmuştur (Resim: 4-5). Kapının kırmızı ve siyah renkli söve taşları, kemerde olduğu gibi birbirine geçmelidir. Kapı kemeri ile alınlığı arasında olması gereken kitabe yeri boştur. Bugün kitabenin yerine mermer bir levha yerleştirilmiştir (Çizim: 3).

Kapı sivri kemerli hafifletme kemeri içine alınmıştır. Kemerin iç yüzeyinde değişik boyutlarda sarı renkli mermerler kullanılmıştır. Kapı portali içten ve dıştan sivri kemerli iki silme içine alınmıştır. İçteki silme kapıyı çevreleyen hafifletme kemerinin, dıştaki silme portali çevreleyen kemerin şeklini alarak, içteki silmenin sivri kemerine bitişecek şekilde yaklaşmıştır. Silmelerin arasında kalan yüzey, kapı kemeri hizasına kadar içleri sarı mermerlerle doldurulmuş kare ve dikdörtgen panolarla, diğer kısımlar da kırmızı, sarı ve siyah renkli taşlarla oluşturulmuştur. Kapı portaline bütünü ile bakacak olunursa, Memluklu etkisi açıkça gözlenmektedir. Gaziantep İlinin de yer aldığı Güneydoğu Anadolu Bölgesi Memluklu etkilerine açık bir bölgedir. Bunun belirgin örnekleri Şeyh Fethullah Câmîi ile çağdaş, Diyarbakır'da Nebi Câmîi (1530), Safa Câmîi (1513), Şeyh Matar Câmîi (1500), Lala Bey Câmîi (16. y.y.), Fatih Paşa Câmîi (1516-1520), Hüsrev Paşa Câmîi (1534-1537), İskender Paşa Câmîi (1551), Behram Paşa Câmîi (1564-1572), Melek Ahmet Paşa Câmîi (1587-1591), İskender Paşa Türbesi (1565) ile Adana'da Ulu Câmîi'nde (1513-1541) görülmektedir.

Giriş kapısının sağında ve solunda birer adet mihrabiye ile birer adet pencere yer almaktadır. Mihrabiyelerin nişleri beş yüzlüdür (Resim: 6). Sağda yer alan mihrabiyenin kavsarası beş, soldaki mihrabiyenin kavsarası ise üç sıra mukarnaslardan oluşmaktadır. Pencere dikdörtgen kesitli ve sivri kemer alınlıklıdır. Pencereilerin söve, lento ve alınlık kemerleri kırmızı ve siyah taştandır. Lento ve alınlık kemerleri kırmızı ve siyah taştandır. Lento ile alınlık kemerini oluşturan taşlar birbirine geçmelidir. Sağdaki pencere alınlığının içi kırmızı ve siyah taşlardan meydana gelen kurlangıç kuyruğu motifi ile, solda yer alan pencere alınlığının içi ise, yine aynı renkleri taşıyan taşlardan sekiz kollu yıldız ve yıldızların arasında kalan kurlangıç motifi ile doldurulmuştur (Çizim: 6) (Resim: 7-8).

Son cemaat yerinde ibadet mekânına giriş kapısı önünde, onikigen madalyon içinde oniki kollu yıldızdan oluşan bir zemin döşemesi bulunmaktadır (Çizim: 7).

Son cemaat yerinin solunda bulunan basık kemerli kapı zaviyenin giriş kapısıdır. Kapı kemeri sarı ve siyah taşlardan oluşturulmuştur.

Asıl ibadet mekânı, kare planlı ve ortada sekizgen ayak üzerinden yelpaze gibi açılan tonozlarla örtülü ana bölüm ile üzeri yıldız tonozla örtülü mihrap çıkıntısı diye adlandırılan bölümden oluşmaktadır (Çizim: 1).

Kare planlı mekânın üzerini örten yelpaze şeklinde açılan tonozlar, sekizgen ayağın üzerinden çıkarak yan duvarlara bağlanmaktadır. Tonozların yan duvarlara bağlanması, duvarlara bitişik ayaklar, köşelerde bulunan tromplar ve ayakları birbirine bağlayan kemerler ile olmaktadır. Her cephede ikişer ayak bulunmakta ve bu ayakları birbirine bağlayan sivri kemerler üç sıralı mukarnas üzengele oturmaktadır. Askı görevini yapan sivri kemerlerin aralarına gergi demirleri yerleştirilmiştir. Kare mekânın köşelerinden üst örtüye geçiş, beş yüzlü tromplarla olmaktadır. Bu tromplar yukarıda sivri kemerlere saplanmaktadır. Duvarlara bitişik ayakların dış yüzeyleri mukarnaslı kemer üzengelerine kadar sarı ve siyah renkli taşlarla kaplanmıştır. Kaplama taşlarının dış hatları içiçe dört silme ile çevrelenmiştir.

Volkanik siyah taştan yapılmış sekizgen yığma ayağın, kaide kısmının çapraz eksenlerine, dışa taşkın bir kaide üzerine soğan biçiminde motifler yerleştirilmiştir. Sekizgen kaideden gövdeye iki adet silme ile geçilmektedir. Ayağın başlığı, dışarı doğru açılan yirmidört adet yaprak motifinden oluşmaktadır (Çizim: 4).

Yelpaze şeklinde açılan tonozlar, sekizgen ayak çevresinde, ilk önce üçgenlerden bir sekizgen, sekizgenin her bir ucundan çıkan birer üçgenle de sekiz kollu yıldız ortaya çıkmaktadır. Bu sekiz kollu yıldız da, askı kemerlerine dayanan ikişer üçgenle tamamlanmaktadır. Böylelikle kemerlerle sınırlanan ikinci bir sekizgen şema ortaya çıkmaktadır.

Tonozları oluşturan üçgenlerin birleşme noktalarında üç kollu çiçek motifleri, trompların içinde altı kollu yıldız motifleri, trompların sivri kemerlere saplandığı yerde ortadan ikiye ayrılmış gibi duran ve sadece dört kolu mevcut çiçek motifleri yer almaktadır. Çiçek motiflerinin kolları baklava motifine benzemektedir.

Tonozların üstü, eskiden düz toprak dam ile örtülü iken, bugün kiremit kaplı çatı ile örtülüdür (Çizim: 4).

İçerde ibadet mekânına girişi sağlayan kapının üzerinde müezzin mahfili bulunmaktadır. Bu kısma kapının sağından, duvar içinden taş basamaklı merdivenle çıkılmaktadır. Bugün merdivenin ahşap kapısı kapalı tutulmaktadır. Bunun ne-

deni 1974 yılında cami onarılırken, demir doğramadan yeni mahfel yapılıncaya, müezzin mahfiline çıkış bu yeni mahfelden sağlanmış olmasındandır. Yeni yapılan demir doğrama mahfelin yerinde eskiden ahşap mahfel bulunmakta imiş. Yeni mahfelenin demir doğrama merdivenle çıkılmaktadır.

İbadet mekânının doğu cephesinde dikdörtgen kesitli küçük bir kapı ile zaviyeye geçilmektedir (Çizim: 1).

Mihrap önü bölümü, kible duvarından dışarıya doğru çıkıntı yapmakta ve ibadet mekânından sivri kemerle ayrılmaktadır. Bu bölümün üzeri değişik bir yıldız tonozla örtülmüştür. Yıldız tonozun tam orta yerinde sekiz kollu yıldız motifleri bulunmaktadır. Mihrap, mihrap önü bölümünün güney duvarında yer alan kemer içine yerleştirilmiştir.

Mihrap, içinde yer aldığı kemerin üzeni noktasına kadar yükselmektedir. Tamamen beyaz, kırmızı ve siyah renkli taşlardan yapılmıştır. Mihrap nişi yarım daire kesitlidir. Nişin içi kazayağı, zikzak ve dikey hatlı motiflerle bezenmiştir. Mihrap nişinin sivri kemeri, mihrabın sağ ve solunda yer alan ayakların mukarnaslı başlıklarına oturmaktadır. Kemer birbirine geçmeli beyaz ve siyah renkli taşlardan oluşturulmuş ve kemerin iki yanında geometrik motifli birer rozet bulunmaktadır. Rozetlerin çevresi rumillerle doldurulmuştur (Çizim: 8).

Mihrap nişi iç içe dört silme içine alınmıştır. Sırası ile, en dıştaki silme beyaz ve siyah renkli taşlardan birbirine geçmeli palmet dizilerinden, ikinci silme siyah renkli taşdan yuvarlak hatlı silmeden, üçüncü silme düz hatlı beyaz renkli taşlardan, dördüncü silme kare ve dikdörtgen şeklindeki panolardan oluşmaktadır.

Dördüncü silmedeki kare panoların içinde geometrik desenli motifler, dikdörtgen panoların içinde kırmızı ve sarı renkli mermerler yer almaktadır. Silmenin düşey hattında bir kare pano, bir dikdörtgen pano değişimli olarak yerleştirilmiş ve mihrabın iki yanında toplam oniki adet pano yer almaktadır. Mihrap nişi kemeri hizasındaki iki panonun arasında, yuvarlak kemerli açıklıklar bulunmaktadır. Bu açıklıklardan güneş ışığı içeriye girdiğinde panolarda yer alan kırmızı renkli ince mermerler parıldamaktadır. Silmenin üstteki yatay hattına da içleri geometrik motiflerle süslü, kare şeklinde beş adet pano yerleştirilmiştir. Mihrap taçı denden dizilerinden oluşturulmuştur (Çizim: 8).

Mihrap taçı ile mihrabı çevreleyen kemer arasında fil gözü şeklinde bir pencere yer almaktadır.

İbadet mekânının güney - batı köşesinde bulunan minber, kırmızı renkli mermerler ile beyaz ve siyah renkli taşlardan yapılmıştır. Korkuluk, yan

aynalık ve süpürgelik kırmızı renkli mermerden, kapı sövesi aynalık ve tacı beyaz renkli taştan, diğer kısımlar siyah renkli taştandır. Minberin köşk kısmı ile külâhı ahşaptır. Süpürgelik kısmında palmet şeklinde ikişer adet niş, köşk kısmının altında basık kemerli bir geçit bulunmaktadır. Minber değişik renkli taşlardan oluşturulmasına rağmen, tezyinat açısından sade bir görünüme sahiptir (Resim: 9).

İbadet mekanının güney - doğu köşesinden basık kemerli bir kapı ile doğu duvarı içinde yer alan çile odasına girilmektedir. Çile odasının üzeri tekne tonozla örtülü olup, tonozun zeminden yüksekliği fazla değildir. Odayı aydınlatan herhangi bir pencere bulunmamaktadır (Çizim: 1).

Camiyi aydınlatan pencerelerden, zemine yakın olanları dış cepheden dikdörtgen kesitli (Resim: 10), içten sivri kemer alınlıklıdır. (Resim:11) Bu tanıma uygun kuzey ve güney cephede ikişer, doğu ve batı cephede üçer, mihrap önü bölümünün doğu ve batı cephelerinde birer pencere yer almaktadır. Pencerelerin iç yüzeylerindeki lento ve söveler birbirine geçmeli kırmızı ve siyah renkli taşlardan oluşturulmuştur. Sivri kemerli pencere alınlıklarının içi rumi ve palmetlerle doldurulmuştur. Kuzeyde son cemaat yerine bakan iki pencere hariç tutulursa, diğer pencerelerin dış cephe lento ve söveleri beyaz ve siyah renkli taşlardan yapılmıştır. Pencere korkulukları lokmalı ve demirdendir.

Doğu cephede yer alan üç pencere, camiye bitişik zaviyeye açılmaktadır. Yalnız bunlardan bir tanesi sonradan kapatılarak dolap haline getirilmiştir.

Yapı doğu, batı ve kuzey duvarlarının üst kısmında yer alan, dikdörtgen kesitli küçük pencereler ile de aydınlatılmaktadır. Güney cephede mihrabın üstündeki fil gözü pencere, dış cephede dikdörtgen kesitli bir pencere şeklinde düzenlenmiştir.

Caminin duvarları kesme taştan inşa edilmiştir. Duvarlar güney ve batı cephelerden payandalarla desteklenmiştir. Güney - doğu ile güney batı köşelerdeki payandalar altı yüzü, batı cephede ibadet mekanı ile son cemaat yerinin birleştiği yerde bulunan payanda ile mihrap çıkıntısının köşelerinde yer alan iki payanda yuvarlak kesitlidir (Çizim: 1) (Resim: 12).

Minare, kuzey - doğu köşede, son cemaat yerinin doğu duvarına bitişik vaziyette kesme taşla inşa edilmiştir (Çizim: 5). Minarenin kare kaidesinden silindirik gövdeye üçgen pahlardan oluşan pabuçlukla geçilmektedir (Resim: 13). Pabuçluk ile silindirik gövde altındaki küçük nişlerden oluşan bilezik ile gövdenin tam orta yerinde zencerek

motifli üçüncü bir bilezik ve gövdenin avluya bakan yüzünde içi silüs yazılı bir rozet bulunmaktadır. Gövdeden şerefeye iki sıra silme, iki sıra mukarnas ve tekrar bir sıra silmeden oluşan şerife altı ile geçilmektedir. Şerife korkulukları, petek ve konik külâh taştandır.

Minareye avluya bakan basık kemerli kapıdan girilmektedir. Kapı avlu zemininden yüksekte olduğundan, beş basamaklı taş merdivenle çıkılmaktadır. Kapıdan, son cemaat yerine açılan odanın üstünde yer alan ve beşik tonozla örtülü ikinci odaya basamaklarla girilmekte ve bu odanın kuzeyinde bulunan bir kapı ile minareye geçilmektedir. Odanın doğu duvarında bir pencere bulunmaktadır.

Minare kaidesinin kuzey cephesi önünde taş lahitli mezar yer almaktadır. Mezar taşındaki yazılar silindiğinden, mezarın kime ait olduğu bilinmemektedir (Resim: 14).

ZAVİYE:

Caminin doğu duvarına bitişik zaviyenin, 1564 tarihli vakfiyeye göre cami ile birlikte aynı tarihte yapılmış olduğu anlaşılmaktadır. Vakfiyede zaviyeden şu şekilde bahsedilmektedir. "Birde zaviye bina edüp onu müşidlerin fukarasına vakfetmiştir" Bu ifadeden anlaşılan şudur: Şeyh Fethullah yaptırmış olduğu zaviyeyi fakir dervişlere tahsis ederek, oluşturduğu vakfın gelirlerinden de masraflarının karşılanmasını istemiştir.

Zaviyeye biri son cemaat yerinden, diğeri de caminin içinden olmak üzere iki ayrı kapıdan girilmektedir. Son cemaat yerindeki kapının basık kemeri sarı ve siyah renkli taşlardan oluşturulmuştur.

Zaviye yekpare siyah taş üzerine tekne (aynalı) tonozla örtülüdür. Tonoz ayrıca doğu duvarına bitişik bir ayak ile iki sivri kemerle de desteklenmektedir. Volkanik siyah taştan, yekpare ayağın yüzeyleri yivli silmelerle hareketlendirilmiştir. Ayağın kaide ve başlığı oldukça sade olup, üzerlerinde sadece yatay silmeler bulunmaktadır. Zaviye doğu duvarındaki dikdörtgen kesitli iki pencere ile aydınlatılmaktadır. Caminin doğu duvarında yer alan üç pencereden ikisi zaviyeye açılmaktadır (Çizim: 1 - 4).

Güney duvarının ortasında yarım daire kesitli ve beş sıra mukarnas kavsaralı bir mihrap yer almaktadır. Yine bu duvarın doğu ve batı kenarlarına yakın, basık kemerli birer kapı ile derviş odalarına girilmektedir. Bu derviş odalarının üzerleri güney - kuzey doğrultusunda uzanan tekne (aynalı) tonozla örtülüdür. Odalar güney duvarında yer alan birer pencere ile aydınlatılmaktadır. Sağdaki odanın doğu, soldaki odanın batı duvarında birer niş bulunmaktadır. Caminin doğu duvarında bulunan,

ve kapatılarak dolap haline getirilen üçüncü pencere, sağdaki odanın batı duvarına isabet etmektedir.

Zaviyeye son cemaat yerinden girişte solda kalan ve bir seki ile çıkılan oda şeyh odasıdır. Baskı kemerli bir kapı ile girilen odanın üzeri tekne (aynalı) tonozla örtülüdür. Tonoz odanın doğu duvarına bitişik sivri kemerle desteklenmektedir. Oda doğu duvarındaki dikdörtgen bir pencere ile aydınlatılmaktadır. Güney duvarında bulunan ve ahşap kanatlı pencere ile aydınlanmaktadır. Güney duvarında bulunan ve ahşap kanatlı pencere zaviyenin içine bakmaktadır.

Doğu duvarında bulunan, ikisi zaviyenin, biri şeyh odasının, diğer biri de son cemaat yerinin doğusuna bitişik odanın olmak üzere toplam dört adet pencerenin alt söveleri, dış cephedeki hazirenin zemin kotu ile aynı hizadadır.

Zaviyenin düzgün kesme taştan inşa olunan duvarlarının yüksekliği, bitişik olduğu cami duvarının yüksekliğinden daha alçak tutulmuştur. Zaviyenin üzeri dıştan eğimli çatı ile örtülüdür (Çizim: 4).

KASTEL:

Gaziantep'te yeraltı kanalları ile gelen suya ulaşmak için toprak altında yapılan ve merdivenle inilen su tesislerine kastel denilmektedir. (10 - 11).

Cami ile aynı tarihte yapıldığı sanılan kastel, cami avlusunda yer almaktadır. 1974 yılında geçirdiği onarım nedeniyle, dış görünümü az da olsa bozulan kastele, on basamaklı merdivenle inilmektedir. İnışte solda iki havuz ile bir çeşme, sağda tuvaletler yer almaktadır. Tuvaletlerin üzeri beşik tonozla örtülüdür. Kastele kuzeyden ikinci bir merdivenle de inilmektedir.

1564 tarihli vakfiyede cami, zaviye ve mektebe vakıf olarak bırakıldığı belirtilen ev, bugün mevcut değildir. Vakıflar Genel Müdürlüğü arşivinde bulunan 1/100 ölçekli eski bir rölöve projesinin incelenmesinden, evin kastele bitişik olduğu anlaşılmaktadır. 1974 yılında Şeyh Fethullah Câmîi Onarma ve Yaşatma Derneği'nce kastele bitişik bu ev yıktırılarak, yerine iki katlı betonarme yeni bir bina yaptırılmıştır.

HAMAM:

Caminin doğu cephede yer alan ihata duvarına, üzeri beşik tonozla örtülü bir geçitle bağlı bulunan hamam, 1559 yılından önce Şeyh Fethullah tarafından inşa ettirilmiştir. 1564 tarihli vakfiye ile de cami, zaviye ve mektebe vakıf olarak bırakılmıştır.

Tek plânlı hamam, Klasik Osmanlı hamamları tarzındadır.

Hamamın kare plânlı soyunmalığına kuzey cepheden dikdörtgen kesitli bir kapı ile girilmektedir. Soyunmalık onikigen kasnak üzerine kubbe ile örtülü olup, kubbenin ortasında aydınlık feneri bulunmaktadır.

Soyunmalıktan sivri kemerli bir kapı ile ılıklığa geçilmektedir. İllıklığın üzeri ortada pandantif geçişli ve onikigen kasnaklı kubbe ve kubbenin iki yanı tozonlarla örtülüdür. Sıcaklık, ortada yer alan pandantif geçişli ve onikigen kasnaklı merkezi kubbenin etrafında, dört eyvan ve dört halvet hücrelerinden oluşmaktadır. Köşelerde yer alan halvet hücreleri kubbe ve çapraz tonozla, eyvanlar beşik tonozla örtülüdür. Külhan sıcaklık kısmının doğu cephesine bitişiktir.

Hamamın duvarları düzgün kesme taşla inşa olunmuştur.

ONARIMLAR:

Caminin onarımı ile ilgili ilk kayda Şeri Mahkeme Sicillerinde rastlanılmaktadır. Şeri Sicillerin dokuzuncu cildi, 1103 sahifesinde kayıtlı 15 Ramazan 1005 H. (1596) tarihli tespit tutanağından, onarımı için mahkemeye başvurulduğu öğrenilmektedir.

Cami 1974 yılında Vakıflar Genel Müdürlüğü denetiminde, Şeyh Fethullah Câmîi Onarma ve Yaşatma Derneği'nce onarılmıştır. Bu onarım esnasında, duvarlarda derz, raspa ve siva yapılması, son cemaat yerinin camekanla örtülmesi, ahşap mahfelin demir doğrama olarak yenilenmesi, ahşap kapı ve pencere doğramalarının değiştirilmesi, minare onarımı, toprak damı örten kiremit çatı ile döşeme taşlarının değiştirilmesi gibi işlemler yapılmıştır.

Vakıflar Genel Müdürlüğü arşivinde mevcut 1/100 ölçekli eski rölöve projesinden, son cemaat yerinin 1.5 m. önünde bir ihata duvarı bulunduğu anlaşılmaktadır. Kastel ile minare bu ihata duvarının dışında kalmaktadır. Son onarımda bu ihata duvarı kaldırılarak, şadırvan ve kasteli de içine alacak şekilde yeni bir ihata duvarı inşa edilmiştir.

Kastel'in üst örtüsü betonarme malzemeye yeniden ihya edilmiş, avluya karo döşenmiş, kastele bitişik ev yıktırılarak yerine iki katlı yeni bir bina yaptırılmıştır.

(10) Nusret ÇAM, "Gaziantep'te Kastel Adı Verilen Su Tesisleri", Vakıflar Dergisi, Sayı: XVIII, Ankara, 1984, s. 166 - 174.

(11) C. C. GÜZELBEY, Gaziantep Camileri Tarihi, s. 158.

Hamam 1957, 1960 ve 1972 yıllarında Vakıflar Genel Müdürlüğü tarafından onarılmıştır. Hamamda yapılan onarımlar şunlardır: Dış cephede derz, içte sıva, soyunmalık kısmının ahşap soyunma kabinlerinin yeniden yapılması ile üst örtünün mozaikle kaplanmasıdır.

DEĞERLENDİRME:

Anadolu Türk Mimarisinde, tek ayak üzerine tekne (aynalı) tonoz ve yelpaze şeklinde açılan tonozlarla oluşturulan, değişik örtü sistemi ile dik-kati çeken Şeyh Fethullah Camii ve Zaviyesi, tarihlendirilmeleri açısından Klasik Osmanlı Mimari dönemi içinde yer almaktadır.

Ana kubbenin altında merkezi bir plânın oluşturulduğu dönem diye anılan, klasik mimari anlayışına bu tür örtü sistemi ters düşmektedir. Cami ve zaviyede ilk defa tek ayak üzerine tonozlarla örtme sistemini deneyen mimarın adı ve hangi yöreden geldiği bilinmemesi büyük şanssızlıktır. Bu örtü sisteminin en erken örneklerine, Azerbeycan bölgesinde rastlanılmaktadır. Bu örnekler, 542 H. 91147) tarihli Künbed-i Surkh (Kırmızı) ile 582 H. (1186) tarihli Mümine Hatun Kümbetleri'dir.

Azerbeycan'ın Merâğa kentinde Abdul-Aziz bin Mahmut bin Sa'd tarafından, Mimar Ebû Bekr Muhammed bin Bendan'a yaptırılan kümbet mescit ve kryptadan oluşmaktadır. Kuzey cephede yer alan küfi kitabeden 542 H. (1147 - 1148) yılı Şevval ayının 11. günü tamamlandığı anlaşılmaktadır.

Kare gövde üzerine içten tromplu kubbe ile örtülü kümbetin, dıştan kubbeyi piramidal bir çatının örtmüş olduğu sekizgen kasnaktan anlaşılmaktadır. Kırmızı renkli tuğlalardan inşa edildiğinden, Künbed-i Kırmızı olarak da anılmaktadır. Mescit kısmına kuzey cepheden beş basamakla çıkılan kapıdan girilmekte, doğu cephedeki yuvarlak kemerli küçük bir kapıdan da mumyalık odasına girilmektedir. Mumyalık (krypta) ortada kare ayak üzerine tonozla örtülüdür. Bu tonoz ortadaki ayak ile duvarlara desteklenen ve iç içe girmiş karelerden oluşan bir yıldız şeklindedir.

İkinci örnek, Azerbeycan'ın Nahçıvan kenti Atabek'i b. Şams al-Din Nusrat al-İslâm İldeniz'in eşi Malika Calâl al-Dunyâ va'l-din Mu'mina Hatun için oğlu Kızıl Arslan tarafından 582 H. (1186) yılında, Mimar Acemî bin Ebubekir'e yaptırılan kümbettir.

Şemsaddin İldeniz 1146 yılında Büyük Selçuklular tarafından Azerbaycan Valisi olarak atanmış, aynı tarihten itibaren kendi bağımsız idaresini kurmuştur. Daha sonra Büyük Selçuklu Hükümdarı II. Tuğrul'un dul hanımı ile evlenerek Selçuklu sülalesine girmiştir.

İçten silindirik, dıştan ongen plânlı, ongenin her yüzü mukarnas nişlerle şekillendirilmiştir. Üstte konik veya piramidal külâhla sonuçlanmaktadır. Tuğladan inşa edilen kümbedin külâhı yıkılarak, altından kubbe ortaya çıkmıştır. Tuğla duvarların üst kısmında firuze renkli çinilerle örgülü kitabe yer almaktadır.

Mumyalıkta, ongen payeden açılan üçgen tonozlardan önce bir ongenin uçlarından üçgenlerle bir yıldız oluşmakta, bu yıldızda ongenin kenar uçlarından desteklenen ikişer üçgen tonozla tamamlanmaktadır. Bu sistem Şeyh Fethullah Câmii'nde uygulanan örtü sistemine benzemektedir.

Üçüncü örnek, Erzincan, Kemah'ta bulunan Melik Gazi Kümbeti'dir. 13. y.y.'ın ilk çeyreğinde, Mengüçüklü devrinde inşa edilmiştir. Dıştan sekizgen, içten daire plânlı türbenin duvarları tuğladandır. İki katlı türbenin, sekizgen plânlı mumyalık kısmı sekizgen ayak üzerine, çepeçevre dolanan tekne (aynalı) tonozla örtülüdür. Şeyh Fethullah Zaviyesi'nin üst örtüsü ile yakın bir benzerlik göstermektedir.

Bazı araştırmacılar, Tokat-Niksar Kırk Kızlar Kümbeti'nin mumyalık kısmının tek ayak üzerine tonozla örtülü olduğunu belirtiyorlarsa da, mumyalık kısmının tamamen tahrip olması nedeniyle, diğer örneklerle dahil etmek zordur.

Bütün bu örnekler, Büyük ve Anadolu Selçuklu dönemlerine aittir. Kümbedler kare veya çokgen plânlı, tuğla gövdeli, piramidal külâhlı ve mumyalıkları tek ayak üzerine tonozla örtülüdür. Mumyalıkların tek ayak üzerine örtülmesini, Orta-Asya çadır mimarisine bağlamak gerekir.

İlk örneklerin görüldüğü Azerbeycan Bölgesi ile Doğu Anadolu'nun Erzincan yöresinden oldukça uzak bir kentte inşa edilmiş Şeyh Fethullah Câmii ve Zaviyesi, Güneydoğu Anadolu Bölgesi'nde sahip olduğu örtü sistemi nedeniyle tek örnektir. Şeyh Fethullah Câmii ile çağdaş, Kilis Canbolat Câmii (1553), Diyarbakır - Melek Ahmet Paşa Câmii (1587 - 1591) Behram Paşa Câmii (1572), İskender Paşa Câmii (1563), Fatih Câmii (1516 - 1517) klasik dönem Osmanlı mimari anlayışını yansıtan yapılarıdır. Bu anlayış bütün mekanın bir merkezi kubbe altında toplamak şeklinde ifade edilmektedir. Bu camilerde bu anlayış tam olarak gözüküyorsa da klasik dönem plân anlayışı belirginleşmiştir. Şeyh Fethullah Câmii sahip olduğu değişik plâni ile klasik dönem mimari plân şemasına ters düşmektedir. Güney Anadolu Bölgesinde olduğu gibi, Türkiye ve hatta tüm İslâm dünyasında geçmişten günümüze kadar, Şeyh Fethullah Câmii ibadet mekanının tek ayak üzerine yelpaze gibi açılan tonozlarla örtülmesi, başka bir camide denenmemiş olmasından dolayı tek örnek olarak kalmıştır.

Şeyh Fethullah Zaviyesi için aynı şeyi söylemek mümkün değildir. Çünkü tekke mimarisinde, İstanbul Merdivenköy'de bulunan ve 19. y.y.'da Barok üslupla inşa edilen Bektaşî Tekkesi ikinci örnek olarak karşımıza çıkmaktadır.

İlk örnekler olarak verilen kümbetlerin mumyalıklarındaki tek ayak ve tonozlar tamamen tuğla malzeme ile inşa edilmiştir. Selçuklu döneminde duvarlar ve taşıyıcı unsurlarda hep tuğla kullanılmıştır. Osmanlı döneminde taş ağırlıklı olan bir malzeme olmakta ve tuğla daima ikinci plânda kalmıştır. Özellikle Gaziantep yöresinde taş bol bulunan malzeme olduğundan, Şeyh Fethullah Câmii'nin inşasında da taş kullanılmıştır. Bu nedenle örtü ve taşıyıcı sistem de taştandır.

Caminin giriş kapısı portali, mihrap, minber ve pencere sövelerinde Memlük sanatının etkileri görülmektedir. Bu etki kendini daha çok renkli taş işçiliğinde göstermektedir. Güney Anadolu Bölgesinin Diyarbakır ve Gaziantep şehirleri ile Akdeniz Bölgesinin Adana şehri Memlükli etkilerine açık yörelerdir. Şeyh Fethullah Câmii ile çağdaş, Diyarbakır'da İskender paşa Câmii, Behram Paşa Câmii, Melek Ahmet Paşa Câmii, Adana Ulu Câmii'nde Memluklu etkisi çok yoğundur. Bunun nedeni bu şehirlerin Irak ve Suriye'ye yakın olmasındandır. Şeyh Fethullah Câmii'nde Memlüklu etkisi içerde yoğunluk kazanırken, diğer örneklerde yoğunluk hep dış cephede olmuştur.

Şeyh Fethullah Câmii son cemaat yeri zemin süslemesi ile 1564 tarihli Diyarbakır Behram Paşa Câmii kapısı önünde yer alan zemin süslemesi arasında yakın bir benzerlik görülmesi dikkat çekicidir.

Şeyh Fethullah Câmii, tekrarlanmamış değişik örtü sistemi ile Türk Sanatı içinde önemli bir yere sahiptir.

BİBLİYOGRAFYA:

ASLANAPA Oktay., "Kırım ve Azerbaycan'da Türk Eserleri", İstanbul, 1979, s. 67 - 72.

— Türk Sanatı I, İstanbul, 1972, s. 114.

— Türk Sanatı II, İstanbul, 1973, s. 123.

— Türk Sanatı II, s. 130.

CUMHURİYETİN 50. YILINDA GAZİANTEP, s. 72-75.

GOZELBEY C. Cahit., "Camilerimiz", Gaziantep'i Tanıtıyoruz, Aylık Tarih ve Sanat Dergisi, Sayı: 3, Gaziantep, 1962, s. 10.

— "Camilerimiz", Gaziantep'i Tanıtıyoruz, Aylık Tarih ve Sanat Dergisi, Sayı: 4, Gaziantep, 1962, s. 7

— Gaziantep Camileri Tarihi, Gaziantep, 1984, s. 155 - 163.

— Gaziantep Evliyalari, Gaziantep, 1964, s. 66 - 73.

MINORSY V., "Nahçıvan", İslâm Ansiklopedisi, Cilt 3, İstanbul, 1964, s. 34.

ÖZGÜC Tahsin., "Mengüçkükere Alt Bir Türbe, Milletlerarası Birinci Türk Sanatları Kongresi, Ankara, 19 - 24 Ekim 1959, s. 325 - 327.

ÖZTUNA Yılmaz, "Ayntab-Gaziantep", Büyük Türkiye Tarihi, İstanbul, 1979, s. 271 - 272. (Evliya Çelebi Seyahatnamesi'nin IX. cildinden)

SÖZEN Metin, "Eine Moschee von seitnem Typ in Anatolia: Die Şeyf Fethullah Moschee in Gaziantep", Anatolica, Sayı: 1969 - 1970, s. 177 - 187.

— Türk Mimarlığının Gelişimi ve Mimar Sinan, İstanbul, 1975, s. 11 - 12 - 74 - 213 - 341.

TANYU Hikmet, Ankara ve Çevresinde Adak ve Adak Yerleri, Ankara, 1967, s. 207.

TOGAN A. Zeki, "Azerbeycan", İslâm Ansiklopedisi, C. 2, İstanbul, 1943, s. 110.

TUNCER Orhan Cezmi, "Anadolu'nun İlk Dört Selçuklu Kumandanı ve Yaptırdığı Yapıların Özellikleri", Vakıflar Dergisi, Sayı XII, Ankara, 1978, s. 142.

VAKFİYE, Vakıflar Genel Müdürlüğü, Arşiv ve Yayın Dairesi Başkanlığı arşivi, 2134 nolu defterin, 131. sahifesinde kayıtlı, 971 H. (1564 M.)

YETKİN Suut Kemal, İslâm Mimârisi, Ankara, 1965, sayfa 92-94.

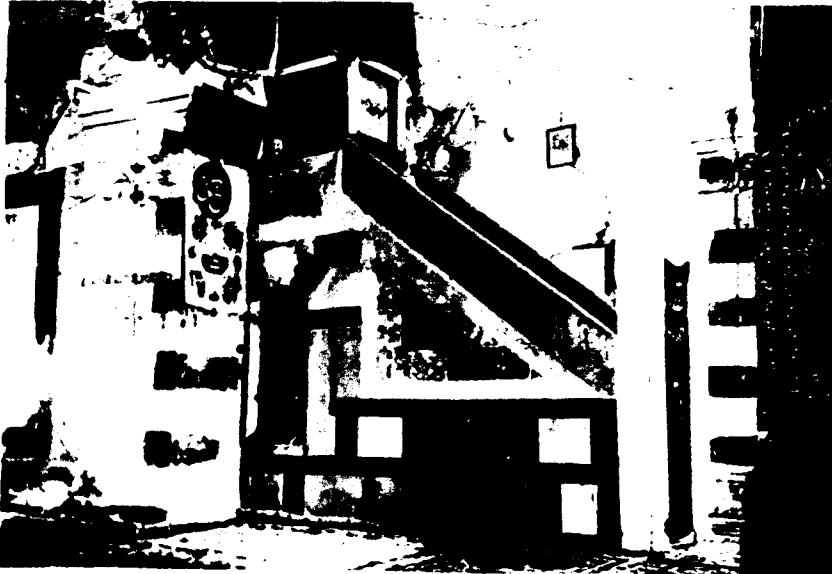

RESİM: 9

Mimberin yandan görünüşü

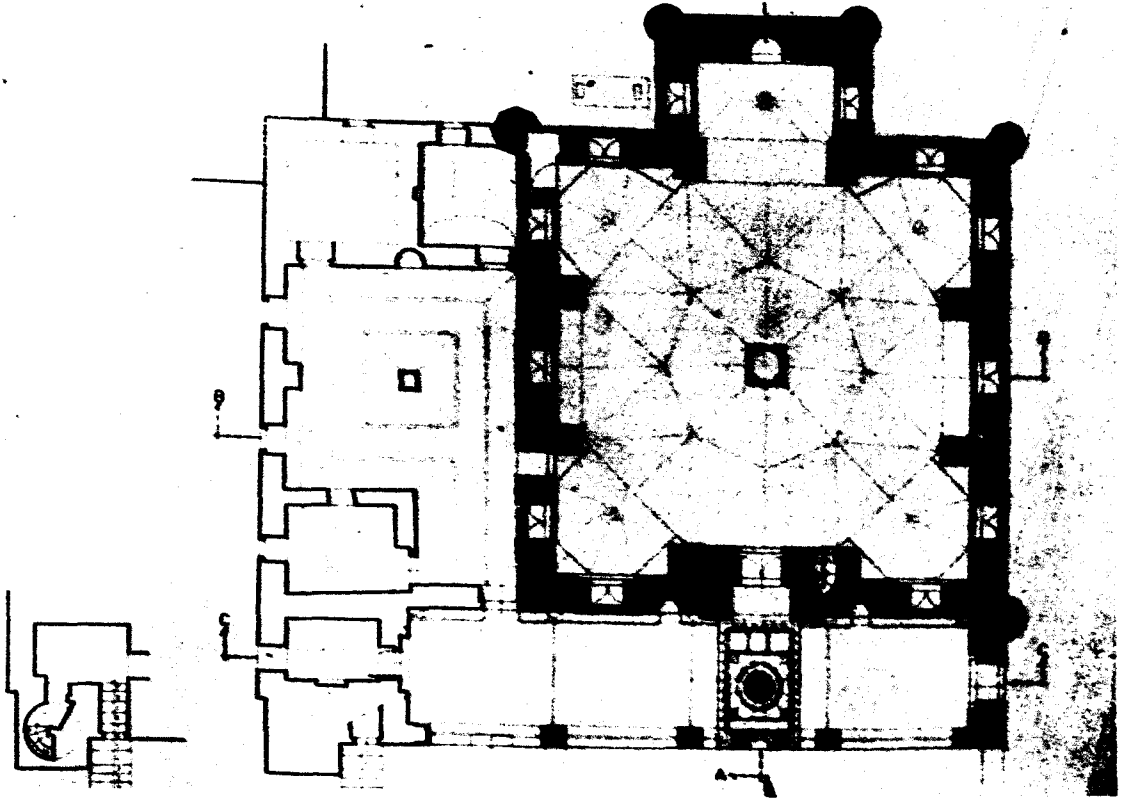

ÇİZİM:1

Gaziantep, Seyh Fethullah Camii planı.

ÇİZİM:2

Gaziantep, Seyh Fethullah Camii kuzey cephesi

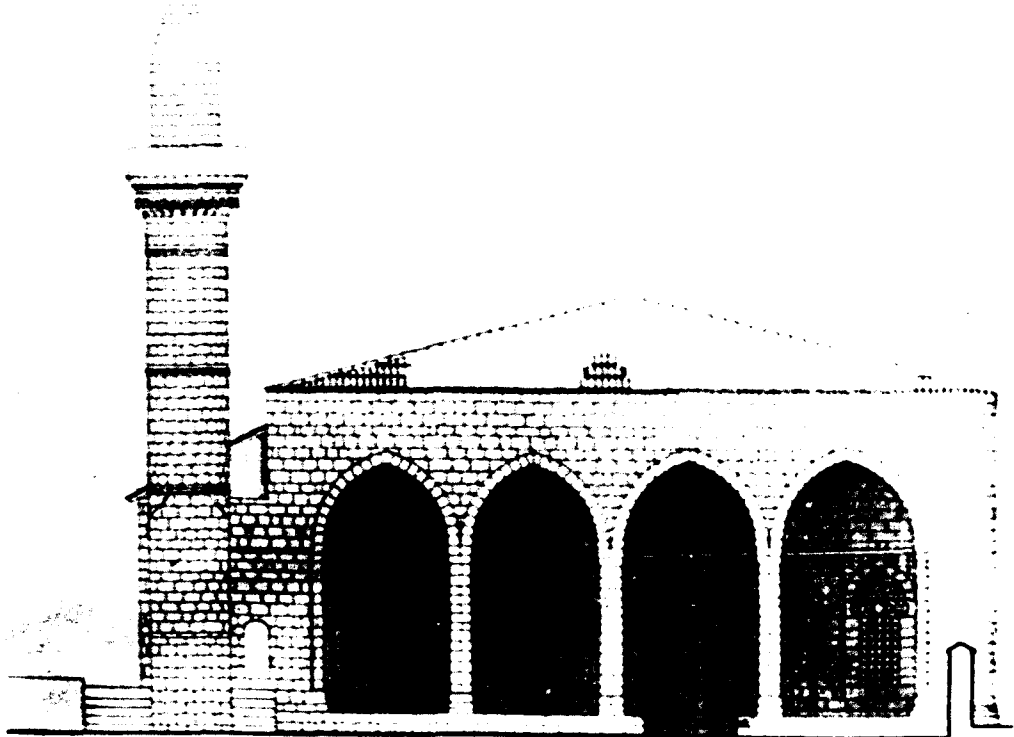

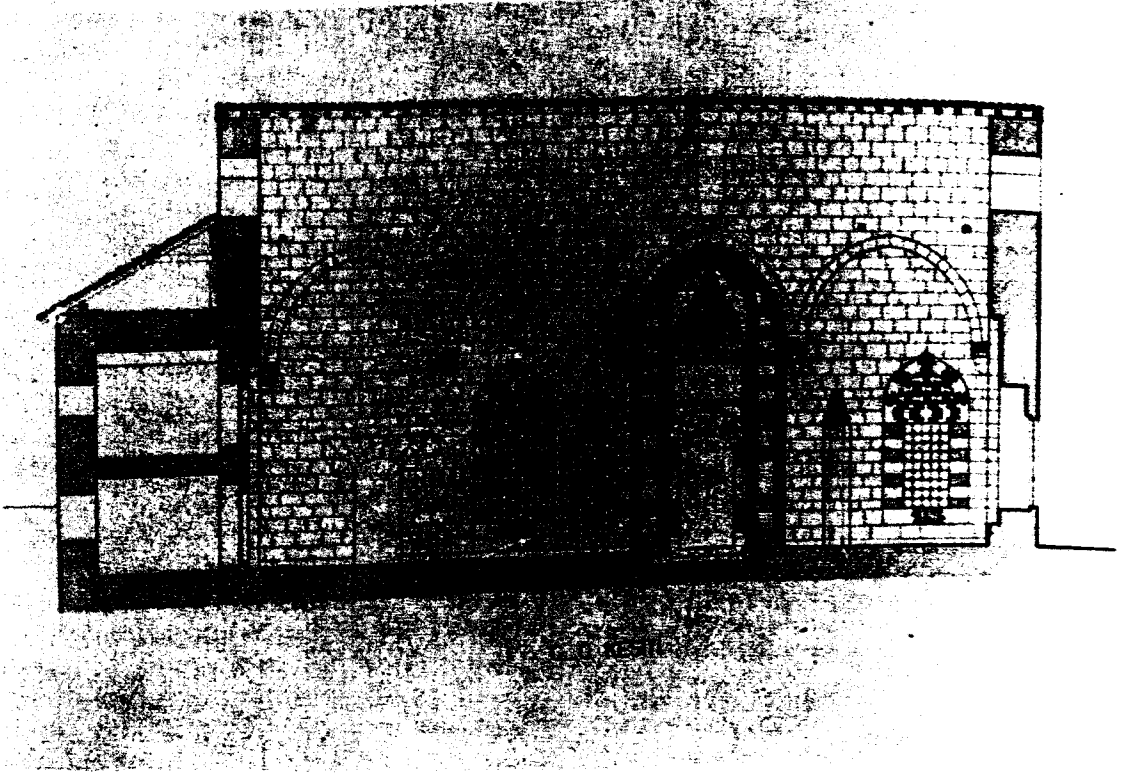
**ÇİZİM: 3**

Gaziantep, Şeyh Fethullah Camii, son cemaat yerinin
enine kesiti

ÇİZİM: 4

Gaziantep, Şeyh Fethullah Camii enine kesiti

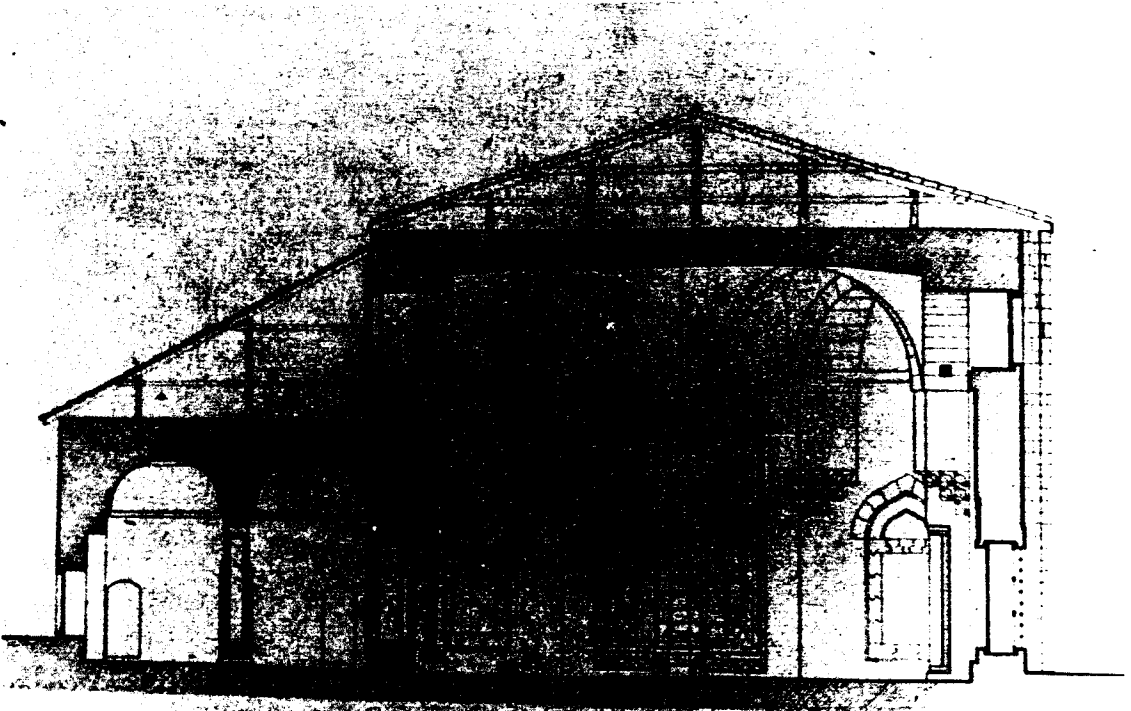

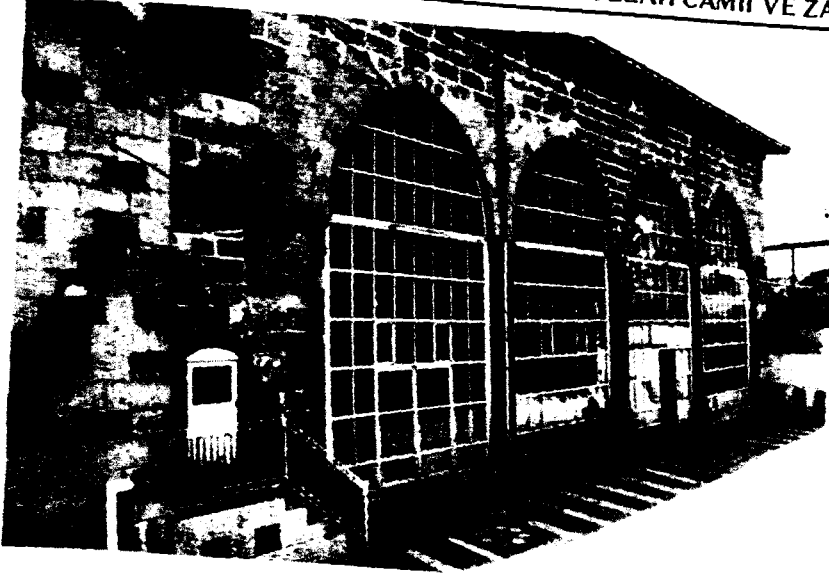

RESİM: 1
Gaziantep
Seyh Fethullah Camii
kuzey cephesi



RESİM: 2
Son cemaat yeri
batı duvarı



RESİM: 3
Son cemaat yeri
doğu duvarı ve
zaviye giriş
kapısı

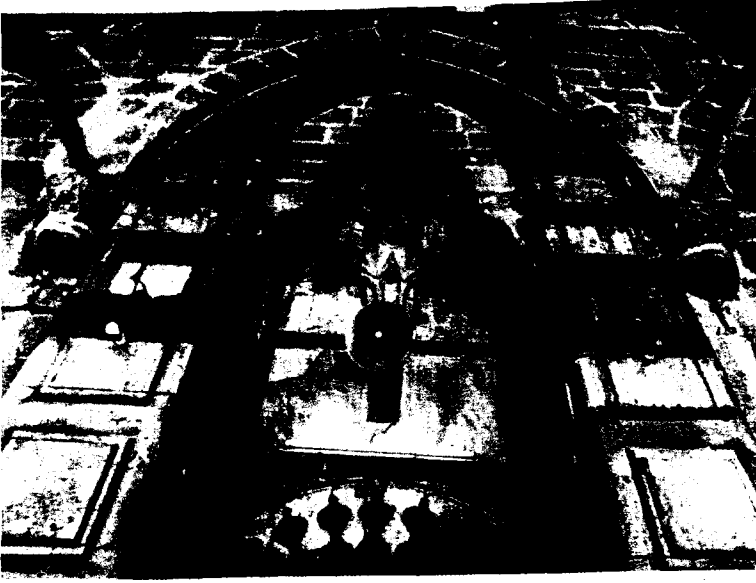

RESİM : 4
Cami giriş
kapısı kavsarası



RESİM : 5
Cami
giriş kapısı

RESİM : 6
Son cemaat yerinde
bulunan mihrabiyelerden
birinin görünüşü



RESİM : 11
Camii aydınlatan pencerelerden birinin içten görünüşü





RESİM: 7
Son cemaat yerinin
sağında yer alan
pencerenin alınlığı



RESİM: 8
Solda yer alan
pencernin alınlığı:



RESİM: 10
Pencerelerin
dıştan görünüşü



RESİM: 13
Minare



RESİM: 14
Minare kaidesi

RESİM: 12
Camiin batı duvarı ve bu duvarı destekleyen payandaların görünüşü



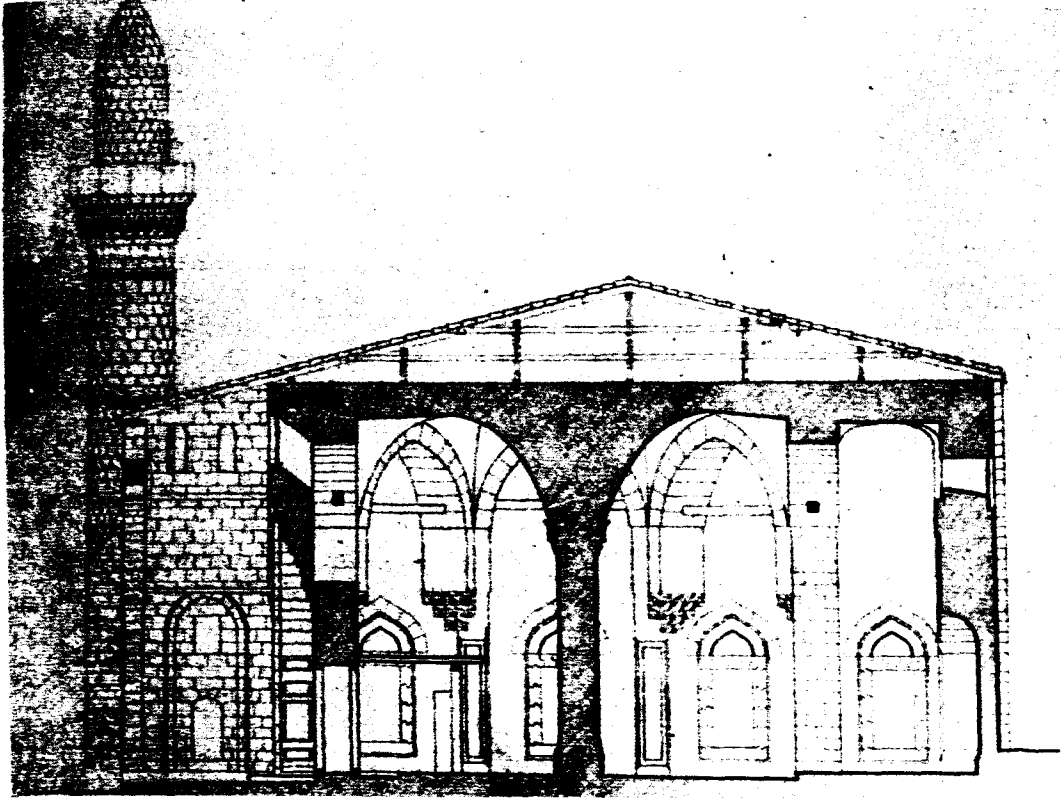

ÇİZİM:5

Gaziantep, Seyh Fethullah Camii boyuna kesiti

ÇİZİM:6

Gaziantep, Seyh Fethullah Camii, son cemaat yerindeki pencereler

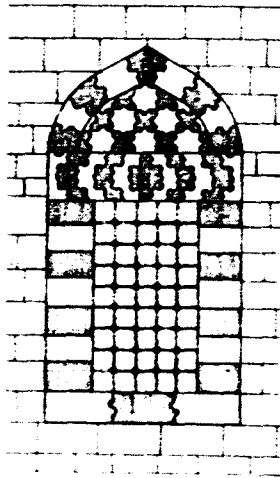
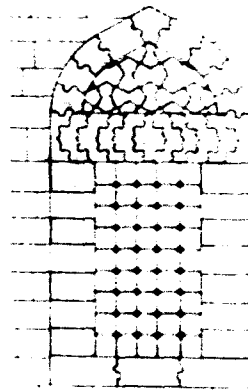
SON CEMAAT YERİNDE GİRİŞ KAPISI
GİZLİ PENCERESON CEMAAT YERİNDE GİRİŞ KAPISI
GİZLİ PENCERE

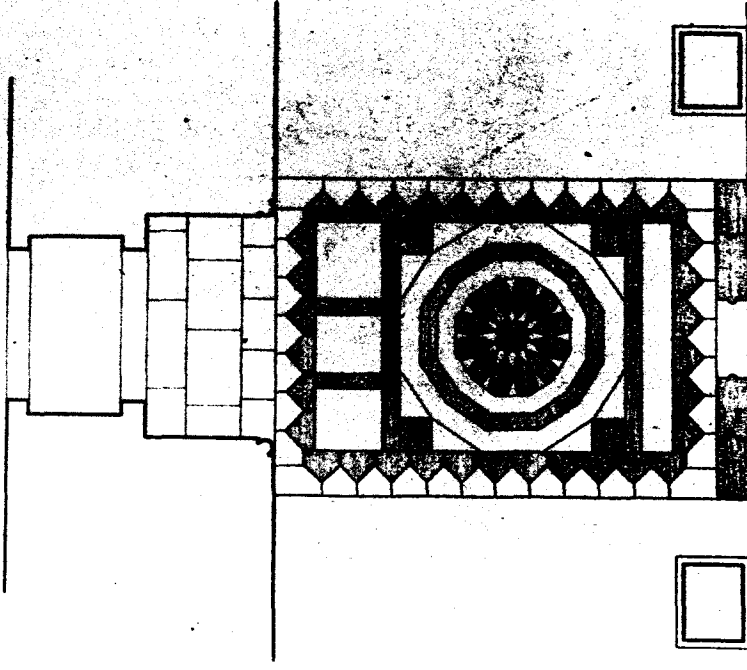

SON CEMAAT YERİNDE
GİRİŞ KAPISI ÖNÜNDEKİ
DÖŞEME

ÇİZİM: 7
Gaziantep, Şeyh Fethullah Camii, son cemaat yerinde
bulunan zemin süslemesi

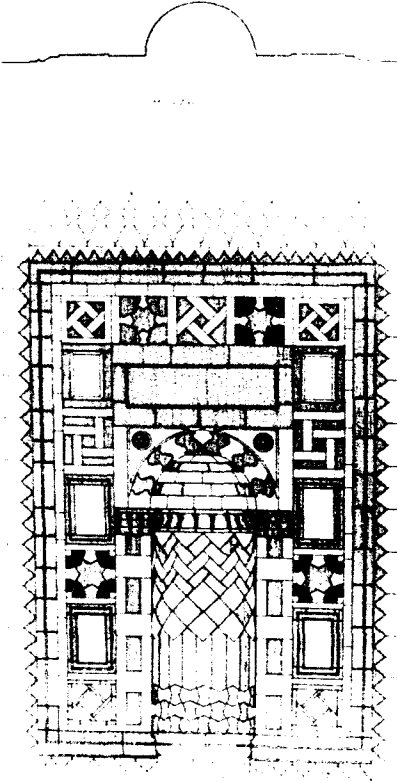

ÇİZİM: 8
Gaziantep, Şeyh Fethullah Camii mihrabı

18. Yüzyılda İstanbul Camilerine Batı Etkisiyle Gelen Yenilikler

Nurcan İNCİ

16 . yüzyılda Sinan'ın meydana getirmiş olduğu klasik üslup, onun yetiştirdiği öğrenciler tarafından 17. yüzyıl sonlarına kadar etkisini göstermiştir. 1663 yılında tamamlanan İstanbul'daki Yeni Cami , Sinan üslubu ile yetişen kuşağın son büyük eseridir.(1)

17. yüzyıl Osmanlı mimarisinin, 18. yüzyıldaki görüntüsü oldukça değişik özellikleri beraberinde getirmiştir. Bu durum, Osmanlı toplum yapısıyla yakından ilgilidir. 18. yüzyılda batı, özellikle Fransa ile ilişkilerin gittikçe artması, yeni kurumların oluşturulması mimari alana da yepyeni görüşler getirmiştir.(2)

Böylece, 17. yüzyıl sonlarından itibaren Sinan'ın ciddi üslubuna karşı uyanan tepki, Sultan III. Ahmet (1703 - 1730) zamanından başlayarak yeni bir üslubun doğmasına yol açmıştır. 18. yüzyıldaki bu farklı üslup, 1703 - 1730 yılları arasında Lale Devri(3) ve 1730 - 1805 yılları arasında Barok ve Rokoko etkili devir diye iki dönemde ele alınabilir.(4)

18. yüzyıl başlarından itibaren Klasik Osmanlı mimari anlayışına yabancı olan ve daha ziyade dekorasyon alanında kalan, bu yeni üslubun başlıca özellikleri İstanbul yapılarında en etkin biçimde görülmeye başlar.(5)

III. Ahmet döneminden itibaren ortaya çıkan bu üslubun mekan mimarisiyle ilgisinden çok, mimari dekorasyonda etkin olduğu görülür.(6) III. Ahmet döneminde batı ile ilişkilerin güçlendiği yıllarda özellikle İstanbul'da daha çok sivil mimaride olmak üzere, yoğun bir mimari çalışmanın varlığına tanık oluyoruz. Kağıthane olayı(7) gibi büyük bir kısmı günümüze ulaşmayan bu çalışmalar, tam olarak değerlendirme olanağı bulunmasa da kaynaklara göre Fransız Rokokosunun etkisinde yapılar olduğu bilinmektedir ki, bu da Fransa ile ilişkilerin kuvvetlenmesiyle ilgili olaydır.(8) Aslında 18. yüzyıl Lale Devrinde, Osmanlı mimarisinde, tama-

men bir başkalaşım olduğundan söz edilemez. Ancak Baroğun daha sonraki yıllarda benimsenmesi için gerekli olan özellikler daha Lale Devrinde başlamış ve bu doğrultuda gelişmiştir.(9)

I. Mahmut (1730 - 1754) döneminde, mimaride bezemede farklılaşmanın yanısıra, 16. yüzyıldan gelen klasik, simetrik düzenlemelerin yavaş yavaş değiştiği gözlemlenmektedir.(10) Artık yabancı etki (Barok) kendini belli etmeye yoğun bir şekilde başlamıştır. Bu durum III. Osman (1754 - 1757) döneminde de devam eder.(11) Aslında III. Osman döneminde, siyasal olarak dışı

(1) ASLANAPA, O., Türk ve İslâm Sanatı, İst. 1973, s. 108.

(2) SÖZEN, M., Türk Mimarîsinin Gelişimi ve Mimar Sinan, İst. 1975, s. 284.

(3) Geniş Bilgi için Bak: ALTINAY A. R., Lale Devri, İst. 1973

(4) ASLANAPA O., a.g.e., İst. 1973, s. 108

(5) KUBAN D., Türk Barok Mimarisi Hakkında Bir Deneme, İst. 1954, s. 5

(6) ASLANAPA O., a.g.e., İst. 1973, s. 108

(7) Geniş Bilgi için Bak: CEZAR M., Sanatta Batıya Açılış ve Osman Hamdi, İst. 1972, s. 4

'''III. Ahmet'in bir fermanı ile Kağıthane'de geniş bir arazi köşkler, bahçeler yaparak burasının imarı şartıyla saray mensuplarına verilmiştir. Bu sayede Kağıthane Vadişi, Kağıthane Deresi'nin iki tarafı, kısa zamanda zarif ahşap köşkler güzel bahçelerle donanmış ve bir zevk, eğlence yeri olmuştur. Yapılan köşkerin sayısı 170'i bulmuştur. 1728 yılında İstanbul'a gelmiş olan Fransız Elçisi Marquis De Villoeuve'un İbrahim Paşa ile ilk görüşmesine dair bilgi verilirken Paşa'nın kendisine Versay'ı sorduğu ve Kağıthane'de Versay'daki gibi bahçeler yaptırdığını söylediği kaydolunur. Lale Devri, Patrona İsyanı (1730) ile kapanırken, İsyân sonucunda Kağıthane'deki binalar da yok olmuştur.

(8) SÖZEN M., a.g.e., İst. 1975, s. 284

(9) AREL A., 18. yüzyıl Osmanlı Mimarîsinde Batılılaşma Süreci, İst. 1978, s. 40 - 104

(10) DENEL S., Batılılaşma Sürecinde İstanbul'da Tasarım ve Mekanlarda Değişme ve Nedenleri, Ank.1982, s.21

(11) AREL A., a.g.e., İst. 1978, s. 40 - 104

açılmaya karşı koyma olmuşsa da, mimari alanda biçimsel olarak artık sadece ayrıntılarda değil, binanın iç ve dış mekanında, tüm mimari elemanlarda barok özelliklerin benimsendiği görülür.

Batıdan daha çok teknik yardımların alındığı⁽¹²⁾ III. Mustafa (1757 - 1774) dönemi de barok etkilidir. Ancak barok biçimler yerli mimarların elinde durulmuştur. Osmanlı mimari geleneğine aykırı düşmeyen formlara dönüşmüştür.⁽¹³⁾

Barok motiflerin, yeni düzenlemeler içinde bir 18. yüzyıl özelliği olarak belirlediği I. Abdülhamit (1774 - 1789) döneminde ise yapılar üzerindeki motiflerin sayıları artmış, kalabalık bir görünüm ortaya çıkmıştır.⁽¹⁴⁾ I. Abdülhamit'in saltanatı döneminde, anıtsal bir mimarinin gelişmesinden çok III. Mustafa devrinde hızını yitiren bu yenileşme hareketlerinin yeniden hızlanması sağlanmıştır.

Daha bir sistemin dikkati çektiği III. Selim (1789 - 1807) döneminde mimarlıkla dekorasyon arasındaki kararsızlık kalkmış gibidir. Genel tutum süslemeyi mimariye bağımlı kılmaya yönelmiştir.⁽¹⁵⁾ Böylece III. Selim döneminin özelliği, önceleri süslemeyle giren batılı motif ve biçimlerin artık yapıya ekleme olmaktan çıkıp, mimariyle bütünlük sağlayacak şekilde kullanılmaya başlanmış olmasıdır.⁽¹⁶⁾

İşte, 18. yüzyılda başlayıp, 19. yüzyıl boyunca devam eden bu batıya yönelik "Batılılaşma Hareketi" şeklinde adlandırılmıştır. Bu hareketlerde herşeyden önce, devleti yıkılmaktan kurtarmak amaç edilmiştir. Onun için bu hareketler daha çok kültürel değişmeyi hedef tutan bir çalışma değil, birinci derecede askeri islahat ve buna benzer problemleri kapsayan hareketler olmuştur. Ancak bu hareketler arasındaki etkileşim kültür ve sanat değişimini de beraberinde getirmiştir.⁽¹⁷⁾ Sosyal yapıdaki bu değişimlerde, yeni bir zihniyetin doğmasına neden olmuştur.⁽¹⁸⁾ 1720 yılında Paris'e elçi olarak giden 28. Mehmet Çelebi olayı,⁽¹⁹⁾ ve 1727 yılında matbaanın kurulması olayı, bu yeni zihniyetin belirtisidir.⁽²⁰⁾ İstanbul'a gelen yabancı elçiler⁽²¹⁾ ve beraberinde getirdikleri ilim adamları, ressamlar da bu yabancı hareketlerin Osmanlı ülkesine girmesine neden olan, 18. yüzyıl başlarının önemli olaylarındandır.

Kısaca, her ne kadar 17. yüzyıl sonlarından itibaren yavaş yavaş Avrupa etkisi İstanbul'da başlamışsa da, asıl 18. yüzyıldan itibaren Osmanlı mimarisinin batı etkisine girdiği kabul edilir. Aslında, 18. yüzyılda Osmanlı mimarisi yine de gerçek bir batılılaşma içerisinde değil fakat batılılaşmayı kaçınılmaz kılan bir hazırlık dönemi içerisindeydi.⁽²²⁾ Bu dönem içinde yüklü bezeme motifleri kullanılmış, Klasik Osmanlı motifleri yerlerini, Avrupalı Barok motiflere bırakmış-

tır. Ancak mimaride batılı motifler yer almış olmasına karşın bunlar Avrupa'daki örneklerden ayrılık taşımaktadır. Yabancı motifler klasik şema üzerinde yer almıştır. Bu yüzden de bu dönem üslubu Türk-Barok üslubu olarak adlandırılmıştır.⁽²³⁾ Bilinen klasik plan şeması üzerinde yer alan bu yabancı motifler, 18. yüzyıl Osmanlı mimarisine değişik bir görünüm kazandırmıştır.

18. YÜZYIL İSTANBUL CAMİLERİNİN LİSTESİ

18. yüzyılda başlayıp, 19. yüzyıl boyunca devam eden batı etkisi, Osmanlı toplum yapısında siyasal, sosyal ve ekonomik alanda bir çok değişimlere neden olmuştur. Bu yüzyıllar Osmanlı Devletinin gerilemesini ve çöküşünü kapsamaktadır. Batı etkisiyle gelen bu değişim, doğal olarak mimariyi de etkilemiştir. Bu etkinin en belirgin örnekleri İstanbul Camilerinde görülmektedir.

Toparlanmaya çalışılan 18. yüzyıl İstanbul camilerinin hepsi, tabii ki batı etkisini yoğun şekilde yansıtan örnekler değildir. Bu yabancı etkiler mesnet türü kimi ufak yapılarda, hiç görülmezken, kimi camilerde etkiler tek tük görülmektedir. Ancak Sultanların yaptırdıkları camilerde batı etkisini yansıtan yabancı formlar yoğunluktadır.

III. AHMET DÖNEMİ (1703 - 1730)

1 - KAPTAN İBRAHİM PAŞA CAMİİ: (1707)

Bayezid, Üniversite Kütüphanesi yanında olup, Kaptan-ı Derya Sadrazam İbrahim Paşa tarafından yaptırılmıştır.

2 - CEDİT (YENİ) VALİDE CAMİİ: (1708-1710)

Üsküdar, İskele Caddesinde olup, III. Ahmet'in annesi Gülnuş Emetullah Sultan için yaptırılmıştır.

(12) DENEL S., a.g.e., Ank. 1982, s. 22 - 23

(13) AREL A., a.g.e., İst. 1978, s. 40 - 104

(14) DENEL S., a.g.e., Ank. 1982, s. 25

(15) AREL A., a.g.e. İst. 1978, s. 40 - 104

(16) DENEL S., a.g.e., Ank. 1982, s. 25

(17) CEZAR M., a.g.e., İst. 1972, s. 1

(18) KUBAN D., a.g.e., İst. 1954, s. 5

(19) CEZAR M, a.g.e., İst. 1972, s. 3

(20) Geniş Bilgi İçin Bak: GONDOZ M., "Matbaanın Tarihçesi ve İlk Kur'an-ı Kerim Basmaları", VAKIFLAR DERGİSİ, 12/1978, s. 343.

(21) Geniş Bilgi İçin Bak: LADY MANTAGU, Türk Mektupları, İst. 1977, Tercüman Yayınları.

(22) AREL A., a.g.e., İst. 1978, s. 40 - 104

(23) EYİCE S., "18. yüzyılda Türk Sanatı ve Türk Mimarisinde Avrupa Neo-Klasik Üslup" SANAT TARİHİ YILLIĞI, İst. 1981/9 - 10, s. 163

3- ÇORLU'LU ALİ PAŞA (KIŞLA) CAMİİ
(1716)

Kasımpaşa, Çarşıkapı'da olup, III. Ahmet Devri sadrazamlarından Çorlulu Ali Paşa tarafından yaptırılmıştır.

4- AHMEDİYE CAMİİ: (1721)

Üsküdar Gündoğdu Caddesinde olup, Tersane Emini Ahmet Ağa tarafından yaptırılmıştır

5- İSMAIL EFENDİ CAMİİ: (1724 - 1725)

Sultan Selim, Çarşamba Caddesinde olup, Şeyhülislam İsmail Efendi tarafından yaptırılmıştır.

6- MİRZAZADE CAMİİ: (1728)

Üsküdar, Sultan Tepesinde olup, Şeyhülislâm Mirzazade Mehmet Sait Efendi tarafından yaptırılmıştır.

I. MAHMUT DÖNEMİ (1730 - 1754)

7- HEKİMOĞLU ALİ PAŞA CAMİİ: (1734)

Hekimoğlu Ali Paşa semtinde, olup, Hekimbaşı Nuh Efendinin oğlu, sadrazam Hekimoğlu Ali Paşa tarafından yaptırılmıştır. Mimarı, Ömer Ağa'dır.

8- BEŞİR AĞA CAMİİ: (1745)

Babıali, hükümet konağı civarında olup, kızlar ağası Hacı Beşir Ağa tarafından yaptırılmıştır.

9- MURTAZA EFENDİ TEKKESİ CAMİİ:
(KAŞGER TEKKESİ CAMİİ): (1745)

Eyüp, İdris Köşkü civarında olup, Tophane nazırı ve tersane emini Yekçeşim Murtaza Efendi tarafından yaptırılmıştır.

10- BEYKOZ CAMİİ: (1746)

Beykoz İskelesinde olup, Bostancıbaşı Mustafa Ağa tarafından yaptırılmıştır.

11- İSKELE CAMİİ (HACI KEMALETTİN CAMİİ): (1746)

Rumeli-Hisarı İskelesinde olup, ilk banisi Hacı Kemalettin'dir. Ancak, kitabesine göre 1746 yılında I. Mahmut yaptırmıştır.

12- KANDİLLİ CAMİİ: (1751)

Kandilli İskelesinde olup, I. Mahmut tarafından yaptırılmıştır.

13- KERİME HATUN CAMİİ: (1754)

Çengelköy, Kalantor Sokakta olup, Kerime Hatun tarafından yaptırılmıştır.

III. OSMAN DÖNEMİ (1754 - 1757)

14 - NUR-U OSMANİYE CAMİİ: (1748 - 1755)

Çarşıkapı, Nur-u Osmaniye'de bulunan bu caminin yerinde Şeyhülislam Saadetin Efendinin karısı Fatma Hatun adına bir mescit bulunmakta iken, bu mescit yıkılarak I. Mahmut'un buyruğu üzerine 1748 yılında Nur-u Osmaniye Camii'nin yapımına başlanmıştır. I. Mahmut'un ölümü üzerine, caminin yaptırılmasına III. Osman devam etmiş ve 1755 yılında cami tamamlanmıştır.⁽²⁴⁾ Camiye Osman'ın Nuru anlamında Nur-u Osmaniye adı verilmiştir. Mimarı, Simeon Kalfa ve bina emini Ahmet Efendi'dir.⁽²⁵⁾

15 - İHSANİYE CAMİİ: (1755)

Üsküdar, İhsaniye'de olup, Sultan III. Osman tarafından yaptırılmıştır.

III. MUSTAFA DÖNEMİ (1757 - 1774)

16 - AYAZMA CAMİİ: (1757 - 1760)

Üsküdar, Ayazma'da olup, Sultan III. Mustafa tarafından validesi, Mihrîşah Emine Sultan ile kardeşi Süleyman'ın ruhuna yaptırılan bu caminin mimarı, Mehmet Tahir Ağa'dır.

17 - SULTAN MUSTAFA CAMİİ (İSKELE CAMİİ): (1760)

Kadıköy İskelesinde olup, III. Mustafa tarafından yaptırılmıştır.

18 - LALELİ CAMİİ: (1759 - 1763)

Aksaray, Laleli'de olup, III. Mustafa tarafından yaptırılmıştır. Mimarı, Mehmet Tahir Ağa, bina emini Ali Ağa'dır.

19 - PAŞABAĞÇESİ CAMİİ: (1763)

Paşabahçesi'nde olup, III. Mustafa tarafından yaptırılmıştır.

20 - HAMAM CAMİİ (ALİ PERTEV CAMİİ): (1763)

Rumelihasır'ında olup, Türk denizcilerinden, Pertev Ali Paşa tarafından yaptırılmıştır.

(24) ÖZ T., İstanbul Camileri, I ve II. Cilt, Ank. 1962

(25) SÖZEN M., a.g.e., İst. 1975, s. 284

21 - PAŞALİMANI CAMİİ (ABDURRAHMAN AĞA CAMİİ): (1766)

Üsküdar, Paşalimanı'nda olup, III. Mustafa'nın silahtarı Abdurrahman Ağa tarafından yaptırılmıştır.

22 - ZEYNEP SULTAN CAMİİ (RUHİ SULTAN CAMİİ): (1769)

Gülhane Parkı karşısında olup, III. Ahmet'in kızı, İmrahor Mustafa Paşa'nın karısı Zeynep Sultan tarafından yaptırılmıştır. Mimarı, Mehmet Tahir Ağa'dır.

23 - YENİ FATİH CAMİİ: (1767 - 1771)

Fatih'de olan cami, 1462 - 1470 yıllarında klasik dönemde yapılmıştır. Ancak 1766 yılında bir zelzele sırasında yıkılmıştır. Bunun üzerine III. Mustafa tarafından, Mimar Mehmet Tahir Ağa'ya yeniden yaptırılmıştır.

24 - KARAKETHÜDA CAMİİ (BÜYÜKDERE CAMİİ): (18. yüzyılda III. Mustafa döneminde yapılmıştır.)

Büyükdere'de olan cami, III. Mustafa zamanı sadaret kethüdası Mehmet Ağa tarafından yaptırılmıştır.

25 - SAKA ÇEŞMESİ CAMİİ (SULTAN MUSTAFA CAMİİ - ÇAKMAKÇILAR CAMİİ) (18. Yüzyılda III. Mustafa döneminde yapılmıştır)

Çakmakçılar'da, Sandalcılar sokağında olup, Sultan III. Mustafa tarafından Saka Çeşmesi üzerine yapılmış fevkani bir camidir.

I. ABDÜLHAMİT DÖNEMİ (1774 - 1789)

26 - BEYLERBEYİ CAMİİ: (1776 - 1778)

Beylerbeyi İskelesi'nde bulunan camiyi Sultan I. Abdülhamit, annesi Rabia Sultan için yaptırmıştır.⁽²⁶⁾ Mimarı Mehmet Tahir Ağa ve bina emini Mustafa Efendidir.⁽²⁷⁾

27 - EMİRGAN CAMİİ: (1781)

Emirgan İskelesi'nde bulunan cami, Sultan I. Abdülhamit tarafından yaptırılmıştır.

28 - KALYONCULAR KIŞLASI CAMİİ (CEZAYIRLI HASAN PAŞA CAMİİ): (1783)

Kasımpaşa İskelesi'nde bulunan camiyi Ceza-yirli Hasan Paşa yaptırmıştır.

29 - ŞEPSAFA KADIN CAMİİ: (1787)

Unkapanı, Atatürk Bulvarı'nda bulunan cami

I. Abdülhamit'in karısı Fatma Şepsafa Hatun tarafından yaptırılmıştır.

III. SELİM DÖNEMİ (1789 - 1807)

30- MİHRİŞAH SULTAN CAMİİ (HUMBARACIYAN KIŞLASI CAMİİ HALICIOĞLU CAMİİ) (1793)

Halicioğlu semtinde olup, III. Mustafa'nın zevcesi ve III. Selim'in validesi, Mihrişah Sultan tarafından yaptırılmıştır.

31 - TEŞVİKİYE CAMİİ: (1794)

Nişantaşı, Meşhur semtinde olup, III. Selim tarafından yaptırılmıştır.

32 - EYÜP SULTAN CAMİİ: (1798 - 1800)

Eyüp'teki cami, 1458 yılında Fatih zamanında yapılmıştır. III. Selim döneminde harap olması nedeniyle Hüseyin Efendi nezaretinde tekrar yapılmış ve yapımı 1800 yılında tamamlanmıştır.⁽²⁸⁾

33 - SELİMİYE CAMİİ: (1804 - 1805)

Haydarpaşa'da Selimiye Kışlası'nın yanında yer alan cami, III. Selim tarafından yaptırılmıştır. Mimarı, Uzun Yusuf Emin Paşa'dır.⁽²⁹⁾

34 - KURUÇEŞME CAMİİ: (TEZKERECİ CAMİİ): (18. yüzyıl)

Kuruçeşme, Alayemini sokakta yer alan cami, Tezkereci Osman Efendi tarafından yaptırılmıştır.

35 - İNCİRKÖKÜ CAMİİ: (18. yüzyıl)

Beykoz, Paşabahçe'de yer alan camiyi önce Bostancıbaşı Sinan Ağa yaptırmıştır. Ancak 18. yüzyılda Bostancıbaşı Dürrizade Hüseyin Ağa yeniden yaptırmıştır.⁽³⁰⁾

18. YÜZYIL İSTANBUL CAMİLERİNİN GENEL ÖZELLİKLERİ

Osmanlı camileri yüzyıllar boyunca, bir plan gelişimi içinde yer almıştır. Ancak 18. yüzyıl istanbul camilerine plan açısından bir değişiklik getirmemiştir. Genellikle kare planlı, üzeri kubbe

(26) ÖZ T., a.g.e., I ve II. Cilt, Ank. 1962

(27) ÜÇÜNÇÜOĞLU K., "Beylerbeyi Camii" RÖLÖVE VE RESTORASYON, 2/1975

(28) ÖZ T., a.g.e., I. ve II. Cilt, Ank. 1962

(29) KONYALI İ. H., Üsküdar Tarihi, İst. 1976, s. 259

(30) ÖZ T., a.g.e., I. ve II. Cilt, Ank. 1962

ile örtülü bir ibadet mekânı görülmektedir. Merkezi kubbe, Fatih camiindeki gibi dörtgen, Eyüp Sultan camiindeki gibi sekizgen ve Hekimoğlu Ali Paşa camiindeki gibi altıgen şemalar üzerine oturmaktadır. Nur-u Osmaniye, Ayazma, Beylerbeyi, Lâleli gibi camilerde ise tek kubbe ibadet mekânını örtmektedir. Yani, Erken Osmanlı camilerindeki plân tipi ile benzerlik gösteren, tek mekânlı, tek kubbeli bir plân sözkonusudur. Kubbeye geçiş elemanları, tromp ya da pandantif olmaktadır. Bu dönem camilerinin iki yanında gelişim gösteren galeriler, mekâna genişlik sağlamaktadır. Nur-u Osmaniye ve Lâleli camilerinin yan galerileri bu gelişimin güzel örneklerini yansıtmaktadırlar. 18. yüzyılda mihrabın dışa taşkın olarak bir hücre şeklini aldığı görülmektedir. Hekimoğlu Ali Paşa, Lâleli, Nur-u Osmaniye, Beylerbeyi, Eyüp Sultan gibi camilerde de görülen, mihrabın başlı başına bir bölüm olarak düşünülmesi, Osmanlı mimarisinde geç dönem özelliğidir.

Ancak, klâsik plân tipinin uygulandığı, 18. yüzyıl İstanbul camilerinin kuzey cepheleri Erken Osmanlı camilerinden farklı bir görünüm arz etmektedir ki; bu son cemaat yeri, hünkâr mahfili ve minârelerin kaynaşmasından oluşan bir farklılıktır. Bu cephe bu yüzyıldan itibaren, 19. yüzyıl sonuna kadar bir gelişim göstermiştir.

Beylerbeyi camiindeki gibi 18. yüzyıl sonlarında iki katlı son cemaat yerleri görülmeğe başlamıştır (Resim: 17). Yüzyıl sonunda karşımıza çıkan bu iki katlı son cemaat yeri cephelerinin köşk görünümünü aldığı dikkati çeker. Avrupa köşklarinde olduğu gibi bu dönem camilerinde son cemaat yerlerinin merdivenlerle çıkılan yüksek bir alt kaide üzerinde yer alması, yine bir batı etkileşiminin sonucu olabilir. Bu dönem camilerinin kuzey cephesinde izlenen görünüm, köşklar gibi sivil mimari örneklerini anımsatmaktadır. Hekimoğlu Ali Paşa camiindeki gibi minâreleri de kapsayarak iki yana doğru genişleyen son cemaat yerlerinin saçakları, sivil mimâri örneklerine benzemektedir. Beylerbeyi, Şepsafa Kadın, cami örneklerinde de bu izlenebilmektedir (Resim: 17-20).

Hünkâr mahfillerinin gelişmesiyle ortaya çıkan, hünkâr köşkü, hünkâr kasrı, hünkâr dairesi denilen yapılar, 18. yüzyıl İstanbul camilerinde görülen önemli bir yeniliktir. Osmanlı geç dönem camilerinde kuzey cepheler izlendiği zaman, önce son cemaat yerleri ile bütünleşen Hünkâr Daireleri dikkati çeker. 19. yüzyıl sonlarında da hünkâr dairesi gelişimi devam etmiş ve son cemaat yerlerini etkisi altına alarak Erken ve Klâsik Osmanlı dönemi camilerindeki tipik son cemaat yeri anlayışını tamamen ortadan kaldırmıştır. İlk Hünkâr

köşkü Sultan I. Ahmet'in 1616 yılında yapımını başlattığı Sultan Ahmet Külliyesinde görülmektedir. 17. yüzyıldan itibaren görülmeye başlayan Hünkâr Köşkları, 18. ve 19. yüzyıl boyunca büyük bir gelişim içerisinde yer alarak kütle ve etkinlik açısından camilerin önemli bir bölümünü oluşturmuştur. Osmanlı camilerine eklenen bu hünkâr köşkları, dini mimârimizde câzip bir kütle kompozisyonunun ortaya çıkmasına sebep olmuştur. Hünkâr daireleri yeni yapılan 18. yüzyıl İstanbul camilerinde görüldüğü gibi, daha önceki yüzyıllarda yapılan camilere de ilâve edilmiştir. 18. yüzyıl İstanbul camilerinde, genellikle son cemaat yerlerinin üst kısmında hünkâr mahfilinin bulunduğu ikinci kat, padişahın maiyetiyle beraber gelip ibadet ettiği, dinlendiği yer olmuştur. Hünkâr mahfilleri, giderek rampalı girişleri olan kapalı ve ayrı birer bölüm hâlini almıştır (Resim: 16). Bu bölümlerin rampalı girişlerinin başlangıcında, büyük ve süslü kapı genellikle geniş bir saçakla gölgelendirilmiştir (Resim: 15). Mahfile rampa ile ayrı bir giriş, bu yüzyılda ilk defa Hekimoğlu Ali Paşa camiinde görülmektedir. Ayrıca yenilik olarak bu gelişim Nur-u Osmaniye, Lâleli camilerinde de görülmektedir (Resim: 15-16). Hünkâr mahfilleri, Beylerbeyi, Selimiye camilerindeki gibi, 18. yüzyıl sonlarında apartman şeklinde bir çok odadan meydana gelmiştir (Resim: 17). Selimiye camiinde, son cemaat yerlerinin köşk şeklinde bir hünkâr mahfili ile bütünleşmesi ve yapıya dıştan bitişen bir kanat şeklini alması, 18. yüzyıl sonunda gelişerek, 19. yüzyıl İstanbul camilerinin özelliklerini de oluşturmuştur. Hünkâr köşklarinin plânlanmasında dikkat edilen noktalardan biri de, sivil mimârimize benzeyen cepheleridir. Genellikle 18. yüzyıl camilerinin bu cepheleri İstanbul'un güzel manzaralarına açıktır (Resim: 17). I. Abdülhamit tarafından yaptırılan Beylerbeyi camiinde de görüldüğü gibi, bazı odalar alttan sütun ve kemerlerle desteklenmiş cumbalar şeklinde, cepheden dışarı taşırılmıştır.⁽³¹⁾ (Resim: 17-19). Cami cephelerinin bu yönde gelişmesinin, hünkâr mahfillerinin giriş cephelerinde bir çeşit köşkle tamamlanmasının nedeni, toplumsal yaşayışla ilgilidir. Bu yenilik, çağın yaşama ve davranış koşulları içinde çözümlenebilir. Padişah bu yıllarda ömrünü saray duvarları arasında değil de, başkentin çeşitli yerlerinde, özellikle de Boğaz kıyılarında yaptırdığı saray, köşk ve kasırlarda konaklayarak geçirmiştir. Başka bir deyişle, camilere eklenen hünkâr köşkları, saray duvarları dışında sürdürülen bir yaşamın durak yeri sayılabilir. Camilerdeki hünkâr köşkları, Cumhuriyet'in ilâ-

(31) ONGE Y., "İstanbul Camilerinde Hünkâr Mahfilleri" ÜNASYA, 4/1968, s. 8 - 9

nından ve halifelüğün kaldırılmasından sonra işlevini kaybetmiştir.

Beylerbeyi, Şepsafa Kadın camilerinde görüldüğü gibi kubbe ve minâreleri göz önüne alınmadığı takdirde, bu yüzyıl camilerinin kuzey cephele-ri konut mimârisi örneklerine benzemektedir (Resim: 17-20).

Son cemaat yeri, hünkâr mahfili ve minârelerin kaynaştığı 18. yüzyıl İstanbul camilerinin kuzey cephesinde bir bütünlük dikkati çeker. Genellikle son cemaat yerlerinin iki yanında yer alan minâreler hünkâr mahfili ile bir bütünlük içerisinde. Bu dönemde Nur-u Osmaniye, Ayazma, Selimiye camilerinde görüldüğü gibi minâre kaideleri alışılmışın dışında bölüntülere uğramıştır (Resim: 9-22). Beylerbeyi camiindeki gibi bu dönemde ilk kez minâre kaideleri üzerinde, soğan biçimli pabuçluk kısmı ile karşılaşılmaktadır. Selimiye ve Ayazma camii minârelerinin pabuçluk kısımları ise, klâsik Osmanlı mimârisine yabancı formlar içerisinde (Resim: 9-22). İnce zarif minâre gövdeleri, değişik külâh şekilleri yine bir değişimin göstergesidir (Resim: 13-20).

18. yüzyılın ilk yarısında İstanbul cami avlularında, ibadet mekânındaki gibi klasik şema uygulanmıştır. Dörtgen, revaklı, şadırvanlı bir avlu söz konusudur. Bu şemaya uymayan tek örnek Nur-u Osmaniye camiinin çok kenarlı "U" biçimli şadırvansız, revaklı avlusudur. Ancak yüzyıl sonlarına doğru, Beylerbeyi camii avlusu gibi, revaklı, dörtgen avlu anlayışının kısmen değiştiği, daha çok bahçemsi bir avlu anlayışının benimsendiği görülür. Yani yüzyıl sonunda, revaklı avludan ziyâde bahçe tipi serbest avlular benimsenmiştir. Ana caddeye veya denize açılan bahçe görünümündeki bu avlu anlayışı 19. yüzyılda da devam etmiştir. 18. yüzyıl camilerinin ibadet mekânı klâsik şemaya bir farklılık getirmemişse de, yüzyıl sonlarında cami avlularında bir değişim izlenmektedir. Yani plân açısından yenilik, ibadet mekânı dışında olup, son cemaat yeri, hünkâr mahfili bütünlüşmesi ve yüzyıl sonlarına doğru avlu şeklinde görülmektedir. Ayrıca yüzeyler üzerindeki yabancı motifler, oranlardaki değişim ve yüzeylerdeki hareketlilik 18. yüzyıl İstanbul camilerinin yeniliği olmuştur.

Bu dönem camilerinde, ince uzun sütunların zerafeti dikkat çekicidir. Artık paye yerine sütun tercih edilmektedir. Beylerbeyi camii içindeki yivli yüksek kaideye oturan sütunlar da değişik bir uygulamayı yansıtmaktadır.

Hekimoğlu Ali Paşa camiinden itibaren, artık baklavalı, mukarnaslı sütun başlıklarının ortadan kalktığı görülmektedir. Çorlu'lu Ali Paşa camiinin son cemaat yerindeki sütun baş-

lıkları dahi alışılmışın dışındadır (Resim: 2). Bu dönem sütun başlıklarında iyon, korint, deniz kabuğu (istridye) biçimi gibi bazı Osmanlı mimârisine yabancı motiflerin kaynaşmasıyla oluşan bir çeşitlemeye gidilmiştir (Resim: 8-14-18-19-21-22). Ayazma ve Zeynep Sultan camileri gibi örneklerde ise, sütun başlıkları üzerinde yastık (impost) kullanılmıştır. Kısaca, sütun ve sütun başlıklarında Hekimoğlu Ali Paşa'dan itibaren bir değişim izlenmektedir. 18. yüzyılda, bu ince ve zarif sütunları, yabancı motifli sütun başlıklarını birleştiren kemerlerin biçimleri de klâsik dönemden farklılık taşır. Klâsik dönem sivri kemerlerinin yerini Barok profilli kemerler almıştır. (32) Dört merkezli kaş kemerler gibi geniş ve yayvan kemerler görülen diğer şekillerdir. Yani oranlardaki değişim kemer açıklıklarında da izlenmektedir. Bu geniş kemerler, Hekimoğlu Ali Paşa, Lâleli, Ayazma gibi camilerde de görülmektedir. Ayrıca, Nur-u Osmaniye ve Selimiye camilerinde görüldüğü gibi, kemerlerin kilit taşlarının (Resim 8-21-22) ve Lâleli camiinde görüldüğü gibi, son cemaat yerinin orta kemeri yüksek tutularak giriş aksının belirginleştirilmeğe çalışıldığı izlenmektedir.

Bu dönemde yuvarlak, oval ve ince uzun olmak üzere, değişik şekillerde ve bol miktarda pencere kullanıldığı dikkati çekmektedir. Nur-u Osmaniye camiinde kullanılan barok stildeki 174 pencere camie bol ışığın girmesini sağlamaktadır. Zeynep Sultan, Hekimoğlu Ali Paşa, Lâleli camilerinde de görülen yuvarlak pencereler ise Klâsik Osmanlı mimârisine yabancıdır (Resim: 3-4-13).

Çorlu'lu Ali Paşa, Ahmediye, İsmail Efendi, Hekimoğlu Ali Paşa, Beşir Ağa, Nur-u Osmaniye, Lâleli camileri gibi 18. yüzyıl İstanbul camilerinin çoğu fevkânidir. Avrupa köşklerinde olduğu gibi, camilerin yüksek bir alt kaide (subasman) üzerinde yer alması, yapıyı yüksek gösteren unsurlardandır.

Merdivenler de bu 18. yüzyıl Osmanlı camilerinin yükseklik etkisini destekleyen unsurlar arasındadır. 17. yüzyılda Sultan Ahmet, Yeni cami gibi örneklerde görülen merdiven düzeni bu yüzyılda daha büyük bir gelişim içerisinde. Yelpaze gibi, üç taraflı; dörtgen veya yarı daire merdivenli girişler dikkat çekicidir. Anıtsal girişleri oluşturan, yayvan basamaklı merdiven düzeni de döneme özgü bir özelliktir. Ayazma, Nur-u Osmaniye, Lâleli, Beylerbeyi gibi camilerde bu gösterişli merdiven düzeni izlenebilmektedir (Resim: 10-18-21).

Yine aynı camilerde, kubbe kasnağının yüksek tutulması, çift kasnak varmış gibi bir görünüm verilmesi, böylece ana kubbenin tek başına bırakılarak belirginleştirilmesi de yükseklik izlenimi veren önemli noktalar (Resim: 20). Ayrıca, ince uzun minâreler (Resim: 17), ince uzun köşe kuleleri ve ince uzun pencereler, hep camilere yükseklik kazandıran, bu dönemde gelişim kaydetmiş özelliklerdir. Bunların en güzel örnekleri devrin sembolü sayılan Lâleli, Nur-u Osmaniye ve Ayazma camilerinde görülmektedir. Aslında, 18. yüzyıl İstanbul camilerinin yükseklik izlenimi veren görünüşleri önemli bir özellik olarak ele alınabilir. Dikine gelişen bir kütle ifadesi, Nur-u Osmaniye ve Ayazma camilerinde oldukça rahat izlenebilmektedir.⁽³³⁾ Bu dönem yapılarının fevkâni olması, merdiven düzeni, kubbe kasnağının yüksek tutulması, ince uzun minâreler, köşe kuleleri, pencereler, hep yükseklik duygusunu veren belli başlı unsurlar arasındadır. Bütün bu özelliklerin birleşmesiyle ortaya çıkan yükseklik anlayışı, Hekimoğlu Ali Paşa caminden beri yüzyıl boyunca sürekli bir gelişim göstermiştir.

Cephelerde kuş evleri geleneği, bu yüzyılda Ayazma caminde, daha sonra Selimiye caminde görülür. Bunlar adeta sivil mimarimizin maketi gibidir (Resim: 12).

Nur-u Osmaniye caminde olduğu gibi bu dönemde katlar arası, askı kemerler ve saçaklar; silme korniş ve dışa taşkın profillerle belirginleştirilerek cephelere canlılık getirilmiştir (Resim: 6-7). Ayazma caminde görüldüğü gibi, cephelerde barok etkiyi yansıtan alem bitişli plastikler dikkat çekicidir (Resim: 9-13). C ve S kıvrımlarının çok çeşitli örneklerini izlediğimiz bu dönem camilerinin cephelerinde hep estetik unsurlar ön plânda yer almıştır. Akant yaprakları, kartuşlar, gırlantlar, deniz kabuğu ve perde motifleri gibi çok çeşitli kıvrımlar cephelerde izlenebilen yoğun batı etkili bezeme öğeleridir. Nur-u Osmaniye camii bu dönemin en çok barok izler taşıyan yapıdır. Özellikle mihrapta olmak üzere camiler içerisinde, mermer, mermer taklidi ve yaldızın bir arada kullanılması da bir Avrupa etkisidir. Lâleli ve Ayazma camilerinde bunların güzel örnekleri görülmektedir.

18. yüzyıl cami plânlarında, mihrabın dışa taşkın ayrı bir bölüm gibi düşünülmesi, doğu ve batıda yer alan galeriler, kuzeyde hünkâr mahfili, son cemaat yeri, minâre bütünleşmesi, bahçe görünümlü avlular gibi bazı gelişmeler dışında temelde bir değişiklik yoktur. Plân dışında görülen yenilikler, yüzeydeki hareketlilik, bezemedeki yoğunluk ve buralarda kullanılan batı etkili yabancı motiflerdir ki, bunlar dönemin cami cephelerinde rahatlıkla izlenebilmektedir.

SONUÇ

18. yüzyıl Osmanlı camileri, kronolojik bir gelişim içinde Geç Dönem Osmanlı mimârisine farklı bir anlayış getirmiştir. Ancak bu farklılık, 18. yüzyıl başlarında kendini pek göstermezken, yüzyıl ortalarından itibaren giderek artış göstermiştir. 18. yüzyıl camilerindeki yenilikler, aslında sosyal yapıdaki değişikliklerle iç içedir. Tabii ki, bu sosyal yapıdaki değişiklikler de yine batıdan gelen yabancı etkiler sonucunda gerçekleşmiştir. Sultanların Topkapı Sarayının dışına çıkması, halkın Üsküdar gibi kıyı semtlerinde yalılar, köşkler yaptırmaları, sosyal yaşantıda dışa açılmayı yansıtırken, bu durum camilerde de izlenebilmektedir. Bol pencere kullanımı, cami cephelerinde dışa açıklığın bir örneği olarak gösterilebilir. 18. yüzyılda, artık resmi ilişkilerde olduğu kadar, günlük yaşantıda da dışa dönüklük ağır basmaya başlamıştır. Başka bir deyişle, camilere eklenen hünkâr daireleri, kıyılarda yapılan köşkler, kasırlar, hep saray duvarları dışında sürdürülen bir yaşamı vurgulamaktadır. Bu yüzyılda, padişahlar başkentin çeşitli yerlerinde konaklamışlardır. 18. yüzyıl camilerinin yerlerini incelediğimiz zaman, büyük bir kısmının başta Üsküdar olmak üzere kıyılarda ve kıyılara yakın semtlerde yapılması, sahil şeridinde kayışın başka bir işaretidir. III. Mustafa'nın yaptırdığı Lâleli camii, şehir içindeki Selatin camilerin son örneğidir. Daha sonrakiler Boğaz ve civarında görülmektedir.⁽³⁴⁾

1710 yılında tamamlanan Üsküdar Yeni Valide caminde yabancı tesirlere henüz ne plânda, ne dekorasyonda rastlanmamaktadır (Resim: 1). Bu camii, 17. yüzyıl mimâri anlayışında yapılmıştır. Ancak 18. yüzyılın erken örneklerinden biri olan Hekimoğlu Ali Paşa caminde artık yabancı etkiler belirginleşmeye başlamıştır (Resim: 3-4). Bu da, 17. yüzyıldaki klâsik anlayışın bittiğini göstermektedir.⁽³⁵⁾ Bu etkiler, diğer yapılarda giderek daha belirginleşerek devam ederken, Nur-u Osmaniye caminde zirveye ulaşmıştır (Resim: 5). Zaten Nur-u Osmaniye camii, geleneksel mimarimizin dışına çıkan ilk ve tek örnektir. Aslında Nur-u Osmaniye camii, diğer cami örneklerine kıyasla, özellikle kendinden sonra yapılan ve daha sade olan camilere göre adeta erken yapılmıştır denilebilir. Sanki Nur-u Osmaniye camii, 18. ve 19. yüzyılın tüm birikimi sonucunda, yani 19. yüzyıl sonunda ortaya çıkmalı idi, ya da Nur-u Osmaniye caminden sonra onu aşan örnekler olmalıydı diye düşünülebilir. Oysa Nur-u Osmaniye

(33) CEZAR M., a.g.e., İst. 1972, s. 5

(34) ÖZ T., a.g.e., Ank. 1962, I. Cilt.

(35) KUBAN D., a.g.e., İst. 1954

camiinden sonra, Zeynep Sultan Cami gibi geçmişten gelen değerlerden kopamayan örnekler de görülebilmektedir.⁽³⁶⁾ Ancak, Nur-u Osmaniye camii gibi bir sultan yapısı ile, herhangi bir yapının birbirinden farklı olabileceğinin de göz önünde bulundurulması gerekir. 18. yüzyılın önemli örneklerinden Lâleli camii de, sonra yapılmasına rağmen, Nur-u Osmaniye camiine göre daha gelenekseldir. Lâleli camii, tıpkı Ayazma camiinde olduğu gibi, kendinden önceki camilerde uygulanan Barok doğrultusundaki yenilikleri tekrarlamaktan öteye gitmemiştir. Zaten 18. yüzyıl camileri batı etkisiyle gelen yenilikler içerisindedir derken,, o dönemde yapılan irili ufaklı tüm camileri kastetmek tabii ki doğru olmaz. Fakat, Nur-u Osmaniye camiinden sonra sultanların yaptırdığı camiler de Nur-u Osmaniye camiini aşamamıştır. Bu konu

devletin ekonomik yapısındaki zayıflığa da bağlanabilir. Çünkü 18. ve 19. yüzyıl, artık imparatorluğun çöküş dönemidir. Bu, ekonomiye de yansımıştır.

Kısaca, 18. yüzyılda mimârimize giren Barok etkiler, türbe, sebil ve çeşmelerde olduğu gibi cami yüzeylerinde de kendini göstermiştir. İçbükey ve dışbükey yüzeylerin karşıtlığı, yüzeylerde dalgalanmalara neden olmuştur. Klâsik motifler yerlerini batılı motiflere bırakmıştır. 18. yüzyıl camilerinde görülen ve 19. yüzyılda gelişerek devam eden tüm yenilikler, daha çok dış düzlemle ilgilidir. Bu yenilikler, yapıları değiştirmekten çok, bir başka görünmelerini sağlamıştır.

(36) AREL A., a.g.e., İst. 1978, s. 40 - 104



RESİM: 1

Üsküdar Yeni Valide Camii genel görünüş - 1939



RESİM: 2

Çorlu'lu Ali Paşa Camii son cemaat yeri - 1970

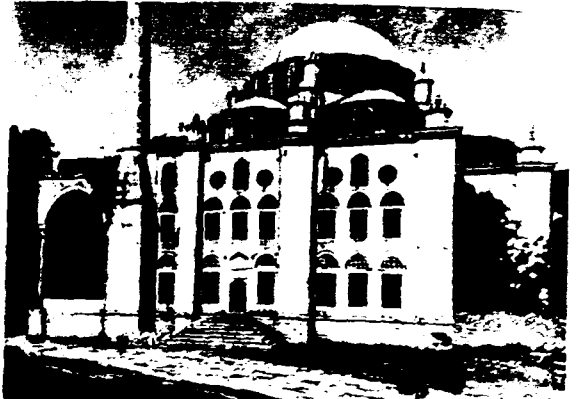

RESİM: 3

Hekimoğlu Ali Paşa Camii yan cephe - 1952



RESİM: 4
Hekimoğlu Ali Paşa Camii güney cephe - 1952



RESİM: 5
Nur-u Osmaniye Camii Genel Görünüşü - 1984



RESİM: 7
Nur-u Osmaniye Camii yan cepheden ayrıntı - 1984

RESİM: 6
Nur-u Osmaniye Camii yan cephe - 1941



RESİM: 8
Nur-u Osmaniye Camii avlu revakları - 1941

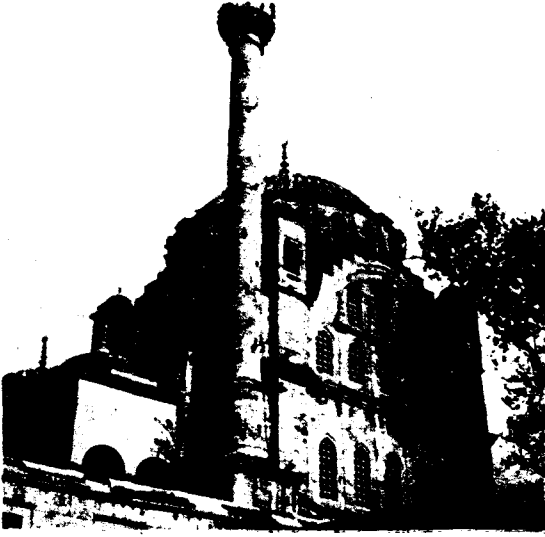

RESİM: 9
Ayazma Camii Genel Görünüş - 1966



RESİM: 11
Ayazma Camii Hünkâr Mahfili - 1939

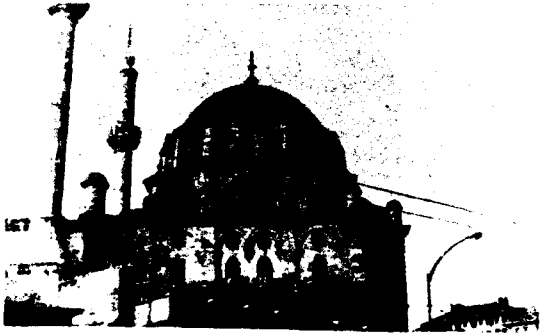

RESİM: 13
Laleli Camii genel görünüş - 1984

RESİM: 14
Laleli Camii avlu revakları - 1984



RESİM: 10 Ayazma Camii kuzey cephesi - 1939

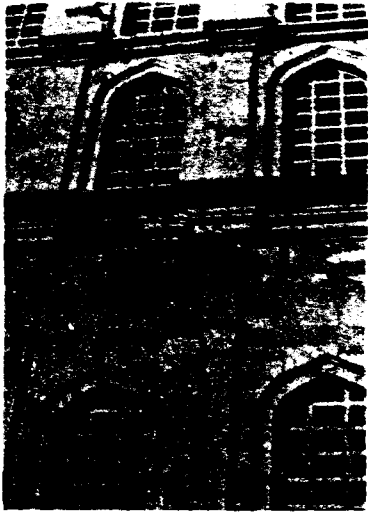

RESİM: 12
Ayazma Camii
Kuş Evi

RESİM: 15
Laleli Camii Hünkâr Mahfili girişi - 1984





RESİM: 16
Laleli Camii Hünkâr Mahfili rampası - 1951



RESİM: 17
Beylerbeyi Camii genel görünüş



RESİM: 18
Beylerbeyi Camii kuzey cephesi - 1970

RESİM: 19
Beylerbeyi Camii kuzey cephesi (1970) ve minaresi (1952)

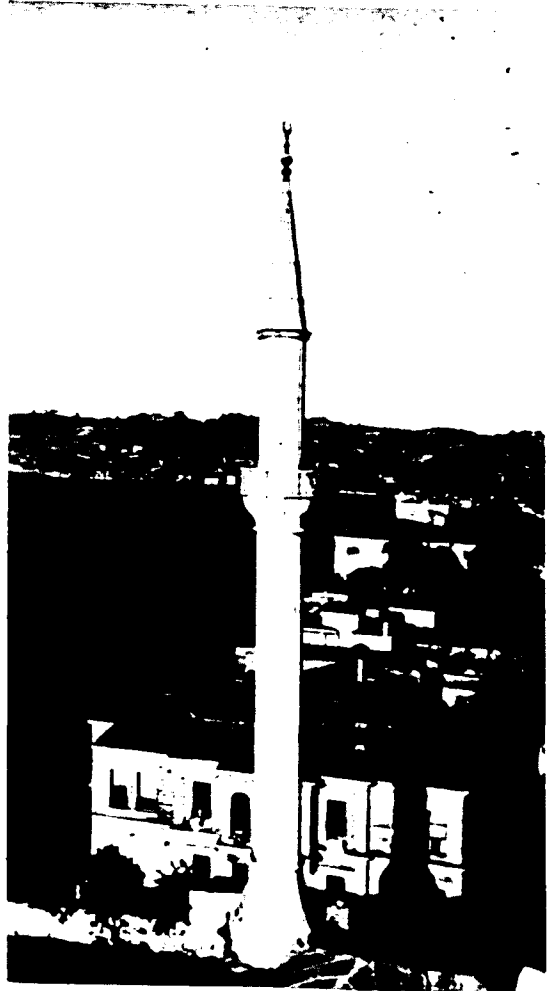

RESİM: 20
Sepsafa Kadın Camii genel görünüş





RESİM: 21
Selimiye Camii girişi



RESİM: 22
Selimiye Camii kuzey cephesi

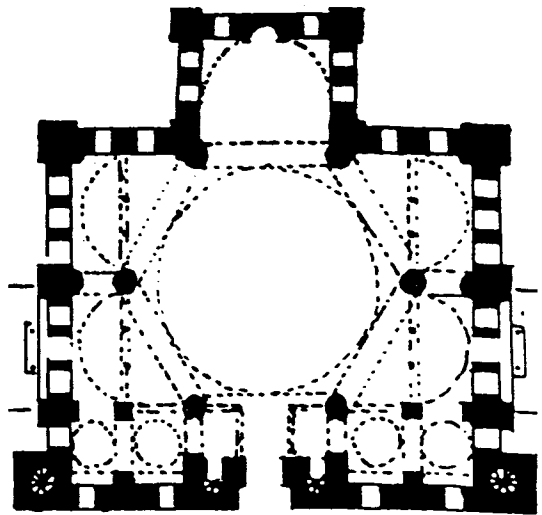

PLAN: 1
Hekimoğlu Ali Paşa Camii Planı

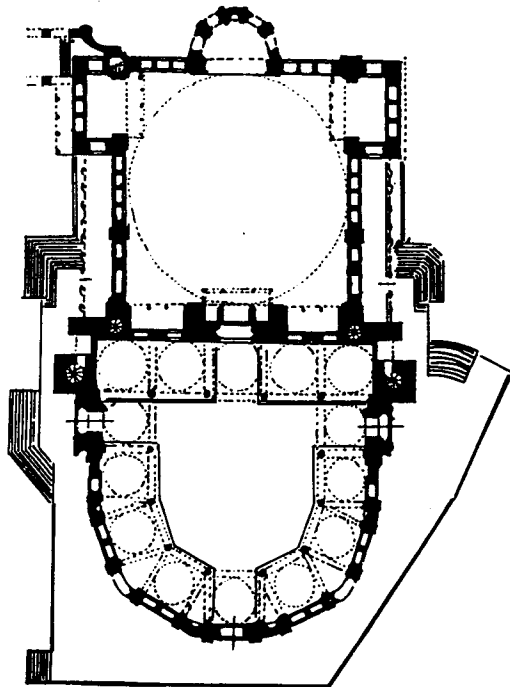

PLAN: 2
Nur-u Osmaniye Camii Planı

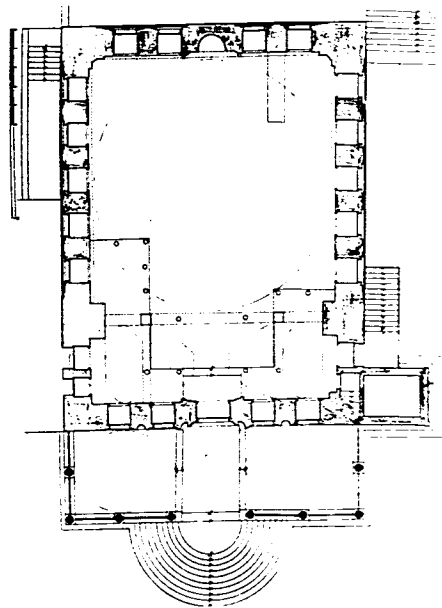

PLAN: 3
Ayazma Camii Planı

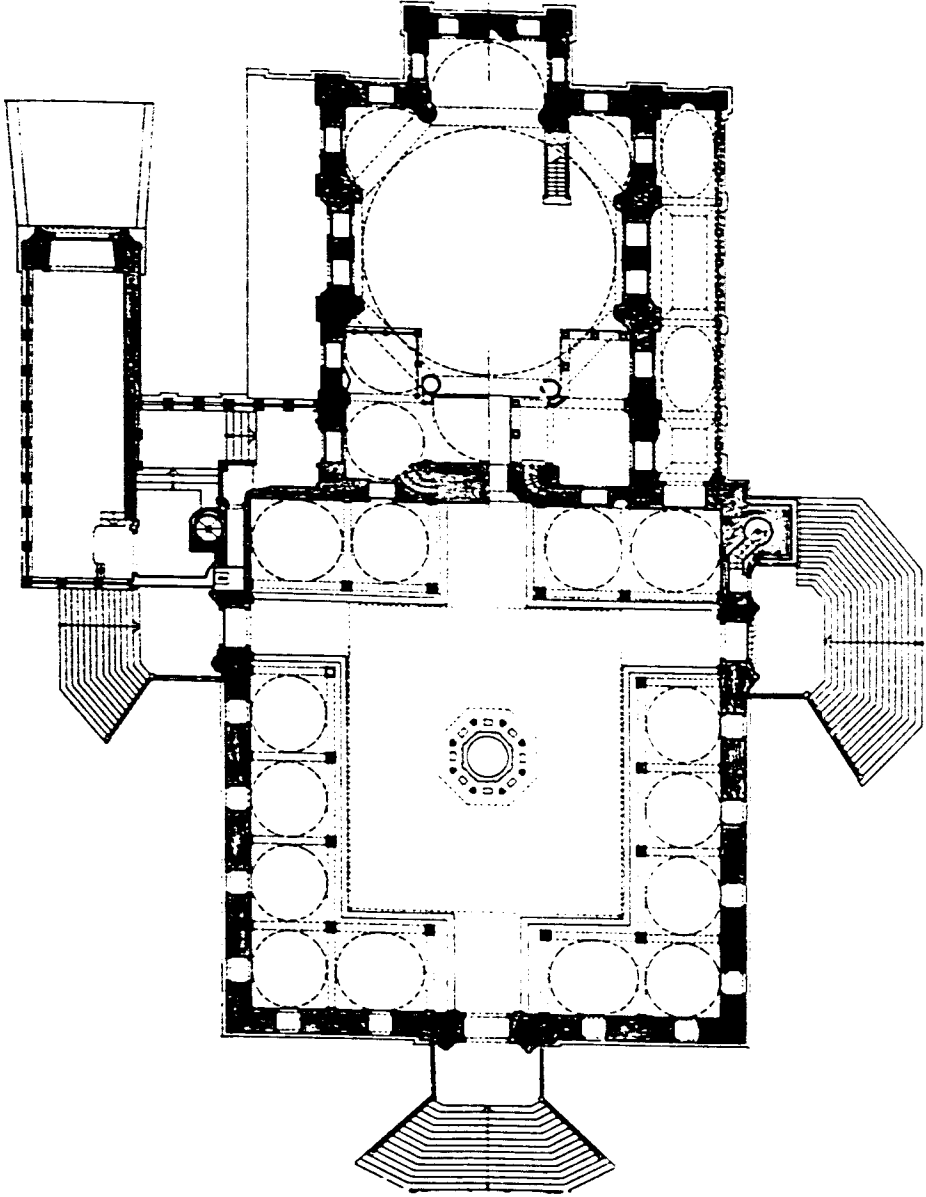

PLAH: 4
Laleli Camii Planı

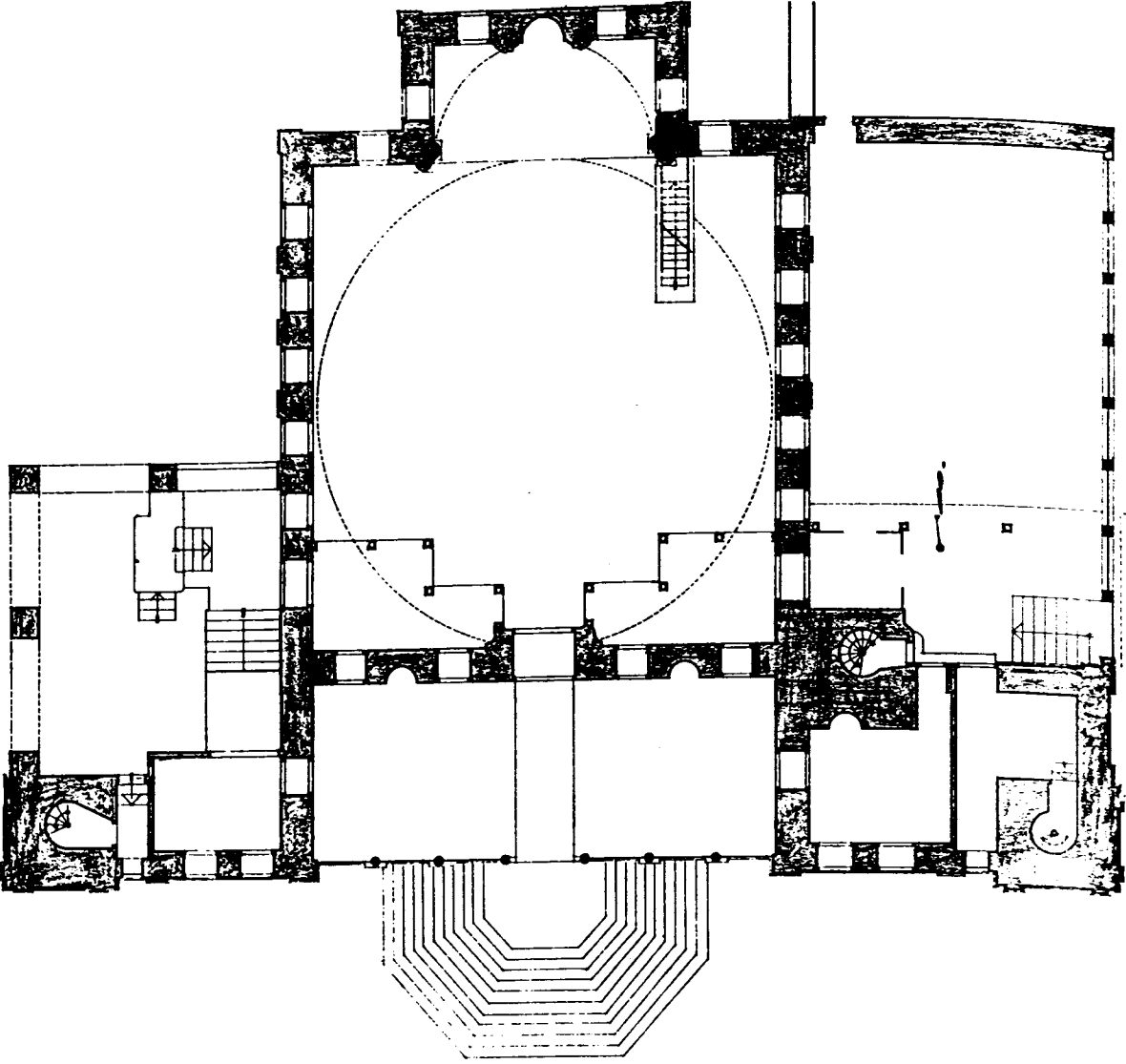

PLAN: 5
Beylerbeyi Camii Planı

Çanakkale Halıları

Suzan BA YRAKTAROĞLU



arlada, bağda, bahçede en yorucu işleri yapan eller, aynı ustalikle asırların kültür birikimini, duygu ve düşünceleriyle akıl almaz bir ustalikle harmanlayarak, her anımızı renk renk, motif motif bezemiştir.

Kırların, eşsiz güzellikteki yabancı çiçeklerin geçiciliğini sürekli kılan, bir genç kızın sevdasını motifleriyle dile getiren, içindeki sevinci, mutluluğu, insan sevgisini sınırsız renkleriyle gözümüz önüne seren halılarımız; bütün yüzyıllarda olduğu gibi günümüzde de iyi bir kültüre, yüksek bir zekâ ve yaratıcılığa sahip olan toplulumuzun güzel sanatlardaki en büyük iddia alanlarından biridir.

Güzeli anlamak, yaşamak ve yaşatmak insanlığın duyabileceği en büyük zevklerden birisidir. Hele bunlar insanımızın özünden birer parçaysa...

Sonsuz güzellikte, her biri sanat eseri değerindeki halı sanatımızın ürünlerini veren bir köşeyi tanıtmaya çalıştım. Bugüne kadar ciddi bir şekilde ele alınıp araştırılmamış, değerlendirilmemiş bir bölge olarak, Çanakkale yöresi halılarını incelemeye, anlamaya ve anlatmaya çalıştım.

Çalışmamın ilk aşamasını yayın taraması oluşturdu. Çok az kaynakta Çanakkale halılarına rastladım. İten-Maritz'in Fransızca ve Almanca olarak yazdıkları "Le Tapis Turc" adlı eserde, "Kollektion Turkas" adlı Almanca eserde, "Sünerbank Halı Semineri Özel Sayısı"nda Türkçe olarak, Murray, L.Eiland'ın "Oriental Rugs" adlı eserinde İngilizce olarak Çanakkale halılarına değinildiğini gördüm. Bu eserlerde Çanakkale halıları genel olarak değil, sadece bir kaç örneğin tanıtılması şeklinde verilmiştir.

Esas araştırmamı yörede gerçekleştirdim. Bu amaçla il'e bağlı bir çok ilçe ve köyü dolaştım ve malzeme topladım. Yöre halılarının dokuma teknikleri, boyama metodları ve desenleri üzerinde araştırma yaptım. Sonuçta Çanakkale halılarının

dününü ve bugünü bir bütün olarak sunmaya çalıştım.

TÜRK HALICILIĞINA KISA BİR BAKIŞ

Türk evinin temel eşyaları arasında yer alan halı, çadırdan saraya varıncaya kadar uzun yüzyıllar boyunca örtü, yaygı ve süs eşyası olarak kullanılmıştır.

Halıcılık, kökeni milattan önceki yüzyıllara varan "dokumacılık" sanatının bir dalıdır. 1947 yılında Rus Arkeoloğu Rudenko'nun Sibiry'a'da Pazırık'ta, İskit mezarlarına ait bir kurganda bulunduğu halının M.Ö. 6 - 5 y.y.larda dokunmuş olduğu Sanat Tarihçiler tarafından ortak bir düşünce olarak kabul edilmektedir. Bugün Leningrad Hermitaj Müzesi'nde bulunan bu halının at iskeletine sarılı olarak bulunmuş olması "bir eyer örtüsü" olduğunu göstermektedir.⁽¹⁾ Türk Gördes düğümü ile yapılmış ve dm²sinde 3600 düğüm bulunmaktadır. 1,83 x 2 m. boyutlarındadır. Türk düğümü ile yapılmış olması, Türk halı tarihi bakımından önemlidir.

Pazırık halısından sonra tarihlendirilebilen en eski halı parçaları Doğu Türkistan'da ele geçmiş olanlardır. Sir Marc Aurel Stein tarafından 1906-8 de Lau-Lan ve Lop-Nor'da yapılan kazılarda ortaya çıkan bu halılar, M.Ö. 3-4 y.y.lara rastlar. Bunların tek argaçlar üzerine düğümlü teknikle yapıldığı, argaç ve arıçların doğal renkli ve sert yünden olduğu görülmektedir. Basit geometrik desenler, mavi, kırmızı, yeşil, sarı, kahverengi ve bunların tonlarıyla gerçekleştirilmiştir.

Diğer bir parça da A. Von Le Coq tarafından Kızıl'da bulunmuş olan ve M.S. 5-6 y.y.lara tarihlendirilen halıdır. Bunun da sert yünden argaç ve arıçları vardır. Kırmızı zemin üzerine siyahla çevre-

(1) Neriman Görgünay, Doğu Yöresi Halıları, (İş Bankası Yayını Sanat Dizisi: 23 Ankara, 1975) Sayfa 2

lenmiş sarı renkte kıvrık bir motif görülür ki, bir hayvan veya bir ejderin kuyruğuna benzemektedir.⁽²⁾ Berlin Sanat Müzesi'ndedir.

Mısır'da eski Kahire (Fustat) de bulunmuş halı parçaları arasında kuff yazı ile yazılmış kitabeli olanları da vardır. Bunlar 8-9. y.y.a tarihlenirler. Abbasi devri halıları olarak kabul edilirler. 1935'de İsveç'li J. Lamm tarafından bulunan bu örnekler Stockholm Müzesi'ndedir.

Pazırık halısından sonra düğümlü halılara İslâm ülkelerinde ilk kez Selçuklular'ın egemen oldukları 11. y.y.da rastlanmaktadır. Bu durum düğümlü halıların Asya'dan İslâm uygarlığına ve Anadolu'ya Selçuklular tarafından getirildiğini göstermektedir.⁽³⁾

Konya Alâeddin Camii'nde bulunan hakiki Gördes düğümlü halılar ile düğümlü halıların tarihinde ilk defa düzenli ve sürekli bir gelişme başlamıştır. Alman Konsolosu Loytved tarafından 1905 yılında Konya Alâeddin Camii'nde bulunmuş olan bu halılar 8 tanedir ve bugün İstanbul Türk ve İslam Eserleri Müzesi'ndedir. Bu halılar yıpranmış olmalarına rağmen desenlerindeki arkaik ifadeye beliren asalet ve renklerdeki sade fakat olgun ahenk ile etkileyici bir görünümdedirler. Türk halıcılığı bu yüzyıllarda (13 - 14. y.y.) çok parlak bir dönem yaşamıştır.

15. y.y.da dokunmuş halılardan elimizde hiç örnek yoktur. Bunlar hakkında bilgiyi ressam Holbein'in tablolarından aldığımız için bunlara "Holbein Halıları" denilmektedir.

16. ve 17. yy.lar Türk halıcılık tarihinin ikinci parlak dönemi olmuştur. Osmanlı Devletinin en parlak dönemi olan bu yüzyıllarda saray himayesinde değerli halılar üretilmiştir. Uşak, Kula, Bergama, Gördes, Lâdik, Milas, Kırşehir başlıca halı üreten merkezler olmuşlardır.

18. yy.dan sonra ise, diğer sanat dallarında olduğu gibi, halıcılıkta da bir yavaşlamanın başladığını görüyoruz. Bu yüzyıldan sonra Türk halıcılığı ısmarlama aldığı için bir ev sanayii haline gelmiştir. Türkiye bir halı pazarı olmuş ve İzmir limanından, İzmir halıları adı altında devamlı ihraç edilmiştir.⁽⁴⁾

Fakat üretimin artması halıda kalite ve desen yönünden bir düşüş ortaya çıkarmıştır.

Durum böyle iken, yine Anadolu'nun bazı yörelerinde, ulaşımın zor sağlandığı, bu sebeple fazla değişikliğe uğramadan, hâlâ eski gelenek ve görevleriyle yaşayan bir takım insan grupları bulunmaktadır. Yörük adı verilen bu gruplar henüz kendi kültürlerini yansıtan dokumalar yapmaktadırlar. Bu ürünler ortaya çıktıkları yörenin adıyla anılırlar. Köylerde oturan veya göçebe olarak yaşayan

bu kabileler kendi ev gereksinimlerini karşılayabilmek için geleneksel halı üretimini devam ettirmektedirler. Böylece her bölgenin kendi karakterini yansıtan ve genellikle Anadolu ve Yörük halıları adları ile anılan çeşitli örnek ve karakterde Türk halısı imal etmektedirler.

Halı kalitelerinin bozulmasında üretimin artması yanında el ipliği yerine fabrika ipliğinin kullanılmış olması etken olmuştur. İpliğini kendi hazırlayan, renklerini istediği gibi boyayan ve desenini eski örneklerden ve içinden geldiği gibi kompozite eden halı dokuyucuları, adeta yaptıkları işe bütün sanat kabiliyetlerini katıyorlardı. İpliği ve deseni halı yapan tarafından verilen ve atıldığı düğüm adedine göre para alacak olan bugünün işçisi için, önemli olan sadece fazla düğüm yapabilmektir. Fazla düğüm de kaba ve basit desenlerde daha kolay uygulanabilmektedir. Son 75-50 yıllık halı sanatımız gerçekten üzücü ve düşündürücüdür.

ÇANAKKALE VE HALICILIĞININ TARİHÇESİ

Çanakkale tarihi, dünya Eski Tunç Çağı tarihi ile Orta Asya'dan batıya yapılan göçlerle başlar. Bu çevre Eski Tunç Çağı devrine sahne olmuştur.

Yörede bilinen ilk topluluklar Truvalılar'dır. Yapılan kazılarda 9 kat şehir kalıntısı bulunmuştur. En alt tabaka, yani 1. şehir M.Ö 3000 yıllarına tarihlendirilmektedir. En son tabaka, yani 9. şehir ise bir Hellenistik ve Roma şehridir.

Roma İmparatorluğu'nun ikiye bölünmesi ve İstanbul'un Doğu Roma'nın başkenti olmasından sonra, Bizans devrinde de Truva şehrinin önemi arttı.

1071 yılına kadar İslâm, Sasani, Arap saldırılarına sahne olmuştur. 1071'de Malazgirt zaferiyle Selçuk Türkleri Bizanslıları Anadolu'dan kovmuş, Marmara ve Akdeniz kıyılarına kadar ilerlemişlerdi.

1263'den başlayarak Boğaz kıyılarına ve Trakya'ya Selçuk Beylerinin taarruzları başladı. 1307'de Anadolu Selçuklularının yıkılması üzerine Karesi ve Saruhan Beyleri donanma ve ordularıyla her taraftan Çanakkale'yi sıkıştırdılar. Ve yöreye yerleştiler.

Daha sonra Osmanlıların fütühat hareketi sırasında 1353 yılında yöre, Osmanlıların eline geçmiştir.

(2) Şerare Yetkin, Türk Halı Sanatı. (İstanbul, 1974) sayfa 13

(3) Neriman Görgünay, Doğu Yöresi Halıları. (İş Bankası Yayını Sanat Dizisi: 23 Ankara, 1975) Sayfa 2

(4) Türk Ansiklopedisi, (Halı ve Halıcılık Maddesi. Besim Atalay) sayfa 369

Tarih öncesi çağlardan beri çok değişik insan gruplarına yurtluk eden Çanakkale, böylece değişik bir sosyal yapıya sahip olmuştur. İlin, Türkiye'nin en batı sınırında olması ve strateji yönünden önemli bir noktada bulunması, bu yöre halkının savaşlar, göçler, ilticalar nedeniyle karmaşıklıklaşmasına neden olmuştur.

Yöredeki yerleşik halkı üç grupta toplayabiliriz. Halk deyimiyle "Türkmenler" ki bunlar alevidir. "Yörükler", bunlar Türklerin yöreye akınlarıyla gelmişlerdir. Ve "yerliler", bunlar ilin en eski yerli halkıdır. Manav da denir.

Eski gelenekleri örf ve adetleri sürdürerek dağ köylerinde yarı göçebe bir şekilde yaşayan yörükler, Orta Asya'dan, Kafkasya'dan gelmişlerdir. İşte Çanakkale halıcılığının tarihi de bunlarla başlar.

ÇANAKKALE HALILARININ ÜRETİMİ VE TEKNİK ÖZELLİKLERİ

a. İPLİK ELDESİ: Bu işlem Anadolu'nun diğer yörelerinde olduğu gibidir. Koyunlardan kırılan yünler iyice yıkanır. Yıkandıktan sonra bu iş için özel yapılmış taraklarla taranır. 20 cm. eninde 35 cm. boyunda yatay bir tahta parçasının üzerine, yine bu genişlikte iki tahta parçası, üçgen yapılmak üzere çakılır. Üçgenin üst bucağının üzerine, bir demir şerit üzerine geçirilmiş, dişler takılır. Bu dişler karşılıklı iki sıra ve 15 cm. yüksekliğinde çelikten yapılmıştır. Uçları sivridir. Yıkanmış yünler bu dişlere vurula vurula taranır. Daha sonra bu taranmış yünler eğrilmek üzere dokuyucunun koluna dolanır. Dokuyucu kirman denilen aletle bu ipi eğirir. Ve istediği kalınlığa getirir. İlme ipi olarak kullanılacak olanlar kabaca bükülür. Arıç, ilme ipinden daha sık bükülür. Argaç ise her ikisinden de daha sık bükülür. Çünkü argaç, halının dikey telidir. Halının kemiği demektir.

b. BOYA: Yörede halılar çoğunlukla kök boya ile boyanmıştır. Bir takım bitkilerden çeşitli renkler elde edilmektedir.

CEVİZ KABUĞU İLE (YEŞİL DIŞ)

Yapılışı: Su ile ceviz kabuğu iyice kaynatılır. Süzülmeden yün çileleri bunun içine konur. Suyunun bol olması lazımdır. İçine bir avuç tuz konur. Rengini alıncaya kadar kaynatılır. Daha sonra soğumaya bırakılır. Sonra sabun ile duru suyu çıkıncaya kadar yıkanır. Gölgede veya güneşte kurutulur.

SİYAH (Siyah Paket Boya İle)

Yapılışı: Su ve boya kaynatılıp içine yıkanmış

yünler konup kaynatılır. Tuz ilave edilir. İndirileceğine yakın içine sirke, limon tuzu veya koruk ekisi konur. Yıkanır, kurutulur.

KÖK BOYADAN KİREMİT RENGİ

Yapılışı: Önce boyanacak yünler ıslatılır. Temiz bir kazana su doldurulur. Kaynamaya bırakılır. Çile başına bir yemek kaşığı şap hesaplanır. Kaynadıktan sonra bu su içerisine yün çileleri dizilir. Bunların hepsi ateşte kaynatılır. İstenilen renk elde edilince ocaktan indirilir. Temizlenir, sabunlu su veya sabunla duru suyu çıkıncaya kadar yıkanır. Gölge veya güneşli bir yerde kurutulur.

KÖK BOYADAN AÇIK KİREMİT RENGİ

Yapılışı: Bunun da yapılışı koyu kiremit renginin yapılışı gibidir. Değişen tek şey şap yerine tuz konur.

AYVA YAPRAĞI

Yapılışı: Taze ayva yaprağı (yağmur yemeği) suyun içine ıslatılır. Kaynatılır, içine tuz konur. Yünler konduktan sonra kaynarken içine bir kaç tane palamutun dövülmüş kabuğu konur. Kaynatılır, yıkanır, kurutulur.

SOĞAN KABUĞUNDAN PORTAKAL RENGİ

Yapılışı: Önce soğanın dış kabukları soyularak bir kaba toplanır. Bir kabukla bir miktar su bir buçuk - iki saat kaynatılır. Kaynadıktan sonra elde edilen boyalı su bir kaba toplanır. Soğan kabuklarının birazı çıkarılır. Önceden yıkanmış duru suda bekletilen yün çileleri bu boyalı su içerisine dizilir. Bir miktar tuz atılır. Tekrar kaynamaya bırakılır. Burada esas rengini alıncaya kadar kaynatılır. Kaynama müddeti bitmiş olan yün çileleri kendi haline soğumaya bırakılır. Ertesi günü buradan çileler çıkarılır. Sabunla veya sabunlu su ile duru suyu çıkıncaya kadar yıkanır. Gölge veya güneşli bir yerde kendi halinde kurumaya bırakılır.

SAMAN SARISI (Badem Yaprığından)

Yapılışı: Badem yaprağı, şap ve su kaynatılır. Bundan sonra süzülüp tekrar kaynatılır. Çileler bu su içerisine yerleştirilerek renk alana kadar kaynatılır. Buradan çıkarılıp yıkanır, kurutulur. Fazla kaynatılmaz.

YEŞİL

Yapılışı: Hayıtın yaprağı su ile kaynatılır. Bi-

razı çıkarılır. Tuz konur, çileler içine dizilir. Kaynatılır. (Sarı renk alana kadar) Yünler çıkarılır. Soğutulur. Tekrar temiz su konur. Kaynatılır. Bu su içine bir miktar göz taşı konur, karıştırılır. Çileler tekrar dizilir, kaynatılır. (Renk alana kadar) Soğutulur. Sabunlu su ile yıkanır.

GOMOŞİYE

Yapılışı: Siyah paketten yapılır. Kaynayan suyun içine bir çay kaşığı siyah boyadan konur. Bunun içine birkaç tane dövülmüş, elenmiş kök boyadan ekilerek kaynatılır. Çok kaynatılmadan tuz ve limon tuzu konur. (İnceğine yakın) Çıkarılır, sabunla duru suyu çıkarılıncaya kadar yıkanır. Gölge veya güneşli bir yerde kurutulur.

KIRMIZI

Yapılışı: Temiz yün çileleri, çile başına bir yemek kaşığı silme şap hesaplanarak soğuk suya konur. Yünler bu su içine yerleştirilir. Ve kaynatılır. Yıkamadan güneşte kurutulur. Temiz su kaynatılır, kaynar sudan biraz alınır, bir miktar limon tuzu katılır. Koruk ekşisi veya limon konur. Tepsi üzerine konan ıslatılmış yün çileleri üstüne dövülmüş kök boya biraz serpiştirilerek çitilenir. Her tarafına iyice bulaştırılır. Sonra çileler geniş bir kaba konur (sulu olarak) üstüne basana kadar su konur. Bu su içerisinde güneşte bekletilir. Sonra oradan çıkartılır. Sabunla iyice yıkanır.

PALAMUT

Yapılışı: Su ve dövülmüş palamut kaynatılır. Sonra çileler konup renk alana kadar kaynatılır. Yıkanır ve kurutulur.

KAHVERENĞİ (Kırmızıya yakın çınar kabuğundan)

Yapılışı: Yaş çınar kabuğu ağacın gövdesinden alınır, ufalanarak berrak su ile kaynatılır. Kaynamadan sonra çınar kabuklarının bir kısmı çıkarılıp, yünler çile halinde su içerisine dizilerek tuz konur, rengini alana kadar, kaynatılır. Pembe rengini alınca yünler çıkarılır, kül elenir, geniş bir kaba konur, su ile kül karıştırılır. Sulu yün çileleri bu su içine yatırılır. Burada esas rengini alana kadar bekletilir. Sabunlu su ile yıkanır ve kurutulur.

c. DOKUMA: Yörede halılar İstar adı verilen dikey tezgâhlarda dokunur. Bu tezgâh iki kısımdan meydana gelmektedir.⁽⁵⁾

- 1 - Tezgâhın iskeleti,
- 2 - Tezgâhın teferruatı.

Tezgâhın İskeleti:

a. İki tarafta arkaya doğru hafif meyilli olarak dikine tutturulmuş yassı iki tahtadan ibaret yan ağaçları.

b. Tezgâhın aşağıda ve yukarıda dayandığı enlice iki yassı tahta. Bunlara üst tahtası, alt tahtası denilir.

Tezgâhın Teferruatı:

İki yan tahtaya aşağıda ve yukarıda ortalarından geçirilen ve kendi eksenleri etrafında serbestçe dönebilen iki yuvarlak direkten ibaret çözümlü direkleri, üsttekine üst levent denilir. Buna çözümlü sarılır. Alttakine alt levent denilir. Üsttekenden daha kalındır. Buna halı sarılır.

Levent demirleri, alt ve üst leventte bulunur. Takriben 1-2 cm. genişliğinde yuvarlak bir demirden ibaret olup, leventin ortasında açılmış olan deliğe yerleştirilir. Bunun görevi çözümlü uçlarını sarıp levente tesbit etmektir.

Gerdirme mengenesi, içi boş ince bir demirdir. Üst levente dik yönde, iki üç cm. genişliğinde bir metre boyunda halkalı bir demirle ve alttaki leventte iki başı tokalı 4 cm. genişliğinde demirden bir çemberle gergince bağlanır. Bunu istenildiği kadar sıkıp gevşetmek için sağa sola çevirmek lazımdır. Gerdirme mengenesinin görevi çözümlü gevşek ve ya gergin tutmaktır.

Gücü sopası, leventlerin tam ortasında, çözümlülerin tam ortasında duran kalınca bir sopadır. İki ucundan yan tahtalara tesbit edilmiş iki tahtaya geçirilmek suretiyle tezgâha tutturulur. Bunun üzerine sıkı olarak gücü iplikleri bağlanır. Görevi arkadaki çözümlüün öne gelmesini sağlayarak düğüm atmayı kolaylaştırmaktır.

Çapraz çubuğu, düz yaklaşık 3 cm. genişliğinde 1,5 cm. kalınlığında olup çözümlülerin arasında bulunur. Üst leventle gücü arasında hareket ettirilir. Buna varangelen denir. Çözümlülerin arasını açmaya yarar.

Küçük demir çubuk, bir ucu arkada tezgâhın alt tahtasının üzerine çakılmış, birkaç cm. yükseklikteki tahtanın kenarına, diğer ucu da önde alt leventin kenarına doğru yukarıdan aşağıya açılan bir deliğe geçirilen yaklaşık 2 cm. genişliğinde bir demir çubuktur. Halı dokunurken alt leventin dönmelerini sağlar.

Yumak ipliği, üst kısımdan yan tahtalar arasında gerilen renkli yumakların dizildiği kalınca bir iptir.

Halı dokuma aletleri kirkit, makas ve bıçaktır.

(5) Macide Gönül, Türk Halı ve Kilimlerinin Teknik Hususiyetleri. Ankara, 1957

TEZGAHIN HAZIRLANMASI

Aşağıdaki işlemler yapılmaktadır:

1. Çözümlüme,
2. Baş örgüsü örülmesi,
3. Çapraz ipliği geçirilmesi,
4. Çözgünün tezgaha takılması,
5. Gücü örülmesi,
6. Çözgülerin gerilmesi,
7. Çiti örülmesi,

ÇÖZGÜ ÇÖZÜLMESİ

Bu işlem dışarda yapılır. Önce halının boyuna göre yere iki adet demir sıruk çakılır. Çözgüyü oluşturacak olan yan ipliği bu sıruklardan birinin alt tarından genişçe bir halka yapılarak bağlanır. Sonra ip sırukların bir içinden, bir dışından olmak üzere çaprazvari dolanarak sarılır (Şekil: 1).

BAŞÖRGÜSÜ ÖRÜLMESİ

Çözgünün çözüldüğü demir çubukların dibinde olmak üzere zincir şeklinde bir örgü örülür. Bunun için önce çözgü cinsinden bir yumağın ucu kenardaki bir çözgüye bağlanır. Bu ipten elde küçük bir halka yapılır. Sonra ön çözgülerden birisi parmaklar arasına alınır. Halkanın devamı olan yumak ipliği bu çözgünün altından geçirilip halkanın ortasından çıkarılır. Ve yine bir halka bırakılarak yumak bu ikinci çözgünün altından halkanın ortasından çıkarılarak birinci halka sıkıştırılır. Bu işlem teker teker devam eder. Çözgü bitince ipliğin çözülmesi için kendinden bir düğüm yapılır. Ve ip kesilir. Bu suretle zincir örgü meydana gelir. Buna baş örgüsü denir (Şekil: 2). Çözgülerin her iki ucuna da işlenir. Çözgülerin aralıklarını korumaları ve birbirlerine karışmaması için yapılır.

ÇAPRAZ İPLİĞİ GEÇİRİLMESİ

Baş örgüsü örüldükten sonra evvela bir kenardaki örgünün hemen biraz yukarisından el, çözgülerin arasına sokularak ayrılan iki çözgü sırasının arasından bir iplik geçilir. Aynı ipliğin ucu diğer başa kadar giden bütün çözgülerin arasından da geçilerek iplik ortaya doğru çekilir ve uçları bağlanır. Görevi çubuklardan çıkarılıp tezgaha takılan çözgüdeki çaprazın bozulmamasını temin etmektedir (Şekil: 3).

ÇÖZGÜNÜN TEZGAHA TAKILMASI

Önce tezgâhın alt, üst direk demir çubukları baş örgülerinden ve çözgü ebadına göre iki veya daha fazla kimse tarafından tezgaha geçirilir. Çözgü-

nün bir tarafındaki demir çubuk, tezgâhın üst direğinde çakılı çivilere evvelce bu çivilere ilmiklenmiş ipler vasıtasıyla sıkıca bağlanır. Sonra üst direk manivela vasıtasıyla önden arkaya döndürülerek alt uçtaki çubuk alt direk hizasına gelinceye kadar, çizgüler bu direğe sarılır. Alt çözgü ipliklerinin ucundaki çubukta alt direktteki kanal içine yerleştirilir. Demir çubuk kanal boyunca direk üstündeki mevcut deliklere birer çivi sokularak ya bunların üstünden veyahutta çivi yerine çengeller varsa bunların arasından geçirilerek kanaldan çıkmaması temin edilir. Bu surette çözgü alt ve üstten tezgaha bağlanmış olur.

GÜCÜ ÖRÜLMESİ

Evvela boyu halının genişliği kadar olan gücü ağacı, tezgâhın yan tahtalarının iç tarafındaki küçük dayanaklara oturtulur. Diğer taraftan takriben 3 cm. genişliğinde bir çubuk gücünün arkasından ön ve arka çözgüleri arasına sokulur. Buna gücü kalıbı denir. Gücü örme bittikten sonra bu çubuk çıkarılır. Gücünün örülmesini kolaylaştırmaya yarar Gücünün en başındaki çiviye çözgü cinsinden bir ip bağlanır. Birinci ön çözgü ipliğinin solundan, arkadaki çözgünün sağından dolandırılarak gücünün gücü kalıbının altından öne alınır. Sonra gücünün üzerindeki gerili ipliğin üzerinden geçirilerek alta çekilir ve tekrar bu devam ipliği üstten katetmek üzere sola doğru gergin ipliğin altından çıkarılır. Bu suretle bir ilmik meydana gelir. İşlem böylece devam eder (Şekil: 4-5).

Gücü her arkadaki çözgüler alınarak örüldüğünden çözgülerin yarısı serbest kalmış olur. Çapraz çubuğun kaldırılıp indirilmesiyle arka çözgüler bir defa öne ve bir defa da arkaya geçirilmiş olur.

ÇÖZGÜLERİN GERİLMESİ

Gerdirme tertibatı basit bir manivela ile urgardan ibaret olan tezgahlarda, gerginliğin muhafazası için manevelaya bağlı bir urgan, tahtalara sıkıca sarılır. Bu urganın çekilmesiyle çözgüler sıkıştırılır. Sonra çapraz ipliğin altından ön ve arka çözgüler arasından çapraz çubuğu geçirilir. Buna vargel veya varangelen de denir.

ÇİTİ ÖRÜLMESİ

Halı gerildikten sonra arka ve ön çözgülerin yanyana gelmesini temin için alttan iki sıra yapılan bir örgüdür. Önce alt direğin yaklaşık 10 cm. yukarisından üst çözgülerden sağ taraftaki ilk çözgüye bir yumağın ucu düğümlenir. Sonra bu yumak ön ve arkasına çözgüler arasından geçirilip sol ta-

raftan çıkarılır. Bunu müteakip sol baştaki ön ve arka iki çözüğü sol elin parmak uçlarıyla tutulur. Sağ elle alınan yumak sağ tarafa doğru bir çift çözüğünün altından dolandırılıp elde teşkil edilen halkanın bir ipliğini alttan katetmek suretiyle arasından geçirilerek ilmikenir. Öyle ki iki çözüğü arasında kalan iplik bu halkalar arasında kalır (Şekil: 6).

Aynı iş, yumak ön ve arka çözüğülerden ibaret birer çift iplikten teker teker geçirilmek üzere sağa doğru devam edilir. 1. sıra bittikten sonra sola doğru 2. sıra yapılır. Sonunda yumağın ucu son çözüğüye düğümlenerek çiti örme bitirilir.

HALININ DOKUNUŞU

Halılarda iki tip düğüm şekli vardır: Türk ve İran düğümü.

Türk Düğümü: Sağ el parmakları arasına alınan bir çift çözüğünün arasından sol el ile tutulan küçük bir yün ipliğin ucu sokulur. Soldaki çözüğünün altından dolandırılarak çözüğülerin üstünden geçirilmek suretiyle sağdaki çözüğünün altından ve iki çözüğünün arasından çıkarılır. Uçları aynı hizada gergince tutularak kesilir. Kaba fakat sağlamdır (Şekil: 7).

İran veya Sine Düğümü: İki çözüğü sağ el parmaklarıyla tutulup biraz öne doğru çekilirken diğer taraftan sol eldeki ipin ucu sol telin arasından sokulur ve sağ telin içinden dolandırılıp, iki telin arasından çıkarılarak, sağ tel üzerinde bir kıvrım yapılır. Her iki tel arasından çıkarılan bu uç sol telin solunda kalan ilmenin uzun kısmı ile birlikte aşağıya çekilir ve uygun uzunlukta kesilir. Bu sağ tarafa yapılan düğümdür. Bir de sol tarafa yapılan düğüm vardır. Bu defa sol eldeki ipin ucu sağ telin arkasından iki tel arasına sokulup, sol telin üstünden dolandırılarak iki telin arasından çıkarılmak üzere sol tel üzerine bir kıvrım yapılır. Yine uçlar aşağıya doğru çekilerek aynı uzunlukta kesilir (Şekil: 8 - 9).

Sağ ve sol tel üzerinde yapılan İran düğümünde iplik, düğüm yapılan yalnız bir çözüğüye sarılır. Diğer çözüğü iki iplik arasında açıkta kalır. Bu sebeple bu düğümlerle dokunan halılar ince, fakat sağlam olmazlar. Halı dokunurken vargelin yukarı kaldırılmasıyla çözüğüler açılır. Bir sıra atkı ipi geçirilir, bu kirkitle bastırılır, vargel aşağı indirilir, bir atkı ipi daha geçirilir. Kirkitle düzeltilir. ve ilmikler bu işlemde sonra atılır.

d. GENEL ÖZELLİKLER: Çanak kale halıları çeşitli bitkilerle boyanan yünlerin İstar tezgâhlarında Türk düğümü ile düğümlenmesiyle olu-

şurlar. En büyük boyutlu taban halılarından (4 x 6m) en küçük seccade halılarına (60 cm x 1 m) kadar çeşitli boyutlarda dokunmaktadır. Büyük taban halıları, orta boy sergi halılar (1.60 x 2.50 m) seccadeler, uzun koridor halıları yörede mevcuttur.

Çanak kale halılarının tipik renkleri vardır. Canlı kırmızı, lacivert ve beyaz ana renklerdir. Fakat bu canlılık hiç bir zaman gözü yorucu, rahatsız edici bir durum göstermez. Bu ana renklerin yanında bordo, mavi, sarı yeşil de kullanılır. Boyalar kök boyadır. Yörükler kendi koyunlarından elde ettikleri yünleri, yine kendileri çeşitli bitkilerden çıkardıkları boylarla boyarlar.

Gerek renk, gerek desenleri açısından Çanak kale halıları Türk karakteri göstermektedir. Geometrik ve stilize motifler Türk halı sanatının karakteristik desenleridir. Bitkisel desenler yok denebilir. Olanlar da son derece stilizedir. Çanak kale halıları da tamamen geometrik desenlerden oluşmuştur. Sekizgenler, altıgenler, baklavalılar, kırık-yatay çizgiler, kancalar, çengeller, üçgenler, yıldızlar deseni belirleyen unsurlardır.

Çanak kale halılarında genellikle malzeme yündür. Sadece son 10 - 20 senelik halılarda iskelet kısmında pamuk da kullanılmaktadır. Fakat daha eski halıların atkı ve çözüğeleri ve ilmeleri hep yündür.

TİPOLOJİK KATALOG

Çanak kale'de halılar, Kafkasya dolaylarından gelerek, yarı göçebe bir şekilde dağlık bölgelerde yaşayan yörükler tarafından dokunur. Bunların, halılarda görülen birçok motifi birlikte getirdikleri şüphesizdir. Nitekim yörede dokunan halılarla Kafkas halıları arasındaki akrabalık bariz bir şekilde belli olmaktadır. Bu Kafkasya ve Kazak halılarıyla olan benzerlik yanında Bergama halılarıyla da aralarında pekçok paralellikler vardır. Hatta "Gamalı motifli halılar", birçokları tarafından Bergama halısı olarak nitelendirilir.

* Çanak kale halılarının alt ve üst kenarlarında 10 - 15 cm. kalınlığında geniş kilim kısmı bulunmaktadır. Bu kilim parçası, oymak ve Türkmen halılarında da görülür.⁽⁶⁾ Halının çabuk eskimemesi için saçakla nakış arasında dokunan bu kilim kısmı Kafkas göçmenleri tarafından Çanak kale halılarında da uygulanmaktadır. Yörede bu kilim üzerine üçgen şeklinde "Muska" denilen şekiller işlenmiştir. Bunların koruyucu, kötülükleri uzaklaştırıcı gibi anlamlar taşıdığı kabul edilmektedir.

Genel olarak geometrik desenlerden oluşan Çanak kale halılarında birkaç tip bordür görülür.

(6) Türk Ansiklopedisi, (Halı ve Halıcılık Maddesi, Besim Atalay) sayfa 369

Stilize meşe yaprağı - kupa ikilisinden oluşan bordür (Desen: 1), dört -S- motifinden oluşan haç şeklinde stilize çiçek motifinin yer aldığı bordür (Desen: 2), kanca şeklinde çıkıntılı olan üç kareden oluşan geometrik formun alternatif sıralanmasından oluşan bordür (Desen: 3).

Fazla sık olmayan dokumasına karşın başlıca elemanları ve klasik motifleri netlik ve açıklıkla yapılmıştır.

Geometrik desenli Çanakkale halılarını şu gruplar altında toplayabiliriz:

1. Altın Tabak Halısı,
2. Turnalı Halı,
3. Çift Mihraplı Halılar,
4. Tek Mihraplı Halılar,
5. Madalyonlu Halılar,
6. Üzerinde Gamalı Motifinin Bulunduğu İki Dikdörtgenden Oluşan Halılar.
7. Kartuşlu Halılar,
8. Hayat Ağacı Motifli Halılar.

ALTIN TABAK HALISI

Yörenin en meşhur ve en tutulan halısıdır. Büyük taban halıları olarak dokunmaktadır. Boyutları ortalama 2.40 x 3.50 m. dir. Yörede "tabak"⁽⁷⁾ denilen geometrik madalyonlardan oluşmaktadır. Bu yüzden altın tabak halısı denilmektedir. Bu madalyonlar (tabaklar) dikdörtgen veya kare olabilir. Halının tam merkezinde bir madalyon bulunmaktadır. Bunun dört köşesinde daha küçük dört madalyon ve halının köşelerinde de yarım madalyonlar yer alır. Bu yarım madalyonlar arasında da ayrıca üçgen şeklinde tabaklar vardır (Desen: 7).

Kenarlarda üç sıra bordür işlenmiştir. İç ve dış bordür baklavali olup daha incedir. Orta bordür ise kanca şeklinde çıkıntılı olan üç kareden oluşan geometrik formun alternatif sıralanmasından oluşmuştur. Ve daha kalındır.

Esas renkler zemin lacivert, motifler kırmızı, konturlar beyazdır.

Resim : 1

Cinsi : Taban Halısı

Boyutları : 2.40 x 3.50 m.

Düğüm sayısı ve tekniği : dm^2 1400 (yak) Türk düğümü.

Malzeme : Yün

Tarihi : 20. yy. ortalarına doğru.

Halının etrafını lacivert ve beyaz zikzak bir bordür çepeçevre dolaşmaktadır. Daha sonra yörede "gongül" (gonca gül)⁽⁸⁾ denilen beyaz renkli bir bordür yer almaktadır. Sarı zemin üzerine kırmızı, yeşil, ve lacivert renkli kanca şeklinde çıkıntılı olan üç kareden oluşan geometrik formun alternatif sıralanmasından oluşan daha kalın bir bordürden sonra tekrar beyaz renkli gongül motiflerinin yer aldığı bordür görülmektedir.

Kırmızı zeminli halının tam merkezinde dikdörtgen şeklinde bir madalyon (tabak) bulunmaktadır. Beyaz renkli gongül motiflerinin oluşturduğu bu dikdörtgenin içinde lacivert renkli kancalardan bir eşkenar dörtgen yer almaktadır. Bunun köşelerinde de volutlar şeklinde gerçekleştirilen stilize çiçekler ve yıldız motifleri bulunmaktadır.

Merkezdeki bu dikdörtgen formun dört köşesinde kare şeklinde ve yine beyaz, kırmızı, sarı renkli gongül motiflerinin oluşturduğu madalyonlar yer almaktadır. Bunların tam merkezinde de volutlardan oluşan stilize çiçek formu uygulanmıştır. Bu kare madalyonlar arasında dikdörtgen madalyondan çıkar gibi birbiri içinden doğan çiçekli dallar işlenmiştir. Bunlar beyaz, lacivert ve sarı renktedir.

Kare tabaklardan sonra halının köşelerine rastlayan yerde deforme olmuş üçgen şeklinde tabaklar yer almaktadır. Bunlar da beyaz renkli gongül motiflerinden oluşmuştur. Ortalarında volutların teşkil ettiği formlar yer almaktadır.

Halının kısa kenarlarında düzgün üçgen şeklinde yörede "yarım etek"⁽⁹⁾ denilen yarım madalyonlar bulunmaktadır. Bunlar içinde lacivert zemin üzerine sarı, kırmızı ve beyaz renkli kanca, çengel, yıldız formları serpiştirilmiştir.

Halının ana renkleri kırmızı, lacivert ve beyazdır. Bunların yanında az olarak sarı ve yeşil de kullanılmıştır.

Resim : 2

Cinsi : Taban Halısı

Boyutları : 2.40 x 3.50 m.

Düğüm Sayısı ve Tekniği : dm^2 de 1200 (yak) Türk Düğümü

Malzeme : Yün

Tarihi : 20. yy. ortaları

(7) Çanakkale yöresinde Altın Tabak halılarındaki dikdörtgen şeklindeki madalyonlara verilen ad.

(8) Gongül, bir merkezden başlayıp sağa ve sola kıvrılan yaprakların oluşturduğu stilize gül motifine Çanakkale yöresinde verilen ad.

(9) Yarım etek: Çanakkale yöresinde Altın Tabak halılarındaki iki kısa kenarda işlenen üçgen şeklindeki yarım madalyonlara verilen ad.

Kırmızı zeminli kilim kısmı üzerinde birbirine dönük sarı ve beyaz renkli iki sıra gongül motifinden oluşan bordürler halıyı çevrelemektedir. Daha sonra lacivert zemin üzerine kırmızı, beyaz ve sarı renkli kanca şeklinde çıkıntıları olan üç kareden meydana gelen geometrik formun alternatif sıralanmasından oluşan bordür ve tekrar beyaz renkli gongül motifi yer almaktadır.

Kırmızı zeminli halının merkezinde birbirlerine ters yönde işlenmiş beyaz renkli gongül motiflerinden oluşan kare şeklinde bir madalyon bulunmaktadır. Bunun içerisinde lacivert renkli kancalardan oluşan eşkenar dörtgen form yer almaktadır.

Kare madalyonun dört köşesinde beyaz, kırmızı ve tekrar beyaz renklerden oluşan gongül motiflerinin içiçe sıralanmasından meydana gelen kare formda madalyonlar ve bunların içinde de volutlardan oluşan soyut formlar yer almaktadır.

Bu kare tabaklar arasında merkezdeki kare madalyondan çıkar gibi birbiri içinden doğan çiçekli dal motifleri işlenmiştir. Bunlar hayat ağacı olarak da yorumlanabilir.

Daha sonra halının köşelerine rastlayan yerde deforme olmuş üçgenler yine beyaz renkli gongül motifleriyle konturlanmıştır. İçlerinde sarı ve lacivert renkli soyut çiçekler ve yıldızlar yer almaktadır.

Halının kısa kenarlarında bulunan üçgen şeklindeki yarım etekler beyaz gongül motifleriyle sınırlanmış olup içlerinde lacivert zemin üzerine beyaz, sarı ve kırmızı renkli kancalar, yıldız ve stilize iki lale motifi yerleştirilmiştir.

Zemine yer yer yıldızların serpiştirildiği halıda renkler kırmızı, lacivert, beyaz, bunların yanında da sarı kullanılmıştır.

TURNALI HALI

Orta zemin üzerindeki arka arkaya uçan kuşlardan dolayı (turnalardan) "Turnalı Halı" denilmektedir. Ortalama 1.60 x 2.50 m. boyutlarındadır (Desen: 5).

Bu grup halılarda dışta üç sıra bordür vardır. Birinci ve üçüncü bordürler zikzak şeklinde uzanmaktadır. İncedir. Ortadaki bordür ise yine kanca şeklinde çıkıntıları olan uç kareden oluşan geometrik formun alternatif sıralanmasından oluşur ve daha kalındır. İç dolguda eşkenar dörtgene benzer büyük bir madalyon, bunun iki ucunda üçgen şeklinde (eşkenar dörtgenin yarısı gibi) yarım madalyonlar arasına, çeşitli geometrik motifler ve en önemlisi arka arkaya giden kuşlar işlenmiştir. Esas renkleri kiremit kırmızısı, lacivert, sarı ve beyazdır.

Resim : 3

Cinsi : Taban Halısı

Boyutları : 1.60 x 2.50 m.

Düğüm Sayısı ve Tekniği : dm^2 de 1200 Türk düğümü

Malzeme : Yün

Tarihi 20. yy.

Kırmızı renkli geniş kilim kısmından sonra yedi sıra bordür halıyı çevrelemektedir. Ortadaki kalın bordürü iç ve dış taraftan üçerden altı adet ince bordür sınırlandırmaktadır. İnce bordürler kırmızı ve beyaz renkli, şal ve zikzak desenlidir. Kalın bordür ise yeşil zemin üzerine kırmızı, turuncu, beyaz ve az mavi renkli kanca şeklinde çıkıntıları olan üç kareden oluşan geometrik formun alternatif sıralanmasından meydana gelmiştir.

Kırmızı renkli iç dolguda merkezde bir altıgen iki kısa kenar yönünde de üçgen şeklinde iki yarım madalyon bulunmaktadır.

Altıgen madalyonun içi bir takım geometrik şekillerle doldurulmuştur. Ortada içi kırmızı, beyaz damalı bir kare bulunmaktadır. Bunun içinde de tekrar altıgenler ve bir yıldız yer almaktadır. İki üçgen formun içerisinde de geometrik şekiller doldurulmuştur. Etrafları kanca şeklinde çıkıntılıdır.

Altıgen, üçgen formlar arasında peşpeşe uçan kuşlar, simetrik şekilde dört adet volutlardan oluşan soyut formlar ve sekiz adet Süleyman'ın yıldızı işlenmiştir.

Kırmızı, beyaz ve mavinin yanında yeşil de kullanılmıştır.

ÇİFT MİHRAPLI HALILAR

İç dolgudaki çift mihraptan dolayı bu ad verilmiştir. Ortalama 1.10 x 2.00 m. boyutlarındadır. Etrafında üç sıra bordür vardır. İç ve dış bordür incedir. Ortadaki bordür kalın olup, üzerinde haç şeklinde ve daha gerçekçi çiçekler vardır. Çift mihraptan oluşan iç dolgu bazan boş oluyor, bazan da tam ortada bir göbek (madalyon) olabiliyor.

Ana renkler yine kırmızı, mavi, devetüyü ve beyazdır.

Resim : 4

Cinsi : Seccade

Boyutları : 1.20 x 1.90 m.

Düğüm Sayısı ve Tekniği : dm^2 de 1200 Türk düğümü

Malzeme : Yün

Tarihi : 20. yy. ortaları

Halının kısa kenarında 10 cm kadar kırmızı renkli kilim kısmı yer almaktadır. Baş kısmında yeşil renkli üç tane üçgen formda muska bulunmaktadır. Daha sonra kırmızı ve beyaz renkli şal desenli ince hatlarla birbirinden ayrılan üç kalın bordür uzanmaktadır. Birinci bordürde kırmızı zemin üzerine beyaz, yeşil, pembe renkli son derece gerçekçi çiçek ve dal motifleri sonsuza uzanır şekilde işlenmiştir. İkinci bordür kirli sarı zeminli olup daha kalındır. Üzerine yeşil renkli yaprak beyaz, sarı ve çiğ pembe renkli çiçekler ardarda ve gerçekçi bir biçimde işlenmiştir. Bu pembe renk suni boyalarla elde edilmiş ve halıya hiç yakışmayan bir görünümüdür. Daha sonra koyu mavi zemin üzerine pembe renkte çiçeklerden oluşan bir bordür yer almaktadır.

İç bordürden mihrap nişine doğru yeşil renkli dişler uzanmaktadır. Bunlar yeşil renkli mihrap köşelikleleriyle kaynaşmaktadır. Mihrap köşeliklelerinde yeşil zemin üzerine pembe renkli dört adet simetrik çiçek motifleri yerleştirilmiştir. Mihrap içi kırmızı ve boştur.

Çift mihraplı halıların bazıları tamamen geometrik desenlerden oluşmuşlardır. Kenar bordürlerinden sonra tüm iç dolgu bir çok üçgen, dörtgen, kare, altıgen, yıldız, çengel, kanca motifleriyle doldurulmuştur.

TEK MİHRAPLI HALILAR

Halıyı tek bir mihrap belirlemektedir. Boyutlar ortalama 80 x 120 cm. dir. Etrafını üç dört sıra bordür çevirir. İç dolguyu belirleyen mihrap nişi bazen basamaklı, bazan da basaksız olabiliyor. Nişin içi stilize hayvan veya bitki motifleriyle doldurulmuştur. Bazıları da boştur. Seccade boyutlarındaki bu halıların bir kısmı namaz kılmada kullanılır. Mihrap tepeliği olan uçta, geniş kilim kısımlarında üçgen şeklinde muska denilen formlar işlenmiştir. Bunlar iki anlam taşımaktadırlar. Birincisi yön belirtmek içindir, ikincisi ise halıyı dokuyan nazar ve kötü ruhlardan korumaktır. Temel renkler kırmızı, beyaz ve lacivettir.

Resim : 5

Cinsi : Seccade

Boyutları : 100 x 150 cm.

Düğüm Sayısı ve Tekniği : dm^2 de 1200 Türk düğümü

Malzeme : Yün

Tarihi : 18. yy. ortaları

Seccade olarak dokunan halının iki kısa kenarında 10 cm. kadar kilim kısmı vardır. Mihrap tepeliğine rastlayan ucunda bir muska işlenmiştir. Kırmızı ve beyaz renkli şal desenli ince bordürden sonra, kırmızı zemin üstüne mavi ve beyaz renkli geometrik motiflerin işlendiği daha kalın bir bordür ve tekrar kırmızı ve beyaz renkli şal desenli ince bordür halıyı çevrelemektedir.

İç dolguyu lacivert zemin üzerine kırmızı bir daire içerisinde beyaz renkli yıldızlardan oluşan bordür şeklinde bir mihrap nişi belirler. Niş içerisi kırmızı zeminlidir. Nişin alt tarafından iki adet, hayat ağacı şeklinde yorumlayabileceğimiz birbiri içerisinden çıkan çiçekli dallardan oluşan geometrik hatlı bitkisel motif yer alır. Aralarında üst üste üç adet yıldız bulunmaktadır.

Halının ortasında göbek diyebileceğimiz deforme olmuş dikdörtgen şeklinde, içinde çeşitli geometrik motiflerin bulunduğu bir form vardır. Ortası basamaklı olup, tam merkezde bir yıldız bulunmaktadır. Bunun üstünde, niş tepesinde hayat ağacı şeklinde yorumlayabileceğimiz bitkisel motif işlenmiştir. Bunun da iki yanına simetrik olarak ikişer yıldız yerleştirilmiştir.

Çanakkale halılarında bu yıldız formu çok sık olarak kullanılmaktadır. Yıldız Süleyman Peygamber'in yüzüğü olarak kabul edilmektedir. Yani Mühr-ü Süleyman. Bu museviler arasında çok yaygın bir inancı simgeler.⁽¹⁰⁾ İnanca göre Süleyman Peygamber bu yüzükle bütün yaratıkları buyruğu altına alırdı.

Resim : 6

Cinsi : Seccade

Boyutları : 90 x 140 cm.

Düğüm Sayısı ve Tekniği : dm^2 de 1400 Türk düğümü

Malzeme : Yün

Tarihi : 20. yy. başı

(10) Meydan Larousse, sayı 9, Muhr-u Süleyman Maddesi, sayfa 130 - 131

Seccadenin iki kısa kenarında 15 cm. kadar kilim kısmı vardır. Mihrap tepeliği yönündeki kilim kısmında bir muska işlenmiştir. Bu aynı zamanda yön belirtmek içindir.

En dışta üç sıra açık sarı ve kırmızı renkli zikzak ve şal desenli bordür yer almaktadır. Daha sonra, sarı, beyaz ve mavi renkli yatık -S- motiflerinin yer aldığı kırmızı zeminli daha kalın bir bordür bulunmaktadır. Çubuklu şal desenli ince bordürden sonra açık sarı zemin üzerine kırmızı, yeşil ve sarı renklerden oluşan stilize meşe yaprağı -kupa ikilisinin teşkil ettiği kalın bir bordür uzanmaktadır. Daha sonra yatık -S- motiflerinin oluşturduğu kırmızı zeminli bordür bulunmaktadır.

Mihrap nişini oluşturan bordür ise mavi zemin üstüne kırmızı, acı sarı ve beyaz renklerden meydana gelen geometrik şekillerle oluşmuştur.

Mihrap nişinin tam merkezinde acı sarı ve mavi renklerden oluşan altgen form vardır. Altgenin kenarlarında gongül motifleri işlenmiştir. Ortasında çıkıntılı olan bir kare form ve tam merkezde yıldız motifi bulunmaktadır. Altgenin dört köşesinde yeşil zeminli geometrik hatlı şekiller işlenmiştir. Mihrap nişinin köşeliğine doğru ise mavi renkli bir stilize kandil motifi yer almaktadır. Bunun iki yanında da yıldız motifleri işlenmiştir. Mihrap nişini oluşturan bordür, alt tarafta içe doğru bir kavis yapmış, bu boşluğa bir yıldız yerleştirilmiştir.

Mihrap köşeliklerine kırmızı zemin üzerine sarı renkli, birbiri içerisinden doğan stilize ağaç motifleri, simetrik olarak yerleştirilmiştir.

Resim : 7

Cinsi : Seccade

Boyutları : 80 x 120 cm.

Düğüm Sayısı ve Tekniği : dm^2 de 1600 Türk düğümü

Malzeme : Yün

Tarih : 20. yy.

Çok yakın zamanlarda dokunan halılarda geniş kilim kısmı pek görülmemektedir. Bu örnekte de öyledir. Halının etrafını çeviren bir kalın bir ince bordür şal deseni ile birbirinden ayrılmıştır. Dıştaki daha ince olup, sarı zemin üzerinde beyaz ve kırmızı renkli meandıra benzer bir soyut motifin sonsuza doğru sürekli uzanışı görülmektedir. Daha sonraki bordür kalın olup, siyah zemin üzerine beyaz, sarı renkli stilize edilmiş dal, yaprak ve meyve motiflerinin ardarda işlenmesiyle oluşmuştur.

Zemin kırmızı renkli olup, üzerinde yeşil, beyaz, mavi ve sarı renklerden oluşan çeşitli geometrik formların bir bordür gibi dolanmasıyla oluşan mihrap nişi vardır. Ortasında sarı, beyaz ve mavi renklerin oluşturduğu zikzak, basamak, kare şekillerinin bulunduğu bir göbek vardır. Bunun dört tarafında sarı ve mavi renkli dört adet kupaya benzer motif işlenmiştir. İçlerinde Süleyman'ın yıldızı bulunmaktadır. Mihrap tepeliğine doğru mavi renkli birbiri içinden çıkan dallar işlenmiştir. Mihrap köşeliklerinde de sarı ve lacivert renkli iki adet yıldız yer almaktadır. Kırmızı, beyaz, lacivert gibi ana renklerin yanında siyah ve biraz da canlı yeşil kullanılmıştır.

Resim : 8

Cinsi : Seccade

Boyutları : 80 x 120 cm.

Düğüm Sayısı ve Tekniği : dm^2 de 1400 Türk düğümü

Malzeme : Yün

Tarih : 20. yy. başı

6 - 7 cm. kadar olan kilim kısmından sonra, beyaz zeminli kalın bordürü kırmızı ve beyaz renkli şal desenli iki ince bordür çevreler. Kalın bordür kırmızı altgenler şeklinde verilmiştir. İçlerinde sarı ve lacivert renkli -S- motifleri işlenmiştir. Kırmızı zeminli iç dolgu sarı bir bordür şeklinde uzanan mihrap nişi ile belirlenmiştir. Bu sarı bordürün üzerinde kırmızı, beyaz ve lacivert renkli baklavalılar işlenmiştir. Mihrap nişinin içerisinde iki dal motifi yer almaktadır. Buna başak motifi diyebiliriz. Sarı bir sap üzerinde lacivert ve beyaz renkli meyveler sıralanmıştır. Bunların aralarına çeşitli geometrik motifler ve bir yıldız işlenmiştir. Mihrap köşeliklerine de iki büyük iki küçük dört adet Süleyman'ın yıldızı işlenmiştir.

MADALYONLU HALILAR

Büyük boyutlarda dokunmakta, ortadaki madalyon halıya isim vermektedir. İç dolgu çift mihrap nişi şeklinde belirlenmiştir. Fakat madalyon daha iri olduğu için ilk göze görünen motif olmaktadır. Halının kenarını üç sıra bordür çevirmektedir. İç dolgu bitkisel desenlerden, kıvrık yuvarlak hatlı formlardan oluşmaktadır. Bazı örneklerde ise bu bitkisel yuvarlak hatların yerini geometrik hatlı kancalar, yıldızlar, çengeller almaktadır.

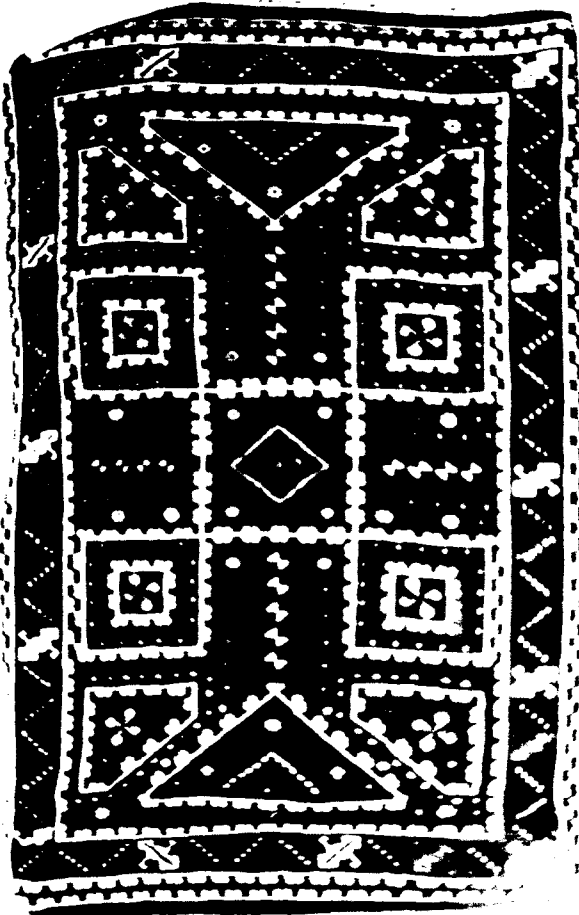

RESİM: 2

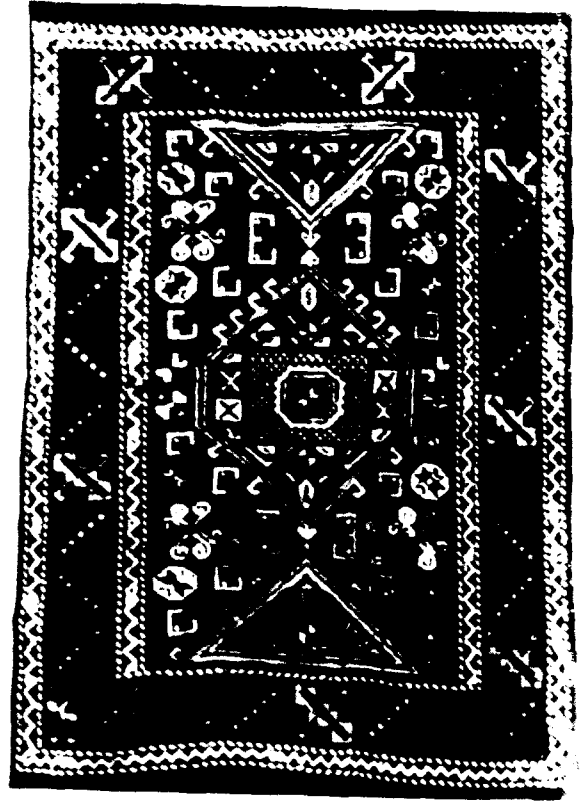

RESİM: 3

RESİM: 5

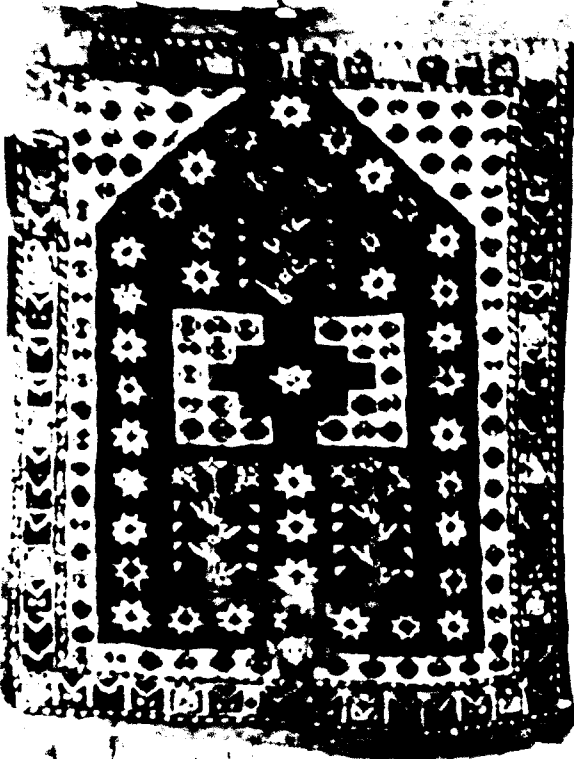

RESİM: 7

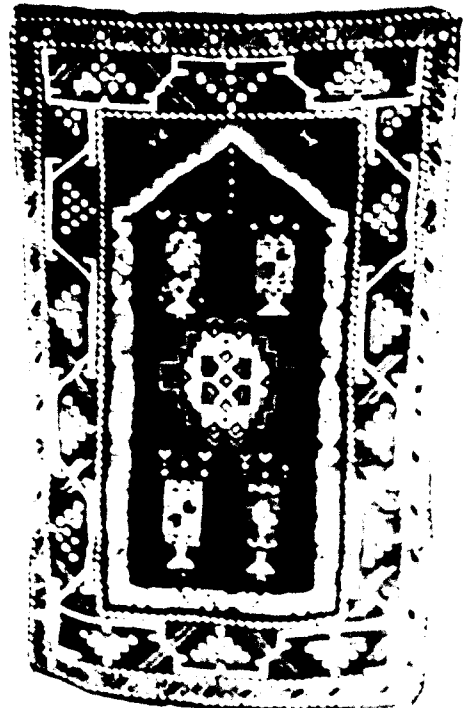

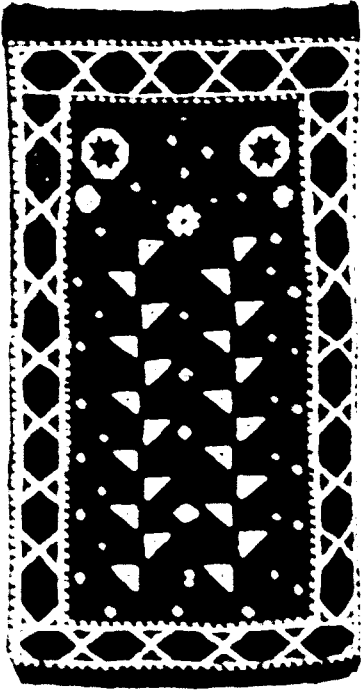

RESİM: 8

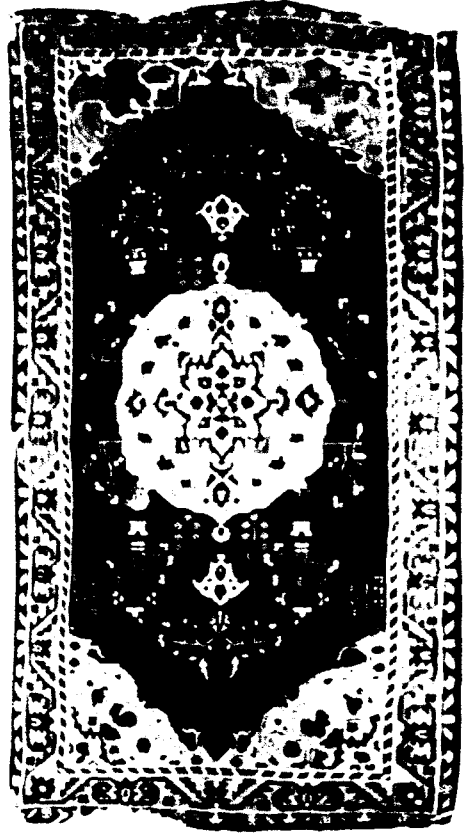

RESİM: 9

RESİM: 10

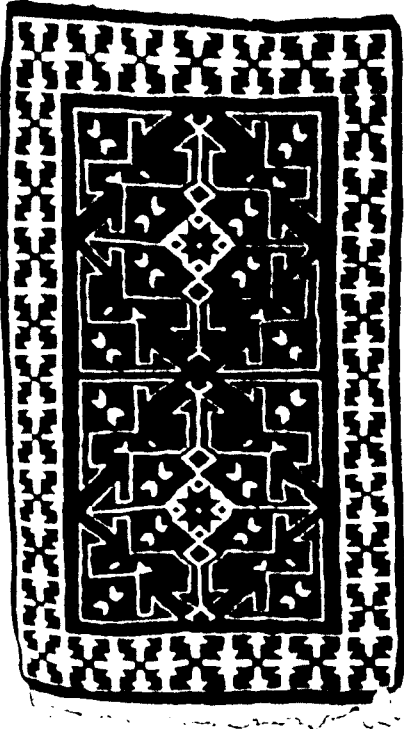

RESİM: 11

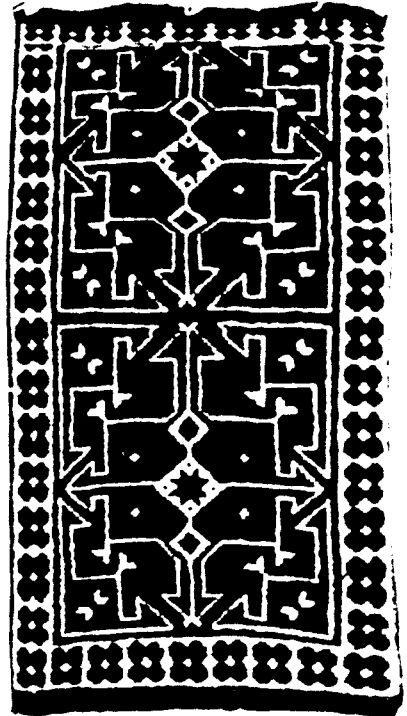

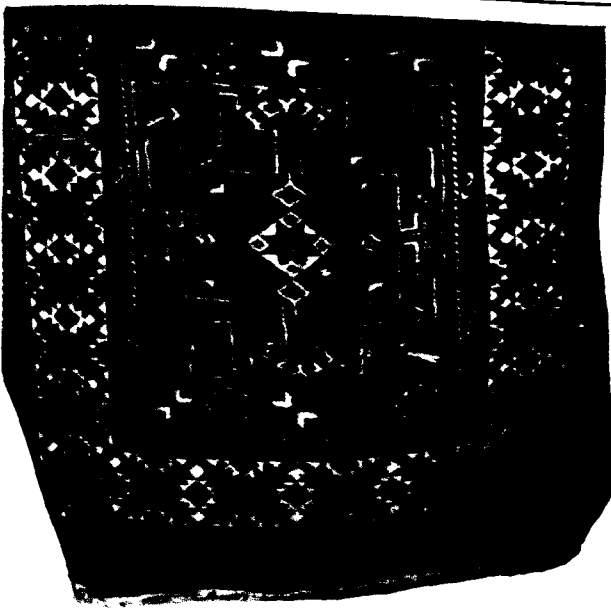

RESİM: 12

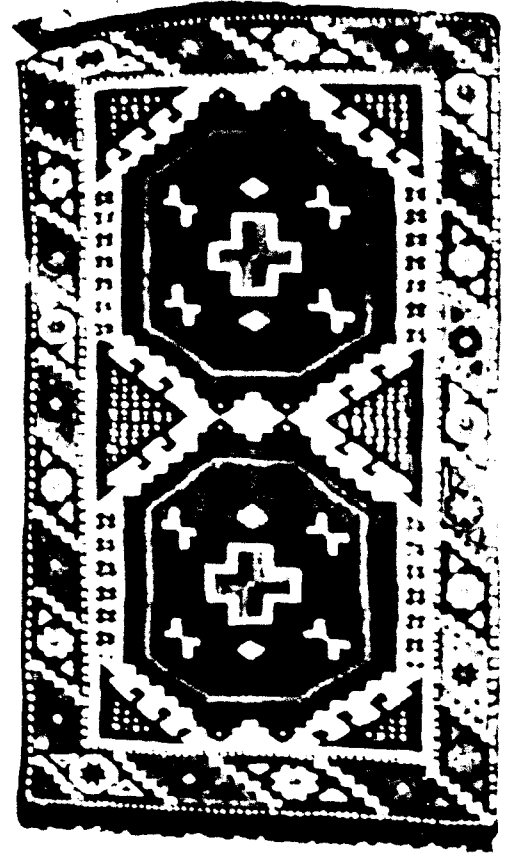

RESİM: 13

RESİM: 14

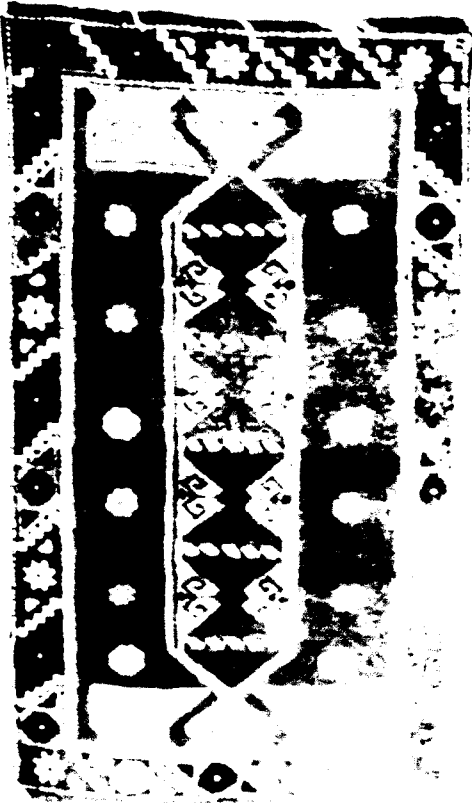

RESİM: 15

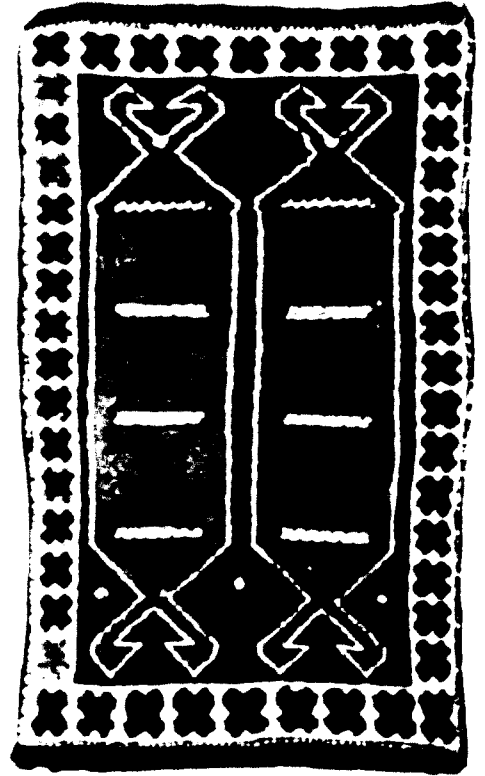



RESİM: 16

RESİM: 19

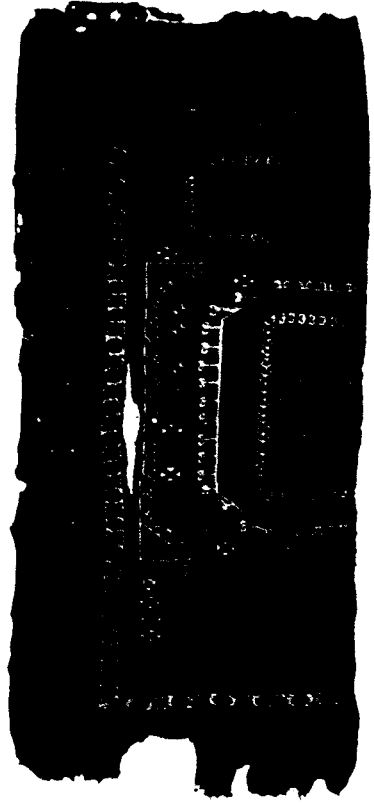

RESİM: 18

RESİM: 20

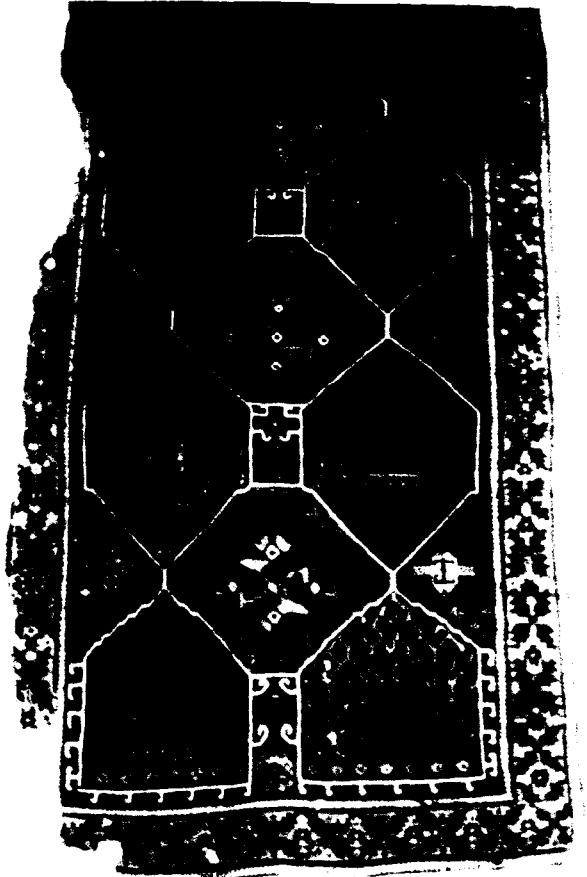
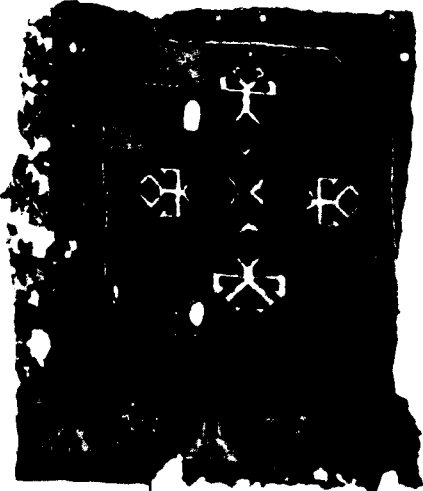
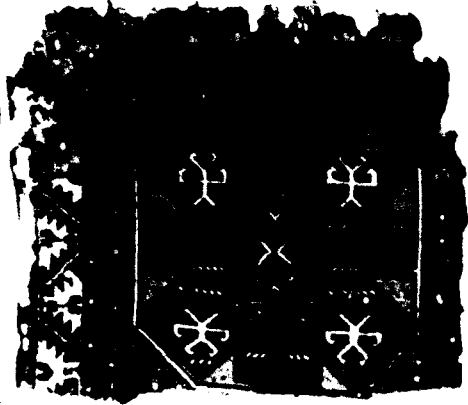

Ana renkler kırmızı, beyaz, sarı, deve tüyü ve yeşildir.

Resim : 9

Cinsi : Taban Halısı

Boyutları : 150 x 280 cm.

Düğüm Sayısı ve tekniği : dm^2 de 1200 Türk düğümü

Malzeme : Yün, atkı ve çözümler pamuk.

Tarihi : 20. yy. ortalarından sonra

Bu grup halılar, yuvarlak hatlarıyla İran ve Isparta halılarına benzemektedir.

Halının etrafını iki ince bir kalın bordür çevirmektedir. İnce bordürler, zikzak ve çiçekli olarak işlenmiştir. Kalın bordür ise zemin devetüyü olup, üzerinde kahverengi dallar ve kırmızı ve mavi çiçekler işlenmiştir. Bu dal çiçek motifleri sürekli bir şekilde sıralanarak verilmiştir.

Kırmızı renkli zeminde devetüyü renkli büyük bir madalyon yer almaktadır. Bu madalyonun içerisinde beyaz renkli bir zemin üstüne kırmızı, mavi ve yeşil renkli gerçekçi çiçekler işlenmiştir.

Madalyonun dışında zemin üzerine serpiştirilmiş bir şekilde vazo içerisinde ve serbest halde çiçekler yerleştirilmiştir.

Köşe dolguları da yine devetüyü renginde olup, üzerlerinde yeşil, kırmızı ve beyaz renkli gerçekçi çiçekler işlenmiştir.

Mihrap köşelikleri lacivert renklerde olup konturları beyazdır ve iç dolguya doğru çıkıntıları vardır. Lacivert zeminli mihrap köşeliklerinde ise kırmızı ve sarı renkli soyut motifler simetrik olarak yerleştirilmiştir.

Madalyonlu halıların değişik bir uygulamasında ise, merkezdeki madalyon ve yanındaki yuvarlak hatlı motiflerin geometrik formda işlendiği görülmektedir.

ÜZERİNDE GAMALI MOTİFİNİN İŞLENDİĞİ İKİ DİKDÖRTGENDEN OLUŞAN HALILAR

Seccade boyutlarında yapılanlar olduğu gibi uzun koridorlar için yapılanlar da vardır. Kenar bordürlerinde değişik şekillerde uygulanmış stilize çiçekler işlenmiştir.

Ortada iki dikdörtgen veya kare yer almakta, bunların içinde de gamalı motifleri bulunmaktadır.

Aralarında Süleyman'ın yıldızı serpiştirilmiştir. Uzun koridor halısı olarak dokunanlarda ise, aynı motif ardarda tekrarlanmaktadır (Desen: 6). Yani dikdörtgen form içinde gamalı motifi beş veya altı adet dokunur. Renkler çok bariz şekilde kırmızı, lacivert ve beyazdır. Daha çok Ezine ve Ayvacık yörelerinde dokunmaktadır.

Resim : 10

Cinsi : Seccade

Boyutları : 80 x 120 cm.

Düğüm Sayısı ve Tekniği : dm^2 de 1200 Türk düğümü

Malzeme : Yün

Tarihi : 20. yy. ortaları

Kırmızı ve lacivert renkli iki şal desenli bordürle çevrelenen, beyaz zemin üzerine kırmızı ve lacivert renkli dört -S- motifinden oluşan çiçek motifinin teşkil ettiği bir kalın bordür halıyı çevrelemektedir.

Kırmızı renkli iç dolgu üzerine lacivert renkler işlenmiştir. İç dolgu iki kareye ayrılmış, bunların içinde de gamalı motifi yer almaktadır. Gamalı motiflerinin merkezlerinde beyaz üzerine kırmızı ve sarı renkte yıldız motifleri işlenmiş, ayrıca bu yıldızlar gamalı motifinin ortasındaki kare üzerinde de köşelerde dört adet olarak tekrarlanmıştır.

İçlerinde gamalı motifinin yer aldığı kareleri belirleyen deforme üçgenler içerisinde de yine birer adet yıldız motifleri işlenmiştir. Kırmızı, lacivert ve beyaz renklerin yanında az sarı kullanılmıştır.

Resim 11'de bu grubun bir diğer uygulamasını görmekteyiz.

Kırmızı zemin üzerine lacivert desenli gamalı motiflerinin oluşturduğu iç dolguyu beyaz üzerine kırmızı, lacivert ve sarı renkli dört dairesel formun teşkil ettiği çiçek motifinin işlendiği bir bordür çevreler.

Resim 12'de yine bu grup halılardan bir detay görmekteyiz.

Halının kısa kenarındaki geniş kilim kısmı üzerine iki siyah, bir sarı renkli üç şal desenli bordür işlenmiştir. Daha sonra iki ince bir kalın bordür şal desenli bordürle birbirinden ayrılmıştır. İnce bordürlerde -S- motifleri işlenmiştir. Kalın bordürde ise beyaz zemin üzerine kırmızı, mavi ve yeşil renkli çiçeklerin haç şeklinde dizildiği görülmektedir.

İç dolgu kırmızı zeminli olup, üzerine mavi renkli bir kare içerisine gamalı motifi işlenmiştir. Gamalı motifi içerisinde bir eşkenar dörtgen içine yıldız motifi işlenmiştir. Bunun dört tarafında da sarı renkli boynuz şeklinde kıvrık kanca motifleri bulunmaktadır. Köşelerde kareyi oluşturan deforme üçgenler içerisine birbirleriyle ters olarak sarı renkli koç boynuzu işlenmiştir. Bunların merkezlerinde ve gamalı motifinin merkezinde halı dokuma yünü uzun bırakılarak, değişik bir görünüm sunulmuştur.

İç dolgu içerisinde, gamalı motifinin dışında 5 adet Süleyman'ın yıldızı işlenmiştir. Renkler kırmızı, beyaz, sarı, mavi ve yeşildir.

Resim : 13

Cinsi : Seccade

Boyutları : 80 x 130 cm.

Düğüm Sayısı ve Tekniği : dm^2 de 1200 Türk düğümü.

Malzeme : Yün

Tarihi : 20. yy. ortaları

Kırmızı zeminli halının etrafını baklava desenli bir bordür çevreler. Baklavaların içerisine yıldız motifleri işlenmiştir.

Bergama halıların son derece benzer bir şekilde halının merkezi iki altıgen şeklinde belirtilmiştir. Lacivert renkli dört yönde kanca şeklinde çıkıntıları olan soyut motifler işlenmiştir. Bunların içinde beyaz, sarı ve kırmızı renkli haç motifi bulunmaktadır. Zemin üzerine ayrıca değişik geometrik şekiller ve çiçek motifleri serpiştirilmiştir.

Kırmızı, beyaz ve lacivert rengin yanında sarı da kullanılmıştır.

Gamalı motifli halılar uzun koridor halıları olarak da dokunmaktadır. Bu halılarda gamalı motifinin yer aldığı dikdörtgenler 5 - 6 adet olarak sıralanmaktadır.

KARTUŞLU HALILAR

Seccade boyutlarında dokunan bu halılarda, iç dolguda yer alan bir veya birden fazla boyuna düzenlenmiş deforme olmuş kartuşlardan dolayı bu ad verilmiştir. Çanakkale halılarının tipik renkleri olan kırmızı, beyaz ve lacivertin yanında özellikle kartuşlarda sarı kullanılmıştır.

Kenar bordürleri baklavali veya stilize çiçek motiflidir. Yıldız motifleri de bolca kullanılmıştır.

Resim : 14

Cinsi : Seccade

Boyutları : 80 x 115 cm.

Düğüm Sayısı ve Tekniği : dm^2 de 1200 Türk düğümü

Malzeme : Yün

Tarihi : 1950'den sonra

Halının etrafını kırmızı, lacivert ve sarı renklerden oluşan ve üzerlerinde yıldız motiflerinin işlendiği baklavali bir bordür çevreler.

Kırmızı zeminli iç dolgu üzerine sarı renkli boyuna bir kartuş işlenmiştir. Kartuşun iki ucunda sarı bir zemin üzerinde kırmızı renkli iki kanca motifi karşılıklı olarak verilmiştir. Sarı zeminli kartuşun içerisinde beş adet kırmızı renkli altıgen motif yer almaktadır. Bunların içerisinde de lacivert renkli soyut motifler ve beyaz renkli meandır motifi bulunmaktadır. Ayrıca bu altıgenler arasında da iki yana doğru lacivert renkli koç boynuzu motifleri işlenmiştir. Kartuşun ve kırmızı renkli iç dolgunun etrafı beyaz konturludur.

Kırmızı zeminde iç dolgu üzerinde kartuşun iki yanlarında altışardan oniki adet çiçek motifleri yerleştirilmiştir.

Resim : 15

Cinsi : Seccade

Boyutları : 80 x 120 cm.

Düğüm Sayısı ve Tekniği : dm^2 de 1200 Türk düğümü

Malzeme : Yün

Tarihi : 1950'den sonra

Bu örnekte de boyuna düzenlenen kartuşların iki adet olarak uygulandığını görmekteyiz. Halının etrafını beyaz zemin üzerine kırmızı, lacivert ve sarı renklerden ve dört adet yuvarlak formdan oluşan stilize çiçeklerin yer aldığı tek sıra bordür çevreler.

Kırmızı zeminli iç dolgu üzerine sarı zeminli iki adet boyuna kartuş işlenmiştir. Kartuşların uçları karşılıklı kanca şeklinde verilmiştir. Kartuşların içerisine kırmızı renkli beş adet altıgen bunların içinde de lacivert soyut motifler, beyaz renkli meandır motifleri işlenmiştir. Altıgenlerin arasında

iki yana doğru lacivert renkli koç boynuzu motifleri yerleştirilmiştir.

Kırmızı zemin üzerine üç adet lacivert ve beyaz renkli yıldızlar işlenmiştir.

Resim : 16

Cinsi : Seccade

Boyutları : 90 x 120 cm.

Düğüm Sayısı ve Tekniği : dm^2 de 1200 Türk düğümü

Malzeme : Yün

Tarihi : 1950'den sonra

Kartuşlu örneklerin değişik bir uygulamasını görmekteyiz. Halının etrafını kırmızı, lacivert, sarı ve beyaz renkli ve üzerlerinde çiçek motiflerinin yer aldığı baklava desenli bir bordür çevreler.

İç dolgu beyaz zeminli olup, üzerinde üç adet boyuna düzenlenmiş kartuş yer almaktadır. Bu kartuşlardan ortadaki daha enli olup, lacivert zeminlidir. İçinde üç adet altıgen form işlenmiştir. İkiisi beyaz biri kırmızı renkli olan bu altıgenler içine de haç şeklinde motifler yerleştirilmiştir. Kartuş içinde ayrıca kırmızı renkli soyut motifler de vardır. Yanlardaki iki kartuş daha ince olup, kırmızı zeminlidir ve içlerinde dört adet altıgen içinde yıldız motifleri görülmektedir. Ayrıca uç taraflarında da beyaz renkli kum saatine benzer soyut motifler yer almaktadır. Beyaz zemin üzerine, kartuşlar arasına sarı, kırmızı ve lacivert renklerde karşılıklı kanca şeklinde çıkıntıları olan üst üste üç kareden oluşan soyut formlar yerleştirilmiştir. Beyaz zeminin alt ve üst tarafında kırmızı renkli iki kartuş yer almaktadır. Bunlar üç adet mihrap nişi şeklinde verilmiştir. Bunların içerisinde üçer adet beyaz, üçer adet lacivert renkli bitki motifleri yerleştirilmiştir. Bu meyveli, çiçekli dallar bize Ladik halılarını anımsatmaktadırlar.

HAYAT AĞACI MOTİFLİ HALILAR

Boyuna dikdörtgen bir iç dolguya sahiptirler. İnceli kalınlı beş-altı sıra bordürün çevirdiği bu halılar ortalama 90 x 150 cm. boyutlarındadırlar. Tek renkten oluşan iç dolguya bir veya birkaç adet hayat ağacı veya stilize haşhaş motifleri işlenmiştir. Simetrik bir şekilde yıldızlar da görülmektedir. Renkler kırmızı, beyaz, sarı ve mavidir.

Resim : 17

Cinsi : Seccade

Boyutları : 129 x 190 cm.

Düğüm Sayısı ve Tekniği : dm^2 de 1400 Türk düğümü

Malzeme : Yün

Tarihi : 20. yy.

Halının iki kısa kenarında 15 cm. kadar kilim kısmı, bunların baş tarafta olanda da bir adet muska vardır.

Halının etrafını kalın bir bordür çevirmektedir. Bu kalın bordürün iki tarafında da beyaz ve kırmızı renklerden oluşan şal deseni bulunmaktadır. Beyaz zemin üzerinde kırmızı, sarı ve yeşil renkli kanca şeklinde çıkıntıları olan üç kareden oluşan geometrik formun alternatif sıralanması görülmektedir.

Kırmızı zeminli iç dolgu üzerinde köşelere rastlayan yerlerde dört adet dalları ve çiçekleri olan stilize ağaç motifleri işlenmiştir. Halının tam merkezinde sarı zeminli bir altıgen içerisinde kırmızı renkli sekiz kollu bir yıldız, onunda içinde lacivert zemin üzerine beyaz renkli sekiz kollu yıldız işlenmiştir.

Bu merkezi yıldızın iki yanında ikişerden dört adet lacivert üzerine beyaz yıldızlar işlenmiştir. Altında ve üstünde de dört yapraklı stilize çiçek motifleri sarı, beyaz ve mavi renklerle işlenmiştir. Üstte üç adet tam, altta ikisi tam, birisi yarım olarak işlenmiştir.

İSTANBUL SULTAN AHMET CAMİİ HALI MÜZESİ'NDEN ÖRNEKLER

Sultan Ahmet Camii Halı Müzesi'nde, Çanakkale yöresinden üç örnek bulunmaktadır. Bunlar tahminen 200 yıllık olup, Bursa Uftade Camii'nden ve Vakıflar Genel Müdürlüğü Teberrukat Depolarından getirilmiştir. Üçü de yarıktır durumdadır.

Resim : 18

Envanter No : 97

Boyutları : 207 x 95 cm.

Malzeme : Yün

Geldiği Yer : Teberrukat Deposu

Geliş Tarihi : 1973

Eserin Tarifi: Halının yarısı eksik, koyu yeşil üstüne kartuş ve yıldız motifli bordürün etrafında sarı ve beyaz iki ince bordür var. Orta kısım kırmızı zemin üzerine ortada sekizgen bir madalyon, altta ve üst kısımda ufak sekizgenler var. Yer yer yırtıklı.

Müze envanter kayıtlarında bu kadar tanımla yetinilmiş, detaylara inilmemiştir. Başta söz edilen altın tabak halılarına benzemektedir.

Resim : 19

Envanter No : 111

Cinsi : Çanakkale Hayvan Figürlü Halı

Boyutları : Boy: 117 - 116 cm.
En: 102 - 95 cm.

Geldiği Yer : Bursa Uftade Camii

Geldiği Tarihi : 1973

Eserin Tarifi : İki parça halinde olup, her parçanın ortasında birer sekizgen ve keşisen haç motifleri var. Bordür beyaz zemin üzerine geometrik dal ve yaprak motifli, ezikli ve yırtıklı, ortadan kesik.

Bergama halılarıyla son derece benzeyen bu örnek Çanakkale'de hâlâ üretilmektedir. Müze kayıtlarında söz edilen "Keşisen Haç" motifleri, sekiz kollu yıldız olarak da adlandırılmaktadır.

Yine müze kayıtlarında "geometrik yaprak ve dal" motifli diye söylenen kenar bordürleri, meşe yaprağı - kupa ikilisinin oluşturduğu bordürdür. Örneklerde bunu beyaz zemin üzerine kırmızı ve sarı renklerde görmekteyiz.

Resim : 20

Envanter No : A-247

Cinsi : Taban Halısı. Çanakkale Kazak Desenli.

Boyutlar : 74 x 363 cm.

Malzeme : Yün

Eserin Tarifi : İki dikey eksen üzerine yassı altıgenler kenarlarından köşeli kutular çıkıyor. Bunların içi kancalı, bordür sarı üstüne meşe yaprağı desenli.

Müze kayıtlarında "meşe yaprağı" olarak geçen bordür desenleri, daha önceki örneklerde "haç şeklinde düzenlenen çiçek" motifli olarak söylenmiştir.

Kazak etkili bu örneklerde kırmızı daha koyu ve pasteldir.

Bu kadar çok çeşitli desenlerde dokunan Çanakkale halılarının her biri, halı sanatımızın eşi bulunmaz birer örnekleridir. Köylerde genç kızlar ve kadınlar tarafından dokunan halılar onların yaşamlarının birer parçası olmuş, manilerine kadar geçmiştir. Tezgâh başındaki kızlar hem manilerini söyler, hem de ilmelerini atarlar:

Halı dokuyom halı
Otuz iki ilmekten
Yarımden mektup gelmiş
Okuyamam gülmekten

Halı dokuyom halı
Bitmiyor gavur malı
Halı icad olalı
Kızların rengi sarı.

ÇANAKKALE HALILARININ ÖZELLİKLERİ VE TÜRK HALI SANATINDAKİ YERİ

Genel olarak tarihi Türk halılarında işlenen bütün motifler, geometrik hatlarla ve stilize edilmiş bir şekilde verilirler. Yuvarlak hatlı ve gerçekçi motifler az olarak uygulanmaktadır. Bu ürünler belirli bir kültürü ve karakteri yansıtmaktadır. Kafkasya'dan gelerek Çanakkale bölgesine yerleşen halkın dokuduğu halılar da, doğal olarak bu özellikleri göstermektedir. Stilize, geometrik desenler ve canlı renkler....

Her biri halk sanatımızın eşi bulunmaz bir örneği olan halılar, yörede hâlâ ananevi usullerle boyanmaktadır. Çeşitli bitkilerden elde edilen bu boyalar, halılara eşsiz bir parlaklık ve canlılık vermektedir. Lacivert, kırmızı ve beyaz renkler ve bunların kontrast teşkil edecek şekilde uygulanması, Türk zevkinin halılara yansımalarıdır. Bu canlı renkler, hiç bir zaman gözünü yorucu, rahatsız edici bir etki ortaya koymazlar.

Çanakkale halılarının karakteristik desenleriyle hemen tanımak mümkündür. Yörede dokunan halıların, diğer bölgelerle akrabalıkları yanında tamamen bağımsız olanları da vardır. Veya detayda görülen akrabalık, genel Çanakkale karakterini yok etmemektedir. Kafkas göçmenlerinin bir çok değişimlere maruz kaldığı daha güneyde Bergama halılarıyla paralellikler görülmektedir. Gamalı motifli halılar, dikdörtgen ve kare bölünmeleriyle Ber-

gama halılarına benzemektedir. Ayrıca tek ve çift mihraplı halılar genel şema olarak Kula, Milas, Ladik, Kırşehir, Konya, Sivas gibi Anadolu'nun birçok yörelerinde dokunmaktadır. Fakat üzerlerinde işlenen diğer detaylar Çanakkale karakterini yansıtmaktadır. "Altın Tabak" ve "Turnalı" halılar tamamen Çanakkale ve yöresinde dokunurlar ve başka yörelerde görülmezler. Bu bakımdan bu halılar, Türk halı sanatında ayrı bir yer tutarlar.

Diğer geometrik desenli halılarda yöre halılarının hemen tanınmasını sağlayan az sayıda temel motifler büyük bir istikrarla kullanılmıştır. Özellikle bir daire içerisinde işlenen sekiz kollu yıldızlar, tüm Çanakkale halılarında işlenmiştir. Fazla sık olmayan dokumasına karşılık başlıca elemanları ve klâsik motifleri netlik ve açıklıkla yapılmıştır.

Türk halı sanatında uygulanan düğüm şekline sadık kalmış, tüm halılar Türk düğümüyle gerçekleştirilmiştir.

Çanakkale halılarını özgün kılan diğer bir unsur da kenar bordürleridir. Kanca şeklinde çıkıntılı olan, üç kareden oluşan geometrik formun alternatif sıralanması şeklinde görülen bordür ve meşe yaprağı - kupa ikilisinden oluşan bordür, Kafkas halılarında görülmekle beraber Anadolu'da Çanakkale halılarında işlenmektedir. Söz edilen iç dolgu ve renklerle birarada uygulanan bu bordürler Çanakkale halılarının, Türk halı sanatı içerisinde tanınmasını sağlar.

Dağ köylerinde hâlâ geleneksel motif ve renklerin kullanıldığı halılar dokunmaktadır. Bununla birlikte çevre illerin etkileri de hemen girmiştir. Bu bakımdan Çanakkale'de halılar özgünlüğünü yitirmekte, sipariş üzerine istenen desenlerde ürün vermektedir.

Çanakkale halıları Türk halı piyasasında pek tanınmamaktadır. Bu yüzden iç ve dış ticarete bir yeri yoktur. Ancak, Çanakkale bölgesinden yetişen bazı tüccarlar bunların farkında olup, sipariş vermekte ve ticaretini geliştirmektedirler. Bununla beraber gevşek dokunmaları, halıların hemen aşınmasını ve eskimesini sağlamaktadır. Ayrıca kaba görünüşlüdürler. Bu bakımdan da piyasada pek tutunmazlar.

Dokumacılık sanatının bir kolu olan halı, yüzyıllar boyunca örtü, yaygı ve süs eşyası olarak kullanılmıştır.

Çanakkale yöresinde halılar "istar tezgâhı" denilen dikey tezgâhlarda ve Türk düğümü ile dokunurlar. Yöre halkı halı ipini kendi koyunlarından elde ederler. Ve yine kendileri elde ettikleri çeşitli yöntemlerle boyarlar. Kullandıkları malzeme yündür.

Çanakkale ve yöresinde geleneksel motiflerin işlendiği halıların hemen hepsi ilçe ve köy camilerinde toplanmıştır. Bu yüzden camiler birer halı müzesi görünümündedirler. İstanbul Sultan Ahmet Camii Halı Müzesi'nde de üç adet Çanakkale halısına rastlanmıştır.

Çok eski bir tarihi olmasına rağmen Çanakkale'de mevcut olan halılar en çok bir buçuk asırlıktır. Çoğunluğu 20.yy.da dokunmuştur.

Çanakkale halılarını desenlerine göre 8 gruba ayırabiliriz.

1 - Altın Tabak Halısı: Ortalama 2.40 x 3.50 metre boyutlarında dokunurlar. Tabak denilen geometrik madalyonlardan oluşur. Merkezde bir madalyon, bunun dört köşesinde dört küçük madalyon, köşelerde deforme üçgen, iki kısa kenarda da tam üçgen şeklinde uygulanan madalyonlar, halının esas motifleridir.

2 - Turnalı Halı: Ortalama 1.60 x 2.50 metre boyutlarındadır. İç dolguda işlenen uçan kuşlardan dolayı bu ad verilmiştir. Merkezde eşkenar dörtgen şeklinde bir madalyonla, bunun iki ucundaki üçgen şeklindeki yarım madalyonlar halıyı belirler.

3 - Çift Mihraplı Halılar: Seccade ve yaygı olarak kullanılmaktadır. Bir çift mihrap halıyı belirler.

4 - Tek Mihraplı Halılar: Seccade boyutlarında dokunurlar. Bir mihrap nişi iç dolguda yer alır.

5 - Madalyonlu Halılar: Ortalama 1.50 x 2.80 metre boyutlarındadırlar. İç dolgudaki yuvarlak hatlı bir madalyon halıyı belirler.

6 - Üzerinde Gamalı Motifinin Bulunduğu İki Dikdörtgenden Oluşan Halılar: Seccade ve koridor halısı olarak dokunurlar. İki dikdörtgen içindeki iki gamalı motif, halının belirleyici desenidir.

7 - Kartuşlu Halılar: Seccade boyutlarındadır. İç dolgudaki boyuna düzenlenmiş kartuşlar halıyı belirler.

8 - Hayat Ağacı Motifli Halılar: Seccade boyutlarındadır. Dikdörtgen formulu iç dolgu üzerinde hayat ağacı motifini işlenmiştir.

Çanakkale halılarında birkaç tip bordür görülür. Haç şeklinde düzenlenmiş dört yapraktan veya dört beş motiften oluşan çiçek desenli bordür, kanca şeklinde çıkıntılı olan üç kareden oluşan geometrik formun alternatif sıralanması şeklinde olan bordür meşe yaprağı - kupa ikilisinden oluşan bordürler görülmektedir.

Genel olarak Türk halılarında görülen canlı renkler Çanakkale halılarında da görülmektedir. Kırmızı, lacivert ve beyaz ana renklerdir. Bunun

yanında sarı, yeşil ve devetüyü de kullanılmaktadır.

Çanakkale'nin birçok ilçe ve köyünde dokunan halılar bütün olarak bir yöre özelliği oluştururlar. Aralarında tek tek farklılıklar göstermezler. Bu ilçe ve köylerin kendine özgü bir deseni yoktur. Bunlar tüm bölge olarak bir desen birliği ortaya koyarlar.

Çanakkale'de halılar Kafkasya'dan gelen yörekler tarafından dokunduğu için yöre halıları Kafkas ve Kazak halılarıyla paralellik gösterirler. Ayrıca Bergama halılarıyla da benzeştikleri görülür.

Çanakkale'de son zamanlarda dokunan halılar gerek desen, gerek renk açısından bir yozlaşma içindedirler. Çevre bölgelerin desenleri Çanakkale'ye girmiştir. Yuvarlak hatlı, bitkisel desenli Isparta halıları yörede dokunmaktadır. Eskiden tamamen kök boyayla boyanan halı ipliği yakın zamanlarda suni boyalarla boyanmaktadır. Bu özellikle kullanılan pembe de görülmektedir.

Eski halılardaki malzemede de değişiklik olmuş, atkı ve çözümlerde pamuk kullanılmaya başlanmıştır.

Ayrıca gevşek dokulu halılardır. Bu yüzden görünümleri kabadır. Hafif, taşınması kolay olmasına rağmen çabuk aşınırlar. Yörede çok eski halı bulunmamasının bir nedeni de bundandır.

Eski örnekler sadece seccade boyutlarında dokunmaktaydı. Sonraları taban halısı ve koridor halısı da dokunmaya başlanmıştır.

Yörede halılar köylü genç kızlar tarafından dokunur. 60 hanelik bir köyde ortalama 25 tezgâh bulunmaktadır. Seri bir şekilde imalat yapılmaktadır.

Bu özgün renk ve desenleriyle Türk halı sanatında belirli bir yer tutan Çanakkale halılarının bugünkü durumu ise gerçekten üzücüdür. Artık tamamen ticari amaçlarla üretim yapılmaktadır. Bu durum da halının kalitesinin iyice düşmesini sağla-

maktadır. Dokuyucu kızlar bir kanaviçedeki motif veya bir fabrika mahsulü muşambadaki motifini işleyebilmektedir. Şu son 10 senelik halılar tamamen dejenere olmuştur.

KAYNAKÇA

- (1) Atalay, Besim., "Halı ve Halıcılık" Türk Ansiklopedisi, Cilt XVIII, Ankara, 1970, sayfa 349 - 370
- (2) Çanakkale İ Yılığ. Ankara, 1967.
- (3) Ertüzün, Reşit Mazhar., Kapıdağ Yarımadası ve Çevresindeki Adalar Tarih ve Arkeolojisi Üzerine Araştırmalar, Ankara 1974.
- (4) Gönü, Macide., Türk Halı ve Kilimlerinin Teknik Hususiyetleri, Ankara, 1957
- (5) Görgünay, Neriman., Doğu Yöresi Halıları. Ankara, 1975.
- (6) Işıkşaçan, Güngör., Batı Anadolu'nun Başlıca Merkezlerinde İmal Edilen Halıların Desen ve Kaliteleri Üzerine Bir Araştırma. İzmir, 1964
- (7) J. I ten - Maritz., Le Tapis Turc. Germany 1977.
- (8) Kostbarkeiten Orientalischer Teppichknüpfkunst. Kollektion Türkas, Band 11-111, 1975 - 1976.
- (9) Mehmedoğlu, Mehmet Ali - Ettinghausen., "Halı" İslam Ansiklopedisi. Cilt 5/1, İstanbul, sayfa 129 - 141
- (10) Meydan Larousse, "Mühr-ü Süleyman", Cilt 9, İstanbul, 1972, sayfa 130 - 131
- (11) Murray, L. Elland., Oriental Rugs. Boston, 1981, sayfa 156 - 159
- (12) Özgür, Meliha., "Türk Halıcılığının Geçmişi Bugünkü Durumu Gerilme Nedenleri Türk Halıcılığının Geliştirilmesi İçin Alınması Gerekli Tedbirler ve Türk Halıcılığında Sümerbank'ın Yeri", Sümerbank Tekstil Semineri Tebliği. Ankara, 1971, sayfa 85 - 125
- (13) Özgür, Zehra., "Türk Halıcılığının Tarihi Gelişmesi ve Bugünkü Durumu" Sümerbank Halı Semineri Özel Sayısı. Cilt 3, sayı 49 - 52, İstanbul, 1965, sayfa 9 - 15
- (14) Önen, Nurettin. Dünkü ve Bugünkü Çanakkale. Ankara, 1947.
- (14) Yetkin, Şerare., Türk Halı Sanatı. İstanbul, 1974

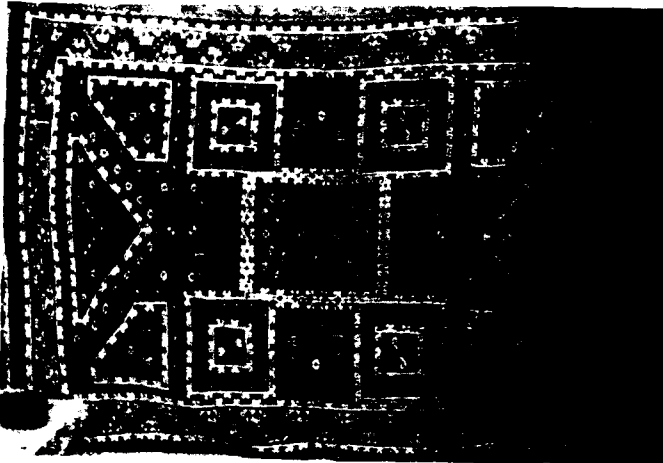

RESİM: 1

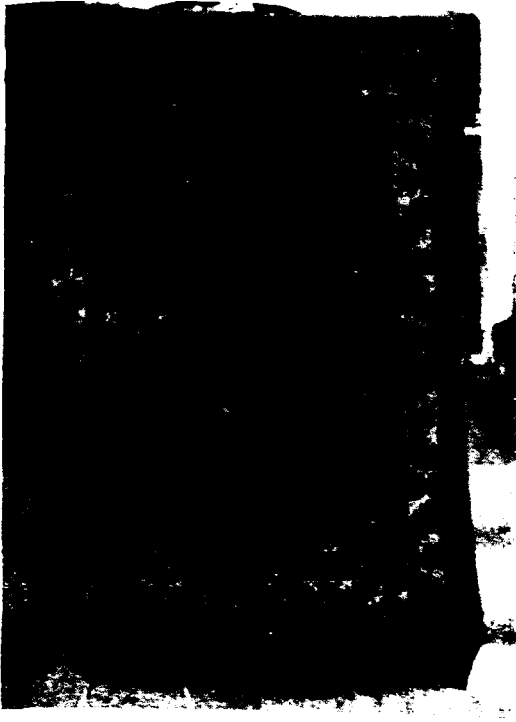

RESİM: 6

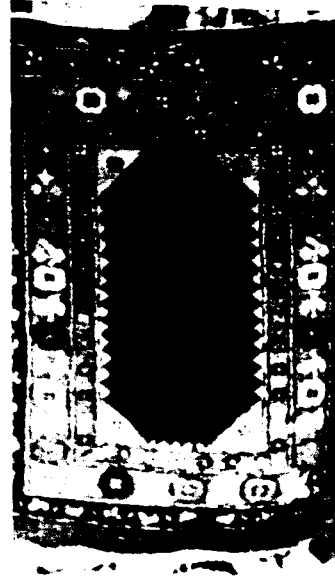

RESİM: 4

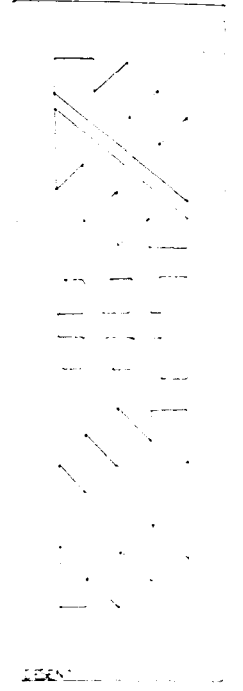

RESİM: 17

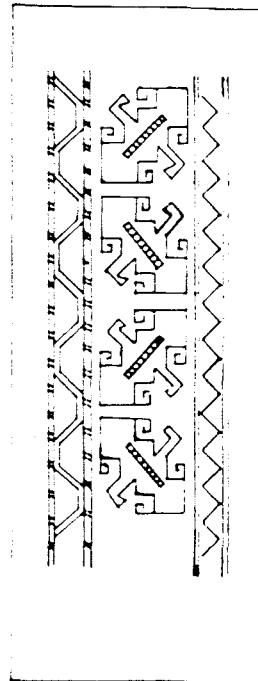
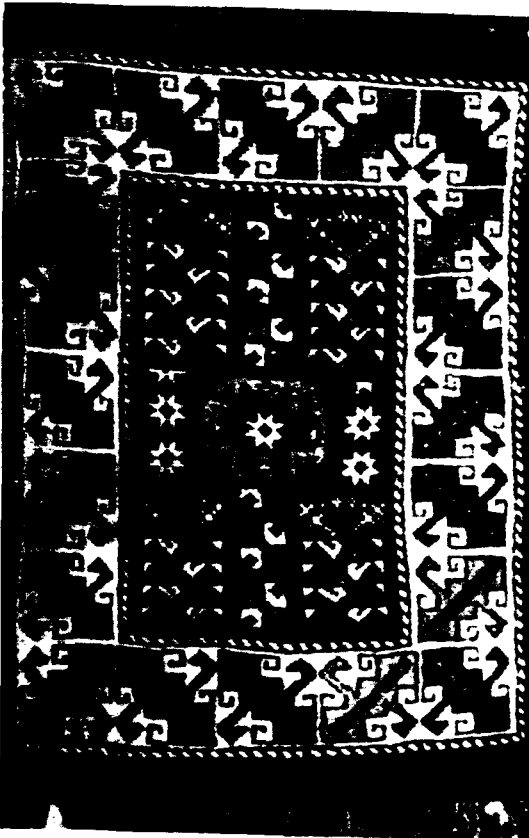

Desen 1

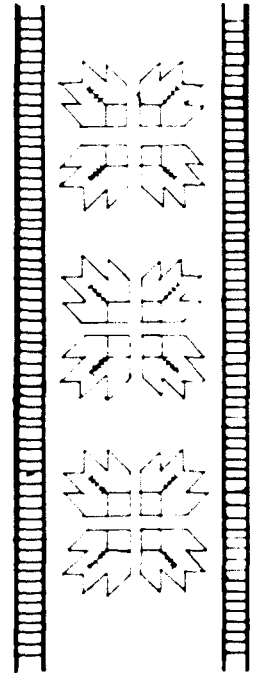

Desen 2

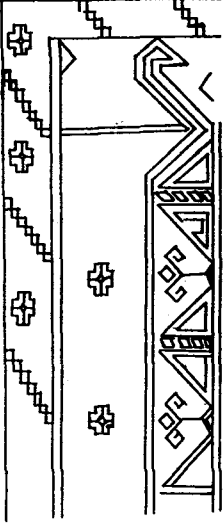

Desen 4 Kartuşlu Halı 1/4 kesit

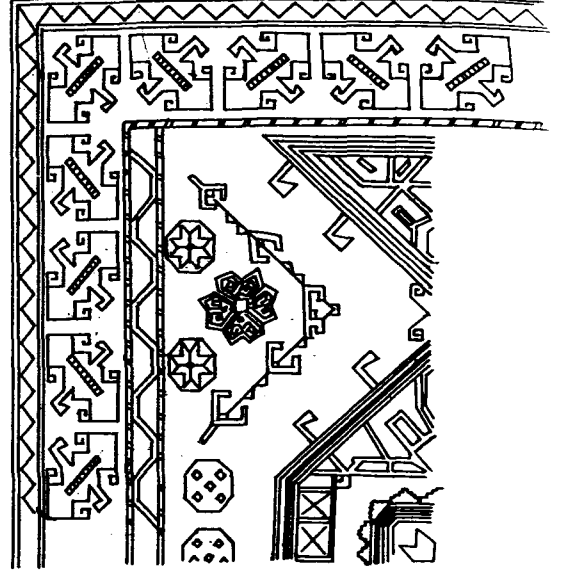

DESEN 5 TURNALI HALI 1/4 KESİT

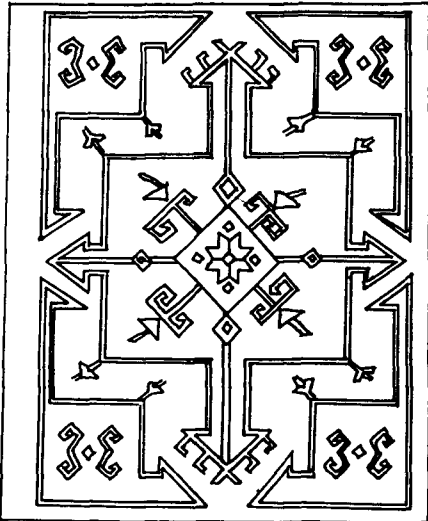

Desen 6 Gamalı motifi

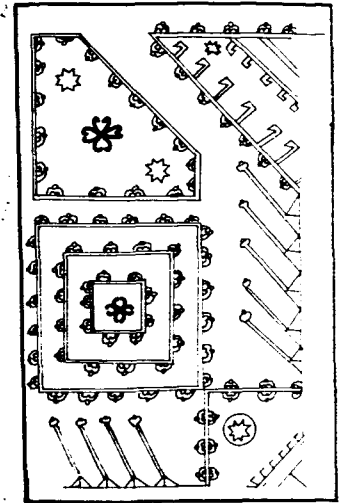

DESEN 7 Altın tabak halısı 1/4 Kesit

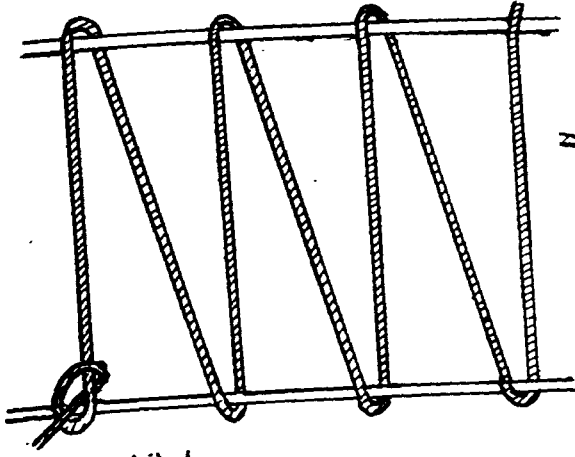

Şekil 1

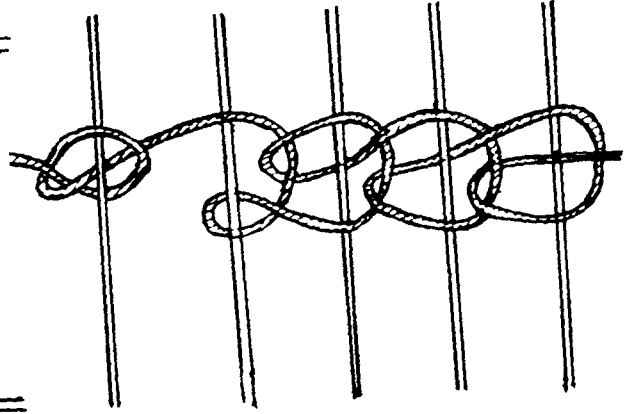

Şekil 2

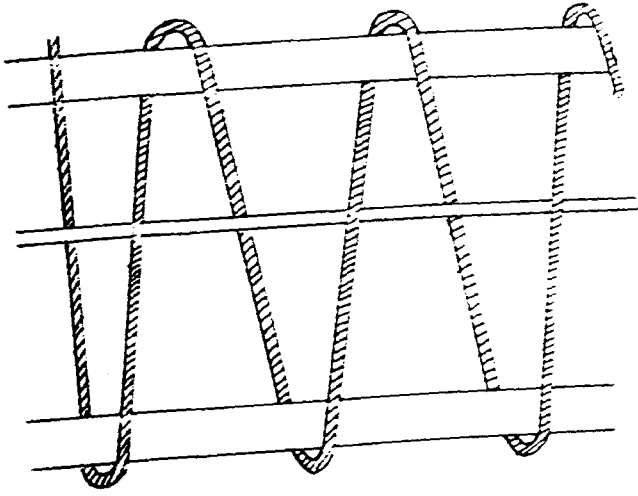

Şekil 3

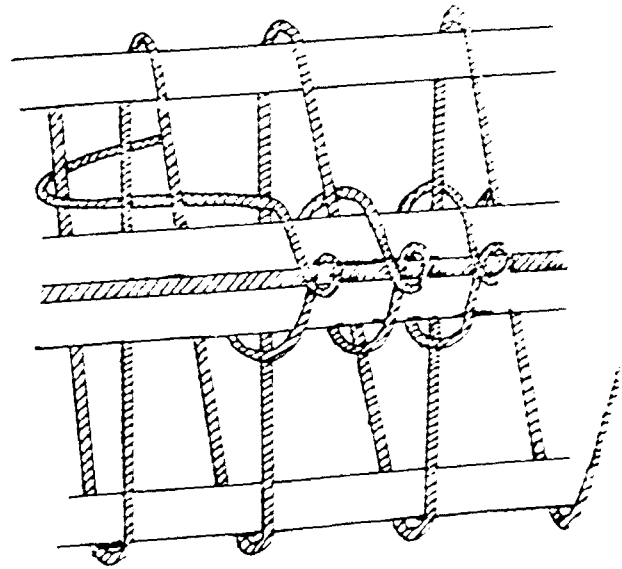

Şekil 4

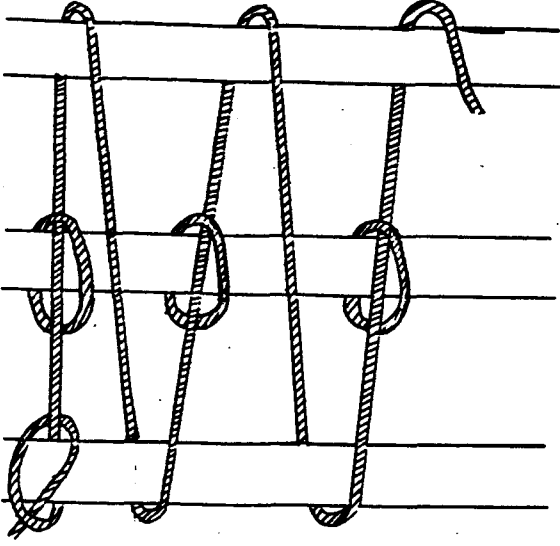

Şekil 5

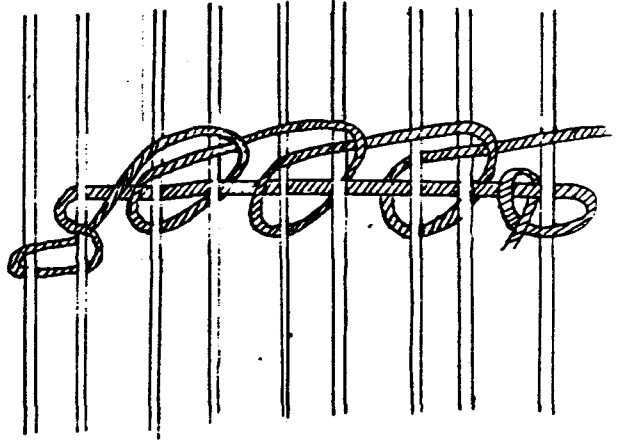

Şekil 6

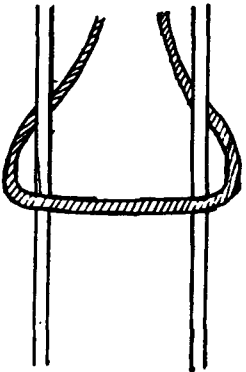

Şekil 7

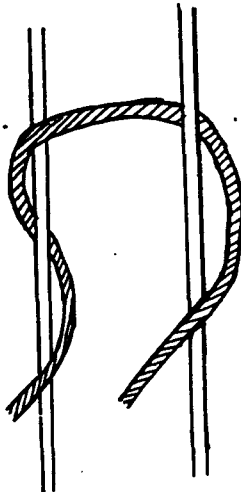

Şekil 8

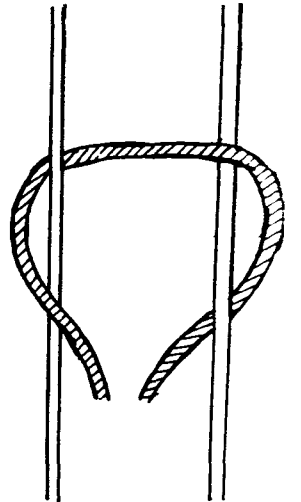

Şekil 9

Trabzondaki Haznedarzade Abdullah Paşa Çeşmesi

Prof. Naci YÜNGÜL

Bu yazının konusu Trabzon'da 1844/5 yılında yaptırılmış Haznedarzade Abdullah Paşa Çeşmesidir. Çeşme, zamanında bugünkü Taksim Meydanı'nın ortasında inşa edilmiş "su maksemi'nin" önünde yer alıyordu. Sonraları caddeler genişletilirken bu maksem yıkılmış, çeşme ve önündeki kitabeli sütun sökülüp Gülbahar Hatun Camii'nin yakınındaki sahaya atılmıştır.⁽¹⁾ Daha sonra Hüsnü Göktuğ adlı Garnizon Komutanı, çeşmenin cephe taşlarını atıldıkları mezbelikten alıp bugün bulunduğu yere, Zağnos Paşa kulesinin girişinde köprüye bakan doğu cephesine yerleştirmiş, çeşmenin yok olup gitmesini önlemiştir.

Bu satırlar, Prof. Naci Yüngül'ün vefatı ile yarım kalan son makalesine aittir.

Yazar, bugün bile mimarisi ile ampir çeşmele-
rin en güzel örneklerinden birisini teşkil eden yapı-
nın kitabesi üzerinde durmaktadır.⁽²⁾ Çeşmenin
bânisi Abdullah Paşa, Haznedarzade Süleyman Pa-
şa'nın oğludur. Kapıcıbaşı ve Canik muhassılı
oldu. Ağabeyisi Trabzon Valisi Osman Paşa'nın
ölümü üzerine 1842 Haziranında vezirlik rütbesi ile
Trabzon Valiliğine getirildi. 1846 Şubatında azle-
dildi, aynı yılın Haziranında İstanbul'da öldü. Bos-
tan İskelesinde gömüldü.

Haznedarzade Osman Paşa valiliği sırasında
(1827-1842) Ortahisar Camii'ni onartmış, içerisin-
de bir Fetvahane ve bir Kütüphane kurdurmuş
aynca Büyük Çarşı Camii'ni inşa ettirmiştir (1839/
40)⁽³⁾.

Abdullah Paşa ise kısa valiliği sırasında (1842-
1846) eski Trabzon sularını onartmış ve bu çeşme
ile su maksemini kurdurmuştur.

Çeşmenin cephesi, mermer taş levhalardan
meydana gelmekte ve dıştan dışa 2.10 m. genişlik-
te saçağa kadar 3.02 m. yükseklikte bulunmakta-
dır. Görünüş itibarıyla bir taç kapıyı andırmakta-
dır.⁽⁴⁾ Kare bir alt kısım üzerine 0.79 x 1.56 m.

ebatlarındaki kitabe, bir kaç kademeli saçak ve süs-
lemeli taç kısmı, çeşmenin cephe kompozisyonu-
nu oluşturur.

Kapı düzeninde ele alınmış çeşmenin kitabe
hizasına kadar olan kısmı yanlarda yarım sütunce-
lerle sınırlandırılmıştır. Aynalığın ortasında tek
bir lüle yeri vardır. Bu lülenin üzerinde hayat ağa-
cını hatırlatan stilize bir ağaç bulunmaktadır. Ay-
nalığı, yan silme lerden 48 cm içerde yine dış
çerçeve gibi dışa taşkın akantus yaprakları ve ro-
zetlerle süslü uçları volütlü bir silme çevrelemiştir.

Dört sütun üzerine 9 satır halinde 18 beyitten
meydana gelen kitabe yanyana dizilmiş yapraklar-
dan oluşan bitkisel bir çerçeve ile süslenmiştir.
Saçağın üzerindeki frizin iki yanında birer rozet
bulunur. Bu frizin üzerine taç kısmı oturur. Taç
kısmı, ortada elipsoid Abdülmecid Tuğrası, yanlar-
da birer rozetten çıkan kıvrık dallar, üstte yelpaze
şeklinde bir sorguç-tepelik ile köşelerde rozetlerle
nihayetlenmektedir.

Çeşmenin önünde çok sade görünümlü bir mer-
mer yalak bulunmaktadır.

1. Bugünkü S.S.K. Maderliği'nin bulunduğu yer. Bu-
rası daha önce Gülbahar Hatun Camii'nin hazinesini
meydana getiren büyük mezarlığa dahildir. Sütun
bir ara Ata Park'ın ortasına dikilmiş, 1981 yılındaki
düzenleme sırasında buradan alınarak sahildeki
Belediye malzeme yığınları arasına atılmıştır.
2. 1981 yılı 31 Mayıs'ında kaybettığımız merhum
Naci Yüngül Hocamız, maalesef bu yazısını tam-
amlamamıştır. Bu yazısını yayına hazırlamak
bize kismetmiş. Bu yazının tamamlanması sırasındaki
yardımlarından dolayı Doç. Dr. Yılmaz Onoç ile,
Dr. Mikail Bayraktar'a teşekkür ederim. Kısa tarihi
açıklama, çeşmenin tanımı, ölçüt ve fotoğraflar
tarafından yapılmış ve çekilmiştir. (Yardı. Doç.
Dr. Hasim Karpuz).
3. M. Gölöglü, Trabzon Tarihi, Ankara, 1975, s. 168
169.
4. Çeşmenin cephe düzeni ve taç kısmı 19. yüzyılda
moda haline gelen kapı ve pencere çerçeve örnekle-
rini hatırlatmaktadır. Ortakoy (Mecidiye) Camii
kapısı ile yakın benzerlik içindedir. Benzer düzen-
lemeler için bkz. D. Kuban, Türk Barok Mimarisi
Hakkında Bir Deneme, İstanbul, 1954.

1. Çesme kitalesinin orijinal metni

1. عصر شوکت جهر خناه عبد المجیدہ باثبات
 2. اولدی جوی جود و نهر انتظامی سوبو
 3. مقتضای سر الناس علی دیمه الماوک
 4. اولده هر دم مشیرانه کبار دونتی
 5. طربزونک یعنی از جمله مشیرا فخری
 6. یعنی عبد الله یا شای همخبر و کانک
 7. طربزونک خلقی جمله العطش کویا ایلمه
 8. نکت مال دار جنت مکاتندمه کاودر
 9. قیاقلمده [9] بقسمک انشا ایدوب بو چشمه نیک
 10. چوقه دکل بو چشمه نیک بر قطره سی اوله اکر
 11. فیصه ساریسی دکل مقصور بود طوبو چشمه ده
 12. جستجوی آب حیوانه دعا قیل بعد از بیه
 13. نازل اولد قحج سمانه آب صاف اولسونه بعید
 14. رهبر اولسونه زاتنه ماء الوصول مطلبه
 15. دیره مرحوم حضرت عثمانه یا شایه دخی
 16. ایتدیلمنده چوقه روانه اشرف سبحینی شاد
 17. سلسیل حوصه کونردنه الی یوم الابد
 18. حضرتیا تاریخی اولدی آب کوه روسه بید
- بولدی آب و ناپ عمرانی سراسر کاشات
 کطشاه عالمه رونق فرا همچونه هرات
 اولدی بیرو مشرب عالیسنه اهل نبات
 سایه سنده مظهر غیر و خصال نباتات
 آصف عیون عنایت والی اوالاصفات
 منبع ذاتی سید بر چشمه سار مکرمات
 نهر جودی جوسه ایدوب طائنده عیون الحیات
 نامه سیه جامع القراءه کروی سمات
 کبر [10] میدانته قرشو ابدی اجرای فرات
 لذت افزای مذاق شاربیه و مشاربات
 مستفیصه اولمده ذی روح ایله انواع نبات
 حضرتیا بارشحه انبورا [11] فرخنده نکات
 ذات عبد الله یا شایه عموم حادثات
 حضرت توفیق الهی با فیوضی با هرات
 عدده اعداده کریمه حق قصور عالیات
 با فیوضه ابروی [12] اهل بیت طا هرات
 نوسه ایدره سال عذب خوشنوار صفایات
 آقدی عبد الله یا شایه چشمه سی همچونه فرات

۱۷۶۰

(*) Merhum N. Yüngül bu mısraı "Köprü Meydanına karşı İtîdî İcra-yı Fırat" şeklinde okumuşsa da bunun "Gebr Meydanına karşı İtîdî İcra-yı Fırat" olması

gerekiyor. Bu takdirde mısranın anlamını da "Köprü Meydanına karşı İcra-yı Fırat nehri gibi su akıttı" şeklinde düzeltmek gerekir.

2. KİTABENİN TRANSKRİPSİYONU⁽⁵⁾

1. Asr-ı şevket-hasr-ı Han Abdülmecid'dê ba-sebat
Buldu ab û tab-ı umranî ser-a-ser kâinat
2. Oldu cuy-fî cud ü nehr-fî intizamî sû-be-sû
Gülîstan-fî âlêmê revnak-feza hem-çün Herat
3. Mukteza-yf sırr-ı "En-nâsü alâ dîn-ül-mülûk"
Oldu pir-ü meşreb-fî âlfsinê ehl-fî necat
4. Olmadâ her dem müşîran-fî kibar-i devleti
Sayesinde mazhar-fî hayr ü hisal-i münciyat
5. Trabzon'un ya'ni ez-cümle müşîr-fî efhamı
Âsaf-ı ayn-ı inayet vali-fî valâ-sıfât
6. Ya'ni Abdullah Pâşâ-yı himem-perver kânın
Menba'-fî zatısidir bir çeşmesar-fî mekremat
7. Trabzôn'ın halkı cümle "el-ataş"-güyâ iken
Nehr-i cudî cuş edip manende-fî ayn-ül-hayat
8. Süls-i mal-fî dader-fî cennet-mekânından kavidir
Nâm-dâş-fî camî-ül-Kur'an-ı Kerrubî-simat
9. Kaayakıldâ (?) maksemî inşa edip bu
çeşmenin
Cebr meydanîne karşı etti icra-yı Fırat(*)
10. Çok değil bû çeşmenin bir katresî olsa eğer
Lezzet-efza-yı mezak-fî şaribin ü şaribat
11. Feyz-i sârisi değil maksur bu dil-cû çeşmeden
Müştefiz olmakta zi-rûh ile enva'-ı nebat
12. Cüst-ü-cu-yf ab-ı hayvan-ı dua kıl ba'd-ez-fî
Hızıyâ ba-reşha-fî enbur-i ferhunde-nikâat
13. Nazil oldukça semadan ab-ı sâf olsun baid
Zat-ı Abdullaah Pâşâ'dan umum-i hâdisat
14. Reh-ber olsun zatinâ ma'-ül-vüsul-i matlebe
Hızr-ı tevfik-i ilâhî ba-füyuz-fî bahirat
15. Vire merhum Hazret-fî Osmân Pâşâ'ya dahi
Adn-i a'lâ'da keremle Hak kusur-i âliyat
16. Ettiğinden çün revan-i eşref-fî Sibtayn'ı şad
Ba-füyuz-fî âb-ru-yf ehl-i beyt-i tahirat
17. Selsebil-fî havz-ı Kevserden ilâ yevm-ül-ebed
Nuş edê selsal-i azb-fî hoş-güvar-fî safiyat
18. Hızıyâ tarhi oldû ab-ı gevher-veş bedid
Aktı Abdullaah Pâşâ çeşmesi hem- çün Fırat

1260

3. KİTABE METNİNİN DÜZYAZIYA
ÇEVİRİSİ

1. Abdülmecid Han'ın çok parlak saltanat döneminde bütün kâinat bayındırlaşmanın mutluluğuna kavuştu.
2. O padişahın cömertlik deresi ve dirlik-düzenlik

- irmağı dünya gülistanına Herat şehrini andıran bir parlaklık getirdi.
3. "Halkın refahı hükümdarların boyunlarının borcudur" ilkesi doğrultusunda, memleket kurtarıcı kişiler, o padişahın üstün nitelikli davranışına katıldılar.
4. Zamanın yüksek mevki sahipleri, onun sayesinde, kurtarıcılık ve iyilik-yaparlık erdemleriyle şereflendiler.
5. Bu arada Trabzon'un en büyük idare amiri, iyilik kaynağı bir vezir ve yüksek nitelikli bir vali olan
6. Himmet sahibi Abdullah Paşa, ki bir eyilikler çeşmesinin pınarını oluşturmaktadır,
7. Trabzon halkının hepsi susuzluktan yakınırsen, onun cömertlik ırmağı dirilik suyu gibi çağlayıp,
8. Allah'a en yakın meleklerin mertebesindeki Kur'an derleyici yüce kişinin adaşı olan cennetlik kardeşinin vasiyeti üzerine, onun bıraktığı malın üçte bir bölümü ile,
9. Kayakıl mevkiinde bu çeşmenin "maksem"ini yaptırıp Köprü Meydanı⁽⁶⁾ karşısında Fırat Nehri gibi şu bol suyu akıttı.
10. Bu çeşme suyunun bir damlasının bile, kadın - erkek bütün Trabzon halkının ağzına tad vermesini imkansız saymamak gerekir.
11. Onun iyilikleri dar bir çerçeve içinde kalmamakta, bütün canlılar ile her çeşit bitkiler bu gönül çekici çeşmeden yararlanmaktadır.
12. Ey Hızır, şimdi, mutlu nüktelerden oluşan bir duanın dirilik suyunu, dere halindeki damlalar arasından bulmağa çalış!
13. Temmuz sular gök yüzünden yere indikçe, Abdullah Paşa'nın şahsı bütün tehlikelerden uzak kalsın.
14. Tanrının Hızır aracılığıyla sağladığı imkanlar, onun emellerinin su gibi gerçekleşmesine, açık - seçik nimetler şeklinde, kılavuzluk etsin.

(5) Transkripsiyonda, kelimelerin T.D.K.'nce onarık yazım biçimine uyulmuştur. Bundan ötürü, uzatma işaretleri yalnız litibastan kurtulmak için kullanılmış olup geri kalan "harf-i med"ler üzerine uzatma işaretleri konulmamış, fakat imaleli okunması gereken kısa hecelerin vokalleri üzerine uzatma işaretleri konulmuştur (N.Y.).

(6) Kafir Meydanı (Gavur Meydanı)

15. Tanrı, rahmetli Osman Paşa'ya da Adin Cennetinde yüksek saraylar armağan kılsın.

16. Hasan ve Hüseyin Efendilerimizin ruhunu hoşnut etmiş bulunduğu için, Peygamberimiz Efendimizin hanesi halkının yüzü suyu hürmetine,

17. O da kevser havuzunun beslediği selsebil çeşmesinden ter-temiz ve bal gibi tatlı sular içsin.

18. Ey Hızfî, şu tarih parlak bir cevher gibi belirmiş bulunuyor: Abdullah Paşa'nın çeşmesi Fırat nehri gibi akmaktadır.

1260 (Hicri)

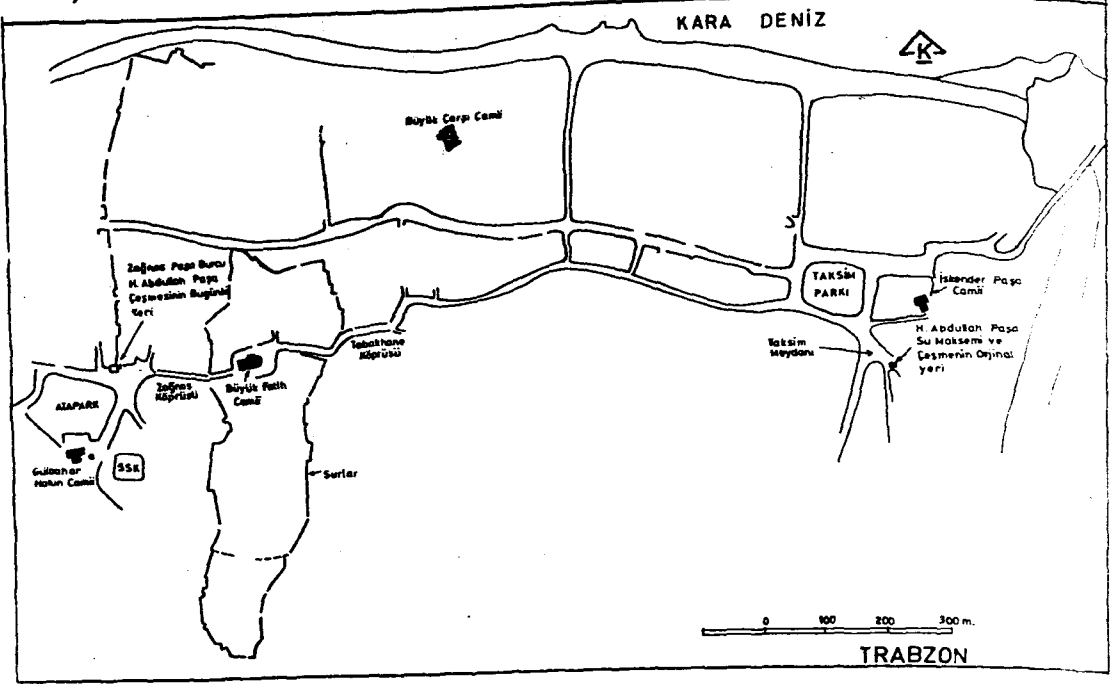

RESİM:1

Haznedarzade Abdullah Paşa Çeşmesinin orijinal yeri ve bugünkü yerini gösterir kroki.

RESİM: 2

Abdullah Paşa Çeşmesinin eski durumu. Su Maksemleri ve önündeki sütun yıkılıp yok edilmiştir. Fotoğraf Yıldız Sarayı Albümleri arasındaki Trabzon Albümünden alınmıştır.





RESİM: 3

Abdullah Paşa Çeşmesinin bugünkü durumu
(Foto: Coşkun Kulaksızoğlu)

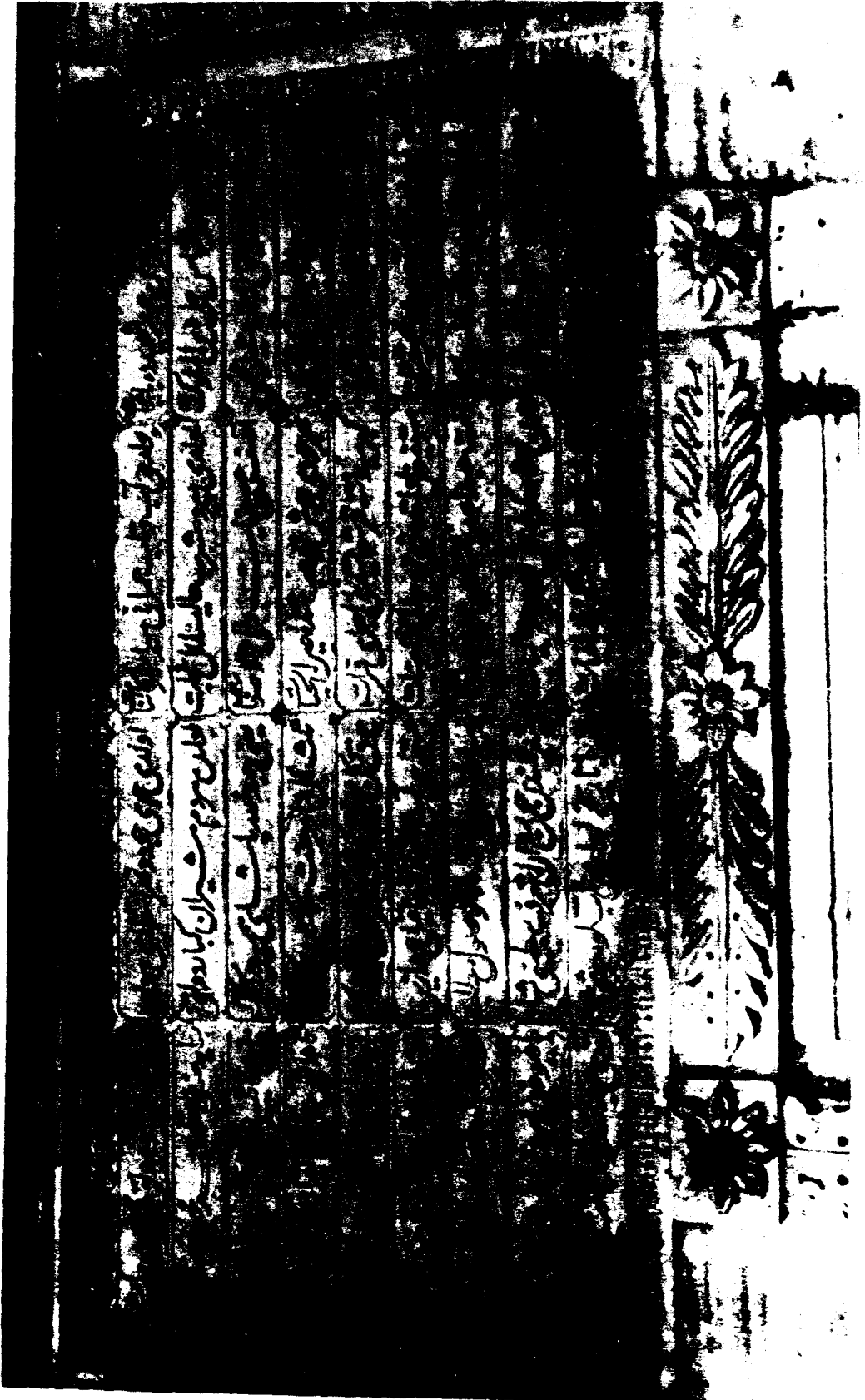

RESİM: 4
Çeşmenin Kitabesi

Selçuklular ve Beylikler Devrine Ait Yayınlanmamış Üç Kitabe

İlhami BİLGİN



nadolu'daki kültür mirasımızın Türk Devrine ait olan Taşınmaz Eski Eserlerini incelemek, koruma tedbirleri almak ve günümüze kadar varlıklarından haberimiz olmayan eserleri tespit etmek gayesiyle yaptığımız geziler ve kazılar sırasında, araştırmaya muhtaç yeni konular ve tarihi dokümanlar ortaya çıkmaktadır. Bunların yayınlanması yoluyla bilim çevrelerinin görüş ve bilgilerine sunmak, Türk Tarihi ve Sanatı konusunda daha sağlıklı bilgilerin üretiminde yarar sağlayacaktır. Bu amaçla kaleme aldığımız bu kısa yazımızın konusu, kolay kaybolan veya tahrip olan, eski eserlerin hüviyet özünü değerindeki kitabelerimizden yeni bulunmuş üç tanesinin metinleri ve doğurduğu düşüncelerdir. Bu arada kitabe metinlerinin okunmasında ve yazış biçiminde çok hatanın olduğunu, fakat kitabenin anlamını değiştirecek çapta yapılmış hatalar olmadığını da belirtmek isterim.

1. TOL HAN KİTÂBESİ (?)

1983 yılının Eylül ayında. Antalya-Manavgat İlcesinin 30 km. kuzeyindeki Sırtköy'de islâmi yazıtı iki taş kitabenin varlığından sözedilmişti.⁽¹⁾ Bu haber üzerine Sırtköy'e gidilmiş ve köy girişinin hemen sağındaki bir evin cephe duvarına gömülmüş iki satırlık taş kitâbe ile bu evin karşı sırtında ve 50 m. uzaklıktaki bir başka evin de bahçe duvarının üstünde duran yine iki satırlık kitâbe yerinde incelenmiştir.

Bahçe duvarı üstündeki kitâbe (Resim: 1), taş üzerinde kabartma olarak yazılmış nesih yazılı bir kitâbedir. Kitabe yüzeyi 4 cm. kalınlığındaki sislemesiz bir bandla çevrilmiş, aynı kalınlıktaki diğer band da, iki satırı birbirinden ayırmıştır.

Kitâbe, Selçuklular Devri yapı kitabelerinde gördüğümüz klâsik ifade tarzındadır ve metni şöyledir:

1) Amara bi-îmâret-i hazih-il han fi eyyam-i devlet-üs-Sultan

2) el-azam Alâ-üd-dünya vè'd-din ebü'l-feth Keykubâd bin

Görüldüğü gibi bu kitâbe tam değildir ve ikinci parçası henüz bulunamamıştır. Fakat bu kitâbe ile ev duvarındaki kitâbe parçasının aynı ölçülerde olması, bu iki parçanın birbirini bütünlleyen bir kitâbe olduğu düşüncesini uyandırmaktadır. Çünkü ev duvarındaki kitâbe parçasındaki metin de, birinci parçadaki eksikliği hatâsız biçimde tamamlamaktadır. Ev duvarındaki kitabe parçasının metni de şöyledir: (Resim: 2)

1) Keyhüsrev kasim emir-ül-mü'minin abdü'z-zaif el-havf (?)

2) (.....) Şarabsalâr hıfzu'l-lâhü fi muharrem sene-tü tis'a ve işrin ve sittemâe. (629 H.-1231 M.)

Bu iki parça, aynı kitabenin birer parçası olsaydı; bu han'ın, Keyhüsrev oğlu Keykubâd zamanında, Şarabsalâr adındaki kişi tarafından 1231 yılının muharrem ayında yaptırıldığı anlamında bir belge edinmiş olacaktık. Fakat, birinci parçadaki harflerin daha kalın ve düz satırlı olmasına karşılık, ikinci parçadaki harfler ince ve yuvarlak satırlı oluşu; birinci parçadaki yazıların plânlı bir şekilde ıstıtenerek boş ve dolu yüzeyler arasında sağlanan dengenin, ikinci parçada kurulamamış olması ve bu yüzden kelime aralarına iri yapraklı çiçek motifleri işlenerek boş satırların doldurulması gibi hemen göze çarpan farklılıklar, bu iki parçanın aynı kitabeğe ait olmadığını göstermektedir ve ölçülerindeki benzerlik bir tesadüften başka bir şey değildir

(1) Kitabenin varlığı ve yeri hakkında bize haber veren Side Müzesi Müdürü Sayın Orhan Atvur'a ve benimle gelerek konuyu yerinde inceleyen Y.Müh.Mimar Alpaslan Koyunlu'ya; İsa Bey Hamamı Kurtarma Kazısı için görevlendirilmemi sağlayan Efes Müzesi Müdürü Sayın Selâhattin Erdemgil ile hamam kitabesinin ortaya çıkışında yardımlarını esirgemeyen Etnolog Öcal Özeren'e ve kitabelerin okunmasında yardımcı olan Tahsin Saatçi'ye ve Tahsin Hancock'u'na çok teşekkür ederim.

Önemli olan asıl konu, bu kitabe parçalarının hangi yapıya veya yapılara ait olduğunu öğrenebilmektir. Bu konu üzerinde Sırtköy'lü vatandaşlarımızla yaptığımız sohbet, bu parçaların, köyün kuzeyindeki Eynif Ovası'nda bulunan han harabelerinden getirildiğini ve kendi ihtiyaçları için bu harabedeki taşların toplandığını belirttiler.

Eynif Ovası'nın güneyinde, çok harap durumdaki bu han, yayınlara "Tol Han" adıyla geçmiş ve kalıntı üzerinde bir kitâbe bulunamadığından kabaca XIII. yüzyıla tarihlendirilmiştir.⁽²⁾ Sırtköy'lülerin Tol Han'dan getirildiğine dair söyledikleri itiraf niteliğindeki sözler, bizce tarihi bir hatâyâ düşürmeyen birer bilgidir ve bahçe duvarı üstündeki kitabe parçası Tol Han'a aittir. Bu görüşümüze göre Tol Han'ın kitabede geçen sıfatlarından anladığımız Selçuklu Sultanı Alaeddin Keykubad zamanında (1219 - 1235) yaptırılmış eserler listesine kaydedilmesi gerekmektedir.

İkinci kitabe parçası da hem bir tarih vermesi, hem de yapıyı yaptıran kişinin adını belirtmesi bakımından Türk Tarihiyle ilgili çalışmalar için ihtiyaç duyulan bir belge olabilir. Tol Han'ın yakın çevresindeki bugün yok olmuş bir esere ait olması gereken kitabe parçasındaki "Şarabsalâr" ismine çağdaş yayınlarda, Prof. Dr. Osman Turan'ın eserinde rastlıyabildim.⁽³⁾ Anadolu'da XIII. yüzyılın sonlarında başlayan Moğol isyanları sırasında, Konya-Ahi Teşkilâtının sevilen reisi Ahi Ahmed Şah'ı, sırf Moğol Hükümdarı Gazan Han'a yaranmak için öldüren kişinin de ismi Şarabsalâr idi. Fakat 1295 yıllarında ölümle cezalandırılan Şarabsalâr ile Eynif Ovası'nda 1231 tarihli bir hayır eseri yaptıran Şarabsalâr'ın aynı kişi olmadığı tarihler arasındaki uyumsuzluktan da anlaşılmalıdır.

Şarabsalâr isminin söylenir söylenmez hemen aklımıza getirdiği benzeri bir diğer isim, Alanya yakınındaki 1236 - 1245 tarihli Şarapsa Han'ı olmaktadır. Şarapsa, Sarafşâ, Şerefzâ vb. şekillerde söylenip - yazılan bu han'ın ismiyle, Şarapsalâr isimli kişi arasında bir bağlantının varlığı hissedilmektedir. Ancak aynı bölgede, aynı tarihlerde ortaya çıkmış iki isim arasındaki bağlantıyı araştırmak ve delillendirmek benim gücümün yeteceği noktanın çok uzağındadır.

2. İZMİR-SELÇUK'TAKİ HAMAM KİTÂBESİ

1983 yılında, Aydınoğulları Beyliği'ne başşehir olmuş Ayasuluk'taki (Selçuk İlçesi) İsa Bey Hamamı veya Büyük Hamam denilen yapıda bir kurtarma kazısı yapılmıştır. Kazı Hey'eti Üyesi olarak görev aldığım bu çalışmada, hamamın bânisinin, mimarının adını ve yapım tarihini verecek bir kitâbenin ortaya çıkması ihtimali vardı. Bu heyecanlı bekleme kazı dönemi boyunca devam etmiş fakat bu yapıya ait kitâbe parçasının kıvrıntısına

dahi rastlanamamıştı. Bu arada Selçuk-Efes Müzesinde koruma altına alınmış beyaz mermerden, yekpâre bir kitâbe bana gösterilmiş ve okuduğumuzda bu kitâbenin bir hamama ait olduğu ortaya çıkmıştı.⁽⁴⁾ Yaptığımız soruşturmalarda, bu kitâbenin, Büyük Hamam yakınındaki evlerden birinin bahçesinde bulunduğu ve evi yeni satın alan şahıs tarafından Müze Müdürlüğüne teslim edildiği öğrenilmiştir. Güzel istiflenmiş sülüs yazılı beş satırlık kitabe metni şöyledir (Resim. 3):

- 1) Bismillâhirrahmânirrahim
- 2) Amara bi-imâret-i hazih-il hammâm el-mübârek fi eyyam-ı devlet-il-emir-il kebir fahr-üdd-ev-
- 3) le ved-dünyâ ved-din İsa ibn Mehmed ibn Aydın ammarallahu ewvelühu ve ahirühu
- 4) zeyn-ül-Hac vel-haremeyn el hac hâce Ali ibn Salih ahsenallahu avâkibehu
- 5) hateme fi şehri-i safar ve-lillâhi bil-hayr-ız zafe-ri sene sitte ve sittin ve seb'amâe (766 H.-1364 M.)

Dinin, dünyanın ve devletin büyük emiri Aydınoğlu Mehmed Bey'in oğlu İsa Bey zamanında bu mübarek hamamın inşâ edilmesi emredildi. Tanrı ewvelini ve sonunu iyi kılsın, Allah, hac ve haremeyn'in ziyetini olan Salih oğlu Hacı Hoca Ali'nin (tanrı akibetini iyi getirsin) yaptırdığı (bu binanın) inşası 766 yılının safer ayında tamamlandı" anlamındaki bu metnin etrafı, tepede sivri kemer formunda birleşen bir bantla çevrilmiş ve köşelikler nebati kabartma desenlerle süslenmiştir.

Bu kitâbe herşeyden önce, Aydınoğlu İsa Bey'in tahta çıkış tarihini tespitte çalışan tarih araştırmacıları için değerli bir belge olacaktır. İsa Bey, kardeşi Hızır Bey öldükten sonra tahta çıktığına ve Hızır Bey'in de ne zaman öldüğü bilinemediğine göre, İsa Bey'in hükümdarlık dönemine ait en erken tarihli belge olan bu kitâbe, İsa Bey'in en geç 1364 yılında Beyliğin Emiri olduğunu gösterir.

Türk Sanatı Tarihçileri için de bu kitâbenin, Selçuk İlçesindeki hangi hamama ait olduğu mese-

(2) Kurt Erdmann, *Das Anatolische Karavansaray des 13. Jahrhunderts*, syf. 197, Berlin 1961

M.Kemal Özgür, *Anadolu'da Selçuklu Kervansarayları*, Tarih Dergisi, S.10, syf. 164, İst. 1965

Aziz Albek, *Eynif Ovası ve Tol Han Hakkındaki Kısa Rapor*, Anadolu Sanatı Araştırmaları II, syf. 55, İst. 1970

T.C. Karayolları Genel Müdürlüğü, *Tarihi Türk Hanları* syf. 91, Ankara, 1969

(3) Osman Turan, *Selçuklular Zamanında Türkiye*, syf. 619, İstanbul, 1971

(4) Bu kitabe, Müze idaresince envanteri yapılırken bir din görevlisinin yardımına başvurmuş ve görevlinin çok hatalı okuması sonucunda envanter fişlerine yanlış bilgiler aktarılmıştır.

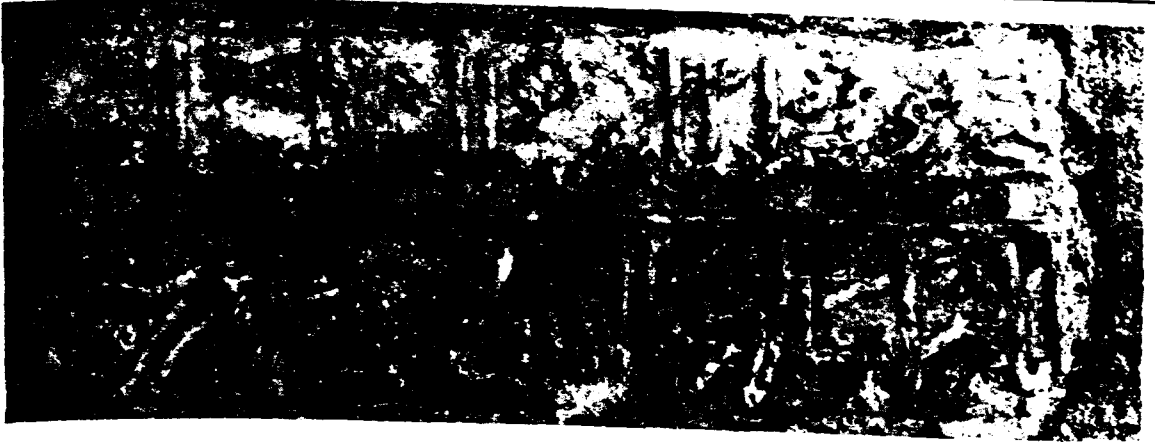

RESİM: 1

lesi vardır. Çünkü bugünkü Selçuk'ta kısmen ayakta kalmış ve sadece biri restore edilebilmiş beş hamam vardır. Bu beş hamamdan restore edilen Saadet Hatun Hamamı dışındaki hamamlardan hiçbirinin kitabesi bulunabilmiş değildir. Artemis Mabedi kalıntıları yakınında ve Efes harabelerine giden yol üzerindeki, tek halvetten ibaret bir konak hamamı niteliğindeki yapı için de, elimizdeki kitâbe evsafında bir kitâbenin düzenlendiğini kabullenmek zordur. Bu düşüncemize göre elimizdeki kitâbe, St. Jean Kilisesi'nin bulunduğu tepenin eteğindeki üç hamamdan birine ait olması gerektir. Bu üç hamamdan ikisi, İsa Bey'in zevcesi Azize Hatun⁽⁵⁾ ile kitâbede adı geçen Hoca Ali'nin yaptırdığı hamam olacağına göre üçüncü hamamı yaptıran kişinin kim olduğu, şimdilik bilinmezliğini muhafaza edecektir. Bir selâtin camii yapımından önce, caminin yakınına bir hamam yaptırmayı âdeti, geçmişimizde çok tekrarlanmış bir uygulamadır ve bu sebeple İsa Bey Camii'nin yakınındaki hamamı da İsa Bey'in yaptırdığı düşünülür, fakat tarihi, yazılı kaynaklarda kafısı Azize Hatun'un hamam ve hayır eserleri yaptırdığı halde İsa Bey'in hamam yaptırdığına dair bir kaydın olmaması, Büyük Hamamın İsa Bey tarafından yaptırılmış olduğu kanısını çok zayıflatır. Bu düşüncemizde bir yanlışlık yok ise, İsa Bey Hamamı (Büyük Hamam), Azize Hatun'un kocasından da önce bir davranışla yaptırdığı bir hamam olmayıp, büyük bir ihtimalle İsa Bey'in emri üzerine Hoca Ali tarafından 1364 tarihinde yaptırılmış olduğunu şimdilik kabullendiriyor.

3. MANİSA - SUNGUR BEY RİBATI

Anadolu'daki İslâmî Türk Eserlerine ait kitâbelerin önemi ve korunmak için gösterilmesi gereke iliyi yeterince görmemiş kitâbelerden biri de Manisa Müzesinde bulunmuştur.

Kurtuluş Savaşı yıllarında yakılıp yıkılan Manisa, yıllar sonra imar edilirken, çok sayıda tarihi ve sanat değeri olan mezar taşlarıyla dolu Paşa Mezarlığı'nı da kaybetmiş ve bu alan şehir parkı

haline getirilmiştir. Bilinçsizce yapılmış bu imha hareketine rağmen bazı mezar taşları Manisa Müzesinde depolanmış, gerek müze elemanlarının, gerek vatandaşların bulup getirdikleri İslâmî taş eserler, bugüne kadar envanterlenmemiştir. Sağlıksız biçimde depolanmış olan bu taş eserlerin 1983 yılında yapılan sergileme ve tasnif işleri sırasında, bir kitâbe gözümüze çarpmıştır. Manisa'nın neresinden bulunup getirildiği hakkında bir kayıttın olmadığı kitâbe, cinsini tâyin edemediğim taş üzerine Arapça, altı satır halinde çirkin bir hat ile yazılmıştır. Okuyabildiğim kadarıyla kitâbe metni şöyledir:

- 1) Benâ ve amara hazih-il-Ribât el-mübareke
- 2) merzâten fi-sebil-il-lah sâbih-el-hayr
- 3) vel-hayrat mafhar-el-havass (.....)
- 4) mukarreb-il-devlet-i vel-din Sunkur Beg
- 5) edamallahu umrahû ve kuziye fi
- 6) el-dareyn havayicehu fi tarih sene semânin ve hamsîne ve seb amâye (758 H. 1356 M.)

XIII. ve XIV. yüzyıllara ait Anadolu'daki Arapça yazılmış kitâbelerin ifade tarzından biraz farklı olan bu kitâbe, bugün yok olmuş bir ribat'a aittir. Ribatlar hakkında Prof. M. Fuat Köprülü'nün geniş makalesinden de öğrendiğimize göre, ribat kelimesi Anadolu'da daha çok kervansaraylar için kullanılmıştır. Manisa Müzesi'ndeki bu kitâbeden Sunkur Bey isimli kişinin 1356 yılında bir kervansaray (veya bir zaviye de olabilir) yaptırdığını anlıyoruz, ama yapı kitâbelerinden alışkın olduğumuz sultan veya emir adının kitâbede geçmemesi, bu yapının Saruhan, Germiyan, Menteşe veya Aydınoğulları Beyliği sınırları içinde mi yapıldığı konusunda bir fikir edinmemize imkân vermiyor. Manisa Mahkeme-i Şer'iyeye Sicil Defterlerinde de bu yapı ve bâni hakkında bir kayıta rastlanmadığından gereği için araştırma ve bilim adamlarımızın faydalanıp değerlendirebilecekleri bir dökümanı sunmakla yetineceğiz.

(5) Himmət Akın, *Aydınoğulları Tarihi Hakkında Bir Araştırma*, syf. 200, İstanbul, 1946

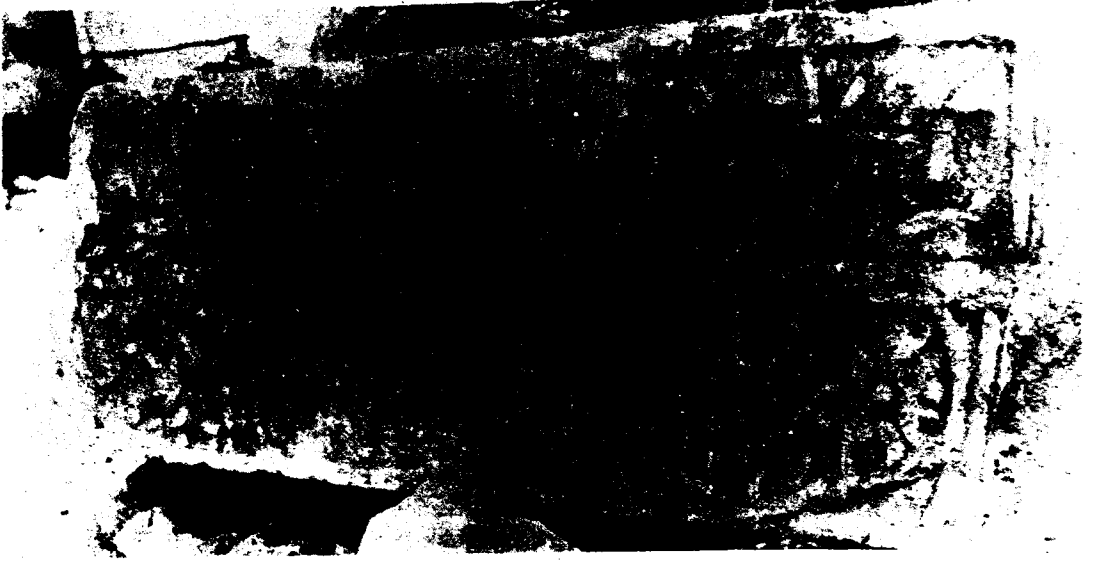

RESİM: 2



RESİM: 3

Karamanoğlu Alâeddinbey Türbesi

Kenan BİLİCİ

Dekorasyonu, genelde mimârî biçim araştırmalarında vazgeçilmez ve daha da önemlisi, mimârî bünyeyi belirleyen karakteristik bir alan olarak görmemiz gerekiyor. Bazen mimârî bünyeyi de aşacak kadar; yani mimârînin de önünde büyük bir grafik gelişke göstererek ve bazen de mimârî formu saran bir "dış "kabuk" olarak ele alındığında, dekorasyon, yalnızca bir biçim sözlüğü oluşturmakla kalmaz; fakat aynı zamanda içinde yer alan motif, kompozisyon ve elemanlarla kendine özgü bir dil yaratır.

Gelişigüzel bakıldığında, algılaması güç ve mentalitemizin kabul edemediği bu akla durgunluk veren dünya, gerçekte sanatçı-hammadde ve sanatçının hafızasında yaşayan adetâ "motifler dağarcığı" üçlemesinden meydana gelmiş gibi görünmektedir. Denebilir ki, bu üç kavramdan özellikle sonuncusu, yani "motifler dağarcığı"nın önemi, sanatçı ekolleri ve bazen yerel geleneklerin de katkısıyla, giderek üslup kriterleri şeklinde gelişme göstermesi ve bir dönemin sanat eğilimlerini ya da bir "çağ modası"nı açıklayıcı önemli faktörlerden biri haline gelebilmesidir.

Aşağıdaki incelememizde, Karamanoğulları'na ait bir mimârî eserin dekorasyonunu ele almak ve konuyu somutlaştırmak istiyoruz.

Örneğimiz, evvelce bir külliye parçası olduğu halde,⁽²⁾ bugün tek bir yapı gibi görünen Karamanoğlu Alaeddin Bey Türbesi'dir (Resim: 1).

Karaman'da, İçkale'nin doğusundaki Hisar mahallesinde yer alan yapının kitâbesi yoktur.⁽³⁾

Yakın bir zamana kadar orijinal halini nisbeten muhafaza edebilmiş olan yapı, 1967 yılında restore edilmiştir.⁽⁴⁾

Onikigen prizmal gövde ve onikigen dilimli külâhiyla, bu tipin Orta Anadolu'daki tek temsil-

(1) Bu makale, "Karamanoğlu Mimari Dekorasyonu" olarak belirlediğimiz Yüksek Lisans tezimizin bir bölümünü oluşturmaktadır. Ancak, çalışmalarımız henüz sona ermediği için, burada Karamanoğlu mimari dekorasyonundaki motif ve kompozisyonların analizi ve bunların analogik bağlantılarının kurulması gibi bir amacın şimdilik kaydıyla sözkonusu olmadığını belirtmek istiyoruz. Bu yazının sınırları içinde yapılmak istenen, başlıktan da anlaşılacağı üzere, yalnızca bitkisel motifler üzerinde durularak bir tipoloji denemesi meydana getirmektedir.

(2) KOMAN, M.M., Şikâri'nin Karaman Oğulları Tarihi, Konya Halkevi Tarih ve Müze Komitesi Yay: Seri 1, Sayı 2, Konya, 1946, s. 112.

(3) İnceleyebildiğimiz kadarıyla yapının tarihlendirilmesi bir muamma olarak belirtilmektedir. TOTAYSAĞIR, G., Karaman (Lârende), Tarihi İncelemeler, Konya, 1944, s. 9'da Karaman'daki Kızlar Türbesi'ne karıştırdığı Alaeddin Bey Türbesi'nin bir Selçuklu eseri olduğunu ve Karamanlılar tarafından yıktırıldığını belirtmektedir. ÖNGE, Y., "Karamanoğlu Alaeddin Bey Kümbetinin Restorasyonu", Rölöve ve Restorasyon Dergisi", Vakıflar Genel Müdürlüğü Yayınları, Yıl: 1, Cilt: 1, Sayı: 1, Ankara, 1974, s. 21'de ve SÖZEN, M. - ARIK, R. - ASOVA, K. - BİLGE, A. v.d., Türk Mimarisinin Gelişimi ve Mimar Sinan, Türkiye İş Bankası Kültür Yay: 149, Sanat Dizisi: 18, İstanbul, 1975, s. 78'de yapının 14. yüzyılın sonuna ait olduğu konusunda hemfikirlerdir. MEINECKE, M., Fayence-dekorationen sakrischukischer Sakrabauten in Kleinasien, Teil II: Katalog, Deutsches Archäologisches Institut Istanbul Mitteilungen, Beiheft 13, Verlag Ernst Wasmuth, Tübingen, 1976, s. 521-522'de ele aldığı yapının tarihlendirme bölümünde 1382 yılında yapıldığını; eserinin "mimar" bölümünde de yapının Karaman Hatuniye Medresesi mimarı Numan Bin Hoca Ahmed'in eseri sayılabileceğini belirtmektedir. ARIK, M.D., "Turkish Architecture in Asia Minor in the Period of the Turkish Emirates", The Art and Architecture of Turkey, Ed. by E. Akurgal, Photo. by L. Hilber, Oxford Univ. Press, Oxford, 1980, p. 134'de dipnot belirtmeksizlin yapıyı 1391'e tarihlenmektedir.

Öte yandan, incelememiz sırasında karşılaştığımız ikinci bir muamma da, Alaeddin Bey'in ölüm tarihi konusudur. İnceleme konumuzun dışında kaldığından, bu sorun için bkz: TOTAYSAĞIR, G., a.g.e., s. 16; UZUNCARŞILI, İ.H., Anadolu Beylikleri ve Akkoyunlu, Karakoyunlu Devletleri, T.T.K. Yay. VIII. Seri, Sayı: 2a, Ankara, 1969 (2), s. 15; TEKİNDAG, S., "Konya ve Karaman Kutuphanelerinde mevcut Karaman-ogulları ile ilgili yazmalar üzerinde çalışmalar", I.C. Ed. Fak. Tarih Dergisi, Ord. Prof. İ.H. Uzuncarşılı Hâtıra Sayısı, Sayı: 32, (Mart 1979), İstanbul, 1979, s. 130-131.

(4) ÖNGE, Y., a.g.m., s. 21-24.

cisi olan türbenin,⁽⁵⁾ portal ve güneydeki pencere alınlığında yoğunlaşan dekorasyonu, inceleme konumunu oluşturmaktadır.

Kesme taşın⁽⁶⁾ ve itinalı bir işçilikle yapılmış olan türbenin, doğuya açılan portalı, ele alacağımız dekorasyonu ilgilimiz çeker.⁽⁷⁾ Onkigen prizmal gövdenin doğu cephesinde yer alan boyuna dikdörtgen portal kütleli, bu cephenin 2/3'lik bir kısmını kaplamaktadır (Resim: 2). Derinliği az bir niş gibi içe girinti yapan bu kütle-yi, 2.17 m. eninde ve keskin profilli silmeler halinde, dışta sülüs yazı, içte palmet-rumi kombinasyonuna dayanan bitkisel motifli iki bordür, binayardan ve üstten kuşatmaktadır.⁽⁸⁾ İçteki bordürlere bitişik ve portal kütlelerinin yarı uzunluğundaki iki burmalı sütunce, yarım daire plânlı olup; bitkisel motifli başlıklara sahiptir.⁽⁹⁾ Sütüncelerin üzerinden, eşikten 3.77 m. yükselen altı sıra mukarnaslı kavsara başlar. Mukarnaslı kavsaranın alttan ikinci sırası, içleri derin oyma ile yivli, beş dilimli, yelpaze şeklindeki küçük geçiş öğeleri ile değerlendirilmiştir. Alttan dördüncü ve beşinci sıra ise, sivri kemerli geçiş öğelerinin tam ortasına gelecek bir biçimde, alçak kabartma olarak işlenmiş palmet motifleriyle dikkatimizi çekmektedir. Mukarnaslı kavsaranın alttan bir ve ikinci sıralarının ortasında sülüs ile "ey muhtaçlara yardım eden Allah, bize de yardım et" yazılı bir levha yer almaktadır.⁽¹⁰⁾ Yazı levhasının üzerinde ise, Bursa tipi kemeri hatırlatan bir formun ortasında çarkıfelek motifli yer alan bir levha bulunmaktadır. İlgili çekici bir ayrıntı da, yine bu levhanın üstünde ve mukarnaslı kavsaranın alttan dördüncü sırasının ortasına yerleştirilen "armudi kemer" formudur.⁽¹¹⁾ Mukarnaslı kavsarayı kuşatan beş sıra basamaklı çerçeve profili ile ikinci bordür arasında kalan üçgen alınlığa, kare bir levha üzerine helezoni yivlerle dekore edilmiş, sivri birer kabara yerleştirilmiştir.⁽¹²⁾ Mukarnaslı kavsaranın alttan beşinci sırasının her iki yanında yer alan bu kabaların üstünde ise, bu kez enine dikdörtgen bir levhada, alçak kabartma olarak sülüs ile sağda "ya Allah", solda "ya Muhammed" yazıları dikkati çekmektedir. Harfler gayet iri hatlara sahiptir.

Mukarnaslı kavsaranın tepe çerçevesi ile, iki yandaki sülüs yazı levhaları arasında, boyuna dikdörtgen bir levha üzerinde, yine alçak kabartma olarak işlenmiş dekoratif bir öge dikkatimizi çeker. Bu, üçgen kaideli, damla biçiminde gövdeli ve palmet motifli tepelikli tezyinat, portal dekorasyonunun simetri düzenini tamamlamaktadır.

İçte, 0.90 m. genişliğindeki kapı açıklığını örten basık kemerin⁽¹³⁾ dış yüzü, geçmeli kemer taşlarını taklit eden zikzaklı derzler⁽¹⁴⁾ ve ortada

da bitkisel motifli sahte bir kilit taşı halinde işlenmiştir.

Sahte kilit taşının, altta, yarım daire kesitli bir damla formunda taşırıldığı dikkati çekmektedir.

Portal kemerinin söve taşları ise, 1967 yılında yapılan restorasyonla tamamlanmıştır.

PORTAL DEKORASYONU

Karamanoğlu Alaeddin Bey Türbesi'nin portalı, oldukça karmaşık gibi görünen bir dekorasyona sahiptir. Dekoratif öğeler arasında geometrik kompozisyonların yer almadığı, bir başka deyişle uygulanmadığı dikkati çekmektedir.

Burada, portal dekorasyonundaki motif ve kompozisyonların analizine geçebiliriz.

1. YAZI

Karamanoğlu Alaeddin Bey Türbesi portalinde yazının, bordür, kemer alınlığı ve kitabe levhasında kullanıldığı görülmektedir. Portalı yarıdan ve üstten kuşatan 0.20 m. enindeki dış bordür, sülüs yazı ile dekore edilmiştir. Alçak kabartma olarak işlenen yazının, yayınlardan besmele ve kürsi âyeti olduğu anlaşılmaktadır.⁽¹⁵⁾

(5) ARIK, M.O., "Erken Devir Anadolu Türk Mimarisinde Türbe Biçimleri", Anadolu (Anatolia), XI (1967), Ankara, 1969, s. 71.

(6) KONYALI, İ.H., Abideleri ve Kitâbeleri ile Karaman Tarihi, Ermenek ve Mut Abideleri, İstanbul 1967, s. 488'de, yapının, Karaman'ın Kürddere taşından inşa edildiğini belirtir.

(7) HIL, D. - GRABAR, O., Islamic Architecture and Its Decoration, A.D. 800-1500, Faber and Faber, London, 1967 (2), p. 74; ASLANAPA, O., Turkish Art and Architecture, Faber and Faber, London, 1971, p. 179; ASLANAPA, O., Türk Sanatı, II, Anadolu Selçuklularından Beylikler Devrinin Sonuna Kadar, Başbakanlık Kültür Müsteşarlığı, İstanbul, 1973, s. 208.

(8) DIEZ, E. - ASLANAPA, O. - KOMAN, M.M., Karaman Devri Sanatı, İ.Ü. Ed. Fak. Yay. Sanat Tarihi Enstitüsü, No. 7, İstanbul, 1950, s. 95'te iç bordürün palmet-lotus motiflerinden meydana geldiğini belirtir. Kendilerine katılmıyoruz. Ayrıca bkz.: KONYALI, İ.H., a.g.e., s. 488; ÖNGE, Y., a.g.m., s. 21.

(9) ÖNAL, R.H., Osmanlı Öncesi Anadolu-Türk Mimarisinde Taçkapılar, Ege Üniv. Ed. Fak. Yay. No: 14, İzmir, 1982, s. 65.

(10) KONYALI, İ.H., a.g.e., s. 488.

(11) "Armudi Kemer" formu için bkz.: ARSEVEN, C.E., Sanat Ansiklopedisi, Cilt: II, VII. Fasikül, İstanbul, 1947, s. 1007-1008; HASOL, D., Ansiklopedik Mimarlık Sözlüğü, Yapı-Endüstri Merkezi Yay: A2, İstanbul, 1979 (2), s. 274-275.

(12) ÖNAL, R.H., a.g.e., s. 81-82.

(13) ÖNAL, R.H., a.g.e., s. 48.

(14) ÖNAL, R.H., a.g.e., s. 46.

(15) KONYALI, İ.H., a.g.e., s. 488; ÖNGE, Y., a.g.m., s. 21.

Portal alınlığındaki sülüs yazılar, yine alçak kabartma olarak işlenmiş ve fakat bordürde kullanılan yazıya oranla daha kaba formlara sahiptirler.

Kitabe levhasındaki yazının anlamına yukarıda değinmiştik. Buradaki sülüs yazı formu, bordürdekine oranla adetâ "agrandize edilmiş" gibidir. Çoğunlukla kitâbe görmeye alıştığımız yerde, daha önce sözünü ettiğimiz ibarenin yer alışı ilginçtir. Buradaki bir ayrıntıya da, yeri gelince ele almak üzere değinelim; o da, harflerin arasına serpiştirilmiş izlenimi veren, daha doğru bir deyişle "çiçekli sülüs" de diyebileceğimiz bir şekilde iki elif harfinden çıkan rumi motifleridir.

II. BİTKİSEL MOTİFLER

Karamanoğlu Alaeddin Bey Türbesi portalinde bitkisel motifler yoğunluktadır. Portal kütlesini yanlardan ve üstten kuşatan 0.20 m. enindeki iç bordür, sütunce başlıkları, portal kemerinin kilit taşı, kemer alınlığı ve mukarnaslı kavsaranın geçiş öğeleri bitkisel motifler değerlendirilen elemanlar olarak karşımıza çıkmaktadır. Bazen palmet-rumi kombinasyonu, bazen de yalnızca palmet motifi olarak karşımıza çıkan bu dekoratif öğelerden palmet motifiyle başlamak istiyoruz:

A. Portal yan bordüründe yer alan palmet motifleri, içeri kıvrım yapan iki yan kanat ve bunların ortasındaki sivri tepeliğiyle klâsik palmet şemasını tekrarlamaktadır. Alçak kabartma olarak işlenen motif, eğimli kesim ve içteki alçak hacimlere vuran gölge-ışık düzeniyle oldukça plastik bir etki bırakır. Bu arkaik form, tipolojimizde "P1" koduyla geçecektir (Şekil: 1).

Portal alınlığındaki tezyinatın tepeliği olarak karşımıza çıkan palmet motifi de, iç bordürdekinin aynısı olup, "P1" kodunu almaktadır. Portal kemerinin kilit taşında yer alan üç ayrı palmet motifi, tipolojiye yenilik getirmektedir. Bunlardan tepelikte yer alan palmet motifi, iki yan kanattan tekrar palmet motifine dönüşen kapalı bir kompozisyon sunar (Şekil: 2). P1'den farkı iki yan kanatta ayrıca dairesel birer küçük tepeliğin yer alması ve ayrıntılarda taşçı kalemi izleriyle damarların belirtilmesidir. Tipolojimizde bu form, "P2" kodunu almaktadır.

"P2"den türetilen bir diğer form, iki yan kanatta tepeliğin yer almadığı ve fakat taşçı kalemiyle iki yan kanat üzerinde damarların belirtildiği bir karakter ortaya koyar. Bu motife de "P3" kodunu veriyoruz (Şekil: 3).

Kilit taşında yer alan bir diğer palmet motifi, tipolojideki diğer motiflerden daha zengin bir izlenim bırakmaktadır. İçte doğru kıvrılan iki yan kanat, üstte uçları helezoni kıvrımlı iki yan kanata

geçmekte, aradaki sivri formlu küçük yapraktan yayvan ve sivri tepelik belirlemektedir. Tepeliğin ortası üç dilimli bir formla değerlendirilmiştir. Taşçı kalemiyle işlenen çizgiler, motive damar damar açılan bir form kazandırmakta; çizgiler arasına vuran ışık-gölge, motifin plastisitesini arttırmaktadır. Böyle bir form tipolojimizde "P4" kodunu almaktadır (Şekil: 4).

Mukarnaslı kavsaranın alttan dördüncü sırasında yer alan palmet motifleri, iki yan kanattan ortada damla formunda yüzeysel işlenmiş iki yan kanada geçmekte, üstte sivri bir tepelik motifi taçlandırmaktadır. Bu da "P5" koduyla yerini almaktadır (Şekil: 5).

B. Bitkisel motifler arasında rumiler ikinci sırayı almaktadır. Portal kütlesini üç yandan kuşatan iç bordürde iki ayrı rumi motifi tesbit edildik.

Bunlardan ilki, daha önce sözünü ettiğim ve "P1" kodunu alan palmet motifini eliptik olarak iki yandan çevirmekte; bu düzen, bütün bordür yüzeyini dolaşmaktadır. Motifi oluşturan uzun ve kısa yaprakların ortasında yuvarlak satırlı bir damla formu görülmekte; taşçı kaleminin meydana getirdiği keskin sırt profilleri yaprakları şekillendirmektedir. Burada içte doğru kıvrım yapan uzun yaprağın ucu da düğmelidir. Dikkat edilirse, kısa yaprak yarım palmet formunu hatırlatmakta; motif adetâ yarım palmet-rumi birleşiminden türetilmiş gibi bir izlenim bırakmaktadır. Böyle bir form'a, sözkonusu rumi motifi olduğu için, "R1" kodunu veriyoruz (Şekil 6).⁽¹⁶⁾

Yine aynı bordürde, bir ikinci rumi motifi de, tipolojide "R2" koduyla yerini alıyor. Bu kez burada, "R1" in aksine, uzun ve kısa yaprakların ortasında damla formu yer almamakta; uzun sap ise sivri olarak bitmektedir. Ancak burada da "R1" gibi taşçı kalemiyle işlenen sık olukların yaprağı biçimlendirmesi sözkonusudur (Şekil: 7)

Yazı bahsinde de, indigim ayrıntıda görülen rumi motifi de bir başka tip olarak beliriyor. Burada "R2"ye benzeyen bir form belli olmakla birlikte, "R2"de görülmeyen bir ayrıntı, motifi "R3" kategorisine sokuyor (Şekil: 8). Bu ayrıntı, "R1"deki gibi uzun yaprağın düğmeli olmasıdır. Dikkati çeken bir diğer nokta da, motifin adetâ "silüet" şeklinde yalın bir karakter sunmasıdır.

(16) Bordürdeki bir noktaya da bu arada değinmemiz gerekiyor. O da, birbirini hazırlayan eliptik formlar düzeninin, alttan ikinci sıralarında yapılan bir atlamadan ileri gelyor. Eseri yapan sanatçı ya da sanatçılar, portallı kuşatan bordürün alttan ikinci sırasında, bilek ya da bilmeyerek bir atlama yapmış; birbirini hazırlaması gereken tam elips formu yarıda keserek diğerine birleştirmiştir.

Anlaşıldığı kadarıyla, yapının yalnızca portalinde beş ayrı palmet ve üç ayrı rumi motifi tesbit edebildik.

PENCERE ALINLIĞINDAKİ DEKORASYON

Türbenin güney cephesinde yer alan ve yapının portalden sonra tek açıklığı olan pencerenin alınlığı, oldukça karmaşık bir dekorasyona sahiptir. Etrafı 15 cm. eninde dilimli bir çerçeve şeridi ile yanlardan ve üstten kuşatılan boyuna dikdörtgen pencere, 1 m. enindedir. Sövelerine demir parmaklık için zıvanalar açılmış olan pencerenin enine dikdörtgen lento taşı, sivri kemer içinde alçak kabartma olarak işlenmiş bitkisel tezyinatıyla yekpare bir alınlık halinde tertiplenmiştir.⁽¹⁷⁾

1967 yılındaki restorasyonla, güney cephedeki pencerenin doğu köşesindeki geniş çatlak yüzünden düşmek üzere olan alınlık, korunmaya alınmıştır.⁽¹⁸⁾

Pencere alınlığında yer alan dekorasyon, tamamiyle bitkisel motiflerden meydana gelmektedir. Buradaki motiflerin daha önce sözünü ettiğimiz portal dekorasyonundaki motiflere göre daha "plastik" bir karakter sunmaları ilgi çekicidir. Dikkat edilirse, alınlıktaki dekoratif düzenin, portal dekorasyonuna göre daha gelişmiş olduğu ve adetâ pencere kompozisyonuna sonradan eklenmiş gibi bir izlenim yarattığı düşünülebilir.⁽¹⁹⁾ Alınlıktaki motiflere ilk baktığımızda, oldukça girift ve çözümlenemez bir düzen ile karşı karşıya olduğumuzu görürüz (Şekil: 9). Bu motif kurgusu, gittikçe içinden çıkılmaz bir gerilim yaratmaktadır. İçiçe girmiş palmet, yarım palmet, palmet-rumi kombinasyonları arasında, şemâtik olarak ayırım yapmak kaçınılmazdır.

A. Bunlardan türbe dekorasyonunda yoğun olarak kullanılan palmet motiflerinin tipolojideki devamlılığını sağlamak açısından "P6" kodunu verdiğimiz palmet motifiyle başlamak yerinde olacaktır.

Sivri kemerli olarak düzenlenen alınlığın tepesinde, merkezde yer alacak biçimde yerleştirilmiş bir palmet motifi dikkatimizi çeker. Motif, ilk bakışta "P5"i andırmaktadır. Fakat burada iki ayrıntı, motifi "P6" koduna sokuyor. Birincisi, iki yan kanat helezoni kıvrımla içe doğru dönmez; ikincisi tepelik ile iki yan kanat arasında, geçiş sivri bir ara motifle değil, dairesel bir motifle sağlanmıştır (Şekil 10). Motif, taşçı kalemiyle oldukça plastik bir karakter kazanmıştır.

Alınlığın ortasında, merkezde, diğer Motiflere göre daha büyük tutulmuş bir diğer palmet ilgimizi çeker. "P6"dan çıkan iki yan sapın eliptik olarak kuşattığı motif, "P6"yı andırmakta; fakat

tepelğin, iki yan sap olarak çapraz şekilde uzanmasıyla "P6"dan ayrılmaktadır. Bu motife tipolojimizde "P7" kodunu verdik (Şekil: 11).

Alınlığın taban kenarında simetrik olarak yerleştirilmiş dört adet yarım palmet motifinin, gerçekte "P7"den uyarlandığı dikkati çekmektedir (Şekil: 12). "P7"den kesilen bu yarım palmet dizisi, "P7"den uyarlandığı için tipolojimizde "YP7a" kodunu almaktadır.⁽²⁰⁾

Yine bu motif yığını arasındaki bir diğer palmet motifine "P8" kodunu veriyoruz. Burada daha köşeli hatlar sözkonusudur. İki yan kanat, üç dilimli bir tepeliğe sahiptir. Dikkat edilirse, yaprakların konturları içine tekrar kontur çizgisi çekildiği görülmektedir (Şekil: 13).

B. Palmet motifleri dışında üç ayrı motifi "bileşimler" olarak kabul edebiliriz.

Bunlardan "P6"yı çevreleyen motifi birkaç açıdan tanımlamamız gerekiyor. Birincisi, iki yan kanattan alttaki sivri, üstteki düğmeli olarak bitmektedir. İkincisi, üç dilimli tepelikten, iki yan kanat sivri, fakat ortadaki üstten içe doğru kıvrılıp üç dilimli basitleştirilmiş bir rumi motifi ile sona ermektedir. Bu motife, palmet-rumi bileşiminden meydana geldiği için "PR1" kodunu vermeyi uygun bulduk (Şekil: 14).

"PR2" kodunu verdiğimiz motif, ilk bakışta palmet motifini andırmakta; fakat iki yan kanat ucu düğmeli olarak klâsik rumi motifi şeklinde açılmaktadır. İki yan kanadın ortasında sivri tepelik, motifi taçlandırmaktadır (Şekil: 15).

"PR3" ise, dört dilimli bir palmet motifini ifade etmektedir. Burada "PR2"deki gibi, iki yan kanattan biri, ucu düğmeli olarak biten basit bir rumi motifi olarak değerlendirilmiş; bu iki yan kanattan üç dilimli bir tepelik çıkarılmıştır (Şekil: 16).

Türbenin güney cephesindeki pencere alınlığı, birbirini tamamlayan bitkisel motiflerin yoğunluk

(17) ÖNGE, Y., a.g.m., s. 21-22, fot.: 5, Ayrıca ÖNGE, Y., "Karaman Kalesi", Önasya, Yıl: 4, Cilt: 4, Sayı: 46, Ankara, 1969, s. 9, dpnt. 2'de ele aldığımız pencere alınlığının bir benzerinin Karaman Kalesi güney girişindeki taş alınlıkta da görüldüğünü ve bu alınlığın vaktiyle türbenin bittiği ve bugün ortada hiçbir izi dahi olmayan caminin pencere alınlıklarından biri olabileceğini belirtmektedir. Bu konuda henüz kapsamlı bir araştırma yapamadık.

(18) ÖNGE, Y., "Karamanoğlu Alaaddin...", s. 22.

(19) Bu konu hakkındaki gözlemlerimizin sonucunu şimdilik kaydıyla saklı tutmayı uygun bulduk. Bu sorunu, oldukça fazla yer tutacağı kaygısıyla, yeterli kaynak araştırmamız da tamamlanınca, ayrıntılı olarak ileride ele almak umudundayız.

(20) "YP7a" karışık bir kodlama olarak düşünülebilir. Burada YP ile yarım palmet kavramını, P7'yi bir ana şema olarak kabul edip, "7a" ile de bunun bir alt seması olduğunu vurgulamak istedik.

kazandığı bir dekorasyon programı sunmaktadır. Alınlıktaki bu karmaşık ve kendi içinde kapalı düzen, simetrik olarak yerleştirilmiş gibi bir izlenim bırakmaktadır. Bununla birlikte, meselâ portal dekorasyonundaki simetrisi gözönüne getirecek olursak, burada simetrik olmaya çalışan acaemice bir işleniş, genel kompozisyon yönünden ise tutuk ve motiflerin karmaşasından doğan göz yorucu bir düzenin varlığından da söz edilebilir.

Genel bir değerlendirme yapacak olursak, Karamanoğlu Alaeddin Bey Türbesi, mimârî tip olarak Orta Anadolu'da ünik bir form olarak belirmesine rağmen, dekorasyonu ile mütevazı bir karakter sunar.

Özet ve sonuç olarak diyebiliriz ki, Karamanoğlu Alaeddin Bey Türbesi'nin dekorasyon programını tipolojik bir yöntem denemesi ile çözmeye çalışan bu incelemede, aslında bir "dekorasyon terminolojisi"nin ancak ayrıntılı deskripsiyonlarla yapılabileceğini vurgulamak istedik.⁽²¹⁾ Bu küçük deneme, geliştirilmeye, eleştirilmeye açık ve başlangıç halindeki çalışmamızın ilk halkası olarak kabul edilmelidir.

BİBLİYOGRAFYA

- ARIK, M.O., "Erken Devir Anadolu-Türk Mimârisinde Türbe Biçimleri", *Anadolu (Anatolia)*, XI, (1967), Ankara, 1969, s. 57-100.
- ARIK, M.O., "Turkish Architecture in Asia Minor in the Period of the Turkish Emirates", *The Art and Architecture of Turkey*, Ed. by E. Akurgal, Photo. by L. Hilber, Oxford Univ. Press, Oxford, 1980.
- ARSEVEN, C.E., *Sanat Ansiklopedisi*, Cilt: II, VII. Fasikül, İstanbul, 1947.
- ASLANAPA, O., *Turkish Art and Architecture*, Faber and Faber, London, 1971.
- ASLANAPA, O., *Türk Sanatı*, II, Anadolu Selçuklularından Beylikler devrinin sonuna kadar, Başbakanlık Kültür Müsteşarlığı Kültür Yay., İstanbul, 1973.
- DIEZ, E. - ASLANAPA, O. - KOMAN, M.M., *Karaman Devri Sanatı*, İ.Ü. Ed. Fak. Yay. Sanat Tarihi Enstitüsü No. 7, İstanbul, 1950.

- HASOL, D., *Ansiklopedik Mimarlık Sözlüğü*, Yapı-Endüstri Merkezi Yay: A2, İstanbul, 1979 (2).
- HILL, D. - GRABAR, O., *Islamic Architecture and Its Decoration*, A.D. 800-1500, Faber and Faber, London, 1967.
- KOMAN, M.M., *Şikâri'nin Karaman Oğulları Tarihi*, Konya Halkevi Tarih ve Müze Komitesi Yay: Seri 1, Sayı 2, Konya, 1946.
- KONYALI, İ.H., *Abideleri ve Kitâbeleri ile Karaman Tarihi*, Ermenek ve Mut Abideleri, İstanbul, 1967.
- MEINECKE, M., *Fayencedekorationen seldschukischer Sakralbauten in Kleinasien*, Teil II: Katalog, Deutsches Archäologisches Institut Istanbul Mitteilungen, Beiheft 13, Verlag Ernst Wasmuth, Tübingen, 1976.
- ÖNGE, Y., "Karaman Kalesi", *Önasya*, Yıl: 4, Cilt: 4, Sayı: 46, Ankara, 1969, s. 8-9.
- ÖNGE, Y., "Karamanoğlu Alaeddin Bey Kümbetinin Restorasyonu", *Rököve ve Restorasyon Dergisi*, Vakıflar Genel Müdürlüğü Yay, Yıl: 1, Cilt: 1, Sayı: 1, Ankara, 1974, s. 21-24.
- SÖZEN, M. - ARIK, R. - ASOVA, K. - BİLGE, A. - v.d., *Türk Mimarisinin Geleşimi ve Mimar Sinan*, Türkiye İş Bankası Kültür Yay: 149, Sanat Dizisi: 18, İstanbul, 1975.
- TEKİNDAĞ, S., "Konya ve Karaman Kütüphanelerinde mevcut Karaman-oğulları ile ilgili yazmalar üzerinde çalışmalar", *İ.C. Ed. Fak. Tarih Dergisi*, Ord. Prof. İ.H. Uzuncarsılı Hâtıra Sayısı, Sayı: 32, (Mart 1979), İstanbul, 1979, s. 117-136.
- TOTAYSALGIR, G., *Karaman (Lârende), Tarihi İncelemeler*, Sayı: 5, Konya 1944.
- UZUNÇARŞILI, İ.H., *Anadolu Beylikleri ve Akkoyunlu, Karakoyunlu Devletleri*, T.T.K. Yay. VIII. Seri, Sayı 2a, Ankara, 1969 (2).
- UNAL, R.H., *Osmanlı Öncesi Anadolu-Türk Mimarisinde Taçkapılar*, Ege Üniv., Ed. Fak. Yay. No: 14, İzmir, 1982.

Ankara Üniversitesi Dil ve Tarih Coğrafya Fakültesi
Sanat Tarihi Anabilim Dalı Araştırma Görevlisi



Karamanoğlu
Alaeddin Bey
Türbesinin
dıştan görünüşü
ve giriş kapısı



(21) Anadolu Türk Sanatı'nın dekorasyon programını terminolojik bir disiplin altına almak, bunu en kısa zamanda ayrıntılı deskripsiyonlardan hareket ederek ve adetâ bir "arşiv memuru" gibi çalışarak, dekoratif motifleri ihtiva eden bir katalogta şekillendirmekle mümkün olur kanısındayız.

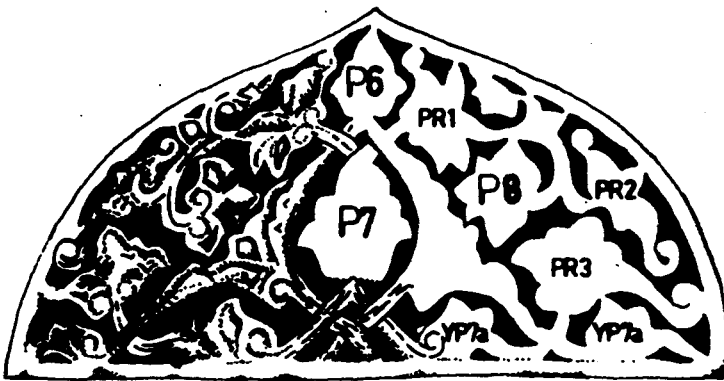
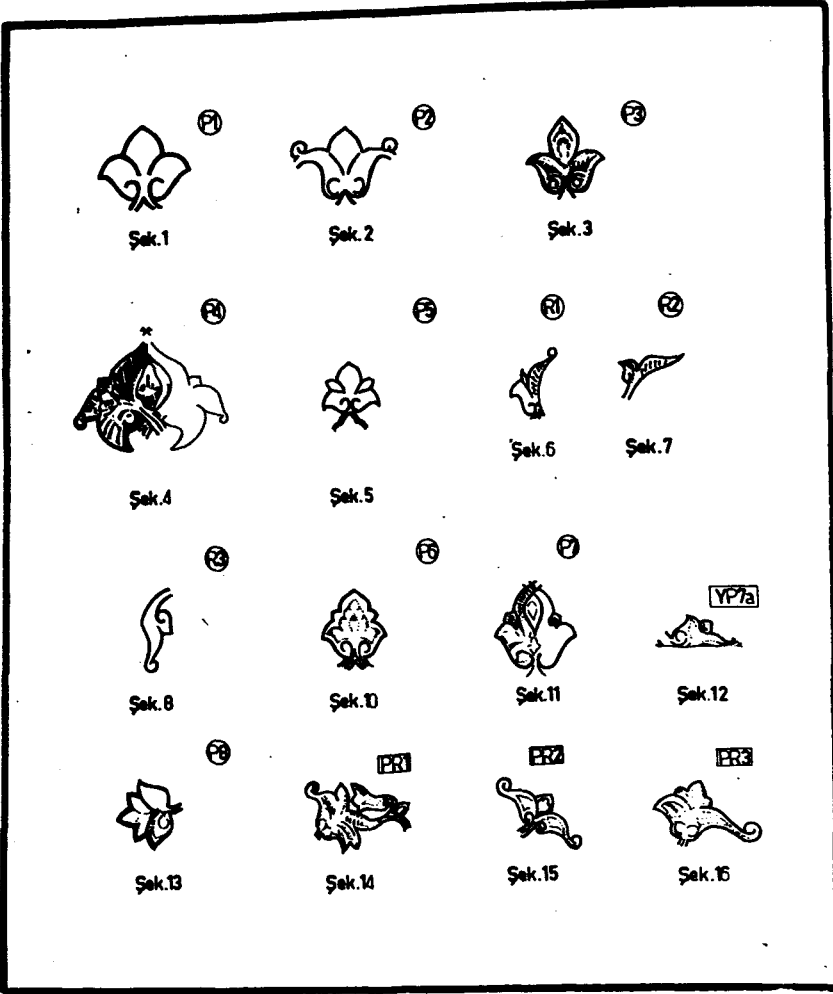

ŞEK.9

K.B

Adana Ulu Camii

A. Osman UYSAL

Günümüzde artık iyice gelişerek olgunlaşmaya başlayan Anadolu Türk Mimarisi araştırmalarında; Türklerin doğudan getirdikleri mimarî birikimler, Anadolu'ya geldikten sonra Bizans, Ermeni, güneydeki İslâm sanat çevrelerinden aldıkları biçim ve süsleme öğelerinin neler oldukları aşağı-yukarı tamamen bilinmekte ve çevre kültürlerden gelen bu unsurların, Anadolu'ya ulaşırken geçtiği yollar; tarihi bilinen somut örneklerle ortaya konulmaya çalışılmaktadır. Bu arada, eldeki verilerin yetersizliği nedeniyle tam açıklanamayan; fakat, ister mimarî biçimlenişte, ister dekorasyonda olsun hissedilen etkileşimlerin; somut örnekler verilmeden ve sağlam mesnetlere dayandırılmadan etki kaynağı olan bölgenin sadece ismi verilerek geçirildiğine de şahit oluyoruz. Türk Sanatı Tarihi araştırmalarında zaman zaman karşılaştığımız bu tür yuvarlak ifadeler, özellikle; henüz herşeyiyle incelenmemiş olan "Beylikler Devri Sanatı" söz konusu edildiğinde karşımıza çıkmaktadır.

Anadolu Selçuklu Devleti'nin, Köseadağ Savaşı'nı müteakip çökmeye başlaması üzerine kuzey, batı, güney, orta ve güneydoğu Anadolu bölgelerinde kurulan çok sayıdaki beyliklerin mimarlık uygulamaları; -getirdikleri yenilik ve değişikliklerin yanı sıra- Selçuklu geleneğinin bir devamcısı olarak, Türk Mimarîsi'ndeki gelişmenin önemli bir halkasını oluştururlar.

13. yy. ikinci yarısından itibaren Anadolu Selçuklu Devletinden kopmaya başlayan bu beyliklerden Karamanoğulları (1256-1483) ve Eşrefoğulları'nın (13. yy. ikinci yarısı - 1327) yapı sanatı büyük ölçüde Selçuklu geleneğini devam ettirmişlerdir.⁽¹⁾ Hamitoğulları Beyliği'nin de Selçuklular'ın mimarî anlayışından kopmadığı, mevcut örneklerden anlaşılmaktadır. Mekân anlayışının değişmeye başlaması, revaklı avlunun cami bünyesine katılması, son cemaat yeri, portallerdeki sa-

deleşme eğilimi ve mermer kaplamaların kullanılması⁽²⁾ . . . v.b. gibi yeniliklerin; "daha çok, Anadolu'nun batı bölgelerinde hüküm sürmüş olan Saruhan (1300-1410), Aydın (1300-1403), Menteşe (1300-1425), Germiyan (1300-1428) ve Osmanoğulları'nın kurmuş oldukları cami ve medreselerde gerçekleşmiş görürüz."⁽³⁾

Adana ve çevresinde 1353'den 1608'e kadar hüküm süren ve çoğunlukla Memlûklere tâbi olarak yaşayan Ramazanoğulları ile, Maraş-Elbistan civarında, 1339'da Memlûklerin onayıyla beylik kuran Dulğadıroğulları'nın (1339-1521)⁽⁴⁾ mimarîlerinde ise; Selçuklu Sanatı'ndan ziyâde, Suriye ve Mısır etkilerinin ağır bastığı bilinen bir gerçektir. Yalnız, hiç bir zaman gözden irak tutulmaması gereken önemli bir nokta var ki; o da, bu etkilerin biçimsel olmaktan çok, dekoratif karakterli oluşlarıdır.

Fakat "Suriye ve Mısır patentli" unsurların Anadolu'ya ilk girişler, 14 yy. gibi geç bir dönemde değildir. Daha erken devirlere bir göz atıldığında; "12 ve 13. yy.larda Anadolu Mimârisi'ni etkileyen bölgeler arasında Irak, Suriye ve Mısır"⁽⁵⁾ın da olduğu görülecektir. Bu yüzyıllarda, Artuklularla sıkı kültürel-politik ilişkiler kurmuş olan Zengî ve Eyyubî Devletlerinin egemelikleri altındaki Suriye ve Mısır; Selçuklulardan aldıkları mimarî unsurlar ve motiflerle, Fatimî Sa-

(1) Aslanapa, O., Türk Sanatı, Remzi Kitabevi, İstanbul, 1984, s. 204;

Yetkin, S.K., Türk Mimarîsi, Ankara, 1970 (1), s. 155.

(2) Yetkin, S.K., a.g.e., s. 155.

(3) Yetkin, S.K., a.g.e., s. 155.

(4) Ramazanoğulları ve Dulğadıroğulları için bkz.: Uzuncarılı, İ.H., Anadolu Beylikleri ve Akkoynlu-Karakoyunlu Devletleri, Türk Tarih Kurumu Basınevi, Ankara, 1969, s. 176 - 179; 169 - 175.

(5) Kuban, D., Anadolu Türk Mimarîsinin Kaynak ve Sorunları, İst. 1965, s. 59.

nati'ndan kalan repertuarı uyumlu bir tarzda yoğunlaşarak, geliştirme yolundadır. Kuzeydeki komşu kültürün, böylesine bir sentezden faydalanmak istemesi ve etki altında kalmasından daha tabii bir şey olamazdı. Gerçekten de; Artuklu cami ve medreselerinin cephelerine, avlu ve portallerine biçim veren dilimli kemer; Suriye Zengî Mimârisi'yle yakın benzerlikler içindedir.⁽⁶⁾ Suriye ve Mısır'ın renkli taş uygulamalarının Anadolu'ya taşıyıcısı olarak kabul edilen Artuklular; en fazla bu özellikleriyle, Güneydoğu Anadolu, Orta ve Batı Anadolu'da etkili olabilmişlerdir.⁽⁷⁾

Artukluların 1409, Hasankeyf Eyyübîlerinin 1524'te tarih sahnesinden çekilmelerine kadar geçen süre içerisinde güneyden gelen etkilerin Anadolu'ya aktarılmasında; Artuklular kadar, —Memluk tâbiyetindeki— Dulğadirli ve Ramazanoğullarının da rolleri vardır.

Biz, bu kısa araştırmamızda; yukarıda zikrettiğimiz son iki beylikten Ramazanoğulların Adana Ulu Camii'ndeki, Memlûk yoluyla gelen Suriye ve Mısır etkilerine değinmeye çalışacağız. Bu arada Irak'tan, Anadolu'da ise Selçuklu ve Osmanlı'dan kaynaklanan unsurlara da yer vereceğiz.

Kendi adıyla anılan külliye'nin camii olan eser; Ulu Cami Mahallesi'nin orta kısımlarında yer alır.⁽⁸⁾ Üzerindeki kitâbelerden anlaşıldığı kadarıyla, 913 H. (1513 m.)-948 H. (1541 m.) yılları arasında inşa edilmiştir.⁽⁹⁾ Yapımına 1513 M. de Ramazanoğlu Halil Bey tarafından başlanan cami;⁽¹⁰⁾ daha sonra Halil Bey'in oğlu Pirî Paşa tarafından 926 H. (1520 M.) ve 948 H. (1541 M.) yıllarında⁽¹¹⁾ yaptırılan çalışmalarla son şeklini almıştır.

Adana Ulu Camii, batıda esas kütle'den dışa doğru çıkıntı yapan blok dikkate alınmazsa kareye yakın ölçülerdedir ve enine dikdörtgen avlu ile bunun güneyindeki harim ve türbeden meydana gelir (Resim: 1).

Batı kenarından bir ve kuzeyden iki sıra revaklarla kuşatılan avluya, doğu cephesindeki ve batıya doğru çıkıntı yapan bloğun batı cephesindeki portallerden geçilmektedir. "16. yüzyılda yapılmış olan batı portalı, üç kubbeli ve iki odalı"⁽¹²⁾ kuruluşuyla değişik bir giriş mekânı düzeni gösterir. Batı revağına geçit veren bu kuleli blok tuğla malzemesi ve değişik üslubuyla ayrı bir yapı olduğunu göstermektedir.⁽¹³⁾ Doğü portalı, avlunun kuzeyini kuşatan revaklardan dışta-kinin, doğu duvarıyla birleştiği yerde kurulan minarenin güneydoğu köşesinde bulunmaktadır.

Enine dikdörtgen plânlı harim, kuzey cephesindeki üç kemerli açıklıkla (Resim: 2) avluya açıl-

makta olup; kble duvarına paralel sıralanan dört sütun üzerine hafif sivri kemerlerle beş bölümlü iki sahna ayrılmıştır.⁽¹⁴⁾ Sahınların üzeri çapraz tonozlarla; mihrab önü ise, oniki kenarlı bir tambur üzerinde yükselen bir kubbe ile örtülmüştür.

Buna karşılık üst yapının dış biçimlenişinde daha değişik bir görünümle karşılaşırız. Şöyle ki; içten tonozla örtüldüğünü söylediğimiz harim, dıştan kırma çatılı bir kuruluş gösterir (Resim: 3). Kırma çatıdan yukarıya doğru fırlayan poligonat tamburun her bir kenarına birer pencere açılmıştır. Tamburun üstünde yükselen kubbe, Mısır kubbelerinin esinlendiğini belli eder bir biçimde yüksek sivri kemer kesitten hareketle elde edilmiş soğanvari bir form gösterir. Harimin bitişiğindeki türbenin kubbesi de aynı özelliktedir. Mihrab önü kubbesi ile türbe kubbesi, Osmanlı mimarisinde olduğu gibi kurşunla kaplanırken; revak kubbeleri, Antalya Yivli Minare ya da Balat İlyas Bey'in kubbelerini andırır bir biçimde oluklu kiremitle kaplanmıştır (Resim: 4). Oluklu kiremit, hemen hemen bütün Akdeniz bölgesi ülkeleri için karakteristiktir.

Harimin doğusunda kalan 1540 tarihli kare plânlı türbeye, çapraz tonozlu ve mihrabiyeli bir ön mekân ile, harimdeki kapı çıkılıklarından geçilebilmektedir. İçerisinde Ramazanoğullarına ait üç çinili lahit vardır. Türbe duvarlarını zeminden itibaren 2 metreye kadar olan kısımlarını kaplayan çiniler 18-19. yüzyıl İstanbul imâlâtıdır.⁽¹⁵⁾ Türbenin altında beşit tonozlu bir mumyalık yer alır.

Ulu Camii'nin genel şemasını kısaca verdikten sonra, dışarıdan başlamak üzere çeşitli yapı ele-

(6) Altun, A., *Anadolu'da Artuklu Devri Türk Mimarisinin Gelişmesi*, Kültür Bakanlığı Yayınları: 164, Türk Sanat Eserleri Sertisi: 3, İstanbul, 1978, s. 300.

(7) Altun, A., a.g.e., s. 301.

(8) *Türkiye'de Vakıf Abideler ve Eski Eserler*, I, Ankara, 1972, s. 2.

(9) Öztürk, Ş., *Adana İlinde Ramazanoğullarına Ait Akça Mescit-Ulu Camii ve Yağ Camii*, A.Ü. D. T. c. Fakültesi, Sanat Tarihi Bölümü (Yayınlanmamış öğrenci lisans tezi), Ankara, 1966, s. 8; Yıldız, F., *Adana Kentindeki Cami-Mescitler ve Bunların Dekorasyonu*, A.Ü. D.T.C.Fakültesi, Sanat Tarihi Bölümü (Yayınlanmamış öğrenci lisans tezi), Ankara, 1973/74, s. 5.

(10) Gündoğdu H., *Türk Mimarisinde Figürlü Taş Plastik*, İ. O. Ed. Fakültesi, Sanat Tarihi Bölümü (Yayınlanmamış doktora tezi), İst. 1979, s. 364.

(11) Aslanapa, O., *Türk Sanatı*, C. II, İstanbul, 1973, s. 241; Yıldız, F., a.g.e., s. 6; Öztürk, Ş., a.g.e., s. 8.

(12) Gündoğdu, H., a.g.e., s. 364.

(13) Dilaver, S., *Osmanlı Öncesi Anadolu Türk Mimarisinde Avlu Gelişimi*, K.T.O. İnşaat-Mimarlık Fakültesi, Mimarlık Bölümü (Yayınlanmamış Doçentlik tezi), Trabzon, 1976, s. 109.

(14) Gündoğdu, H., a.g.e., s. 364.

(15) Aslanapa, O., *Türk Sanatı*, C. II, s. 243.

manlarını mukayeseli olarak incelemeye geçebiliriz:

Ulu Camii'nin biraz masif bir görünüm arzeden doğu cephesi hariç, diğer cepheleri bol sayıda pencerelerle hareketlendirilmiştir. Pencerelerin duvarlara oturtuluş biçimleri ve renkli mermer işçilikleri, Mısır'daki Memlûk yapılarında sık karşılaştığımız bir düzenin uzantıları olduklarını açıklıkla ortaya koyarlar. Özellikle türbenin cephesindeki ve eski yapı olduğu ileri sürülen bölümün kuzey cephesindeki pencereler Memlûk etkilerini hissettirirler. Türbenin pencereleri, Kahire'deki Sultan Baybars Camii (1226)'nin portal cephesindeki nişler, Sancar el-Gavli Medresesi, Sultan Hasan Medresesi (1356/1362) gibi yapıların pencere kompozisyonlarıyla akrabadır. Türbeyi aydınlatan, düşey dikdörtgen çerçeveli üç pencereden her biri; temelden saçağa kadar yükselen ve fazla derin olmayan nişlerin alt yarısı içine yerleştirilmişlerdir. Yatay kuşaklar halinde üstüste alternatifli olarak sıralanan mermer kaplamaların çerçevelediği pencerenin sağında ve solunda birer sütunce yer almaktadır. Geometrik düğümü profilleriyle Zengî Sanatı'ndan etkilendiği belli olan sütuncelerin basit başlıkları vardır. Pencere lentosunun üzerindeki mermer geçmeleri (claveaux) Suriye yapılarında, örneğin, Eyyûbiler tarafından büyük ölçüde yenilenen Halep Kalesi (1223) cephesindeki pencere açıklıklarında görülebiliyor. Aynı geçmelerle, Kahire Berkuk Medresesi kapı açıklıklarının üstündeki düz atıkların yüzeylerinde karşılaşmak mümkün.

Burada nişin üst kenarını hareketlendiren mukarnaslı frizin orijini ise, doğrudan Memlûk Mimârî dekorasyonuna dayanmaktadır.⁽¹⁶⁾ Fatımîlerin El-Akmer Camii'nden çok şey aldığı anlaşılan Sultan Baybars Camii'nin portal cephesindeki dilimli kemerli nişlerin dikdörtgen çerçevelerinin üst kenarında ve Sultan Hasan Medresesi türbe cephesindeki nişlerde, pencere kompozisyonunda çok tutulan mukarnaslı frizi görülebiliyor. Sultan Hasan'daki pencereler, tıpkı Adana Ulu Camii'ndeki gibi yüksek, fakat derin olmayan bir niş içerisine açılmışlardır. Şu farkla ki; Sultan Hasan'da her nişte altta ve üstte olmak üzere ikişer pencere açıklığı mevcuttur. Ayrıca, hemen hemen saçağa kadar ulaşan nişin üst kenarı, Adana'da olduğu gibi, düz değil, üç dilimli bir sağır kemer biçimindedir.

Anadolu'da Memlûk Sanatı'ndan ilham alınarak mukarnaslı olarak yapılmış pencere çerçevelerine; Anadolu Selçuklularının Çay Taş Medresesi (1279) gibi yapılarında ve Beylikler Dönemi'nde Selçuk İsa Bey (1374) Camii'nde rastlıyoruz. Bu bakımdan, Anadolu'nun en uzak köşelerine

kadar uzanan bu memlûk kompozisyonunun Adana Ulu Camii'nde görülmesini yadırgamamak gerekiyor.

İlk yapıya ait olduğu zannedilen ve cami bünyesinden dışı doğru taşıntı yapan kütleli kuzey cephesindeki pencere kuruluşu ise daha değişik. Burada, yine çok yüksek verilen niş, düşey dikdörtgen bir çerçeve içine yerleştirilmiş dilimli iki sağır kemerden oluşmaktadır. Nişin alt kısmına açılan pencerenin pervazları, polikromik taşların nöbetleşe dizilmesinden meydana gelmiştir. Pencere lentosunun hemen üzerindeki mermer kaplama, türbe cephesindekilerle aynı özelliği gösterir. Pencerenin iki yanına gelecek şekilde nişin köşelerine yerleştirilen sütuncelerde Zengî üslubundaki düğümler göze çarpar. Burada gördüğümüz dilimli kemerle doğu portali kavsarasında tekrar karşılaşacağız. Anadolu'da özellikle Artuklu medreselerinin portal kavsaralarında karşımıza çıkan dilimli kemerin geçmişi Samarra'ya (9. yy.) kadar gitmektedir. Samarra yapılarında üç ya da beş dilimli olarak yer alan dilimli kemer, buradan İspanya Emevilerine kadar ulaşmış ve Kurtuba Ulu Camii'nin II. Hakem ilâvelerinin destek sisteminde taşıyıcı eleman olarak en son kullanım imkânlarıyla ve büyük bir ustalıkla denenmiştir. Mısır'daki Memlûk yapılarının portallerinde sık karşılaştığımız kemer formunun Artuklu yapılarını etkilediğini söyleyemiyoruz. Çünkü bu tip kemer formu Mısır'a Eyyûbiler tarafından taşınmış olmalıdır. Suriye'deki Eyyûbî yapılarında gördüğümüz dilimli portal kemerleri Artuklu portallerinde de ortaya konulmuş; sonra Anadolu'ya atlanmış olmalıdır.

Eski yapının batı cephesindeki partolin kütleli beden duvarlarından daha yüksek tutulmuştur. Düşey dikdörtgen portal çerçevesinin ortasına açılan niş, kaş kemerli bir dış çerçeve içine yerleştirilmiş Bursa tipi kemer ve mukarnaslı kavsara ile kademelenmiştir. Bursa kemerli girişin iki yanında mukarnaslı mihrabiyeler ve nişin köşelerinde birer sütunce vardır. Sadeliğiyle Selçuklu portallerinden ayrılan batı portalindeki Bursa tipi kemer ve mukarnaslardan sarkan plastik sarkıtlar Osmanlı Mimarisi'nden gelmektedir. Portali taçlandıran bitkisel karakterli dişli mazgallar ise, Memlûk yapılarının hemen hepsinde beden duvarlarını taçlandıran klasik bir motiften başka birşey değildir. Orijini Pers ve Sasaniler'e kadar inen dişli mazgalları; Darius Sarayı'nda (M.Ö. 6 - 5. yy.), M.Ö. 4. yüzyıldan Sus Sarayı'nda ve M.S. 5 - 6. yüzyıldan kalma Sarvistan

(16) "Bu nişlerin ilk örneği El-Akmer Camii'nin (1125) portalinin iki yanındaki nişler olmaktadır." Odekan, A., Osmanlı Öncesi Anadolu Türk Mimarisi'nde Mukarnaslı Portal Örtüleri, I.T.Ü. Mimarlık Fakültesi, İstanbul, 1977, s. 35.

Sarayı gibi yapılarda bulabiliyoruz.⁽¹⁷⁾ Buradan Emeviler geçen mazgallar, İslam ordularıyla birlikte Endülüs (İspanya)'e kadar ulaşmış; 11. yüzyıl başlarında tamamlanabilen Kurtuba Ulu Camii'nin cephelerini süslemiştir. Mısır'da Tolunoğlu Camii'yle birlikte bulduğumuz bu motif, El-Ezher Camii'nde de görüldüğü gibi Fatımi Dönemi mimarisinde unutulmamış; Eyyübiler'in ardından Mısır'a ve Suriye'ye hâkim olan Memlûklü mimari uygulamalarının ayrılmaz bir parçası olmuştur. Bu nedenle mazgal motifinin Memlûklular'dan devredilerek Adana Ulu Camii'nde tekrarlandığını söyleyebiliriz. Adana Ulu Camii'nden başka, yine bir Ramazan-oglu eseri olan Adana Yağ Camii (1558) portalinde de mazgal uygulamasına rastlıyoruz.

Portal kütesinin hemen gerisinden yükselen kulevari iri mukarnaslı örtünün Anadolu'da ikinci bir örneği yoktur. Kökeni çok erken dönemlere inen ve İran kökenli olduğu sanılan mukarnasın 11. yüzyıldan itibaren İslam dünyasında⁽¹⁸⁾, doğudan batıya doğru bir yayılma çizgisi doğrultusunda kullanılmaya başlandığı bilinmektedir. Irak'taki mukarnasların öncüsü Samarra'daki Beytü'l-Halife'nin ardından; yine Samarra yakınlarındaki 1094 tarihli İmam Dur (Müslim İbn Kureys) Türbesi'nde, İslam dünyasında yapılmış ilk mukarnaslı kubbeyle karşılaşırız.⁽¹⁹⁾ Kübik alt yapının üzerinde bir kule gibi yükselen bu örtü sistemi Irak'ta birçok türbede kullanılmaya devam edilmiştir. Bu türbeler arasında 13. yüzyıla tarihlenen Sitte Zübeyde⁽²⁰⁾'yi, Irak'ta Cezire, Musul ve Şeyk Adi'deki türbeleri sayabiliriz.

Kulevari mukarnaslı örtüye diğer İslam ülkelerinde tesadüf edemediğimize göre; Adana Ulu Camii'nin batı portalini taçlandıran bu kuruluşun Irak kökenli olduğunu kabul etmemiz gerekiyor. Ancak, örtüyü taşıyan poligonal kasnağı çepeçevre kuşatan; mukarnas nişleri arasındaki bir hayat ağacı kabartmasına doğru uzanan simetrik ejder motiflerinin Anadolu'lu olduğu kesindir (Resim: 5).

Kayseri Tuz Hisarı Sultan Hanı (1326) Köşk Mescidi'nin⁽²¹⁾ kemer yüzeyinde bir benzerine rastladığımız karşılıklı ejder kompozisyonuna; bundan önce, Selçuklular'ın Suriye'deki uzantısı olan Zengîlerden Nureddin Zengî (1146 - 1174) döneminde büyük ölçüde tamir edilen⁽²²⁾ Halep Kalesi'nin içi kale kapısında ve Selçuklu nesihîyle yazılmış kitabesinden 1221 tarihinde yapıldığını anladığımız Bağdad Kalesi Tılsımlı Kapısı'nda ortaya konmuştu.⁽²³⁾ Selçuklular'ın Suriye'deki temsilcisi Zengîlerin sanatında gördüğümüz çifte ejder motifi; Tılsımlı Kapı'yla hemen hemen aynı tarihli Konya Kalesi'nde (1220 civarı) ve arkasından Tuz Hisarı Sultan Hanı'nda uygulanmıştır. Bunların dışında Anadolu Selçuklu Mimarî dekorasyonunda çeşitli kompozisyonlar içerisinde verilmiş ejder

motiflerini; Çankırı Darüşşifa'sından (1235) Burdur Susuz Han'a (13. yy. ortası); Ani Kalesi'nden Diyarbakır Kalesi'ne ve Erzurum Çifte Minareli'den Akşehir Kileci Mescidi'ndeki ahşap kapı karnatlarına kadar Anadolu'nun birçok bölgesinde, çok değişik yapı türlerindeki farklı malzemeler üzerinde görmek mümkündür.⁽²⁴⁾

Yukarıdaki örneklerden de anlaşıldığı gibi, Adana Ulu Camii'ndeki ejder çifti; Selçuklu geleneğinin bu 16. yüzyıl yapısında hatırlanmasından başka birşey değildir.

Doğu cephenin kuzey köşesine yakın bir yerde, minarenin güneyine bitişik olarak yükselen doğu portalinin çerçevesi, hafifçe dışa doğru taşmaktadır (Resim: 6). Düşey dikdörtgen portal cephesinin ortasında yüksek sivri kemer çerçevesi niş yer almaktadır. Cephe, mukarnaslı kavsara ve kitabe hariç tamamen renkli mermerle kaplanmıştır. Yatay kuşaklar halinde cephedeki kornişe kadar nöbetleşe dizilen siyah, açık kahverengi ve açık renk mermer kaplamalar Suriye etkisini yansıtır. Suriye'den Mısır'a kadar uzanan; Endülüs'te bile karşımıza çıkan; sözün kısası Akdeniz'li bir karakter arzeden düzenlemenin Anadolu'daki uzantılarından birisi de Adana Ulu Camii'dir. Bu özelliklerin Anadolu'ya Zengî-Eyyübi ve Memlûk yoluyla girdiği şüphesizdir.

Portalkde, dikdörtgen giriş açıklığının üstündeki atkının yüzeyi kilim motifini andırır bir biçimde geçmeli mermer kaplamalarla süslenmiştir. Bunun hemen üzerindeki yatay bordürün yüzeyini kaplayan kitabe; dört taraftan beyaz mermerle kasetlenmiştir. Kitabeye bordürünün portal cephesindeki uzantısında da siyah-beyaz kontrastıyla verilmiş kasetlemeyi görüyoruz. Kavsaranın içindeki mu-

(17) Bkz.: Onsal, B., *Mimari Tarihi*, İ.Y.T.O. Yayınları, Sayı: 53, İst. 1967, s. 204, Res. 183; s. 207, Res. 191; s. 224, Res. 212.

(18) Ödekan, A., a.g.e., s. 16.

(19) Ödekan, A., a.g.e., s. 27.

(20) Sitte Zübeyde Türbesi'nin planı ve örtü sistemi için bkz.: Rumpier, M., *La Coupole Dans L'Architecture Byzantine et Musulmane*, Starasbourg 1956, p. 46; Rumpier, mukarnaslı örtünün ilk homojen uygulaması olarak Bağdad yakınında inşa edilen ve 13. yüzyıl başlarına tarihlenen Sitte Zübeyde'yi göstermektedir: a.g.e., p. 47.

(21) Öney, G., *Anadolu Selçuklu Mimarisi'nde Süsleme ve El Sanatları*, Türkiye İş Bankası Kültür Yayınları, Ankara, 1978, s. 45, Res. 31.

(22) Gündoğdu, H., a.g.e., s. 113.

(23) Gündoğdu, H., a.g.e., s. 115 - 116.

(24) Anadolu Selçuklu Çağı ejder figürleri hakkında ayrıntılı bilgi için bkz.: Öney, G., "Anadolu Selçuk Sanatı'nda Ejder Figürleri", *Bellekten*, C. XXXIII, Sayı: 130, T.T.Kurumu Basımevi, Ankara, 1969, s. 171 - 184; yine aynı yazarın, *Anadolu Selçuklu Mimarisi'nde Süsleme ve El Sanatları*, Ankara, 1978, s. 49 - 54.

Mukarnas sıraları tepede dilimli bir yarım kubbecikle sonuca ulaşmaktadır. Portal çerçevesinin üst kenarında iki sıra halinde dizilmiş palmet kabartmaları, iki dizili bordürler arasına alınmıştır. Bitkisel karakterli bu saçak kornişi, Kahire Sultan Hasan Medresesi'nin cephelerini boydan boya kateden ve portali de taçlandıran mukarnaslı saçak kornişini hatırlatmaktadır. Birçok bakımdan Anadolu Selçuklu portallerinden etkilendiği belli olan Sultan Hasan Medresesi portalinin üst kenarındaki mukarnaslı saçak kornişi, Ramazanoğulları'ndan başka Akkoyunlular'ı ve Karamanoğulları'nı da etkilemişe benziyor. Mardin'de 15. yüzyıl sonlarında⁽²⁵⁾ Akkoyunlular tarafından inşa edildiği ileri sürülen, fakat kitabesi bulunmayan Kasımiye Medresesi portal cephesinin üst kenarındaki silmenin hemen altında görülen tek sıra mukarnas kornişi; ancak 14 - 15. yüzyıllarda Suriye'de güçlü bir biçimde kendini hissettiren Memluk kültürüyle⁽²⁶⁾ açıklanabilir. Aynı şekilde Karamanoğlu Ali Bey'in 1409 tarihli Niğde Ak Medrese'si portalini süsleyen mukarnaslı kornişin orijini araştırılırken; Karamanlılar'la Memlûk'lar arasındaki sıkı kültürel ve politik ilişkiler hatırdan çıkarılmamalıdır.

Ulu Camii doğu portalinin kavsarası ise tam bir sentez teşkil eder. Mukarnasların sarkıtları için, Osmanlı - Türk Sanatı'ndan başka bir etki kaynağı verebilecek durumda değildir. Ama, sivri taşkın kemer formu portal kemerinin sınırladığı kavsaranın, mukarnas dizilerini ve yarım kubbeciği içine alan dilimli kemer ve dilimli yarım kubbecik için birkaç şey söylenebilir:

Herşeyden önce, dilimli kemerin orijini konusunda daha evvel söz ettiğimizi belirtelim. Fakat, bunun portal kompozisyonu içinde uygulanışına bir göz atmak gerekirse; Eyyûbi medreselerinde hissedilen bu form, Sultan Hasan Medresesi'nin (1356/1362) portalinde, 1420 tarihli El-Müeyyed Camii portalinde ve 1474 tarihli Kayıtbay Camii'nde karşımıza çıkar. Bu arada, 1385'de Artuklular tarafından inşa edilen Mardin Zinciriye Portalinde ve Akkoyunlular'ın Kasımiye'sinde dilimli kemeri bulabiliyoruz.

Mukarnasların üzerinde yükselen ve "conca" tabir edilen dilimli yarım kubbeciğe ilk olarak 13. yüzyıl Eyyûbi yapılarında rastlıyoruz. 1223 tarihli Şam Adiliye Medresesi, Halep Zahiriyeye (1220) Medresesi gibi yapılarında sekiz veya oniki dilimli⁽²⁷⁾ olarak denenen "conca" Eyyûbiler vasıtasıyla Memlûklara geçmiş olmalıdır. Gerçekten de eski reproduksiyonlarından anlaşıldığına göre ilk olarak Sultan Baybars Medresesi'nde (1262/63) rastlanan mukarnaslı yarım kubbe, genel kompozisyonlarıyla Suriye portallerine benzerler.⁽²⁸⁾ Yapıların kavsaraları dilimli kemer formu gösterir. Bu tarza,

Zeyneddin Yusuf (1298), Emir Sungur Sadi (1315); Kayıtbay ve El-Müeyyed Camii'leri ile Sultan Hasan portalleri örnek verilebilir.

Portal kavsarasındaki dilimli yarım kubbeciğin, Anadolu'nun en batısındaki tek örneği Selçuk İsa Bey (1374) portalindekidir. Renkli taş işçiliği, mukarnaslı pencere kuruluşları, yüksek beden duvarları ve portalindeki geometrik düğümlü geçmelerle Suriye ve Mısır mimarilerinin özelliklerini yansıtan Selçuk İsa Bey Camii, beylikler dönemi cami mimarisinin ilgi çekici eserlerinden birisidir.

Adana Ulu'nun doğu portalinin polikromik işçiliğine gelince; hiç şüphesiz, yine Suriye ile işe başlamak gerekecek. Fakat, orijini İslam Sanatı'nda- 6-7. yüzyıllara kadara inen polikromik işçiliğin çok yaygın olarak, geniş bir coğrafya üzerinde uygulandığını unutmamalıyız. Zengîlerin ve Eyyûbilerin dinî, askerî yapılarının portal, pencere, mihrap gibi öğelerini; aynı şekilde Memlûk cami-medrese, türbe binalarının —mihrap, portal, minare, cephe, pencere... gibi— çeşitli elemanlarını renkli mermer veya taş kaplamalar dekore ediyordu.

Anadolu'da daha Selçuklular devrinde Konya Alaeddin (1220) Camii Karatay Medresesi (1250) ve Sahip Ata Külliyesi'nde geometrik Zengî düğümlüyle birlikte; ayrıca yine Selçukluların Zazadin Han'ında (1237) kendini gösteren polikromik kaplamalar⁽²⁹⁾ Artuklu yapılarında uygulandıktan sonra batıya kaymış ve Selçuk İsa Bey'in portaline konu olmuş; arkasından 1522 tarihli Çoban Mustafa Paşa Külliyesi'nden İstanbul'a sıçrayarak Topkapı Sarayı Harem Dairesi'ne kadar ulaşmayı başarmıştır.

Adana Ulu Camii'nde doğu portalinden başka, pencere pervazlarında, harimin avluya bakan cephesindeki kemer yüzeylerinde (Resim: 7), mihrap önü kubbesinin kasmağında ve minarede renkli taş ve mermer işçiliğine yer verilmiştir. Aynı malzeme ve teknik, yapının mihrabında ve türbe mihrabiyesinde de uygulanmıştır.

Doğu portaline bitişik olarak inşa edilen minarede (Resim: 8) kare kaide üzerine poligonol olarak yükselen gövde, mukarnaslı şerefe altlığıyla

(25) Gabriel, A., *Voyages Archeologiques Dans La Turquie Orientale*, Paris, 1940, p. 37; Sözen, M., *Anadolu'da Akkoyunlu Mimarisi*, Türkiye Tarih ve Otomobil Kurumu Yayını, İstanbul, 1981, s. 119.

(26) Mülayim, S., *Anadolu Türk Mimarisinde Geometrik Süslemeler-Selçuklu Çağı*, Kültür ve Turizm Bakanlığı Yayınları: 503, Sanat Eserleri Dizisi, 1, Ankara, 1982, s. 62.

(27) Ödekan, A., a.g.e., s. 29 - 30.

(28) Ödekan, A., a.g.e., s. 33.

(29) Mülayim, S., a.g.e., s. 64.

kesilir. Burdan sonrası ise; Güneydoğu Anadolu'da sık karşılaşılan bir kuruluş ortaya koyar. Altı sütuncenin taşıdığı külah kısmı, imparator taçlarını andıran bir tepelikle sona erer. Minarenin kaidesindeki yuvarlak profilli madalyon içine açılan dilimli dairevi pencereyi ve dairevi madalyonu biz, Baybars Camii'nde (1266) de buluyoruz. Bundan başka gövdedeki küçük pencerecikler, profilli yüzeyel sağır kemerler Memlûk minareleri için karakteristiktir. Gövdede görülen düğümlü bordürler ve Zengî düğümlü oluşturan kemer profilleri, Kayırbay minaresinde daha değişik bir tarzda işlenmiştir. Minare gövdelerini, profillerden oluşan yüzeyel dilimli kemerlerle süsleme geleneği Halep Ulu Camii minaresinden (1090/1094) Hasankeyf ve Mardin minarelerine; bir bölgede hakimdir.

Yapının mihrabı söz konusu edildiğinde, form itibarıyla, Memlûk mihraplarıyla doğrudan bir ilişki kuramıyoruz. Ancak, belki mermer kaplamaları bir dereceye kadar Memlûk Sanatı'nı akla getirir. Bu arada kenar bordüründeki düğümlü kompozisyon, sadece Zengî dekorasyonuna bağlanabilir. Mihrap alınlığındaki çini süslemeler ise, İznik'ten getirilmiş çinilerden oluşur. 1520'de yaptırılan minber için de Zengî etkileri söz konusudur. "Sade fakat zarif minber, mukarnaslı kapısı, rumî kabartmalı ve siyah bordürlü üçgenlerle çevrili yan kanatlarıyla Zengî üslubuna yaklaşıyor." (80)

Eserde duvar yüzeyleri ve türbeyi süsleyen çini panolar ise, çoğunlukla 16. yüzyıldan kalmadır. Ancak geç dönemde de çini panoların eklendiği biliniyor.

Görüldüğü gibi, bir 16. yüzyıl eseri olan Adana Ulu Camii, her ne kadar Osmanlı Mimarisi'nin zirveye ulaşarak ağırlığını bütün ihtişamıyla ortaya koyduğu bir dönemde yapılmış da olsa; adeta bu gelişmelerden habersiz bir çevrede yapılmışçasına değişik bir düzen göstermektedir. Yapı, plan özellikleri açısından, daha çok güneydağı Anadolu'da sık uygulanan bir düzen içerisinde, mihrap önu kubbeli şemayı ortaya koyar. Bunun yanı sıra Arap cami geleneğini de çağırır. Aynı durum hacim biçimlenişinde de göze çarpar. Adana Ulu Camii'nde Osmanlı dini yapılarının yükselci karakterini bulamıyoruz. Tıpkı, Suriye, Mısır ve Mağrip camilerinde olduğu gibi yatay bir yöneliş hissedilmektedir. Mihrap önu kubbesi ve türbe mekânının kubbesinin yükselci zorlamaları bu etkiyi biraz hafifletmektedir.

Eser, türbeyle harimin aynı yapı içinde kaynaştırılması, kubbeleri, minare, pencere kompozisyonları bakımından; polikromik işçilik ve bazı mimarî elemanlar nedeniyle Suriye-Mısır; dolayısıyla Zengî-Eyyûbi ve Memlûk etkilerini bünyesinde toplamaktadır. Bu arada Irak bölgesinden, Anadolu

Selçuklu ve Osmanlı Mimarisi'nden gelen unsurlara da yer verilmiştir. Böylesine değişik bölge etkilerini yansıması açısından; Anadolu Türk Mimarisi'nde ünik bir örnek olarak bilinen Adana Ulu Camii'nde, söz konusu sanat çevrelerinden alınan unsurlarla bir "sentez oluşturulmuştur" denilemez. Burada, sadece; Irak, Suriye, Mısır, Anadolu'da Selçuklu ve Osmanlı'dan devşirilen bir takım öğeler; bir bütünlük ya da harmoni kaygusu duyulmaksızın bir araya getirilmişlerdir.

BİBLİYOGRAFYA:

- KUBAN, D., *Anadolu Türk Mimarisi'nin Kaynak ve Sorunları*, İst. 1965.
- MOLAYIM, S., *Anadolu Türk Mimarisi'nde Geometrik Süslemeler - Selçuklu Çağı*, Kültür ve Turizm Bakanlığı Yayınları: 503, Sanat Eserleri Dizisi: 1, Ankara, 1982.
- ÖDEKAN, A., *Osmanlı Öncesi Anadolu Türk Mimarisi'nde Mukarnaslı Portal Üstüleri*, İ.T.O. Mimarlık Fakültesi, İst. 1977.
- ÖNEY, G., "Anadolu Selçuk Sanatı'nda Ejder Figürleri", *Belleğin*, C. XXXIII, Sayı. 130, T.T.K. Basımevi, Ankara, 1969, s. 171 - 184.
- ÖNEY, G., *Anadolu Selçuklu Mimarisi'nde Süsleme ve El Sanatları*, Türkiye İş Bankası Kültür Yayınları, Ankara, 1978.
- ÖZTORK, S., *Adana İlinde Ramazanoğullarına Ait Akça Mescit-Ulu Camii ve Yağ Camii*, A.O. D.D.C. Fakültesi Sanat Tarihi Bölümü (Yayınlanmamış Öğrenci Lisans Tezi), Ankara, 1966.
- RUMPLER, M., *La Coupole Dans L'Architecture Byzantine et Musulmane*, Strasbourg, 1956.
- SÖZEN, M., *Anadolu'da Akkoyunlu Mimarisi*, Türkiye Turing ve Otomobil Kurumu Yayını, İst. 1981.
- Türkiye'de Vakıf Abideler ve Eski Eserler, 1, Vakıflar Genel Müdürlüğü Yayınları, Ankara, 1972.
- UZUNÇARŞILI, İ. H., *Anadolu Beylikleri ve Akkoyunlu-Karakoyunlu Devletleri*, T.C. Atatürk Kültür, Dil ve Tarih Yüksek Kurumu T.T.K. Yayınları VIII. Dizi - Sa.1, T.T.K. Basımevi, Ankara, 1984 (3).
- OLKEN, H.Z., *İslam Sanatı*, İ.T.O. Mimarlık Fak. Yayınlarından No. 140, Teknik Üniversite Matbaası, İst. 1948.
- ONSAL, B., *Mimarî Tarihi*, İ.Y.T.O. Yayınları, Sayı. 53, İstanbul, 1967.
- YETKİN, S.K., *İslam Mimarisi*, A.O. İlahiyat Fak. Türk ve İslam Sanatları Tarihi Enstitüsü Yayınları: 2, Doğu Ltd. Şirketi Matbaası, Ankara, 1959 (2).
- YETKİN, S.K., *Türk Mimarisi*, Ankara, 1970 (1).
- YETKİN, S.K., *İslam Etkilerinde Sanat*, İst. 1974.
- YILDIZ, F., *Adana Kentindeki Cami-Mescitler ve Bunların Dekorasyonu*, A.O. D.T.C. Fakültesi Sanat Tarihi Bölümü (Yayınlanmamış Öğrenci Lisans Tezi), Ankara, 1973/74.
- ALTUN, A., *Anadolu'da Artuklu Devri Türk Mimarisi'nin Gelişmesi*, Kültür Bakanlığı yayınları: 264, Türk Sanat Eserleri Serisi: 3, İstanbul, 1978.
- ASLANAPA, O., *Türk Sanatı*, C. II, Başbakanlık Kültür Müsteşarlığı Yayınları, M.E. Basımevi, İst. 1973 (1).
- ASLANAPA, O., *Türk Sanatı*, Remzi Kitabevi, İst. 1984 (1).

DİLAVER, S., Osmanlı Öncesi Anadolu Türk Mimarisi'nde Avlu Gelişimi, K. T. Ü. İnşaat-Mimarlık Fakültesi Mimarlık Bölümü (Yayınlanmamış Doçentlik Tezi), Trabzon, 1976.

GABRIEL, A., Voyages Archeologiques Dans La Turquie Orientale, Paris, 1940.

GONDOĞDU, H., Türk Mimarisi'nde Figürlü Taş Plastik, İ. Ö. Ed. Fakültesi Sanat Tarihi Bölümü (Yayınlanmamış Doktora Tezi), İst. 1979.

KARTEKİN, E., Ramazanoğulları Beyliği Tarihi, Alpay Basımevi, İst. 1979.

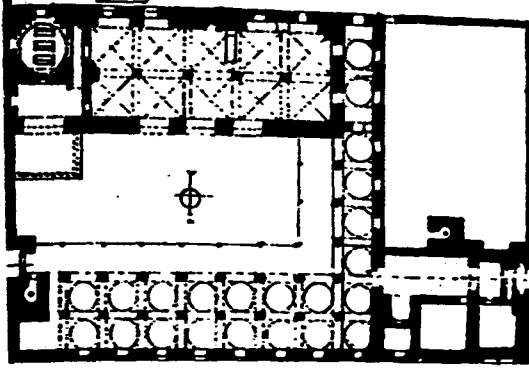

RESİM: 1

Adana Ulu Camii Planı (Türkiye'de Vakıf Abideler ..., I'den.

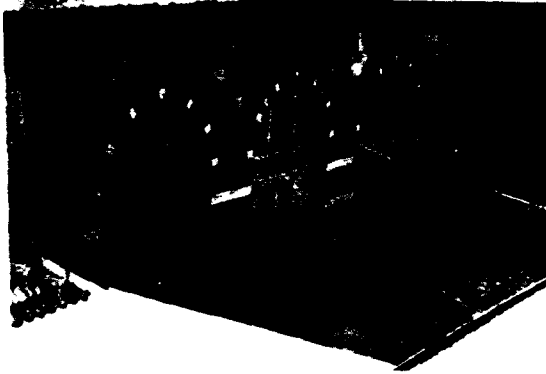

RESİM: 2

Avlu ve harim cephesinden bir görünüş.

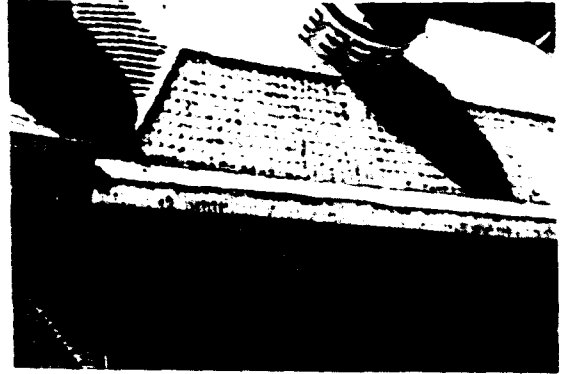

RESİM: 3

Örtü Sistemi

RESİM: 4

Revak kubbelerinin Minareden görünüşü.

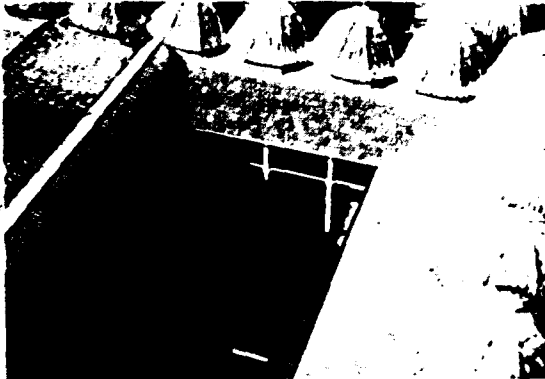

RESİM: 5

Kasnaktaki ejder kabartmaları





RESİM: 6
Doğu portalı



RESİM: 7
Harım cephesindeki kemerlerden detay



RESİM: 8
Minare

İstanbul Son İmparatorluk Dönemi Yapılarında Süs Kubbesi İle Taçlandırılmış İskele Binaları

Örcün BARIŞTA



tatürk'ün kurduğu Cumhuriyetimizin 60. yılında giderek gelişen ve kendine öz yeni biçimlere doğru yön alan Türk Mimarisinin yaklaşık olarak ilk on yılında bir grup yapı, Millî Mimarlık döneminin özelliklerini sergilemektedir. Beslendiği kaynakların büyük bir grubu son Osmanlı İmparatorluk dönemi yapılarından oluşan Cumhuriyetimizin bu dönem yapıları mimarî tarihimizde önemli bir yer tutmaktadır. Büyük bir kısmını Mimar Vedat Tek ve Mimar Ahmet Kemalettin gibi ünlü mimarlarımızın inşa ettiği bu yapılar Türk tarihinde açılan yeni bir sayfaya geçişi dile getirmektedir.

1909-1919 yılları arasında Vakıflar baş mimarı olarak çalışmış bulunan Mimar Kemalettin'in⁽¹⁾ görev başında bulunduğu sıralarda yapılan bu yapılarda gözlenen bir takım özelliklerin Cumhuriyetimizin birinci Millî Mimarî örnekleri arasında yer alan Ankara, İstanbul, İzmir, Konya v.b. gibi büyük şehirlerde inşa edilen bir grup yapıda belirmesi özellikle Mimar Kemalettin'in yeniden aynı göreve atandığı 1925-1927⁽²⁾ yılları arasında bu üslûbun yaygınlaşması ilgi çekmektedir. Cumhuriyetin ilk on yılında Ankara'da; Mimar Vedat'ın başladığı Mimar Kemalettin'in bitirdiği Ankara Palas Otelî⁽³⁾, Mimar Kemalettin'in Gazi Eğitim Enstitüsü⁽⁴⁾, Mimar Arif Hikmet tarafından Cumhuriyetin ilk yıllarında yapılan Ankara Etnoğrafya Müzesi⁽⁵⁾ ve 1924'de tamamlanan eski Türk Ocağı binası⁽⁶⁾ Mimar Halim Bey'in inşa ettiği Maliye Bakanlığı binası,⁽⁷⁾ Mimar Vedat-Bey'in tasarladığı İkinci Büyük Millet Meclisi binası,⁽⁸⁾ İzmir'de Mimar Tahsin Sermet'in inşa ettiği Millî Kütüphane⁽⁹⁾, Konya'da (1926) Falih Ülkü'nün yaptığı Postahane binası⁽¹⁰⁾ v.b. gibi yapılar son Osmanlı İmparatorluk döneminde gelişen birinci Millî Mimarî üslûbunun uzantılarıdır.

Bu makalede amacımız son Osmanlı İmparatorluk dönemi yapıları arasında İstanbul Bostancı ve Büyükkada İskele binalarını mimarî özellikleri ya-

nısına süsleme sanatlarıyla tanıtmaya çalışmak ve bu yolla bu dönemin bir grup yapısıyla Cumhuriyet Dönemi yapıları arasındaki geçişi sağlamaya yardımcı olmaya çaba harcamaktır.

1331 (1912)⁽¹¹⁾ kitabe tarihli Bostancı ve bugün kitabesi bulunmayan Büyükkada İskele binaları plastik sanatlar konusundaki bilgilerimize ışık tutmaktadır. Öte yandan İstanbul'da Boğaz'dan sonra gelişen Anadolu yakası ve Adalardaki yazlık yerleşme merkezleri bu merkezlerdeki ulaşım ve yaşayış biçimi konusunda bizi aydınlatmaktadır.

Bilindiği gibi İstanbul'da deniz ulaşımını sağlayan yabancı kurumların yanısıra 1843 yılında Fevaidi Osmaniye isimli yalnız boğaza sefer yapan bir kurum kurulmuştu. Bu kurum 1851 yılında Şirketi Hayriye olarak gelişmiş ve boğazın yanısıra adalara da sefere başlamıştı. 1870 yılında İdare-i Aziziye adını alan kurum Boğaz ve Adalara seferlerini sürdürmüş ve 1910 yılında Osmanlı Seyri Sefâin olarak görevine devam etmiştir. Bu kurum 1923 yılında Türkiye Seyri Sefâin İdaresi adını almıştı. Bugün Denizcilik Bankası'nın kapsamı içinde hizmet veren bu kurum 1843 yılından başlayarak Boğaziçi, Haliç, Anadolu Yakası ve Adalarda birçok iskele binası inşa ettirmiştir. Bu iskele binalarının inşasında, 22 Aralık 1905 tarihinde padişahın emri ile akdedilen bir anlaşmayla karara

(1. 2) Yavuz Yıldırım, Mimar Kemalettin ve Birinci Ulusal Mimarlık Dönemi, ODTÜ Mimarlık Fakültesi Basım İşliği, Ankara 1981, s. 4.

(3) Arseven, Celal Esad, Türk Sanatı Tarihi, VI. Fasikül, İstanbul Maarif Basımevi, s. 434.

(4 - 10) Sözen, Metin - Tapan, Mete, 50 Yılın Türk Mimarisi, İş Bankası Kültür Yayınları 122, İstanbul, 1973, s. 132, 130, 102, 145, 146, 157, 160.

(11) Unat, Falk Reşit, Hicri Tarihleri Miladi Tarihe Çevirme Kılavuzu, Türk Tarih Kurumu'nun yayınından, VII. seri no: 37, Ankara 1959, s. 90.

bağlanarak 12 Ocak 1905'de sefere başlanan Haydarpaşa⁽¹²⁾ İskelesi (Bk. F.1, Ç.1) ile birlikte sayı bakımından bir artış gözlenmektedir. Devrin özelliklerini yansıtan bu iskele binaları arasında sis kubbeleri ile taçlandırılmış 1912 tarihli Bostancı İskele binası ile kitabesiz Büyükkada İskele binaları ilgi çekmektedir.

BOSTANCI İSKELE BİNASI

Tek katlı inşa edilmiş olan Bostancı İskele binasının dış yüzü taş bloklarla kaplanmıştır ve üzeri kiremit kırma çatıyla örtülmüştür. Bu çatı deniz tarafında binanın önüne yerleştirilmiş olan revağın üstünde bulunan dilimli örtüyle bezenmiş bir sis kubbesi ile taçlandırılmıştır. (Bk. Ç.2)

İskele binası dikdörtgen bir hol çevresine yerleştirilmiş iki kare, bir dikdörtgen salon ile depo, memur odası ve gişeden oluşmaktadır. Bu yapının deniz tarafında, önünde; dört ayağa oturan bir revak kısmı vardır. Önde üç yuvarlak kemer yanlarda iki sivri kemerle zenginleştirilmiş revağın üstünde bütün yapıyı kuşatan saçak bulunmaktadır. Ortada bulunan hole açılan kare ve dikdörtgen bekleme salonlarının, memur odalarının kapı açıklıkları karşısına yerleştirilen pencereler holün aydınlık olmasını sağlamaktadır. Deniz tarafında bulunan kare salonlarda birer, binanın cephesinde yer alan memur odası ve gişe bölümünde ikişer fazla pencere kullanılarak aydınlık yanısıra havalandırma problemi çözümlenmiştir. Yapıda kullanılan kafa pencerelerinde ve ortadaki hole açılan kafa pencere kapılarda yer alan (3 x 3 = 9) dokuz kasetli çarpma pencerelerle yapı içinde hava akımı sağlanmıştır. (Bk. Ç. 3)

Millî Mîmârî üslûbunda tasarlanan yapı: Farklı birimlerden oluşan Bursa kemerli kafa pencereleri, farklı boyutlarda total pencereler ve pencere kanatları ile hareketli bir cephe düzenlenmesi sergilemektedir.

Deniz cephesinde sivri ve yuvarlak kemerlerle oluşturulmuş, kubbe ile taçlanmış revak bu zenginliği arttırmaktadır. Kubbeli orta hol giriş çıkışlarına göre deniz yönünde simetrik tasarlanmış yapının; giriş cephesi ve yan cephelerinde asimetrik bir düzenleme gözlenmektedir. Yatay ve dikey öğeleri deniz cephesinde dengeli dağılan yapının; giriş cephesinde farklı tasarlanan total pencereler ve geride kalan sis kubbesi dikey bir karakter kazandırmaktadır. Yan cephelerde ise revak ilavesiyle yatay gelişme gösteren yapı; kafa pencereleri, total pencereler gibi dışa dönük elemanlarla ve revakta yer alan sivri kemerler dengelenmeye çalışılmıştır.

Farklı profilyasyon düzenlemesi ile tasarlanmış kırma kiremit çatı, bu çatıyı taçlandıran sis kub-

besi yapının örtü elemanlarında da hareket unsuruna önem verildiğini göstermektedir.

DIŞ DEKORASYON

Yapının farklı kemerler, pencerelerle hareketlendirilmiş dış yüzeyi çini, alçı ve taş işçiliği ile süslenmiştir.

Taş İşçiliği:

Dikdörtgen biçiminde taraklı taş blokları ile kaplanmış duvar eti yanısıra revak kemerlerinde gözlenen kırmızı, beyaz, taraklı, mozaik taş blokları ile yapılan düzenlemeler dönemin taş işçiliği ve zevki konusundaki bilgilerimize ışık tutmaktadır. (Bk. F.2)

Alçı İşçiliği:

Revaktaki ayaklar üzerinde bulunan sarkıtlar, rozetler, sis kubbesi ile çatı ve saçaklar ile dış duvarlar arasında bağlantı sağlayan, firuze rengi, çini kabarılarla taçlanmış destekler üzerinde geometrik ve bitkisel bezemeler dikkati çekmektedir.

Çini Süslemeler:

İskele binasının dış yüzeyi beyaz ve pembeye çalan hamurdan yapılmış, kare biçiminde Kütahya çinileri ile bezenmiştir. Savak, su, tek başına ya da panolar biçiminde olan bu çinilerde geometrik ve bitkisel bezemelerin yanısıra yazılı bezemeyle düzenlenmiş kitabe ilgi çekmektedir.

Saçak altında lacivert ve turkuaz zemin üzerinde yer alan beyaz kıvrık dal ve rumiler arasına serpilmiş yeşil, kırmızı, lacivert küçük toplardan oluşan bir çini sarak dolaşmaktadır. Aynı bordür binayı revağa bağlayan duvarın 128 cm. yüksekliğine de yerleştirilmiştir. Öndeki kemer alınlıkları arasındaki geçişlerde yapının çevresini kuşatan çinilerden ikişer tane kullanarak gerçekleştirilmiştir. Her kemerin ayağında boya ile örtülü çini kabarılar gözden kaçmamaktadır. Bu kabarıların altında her ayakta boya ile kaplanmış yıldız biçimleri fark edilmektedir.

Yapının denize bakan cephesinde (Bk. F.3) kubbenin altında dikdörtgen bir çini pano içinde Bostancı 1331 (1912) tarihli kitabe bulunmaktadır. Açık mavi üzerine siyahla biçimlendirilmiş yazının çevresini turkuazla sınırlanmış, lacivert zemin üzerine beyazla renklendirilmiş; aşırı, yuvarlak karşılıklı devam eden geçmeli dallardan oluşan bir bordür sınırlanmaktadır. Kitabeli bu pano iki yanda bugün alçı ile sıvanmış iki küçük kabara ile zenginleştirilmiştir.

(12) Şehir Hatları Tarihçesine Toplu Bakış, İstanbul Şehir Hatları Denizciler Sendikası, 1979, s. 60.

Yapının denize bakan cephesinde bulunan revağın üç yuvarlak kemer köşelikleri ve boynu ile bu revağın iki yanında bulunan sivri kemer köşelikleri ve boyunları çini panolarla kaplanmıştır. Aynı motiflerin tekrarından oluşan kompozisyonlarla bezenmiş bu çini kaplamalar ön ve yan kemerlerde iki ayrı pano olarak düzenlenmiştir.

Sivri kemer panoları en dışta lacivert, beyaz geçmeli örgü suyu ile çerçevelenmiştir. Bu panoya turkuazla sınırlanmış köşebentler yerleştirilmiştir. Lacivert zeminli her köşebentin içine domates rengi, beyaz, turkuaz ile renklendirilmiş palmet, rozet çiçeği, lale kıvrık dal ve rumilerden oluşan kompozisyonlar bulunmaktadır. (Bk. F.4)

Sivri kemerlerde de gözlenen lacivert üzerine beyaz geçmeli örgü suyu ile çerçevelenmiş, daha geniş turkuaz bir üçgenle zenginleştirilmiş olan yuvarlak kemer panoları ise lacivert zemin üzerine domates rengi, beyaz, turkuaz rengi rozet çiçekleri, lale kıvrık dal ve rumilerden oluşan bir kompozisyonla bezenmiştir. Sivri kemer panosunda yer alan birimlerin farklı nitelik ve nicelikte dağıtılmasıyla oluşturulmuş bu kompozisyonda: Kıvrık dal, yaprak ve rumilerle düzenlenmiş dal motifi; lalelerle zenginleştirilmiş ve üç rozet çiçeği ile taçlandırılmıştır.

İÇ DEKORASYON

İskele binasının bekleme solanları, ortadaki holü, memur odalarının tavanları alçı işçiliği, tabanları zengin mozaik taş işçiliği ile süslenmiştir. Ortadaki dikdörtgen holden bekleme salonlarına açılan iki kanatlı kapıların üstünde yer alan kasetli, çarpma pencere, kafa pencerelerinin ve yapının dışına açılan kafa pencerelerinin doğramasında belirgin itinalı işçilik gözden kaçmamaktadır. Gişe pencereleri kapaklarında görülen ayyıldızlı armalar ve kıvrık dal rumilerle yapılmış bezemeler dikkati çekmektedir.

Mozaik Taş İşçiliği:

Yapının bekleme salonlarının ve memur odalarının tabanlarında mozaik taş işçiliği ile yapılmış panolar bulunmaktadır. Bu panolar arasında bekleme salonunda yer alan pano ilgi çekmektedir. Bu yer panosu: İç içe yerleştirilen iki dikdörtgene yakın kareden oluşmaktadır. Gri siyah çizgi ile sınırlanmış olan panoyu dışta: Siyah taş mozaikten yapılmış; asma yaprağı, kıvrık dal ve toplardan oluşan bir bordür çerçevelemektedir. Bu çerçevenin ortasında çevresi gri yarım burma suyu ile belirlenmiş, ortası aynı suyla (4 x 3: 12) oniki bölme-meye ayrılmış pano bulunmaktadır. 12 kasetten oluşan bu panodu; her kasedin içinde: Rumilerle

son bulan, dörder kıvrık dal aralarında rumilerden gelişen bir bitki motifi ve ortada dört yapraklı bir çiçek vardır.

Alçı İşçiliği:

Bostancı İskelesi'nin iç kısmında ortada yer alan dikdörtgen hol ve bu hole açılan dört odanın tavanlarında alçı işçiliği görülmektedir.

Ortada yer alan holün tavanının çevresi staktit bordürü ile belirlenmiş ve bu bordürün hemen iç kısmına bir burgulu örgü suyu yerleştirilmiştir. İç kısımda ikinci bir burgulu örgü suyundan oluşmuş dikdörtgenle bezenmiş bu tavanın ortasında: Rumi, çiçek ve dal motiflerinden oluşan bir göbek rozeti bulunmaktadır. Bu göbek rozeti lambanın sarktığı bir yıldız çiçeği ile taçlandırılmıştır.

Baş memur odası ve bugün çımacı odası olarak kullanılan odalarda benzer alçı bezemeler dikkati çekmektedir.

Bekleme salonu, memur odası, odalarda staktit ve burgulu örgü suyundan sonra gelen rozetli örgü şeridi farklılık göstermektedir. Ancak bütün odalarda tavan göbeği aynı türde lambalar sarkan rozetlerle zenginleştirilmiştir.

BÜYÜKADA İSKELE BİNASI

İki katlı inşa edilmiş olan Büyükada İskele binasının dış yüzü dikdörtgen taş bloklarla kaplanmıştır. Üzeri farklı profilasyonlu kiremit kırma çatıyla örtülü yapıyı: Ortada yer alan, firuze renkli çini kasnastı, dilimli örtüyle bezenmiş bir süs kubbesi taçlandırmaktadır. (Bk.F.5, 6 - Ç.4)

Yapının birinci katı farklı ünitelerden oluşmuş iki dikdörtgenin uzunlamasına yerleştirilmesinden elde edilmiştir. Giriş bölümünü oluşturan birinci dikdörtgen: Uzun hol biçiminde bir koridor ve bu koridorun iki uzun kenar çevresine karşılıklı sıralanmış dükkanlardan meydana gelmektedir. Bu hol giriş bölümünün bitiminde bir "Y" şeması çizerek iki yöne ayrılmakta ve deniz tarafındaki yapının ikinci biriminin iki yanını dolaşarak denize uzanmaktadır. Yolcu giriş ve çıkışlarının sağlandığı, bu dehlik ve geçitlerden oluşan birim; iki, Bursa kemeriyle yapının iki ünitesini birbirine bağlamaktadır. (Bk. Ç.5)

Çevresi demir parmaklıklarla çevrili olan bu geçitlerin ortasında yapının ikinci birimi bulunmaktadır. İkinci birimin önünde: Ters U biçiminde; deniz cephesinde dört, yanlarda ikişer ayak, köşelerde; iki "L" biçimi ayakta ve ayakları birbirine bağlayan, değişik türde kemerlerden oluşan bir revak vardır.

"Y" biçiminde düzenlenen hol, Bursa tipi bir kemerle, sekizgen çekirdekten gelişen, iskele binası olarak düzenlenmiş, yapının ikinci birimine açılmaktadır. Sekizgen holün girişinin iki tarafında; bilek gişeleri yerleştirilmiştir. Gişelerin karşı köşelerinde ise birer bekleme salonu vardır. Bu orta mekanın önünde; bu üniteye açılan bir depo odası ve iki bekleme salonu daha bulunmaktadır. Parmaklıklarla son bulan giriş çıkışların yapıldığı dehliz ve geçitlerin yanısıra bu orta mekan aracılığıyla vapurlara giriş ve çıkış yapılmaktadır. Böylece hem içerden, hem dışardan deniz tarafında yer alan iskeleye geçiş sağlamaktadır. Giriş binasının ortasındaki uzun holün ucunda karşılıklı yerleştirilmiş personel odaları tuvaletler ve ikinci kata çıkışı sağlayan merdiven kovaları bulunmaktadır.

Yapının ikinci kat planı ise (Bk. Ç.6): Deniz tarafında bir büyük dikdörtgen terasa açılan ve birinci kattaki birinci bölümün ortasında yer alan; dikdörtgen giriş holünün üstünde bulunan, dikdörtgen lokal salonu ve bu salona açılan iki büyük oda ile bir çay ocağı, kadın ve erkek tuvalet ve lavaboları ile yapının ön cephesinde yer alan küçük terasa açılan bir salondan oluşmaktadır.

Her ünitesi tek, tek, yararı düşünülerek düzenlenmiş yapıda; her kapı aksı üzerine yerleştirilen pencereler yanısıra iki tarafında dükkanlar bulunan, giriş holü ve gişelerin önünde yer alan, binanın iki yanına açılan dehliz ve geçitlerle yapının ışık ve havalandırma problemi çözülmüştür. Bir anda bir vapur yolcusunu indirebilecek, bir vapur yolcusunu bindirebilecek ve bir başka vapur yolcusunu barındırabilecek yapıda; denizden kazanılan, giriş holünün dükkanlarla değerlenmiş olması ilgi çekicidir. Öte yandan 180 tonluk, üç adet fayans kaplı sarmıcı bulunan yapının alışveriş yanısıra adanın su probleminde de katkıda bulunduğunu göstermektedir.

Ön ve arka cephede dikey gelişen strüktür yanlarda yatay bir gelişme göstermektedir. Ön ve arka cephe düzenlemesinde yapıyı taçlandıran, kubbeli orta mekana iki yanda simetrik birer ünite eklenmiştir. Alt katta vitrin biçiminde simetrik kapılarla hareketlendirilmiş, ön cephe düzeni üst katta ortada yuvarlak kemerler, yanlarda; farklı şekillendirilmiş kafa pencereleri ve topal pencerelerle donatılmıştır. Deniz cephesinde alt katta ortada basık, yanlarda yuvarlak, kemerlerle geçiş sağlanan ikinci katta: Orta mekanın iki yanında simetrik düzenlenmiş pencere ve kapılarla yüzey tasarlanmıştır.

İki üniteden oluşan yan cephelerde; kubbeli ana aksa göre, deniz yönünde yer alan terasın altında bulunan kafa pencerelerin ve kemerlerin düzeninde bir simetri gözlenmekle beraber; iki katlı

kubbeli mekanın birinci katında aynı pencere ünitelerinin farklı dizildiği görülmektedir. İkinci katta birinci kattan farklı biçimlendirilmiş Bursa kemerli topal pencereler dikkati çekmektedir. Bu pencerelerin de iki yönde farklı dizildiği gözden kaçmamaktadır.

Yan cephelerde yatay bir gelişme gösteren yapının duvar etinini; farklı düzenlenmiş kafa pencereleri, pencere kanatları gibi dikey karakter gösteren dışa dönük elemanlarla dengelendiği fark edilmektedir. Bu dengelemede, yer yer pencereler üzerine yerleştirilen, saçak silmeleri dikey birimleri güçlendirmekte ve iki kat arasında yer alan saçak yan cepheleri kuşatan saraklar gibi yapıya yatay görünüm kazandıran elemanları hareketlendirmektedir. Dilimli örtü ile örtülmüş süs kubbesi ile taçlandırılmış, profilasyonlu kırma çatı, duvar etindeki bu hareket olgusunu güçlendirmekte ve yapının dikey elemanlarını desteklemektedir.

Milli Mimari üslubunda tasarlanmış binanın saçak, saçak silmeleriyle korunan dışa dönük elemanları ve destek sistemler üzerinde çini kaplamalar, alçı işçiliği cephe düzenlerini yönlendirmekte ve süslemektedir.

DIŞ DEKORASYON

Alçı ve Taş İşçiliği:

İskele binası dış duvar eti yer yer alçı saraklar, bordürler, rozetler ve sarkıtlarla bezenmiştir. Çatı altında yarım daire ve kare gibi birimlerden oluşan sarak, revağın iç kısmında yer alan stalaktit suyu, kafa pencerelerin saçak silmelerini ve Bursa kemerleri bezeyen burma bordürü, ayaklar üzerinde bulunan sarkıtlar ve geometrik, bitkisel birimlerle oluşturulmuş rozetler alçı süslemeciliğinin çeşitlemelerini sergilemektedir.

Öte yandan rutubetli, fırtınalara açık, iskele binasında görülen kıtık ya da kendir elyafı yerine, iri gözenekli ince ketenle dondurulan alçı süslemeler nitelikli teknik uygulama yanısıra ince işçiliği işaret etmektedir.

Dikdörtgen, taraklı taş bloklarla kaplanmış olan duvar eti yanısıra balkonları kuşatan yıldız suyandan oluşan korkulu: taşında dekoratif bir eleman olarak dış yüzeyin bezenmesinde kullanıldığını ortaya koymaktadır.(Bk. F.7)

Çini Süslemeler:

İskele binası dikdörtgen, kare biçimli çinilerden oluşan sarak, su, rozet, kemer alınlığı gibi değişik boyutlarda çini ve çini panolarla bezenmiştir. Büyük bir grubu beyaz hamurlu Kütahya çinilerinden oluşan bu çiniler arasında yavru ağzına çar-

lan, kiremit rengi hamur yeni bir atölyeye işaret eden çiniler dikkati çekmektedir.

Birinci katta giriş ünitesinin çevresini, ikinci katta geçişte yer alan yatay silmeyi ve ikinci katın çatıya bağlandığı bölümü: Düz, lacivertle sınırlı, turkuaz rengi dikdörtgen çinilerden oluşan saraklar kuşatmaktadır.

İkinci katta bulunan balkon korkuluklarını yer yer kesen küçük desteklerin üstünde: Lacivert zemin üzerine beyaz rumiler, kıvrık dallar ve domates rengi yarım rozet çiçeğiyle bezenmiş ikişer çini oturtulmuştur. Büyük destekler üzerinde ise: Açık mavi zemin üzerine, lacivert, yeşil, kırmızı, mavi ile renklendirilmiş çatkılı rumiler, çiçekler ve dallardan oluşan rozetler bulunmaktadır.

Alt ve üst katta pencere aralarında (Bk. F.8): Turkuazla sınırlanmış lacivert zemin üzerine beyaz geçmeli altıgenlerden oluşan göbeğinde kırmızı bir yıldız bulunan ikinci bir bordür bulunmaktadır. Binanın deniz tarafındaki revağın ön ayaklarında: Lacivert zemin üzerine beyazla renklendirilmiş sonsuza açılan yıldız bulunan birer çini yerleştirilmiştir. Yer yer turkuaz ve domates rengi ile canlandırılmış olan bu kare çinilerin bazıları boya altında kalmıştır. Deniz cephesinde bulunan revağın orta kemer alınlığı ayrı bir pano biçiminde değerlendirilmiştir. Ortada yer alan büyük kemer alınlığı: Gri ile sınırlanmış lacivert zemin üzerine, turkuaz rengi nergisler ile domates rengi, bej, kahverengi rumilerle bezenmiştir. Yanlarda bulunan dört kemer alınlığı ise: Turkuaz rengi laleler yanısıra domates, bej, kahverengi kıvrık dal yaprak ve rumilerle süslenmiştir.

Revağın yan kısımlarında yer alan kemer alınlıkları: Lacivert zemin üzerine turkuaz, sütlü kahverengi, domates rengi laleler yeşil dal ve yapraklar ve rumilerle bezenmiştir.

Giriş binasının iki tarafında yer alan, yirmi-dört kafa pencerenin ikisi dışında; pencereleri çerçeveleyen kemerlerin köşeleri, boynu aynı çini kaplamalarla bezendiği gözlenmektedir. Bu pencerelerin üstüne: Lacivert zemin üzerine ortası düğümlü beyaz bir çizgiyle belirlenmiş kemer kuşağının içine turkuaz, sütlü kahverengi, domates rengi laleler nergisler ile yeşil dallar, yapraklar yanısıra sütlü kahverengi ve eflatun rumilerle süslenmiş panolar yerleştirilmiştir. Bu panolar düğümlü kemer gözinün ortasında bir çiçekle taçlandırılmıştır. Bir kemer boynu ve iki kemer köşeliği içine yan yana sıralanan pencerelerde: Beyaz rumilerle yapılmış geçişler gözden kaçmamaktadır. Binanın Anadolu'ya bakan cephesinde, kubbenin altına rastlayan diğerlerinden farklı olarak bir kemer boynu ve iki kemer köşeliği içine yan yana yerleştirilen beş ve altıncı pencerelerin çini kaplamaları

ise: Lacivert zemin üzerine turkuaz kemer bordürü içine yerleştirilmiş domates rengi, bej rengi, rumiler, beyaz rozet çiçekleri ile bezenmiştir.

Binanın ön cephesinde ortadaki dikdörtgen holün iki tarafında yer alan, yere kadar pencerelerin üstünde dört kare çiniden oluşan dikdörtgen çini panolar bulunmaktadır. Bu panoların lacivert zemin üzerine turkuaz, domates rengi rumi, kıvrık dal ve yapraklarla bezenmiştir. (Bk. F.9)

Yapının ikinci katında ön ve deniz tarafında yer alan balkon kapılarının üstünde çini panolar bulunmaktadır. Ön cephede ortada: Lacivert zemin üzerine turkuaz bir kemer kuşağı yerleştirilmiştir. Bu kuşağın içi turkuaz nergisler eflatun, domates rengi, beyaz rumi ve kıvrık dallarla bezenmiştir. Ortada bir çini kabara bulunmaktadır.

İki yanda bulunan panoların zemini lacivert üzerinde yer alan düğümlü hemen kuşağı ise mavi ile renklendirilmiştir. Bu kuşağın içinde beyaz, domates rengi, kıvrık dallarla ve rumilerle yapılmış bezemeler bulunmaktadır.

İÇ DEKORASYON

İskele binasının tabanları mozaik, bazı kemerlerin kavisleri ve bazı ünitelerin tavanları alçı, işçiliği ile süslenmiştir. Bekleme salonlarında ahşaptan yapılmış möbeller pencere kanatları dikkati çekmektedir. Ayrıca sekizgen orta holün duvarlarında: Lacivert üzerine kırmızı benekli, beyaz rumiler ve kırmızı, turkuaz yapraklardan oluşan çini bordür bulunmaktadır.

Mozaik Taş İşçiliği:

Binanın yer yer mozaik taşlarla kaplanmış olan tabanları bu konudaki bilgilerimize ışık tutmaktadır. Kırmızı, sarı, bordo, gri, beyaz ve siyahla renklendirilmiş tabanlar polikrom düzenlemelerin beğeni kazandığını ortaya koymaktadır. Giriş kısmında bulunan birkaç dükkanın tabanında "S" kıvrımlı dallar çevresine yerleştirilm. asma yaprağı ve toplardan oluşan; kırmızı, gri, siyahla renklendirilmiş bordürler ilgi çekmektedir. Denize açılan öndeki salonlardan Heybeliada yönüne bakan bekleme salonunda: Kırmızı, beyaz mozaik taşlardan yapılmış "S" kıvrımlı asma yaprağı ve toplarla süslü olan, iç içe iki bordürle kuşatılmış ombeş rozetten oluşan pano; geometrik, bitkisel bezemelerin konu olarak seçildiğini göstermektedir. Bu panoda gri, siyah bordo, sarı kırmızı renk taşlarla geometrik birimlerden oluşan rozetler, ustaların doğayı stilizasyonlarla yorumladığını ortaya koymaktadır.

Ahşap İşçiliği:

Ortada yer alan sekizgen holle, bekleme salonlarında bulunan kafa pencereleri, pencere kanatları, kasalar, kornişler, kapılar, gişe kapakları, möbleler dönemin ahşap işçiliği konusunda bizleri aydınlatmaktadır. Düz ve yuvarlak satırlı oyma, eğri kesim gibi tekniklerle oluşturulmuş bu birimlerde geometrik ve bitkisel bezemelerin yanısıra armalar dikkati çekmektedir. Soyutlamalarla oluşturulmuş üslupta; nonfigüratif öğelerin ağır bastığı gözden kaçmamaktadır. Sekizgen holde, geometrik sular yanısıra kıvrık dal ve rumilerle bezenmiş kasetli pencere kanatlarının, kasalarında yer yer beliren iki çıpa ve bir ay yıldızdan oluşan bugünkü Denizcilik Bankası amblemi seçilen konularla ilgili bilgileri tamamlarken; kasetlere ayrılmış kafa pencerelerinde karşılaşılan (3 x 3 = 9) dokuz birimden oluşan çarpma pencereler gözden kaçmamaktadır. Bu kafa pencerelerin üstünde yer alan konsollar, üzerinde Denizcilik Bankası amblemi bulunan gişe penceresi kapakları sekizgen holün dekorasyonuna özen gösterildiğini ortaya koymaktadır (Bk. F.10).

Bekleme salonlarında yer yer ay yıldızlarla bezenmiş ahşap sedirler ve üzerinde, altı defne dalı suyu ile sınırlanmış, ay yıldızdan gelişen, beyzi arma, lale ve kıvrık daldan oluşan küçük panolar ile Denizcilik Bankası amblemi bulunan, taç kısmı baklava şeridi ile bezenmiş, tırnak ve ayna farke dilmektedir.

Alçı İşçiliği:

Yapının uzun giriş holünün tavanlarında zengin alçı işçiliği görülmektedir. İki sıra stalaktit ve yapraklardan oluşan sularla kare ve dikdörtgen kasetlere ayrılmıştır. Bazılarında burma suyu da bulunan bu tavan teknelerinin bir grubu çiçek ve yapraklardan oluşan rozetlerle bezenmiştir.

Yapının sekizgenden gelişen orta mekanının tavan silmesi iki sıra stalaktitten oluşmaktadır. Tavan üçgen, kare ve dikdörtgen kasetlerden oluşan dokuz panoya ayrılmıştır. Kalın burma suyu ve örgülü yıldız suyu ile çerçevenilmiş bu kasetlerin herbiri dar bir burma suyu ile belirlenmiştir. Bu tavanın göbeğinde son derece plastik özellikleri zengin, palmetlerle çevrili daire ve üçgen suyu içine, kıvrık dal, yıldız çiçeklerinden oluşan bir rozet bulunmaktadır. Bir tarafı hafif dökülmüş olan bu tavandan sarkan ince, iri gözenekli keten parçası alçı işçiliğinin teknik özellikleri konusunda bilgi vermektedir. Üst katta da zengin alçı işçiliği görülen iki salon bulunmaktadır.

Yukarıda mimarı ve dekorasyon özellikleri sergilenen Bostancı ve Büyükkada iskele binalarında bazı benzerlikler dikkati çekmektedir. Her iki yapının üzerinin dilimli örtülü süs kubbesi ile taçlan-

dırılmış olması, profilasyonlu, kırma çatı ile örtülmüş bulunması, ikisinin de deniz cephesinde revakların yer alması, her iki yapıda ışıklandırma ve havalandırma probleminin çözümlenmesinde başvurulan benzer öğeler, yapıların cephe düzenlemelerinde farklı biçimlendirilmiş pencerelerin kullanılması; bu pencerelerde yer alan çarpma pencerelerdeki benzerlik, farklı biçimlendirilmiş çini kaplamalı kemer alınlıkları, alçı işçiliğinde, mozaik taş işçiliğinde benzer teknik seçimi konu, renk ve biçimlendirme sistemi, iki panının aynı mimar tarafından tasarlandığını düşündürmektedir.

Sepetçiöğlü Kasrı çatı örtüsü ve süs kubbesiyle örtü sistemi benzerlik gösteren bu yapılardan Bostancı iskele binasının kitabe panosunda seçilen kef (k), elif (l) ve lam (L) harfleri; 1331 tarihli Bostancı Kuloğlu Camii'ni⁽¹³⁾ inşa eden, Mimar Kemal imzasını atan, Mimar Kemalettin'in bu yapıları inşa ettiğini akla getirmektedir. Mimar Kemalettin'in bu Vakıf Hanının kuleleri üzerinde görülen kubbeler, bazı kafa pencerelerinin biçimlendirilişi ve Ankara Gazi Eğitim Enstitüsü binasının örtü sistemindeki profilasyon ile süs kubbesindeki benzerlik böyle bir görüşü desteklemektedir.

Bunlardan başka yukardaki yapılar arasındaki benzerliklerin Kemalettin'in diğer yapılarında da belirmesi ve Büyükkada İskele Binasında görülen kiremit rengi hamurlu çinilerin Kemalettin'in onardığı⁽¹⁴⁾ Kubbetü's-sahra çinileri arasında bulunan kiremit rengi hamurlu çinileri⁽¹⁵⁾ çağrıştırması böyle bir görüşü güçlendirmektedir. Bütün bu özelliklerin yanısıra Büyükkada İskele Binası bekleme salonunda bulunan tırnak üzerinde yer alan beyzi, ortası ay-yıldızlı armanın 1909-1918 yılları arasında yaşayan Mehmet V - Mehmet Reşat'ın⁽¹⁶⁾ Deniz Kayık Tarihi Müzesinde bulunan Sultan Reşat'a ait olan on çifte, köşklü saltanat kayığı ile on üç çifte, köşksüz saltanat kayığının⁽¹⁷⁾ dikdörtgen yastıkları üzerine arma niteliğinde kullanılmış olması iskele binasının Sultan Reşat döneminde yapılmış olduğunu akla getirmektedir.

Öte yandan Bostancı ve Büyükkada İskele Binaları Mimar Vedat Tek'in inşa ettiği⁽¹⁸⁾ kesme taş bloklarıyla kaplanmış kemer alınlıkları çini pa-

(13) Yavuz Yıldırım, Ön. Ver., s. 99.

(14) Çetintaş, Sedat, Güzel Sanatlar Dergisi, sayı 5, s. 170.

(15) Yenişehirlioğlu, Filiz, "Some Ottoman Tiles From The Dome On The Rock" konulu bildiri, 7. Milletlerarası Türk Sanatı Kongresi, Varşova, 1983.

(16) Hayat Küçük Ansiklopedisi, 1968, Tifdruk Matbaacılık Şirketi, İstanbul, s. 883.

(17) Deniz Müzesi Tarihi Kayıklar Galerisi Broşürü, Seyir, Hidrografi ve Oşinografi Daire Başkanlığı.

(18) Sözen Metin - Tapan Mete, Ön. Ver., s. 122.

nolarla bezenmiş ve orta doğrultuya göre simetrik ancak ana aks yönünde asimetrik tasarlanmış ünitelerden oluşan Haydarpaşa İskele Binasıyla benzer beğeni göstermekle birlikte; ön cephesinde taşıntılı bir sekizgenle taçlandırılmış üç ana mekândan oluşan plan, bazı vitraylarla bezenmiş kafa pencere-leri, yazılı bezeme ağırlıklı ve servi ağacı, bugünkü Denizcilik Bankası amblemi gibi çini konularıyla fark göstermektedir. Bu farklılıklar Haydarpaşa İskele Binasında kullanılan iri çini mozaiklerle düzenlenmiş geometrik bezemeler ve daha ince ve zengin taş işçiliğini sergileyen sütünceler, sivri, yuvarlak kemerler, kemer ardları, kemer tablaları ile güçlenmektedir.

Aynı mimarın inşa ettiği Moda İskele Binasıyla⁽¹⁹⁾ ise ön (Bk. Ç.7 - F.11) ve arka cephelerdeki simetrik öğelerle yapılan düzenleme Bostancı ve Büyükkada İskele Binalarıyla benzerlik gösterirken; Moda İskele Binasında strüktürü bezeyen kemer ardı içine yerleştirilen, sivri kemerlerden oluşturulmuş kafa pencere-leri, sivri kemerler içine yerleştirilen sivri kemer alınlıklı pencerelerde beliren kemer tablaları ve taş işçiliği daha özen gösterilerek

yapılan, mermer "Moda 1335" (1916) tarihli kitabe panosuyla farklılık göstermektedir. Bu farklılıklar Haydarpaşa İskele Binasındaki iri mozaik çinilere benzeyen mozaik çinilerle ve yapının ön ve arka cephesinde yer alan sivri kemerli, değişik tipte Bursa kemerli kafa pencere-leri ile taçlanmış tablalı kaplılarıyla güçlenmektedir.

Yıldız suyundan oluşan balkon korkuluklarıyla, birinci katından günümüze ulaşan orijinal mukarnaslı, alçı, tavan silmesiyle, dışa dönük elemanlardan kafa ve total pencerelerin kullanılmasıyla, kemer alınlıklarının çini panolarla kaplanmasıyla; Kadıköy İskele Binasıyla benzer beğeniler gözlenen Bostancı ve Büyükkada İskele Binaları; birinci katı üç ana bölmeden oluşan ve daha basit bir plana sahip olan, iki katlı, taş bloklarla kaplanmış, kırma kiremit çatıyla örtülmüş Kadıköy İskele Binasından; orta doğrultuya göre simetrik yerleştirilen mimari elemanlarla tasarlanmış olmasıyla, dışarıya taşırılan düşey düzenlerle bu simetrisinin vurgulanmış bulunmasıyla ayrılmaktadır (Bk. Ç.8,9 - F.12).

(19) Sözen Metin - Tapan Mete, Ön. Ver., s. 116.

ÇİZİM: 1

Haydarpaşa İskele binasının planı

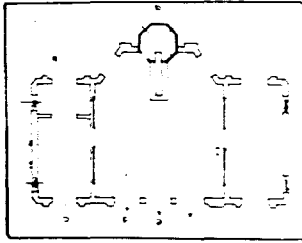

ÇİZİM: 2

Bostancı İskele binası deniz cephesi

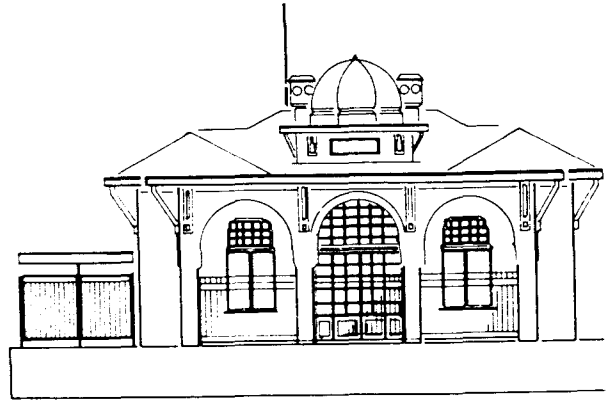

ÇİZİM: 3

Bostancı İskele binası planı

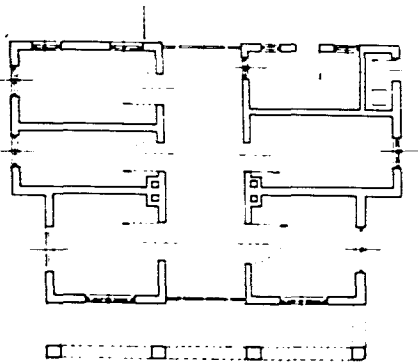

ÇİZİM: 4

Büyükkada İskele binasının deniz cephesi

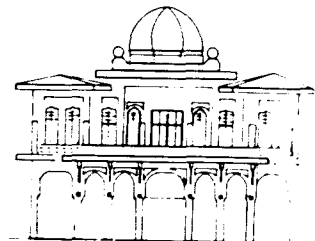

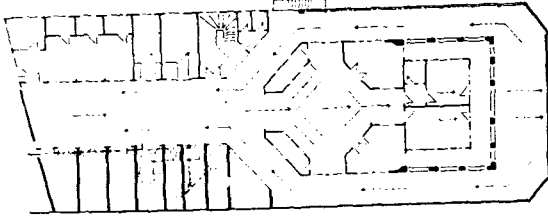

ÇİZİM: 5
Büyükkada Iskele binasının 1. kat planı

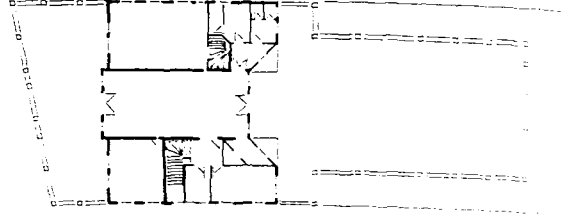

ÇİZİM: 6
Büyükkada Iskele binası 2. kat planı



ÇİZİM: 7
Moda Iskele binası deniz cephesi

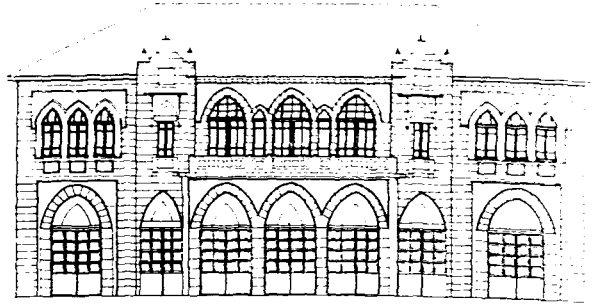

ÇİZİM: 8
Kadıköy Iskele binası ön cephesi

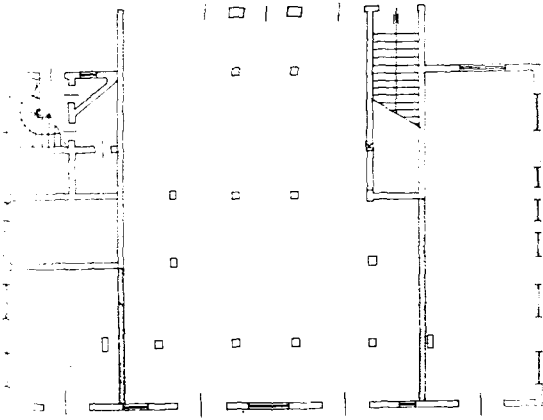

ÇİZİM: 9
Kadıköy Iskele binası 1. kat planı
(Taramalı duvarlar bugün bulunmamaktadır.)

FOTO: 1
Haydarpaşa Iskele binasının deniz cephesinin
görünüşünden detay



FOTO: 2
Bostancı Iskele binasının revağında yer alan taş
işçiliği ile bezenmiş sütun ve kemerler





FOTO: 3
Bostancı Iskelesinin çini kaplamaları ile bezenmiş deniz cephesi

FOTO: 4
Sivri kemerler üzerinde yer alan pano ve yapıyı kuşatan savaktan detay



FOTO: 5
Büyükkada iskele binasının deniz cephesinden görünüşü

FOTO: 6
Büyükkada iskele binasının Heybeliada yönünden görünüşü



FOTO: 7
Büyükkada iskele binasının ön cephedeki balkonunu kuşatan yıldız suyundan oluşan korkuluktan detay

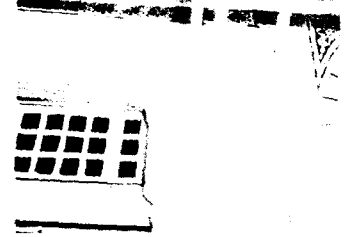



FOTO: 8
Beyaz geçmeli altıgenlerden oluşan, göbeğinde kırmızı bir yıldız bulunan bordürden detay

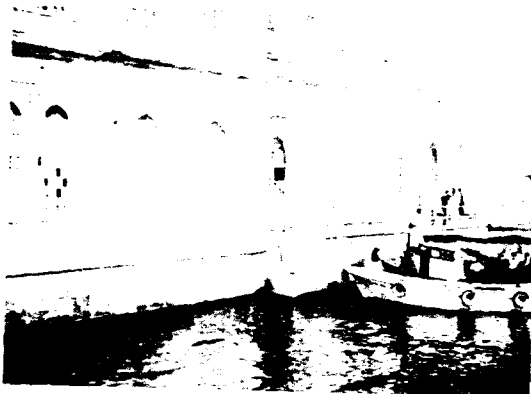

FOTO: 9
Büyükkada İskele binası çini kaplamalarından detay

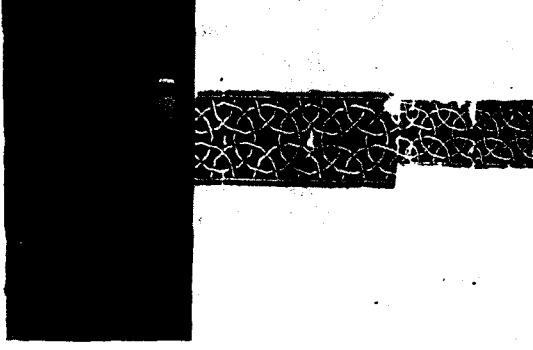

FOTO: 10
Büyükkada İskele binasından Denizcilik Bankası amblemi ile bezenmiş pencerelerden detay



FOTO: 11
Moda İskele binası deniz cephesinden detay

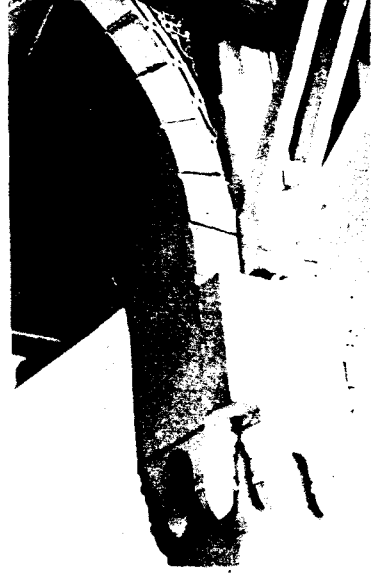

FOTO: 12
Kadıköy İskele binası deniz cephesinin görünüşünden detay

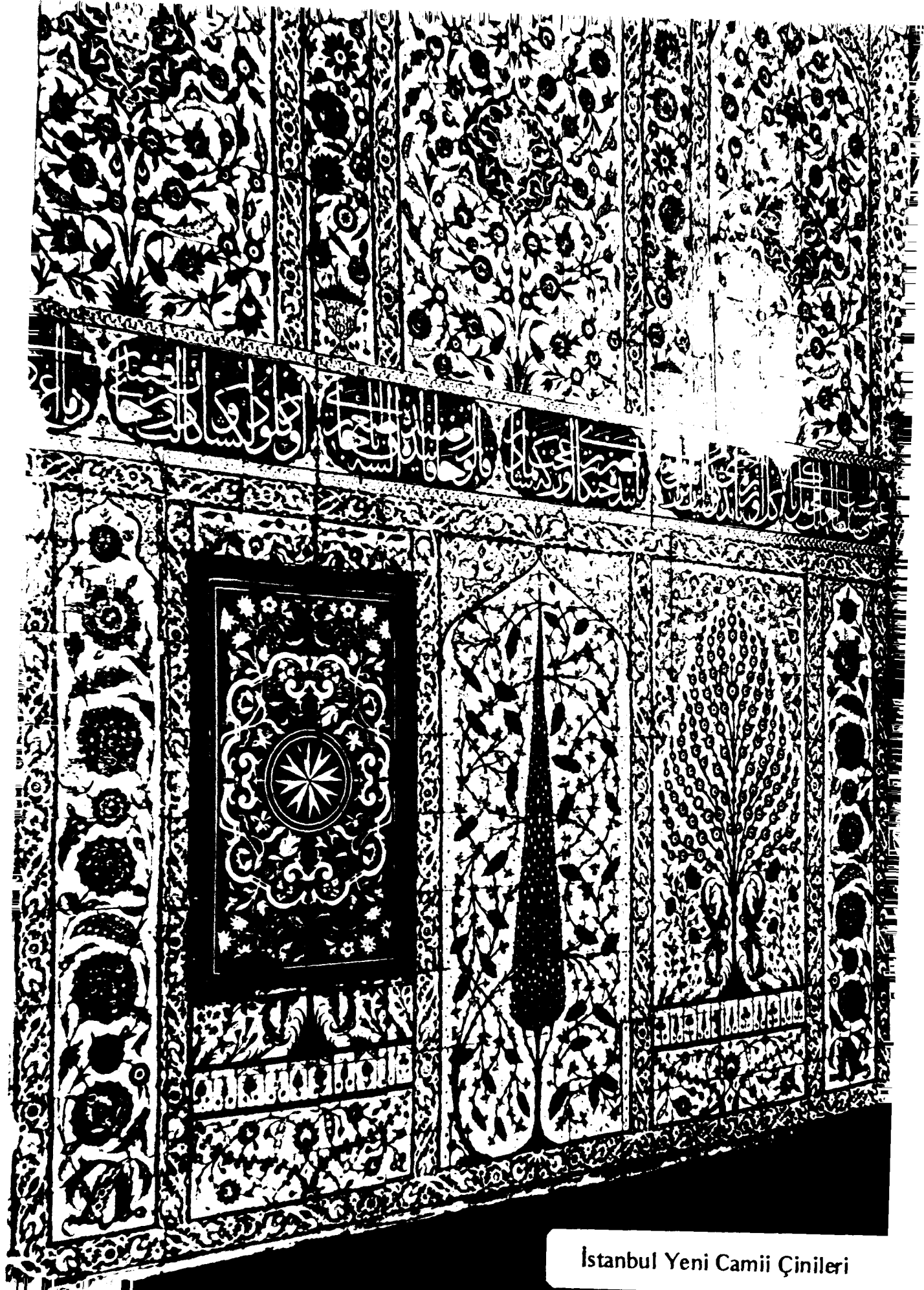

Istanbul Yeni Camii Çinileri