



CAESAREA GERMANICIA'NIN SERAMİK TİCARETİNE DAİR İLK
KANITLAR: ROMA DÖNEMİ KIRMIZI ASTARLI SERAMİKLERİ
*FIRST EVIDENCE ON THE CERAMIC TRADE OF CAESAREA
GERMANICIA : ROMAN RED SLIP WARE*

Mehmet OK

Dr. Öğr. Üyesi, Kahramanmaraş Sütçü İmam Üniversitesi, Fen-Edebiyat Fakültesi, Arkeoloji
Bölümü
Assist. Prof. Dr., Kahramanmaraş Sütçü İmam University, Faculty of Science and Letters, Department
of Archaeology
okmehmet@ymail.com
ORCID ID: 0000-0002-0163-5732

Oktay DUMANKAYA

Doç. Dr., Kahramanmaraş Sütçü İmam Üniversitesi, Fen-Edebiyat Fakültesi, Arkeoloji Bölümü
Assoc. Prof. Dr., Kahramanmaraş Sütçü İmam University, Faculty of Science and Letters, Department
of Archaeology
oktay_dumankaya@hotmail.com
ORCID ID: 0000-0001-9007-0536

OANNES

Uluslararası Eskiçağ Tarihi Araştırmaları Dergisi – International Journal of Ancient History
4/1, Mart – March 2022 Samsun
E-ISSN: 2667-7059 (Online)
<https://dergipark.org.tr/tr/pub/oannes>

Makale Türü-Article Type : **Araştırma Makalesi - Research Article**
Geliş Tarihi-Received Date : **18.11.2021**
Kabul Tarihi-Accepted Date : **10.01.2022**
Sayfa-Pages : **99 – 139**

 : <https://doi.org/10.33469/oannes.1025597>

This article was checked by Viper  or 

Atf – Citation: OK, M. – DUMANKAYA, O., “Caesarea Germanicia'nın Seramik Ticaretine Dair İlk Kanıtlar: Roma Dönemi Kırmızı Astarlı Seramikleri”, *OANNES – Uluslararası Eskiçağ Tarihi Araştırmaları Dergisi*, 4/1, Mart 2022, ss. 99 – 139.





OANNES

Uluslararası Eskiçağ Tarihi Araştırmaları Dergisi
International Journal of Ancient History
4/1, Mart – March 2022
99 – 139

Araştırma Makalesi / Research Article
Katkı Düzeyi: 1. Yazar: %50 – 2. Yazar: %50
Contribution Level: Author 1: %50 – Author 2: %50

CAESAREA GERMANICIA'NIN SERAMİK TİCARETİNE DAİR İLK KANITLAR: ROMA DÖNEMİ KIRMIZI ASTARLI SERAMİKLERİ* *FIRST EVIDENCE ON THE CERAMIC TRADE OF CAESAREA GERMANICIA: ROMAN RED SLIP WARE*

Dr. Öğr. Üyesi Mehmet OK – Doç. Dr. Oktay DUMANKAYA**

Öz

Caesarea Germanicia Doğu, Güneydoğu ve Akdeniz Bölgesi'nin kesişme noktasında yer alan Kahramanmaraş ilinde yer aldığı düşünülmektedir. Literatürde Caesarea Germanicia olarak da geçmekte olan kent, Kommagene Kralı IV. Antiochos tarafından MS 38 yılında Caligula ve onun şahsında, imparatorluk onuruna kurulmuştur. Bu makalede Caesarea Germanicia kazılarında ortaya çıkartılan ithal seramikler incelenmiştir. Bu seramikler arasında Doğu Sigillatları (Doğu Sigillata A-B) ve Kırmızı Astarlı seramikler (Sagalassos, Afrika ve Foça) yer almaktadır. Kentte en fazla buluntu grubunu MÖ 1. ve MS 1. yüzyıla tarihlendirilen DSA seramikleri oluşturmaktadır. Bu buluntular kentin kuruluş dönemini temsil eden ilk buluntular olması açısından son derece önemlidir. Caesarea Germanicia'da DSB seramikleri de tespit edilmiştir. Bu buluntular Caesarea Germanicia'nın sadece yakın kentler ile ticaret

Abstract

Caesarea Germanicia is thought to be located in Kahramanmaraş province, which is located at the intersection of the eastern and southeastern Mediterranean regions. Caesarea Germanicia, which means “the emperor city”, was founded in 38 AD in honor of Caligula and the empire by Antiochus IV, a King of Commagene. This article assesses the imported ceramics unearthed during the Roman Bath excavations in Caesarea Germanicia. Imported ceramics include Eastern Sigillata (Eastern Sigillata A-B) and red slip ware (Sagalassos, Africa, Phokaia). It aims to reveal data about the ceramic culture of the city and its importance in ceramic trade with different regions and geographies in this context. Most of the ceramics constitute ESA dated between the 1st century BC and the 2nd century AD. ESB has also been identified in Caesarea Germanicia. These finds revealed that Caesarea Germanicia had

* Bu makale, Kahramanmaraş Sütçü İmam Üniversitesi Bilimsel Araştırma Projeleri Koordinasyon Birimi (BAP) tarafından desteklenen 2020/6-19 M. numaralı proje kapsamında hazırlanmıştır. Katkılarından dolayı KSÜ Bilimsel Araştırma Projeleri Koordinasyon Birimi'ne teşekkür ediyoruz.

** Sorumlu Yazar / Corresponding Author.

yapmadığını aynı zamanda batı Anadolu'yla da ticaret yaptığını ortaya koymuştur.

Kentte, Geç Roma Dönemi'ne ait seramiklerin de etkin bir kullanıma sahip olduğu söylenebilir. Bunlar arasında yer alan Sagalassos Kırmızı Astarlıları içerisinde en erken örnekler MS 3-4. yüzyıla tarihlendirilmektedir. Sagalassos'da üretilen seramiklerin Caesarea Germanicia'da da görülmesi antik kentin ticaret ağının gelişmişliğini ve etkinliğini göstermektedir. Kentte tespit edilen bir başka seramik grubu ise MS 5-6. yüzyıla tarihlendirilen Foça seramikleri oluşturmaktadır. Kentin MS 1. yüzyılın sonlarında olduğu gibi Geç Roma Dönemi'nde de Batı Anadolu ile iletişim halinde olduğu düşünülebilir. Caesarea Germanicia'da her ne kadar yoğun olarak Anadolu üretimi seramikler tespit edilmiş olsa da deniz aşırı seramik kültürüne de kayıtsız kalmadığı, kazılarda ortaya çıkartılan MS 4-6. yüzyıla tarihlendirilen Afrika Kırmızı Astarlı seramiklerden anlaşılmaktadır.

commercial relations with nearby cities and commercial relations with western Anatolia. The ceramics dated to the late Roman Period had a wide usage in the city. The earliest examples in the Sagalassos Red Slip Wares, which are among them, are from the 3rd-4th centuries AD. The fact that ceramics produced in Sagalassos have also been identified in Caesarea Germanicia provides important information in determining Caesarea Germanicia's commercial trade network. During the excavations of the ancient city, Phokaia ceramics were also found that were dated to the 4th and 6th centuries AD. The city might have been a relation with Western Anatolia as it had been observed in the first century AD. Although Anatolian production ceramics were intensively found in Caesarea Germanicia, there were overseas ceramics. The African red slip ware dated to the 4th and 6th centuries AD were the evidence of this fact.

Anahtar Kelimeler: Kommagene, Caesarea Germanicia, Doğu Sigillataları, Roma Kırmızı Astarlı Seramikleri.

Keywords: Commagene, Caesarea Germanicia, Eastern Sigillata, Roman Red Slip Ware.

Extended Abstract

Caesarea Germanicia is thought to be located in Kahramanmaraş province, which is located at the intersection of the eastern and southeastern Mediterranean regions. Due to its geopolitical location, Kahramanmaraş has been home to many civilizations from Prehistory to the present. At the beginning of the year 2000, it is thought that the remains revealed in the district of Dulkadiroglu, east of Kahramanmaraş, may belong to the ancient city of Caesarea Germanicia. Many archaeological structures are determined from the Roman Period to the Ottoman Period in this area where is called "Kara Maras" by the local community. Although the region has many cultural properties, the district of Dulkadiroglu has a dense modern building. This situation prevents carrying out archaeological excavations and obtaining scientific information. A source providing detailed information about the localization of the city has not been identified in research conducted to the present. For this reason, assessments and opinions about the localization of the city are made following information obtained from historical sources and excavations. Caesarea Germanicia which means "the emperor city", was founded in 38 AD in honor of Caligula and the empire by IV. Antiochus, King

of Commagene. However, the earliest archaeological remains date back to the 4th-6th centuries AD. No remains of buildings belonging to the early periods of the ancient city have been found (1st-3rd centuries AD). The fact that the remains of early buildings could not be identified prevents the chronology from being made. For this reason, detailed research of all kinds of archaeological remains is carried out. In Caesarea Germanicia, a Roman Bath was found out which was floored with mosaic during an archaeological excavation in 2019-2020, local and imported daily use of ware in different periods. During the archaeological excavations in 2019-2020, a Roman Bath covered with mosaics was found. In addition, local and imported daily ware fragments belonging to different periods were found. This article assesses the imported ceramics unearthed during the Roman Bath excavations in Caesarea Germanicia. Imported ceramics include Eastern Sigillata (Eastern Sigillata A-B) and red slip ware (Sagalassos, Africa, Foca). It is aimed to reveal the data about the ceramic culture of the city and its importance in ceramic trade with different regions and geographies in this context. Most of the ceramics constitute ESA dated between the 1st century BC and 2nd century AD. ESB has also been identified in Caesarea Germanicia. These finds revealed that Caesarea Germanicia commercial relations with nearby cities and commercial relations with western Anatolia. Has also been identified as ceramics from the late Roman Period. The earliest examples in the Sagalassos Red Slip Wares, which are among them, are 3rd-4th centuries AD. It is dated to the century. The fact that ceramics produced in Sagalassos have also been identified in Caesarea Germanicia provides important information in determining Caesarea Germanicia's commercial trade network. During the excavations of the ancient city, it was also found in African red slip ware dated to the 4th and 6th centuries AD. Archaeological cultural remains unearthed during archaeological excavations can be associated with the economic strengthening of the city in the late Roman Period. No detailed research has been carried out about ceramics in Caesarea Germanicia until today. This article shows Caesarea Germanicia's existence of commercial relations and the importance of the Roman Period of the city. Although the ceramics evaluated in this study are limited in number, they provide important information about the excavations carried out in Caesarea Germanicia up to the present day, the place of the city in the historical process, and the ceramic trade. With this study, we can say that the ancient city was engaged in commercial activities with its immediate surroundings in the 1st century AD. However, archaeological evidence can be interpreted that the economy in the city deteriorated due to the earthquake of 128 AD. It is known that the production of Sagalassos Red Slip Wares began in the Augustan Period. In our research, it has been determined that the Late Roman imported ceramics and building remains are contemporary. This indicates that the level of prosperity of the city has increased. However, during the excavations of the ancient city, no remains of the 7th century AD were found. Since the 7th century AD, Marash has been regularly attacked by Arabs. It is known that many times the ancient city was burned down and destroyed by Byzantines and Muslim Arabs. There is no doubt that our knowledge will increase with the archaeological excavations and research that will be carried out in the following years.

Bir Antik Kentin Doğuşu

Kahramanmaraş il merkezinin doğusunda, Dulkadiroğlu ilçesinde 2000'li yıllarda kaçak kazılar ve alt yapı çalışmaları sırasında birçok yapı kalıntısı ortaya çıkartılmıştır¹ (Fig. 1/A). Daha sonraki yıllarda bölgede gerçekleştirilen arkeolojik araştırma ve kazılar sonucunda kültür varlıklarının yayılım alanının yaklaşık 150 hektarlık, oldukça geniş bir alanı kapladığı tespit edilmiştir. Çok daha fazla alanda yayılım gösterdiğini tahmin ettiğimiz bu kalıntıların, antik kaynaklarda henüz tam olarak lokalize edilemeyen Caesarea Germanicia Antik Kenti'ne ait olduğu kanaatine varılmıştır². Tarihi kaynaklarda Kommagene Vassal Kralı IV. Antiochos tarafından MS 38 yılında Roma İmparatoru Gaius Julius Caesar'ı (Caligula) ve onun şahsında Roma İmparatorluğu'nu onurlandırmak için kurulduğu aktarılmaktadır³. Ayrıca Roma Dönemi'nde kurulan Caesarea Germanicia isimli diğer antik kentlerden ayırt edilebilmesi için literatürde kent, Kaisereia Germanikeia (Lat. Caesarea Caesarea Germanicia) ismiyle anılmaktadır.

Bahsi geçen ilçede gerçekleştirilen arkeolojik kazı ve yüzey araştırmalarında antik kentin lokalizasyonunu kesinleştirebilecek herhangi bir arkeolojik buluntu tespit edilememiştir. Ayrıca antik yerleşimin modern kentin içerisinde kalmış olması, arkeolojik kazıların yapılmasını geciktirmekte ve arkeolojik verilerin doğru tanım ve stil kritiklerinin yapılmasını zorlaştırmaktadır.

Arkeolojik kazılarda ortaya çıkartılan ve mimari yönden en erken buluntu grubunu MS 4-6. yüzyıl arasına tarihlenen mozaikli yapı kalıntıları oluşturmaktadır⁴. Ne yazık ki bugüne kadar antik kentin erken dönemlerini temsil eden (MS 1-3. yüzyıl) hiçbir yapı kalıntısı tespit edilememiştir. Erken dönem yapı kalıntılarının tespit edilememiş olması kronolojinin yapılmasını engellemektedir. Bu sebeple yerleşimde tespit edilen her türlü arkeolojik buluntunun detaylı çalışmalarının yapılmasına önem verilmiştir.

2019-2020 Hamam (?) Kazıları⁵

İki yıllık arkeolojik kazı sezonunda, kaçak kazılarla tahribata uğramış bir Roma Hamamı(?) tespit edilmiştir. Modern yapılarla çevrelenmiş bu yapıdaki tahribatların izleri temel seviyesindeki duvarlar, sadece bir bölümü korunmuş mozaik zemin ve *hypocaust* da rahatlıkla gözlenebilmektedir (Fig. 1/C). Kazılarda, Roma Hamamı'nın işlevini kaybettikten sonra tekrar kullanıldığını işaret eden, çamur katkılı moloz taşlarla örülmüş bir başka yapı daha tespit edilmiştir. İkincil kullanımı işaret eden yapının, Roma Hamamı duvarlarıyla aynı aks üzerinde yeniden inşa edildiği ve henüz kazıları yapılmamış modern yapıların temellerine doğru uzandığı belirlenmiştir (Fig. 1/D). Roma Hamamı'nda ortaya çıkarılan mozaik zemin, söz konusu yapının MS 4-6.

¹ Dumankaya, 2018b: 290; Dumankaya, 2019: 410-412.

² Ramsay, 1890: 366; Magie, 1950: 549. Kentin tarihçesi hakkında ayrıca bk. Dumankaya, 2018a: 10.

³ Magie, 1950: 549; Millar, 1993: 228-229; Tekin, 2010: 173.

⁴ Dumankaya, 2018a; Dumankaya, 20018b; Dumankaya, 2019.

⁵ 2019-2020 yılları arkeolojik kazıları Dulkadiroğlu ilçesi 445 ada 3. ve 20. parselde gerçekleştirilmiştir.

yüzyıla tarihlendirilen diğer yapı kalıntıları ile çağdaş olduğunu göstermiştir. Ancak gerek kaçak kazılar gerekse akıntı toprak birikintiler erken evreleri temsil eden seramiklerin tespit edilmesine imkân tanımıştır.

Bu makalede Caesarea Germanicia'nın kuruluş dönemini temsil eden ve en erken buluntu grubu olan Roma Dönemi kırmızı astarlı seramikleri değerlendirmeye alınmıştır. Gruplar arasında ithal günlük kapları olan Doğu Sigillatoları (Doğu Sigillatoları A-B), Sagalassos, Afrika ve Foça Kırmızı Astarlı Seramikleri yer almaktadır⁶ (Fig. 2).

Roma Dönemi Kırmızı Astarlı Seramikleri

Doğu Sigillatoları A (DSA) Grubu (Fig. 4: 1-3, Fig. 5: 1-13):

Bu seramik gurubu kırmızı astarlılar içerisinde yer almaktadır ve Zahn, Priene'de ele geçen örnekleri dikkate alarak bu seramiklerin Pergamon kökenli olduğu kanaatine varmıştır⁷. Diğer araştırmacılardan Waage ve Jones ise Antiocheia ad Oronthes⁸ ve Tarsus'ta⁹ tespit edilen seramikler doğrultusunda bu gurubu “Roma Pergamon” ve “Hellenistik Pergamon Seramikleri” olarak tanımlamışlardır. Kenyon ise Samaria buluntuları ile bu seramikleri “Doğu Sigillatoları A” olarak isimlendirerek, bunları kendi içerisinde hamur, astar ve form ayrımına göre DSA I-DSA II olarak sınıflandırmıştır¹⁰. Hellström, DSA I'i “Hellenistik Pergamon”, DSA II'yi “Erken Roma Pergamon” olarak belirlemiştir¹¹.

Bu gruptaki seramiklerin üretim yeri olarak Doğu Akdeniz havzası önerilmektedir. Başlıca üretim merkezleri arasında Antiocheia ad Oronthes, Hama ve Tel Anafa yer almaktadır¹². Jones ise Tarsus'u üretim merkezi olarak değerlendirmiştir¹³. DSA grubu seramikleri MÖ 2. yüzyılın ortasından başlayarak MS 1. yüzyılın ikinci yarısına kadar Doğu Akdeniz'de geniş bir alana ihraç edilmiştir¹⁴. Zoroğlu ise Samsat buluntuları üzerinde yaptığı incelemeler neticesinde Doğu Sigillatoları'nın en geç MÖ 2. yüzyılın sonlarında ortaya çıktığı kanaatine varmıştır¹⁵.

Caesarea Germanicia 2019 yılı ithal kırmızı astarlı seramiklerinin %22'sini DSA grubu oluşturmaktadır (Fig. 2). İyi arıtılmış ve sıkı dokulu hamura sahip buluntuların, hamur renkleri çoğunlukla soluk kahverengi (10YR 8/2) renge sahiptir. Sadece bir örnekte açık kırmızı (2.5YR 6/6) renk hakimdir. Bu gruptaki eserlerin tamamının astarı kırmızıdır (2.5YR 4/8-5/8). Bazı örneklerde yer yer soluk kırmızı (10R 4/4) astar izi görülmektedir. DSA

⁶ Çalışma kapsamına alınan seramiklerde Hayes'in 1985 (Atlante II), 1972 ve Poblome'nin 1999 yılı yayınları tipolojik ayırım için kullanılmıştır.

⁷ Zahn, 1904: 435-448, Abb. 553 159.

⁸ Waage, 1948: 31-35.

⁹ Jones, 1950: 180-183, Fig. 188-189.

¹⁰ Kenyon, 1957: 284; Hellström, 1965: 30.

¹¹ Hellström, 1965: 30.

¹² Hayes, 2008: 8.

¹³ Jones, 1950: 180-183.

¹⁴ Waage, 1948: 25; Robinson, 1959: 11, dn. 7 (Pergamon Ware); Anderson-Stajanovic, 1992: 44; Atina Agorası için bk. Robinson, 1959: 11, dn. 7.

¹⁵ Zoroğlu, 1986: 63-64.

grubu seramikleri ile ilgili Hayes'in 1985 yılı yayınında yer alan form repertuarı baz alınarak¹⁶, Caesarea Germanicia'da toplam 10 form tespit edilmiştir.

Hayes Form 4 (Fig. 5, Kat.No: 1): Hayes tarafından ağız ve kaide çapına göre iki farklı grupta değerlendirilen bu forma ait bir örnek bulunmuştur¹⁷. Bu eser ağız kenarı üstten inceltilerek döndürülmüş tabak ağız kenarı parçasıdır¹⁸ (Kat.No: 1). Hayes tarafından bu form, MÖ 2. yüzyılın sonuna tarihlendirilmiştir (Augustus Dönemi)¹⁹. Atina Agorası'nda MÖ 1. yüzyıla²⁰, Samari'da Form 1 olarak sınıflandırılan seramikler MÖ 1- MS 1. yüzyıla²¹ tarihlendirilmiştir. Hama'da ise, Samaria'da olduğu gibi Form 1 olarak sınıflandırılmıştır²². Benzer form örnekleri Gindaros'ta da görülmektedir²³. Anadolu'da ise Assos'ta MÖ 2. yüzyılın sonu ile MS 10-20 yıllarına²⁴, Ephesos Devlet Agorası'nda MÖ 10/1-MS ile 15-30 yıllarına²⁵, Tripolis'te Erken Roma Dönemi'ne²⁶, Patara'da MÖ 1. yüzyılın başı ile MS 1. yüzyılın birinci yarısına²⁷, Andriake'de MÖ 1. yüzyıl ile MS 1. yüzyılın ilk yarısına²⁸, Tarsus'ta MÖ 125-50 yıllarına²⁹, Antiocheia ad Oronthes'te Erken Roma Dönemi'ne³⁰ tarihlendirilmiştir. Samsat'ta da MÖ 1. yüzyıl başlarından erken imparatorluk sonuna kadar kullanıldığı belirtilmiştir³¹. Zeugma'da bulunan bir ağız kenar parçası için Form 3 veya 4 olabileceği belirtilerek MÖ geç 2. yüzyıl – MÖ 10/1 yıllarına tarihlendirilmiştir³². Bahsi geçen örnekler dikkate alındığında Caesarea Germanicia buluntusunu MÖ 1. yüzyıl – MS 1. yüzyıla tarihlendirmek mümkündür.

Hayes Form 12 (Fig. 5: Kat.No: 2): Ağız kenarı üstten inceltilmiş, dışta aşağı doğru çekilerek uzatılmış tabak ağız kenarı parçasıdır (Kat. No. 2). Bu gruba ait form örnekleri birçok yerleşimde bulunmuş, Hayes tarafından MÖ 40- MS 10 yıllarına³³, Samaria'da Form 10 grubu içerisinde değerlendirilen seramikler MÖ 1. yüzyıla³⁴, Atina Agorası'nda MÖ 50- MS erken 1. yüzyıla³⁵

¹⁶ Hayes, 1985: 13-47. DSA grubuna ait bazı formlarda metin içerisinde Hama ve Samaria Form tipolojileri de kullanılmıştır.

¹⁷ Tip I: MÖ 2. yy- MS 10-20; Tip II: Augustus Dönemi'ne tarihlendirilmiştir, bk. Hayes, 1985: 15-16.

¹⁸ Formun taklidi için ayrıca bk. Sinabiç kazılarında bulunan seramikler MÖ geç 2. yüzyıl- MS erken 1. yüzyıla tarihlendirilmiştir bk. Körsulu, 2020: 305; Sinabiç'ta bulunan Doğu Sigillataları A buluntuları için ayrıca bk. Körsulu, 2019: 16-19, 28-30, Res. 3, Kat. No: 1-6.

¹⁹ Hayes, 1985: 15-16, Tav. I, 9-12.

²⁰ Hayes, 2008: 24, 127-128, Fig. 2-3 (30-42); Ayrıca bk. Robinson, 1959: Pl. 60, F1-3.

²¹ Crowfoot, 1957: 312-314, Fig. 73 (1-14).

²² Johansen, 1986: 57-62, Fig. 26-27 (1).

²³ Kramer, 2004: 182, Taf. 77, ESA 12-14.

²⁴ Zelle, 1997: 34, 174, Abb. 4 Teller 2.

²⁵ Meriç, 2002: 42-43, Taf. 15 K131; Ephesos için ayrıca bk. Mitsopoulos-Leon, 1991: 91, Taf. 105, G1.

²⁶ Ok, 2018b: 226-227, Lev. 47 (331).

²⁷ Uygun, 2011: 22-23, Lev. 3-4 (40-51).

²⁸ Özdilek, 2017: 341.

²⁹ Jones, 1950: Fig. 136, 188 (257-258).

³⁰ Waage, 1948: 24, Pl. IV, 132k-u.

³¹ Zoroğlu, 1986: 75-76, Çiz.1 (3).

³² Kenrick, 2013: 16, Plt, 8, PT103.

³³ Hayes, 1985: 19-20, Tav. II, 10.

³⁴ Crowfoot, 1957: 330, Fig. 79, 1-4.

³⁵ Hayes, 2008: 24-25, 129-130, Fig.3 (60-66).

tarhlandırılmıştır. Anadolu'da ise Ephesos'ta³⁶, Tarsus'ta³⁷, Antiocheia ad Oronthes'de³⁸, Anemurium³⁹ ve Assos'ta⁴⁰ benzer form örnekleri görülmektedir. Patara'da form grubuna ait örnekler MÖ 1. yüzyılın başı – MS 1. yüzyılın başına tarhlandırılmıştır⁴¹. Caesarea Germanicia'da tespit edilen örnek için, MÖ 1. yüzyılın ortası – MS erken 1. yüzyıl önerilebilir.

Hayes Form 24 (Fig. 5: Kat.No: 3): Dış yüzeyde hareket halinde kabartmalı insan figürü süslemeli kâse gövde parçasıdır (Kat.No. 3). Doğu Sigillatoları A grubu seramikleri içerisinde figürsel öğeler dışında bitkisel süslemeler de görülmektedir⁴². Caesarea Germanicia buluntusu Hayes'in Form 24⁴³ grubuna, Samaria'da Form 20⁴⁴ grubuna ait seramiklerle benzerlik göstermekte ve MÖ 1.- MS 1. yüzyıla tarhlandırılmaktadır. Ayrıca, Hama'da insan figürlü örnekler Augustus Dönemi'ne⁴⁵, Zeugma'da MÖ 1.- MS 1. yüzyıla⁴⁶ tarhlandırılmıştır. Caesarea Germanicia örneğinin de diğer buluntu merkezleriyle çağdaş olduğu düşünülmektedir.

Hayes Form 30 (Fig. 5: Kat.No: 4): Ağız kenarı üstten inceltilerek döndürülmüş, dış yüzeyde dört sıra bindirme şeklinde rulet süslemeli⁴⁷ tabak ağız kenarı parçasıdır (Kat.No. 4). Hayes tarafından MS 10-50 yıllarına⁴⁸, Samaria'da Form 12 grubu içerisinde değerlendirilen seramikler MS 2. yüzyıl sonu- 3. yüzyıl başına⁴⁹, Hama'da Form 12 olarak sınıflandırılan seramikler MS 1. yüzyıla⁵⁰, Atina Agorası'nda MS 40-50 yıllarına⁵¹, tarhlandırılmıştır. Anadolu'da ise, Patara'da MS 1. yüzyılın ilk yarısına⁵², Samsat'da MS 2-3. yüzyıla tarhlandırılmıştır⁵³. Antiocheia ad Oronthes'de bir örnekte dışta ağız kenarındaki sert geçişle benzerlik taşımakta olup MS 1. yüzyılın ilk yarısına tarhlandırılmıştır⁵⁴. Tel Anafa'da Type 21⁵⁵ olarak gruplandırılan formun benzeri Zeugma'da bulunmuş ve Geç Augustus/ Tiberius başlığı altında değerlendirilmiştir⁵⁶. Caesarea Germanicia örneği de karşılaştırmalar dikkate alınarak MS 1. yüzyılın ilk yarısına tarhlandırılabilir.

³⁶ Gassner, 1997: Taf. 108 (G9).

³⁷ Jones, 1950: Fig. 189 (C), Fig. 203, No:769.

³⁸ Waage, 1948: 24, Pl. IV, 143, 143a, f, k, p.

³⁹ Williams, 1989: 8-9, 12, Fig. 4 (57) MS 1-3. yüzyıl konteksti.

⁴⁰ Zelle, 1997: 32, 36, 175, Abb.5 (16).

⁴¹ Uygun, 2011: 25-26, 184-186, Lev. 6-7 (81-96).

⁴² Isauria/ Philadelphia'da bulunan barbotin tekniğiyle yapılmış bitkisel süslemeli örnekler için bk. Körsulu – Ergürer, 2019: 377, Fig. 15- 16.

⁴³ Hayes, 1985: 25, Tav. IV, 2.

⁴⁴ Crowfoot, 1957: 334, 335.

⁴⁵ Johansen, 1986: 198-194, Fig. 74-75.

⁴⁶ Kenrick, 2013: 16-18, Pl. 8 (PT 112, 120, 122).

⁴⁷ Samaria'da forma ait süslemesiz örnekler Augustus ve MS 1. yüzyıl, süslemeli örnekler ise MS geç 2-3. yüzyıla tarhlandırılmıştır bk. Zoroğlu, 1986: 87, dn. 37.

⁴⁸ Hayes, 1985: 28, Tav. IV, 14.

⁴⁹ Crowfoot, 1957: 329, Fig. 79 (10-11).

⁵⁰ Johansen, 1986: 92-94, Fig. 38.

⁵¹ Hayes, 2008: 129, Fig. 3 (52).

⁵² Uygun, 2011: 27, Lev 8-9 (107-116).

⁵³ Zoroğlu, 1986: 78-79, Çiz. 4, Form 12.

⁵⁴ Waage, 1948: 38, Pl. IV, 405k.

⁵⁵ Slane, 1997: 305, Pl. 16, TA Type 21.

⁵⁶ Kenrick, 2013: 10, 19, Pl. 9, PT125.

Hayes Form 42 (Fig. 5: Kat.No: 5): Ağız kenarı üstten yuvarlatılarak döndürülmüş, içte tek yivli, gövdeye doğru hafif içbükey ve daralarak devam eden kâse ağız kenarı parçasıdır (Kat.No. 5). Hayes tarafından MÖ 10-MS 20-30 yıllarına tarihlendirilen form grubu⁵⁷, Hama'da Form 22 olarak sınıflandırılmış ve MS 1. yüzyıla⁵⁸ tarihlendirilmiştir. Atina Agorası'nda benzer örnekler MÖ 75- 1 kontekstinde⁵⁹ bulunmuştur. Anadolu'da ise Tarsus⁶⁰ ve Antiocheia ad Oronthes'de⁶¹ benzer örnekler bulunmuştur. Patara'da tespit edilen benzer seramikler MÖ 1. yüzyılın sonu- MS 1. yüzyılın başına tarihlendirilmiştir⁶². Caesarea Germanicia buluntusu için karşılaştırmalar dikkate alınarak MÖ 1. yüzyılın sonu- MS 1. yüzyılın başı önerilebilir.

Hayes Form 47 (Fig. 5: Kat.No: 6- 9): Konik gövdeli kâselerden Kat. 6-7 no.lu örneklerde, ağız kenarı üstten incelti olarak içbükey olarak devam etmiş, dışta ağız kenarının hemen altında çift sıra şeklinde atlamalı rulet sırası yer almaktadır. Süsleme altta ince bir olukla sınırlandırılmış, ayrıca içte dönüşte de ince bir oluk bulunmaktadır. Gövde parçaları arasında Kat. 8 no.lu örneğin üst bölümünde dışta ince oluk belirgindir. Kat. 9 no.lu parçanın profil dönüşleri az da olsa belirgindir. Form grubu, Hayes tarafından MÖ 10- MS 60-70 yıllarına⁶³, Samaria'da benzer örnekler Form 23 olarak sınıflandırılmış ve MS 1. yüzyıla⁶⁴, Hama'da Form 23 grubu seramikler MS 1. yüzyıla⁶⁵ tarihlendirilmiştir. Atina Agorası'nda ise MÖ 1. yüzyıl kontekstinde ele geçmiştir⁶⁶. Form örnekleri, Antiocheia ad Oronthes'de MS 1. yüzyılın ilk çeyreğine⁶⁷, Patara'da MÖ 1. yüzyılın sonu-MS 1. yüzyılın birinci yarısına⁶⁸, Samsat, Gindaros⁶⁹, Ephesos⁷⁰ ve Tel Anafa'da⁷¹ da tespit edilen form örnekleri MS 1. yüzyılın ilk yarısına⁷² tarihlendirilmiştir. Tarsus'ta bulunan örnek ise Erken İmparatorluk Dönemi'ne tarihlendirilmiştir⁷³. Caesarea Germanicia'da buluntuları ise Samsat ve Antiocheia buluntuları ile yakın benzerliğe sahiptir. Bu durum dikkate alınarak MS 1. yüzyılın ilk yarısı önerilebilir.

Hayes Form 48 (Fig. 5: Kat.No: 10): Kat. 10 no.lu örneğin içte iki yivli, dışta gövdeden kaideye geçiş halkalı ve iç yüzeyde iki oluk yer almaktadır (Fig. 4: 3)⁷⁴. Söz konusu kaide tipi Hayes tarafından Form 48 içerisinde yer alan kâselerde görülmekte olup MS 40-70 yıllarına tarihlendirilmiştir⁷⁵. Hama'da ve

⁵⁷ Hayes, 1985: 32-33, Tav. VI, 4-7.

⁵⁸ Johansen, 1986: 164, Fig. 64.

⁵⁹ Hayes, 2008: 134-135, Fig. 5 (117-121).

⁶⁰ Jones, 1950: 249, Fig. 194 (500).

⁶¹ Waage, 1948: Pl. V, 446, 446f, k, p.

⁶² Uygun, 2011: 32, Lev 14 (200-202).

⁶³ Hayes, 1985: 35, Tav. VI, 15 (Form 47).

⁶⁴ Crowfoot, 1957: 336-341, Fig. 81 (5-16).

⁶⁵ Johansen, 1986: 166-171.

⁶⁶ Hayes, 2008: 138, Fig. 6 (154-160).

⁶⁷ Waage, 1948: 34, Pl. V (460a, h, k).

⁶⁸ Uygun, 2011: 35-36, Lev. 15-16 (216-259).

⁶⁹ Kramer, 2004: 194, Taf. 87, ESA158-162.

⁷⁰ Mitsopoulos-Leon, 1991: Taf. 112, G25.

⁷¹ Slane, 1997: 326-327, Plt 24, FW 265-272.

⁷² Zoroğlu, 1986: 88-90, Çiz. 10-11.

⁷³ Jones, 1950: 244, Fig. 144 (412).

⁷⁴ Gindaros'ta mühürlü bir örnek için bk. Kramer, 2004: 201, taf. 93, ESA 261; Kelenderis'te benzer kaide formu için bk. Tekocak, 2017: Lev. 3, 28.

⁷⁵ Hayes, 1985: 36, Tav. VI, 16.

Samaria'da Form 24 olarak gruplandırılan benzer örneklerden, Hama buluntuları MS 1. yüzyıla⁷⁶ tarihlendirilmiştir. Samaria'da ise konik formlu kaide Augustus Dönemi'ne tarihlendirilmiştir⁷⁷. Benzer form örnekleri Atina Agorası'nda da bulunmuş⁷⁸, Patara'da MS 1. yüzyıla⁷⁹, Antiocheia'da MS 1. yüzyıla⁸⁰, Tarsus'ta benzer formda tam formlu kâse Erken İmparatorluk Dönemi'ne⁸¹, Zeugma'da MS 1. yüzyıla⁸², Samsat'ta geç örnekler olarak nitelendirilerek MS 1. yüzyıla tarihlendirilmiştir⁸³. Caesarea Germanicia buluntusu için, diğer buluntu merkezlerinde ele geçen örneklerle karşılaştırmalar dikkate alınarak MS 1. yüzyıla önerilebilir.

Hayes Form 49 (Fig. 5: Kat.No: 11): Gövdeden kaideye geçiş belirsiz olsa da üstte basamaklı, altta ağız kenarı ince ve geniş iki yivlidir (Kat. 11). Söz konusu kaide tipi Hayes tarafından Form 49 içerisinde yer alan kâselerde görülmekte olup MS 40-70 yıllarına tarihlendirilmiştir⁸⁴. Hama'da benzer kaide tipi Form 24 içerisinde değerlendirilmiş ve MS 1. yüzyıla tarihlendirilmiştir⁸⁵. Caesarea Germanicia buluntusu için de karşılaştırmalar dikkate alınarak MS 1. yüzyıl önerilebilir.

Hayes Form 101/ 102/ 104A (Fig. 5: Kat.No: 12): Testi boyun parçasıdır⁸⁶ (Kat. No: 12; Fig. 4: 1). Seramik parçasının sadece boyun dönüşü korunabilmiştir.

Formun benzeri Hayes tarafından Form 101⁸⁷, Form 102⁸⁸ olarak, Samaria'da Form 25⁸⁹ olarak tanımlanmış ve MÖ 1. yüzyıla, Myra-Andriake'de M.Ö 1. yüzyılın birinci yarısına⁹⁰ tarihlendirilmiştir. Alanya Müzesi'nde bulunan bir örnek gövde ve kaide yapısıyla benzerlik taşısa da dudak kenarı daha düz yapılıdır. Bu örnek MÖ 1. yüzyıla tarihlendirilmiştir⁹¹. Patara Tepecik'te her ne kadar gövde yapısı belirsiz olsa da ağız kenarı ile yakın benzerlik taşıyan buluntu MÖ 1. yüzyılın 1. yarısına⁹², Tel-Anafa'da MÖ geç 1. yüzyıla tarihlendirilmiştir⁹³. Testi formları arasında bir başka grup ise Hayes tarafından 104A olarak sınıflandırılmış MÖ 1. yüzyılın ikinci yarısı – MS erken 1. yüzyıl önerilmiştir⁹⁴. Caesarea Germanicia buluntusunun küçük bir bölümü sağlam kalmış olması dikkate alınarak tam olarak form grubu

⁷⁶ Johansen, 1986: 172-175, Fig. 69.

⁷⁷ Crowfoot, 1957: 339, Fig. 81 (20).

⁷⁸ Hayes, 2008: 135, Fig. 5 (130).

⁷⁹ Uygun, 2011: 33-34, Lev. 14-15 (204-211).

⁸⁰ Erken Roma "Pergamon" içerisinde değerlendirilen örnekler için bk. Waage, 1948: 32, Pl. VI, 473u-p-n.

⁸¹ Form "Roman Pergamon" başlığı içerisinde değerlendirilmiştir bk. Jones, 1950: 245, Fig. 194 (424).

⁸² Kenrick, 2013: 31, Plt 15, PT258-259.

⁸³ Zoroğlu, 1986: 92-93, Çiz. 12.

⁸⁴ Hayes, 1985: 36, Tav. VI, 17.

⁸⁵ Johansen, 1986: 172-175, Fig. 69, F1.

⁸⁶ Kapalı kap örnekleri için bk. Hayes, 1985: Tav. IX (2-7), Tav. X (1-6).

⁸⁷ Hayes, 1985: Tav. IX, 2.

⁸⁸ Hayes, 1985: 43, Tav. IX, 3.

⁸⁹ Crowfoot, 1957: 340- 341, Fig. 82, 1- 2.

⁹⁰ Özdilek, 2017: 366, Fig. 11.T.97.

⁹¹ Yıldız, 2020: 114, 125, No. 18.

⁹² Uygun, 2011: 214, Lev. 22, 311.

⁹³ Slane, 1997: 529, Pl. 26, FW295.

⁹⁴ Hayes, 1985: 43- 44, Tav.IX, 4.

belirlenmemektedir. Ancak karşılaştırmalar dikkate alınarak MÖ 1.- MS erken 1. yüzyıla tarihlendirilebilir.

Hayes Form tarda f (Fig. 5: Kat.No: 13): Gövde bölümü dibe doğru daralarak indirilmiş, keskin dönüşlü, tondo altında geniş yivli tabak gövdedip parçasıdır (Kat. No: 13). Hayes tarafından “Forma tarda f” grubu altında değerlendirilmiş⁹⁵, benzeri ise Antiocheia ad Oronthes’de ve Gindaros’ta⁹⁶ bulunmuştur⁹⁷.

Doğu Sigillataları B (DSB) Grubu (Fig. 5: 14):

Bazı araştırmacılar tarafından Samos/Samian kapları olarak değerlendirilen bu seramikler⁹⁸ Robinson⁹⁹ ve Hellström¹⁰⁰ tarafından Samos A (DSB II) ve Samos B (DSB I) olarak tanımlanmıştır. Bununla birlikte, Kenyon yaptığı çalışmada bu gurubu Doğu Sigillataları B (DSB) olarak isimlendirmiştir¹⁰¹. Hayes ise bu gurubu DSB 1 Form 1-50, DSB II Form 51-80 olarak sınıflandırmıştır¹⁰². Plinius (*NH XXXV 160, 161*), bu seramiklerin üretim yerinin Tralleis olduğunu bildirmektedir. Zira Augustus Dönemi’nde Caius Sentius¹⁰³ ve Quintus Pompeius Serenus’un¹⁰⁴ Ephesos ve Tralleis’te atölye kurdukları hakkında bilgiler yer almaktadır¹⁰⁵. Ayrıca Notion’da tespit edilen bir kap¹⁰⁶ üzerinde (MS 1. yüzyıl) Tralleis yazısının tespit edilmiş olması, bu seramiklerin üretim merkezinin Tralleis olduğu kanaatini kuvvetlendirmektedir¹⁰⁷.

Orta Augustus Dönemi’nde Arezzo’daki Caius Sentius¹⁰⁸ ve Pozzuoli’den Quintus Pompeius Serenus’un¹⁰⁹ Ephesos ve Tralleis’te atölye kurdukları hakkında bilgiler yer almaktadır¹¹⁰. Ephesos Devlet Agorası kuyu buluntuları arasında çok sayıda tama yakın form bulunmuştur. Kuyudaki 21 örnekten 11’i MS 1. yüzyıla tarihlenen DSB I grubu, 10’u ise İmparator Nero ve Hadrianus dönemleri arasına tarihlendirilen DSB II grubuna ait seramiklerdir¹¹¹. Augustus Dönemi’nden başlayarak MS 2. yüzyılın ortalarına

⁹⁵ Hayes, 1985: Tav. VIII, 14.F.

⁹⁶ Kramer, 2004: 196, Taf. 84, ESA195.

⁹⁷ Waage, 1948: 40, Pl. VII (647k).

⁹⁸ Zahn, 1904: 447; Waage, 1948: 38.

⁹⁹ Atina Agorası buluntuları için “Samian” ifadesini kullanarak hamur, astar ve damgalarına göre Samian A-B olarak ayırmıştır bk. Robinson, 1959: 12, ayrıca bk. dp 9.

¹⁰⁰ Hellström, 1965: 30.

¹⁰¹ Crowfoot, 1957: 283.

¹⁰² Hayes, 1985: 50-52.

¹⁰³ Priene’de bulunan C. Senti atölye işareti için bk. Zahn, 1904: 433, 437, Abb. 551 (153); Laodikeia’da bulunan mühür örneği için bk. Duman, 2014: 14, Fig. 2, No. 44.

¹⁰⁴ Sardes’te bulunan Serenus mühürlü DSB örneği için bk. Wrabetz, 1977: 195-197.

¹⁰⁵ Lund, 2003: 132.

¹⁰⁶ Hayes, 1985: 49.

¹⁰⁷ Hayes, 1985: 49.

¹⁰⁸ Priene’de bulunan C. Senti atölye işareti için bk. Zahn, 1904: 433, 437, Abb. 551 (153); Laodikeia’da bulunan mühür örneği için bk. Duman, 2014: 14, Fig. 2, No. 44.

¹⁰⁹ Sardes’te bulunan Serenus mühürlü DSB örneği için bk. Wrabetz, 1977: 195-197.

¹¹⁰ Lund, 2003: 132; Ephesos’ta bulunan C. Sentius mühürlü seramikler için ayrıca bk. Zabehlicky-Scheffenegger, 1995: 226, Fig. I.

¹¹¹ Meriç, 2003: 80, Pl. XLVIII.

kadar kullanılan bu seramikler¹¹², Anadolu ve Anadolu dışında pek çok merkezde bulunmuştur¹¹³.

Caesarea Germanicia kazı çalışmalarında kırmızı astarlılar içerisinde en az buluntu grubuna sahip örneklerden biri de DSB grubudur. Caesarea Germanicia kazılarında ise bu gruba ait sadece bir örnek bulunmuştur. Buluntunun hamuru açık kırmızı renge sahip olmakla birlikte (2.5YR 6/6) eserin dış ve iç yüzeyi ise ince astarlı kırmızı (2.5YR 5/8) renktedir.

Hayes Form 63 (Fig. 5: Kat.No: 14): Gövdeden kaideye doğru daralarak indirilmiş tabak kaide parçasıdır (Kat. No: 14). Söz konusu yükseltilmiş kaide örneklerinin benzerleri, DSB formları içerisinde Form 61- 62a-b, Form 74B ve 75'te yer almaktadır. Ancak örneklerin gövdeden kaideye geçişi profillidir¹¹⁴. Atina Agorası'nda da benzer kaide tipe sahip eserler tespit edilmiştir ve bu eserler MS 80-100 yıllarına tarihlendirilmiştir¹¹⁵. Kat. 14 no.lu parçaya benzer tipte, ancak farklı formlarda değerlendirilen yakın örnekler Ephesos'ta ve Smyrna'da bulunmuştur. Ephesos'ta benzer kaide tipinde bir örneğin gövdesi daha dik devam etmektedir¹¹⁶. Smyrna'da bulunan bir parça ise, BI grubu içerisinde değerlendirilerek MS 1. yüzyılın ilk yarısına tarihlendirilmiştir¹¹⁷. Tralleis'te tam formulu örnek bulunmuş¹¹⁸, Ephesos'ta yine benzer bir kaide DSB II grubu içerisinde değerlendirilerek Hayes Form 37/40 ile karşılaştırılmıştır¹¹⁹.

Caesarea Germanicia buluntusu astar yapısı olarak DSB II grubu içerisinde değerlendirilen örneklerle benzerlik taşımaktadır. Örneğin sadece küçük bir bölümü sağlam kalmış olup Form 63 grubuna ait kâse kaidesi ile yakın benzerlik göstermektedir. Hayes tarafından MS 70/75-120 yıllarına¹²⁰ tarihlendirilen form örnekleri Atina Agorası'nda da bulunmuş ve MS geç 1-erken 2. yüzyıla tarihlendirilmiştir¹²¹. Caesarea Germanicia buluntusunu her ne kadar küçük bir bölümü ele geçse de karşılaştırmalar dikkate alınarak MS 1. yüzyılın sonları- erken 2. yüzyıla tarihlendirilebilir.

Sagalassos Kırmızı Astarlı Seramikleri (Fig. 4: 4-6, Fig. 6: 15-20):

Sagalassos Kırmızı Astarlı Seramikleri ilk kez, 1987 yılında Waelkens'in 25 hektarlık bir alanda fırın atıklarını ve çanak-çömlek parçalarını bulmasıyla ortaya çıkarılmıştır¹²². 1989 yılı kazı çalışmalarında bu seramikler üç gruba

¹¹² Hayes, 1985: 51.

¹¹³ DSB seramiklerinin buluntu yerleşimler için ayrıca bk. Civelek, 2010: 171-172; Buluntu merkezleri hakkında atıflar için bk. Ok, 2018b: 229, dn. 646-674; Kappadokia Komanası buluntuları için bk. Körsulu, 2011: 269- 271.

¹¹⁴ Hayes, 1985: Tav. IV (9-11), Tav. XV (7-9).

¹¹⁵ Hayes, 2008: 154, Fig. 12 (331).

¹¹⁶ Ladstatter, 2010: 183, 228-229, Taf. 82 (A-K 350).

¹¹⁷ Erol, 2011: 63, 328, Kat. No: K-38.

¹¹⁸ Civelek, 2010: 187, Pl. 2.

¹¹⁹ Mitsopoulos-Leon, 1991: 105 (dn. 591), 119, Taf. 159 (H184).

¹²⁰ Hayes, 1985: 65, Tav. XIV (13).

¹²¹ Hayes, 2008: 153-154, Fig. 12, 331, 328.

¹²² Sagalassos kırmızı astarlı seramiklerinin üretimiyle ilgili Çanaklı kili analiz çalışmaları için bk. Poblome – Degeest, vd., 1995: 408-418; Poblome – Degryse, vd., 2002: 873-882.

ayrılarak MS 1-5. yüzyıla tarihlendirilmiştir¹²³. Augustus Dönemi'nden başlayarak MS 700'lere kadar kullanılan¹²⁴ Sagalassos Kırmızı Astarlı Seramikleri, geniş bir yayılım göstererek Anadolu'da; Pisidia, Kilikya, Pamphylia, Lykia, Ionia, Lidya ve Frigya Bölgeleri'nde yer alan antik yerleşimlerde bulunmuştur¹²⁵. Anadolu dışında Akdeniz kıyısı boyunca İtalya, Tunus, Libya, Mısır, Suriye ve İsrail gibi Akdeniz'e kıyısı olan ülkelerdeki yerleşimlerde bulunmaktadır¹²⁶.

Caesarea Germanicia'da bu gruba ait toplam 10 parça bulunmuştur. Buluntuların hamur rengi açık kırmızı (2.5YR 6/6), dış ve iç yüzeyi kırmızıdır (2.5YR 4/8). Bazı örneklerde dış yüzeyde dikey şerit şeklinde akıtma izi bulunmaktadır (Kat. No: 20).

Poblome Form 1B101 (Fig. 6, Kat.No: 15): Ağız kenarı üstten yuvarlatılarak döndürülmüş kaideye doğru daralarak devam eden kâse ağız-gövde parçasıdır (Kat. No: 15). Parçanın geniş ağızlı ve yatay olarak devam etmesi nedeniyle Variant 1B101 ve 1B101 (cont) formlarıyla benzerlik taşımakta olup¹²⁷, formlar, Poblome tarafından MS 3-4. yüzyılın ilk yarısına tarihlendirilmiştir. Benzer formda örnekler Kappadokia Komanası'nda MS geç 1. yüzyılın ile MS 4. yüzyıla¹²⁸ Laodikeia'da MS 4. yüzyılın ilk yarısına¹²⁹, Tripolis'te MS 4. yüzyılın ikinci yarısına tarihlendirilmiştir¹³⁰. Caesarea Germanicia örnekleri ise karşılaştırmalar dikkate alınarak MS 3- 4. yüzyıla tarihlendirilebilir.

Poblome Form 1B230 (Fig. 6: Kat.No: 16- 17): Hafif yükseltilmiş kâse kaide parçasıdır (Kat. No: 17). Parçanın her ne kadar ağız kenarı korunamamış olsa da form olarak Poblome tarafından MS 5. yüzyılın ilk yarısına tarihlendirilen 1B230¹³¹ ve MS 5-6. yüzyılın ilk yarısına tarihlendirilen Form 1B231¹³² ile benzerlik göstermektedir. 16 no.lu örnek de 17 no.lu formla benzerlik göstermektedir (Fig. 4: 5). Aphrodisias'ta stadiumun güneyinde yapılan çalışmalarda bulunan bir örnek de form olarak 1B230 ve 1B234 ile karşılaştırılarak MS 5. yüzyılın ilk yarısına tarihlendirilmiştir¹³³. Perge Konut Alanı'nda yapılan çalışmalarda da farklı SRS formları bulunmuş olup bunlar arasında 1B230 da yer almaktadır¹³⁴. Caesarea Germanicia

¹²³ Waelkens – Başer, vd., 1991: 119, 129-130; Sagalassos Kırmızı Astarlı Seramikleri'nin ortaya çıkışı hakkında ayrıca bk. Enden – Poblome, vd., 2014: 81-94; Sagalassos'ta 1991 yılındaki kazı çalışmalarında bulunan sigillatolar için bk. Waelkens – Başer, vd., 1991: 119-154.

¹²⁴ Willet – Poblome, 2015:141, 155, Fig. 2.

¹²⁵ Kentler ve atıflar için bk. Ok, 2018a: 33, dn. 6.; Alanya Müzesi'nde bulunan Sagalassos Kırmızı Astarlı seramikler için bk. Yıldız, 2020: 181-197.

¹²⁶ Willet – Poblome, 2015: 133; Atina Agorası buluntuları için ayrıca bk. Hayes, 2008: 53.

¹²⁷ Poblome, 1999: 355-356, Fig. 18 (3)-19 (8-9); Benzer tipte formlar ARSW içinde de yer almaktadır Form 50A (MS 230-360) bk. Hayes, 1972: 68-73, Fig. 12 (A); Poblome, 1999: 293.

¹²⁸ Körsulu, 2016: 531, 538-539, 548, Kat. No: 1.

¹²⁹ Duman, 2014: 11, Fig. 3 (66-67).

¹³⁰ Ok, 2018a: 36, 46, Fig. 7 (4-6); Tripolis'te bu form grubuna ait bir örneğin petrografik analizi yapılmış ve Sagalassos Antik Kenti ile ilişkilendirilmiştir bk. Semiz – Duman, vd., 2018: 535, 540, SA4.

¹³¹ Poblome, 1999: 307, 376, Fig. 38, Type 1B230 (1).

¹³² Poblome – Degeest, vd., 1995: 411, 418, Fig. 4 (1B231).

¹³³ Hudson, 2008: 333-334, Fig. 11, 1.2.

¹³⁴ Fırat, 1999: 28, Lev. 40, 127.

buluntuları için Poblome'nin önerisi dikkate alınarak MS 5-6. yüzyılın ilk yarısına tarihlendirilebilir.

Poblome Form 1C100-1C101 (Fig. 6: Kat.No: 18-20): Ağız kenarı üstten düzleştirilerek döndürülmüş, gövde kaideye doğru daralarak düz bir şekilde devam ettirilmiş, dışta iki yivli, içten hafif yükseltilmiş kaideli tam formlu tabak parçasıdır (18- 19). Buluntular, Poblome'nin sınıflandırmasında yer alan Type 1C100 ve Variant 1C101 ile benzerlik göstermektedir. Bu formlar MS 4. yüzyılın ikinci yarısına tarihlendirilmiştir¹³⁵. 20 numaralı örnek ise Type 1C100¹³⁶ form grubu içerisinde düz dipli örneklerle benzerlik göstermekte olup MS 4. yüzyılın ikinci yarısına tarihlendirilmiştir. Caesarea Germanicia'da bulunan bu iki örnek için de Poblome'nin tarihlendirme önerisi geçerlidir.

Afrika Kırmızı Astarlı Seramikleri (Fig. 4: 7- 10, Fig. 7: 21-28):

Afrika Kırmızı Astarlıları hakkında ilk çalışma 1933 yılında Waage tarafından yapılarak Atina Agorası'nda bulunan seramikler ışığında, Mısır'dan ithal edilen ve Geç Roma Seramikleri A, B ve C olarak sınıflandırmıştır¹³⁷. 1958 yılında Lamboglia bu seramikleri Terra Sigillata A, C ve D olarak¹³⁸, 1972 yılında ise Hayes ilk kez "Afrika Kırmızı Astarlı Grubu" olarak adlandırmış, bunları 200 forma ayırarak tipolojiyi oluşturmuştur¹³⁹. MS 1. yüzyılın sonlarından 7. yüzyıla kadar uzun bir süre boyunca başta Tunus¹⁴⁰ olmak üzere kuzey Afrika atölyelerinde üretilen bu seramikler, Akdeniz ülkelerinde yer alan yerleşimlerde kullanılmıştır¹⁴¹. Anadolu'da ise pek çok yerleşimde bu gruba ait seramikler yaygın olarak kullanılmıştır¹⁴².

Caesarea Germanicia'da bu seramik grubuna ait toplam 14 örnek bulunmuştur. Bu seramikler kazısı yapılan çeşitli açmalarda ele geçmiştir. Örneklerin hamur renkleri kırmızı ve tonlarındadır (10R 5/8-6/8, 6/6). Yüzey renkleri de hamur renkleri ile benzerlik taşımakta olup 23 no.lu parçanın ağız kenarından gövdeye doğru akıtma şeklinde boya izi (10R 4/4) görülmektedir.

Hayes Form 61A (Fig. 7: Kat.No: 21): Tek örnekle temsil edilen form karışık toprak tabakasından bulunmuş olup ağız kenarı üstten bazen yuvarlatılarak döndürülmüş, hafif içe dönük, gövdeye geçiş profilli verilmiş tabak ağız- kenar parçasıdır (Kat. No: 21). Form, Hayes tarafından MS 325-

¹³⁵ Poblome – Degeest, vd., 1995: 415, Fig. 1, 1C101; Poblome, 1999: 307-308, Fig. 47-48.

¹³⁶ Poblome, 1999: 307-308, 386, Fig. 386, fig. 47, 5, 10; Sagalassos Kırmızı Astarlı Seramiklerin tipolojik ayrımı hakkında detaylı bilgi için bk. Poblome – Bes, 2018: 731- 740.

¹³⁷ Waage, 1933: 293-304.

¹³⁸ Lamboglia, 1958: 257-330.

¹³⁹ Hayes, 1972: 13-299.

¹⁴⁰ Tunus'un güneybatısında bulunan kırmızı astarlı seramikler için bk. Neuru, 1987: 175-188; Tunus/ Majoura atölyesinde bulunan seramiklerin arkeometrik incelemesi ve Afrika Kırmızı Astarlı Seramikler için ayrıca bk. Nasr – Capelli, 2018: 767- 769, Fig. 4.

¹⁴¹ Hayes, 1980: 13, 296; Libya buluntuları için bk. Leitch, vd., 2018: 761, Fig. 3, 9- 10, 12- 13; Arnavutluk'ta Geç Antik Çağ'a tarihlenen buluntular için bk. Shkodra-Rrugia, 2016: 664- 666; Gortyna'da bulunan Afrika Kırmızı Astarlı Seramikleri için bk. Perna, 2020: 496, Fig. 6- 7.

¹⁴² Yerleşimler hakkında bilgi ve atıflar için bk. Ok, 2018b: 276-277, dn. 842-861; Hatay/Haç Dağı Mevkii buluntuları için ayrıca bk. Coşkun, 2014: 148-149, 157, Res. 3 (58-62); Olba için bk. Aydın, 2019: 87-107; Knidos için bk. Doksanaltı, 2020: 401, 414, Fig. 6, Nr. 1- 6.

400/420 yıllarına tarihlendirilmiştir¹⁴³. Benzer örnekler Ephesos'ta MS 4-5. yüzyılın ilk çeyreğine¹⁴⁴, Troia'da MS 325-400/ 420 yıllarına¹⁴⁵, Patara'da MS 4. yüzyılın ilk yarısı- 5. yüzyılın ortasına¹⁴⁶, Tarsus'ta benzer form Geç Roma Dönemi'ne¹⁴⁷, Kelenderis'te MS 4. yüzyılın ikinci yarısı- erken 5. yüzyıla¹⁴⁸, Anemurium'da MS 325-380 yıllarına¹⁴⁹, Atina Agorası'nda MS 4. yüzyılın ikinci yarısına¹⁵⁰, Sabratha'da MS 4.-5. yüzyıla¹⁵¹, Venedik Lagünü'nde MS 4. yüzyılın sonu MS 5. yüzyılın ilk yarısına¹⁵², Tripolis'te farklı mekânlarda ele geçen örnekler, aynı tabakada bulunan sikkelere göre MS 4. yüzyılın 3. çeyreği ile MS 5. yüzyılın ilk çeyreği arasında tarihlendirilmiştir¹⁵³. Caesarea Germanicia buluntusu için, karşılaştırmalar dikkate alınarak MS 4- 5. yüzyılın ilk yarısına tarihlendirilebilir.

Hayes Form 64 (Fig. 7: Kat.No: 22): Ağız kenarı üstten yuvarlatılarak döndürülmüş tabak ağız- kenar parçasıdır (Kat. No: 22). Hayes tarafından Form 64 olarak sınıflandırılan örneklerle benzerlik taşımakta olup MS 5. yüzyılın ilk yarısına tarihlendirilmiştir¹⁵⁴. Atina Agora'sında benzer formda bir seramik bulunmuş ve MS geç 4. yüzyıl- erken 5. yüzyıla tarihlendirilmiştir¹⁵⁵. Caesarea Germanicia buluntusu için de, Hayes'in tarihlendirmesi olan MS 5. yüzyılın ilk yarısı kabul edilebilir.

Hayes Form 67 (Fig. 7: Kat.No: 23- 27): Form grubuna ait toplam yedi parça bulunmuş, form ve süsleme farklılıkları dikkate alınarak çalışmada dört tanesi kullanılmıştır. Bunlardan iki tanesi form vermekte olup 25-26 cm ağız çapına sahiptir. Ağız kenarı üstten düzleştirilerek döndürülmüş, aşağı doğru düz bir şekilde sarkıtılarak inceltilmiş, ağız kenarının üst bölümünde tek yivli tabak parçasıdır¹⁵⁶ (Kat. No: 23- 24, Fig. 4: 8-9). Farklı buluntu merkezlerinde bu gruba ait örneklerin ağız kenarı oluksuz¹⁵⁷, bazen tek bazen de çift oluk yapmıştır¹⁵⁸. Buluntuların dışta içbükey kıvrımında farklılıklar dikkati çekmektedir. Kat. 24 no.lu örnekte ağız kenarından gelerek gövdeye sert bir profille geçiş yapılmıştır¹⁵⁹.

¹⁴³ Hayes, 1980: 100-107, Fig. 16.

¹⁴⁴ Gassner, 1997: 149, Taf. 49, 592.

¹⁴⁵ Tekkök, 1996: 139, 272, Fig. 86, G78.

¹⁴⁶ Şen-Yıldırım, 2012: 169, Şek. 2 No. 15-18.

¹⁴⁷ Jones, 1950: Fig. 208, A.

¹⁴⁸ Tekocak, 2006: 52-53, Kelenderis Form 18 Kat. No: 42-43; Tekocak, 2009: 133, 140, Fig. 7, 6.

¹⁴⁹ Williams, 1989: 39, Fig. 18, No. 221.

¹⁵⁰ Hayes, 2008: 224, Fig. 33, 1059-1063.

¹⁵¹ Timby, 1994: 96, 98, Fig. 18, No. 73.

¹⁵² Grandi, 2007: 6, 18, Pl. 2, No. 3-4.

¹⁵³ Duman, 2016: 702, 704, Fig. 6 No.11-12; Laodikeia buluntusu için bk. Duman, 2014: 17, Fig. 5 No. 115-116.

¹⁵⁴ Hayes, 1985: 109- 111, Fig. 18, 2.

¹⁵⁵ Hayes, 2008: 226, Fig. 33, 1077- 1078.

¹⁵⁶ Formun yerel-bölgesel taklidi örnekleri Kappadokia Komanası'nda bulunmuştur bk. Körsulu, 2016: 532-533, 549 (Kat. No: 11).

¹⁵⁷ Duman, 2016: Fig. 6 (13, 16).

¹⁵⁸ Hayes, 2008: Fig. 34 (1084); Gortyna (Creta) buluntusu için bk. Bonetto – Bressan, vd., 2017: 726- 727, Fig. 3, 3 (MS 4- 5. yüzyıl).

¹⁵⁹ Benzeri için bk. Hayes, 1972: Fig. 19, Form 67 (1, 5); Ayrıca bk. Bonifay, 2004: fig. 92, 1-2 (Type 41).

Bazı seramiklerin iç yüzeyinde baskı tekniğiyle yapılmış¹⁶⁰ bitkisel¹⁶¹ ve atlamalı konsatrik daire¹⁶² (Kat. No: 25), palmiye yaprağı¹⁶³ (Kat. No: 26, Fig. 4: 10) ve rozet¹⁶⁴ (Kat. No: 27) süslemeler yer almaktadır. Seramiklerin kaide tipleri dikkate alınarak Form 67 grubu içerisinde değerlendirilmiştir.

Birçok yerleşimde yaygın olarak görülen bu form grubu için Hayes MS 360-470 yıllarını önermiştir¹⁶⁵. Atina Agorası'nda MS 4. yüzyılın son çeyreği-5. yüzyılın ilk çeyreğine¹⁶⁶, Sabratha'da MS 4.-5. yüzyıla¹⁶⁷, Sparta'da MS erken 5. yüzyıla¹⁶⁸, Beirut'da MS 325-350 yıllarına¹⁶⁹, Hispalis (Sevilla)'da sarnıçta kontekst olarak forma ait örnek bulunmuş MS 5. yüzyıla tarihlendirilmiştir¹⁷⁰. Anadolu'da ise, Troia'da MS 400-450 yıllarına¹⁷¹, Ephesos'ta MS 360-470¹⁷², Sardis'te MS 400-450¹⁷³, Lykos Laodikeia'sında¹⁷⁴ ve Tripolis'te MS 4. yüzyılın ikinci yarısına¹⁷⁵, Patara'da MS 4. yüzyılın sonu-5. yüzyılın ikinci yarısına¹⁷⁶, Anemurium'da MS geç 4-5. yüzyıla¹⁷⁷, Kelenderis'te MS 360-470¹⁷⁸ yıllarına, Antiocheia ad Oronthes'de Geç Roma Dönemi'ne¹⁷⁹ tarihlendirilmiştir. Caesarea Germanicia buluntuları için, karşılaştırmalar dikkate alınarak MS 4-5. yüzyıl önerilebilir.

¹⁶⁰ Süslemeli örnekler, Hellenistik Dönem'de olduğu gibi metal eşyaların taklidi olarak yapılmıştır bkz. Hayes, 1980: 14.

¹⁶¹ Hama (Bizans Dönemi) için bk. Christensen, 1971: Fig. 10 (a, c, e, f); Patara (MS 5-6. yüzyıl) için bk. Şen-Yıldırım, 2012: 170, Şek. 3 No. 27-29; Tripolis (MS 4. yüzyılın ikinci yarısı-5. yüzyıl) için bk. Ok, 2018b: 296; Tarsus (Geç Antik Çağ) için bk. Adak-Adıbelli, 2008: 108, 113, Res. 8; Burnaz Limanı (MS 4. yüzyılın sonu-MS 5. yüzyılın ilk on yılı) için bk. Tülek, 2012: 184, 187, Res. 9-10.

¹⁶² Bonifay, 2004: 190, Fig. 101, Style A (iii) 3-5; Süslemeli örnekler için ayrıca bk. Knossos'ta benzer süsleme tekniğinde yalnız ortalarında bitkisel süsleme yer alan örnekler MS erken 5. yüzyıla tarihlendirilmiştir bk. Warren, 1988: 95, 103, Fig. 51 (sağda).

¹⁶³ Farklı yerleşimlerde yaygın olarak görülen çember ve palmiye yaprağı süslemeleri için bk. Sparta (MS 4. yüzyılın sonu-erken 5. yüzyıl) için bk. Pickersgill – Roberts, 2003: 566, 569, 572, 583, Fig. 8 No. 43, Fig. 11 No. 76a / b; Ephesos (MS 4. yüzyılın ikinci yarısı) için bk. Gassner, 1997: Taf. 49, 603; Smyrna (MS 4. yüzyılın sonu ile 5. yüzyılın başı) için bk. Erol, 2011: 397, Kat. No: K-233; Antiocheia ad Oronthes (Geç Roma Dönemi) için bk. Waage, 1948: 43-44, Fig. 29 no. 4-5; Sardis (MS 400-450) için bk. Rautman, 1995: 43-44, Fig. 4, No. 1. 4.

¹⁶⁴ Anemurium (MS 4. yüzyılın ortası-MS erken 5. yüzyıl) için bk. Williams, 1989: 45, Fig. 21, 258.

¹⁶⁵ Hayes, 1980: 112-116, fig. 19; Bonifay tarafından bu form Sigillee Type 41 olarak isimlendirilmiştir bk. Bonifay, 2004: 171-173, Fig. 92.

¹⁶⁶ Hayes, 2008: 226-227, Fig. 34, 1081-1090; Ayrıca bk. Waage, 1933: Çiz. 157.

¹⁶⁷ Timby, 1994: 98-99, Fig. 18, No. 75, Fig. 19, No. 77.

¹⁶⁸ Pickersgill – Roberts, 2003: 572, Fig. 11, 72.

¹⁶⁹ Reynolds, 2010: 107, Fig. 4n.

¹⁷⁰ Paz – Vargas, 2011: 90, 92, Fig. 4, 30.

¹⁷¹ Tekkök, 1996: 139, Fig. 87, G81.

¹⁷² Mitsopoulos-Leon, 1991: 142, Taf. 197 M1; Ephesos St. Mary Kilisesi'nde bulunan benzer form için bk. Turnovsky, 2005: 219, Fig. 2, 1.

¹⁷³ Rautman, 1995: 43-44, Fig. 4 No. 1. 3.

¹⁷⁴ Duman, 2014: 17, Fig. 5 No. 119.

¹⁷⁵ Duman, 2016: 702, 704, Fig. 6. No. 13-16.

¹⁷⁶ Şen-Yıldırım, 2012: 170, Şek. 3 No. 20-21.

¹⁷⁷ Williams, 1989: 40, Fig. 18, 225.

¹⁷⁸ Tekocak, 2006: 53, Kelenderis Form 19 Kat. No: 44-53; Tekocak, 2009: 133, 140, Fig. 7, 9.

¹⁷⁹ Waage, 1948: Pl. IX, 800p, 871p.

Hayes Form 106 (Fig. 7: Kat.No: 28): Ağız kenarı içten yükseltilerek yuvarlatılmış tabak parçası (Kat. No: 28). Örneğin ağız kenarı dikkate alınarak Hayes Form 106 içerisinde değerlendirilmiş ve MS 600- 660 yıllarına tarihlendirilmiştir¹⁸⁰. Formun benzeri Antiocheia ad Oronthes' de Geç Roma Dönemi'ne tarihlendirilmiştir¹⁸¹. Caesarea Germanicia buluntusu için de Hayes'in önerisi kabul edilmektedir.

Foça Kırmızı Astarlı Seramikleri (Fig. 7: 29-31)

Atina Agorası'nda yapılan çalışmalarda bulunan bu seramik grubu, ilk kez 1933 yılında Waage tarafından tanımlanarak hamur ve astar özelliğine göre "Geç Roma C" olarak adlandırılmıştır¹⁸². Hayes, 1972 yılındaki çalışmasında Waage'in isimlendirmesini kullanarak, MS 4. yüzyılda Afrika Kırmızı Astarlı Seramiklerine rakip olduğunu belirtmiştir¹⁸³. Langlotz, 1969 yılında bu seramiklerin üretim yerinin Foça olduğu hakkında bir rapor hazırlanmış, ancak isimlendirme yapmamış, 1980 yılında ise Hayes tarafından Foça'da yanık kâse parçalarına dayanarak Geç Roma C'nin yanında "Foça Kırmızı Astarlı Seramikleri" de kullanmıştır¹⁸⁴. Mayet ve Picon tarafından analiz çalışmaları yapılarak Foça'nın yakınlarında tespit edilen kil yataklarından alınan örneklerin özelliklerine göre, ithal edilen seramiklerin burada üretildiği ortaya konulmuş, Foça'nın doğusuna ve batısına yapılan ihracatın tamamen Foça'dan yapıldığı belirtilmiştir¹⁸⁵. Ephesos'ta bulunan Foça Kırmızı Astarlı Seramik grubuna bir başka analiz çalışması yapılmış, bunlar da Foça'daki atölyelerle ilişkilendirilmiştir¹⁸⁶.

Foça seramiklerinin üretimi MS 4. yüzyılın sonu-7. yüzyılın başlarına kadar üretilmiştir¹⁸⁷. Ancak Anadolu'da erken dönemlerde de kullanılan bu seramikler Doğu Akdeniz'de MS 5- 6. yüzyılda yaygın olarak kullanılmıştır¹⁸⁸. Doğu Akdeniz'de Kıbrıs kırmızı astarlılarının rakibi olarak görülen form grubu, birçok yerleşimde MS 5. yüzyılın ortalarından itibaren kullanılmaya başlanmıştır¹⁸⁹. Ayrıca Caesarea/İsrail¹⁹⁰, Aşağı Mısır, Suriye, Filistin, Sicilya, Arnavutluk ve Rusya'da bu seramiklere rastlanmıştır¹⁹¹. Anadolu'da ise başta

¹⁸⁰ Hayes, 1972: 170- 171, Fig. 32, Form 106, 1.

¹⁸¹ Waage, 1948: Pl. 7, 801a.

¹⁸² Waage, 1933: 298-304, Fig. 4.

¹⁸³ Hayes, 1972: 323.

¹⁸⁴ Hayes, 1980: 525.

¹⁸⁵ Mayet – Picon, 1986: 133.

¹⁸⁶ Ladstatter – Sauer, 2005: 144-148, 165-166.

¹⁸⁷ Tekocak, 2006: 55.

¹⁸⁸ Hayes, 1972: 323.

¹⁸⁹ Hayes, 1972: 368.

¹⁹⁰ Magness, 1995: 140-141, Fig. 1,1.

¹⁹¹ Hayes, 1972: 368; Ayrıca Atina Agorası için bk. Hayes, 2008: 237-249, Fig. 37-42 (1229-1419); Gindaros için bk. Kramer, 2004: 204, 207-209; Galiza/İspanya için bk. Fernandez, 2010: 381, Fig. 5; Korinth için bk. Slane, 1990: 57-58, Fig. 10, 120; Stobi'de Form 2-3 MS 5. yüzyıla tarihlendirilmiştir, bk. Anderson-Stojanovic, 1992: 59-61; Arnavutluk için bk. Shkodra-Rrugia, 2016: 668, Fig. 5.

Ionia Bölgesi olmak üzere, Troas, Phrygia, Kilikia, Karia, Lykia ve Lydia Bölgesi'nde yer alan kentlerde bulunmuştur¹⁹².

Caesarea Germanicia'da bu seramik grubuna ait toplam 4 örnek bulunmuştur. Örneklerin hamur renkleri kırmızı ve tonlarındadır (10R 5/6, 2.5YR 6/8). Yüzey renkleri de hamur renkleri ile benzerlik taşımaktadır (10R 6/8, 2.5YR 6/6).

Hayes Form 3C (Fig. 7: Kat.No: 29): Ağız kenarı üstten düzleştirilerek dışa doğru inceltmiş, aşağı doğru içbükey verilerek aşağı doğru uzatılmış tabak parçası (Kat. No: 29). Buluntu yoğun bir şekilde deforme olması nedeniyle astarı aşınmış, dışta ağız kenarında herhangi bir süsleme olup olmadığı belirsizdir. Hayes tarafından Form 3 gruplara ayrılmış, söz konusu buluntu ise tanımlaya göre Form 3C¹⁹³ içerisinde değerlendirilmektedir.

Hayes tarafından MS 460-475 yıllarına tarihlenen form¹⁹⁴, Atina Agorası'nda MS 5. yüzyılın 3. çeyreğine¹⁹⁵, Beirut'ta MS geç 5. yüzyıla¹⁹⁶, Troia'da MS 460-475¹⁹⁷, Ephesos'ta MS 5. yüzyılın ikinci yarısına¹⁹⁸, Smyrna'da MS 5. yüzyılın ikinci yarısına¹⁹⁹, Klazomenia'de MS 460-475 yıllarına²⁰⁰, Sardis'te geç 4. ve 6. yüzyıla²⁰¹, Stratonikeia'da MS 5. yüzyılın ikinci yarısına²⁰², Knidos'ta MS 5. yüzyılın ikinci yarısına²⁰³, Tripolis'te MS 4. yüzyılın sonu-5. yüzyılın ilk yarısına²⁰⁴, Kelenderis'te MS 5. yüzyılın ikinci yarısına²⁰⁵, Anemurium'da MS 5- 6. yüzyılın ortasına²⁰⁶, Tlos Kenti'nde MS.5. yüzyılın ikinci yarısına²⁰⁷, Dara'da MS 460-490 yıllarına²⁰⁸, (Anastasiopolis) Zeugma'da MS 5. yüzyılın üçüncü çeyreğine²⁰⁹ tarihlendirilmiştir. Caesarea Germanicia'da ise karşılaştırmalar dikkate alınarak MS 5- 6. yüzyıla tarihlendirilebilir.

Hayes Form 3E (Fig. 7: Kat.No: 30- 31): Ağız kenarı üstten dışa doğru çekilmiş, dışa doğru kalınlaştırılmış ve ağız kenarının altı yivli (Kat. No: 31),

¹⁹² Söz konusu bölgelerde yer alan kentler ve atıflar için bk. Ok, 2018b: 310-311, dn. 989-1004; Ayrıca bk. Hacimusalar Höyük: Özgen – Baughan, 2016: 329, Fig. 19, c; Asi Deltası ve Asi Vadisi yüzey araştırmalarında bulunan örnekler için bk. Pamir, 2014: 185, Res. 10, 1 (11-12); Hatay/Haç Dağı Mevkii buluntuları için ayrıca bk. Coşkun, 2014: 149, 158-159, Res. 4 (66-74), Res. 5 (75-87); Olba için bk. Aydın, 2019: 108.118; Letoon için bk. Mimaroglu, 2020a: 283-286.

¹⁹³ Hayes, 1972: 329, 333, Fig. 67 (7).

¹⁹⁴ Hayes, 1972: 333, 337, Fig. 67 Form 3C.

¹⁹⁵ Hayes, 2008: 240-241, Fig. 39, 1266-1273.

¹⁹⁶ Reynolds, 2011: 213-214, Fig. 6, 75, 84.

¹⁹⁷ Tekkök, 1996: 139, Fig. 86, G75-76; Troia/ Harman Yeri için bk. Bieg – Tekkök, vd., 2006: 159, Taf. 2. 16.

¹⁹⁸ Mitsopoulos-Leon, 1991: 142, Taf. 198 M 5- M 6; Gassner, 1997: 143, Taf. 46 555-557; Quatember – Waldner, vd., 2008: 300, 314, Kat. No: 95.

¹⁹⁹ Erol, 2011: 136-138, P-T4.2; Form 3 için ayrıca bk. Doğer, 2007: 109, Pl. III.

²⁰⁰ Gürbüz, 2018: 153, Fig. 13 (17).

²⁰¹ Crawford, 1990: 91, Fig. 514; Rautman, 1995: 52-53, Fig. 11, 2.13-15.

²⁰² Tekocak, 2019: 102-103.

²⁰³ Doksanaltı, 2006: 500, K212a.

²⁰⁴ Ok, 2018b: 316-317, 449, Lev. 66 (476).

²⁰⁵ Tekocak, 2006: 58, Lev. 11, 70-73; Tekocak, 2013: 167, Fig. 6, 7-10.

²⁰⁶ Williams, 1989: 48, Fig. 22, 269.

²⁰⁷ Mimaroglu, 2020b: 201, Fig. 290.

²⁰⁸ Tosun, 2020: 348, Res. 3, 3.1- 3.3.

²⁰⁹ Kenrick, 2013: 53, Pl. 30, PT471; Ayrıca bkz. Erol- Tamer, 2020: 70-71, 116, Res. 2, (4).

dışta üç sıra rulet süslemeli, içte ise ince yivli²¹⁰ tabak parçasıdır (Kat. No: 30). Hayes²¹¹ tarafından MS 500 civarına tarihlendirilen formun benzer örnekleri²¹² Ephesos'ta geç 5- erken 6. yüzyıla²¹³, Knidos'ta MS 5. yüzyılın son çeyreğine²¹⁴, Sardis'te geç 6. yüzyıla²¹⁵, Smyrna'da MS 5. yüzyılın sonu 6. yüzyılın başına²¹⁶, Tlos Kenti'nde MS. 6. yüzyıl başına²¹⁷ Dara'da MS 450- 550 yıllarına²¹⁸, Kelenderis'te MS 5. yüzyılın 3. çeyreğine²¹⁹, Troia'da Geç 5-6. yüzyılın başına²²⁰, Zeugma'da Geç Roma Dönemi'ne²²¹, Atina Agorası'nda²²² MS Geç 5- Erken 6. yüzyıla, Tripolis'te MS 5. yüzyılın sonları tarihlendirilmiştir²²³. Caesarea Germanicia'da ise buluntular ve karşılaştırmalar dikkate alınarak MS 5. yüzyılın sonları- 6. yüzyıla tarihlendirilebilir.

Değerlendirme ve Sonuç

Kommagene sınırları içerisinde yer alan Caesarea Germanicia, konumu itibariyle stratejik bir öneme sahiptir. Caesarea Germanicia'nın antik dönemde, Ovalık Kilikya'da yer alan önemli liman kentleri²²⁴ Tarsus ve Aigeai ile ticaret yol bağlantısı bulunmaktadır. Antik Dönem'de Antiocheia'dan gelip Issos'a bağlanan yol güzergâhı, Tarsus'tan gelen yol ile birleşmekte, doğuda Zeugma'ya, kuzeydoğuda Caesarea Germanicia'ya ulaşmaktadır. Aynı zamanda bu güzergâh, Caesarea Germanicia, Zeugma ve Samosata'yı da birbirine bağlamaktadır²²⁵ (Fig. 1/B).

Makalede bahsi geçen ithal seramikler, Caesarea Germanicia'nın sosyo-ekonomik ilişkileri hakkında bilgiler sunan ilk verilerdir. Kazısı yapılan yapı kompleksinde ele geçen kırmızı astarlı seramikler arasında yoğunluğu MÖ 1. yüzyıl ile MS 1. yüzyıl aralığına tarihlendirilen DSA grubu oluşturmaktadır ve bu buluntular, Caesarea Germanicia'nın en erken arkeolojik buluntular arasındadır. Ayrıca bu seramikler yukarıda bahsi geçen yol güzergâhlarının kullanılmış olabileceğini işaret etmekle birlikte, Caesarea Germanicia'nın

²¹⁰ Kelenderis'te formun benzeri bir örnekte iç yüzeyde ağız kenarında oluk bulunmaktadır bk. Tekocak, 2013: 163, Fig. 7, 24.

²¹¹ Hayes, 1972: 337, Fig. 68, Form 3E.

²¹² Anemurium için bk. Williams, 1989: 48, Fig. 22 271-273.

²¹³ Gassner, 1997: 143-144, Taf. 46 558-561.

²¹⁴ Doksanaltı, 2006: 500, K212c; Knidos'ta bulunan Form 3B/ 3E için ayrıca bk. Doksanaltı, 2020: 401- 402, 414, Fig. 6, Nr. 7 (MS geç 5- erken 6. yüzyıl).

²¹⁵ Rautmann, 1995: 52-53, Fig. 11 2.16-17.

²¹⁶ Gassner, 1997: 143-144, Taf. 46, No. 558-561.

²¹⁷ Mimaroglu, 2020b: 201, Fig. 290.

²¹⁸ Tosun, 2020: 348, Res. 4. 4.1- 4.2.

²¹⁹ Tekocak, 2006: 58, Fig. 11, 76-82.

²²⁰ Japp, 2007: 59-60, Fig. 2, No. 8; Troia/Harman Yeri'nde, Savran Tepe'de MS 500'e tarihlendirilmiştir, bk. Bieg – Tekkök, vd., 2006: 158, 159, Taf. 1. 11; Taf. 2. 18, 22.

²²¹ Erol – Tamer, 2020: 71, 116, Res. 2, (5).

²²² Hayes, 2008: 241, Fig. 39, 1274-1279; Form için ayrıca bk. Robinson, 1959: 116, Pl. 71, M 350.

²²³ Ok, 2018b: 318, Lev. 67, 482.

²²⁴ Tarsus ve Aigeia limanları ile ilgili bk. Demir, 2016: 5, 7; Bölgede yer alan antik liman için ayrıca bk. Tülek, 2012: 175-192; MS 3-4. yüzyıllarda Aigeia'de gemileri ile ticaret yapan tüccarlar toptan alışveriş için buraya gelirlerdi bk. Tülek, 2012: 188, dn. 68.

²²⁵ Antik Dönem ticaret yol haritası için bk. Ramsay, 1890; Dumankaya, 2018b: Res. 9,10.

dolaylı ya da doğrudan ticari ilişki içerisinde olduğu kent ve bölgeler hakkında önemli ip uçları sunmaktadır.

Ayrıca, kentin MÖ 1 – MS 1. yüzyıl ticareti ile ilişkilendirilebilecek ithal seramik grupları arasında ince duvarlı (*Thin Walled Ware*) ve gri hamurlu seramik örnekleri de bulunmuştur.

Anadolu'da üretim merkezi olarak Ephesos ve Tralleis olduğu düşünülen DSB seramiklerinden bir parça da buluntular içerisinde yer almaktadır. Bu seramik grubunun Doğu Akdeniz'de yer alan kıyı yerleşimlerde az da olsa görüldüğü bilinmektedir²²⁶. MS 1. yüzyılın sonu 2. yüzyılın başına tarihlendirdiğimiz bu eser, Ephesos veya Tralleis ile Caesarea Germanicia arasında ticari bağlantı kurulduğunu gösteren ilk buluntu örneğidir. Buluntular içerisinde yer alan bir başka grup ise Sagalassos Kırmızı Astarlıları'dır²²⁷ ve Caesarea Germanicia'da bulunan örnekler, en erken MS 3-4. yüzyıla en geç MS 6. yüzyıla tarihlendirilmektedir. Buluntuların kronolojik sıralamaları dikkate alındığında Caesarea Germanicia'nın, MS. 3-6 yüzyıl arasında Psidia Bölgesi ile de ticari ilişkiler kurduğunu işaret etmektedir. Kentte ele geçen bir başka buluntu grubunu ise MS 5-6. yüzyıl Foça Kırmızı Astarlı seramikleri ve MS 4-6. yüzyıla ait kuzey Afrika kökenli seramikler oluşturmaktadır. Bu buluntular MS 3- 4. yüzyıldan başlayarak MS 7. yüzyıla kadar kentin ticari ilişkilerinin Anadolu ile sınırlı kalmadığı, Afrika ile de seramik ticareti içerisinde yer aldığını işaret etmektedir (Fig. 3).

Bu çalışma ile kentin MS 1. yüzyılda yakın çevresiyle etkileşim içerisinde bulunduğu, MS 128 depremi nedeniyle kentte ekonominin kötüleştiği yorumu getirilebilir²²⁸. Sagalassos Kırmızı Astarlıları'nın Augustus Dönemi'nde seramik üretimine başladığı bilinmektedir. Afrika'da seramik atölyelerinin ise MS 1. yüzyıl sonlarında üretime başlayıp, MS 2. yüzyıldan itibaren endüstriyel ölçekte ürettikleri kaplarla Batı Akdeniz ticaretinde etkinken, MS 3. yüzyıldan başlayarak MS 4. yüzyılın ilk çeyreğine kadar Doğu Akdeniz pazarına hâkim olmuştur²²⁹.

Bahsi geçen bilgiler doğrultusunda Caesarea Germanicia'nın Augustus Dönemi'nden itibaren seramik ticareti içerisinde yer aldığını söylemek mümkündür. Ancak bu seramik gruplarının (Sagalassos ve Afrika Kırmızı Astarlı Seramikleri) sadece geç örnekleri tespit edilmiştir²³⁰. Fakat Caesarea Germanicia'nın yakın çevresinde bulunan antik kentlerde Afrika Kırmızı Astarlı Seramiklerinin erken döneme tarihlendirilen örnekleri de ortaya çıkartılmıştır. Zeugma'da MS 230-325 yıllarına (Form 50A)²³¹, Tarsus'ta MS 2. yüzyıl sonları- 3. yüzyıl başlarına tarihlendirilen (Form 16)²³², Antiocheia ad

²²⁶ Antiocheia için bk. Waage, 1948: 38-39; Tarsus için bk. Jones, 1950: 201; Anemurium için bk. Williams, 1989: 18-19, Fig. 7 (104-109).

²²⁷ Caesarea Germanicia'da bulunan bu seramikler hakkında düşüncelerini paylaşan Sn. Prof. Dr. Jeroen Poblome'ye teşekkür ederiz.

²²⁸ Kahramanmaraş'ı etkileyen depremler hakkında bk. Dumankaya, 2019: 418.

²²⁹ Adak Adıbelli, 2006: 20.

²³⁰ Kelenderis'te DSB seramiklerinin az sayıda olması, Afrika Kırmızı Astarlılarının erken örneklerinin ise hiç ele geçmemiş olması korsan baskınları nedeniyle MÖ 1. ve MS 2. yüzyıllarda ticareti olumsuz etkisinden bahsedilmektedir, bk. Kelenderis için bk. Tekocak, 2006: 90.

²³¹ Kenrick, 2013: 20, Pl. 10, PT149; 39, Pl. 18, PT327.

²³² Adak-Adıbelli, 2006: 40-41, 83.

Oronthes' de Geç Roma Dönemi'ne (Form 45)²³³ tarihlendirilmiştir. Yakın çevrede erken dönem seramik örneklerinin tespit edilmiş olması, Caesarea Germanicia'da da bu örneklerin tespit edilme ihtimalini kuvvetlendirmektedir. Caesarea Germanicia'da MS 3. yüzyıla kadar Sagallasos ve Afrika Kırmızı Astarlı Seramiklerinin tespit edilip edilemeyeceği ilerleyen süreçte yapılacak kazılarla daha da netlik kazanacaktır.

Caesarea Germanicia'nın farklı alanlarında yapılan arkeolojik kazılarda pek çok mozaikli yapı ortaya çıkartılmıştır ve bu yapıların tamamı sadece temel seviyesinde korunmuş duvarlara sahiptir. Bu sebeple tarihlendirmeler mozaik zeminler üzerinden yapılmış ve bu yapıların tamamı MS 4-6. yüzyıllara tarihlendirilmiştir²³⁴. Caesarea Germanicia'da bulunan Geç Roma Dönemi ithal seramiklerle mimari buluntuların birbiriyle çağdaş olduğu görülmektedir. Bu durum bahsi geçen çağlarda kentin refah seviyesinin artmış, sosyal yaşamının hareketli olduğunu işaret etmektedir. Bu çalışmada değerlendirilen seramikler, her ne kadar sınırlı sayıda olsa da Caesarea Germanicia'da günümüze kadar yapılan kazı çalışmalarına, kentin tarihsel süreçteki yerine ve seramik ticaretine ilişkin önemli bilgiler sunmaktadır. Ancak arkeolojik kazılarda MS 7. yüzyıldan, MS 10-11. yüzyıl kadar geçen süreci temsil eden herhangi bir buluntu tespit edilememiştir. Tarihi kaynaklarda MS 7. yüzyıldan itibaren Maraş ve çevresinin düzenli olarak Arap akınlarına maruz kaldığı; MS 7. yüzyıldan 10. yüzyıla kadar birçok defa Bizans ve Müslüman Araplar arasında el değiştirdiği ve de yakılıp yıkıldığı aktarılmaktadır²³⁵. Bu durum antik kentin birçok defa tahrip olduğunu işaret etmektedir. Daha sonraki yıllarda yapılacak olan arkeolojik kazı ve araştırmalarla kente ilişkin bilgilerimizin artacağı kuşkusuzdur.

Katalog

Doğu Sigillataları A Grubu (Fig. 5, Kat. No: 1- 13); Doğu Sigillata B Grubu (Fig. 5, Kat. No: 14); Sagalassos Kırmızı Astarlıları (Fig. 6, Kat. No: 15-20); Afrika Kırmızı Astarlıları (Fig. 7, Kat. No: 21 -28); Foça Kırmızı Astarlıları (Fig. 7, Kat. No:29- 31).

Hamur-astar renk tonlarının tanımlaması için Munsell Soil-Colour Charts 2010 renk kodları, ölçü birimi olarak santimetre (cm) kullanılmıştır.

Kısaltmalar: A.Ç: Ağız Çapı, Y: Yükseklik, C.K: Cidar Kalınlığı, K.Ç: Kaide Çapı, D.Ç: Dip Çapı.

Kat. No: 1 Ağız kenarı üstten incelti olarak döndürülmüş tabak ağız kenar parçası. Hamur sert, sıkı, 10YR 8/2 (soluk kahverengi), dış ve iç yüzey 2.5YR 4/8 (kırmızı, alacalı), yer yer 10R 4/4 (soluk kırmızı). Dış ve iç yüzey parlak-kaygan, ince astarlı.

Ölçüler: Y: 1.3 cm

C.K: 0.3 cm

²³³ Jones, 1950: Pl. VIII, 802- 803, 812.

²³⁴ Dumankaya, 2018a: 22.

²³⁵ Detaylı bilgi için bk. Gökhan, 2011: 63-65; Gökhan, 2018: 283-286.

Karşılaştırma: Jones 1950, Fig. 136, 188 (257-258); Crowfoot 1957, 312-314, Fig. 73 (1-14); Hayes 1985, 15-16, Tav. I, 9-12; Johansen 1986, 57-62, Fig. 26-27 (1); Uygun 2011, 22-23, Lev. 3-4 (40-51).

MÖ 1. yy- MS 1. yüzyıl.

Kat. No: 2 Ağız kenarı dışa çekilerek kalınlaştırılmış tabak ağız kenar parçası. Hamur sert, sıkı, 10YR 8/2 (soluk kahverengi), dış ve iç yüzey 10R 4/6 (kırmızı), yer yer 10R 4/4 (soluk kırmızı). Dış ve iç yüzey parlak-kaygan, ince astarlı.

Ölçüler: Y: 2 cm C.K: 0.5 cm

MÖ 1. yüzyılın ortası- MS erken 1. yüzyıl.

Karşılaştırma: Waage 1948, 24, Pl. IV, 143, 143a, f, k, p; Crowfoot 1957, 330, Fig. 79, 1-4; Hayes 1985, 19-20, Tav. II, 10; Uygun 2011, 25-26, 184-186, Lev. 6-7 (81-96).

Kat. No: 3 Dış yüzeyde barbotin tekniğiyle yapılmış kabartmalı, hareket halinde bir insana ait ayak ve bacak bölümü korunmuş kâse? gövde parçası. Hamur sert, sıkı, 10YR 8/2 (soluk kahverengi), dış ve iç yüzey 2.5YR 4/8 (kırmızı). Dış ve iç yüzey yarı mat, ince astarlı.

Ölçüler: C.K: 0.3 cm G: 4.2 cm

Karşılaştırma: Crowfoot 1957, 334, 335; Hayes 1985, 25, Tav. IV, 2; Johansen 1986, 198-194, Fig. 74-75; Kenrick 2013, 16-18, Pl. 8 (PT 112, 120, 122).

MÖ 1.- MS 1. yüzyıl.

Kat. No: 4 Açık ağız kenarlı, dış yüzeyde bindirme şeklinde rulet süslemeli tabak parçası. Hamur sert, sıkı, 10YR 8/2 (soluk kahverengi), dış ve iç yüzey 2.5YR 4/8 (kırmızı, alacalı), yer yer 10R 4/4 (soluk kırmızı). Dış ve iç yüzey parlak-kaygan, ince astarlı.

Ölçüler: Y: 1.8 cm C.K: 0.5 cm

Karşılaştırma: Crowfoot 1957, 329, Fig. 79 (10-11); Hayes 1985, 28, Tav. IV, 14; Johansen 1986, 92-94, Fig. 38; Zoroğlu 1986, 78-79, Çiz. 4; Hayes 2008, 129, Fig. 3 (52).

MS 1. yüzyılın ilk yarısı.

Kat. No: 5 Açık ağız kenarlı kâse parçası. Hamur sert, sıkı, 10YR 8/2 (soluk kahverengi), dış ve iç yüzey 2.5YR 4/8 (kırmızı, alacalı). Dış ve iç yüzey parlak-kaygan, ince astarlı.

Ölçüler: Y: 2.2 cm C.K: 0.5 cm

MÖ 1. yüzyılın sonu- MS erken 1. yüzyıl.

Karşılaştırma: Hayes 2008, 134-135, Fig. 5 (117-121); Waage 1948, Pl. V, 446, 446f, k, p; Johansen 1986, 164, Fig. 64; Uygun 2011, 32, Lev 14 (200-202).

Kat. No: 6 Ağız kenarı üstten inceltilerek döndürülmüş, boyun bölümü içbükey verilerek profil oluşturulmuş, dışta ağız kenarında iki sıra şeklinde atlamalı rulet süslemeli kâse ağız kenar parçası. Hamur sert, sıkı, 10YR 8/2 (soluk kahverengi), dış ve iç yüzey 10R 4/6 (kırmızı). Dış ve iç yüzey parlak-kaygan, ince astarlı.

Ölçüler: Y: 1.5 cm C.K: 0.3 cm

MS 1. yüzyılın ilk yarısı.

Karşılaştırma: Crowfoot 1957, 336-341, Fig. 81 (5-16); Hayes 1985, 35, Tav. VI, 15; Johansen 1986, 166-171, Form 23; Mitsopoulos-Leon 1991, Taf. 112, G25; Kramer 2004, 194, Taf. 87, ESA158-162;

Kat. No: 7 Ağız kenarı üstten inceltilerek döndürülmüş, boyun bölümü içbükey verilerek profil oluşturulmuş, dışta ağız kenarında iki sıra şeklinde atlamalı rulet süslemeli kâse ağız kenar parçası. Hamur sert, sıkı, 10YR 8/2 (soluk kahverengi), dış ve iç yüzey 10R 4/6 (kırmızı), yer yer 10R 4/4 (soluk kırmızı). Dış ve iç yüzey parlak-kaygan, ince astarlı.

Ölçüler: Y: 1.4 cm C.K: 0.2 cm

MS 1. yüzyılın ilk yarısı.

Karşılaştırma: bk. Kat. No: 6.

Kat. No: 8 Kâse gövde parçası. Hamur sert, sıkı, 10YR 8/2 (soluk kahverengi), dış ve iç yüzey 2.5YR 4/8 (kırmızı, alacalı), dışta yer yer 10R 4/4 (soluk kırmızı). Dış ve iç yüzey parlak-kaygan, ince astarlı.

Ölçüler: C.K: 0.3 cm

MS 1. yüzyılın ilk yarısı.

Karşılaştırma: bk. Kat. No: 6.

Kat. No: 9 Kâse gövde parçası. Hamur sert, sıkı, 10YR 8/2 (soluk kahverengi), dış ve iç yüzey 2.5YR 4/8 (kırmızı, alacalı). Dış ve iç yüzey parlak-kaygan, ince astarlı.

Ölçüler: C.K: 0.3 cm

MS 1. yüzyılın ilk yarısı.

Karşılaştırma: bk. Kat. No: 6.

Kat. No: 10 Yükseltilmiş halka kaideli kâse parçası. Hamur sert, sıkı, 10YR 8/2 (soluk kahverengi), dış yüzeyde 10R 4/6 (kırmızı), yer yer 10R 4/4 (soluk kırmızı). Dış ve iç yüzey parlak-kaygan, ince astarlı.

Ölçüler: Y: 1.8 cm C.K: 0.5 cm K.Ç: 3.5 cm

MS 1. yüzyıl.

Karşılaştırma: Waage 1948, 32, Pl. VI, 473u-p-n; Jones 1950, 245, Fig. 194 (424); Hayes 1985, 36, Tav. VI, 16; Johansen 1986, 172-175, Fig. 69; Uygun 2011, 33-34, Lev. 14-15 (204-211); Kenrick 2013, 31, Plt 15, PT258-259.

Kat. No: 11 Kâse kaide parçası. Hamur sert, sıkı, 10YR 8/2 (soluk kahverengi), dış ve iç yüzey 10R 4/6 (kırmızı), yer yer 10R 4/4 (soluk kırmızı). Dış ve iç yüzey parlak-kaygan, ince astarlı.

Ölçüler: Y: 1.3 cm C.K: 0.3 cm K.Ç: 6 cm

MS 1. yüzyıl.

Karşılaştırma: Hayes, 1985: 36, Tav. VI, 17; Johansen, 1986: 172-175, Fig. 69, F1.

Kat. No: 12 Testi boyun parçası. Hamur sert, sıkı, 10YR 8/2 (soluk kahverengi), dış ve iç yüzey 2.5YR 4/8 (kırmızı). Dış ve iç yüzey parlak-kaygan, ince astarlı.

Ölçüler: C.K: 0.8 cm

Karşılaştırma: Crowfoot 1957, 340- 341, Fig. 82, 1- 2; Hayes 1985, Tav. IX (2-7), Tav. X (1-6); Slane 1997, 529, Pl. 26, FW295; Yıldız 2020, 114, 125, No. 18.

Kat. No: 13 Gövdeden dip bölümüne dönüş sert verilmiş tabak parçası. Hamur sert, sıkı, iyi arıtılmış 2.5YR 6/6 (açık kırmızı), dış ve iç yüzey 2.5YR 4/8 (kırmızı, alacalı). Dış ve iç yüzey parlak-kaygan ince astarlı.

Ölçüler: Y: 1.9 cm C.K: 0.3 cm D.Ç: 7.8 cm

Karşılaştırma: Hayes 1985, Tav. VIII, 14.F; Kramer 2004, 196, Taf. 84, ESA195.

Kat. No: 14 Kâse kaide parçası. Hamur sert, sıkı, mika katkılı 2.5YR 6/6 (açık kırmızı). Dış ve iç yüzey 2.5YR 5/8 (kırmızı), parlak yüzeyli, dışta yoğun aşınma mevcuttur.

Ölçüler: Y: 0.9 cm C.K: 0.5 cm

MS 1. yüzyılın sonu- erken 2. yüzyıl.

Karşılaştırma: Hayes 1985, 65, Tav. XIV (13); Mitsopoulos-Leon 1991, 105 (dn. 591), 119, Taf. 159 (H184); Hayes 2008, 153-154, Fig. 12, 331, 328; Civelek 2010, 187, Pl. 2.

Kat. No: 15 Ağız kenarı yuvarlatılarak döndürülmüş kâse parçası. Hamur sert, yer yer ince gözenekli, az kireç katkılı 2.5YR 6/6 (açık kırmızı), dış ve iç yüzey 2.5YR 4/8 (kırmızı). Parlak- kaygan yüzeyli, ince astarlı.

Ölçüler: A.Ç: 22 cm Y: 4.5 cm C.K: 0.7 cm

MS 3-4. yüzyıl.

Karşılaştırma: Poblome 1999, 355-356, Fig. 18 (3)-19 (8-9); Hudson 2008, 333-334, Fig. 11, 1.2; Körsulu 2016, 531, 538-539, 548, Kat. No: 1; Ok 2018a, 36, 46, Fig. 7 (4-6).

Kat. No: 16 Kâse kaide parçası. Hamur sert, yer yer ince gözenekli 2.5YR 6/6 (açık kırmızı), dış ve iç yüzey 2.5YR 4/8 (kırmızı, fırınlamadan dolayı alacalı). Parlak- kaygan yüzeyli, ince astarlı.

Ölçüler: Y: 1.8 cm C.K: 0.8 cm K.Ç: 12 cm

MS 5-6. yüzyılın ilk yarısı.

Karşılaştırma: Poblome 1999, 307, 376, Fig. 38, Type 1B230 (1); Fırat 1999, 28, Lev. 40, 127.

Kat. No: 17 Ağız kenarından gövdeye geçiş içbükey verilmiş, tabak gövde- kaide parçası. Hamur sert, yer yer ince gözenekli, ince kireç katkılı 2.5YR 6/6 (açık kırmızı, özde fırınlamadan dolayı grileşme), dış ve iç yüzey 2.5YR 4/8 (kırmızı). Parlak- kaygan yüzeyli, ince astarlı.

Ölçüler: Y: 3.7 cm C.K: 0.7 cm

MS 5-6. yüzyılın ilk yarısı.

Karşılaştırma: bk. Kat. No: 16.

Kat. No: 18 Tam formlu tabak parçası. Hamur sert, yer yer ince gözenekli, ince kireç ve taşçık katkılı 2.5YR 6/6 (açık kırmızı), dış ve iç yüzey 2.5YR 4/8 (kırmızı). Parlak- kaygan yüzeyli, ince astarlı.

Ölçüler: A.Ç: 27 cm Y: 5.3 cm C.K: 0.6 cm K.Ç: 20 cm

MS 4. yüzyılın ikinci yarısı.

Karşılaştırma: Poblome – Degeest vd. 1995, 415, Fig. 1, 1C101; Poblome 1999, 307-308, Fig. 47-48.

Kat. No: 19 Tabak gövde- dip parçası. Hamur sert, yer yer ince gözenekli, orta büyüklükte kireç katkılı 2.5YR 6/6 (açık kırmızı), dış ve iç yüzey 2.5YR 4/8 (kırmızı). Parlak- kaygan yüzeyli, ince astarlı.

Ölçüler: Y: 4.3 cm C.K: 0.6 cm

MS 4. yüzyılın ikinci yarısı.

Karşılaştırma: bk. Kat. No: 18.

Kat. No: 20 Tabak gövde- dip parçası. Hamur sert, yer yer ince gözenekli, orta büyüklükte kireç katkılı 2.5YR 6/6 (açık kırmızı), dış ve iç yüzey 2.5YR 4/8 (kırmızı), dışta yer yer 10R 4/4 (soluk kırmızı). Parlak- kaygan yüzeyli, ince astarlı.

Ölçüler: Y: 4 cm C.K: 0.5 cm

MS 4. yüzyılın ikinci yarısı.

Karşılaştırma: bk. Kat. No: 18.

Kat. No: 21 Ağız kenarı üstten inceltirilerek döndürülmüş, boyundan gövdeye geçiş sert verilmiş tabak parçası. Hamur sert, yer yer ince gözenekli, kireç katkılı 10R 6/8 (açık kırmızı), dış ve iç yüzey 10R 5/8 (kırmızı). Yarı mat yüzeyli.

Ölçüler: Y: 3.2 cm C.K: 0.7 cm

MS 4- 5. yüzyılın ilk yarısı.

Karşılaştırma: Jones 1950, Fig. 208, A; Williams 1989, 39, Fig. 18, No. 221; Timby 1994, 96, 98, Fig. 18, No. 73; Tekkök 1996, 139, 272, Fig. 86, G78; Gassner 1997, 149, Taf. 49, 592; Şen-Yıldırım 2012, 169, Şek. 2 No. 15-18.

Kat. No: 22 Ağız kenarı üstten inceltirilerek döndürülmüş, kısa kenarlı tabak parçası. Hamur sert, yer yer ince gözenekli, kireç ve siyah renk mineral katkılı 10R 6/8 (açık kırmızı), dış ve iç yüzey 10R 5/8 (kırmızı). Dışta parlak- kaygan, içte yarı mat yüzeyli, yüzeyde kireç patlaklarının oluşturduğu delikler mevcuttur.

Ölçüler: A.Ç: 20 cm Y: 1.7 cm C.K: 0.5 cm

MS MS 5. yüzyılın ilk yarısı.

Karşılaştırma: Hayes 1985, 109-111, Fig. 18, 2; Hayes 2008, 226, Fig. 33, 1077-1078.

Kat. No: 23 Ağız kenarı aşağı sarkıtılmış, üstte tek yivli, içten ağız kenarından başlayarak basamak şeklinde gövdeye geçilmiş tabak parçası. Hamur sert, yer yer ince gözenekli, kireç katkılı 10R 6/8 (açık kırmızı), dış ve iç yüzey 10R 5/8 (kırmızı). Yarı mat yüzeyli, dış ve iç yüzeyde kireç

patlaklarının oluşturduğu delikler mevcuttur. Dışta ağız kenarından gövdeye doğru akıtma şeklinde boya izi mevcuttur 10R 4/8 (kırmızı).

Ölçüler: A.Ç: 26 cm Y: 2.5 cm C.K: 0.7 cm

MS 4- 5. yüzyıl.

Karşılaştırma: Waage 1933, Çiz. 157; Hayes 1980, 112-116, fig. 19; Williams 1989, 40, Fig. 18, 225; Tekkök 1996, 139, Fig. 87, G81; Bonifay 2004, 171-173, Fig. 92; Hayes 2008, 226-227, Fig. 34, 1081-1090; Reynolds 2010, 107, Fig. 4n.

Kat. No: 24 Ağız kenarı aşağı sarkıtılmış, üstte tek yivli, içten ağız kenarından başlayarak basamak şeklinde gövdeye geçilmiş tabak parçası. Hamur sert, yer yer ince gözenekli, kireç ve siyah mineral katkılı 10R 5/8 (kırmızı), dış ve iç yüzey 10R 5/8 (kırmızı). Parlak-kaygan yüzeyli, yüzeyde kireç patlaklarının oluşturduğu delikler mevcuttur.

Ölçüler: A.Ç: 25 cm Y: 2 cm C.K: 0.5 cm

MS 4- 5. yüzyıl.

Karşılaştırma: bk. Kat. No: 23.

124

OANNES
4 (1)

Kat. No: 25 İç yüzeyde etrafı üç sıra oluk ile sınırlandırılmış konsantrik daireler arasında bitkisel süslemeli tabak kaide parçası. Hamur sert, yer yer ince gözenekli, kireç katkılı 10R 6/8 (açık kırmızı), iç yüzey 10R 5/8 (kırmızı), dış yüzey 10R 6/8 (açık kırmızı). Dışta yarı mat, içte parlak-kaygan yüzeyli, yüzeyde kireç patlaklarının oluşturduğu delikler mevcuttur.

Ölçüler: Y: 1.5 cm C.K: 0.6 cm

MS 4-6. yüzyıl.

Karşılaştırma: Bonifay 2004, 190, Fig. 101, Style A (iii) 3-5; Warren 1988, 95, 103, Fig. 51; Christensen 1971, Fig. 10 (a, c, e, f); Şen-Yıldırım 2012, 170, Şek. 3 No. 27-29; Ok 2018b, 296; Adak-Adıbelli 2008, 108, 113, Res. 8; Tülek 2012, 184, 187, Res. 9-10.

Kat. No: 26 İç yüzeyde etrafı üç sıra oluk ile sınırlandırılmış palmiye yaprağı süslemeli tabak kaide parçası. Hamur sert, yer yer ince gözenekli, mika, kireç katkılı 10R 6/8 (açık kırmızı), dış yüzey 10R 6/8 (açık kırmızı), iç yüzey 10R 5/8 (kırmızı). Dışta yarı mat, içte parla-kaygan yüzeyli, yüzeyde kireç patlaklarının oluşturduğu delikler mevcuttur.

Ölçüler: Y: 0.8 cm C.K: 0.5 cm

MS 4-6. yüzyıl.

Karşılaştırma: Rautman 1995, 43-44, Fig. 4, No. 1. 4; Gassner 1997, Taf. 49, 603; Pickersgill – Roberts 2003, 566, 569, 572, 583, Fig. 8 No. 43, Fig. 11 No. 76a / b; Erol 2011, 397, Kat. No: K-233.

Kat. No: 27 İç yüzeyde, içte küçük çemberlerin yer aldığı dört kollu rozet süslemeli tabak kaide parçası. Hamur sert, yer yer ince gözenekli, kireç ve siyah renk mineral katkılı 10R 6/8 (açık kırmızı), iç yüzey 10R 5/8 (kırmızı), dış yüzey 10R 6/8 (açık kırmızı). Dışta yarı mat-içte parlak -kaygan yüzeyli, yüzeyde kireç patlaklarının oluşturduğu delikler mevcuttur.

Ölçüler: Y: 1.5 cm C.K: 0.5 cm

MS 4-6. yüzyıl.

Karşılaştırma: Williams 1989, 45, Fig. 21, 258.

Kat. No: 28 Ağız kenarı yuvarlatılarak kalınlaştırılmış tabak ağız kenar parçası. Hamur sert, yer yer ince gözenekli, mika, kireç katkılı 10R 5/8 (kırmızı), dış ve iç yüzey 10R 5/8 (kırmızı). Yarı mat yüzeyli, yüzeyde kireç patlaklarının oluşturduğu delikler mevcuttur.

Ölçüler: Y: 1.7 cm C.K: 0.7 cm

MS geç 6- 7. yüzyılın ortası.

Karşılaştırma: Waage 1948, Pl. 7, 801a; Hayes 1972, 170- 171, Fig. 32, Form 106, 1.

Kat. No: 29 Ağız kenarı üstten düzleştirilmiş, dışta kalınlaştırılarak aşağı sarkıtılmış ve içbükey verilmiş tabak parçası. Hamur sert, sıkı, mika, kireç ve yer yer siyah mineral katkılı 10R 5/6 (kırmızı), dış ve iç yüzey yoğun aşınmış 10R 6/8 (açık kırmızı).

Ölçüler: A.Ç: 21 cm Y: 2.6 cm C.K: 0.6 cm

MS 5-6. yüzyıl.

Karşılaştırma: Hayes 1972, 333, 337, Fig. 67 Form 3C; Crawford 1990, 91, Fig. 514; Rautmann 1995, 52-53, Fig. 11 2.16-17; Tekkök 1996, 139, Fig. 86, G75-76; Gassner 1997, 143-144, Taf. 46 558-561; Bieg – Tekkök – Aslan 2006, 159, Taf. 2. 16; Doksanaltı 2006, 500, K212a; Doğer 2007, 109, Pl. III; Reynolds 2011, 213-214, Fig. 6, 75, 84; Kenrick 2013, 53, Pl. 30, PT471; Gürbüzler 2018, 153, Fig. 13 (17); Ok 2018b, 316-317, 449, Lev. 66 (476).

Kat. No: 30 Ağız kenarı üstten inceltirilerek döndürülmüş, içe doğru düzleştirilmiş, dışta kalınlaştırılmış bölümünde altta geniş yivli, dışta ağız kenarında ince oluklarla sınırlandırılmış üç sıra rulet süslemeli tabak parçası. Hamur sert, sıkı, mika katkılı. Hamur ve astar yoğun siyahlaşma mevcuttur.

Ölçüler: A.Ç: 27 cm Y: 2.3 cm C.K: 0.3 cm

MS 5. yüzyılın sonu- 6. yüzyıl.

Karşılaştırma: Robinson 1959, 116, Pl. 71, M 350; Hayes 1972, 337, Fig. 68, Form 3E; Williams 1989, 48, Fig. 22 271-273; Gassner 1997, 143-144, Taf. 46 558-561; Doksanaltı 2006, 500, K212c; Bieg – vd., 2006, 158, 159, Taf. 1. 11; Taf. 2. 18, 22; Japp 2007, 59-60, Fig. 2, No. 8.

Kat. No: 31 Ağız kenarı üstten inceltilerek döndürülmüş, içe doğru düzleştirilmiş, dışta kalınlaştırılmış bölümünde altta geniş yivli tabak parçası. Hamur sert, sıkı, mika, kireç katkılı 2.5YR 6/8 (açık kırmızı), dış ve iç yüzey 2.5YR 6/6 (açık kırmızı).

Ölçüler: A.Ç: 22 cm Y: 2 cm C.K: 0.3 cm

MS 5. yüzyılın sonu- 6. yüzyıl.

Karşılaştırma: bk. Kat. No: 30.

Kaynakça ve Kısaltmalar

- ADAK-ADIBELLİ, I., 2008. “Tarsus Roma Hamamı 2006 Yılı Kazısı”, *Müze Çalışmaları ve Kurtarma Kazıları Sempozyumu*, 16, ss. 101 – 114.
- ANDERSON-STOJANOVIC, V. R., 1992. *Stobi: The Hellenistic and Roman Pottery*, Princeton.
- AYDIN, S., 2019. *Olba Geç Roma Dönemi Seramik Buluntuları*, Gazi Üniversitesi Sosyal Bilimler Enstitüsü, Arkeoloji Anabilim Dalı, Yayınlanmamış Doktora Tezi, Ankara.
- BIEG, G. – TEKKÖK, B. – ASLAN, R., 2006. “Die Spatrömische Besiedlung der Troas-Ein Überblick”, *Studia Troiaca*, 16, pp. 147 – 170.
- BONETTO, J. – BRESSAN, M. – FRANCISCI, D. – MAZZOCCHIN, S. – KAUDELKA, E. S., 2017. “Spoglio e riuso del teatro del Pythion di Gortyna tra 300 e 365 d. C. I contesti ceramici”, *LRWC*, 5/2, pp. 723 – 732.
- BONIFAY, M., 2004. *Études sur la céramique romaine tardive d’Afrique*, BAR International Series 1301, Oxford.
- CHRISTENSEN, A. P., 1971. “Les Ceramiques Romaines et Byzantines”, *Hama*, 3 / 2, Ed.: A. P. Christensen – R. Thomsen – C.F. Johansen, pp. 7 – 54.
- CİVELEK, A., 2010. “Red-Slip Ware from Tralles Excavations”, *Colloquium Anatolicum*, 9, pp. 169 – 191.
- COŞKUN, F. Ç., 2014. “2005 Yılı Haç Dağı Mevkii Yüzey Araştırmasında Ele Geçen Hellenistik ve Roma Dönemi Seramikleri”, *Uluslararası Çağlar Boyunca Hatay ve Çevresi Arkeolojisi Sempozyumu Bildirileri*, Ed.: A. Özfırat – Ç. Uygun, ss. 145 – 160.
- CRAWFORD, J. S., 1990. *The Byzantine Shops at Sardis*, Harvard University Press, Cambridge.
- CROWFOOT, G. M., 1957. “Terra Sigillata General List”, *The Objects from Samaria. Samaria-Sebaste: Reports of the Work of the Joint Expedition in 1931-1933 and of the British Expedition in 1935*, Ed.: J. W. Crowfoot, G. M. Crowfoot, K. M. Kenyon, pp. 306 – 357.

- DEMİR, F., 2016. “Kilikya'daki Aigeai Kenti ve Tarihi”, *Çukurova Araştırmaları Dergisi*, 2/2, ss. 1 – 13.
- DOĞER, L., 2007. “Byzantine Ceramics: Excavations at Smyrna Agora”, *Byzas*, 7, pp. 97 – 122.
- DOKSANALTI, E., 2006. *Knidos Kap-Krio Kazı Alanı*, Selçuk Üniversitesi Sosyal Bilimler Enstitüsü Arkeoloji Ana Bilim Dalı Klasik Arkeoloji Bilim Dalı, Yayınlanmamış Doktora Tezi, Konya.
- DOKSANALTI, E., 2020. “Knidos ‘Liman Caddesi’ Geç Antik Dönem Atölye/ Dükân ve Buluntuları”, *Olba*, 28, ss. 377 – 420.
- DUMAN, B., 2014. “Red Slip Pottery From Laodicea/Phrygia”, *RCRF, Acta* 4, pp. 9 – 17.
- DUMAN, B., 2016. “African Red Slip Ware in Lydian Tripolis”, *RCRF, Acta* 44, pp. 699 – 706.
- DUMANKAYA, O., 2018a. “Room and Corridor Mosaics from the Ancient City of Germanicia and its Iconographic Assessment/Germanicia Antik Kentine Ait Oda ve Koridor Mozaigi ve İkonografik Değerlendirmesi”, *JMR*, 11, pp. 9 – 27.
- DUMANKAYA O., 2018b. “Kayıp Kent Germanicia: Lokalizasyon Problemleri Üzerine Bir Değerlendirme”, *Uluslararası Antik Çağ Döneminde Maraş Sempozyumu*, Ed.: C. Kabakçı – İ. Solak – A. Ceylan – O. Dumankaya – M. Canlı – Ö. Y. Ova, ss. 343 – 359.
- DUMANKAYA, O., 2019. “Kayıp Kent Germanicia: Lokalizasyon Problemleri Üzerine Yeni Gözlemler”, *Atatürk Üniversitesi Türkiyat Araştırmaları Enstitüsü Dergisi*, 66, ss. 409 – 434.
- ENDEN, M., POBLOME, J., BES, P., 2014. “From Hellenistic to Roman Imperial in Psidian tableware: The genesis of Sagalassos Red Slip Ware”, *Late Hellenistic to Mediaeval Fine Wares of the Aegean Coast of Anatolia*, *Warszawa*, pp. 81-94.
- EROL, A. F. – TAMER, D., 2020. “Zeugma'dan Ele Geçen Geç Roma Kırmızı Astarlı Seramikleri”, *Anadolu/ Anatolia*, 46, ss. 49 – 121.
- EROL, D., 2011. *Smyrna Agorasında Ele Geçen Terra Sigillata ve Geç Roma Seramiği*, Dokuz Eylül Üniversitesi Sosyal Bilimler Enstitüsü Arkeoloji Anabilim Dalı Arkeoloji Programı, Yayınlanmamış Doktora Tezi, İzmir.
- FERNANDEZ, F., 2010. “Resultados Preliminares del Estudio de La T. S. Focense (LRC) Aparecida en Vigo (Galiza, Espana)”, *RCRF, Acta* 41, pp. 375 – 384.
- FIRAT, N., 1999. *Perge Konut Alanı Keramiği*, İstanbul Üniversitesi Sosyal Bilimler Enstitüsü Arkeoloji ve Sanat Tarihi Anabilim Dalı Yayınlanmamış Doktora Tezi, İstanbul.
- GASSNER, V., 1997. *Das Südtor der Tetragonos-Agora*, *FiE*, 13 / 1 / 1, Wien.

- GÖKHAN, İ., 2011. *Başlangıçtan Kurtuluş Harbine Kadar Maraş Tarihi*, Ukde, Kahramanmaraş.
- GÖKHAN, İ., 2018. “Geç Roma ve Erken Bizans Dönemlerinde Maraş Bölgesinin Tarihine Genel Bir Bakış”, *Uluslararası Antik Çağ Döneminde Maraş Sempozyumu*, Ed.: C. Kabakçı – İ. Solak – A. Ceylan – O. Dumankaya – M. Canlı – Ö. Y. Ova, ss. 278-288.
- GRANDI, E., 2007. “Late Antique and Early Medieval fine pottery from Lagoon of Venice”, *Byzas*, 7, Ed.: B. B. Arslan – A. O. Uysal – J. W. Orr, pp. 1 – 24.
- GÜRBÜZER, M., 2018. “Late Roman Pottery From a Building in Klazomenia”, *Olba*, 26, pp. 135 – 176.
- HAYES, J. W., 1972. *Late Roman Pottery*, British School at Rome, London.
- HAYES, J. W., 1985. *Atlante Delle Forme Ceramiche II Ceramica Fine Romana Nel Bacino Mediterraneo (Tardo Ellenismo E Primo Impero)*, Enciclopedia Dell’Arte Antica Classica E Orientale, Rome.
- HAYES, J. W., 2008. *Roman Pottery, Fine Ware Imports, Athenian Agora, XXXII*, Princeton, New Jersey.
- HAYES, J.W., 1980. *Suplement to Late Roman Pottery*, Cambridge University Press, London.
- HELLSTRÖM, P., 1965. *Labraunda 2,1: Pottery of Classical, and Later Date Terra Cotta Lamps and Glass*, Lund.
- HUDSON, N., 2008. “Three centuries of Late Roman Pottery”, *Aphrodisias Papers 4, New Reserch on the City and Its Monuments*, Ed.: C. Ratte – R. R. R. Smith, pp. 319 – 345.
- JAPP, S., 2007. “Late Roman, Byzantine and Ottoman pottery from Alaxandria Troas”, *Byzas*, 7, pp. 55 – 72.
- JOHANSEN, C. F., 1986. “Les terres sigilees orientales”, *Hama*, 3 / 3, Ed.: A. P. Christensen – R. Thomsen – G. Ploug, pp. 55 – 204.
- JONES, F. F., 1950. “Pottery”, *Excavations At Gözlü Kule, Tarsus*, Ed.: H. Goldman, pp. 149 – 296.
- KENRICK, P.M., 2013. “Pottery Other Than Transport Amphorae”, *Excavations at Zeugma*, Ed.: W. Aylward, Conducted by Oxford Archaeology, pp. 1 – 81.
- KENYON, K. M. 1957. “Roman and Later Wares, Terra Sigillata”, (eds.) J.W. Crowfoot – G. M. Crowfoot – K. M. Kenyon, *The Objects from Samaria, Samaria - Sebaste, Reports of the Work of the Joint Expedition in 1931-1933 and of the British expedition in 1935* Band 3, London, pp. 281– 306.
- KÖRSULU, H. – ERGÜRER – ERTUĞ H., 2019. “Isauria Kenti Philadelphia’dan (Karaman-Ermenek-Gökçeseki) Doğu Sigillata A (DSA) Seramikleri Eastern Sigillata A (ESA) Ceramics From The Isaurian City of Philadelphieia (Karaman-Ermenek-Gökçeseki)”, *Cedrus*, 7, ss. 365 – 387.

- KÖRSULU, H., 2011. *Kappadokia-Komana'sı Hellenistik ve Roma Dönemi Seramikleri*, Mersin Üniversitesi Sosyal Bilimler Enstitüsü Arkeoloji Ana Bilim Dalı, Yayınlanmamış Doktora Tezi, Mersin.
- KÖRSULU, H., 2016. "Kappadokia Komana'sı Geç Roma Seramikleri", *Vir doctus Anatolicus*, ss. 529 – 551.
- KÖRSULU, H., 2019. "Sinabiç'tan (Dalıandos?) İthal Seramikler: Doğu Sigillata A, Kıbrıs Sigillatası, Kurşun Sırlı Seramik", *Karamanoğlu Mehmetbey Üniversitesi Edebiyat Fakültesi Dergisi*, 2/1, ss. 15 – 31.
- KÖRSULU, H., 2020. "Sinabiç'tan (Dalıandos?) Hellenistik ve Roma Dönemi Seramikleri", *Olba*, 28, ss. 295 – 338.
- KRAMER, N., 2004. *Gindaros: Geschichte und Archaologie einer Siedlung im nordwestlichen Syrien von hellenistischer bis in frühbyzantinische Zeit*, Internationale Archaologie, 41, Rahden.
- LADSTATTER, S. – SAUER, R., 2005. "Late Roman C-Ware und lokale spatantike Feinware aus Ephesos", *Spatantike und mittelalterliche Keramik aus Ephesos*, Ed.: F. Krinzinger, pp. 145 – 201.
- LADSTÄTTER, S., 2010. "Keramik", FiE, Hanghaus 2 In Ephesos. Die Wohneinheit 1 und 2, Textband Wohneinheit, Ed.: F. Krinzinger, *Band 8 / 8*, ss. 172-279.
- LAMBOGLIA, N., 1958. "Nuove osservazioni sulla 'terra sigillata chiara'", *Rivista di Studi Liguri*, 24, pp. 257 – 330.
- LEITCH, V. – BONIFAY, M. – CAPELLI, C. – MATTINGLY, D., 2018. "Pre-desert Tripolitania: a new archaeological and archaeometrical examination of Red Slip Ware from the Ghirza Excavations and the Libyan Valleys Survey", *RCRF, Acta 45*, pp. 759 – 763.
- LUND, J., 2003. "Eastern Sigillata B: a ceramic fine ware industry in the political and commercial landscape of the Eastern Mediterranean", *Les Ceramiques en Anatolie Aux Epoques Hellenistique et Romaine*, Ed.: C. Abadie-Reynal, pp. 125 – 136.
- MAGIE, D., 1950. *Roman Rule in Asia Minor, To The End of The Third Century After Christ*, 2, Princeton, New Jersey.
- MAGNESS, J., 1995. "The Pottery from Area V/4 at Caesarea", Preliminary Excavation Reports: Sardis, Bir Umm Fawakhir, Tell el-Umeiri, *The Combined Caesarea Expeditions, and Tell Dothan*, Ed.: W. G. Dever, American School of Oriental Research, pp. 133 – 146.
- MAYET, F. – PICON, M., 1986. "Une Sigillée Phocéenne Tardive (Late Roman C) et sa Diffusion en Occident," *Figlina*, 7, pp. 129 – 133.
- MERİÇ, R., 2002. Spathellenistisch-römische Keramik und Kleinfunde auseinem Schachtbrunnen am Staatsmarkt in Ephesos, *FiE*, 9 / 3, Wien.
- MERİÇ, R., 2003. "Efes Devlet Agorası Kuyu Buluntuları", *Les Ceramiques en Anatolie Aux Epoques Hellenistique et Romaine*, Ed.: C. Abadie-Reynal, Paris, ss. 79 – 81.

- MILLAR, F., 1993. *The Roman Near East, 31 BC-AD 337*, Harvard University Press, London.
- MITSOPOULOS-LEON, V., 1991. *Die Basilika Am Staatsmarkt in Ephesos Kleinfunde. 1. Teil: Keramik hellenistischer und römischer Zeit*, Ephesos 9 / 2.2, Wien.
- MİMAROĞLU, S., 2020a. “Letoon Geç Roma–Erken Doğu Roma Dönemi Kırmızı Astarlı Seramiklerinin Ön Değerlendirilmesi, Preliminary Appraisal Of Letoon Red-Slip Pottery of the Late Roman – Early Eastern Roman Period”, *Cedrus*, 8, ss. 279 – 297.
- MİMAROĞLU, S., 2020b. “Byzantine Pottery from the Basilica”, *The City Basilica of Tlos*, Eds.: T. Korkut – S. Urano, 1, *Akmed Series in Mediterranean Studies*, 3, ss. 199 – 220.
- NASR, M., CAPELLI, C., 2018. “Archeologie et Archeometrie des Productions de L’atelier de Majoura (Tunisie)”, *RCRF, Acta* 45, pp. 765 – 770.
- NEURU, L. L., 1987. “Red Slipped Wares of Southwestern Central Tunisia: New Evidence”, *RCRF, Acta* 25 / 26, pp. 175 – 188.
- OK, M., 2018a. “Tripolis’te Bulunan Sagalassos Kırmızı Astarlı Seramikleri”, *Archaia Anatolika*, 1, ss. 31 – 51.
- OK, M., 2018b. *Tripolis Hellenistik ve Roma Dönemi Seramiği*, Pamukkale Üniversitesi Arkeoloji Enstitüsü, Arkeoloji Anabilim Dalı, Yayınlanmamış Doktora Tezi, Denizli.
- ÖZDİLEK, B., 2017. “Andriake Sinagogu’ndan Ele Geçen DSA Grubu Seramikler, ESA Group Ceramics Obtained From Andriake Synagogue”, *Cedrus*, 5, ss. 337 – 395.
- ÖZGEN, İ. – BAUGHAN, E., 2016. “Hacımusalar Höyük/ Choma Erken Tunç Devri’nden Bizans Dönemi’ne Kuzey Likya’da Bölgesel Bir Merkez”, *Lukka’dan Likya’ya Sarpedon ve Aziz Nikolaos’un Ülkesi*, Ed.: H. İşkan – E. Dündar, ss. 318 – 335.
- PAMİR, H., 2014. “Asi Deltası ve Asi Vadisi Yüzey Araştırmaları”, *Mustafa Kemal Üniversitesi Fen-Edebiyat Fakültesi Arkeoloji Bölümü Kazı ve Araştırmaları*, Ed.: A. Öz Fırat – N. Coşkun, ss. 177 – 216.
- PAZ, J. V. – VARGAS, E. G., 2011. “Sigillatas Africanas y Orientales de Mediodos del VI d. C. Procedentes de los Rellenos de Colmatacion de una Cisterna de Hispalis (Sevilla) Los Contextos de la Plaza de la Pescaderia”, *LRFW 1. Solving Problems of Typology and Chronology*, Ed.: M. A. Cau – P. Reynolds – M. Bonifay, pp. 87 – 97.
- PERNA, R., 2020. “Connections Between Africa and Crete in The Late Roman And Proto-Byzantine Periods Attested in The South Building at Gortyna”, *RCRF, Acta* 46, pp. 491 – 500.
- PICKERSGILL, C. – ROBERTS, P., 2003. “Roman Pottery from Sparta Theatre and Stoa”, *The Annual of the British School at Athens*, 98, pp. 549 – 597.

- POBLOME, J. – BES., P., 2018 “This is How We Do It. Methodology of pottery processing at Sagalassos”, *RCRF, Acta* 45, pp. 731 – 740.
- POBLOME, J. – DEGEEST, R. – VIAENE, W. – OTTENBURGS, R., 1995. “Sagalassos Ware Typology and Analytical Results”, *Kazı Sonuçları Toplantısı*, 15 / 2, pp. 408-418.
- POBLOME, J. – DEGRYSE, P. – VIAENE, W. – OTTENBURGS, R. – WAELKENS, M. – DEGEEST, R. – NAUD, J., 2002. “The Concept of a Pottery Production Centre. An Archaeometrical Contribution from Ancient Sagalassos”, *Journal of Archaeological Science*, 29/8, pp. 873 – 882.
- POBLOME, J., 1999. *Sagalassos Red Slip Ware: Typology and Chronology, Studies in Eastern Mediterranean Archaeology*.
- QUATEMBER, U. – WALDNER, A. – PFISTERER, M. – AURENHAMMER M., 2008. “Die Grabung des Jahres 2005 beim Nymphaeum Traiani in Ephesos”, *ÖAW*, 77, pp. 265 – 334.
- RAMSAY, W. M., 1890. *The Historical Geography of Asia Minor*, London.
- RAUTMAN, M. L., 1995. “Two Late Roman Wells at Sardis”, *American Schools of Oriental Research, Annual*, 53, pp. 37 – 84.
- REYNOLDS, P., 2010. “Trade Networks of The East, 3rd to 7th Centuries: The View From Beirut (Lebanon) and Butrint (Albania) (Fine Wares, Amphorae and Kitchen Wares)”, *LRCW*, 3, Ed.: S. Menchelli – S. Santoro – M. Pasquinucci – G. Guiducci, pp. 89 – 114.
- REYNOLDS, P., 2011. “Fine Wares from Beirut Contexts, c. 450 to the Early 7th Century”, *LRFW 1. Late Roman Fine Wares, Solving Problems of Typology and Chronology. A Review of the Evidence, Debate and New Contexts. Roman and Late Antique Mediterranean Pottery 1*, Ed.: M.A. Cau – P. Reynolds – M. Bonifay, pp. 207 – 230.
- ROBINSON, H. S., 1959. *Pottery of the Roman Period. The Athenian Agora V*, Princeton, New Jersey.
- SEMİZ, B. – DUMAN, B. – OK, M., 2018. “Analytical study of Roman red slip ware from ancient Tripolis (Denizli, Turkey)”, *Measurement*, 129, pp. 530 – 541.
- SHKODRA-RRUGIA, B., 2016. “Late Antique Sigillata Tablewares in Albania”, *RCRF, Acta* 44, pp. 661 – 670.
- SLANE, K. W., 1990. *The Sanctuary Of Demeter And Kore. The Roman Pottery And Lamps, Corinth*, 18, Part II, Thin Walled Ware, Princeton, New Jersey.
- SLANE, K. W., 1997. “The Fine Wares”, *Tel Anafa II, i: The Hellenistic and Roman Pottery*, Ed.: S. Herbert, Ann Arbor Missouri, pp. 249- 418.
- ŞEN-YILDIRIM, D., 2012. “Hürmalık Hamamı Buluntuları Işığında Patara'nın Geç Roma-Erken Bizans Dönemi Kuzey Afrika Kökenli Seramikleri”, *Anadolu Üniversitesi Sosyal Bilimler Dergisi*, 12 / 4, ss. 151 – 172.

- TEKİN, O., 2008. *Eski Yunan ve Roma Tarihine Giriş*, İletişim Yayınları, İstanbul.
- TEKİN, O., 2010. “Pers İmparatorluğu’ndan Türk-İslam Egemenliğine Kahramanmaraş’ta Tarih, Kültür ve Para”. Ed. F. Özdem. *Dağların Gazeli Maraş*, İstanbul, ss. 157-183.
- TEKKÖK, B., 1996. *B., The Hellenistic and Roman Pottery from Troia: The Second Century B. C. To the Sixth Century A.D.*, University of Missouri, Yayınlanmamış Doktora Tezi, Columbia.
- TEKOKAK, M., 2009. “African and Cypriot Red slip wares from Kelenderis”, *SOMA 2008: Proceedings of the XII. Symposium on Mediterranean Archaeology, Eastern Mediterranean University, Famagusta, North Cyprus, 5-8 March 2008*, Ed.: H. Oniz, Publishers of British Archaeological Reports, England, pp. 132 – 142.
- TEKOKAK, M., 2013. “Late Roman C (Phocian Red Slip) Ware from the lower city sondage in Kelenderis”, *SOMA 2010: Proceedings of 14th Symposium on Mediterranean Archaeology, Taras Shevchenko National University of Kiev, Kiev, Ukraine, 23–25 April 2010*, Ed.: Y. Morozova – H. Oniz, Publishers of British Archaeological Reports, England, pp. 161 – 169.
- TEKOKAK, M., 2017. “Akdeniz’de Antik Çağ’da Bir Liman Kenti Olan Kelenderis’te Aşağı Şehir Sondajında Bulunan Doğu Sigillatları A Grubu Seramikleri”, *Selçuk Üniversitesi Türkiyat Araştırmaları Dergisi*, 41, ss. 213 – 235.
- TEKOKAK, M., 2019. “Stratonikeia Kazılarında Bulunan Kırmızı Astarlı Seramikler” *Stratonikeia Çalışmaları 4, Mimari, Heykel ve Küçük Buluntu Araştırmaları*, Ed.: B. Söğüt, Ege Yayınları, İstanbul, ss. 85 – 122.
- TIMBY, J. R., 1994. “Red-Slipped Wares”, *Excavations At Sabratha 1948 – 1951, 2, The Finds, The Fine Wares and Lamps, 2*, Ed.: M. Fulford – R. Tomber, pp. 67-118.
- TOSUN, M., 2020. “Dara (Anastasiopolis) Verileri Işığında Yukarı Mezopotamya’da Geç Roma-Erken Bizans Dönemi Phokaia Kırmızı Astarlı Seramikleri”, *Amisos*, 5/9, ss. 343 – 361.
- TURNOVSKY, P., 2005. “Late Antique and Byzantine Pottery of the Church of St. Mary in Ephesos. An Introduction”, *Rei Cretariae Romanae Favtorum*, Acta 39, pp. 217 – 224.
- TÜLEK, F., 2012. “Burnaz, Doğu Akdeniz’de Kayıp Bir Antik Liman”, *Arkeoloji ve Sanat*, 140, ss. 175 – 792.
- UYGUN, Ç., 2011. *Tepecik Kırmızı Astarlı Seramikleri (İÖ 2. YY- İS 4. YY)*, Ege Yayınları, İstanbul.
- WAAGE, F. O., 1933. “The Roman and Byzantine Pottery”, *Hesperia*, 2 / 2, pp. 279 – 328.

- WAAGE, F. O., 1948. "Hellenistic and Roman Tableware of North Syria", *Antioch on the Orontes IV. I, Ceramics and Islamic Coins*, Ed.: F.O. Waage, Princeton, Londra, pp. 1 – 60.
- WAELEKENS, M. – BAŞER, S. – ROLAND, D. – LODEWICKX, M., 1991. "Sagalassos 1989: The Rescue Excavation in the Potter's Quarter and The Sagalassos Ware", *Kazı Sonuçları Toplantısı*, 12/2, Ankara, pp. 119 – 154.
- WARREN, P. M., 1988. "Knossos: Stratigraphical Museum Excavations, 1978-82, Part IV", *Archaeological Reports*, 34, pp. 86 – 104.
- WILLET, R. – POBLEME, J., 2015. "The Scale of Sagalassos Red Slip Ware Production-Reconstructions of Local Need and Production Output of Roman Imperial Tableware". *Adalya*, 18, pp. 129 – 158.
- WILLIAMS, C. R. 1989. "Anemurium. The Roman and Early Byzantine Pottery", *American Journal of Archaeology*, 95, pp. 185.
- WRABETZ, J. F., 1977. "A New Serenus Stamping from Sardis and the Origins of the Eastern Sigillata B. Ware", *Harvard Studies in Classical Philology*, 81, pp. 195 – 197.
- YILDIZ, V., 2019. "Alanya Arkeoloji Müzesi'nde Bulunan Doğu Sigillataları A, B ve C Grubu Seramikleri", *Dicle Üniversitesi Sosyal Bilimler Enstitüsü Dergisi*, 23, ss. 108 – 127.
- YILDIZ, V., 2020. "Alanya Arkeoloji Müzesi'nden Bir Grup Sagalassos Kırmızı Astarlı Seramiği", *TÜBA-KED*, 21, ss. 181– 197.
- ZABEHLICKY-SCHEFFENEGGER, S., 1995. "Subsidiary Factories of Italian Sigillata Potters, The Ephesian Evidence", *Ephesos Metropolis of Asia*, Ed.: H. Koester, 216-228.
- ZAHN, R., 1904. "Tongeschirr", *Priene: Ergebnisse der Ausgrabungen und Untersuchungen in der Jahren 1895 – 1898*, Ed.: T. Wiegand - H. Schrader, G. Reimer, Berlin, pp. 394 – 468.
- ZELLE, M., 1997. *Die Terra Sigillata aus ders Westtor-Nekropole in Assos*, Habelt, Bonn.
- ZOROĞLU, L., 1986. "Samsat'da Bulunan Doğu Sigillataları İlk Rapor", *Selçuk Üniversitesi Edebiyat Fakültesi Dergisi*, 3, ss. 61 – 100.



Fig. 1: **A)** Kentin Konumu **B)** Doğu Akdeniz'deki Konumu ve Ticari Yol Haritası **C/D)** Roma Hamamından Detay.

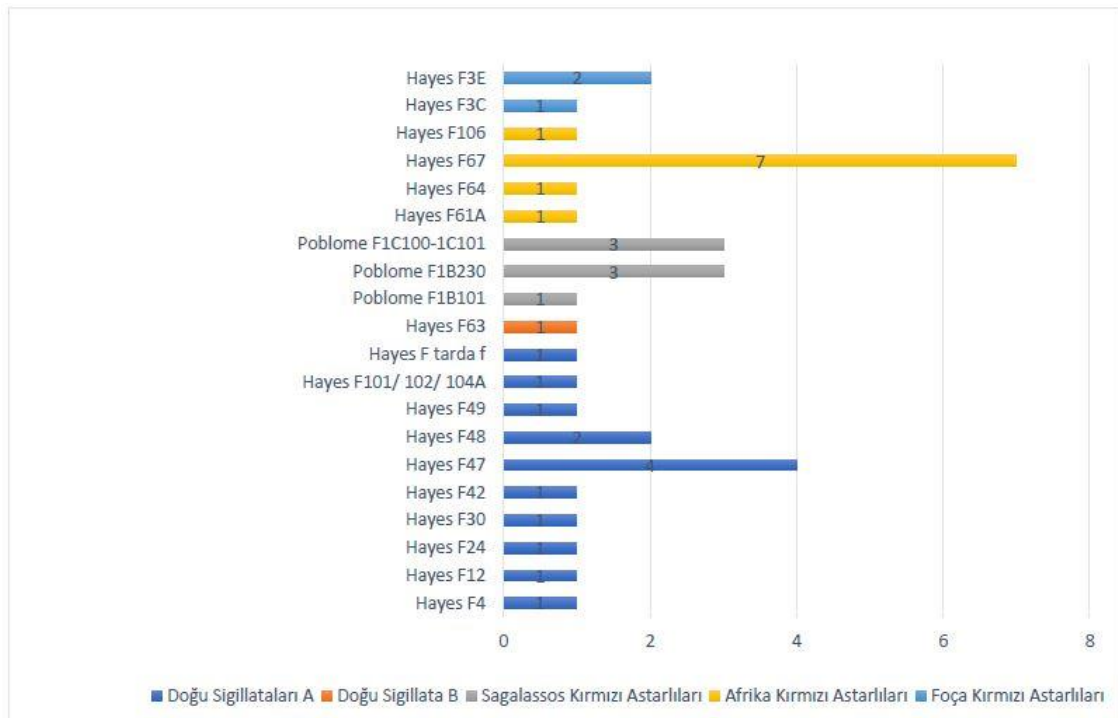

Fig. 2: Kırmızı Astarlı Seramik Grupları ve Form Yoğunlukları.

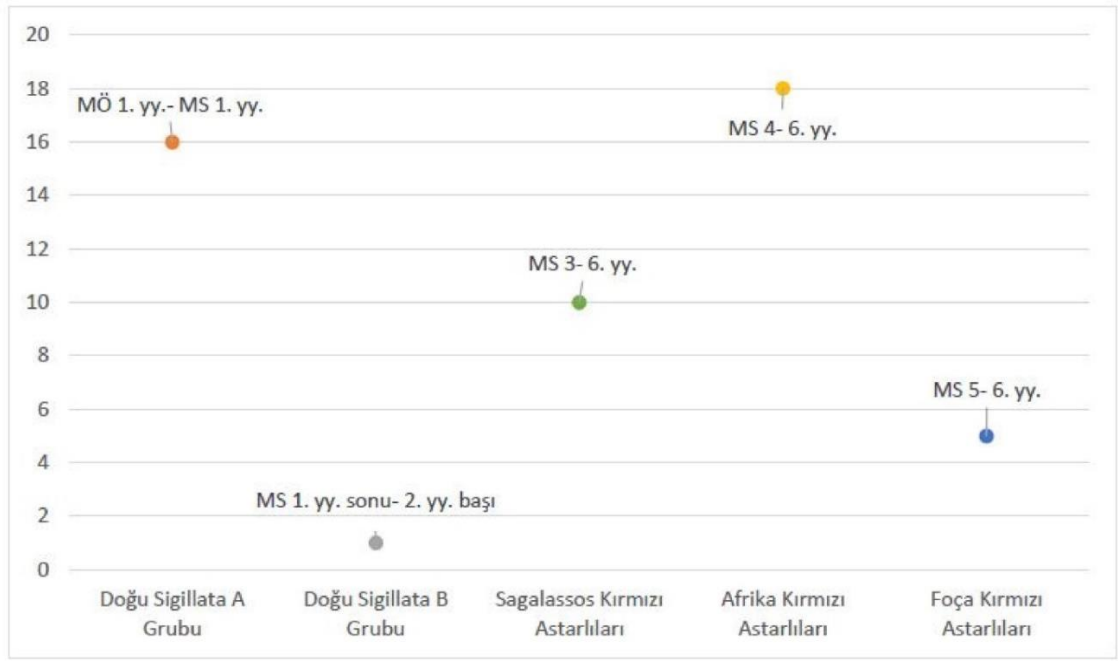

Fig. 3: Kırmızı Astarlı Seramiklerin Buluntu Yoğunluğu ve Kullanım Dönemleri.

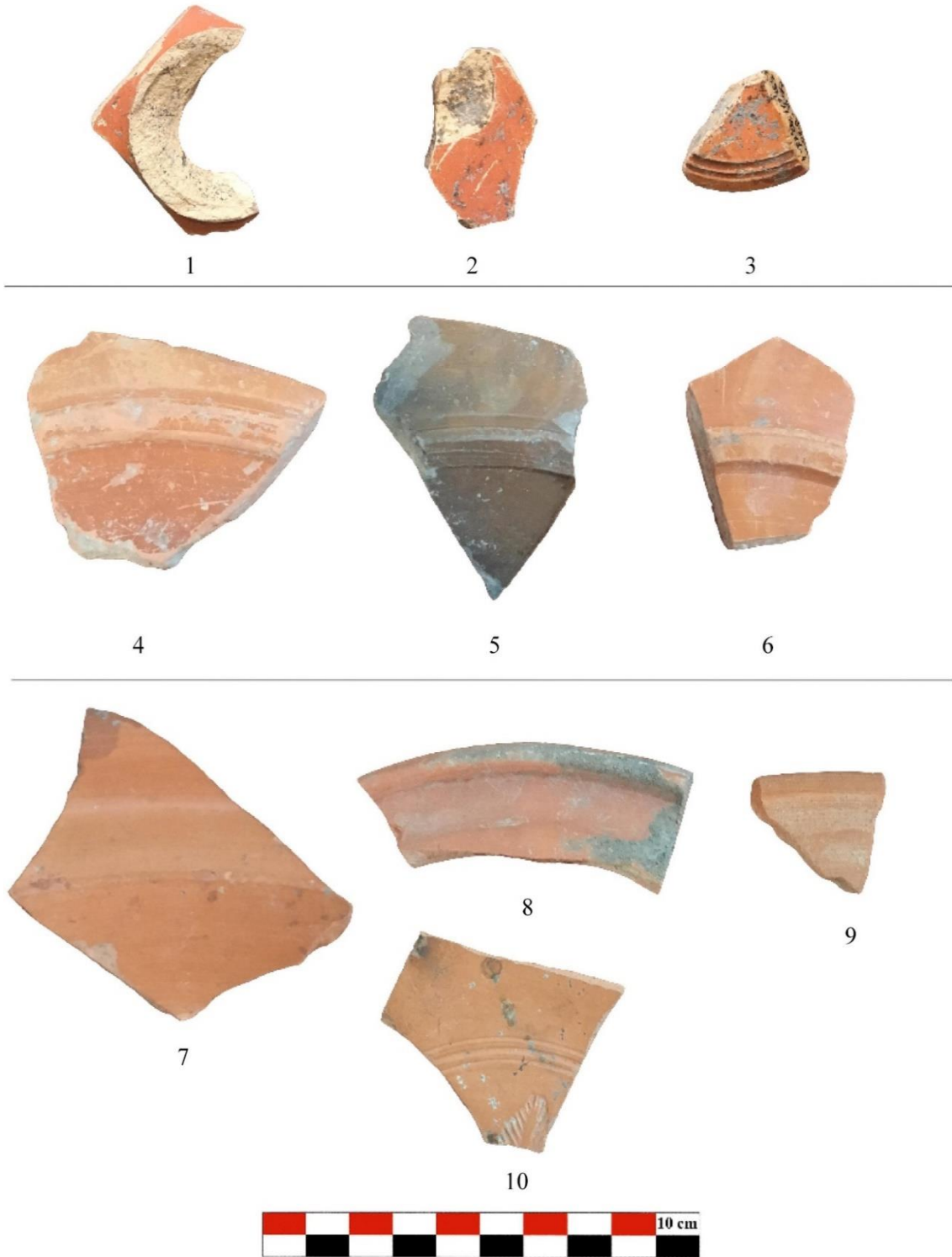

Fig. 4: Doğu Sigillataları A Grubu (1-3); Sagalassos Kırmızı Astarlıları (4-6); Afrika Kırmızı Astarlıları (7-10).

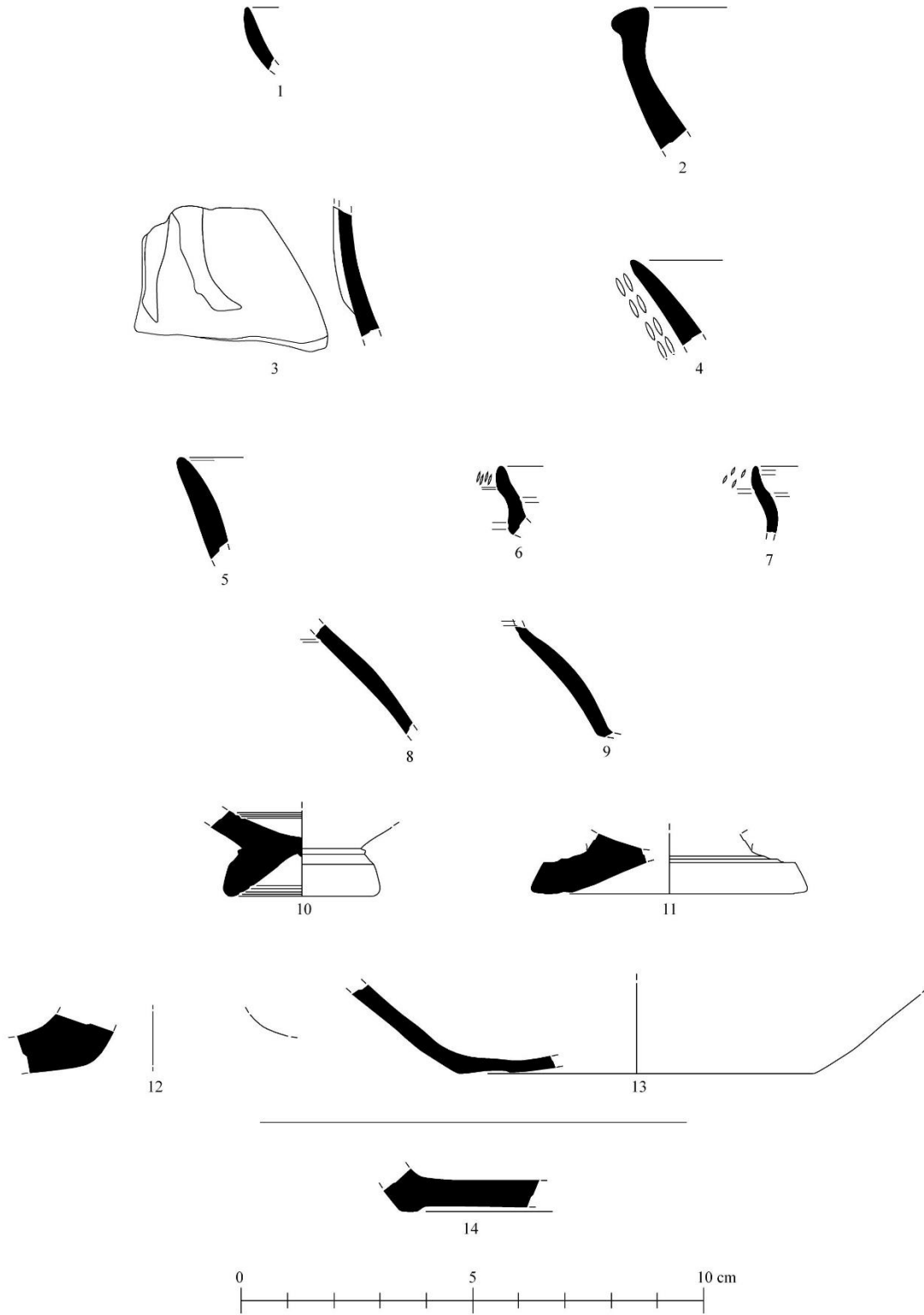

Fig. 5: Doğu Sigillataları A Grubu (1-13); Doğu Sigillata B Grubu (14).

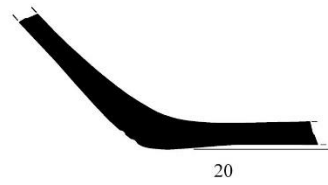
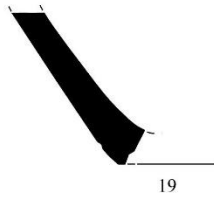
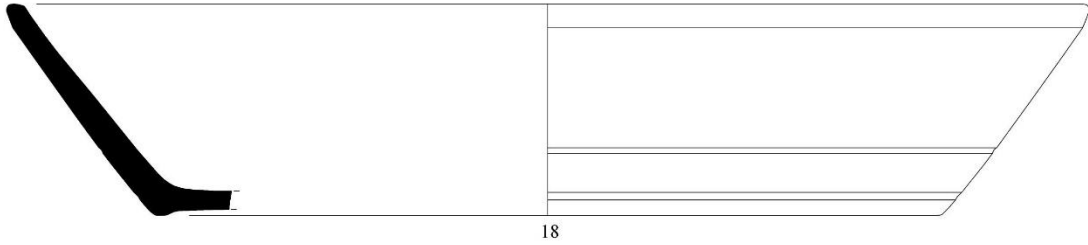
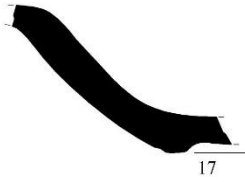
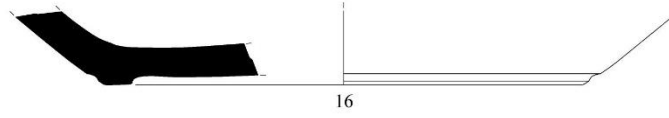
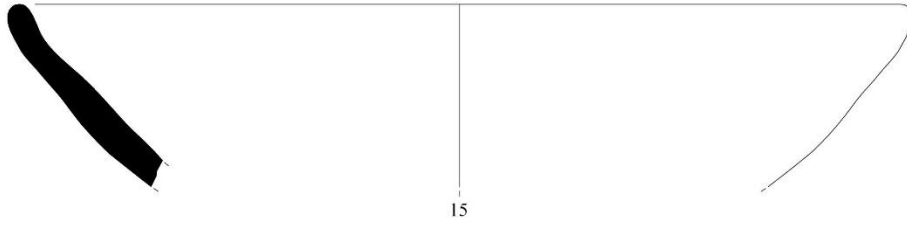

Fig. 6: Sagalassos Kırmızı Astarlıları (15-20).

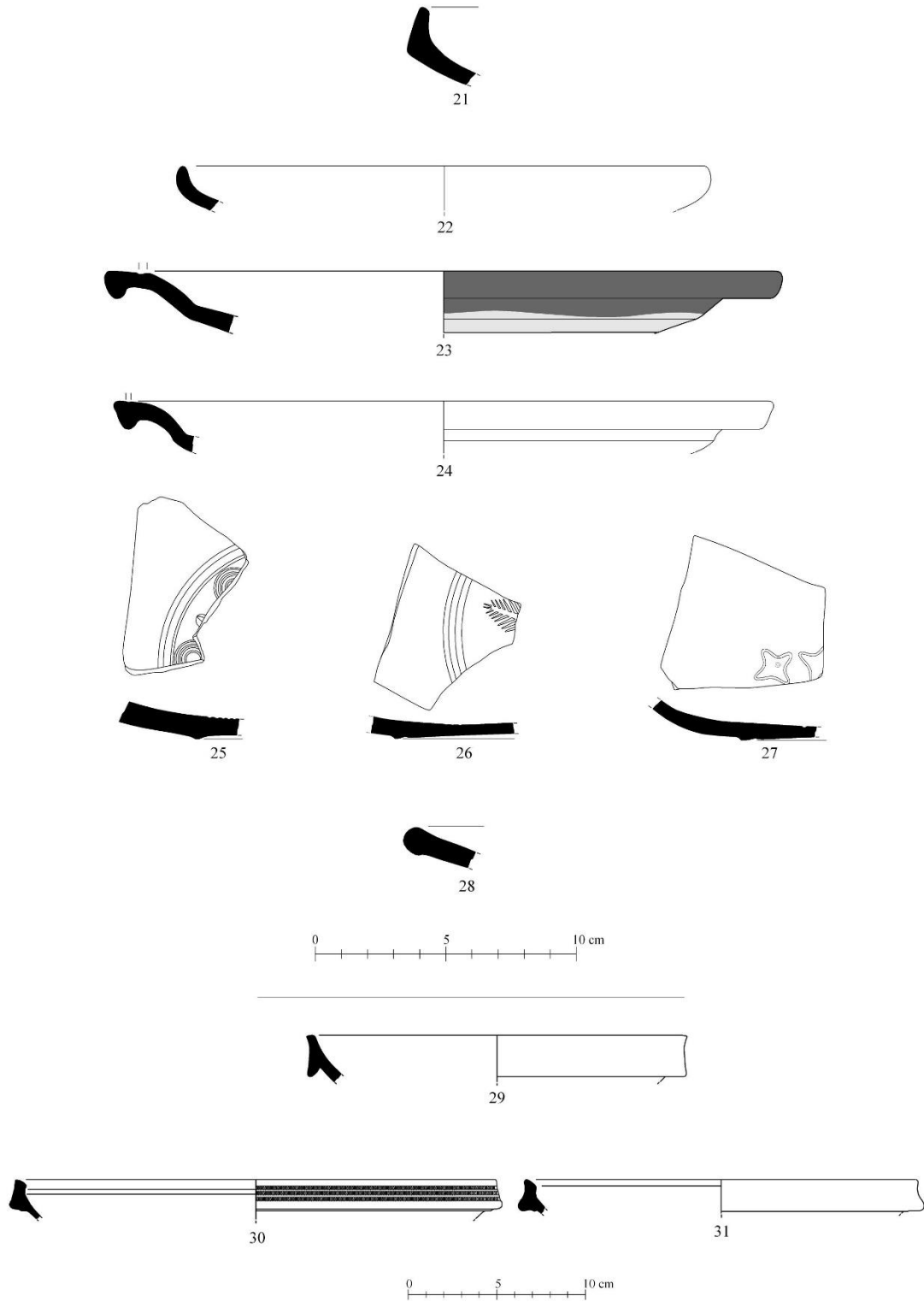

Fig. 7: Afrika Kırmızı Astarlıları (21- 28); Foça Kırmızı Astarlıları (29- 31).