

## KONYA KOYUNOĞLU MÜZESİ'NDEKİ İKİ ERKEK LİBADESİNİN TANITILMASI

*Mualla SEZGİN \**

Kıyafetler toplumun simgesidir. Toplumlar kıyafetleriyle tanınır ve özelliklerini nesilden nesile aktarırlar. Bu şekilde milli kültür mirasımız olan kıyafetlerimiz özelliklerini kaybetmeden bazı gelişmelerle yaşarlar. Son zamanlarda kıyafetlerle ilgili araştırmalar bilimsel nitelikler kazanmış ve onların dokümantasyonları ile repröduksiyonları yapılarak arşivlenmeye başlanmıştır. Kıyafetler; kadın, erkek ve çocuk kıyafetleri olarak üç ana başlık altında kümelenebilir. Bunların arasında kadın kıyafetleri araştırmacılara başlıca konu teşkil etmiş, ancak erkek ve çocuk kıyafetleri üzerinde gereği gibi durulmamıştır. Bu kıyafetlerin nerede ve nasıl giyildikleri, cinsleri pek açığa kavuşturulamamıştır. Erkek kıyafetleri arasında sayabileceğim libade de açıklığa kavuşmamış bir giyecektir.

Libade araştırmacı yazarlar tarafından değişik şekilde tanımlanmaktadır. Libade: "Dikişli pamuklu hırka (Şemseddin Sami, Kamusu Türki). Geçen asır sonlarının modalarından bir kadın hırkasının adı. As-tarı ile yüzü arasındaki pamuğu verev dikilirdi. Yazlıklarda sabahları sabah serinliğinde giyilirdi. Adını ne münasebet ile aldığını tespit edemedik. İstanbul'un meşhur bir sayfiyesi Libade adını taşır"<sup>1</sup>.

---

(\*) Mualla SEZGİN, Selçuk Üniversitesi Mesleki Eğitim Fakültesi El Sanatları Bölümü Giyim Anasanat Dalı Öğretim Üyesi / KONYA

(Bu araştırmada büyük yardımlarını gördüğüm kıymetli hocam Prof.Dr.Örcün Barışta'ya şükranlarımı sunarım. Konya Koyunoğlu Müzesi yetkililerine, Serpil Alıcıoğlu Hanım'a, Hacı Mevlüt Güler Bey'e, Hacı Mehmet Ali Kazanır Bey'e teşekkürü bir borç bilirim).

(1) R.E.Koçu, *Türk Giyim Kuşam ve Süslenme Sözlüğü*, "L" Maddesi, s.168, Ankara, 1976

Bir başka arařtırmacı ise libadeyi řu řekilde tanımlamaktadır. "Libade: Cepken üzerine giyilir. Ceket řeklinde olduđundan önu açıktır. Libadeye Bergama yöresinde fermane, kesik yelek, cepken isimleri verilmektedir"<sup>2</sup>. Türk lügatında libade, lebade olarak yazılmış ve řöyle tanımlanmıştır: "garp-isim tahsis ile teyelti dikilmiş ala hırkalara denir; aslı teyelti dikiřli manasınadır. Yani teđle kaftan ve feracedir ki, cümle esvap üzerine giyilir; Ulema-i Acem libasıdır. Lebat -sevat vezninde yağmurluđa denir ki yağmurlu günde esvap üzerinden giyilir. (Lebade), (Lebad) manasınadır"<sup>3</sup>. Meydan Larousse libadeyi (ar. Lebade, yağmurluktan), kısa hırka<sup>4</sup> diye tanımlamaktadır. Konya Mevlana Müzesi'nde Mevlana'ya ait giysilerin arasında libadeye benzeyen giysiler bulunmaktadır. Mevlana'nın bazı elbiselerinde, astarla kumař arasına pamuk yerleřtirilmiş ve kapitone řeklinde dikilmiştir<sup>5</sup>. Necip Altınışık bir makalesinde libadeyi "üç etek ve göđüslük üzerine ceket řeklinde giyilen libadenin önu açık olup, kollu olan kısımlar ve etek uçları bele kadar iner"<sup>6</sup> diyerek tanıtmaktadır.

Konya'nın eski erkek kıyafetleri içerisinde özel bir yeri olan libadeler deđişik dikiř tekniđi ve süslemeleriyle bu yazımın konusu olmuştur. Erkek kıyafetleri arasında yer alması gerekirken daha çok kadın kıyafeti olarak tanınan libade, gerçekte erkek kıyafetidir ve erkek kıyafetleri arasında erkek sabahlıđı olarak kullanılmıştır. Erkek kıyafetlerinin günümüze ulaşan örnekleri oldukça azdır. Burada amacımız Konya Koyunođlu Müzesi'nde bulunan libadelerden iki tanesini tanıtmaktır. Bu libadenin 7557 envanter numaralı olanı erkek çocuklarına ait bir parçadır. 8910 numaralı olanı yetişkinlere aittir. Bu örnekler yukarıda tanımları yapılan kadın giyimi örneklerinden farklı olarak sadedir. Süslemelerinde aşırılıktan kaçınılan bu parçaların kesimleri de erkek beden kalıplarına uymaktadır. Kısaca bu iki örnek arz ettikleri özelliklerle belli bir sistematik içinde řöyle tanıtılmaktadır: İki kıyafetin dikkatle alınan ölçüleri dođrultusunda hazırlanan kalıpları ve süsleme desenleri yanı sıra teknik ve estetik bilgiler, örneklerin sađlıklı bir biçimde dokümantasyonunu yapmak amacıyla oluşturulmuş gözlem fiřlerine kaydedilerek sunulmuştur. Ayrıca Konya'nın eski usta terzilerinin de görüşleri alınarak bu kıyafetlerin tam tespiti yapılmaya çalıřılmıştır. Bu kişilerin görüşleri kaynak kişi künyesine yazılmıştır.

(2) N.Altınışık, "Bergama Müzesi'nde Bir Çepni Gelini", *TED*, Sayı: XVI, Yıl: 1977, s.168

(3) H.K.Kadri, *Türk Lügati*, Cilt: IV, İstanbul, 1945, s.278.

(4) *Meydan Larousse*, "L" Maddesi, C.7, İstanbul, 1972, s.930.

(5) M.Önder, "Mevlana Müzesi'ndeki Mevlana'nın Elbiseleri", *TED*, Sayı: XIV, Ankara, 1974

(6) N.Altınışık, "Bergama'daki Türkmen Gelini", *TED*, Sayı XVII, Ankara, 1982

*Kaynak Kiři Künyesi:*

Adı: Mevlüt

Soyadı: Güler

Doğum Tarihi: 1332 (1916)

Mesleđi: Terzilik

Görüşme Günü: 17.06.1991

Görüşme Saati: 18.05

Adresi: Devlet Mahallesi, Hattat Mahub Sokak, Güler Apartmanı  
No: 8, Kat: 1 - Konya

Kaç Yıldır Konya'da Yaşadığı: 1952'de Kadınhanı'ndan geldi. Ailesi orada oturmaktadır.

Alınan Bilgiler: "Bu libadeler erkek kıyafetleridir. Eskiden çok dikildi. Bunları dikmek mümkün değil. Şimdiki ustalar da pekala yapabilir. Bunlar eski işler. Şimdi böyle yapmıyorlar."

*Kaynak Kiři Künyesi:*

Adı: Mehmet Ali

Soyadı: Kazanır

Doğum Tarihi: 1927

Mesleđi: Yorgancılık (6 ay kadar terzilik yapmıştır)

Görüşme Günü: 17.06.1991

Görüşme Saati: 18.50

Adresi: Kürkçü Mahallesi, Gürcü Hatun Sokak, No : 19 'Yorgancı'  
Konya

Kaç Yıldır Konya'da Yaşadığı: 58 yıldır Konya'da yaşamaktadır.

Alınan Bilgiler: "Konya serin bir memleketdir. Ayrıca namazda te-  
settüre riayet etmek için giyilmiştir. Hanımlar ve erkekler giymişlerdir.

Yalnız bu libadeleri erkekler giymişlerdir. Çünkü kadınlarıki daha süslü yapılmaktaydı. Daha lüks olurdu. Üşümek için giyilirdi. Sabahları giyilirdi. Bunlar elde ince ince dikilirdi. Askerde bunun gibi şeyler diktik. Askerler üşümesinler diye. Onları sıcak tutsun diye. Onları Alaeddin Camii'nde diktik. Bunlar o zaman Konya'da yapılırdı. İstanbul'da da yapılanları vardı. Daha mukavemetli olduğu için böyle yapılmıştır."

### *GÖZLEM FİŞİ<sup>7</sup>*

Örnek No: 1

Levha No: 1

Fotoğraf No: 1

Çizim No: 1

İnceleme Tarihi: 10.08.1989

İlgili Koleksiyon: Koyunoğlu Müzesi

Koleksiyonun Açık Adresi: Topraklık Caddesi-Konya

Envanter No: 7557

Koleksiyona Geliş Tarihi: 1973

Koleksiyona Geliş Biçimi: R.İzzet Koyunoğlu tarafından bağışlanmıştır

Koleksiyonda Yeri: Etnoğrafya Bölümü, cam odada teşhirdedir.

Onarım Görüp Görmediği: Sol cep ağzının alt kısmı onarım görmüştür.

Bugünkü Durumu: Sağlamdır

Yüzyılı: 19. yüzyıl

Cinsi: Erkek çocuk libadesi (erkek çocuk sabahlığı)

Kullanılan Malzeme: Pamuklu kumaş, pamuk ipliği ve pamuk kullanılmıştır.

---

(7) Prof.Dr.Örcün Barışta, El Sanatları Araştırma Metod ve Teknikleri Dersi ders notlarından yararlanılmıştır.

Dikiş Teknikleri: Elde sıkı oyulgama yapılarak dikilmiştir.

Seçilen Renkler: Beyaz pamuklu kumaş üzerine, beyaz renk iplikle süsleme yapılmıştır.

Boyutları:

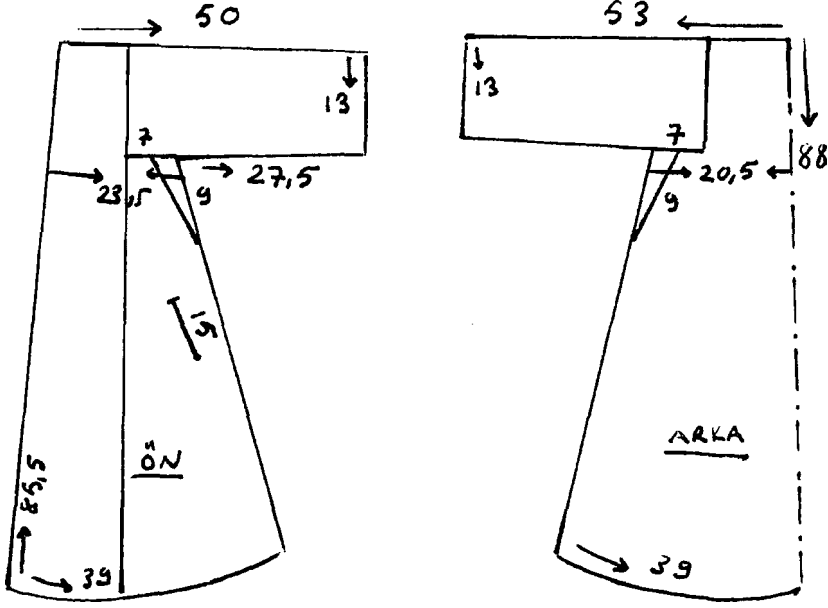

Giysinin Modeli ve Kesimi ile İlgili Bilgiler: Boydan çalışılmıştır. Kolları düz olarak bedene takılmıştır. Arka yakada oyuntu yapılmamıştır. Kol altına kuş çalışılmıştır. Yanlarda kupları vardır. Ön bedene torbasız yelek cep çalışılmıştır.

Süsleme Teknikleri: Beyaz pamuk iplikle, iki kumaş arasına pamuk konularak sırıma yapılmıştır.

Giysinin Astarı ve Astarlanması ile İlgili Bilgiler: Beyaz ince pamuklu kumaşla sırıma yapıldığından ayrıca bir astar geçirilmemiştir.

Süslemeler:

a) Konu: Geometrik Bezeme; Üçgen, dörtgen v.b. geometrik birimler konu olarak seçilmiştir.

b) Biçimlendirme: Geometrik tasarımlar oluşturulmuştur.

c) Teknik: Sırma yapılmıştır.

d) Kompozisyon: İşleme libadenin ön, arka beden ve kolun bütün yüzeyine geometrik bir tarzda uygulanmıştır.

Eserin Yayınlanıp Yayınlanmadığı: Yayınlanmamıştır.

Eserin Sergilenip Sergilenmediği: Cam odada sergilenmektedir.

Örnek No: 2

Levha No: 2

Fotoğraf No: 2, 2a, 2b, 2c.

Çizim No: 2

İnceleme Tarihi: 6.4.1989

İlgili Koleksiyon: Koyunoğlu Müzesi

Koleksiyonun Açık Adresi: Topraklık Caddesi/Konya

Envanter No: 8910

Koleksiyona Geliş Tarihi: 1973

Koleksiyona Geliş Biçimi: R.İzzet Koyunoğlu tarafından hediye edilmiştir.

Kolleksiyonda Yeri: Etnoğrafya Bölümü. Cam odada teşhirdedir.

Onarım Görüp Görmediği: Onarım görmemiştir.

Bugünkü Durumu: Üzerinde sandık ve boya lekeleri bulunmaktadır. Yıpranmadığı için üzerinde rahatça çalışılabilmektedir.

Yüzyılı: 19.yüzyıl.

Cinsi: Erkek libadesi (erkek sabahlığı)

Kullanılan Malzeme: Sütlü kahverengi ipek saten ve pamuklu kumaş, pamuk ipliği kullanılmıştır.

Dikiş Teknikleri: Elde çok sıkı oyulgama ile dikilmiştir.

Seçilen Renkler: Beyaz

Boyutları:

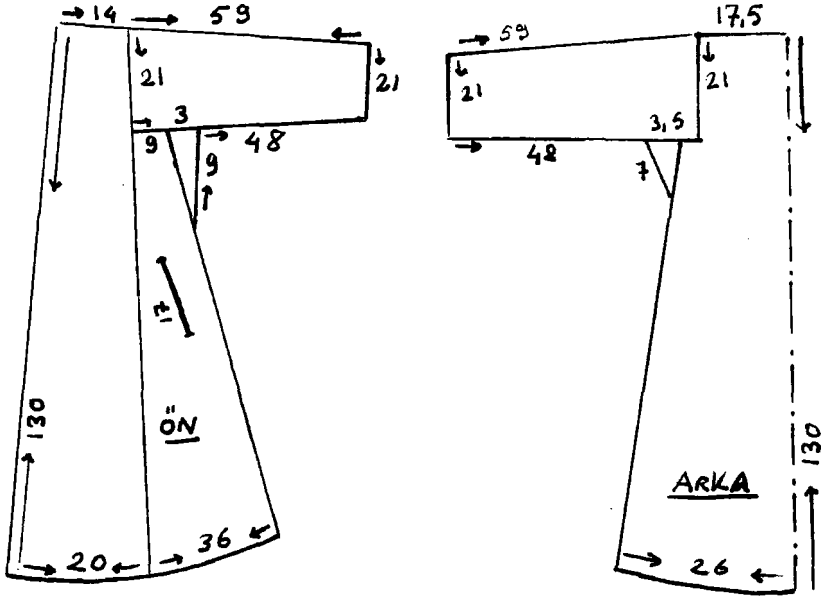

Giysinin Modeli ve Kesimi İle İlgili Bilgiler: Boydan çalışılmıştır. Kolları düz olarak bedene takılmıştır. Arka yakada oyuntu yapılmamıştır. Kol altına kuş çalışılmıştır. Yanlarda kupları vardır. Ön bedene torbasız yelek cep çalışılmıştır.

Süsleme Teknikleri: Beyaz pamuk ipliği ile iki kumaş arasına pamuk konularak sırıma yapılmıştır.

Giysinin Astarı ve Astarlanması İle İlgili Bilgiler: Beyaz ince pamuklu kumaş ile sırıma yapıldığından ayrıca bir astar geçirilmemiştir.

Süslemeler:

a- Konu: Geometrik bezeme; yıldız motifi.

b- Biçimlendirme: Geometrik çizgilerin yardımı ile bitkiler stilize edilmiştir.

c- Teknik: Sırıma yapılmıştır.

d- Kompozisyon: İşleme libadenin ön, arka beden ve kollarını geometrik bir tarzda bezemiştir. Geometrik çizgilerin aralarında yıldız motifleri birbirleri ile bağlanarak bütün yüzeyi kaplamıştır.

Eserin Yayınlanıp Yayınlanmadığı: Yayınlanmamıştır.

Eserin Sergilenip Sergilenmediği: Cam odada sergilenmektedir.

### *DEĞERLENDİRME VE SONUÇ*

Kıyafetler insanları dış etkilerden koruyan, ülkelere göre farklılık gösteren giyeceklerin bütünüdür. Kıyafetler kadın, erkek ve çocuk olarak kümelenmektedir. Ayrıca iç giyim ve dış giyim olarak da ayrılmaktadır. İç giyimleri don, gömlek, gecelik ve sabahlık teşkil etmektedir. Sabahlık: Yataktan kalkınca üşümek için gecelik ve sabahlık üzerine giyilen ve genellikle kalın kumaşlardan uzun olarak yapılan ev içi giysisidir. Bu makalede incelediğimiz, Konya Koyunoğlu Müzesi'nde bulunan iki eski erkek kıyafeti libade diye adlandırılmaktadır.

Fotoğraf 1 de görülen libade 7557 envanter numaralıdır. Müzeye başlanmıştır. Fotoğraf 2 de görülen ise 8910 envanter numaralıdır ve müzeye hediye edilmiştir. Halen teşhirde olan bu libadeler sağlamdır. 7557 envanter numaralı libadenin sol cep ağzının alt kısmı onarım görmüştür. Her iki libade de iki kumaş arasına pamuk yerleştirilerek sıyrılmıştır. Dikişleri çok sıkı oyulgama yapılarak elde dikilmiştir. Süslemelerde konu geometrik bezemedir. Üçgen, dörtgen v.b. geometrik birimlerin yanı sıra geometrik çizgilerin yardımı ile bitkiler stilize edilmiştir. İşleme libadelerin ön beden, arka beden ve kolların bütün yüzeyini kaplamaktadır. İki libade de boydan kesimlidir. Kol altlarına rahatlık vermesi için kuş parçası çalışılmıştır. Bedendeki cepler torbasızdır. Bu ceplerin süs olarak yapıldığı anlaşılmaktadır. Libadelerin taslak çizimlerindeki ölçüleri erkek çocuk ve yetişkin erkek beden kalıplarındaki ölçülere uymaktadır.

Sonuç olarak diyebiliriz ki; birinci sınıf işçilik gösteren özenle dikilmiş olan bu iki libade erkek sabahlığıdır. Erkeklerin sabah uyandıkları zaman pijama ve gecelik entarilerinin üzerine üşümek için giydikleri bir ev giysisidir. Erkek çocuklarına da bu amaçla dikilmiştir. Aynı zamanda erkek çocuklarının sünnet elbiselerinin üzerine üşümesinler diye giydirilmiş olduğu düşünülmektedir. Kaynak kişilerden alınan bilgiler de bu kıyafetlerin erkek sabahlığı olduğunu açıklamaktadır.

Müzelerimizde korunan bu giysilerin röprodüksiyonları yapılmalı, arşivlenmeli ve Türk kıyafet tarihi içindeki yeri belirlenmelidir. Giyimin bilimsel olarak okutulduğu Meslekî Eğitim Fakülteleri'nde Kalıp Hazırlama Teknikleri ve Giyim Tasarımı derslerinin konuları arasında yer almalıdır. Böylelikle son yıllarda hızla yok olan milli kültürümüzün önemli unsurlarından birisi olan eski kadın ve erkek kıyafetlerimiz belirlenmiş olacaktır.



## SUMMARY

The explanation of two man "Libades" in Konya Koyunoğlu Museum. "Libades" are very interesting clothes. They were worn by men. They wore them when they get up in the morning. The whole surface is covered by in a geometric form. They were sewed by hands like a quilt.

## BİBLİYOGRAFYA

ALTINIŞIK N., "Bergama Müzesinde Bir Çepni Gelini", *TED*, Sayı: XVI. Yıl: 1977, s.168

-----, "Bergama'daki Türkmen Gelini" *TED*, Sayı XVII

KADRİ H.K., *Türk Lüğati*, Cilt: IV, İstanbul, 1945, s.278

KOÇU R.E., *Türk Giyim Kuşam ve Süslenme Sözlüğü*, "L" Maddesi, s.168, Ankara, 1976

*Mevlan Larousse*., "L" maddesi, C.7, İstanbul, 1972, s.930

ÖNDER M., "Mevlana Müzesindeki Mevlana'nın Elbiseleri", *TED*, Sayı: XIV, Ankara, 1974

## KAYNAK KİŞİLER

Hacı Mehmet Ali Kazanır, Kürkü Mahallesi, Gürcü Hatun Sokak, No: 15 KONYA

Hacı Mevlüt Güler, Devlet Mahallesi, Hattat Mahub Sokak, Güler Apartmanı, No: 8 Kat: 1 KONYA



**Resim 1: Erkek çocuk libadesinin genel görünüşü**

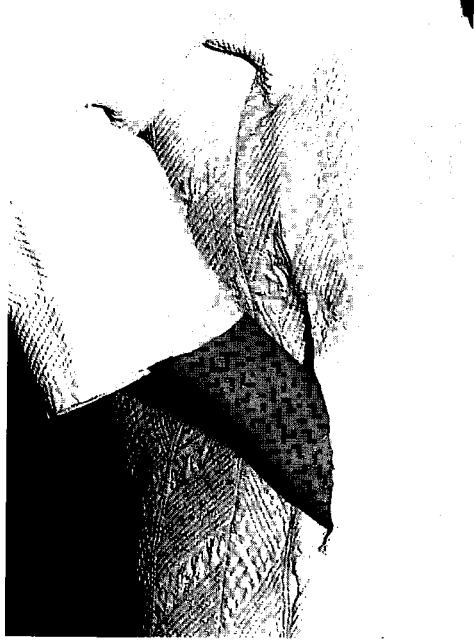

**Resim 1a: Libadenin cep kısmının görünüşü**

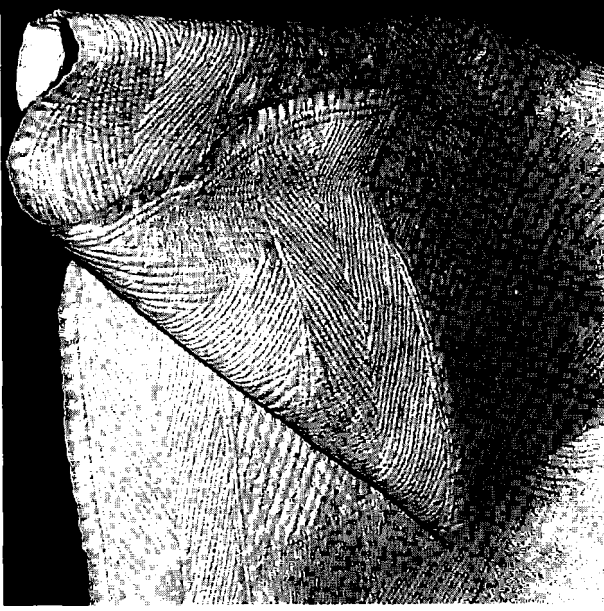

**Resim 1b: Libadenin iç kısmının görünüşü**

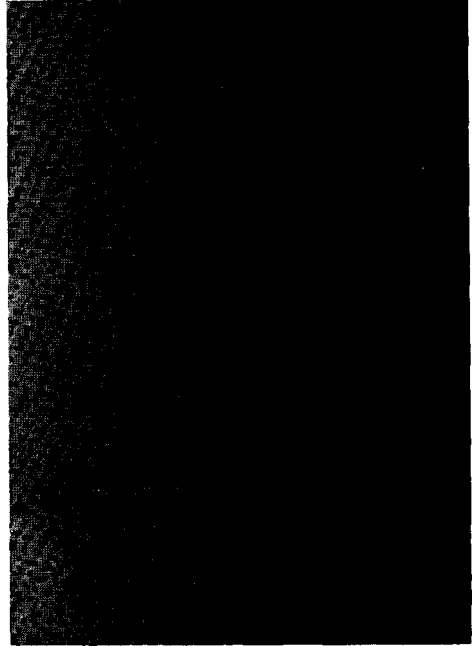

**Resim 1c: Libadenin işlemeden detay**



**Resim 2: Erkek libadesinin genel görünüşü**



**Resim 2a: Libadenin cep kısmının görünüşü**



**Resim 2b: Libadenin iç kısmının görünüşü**

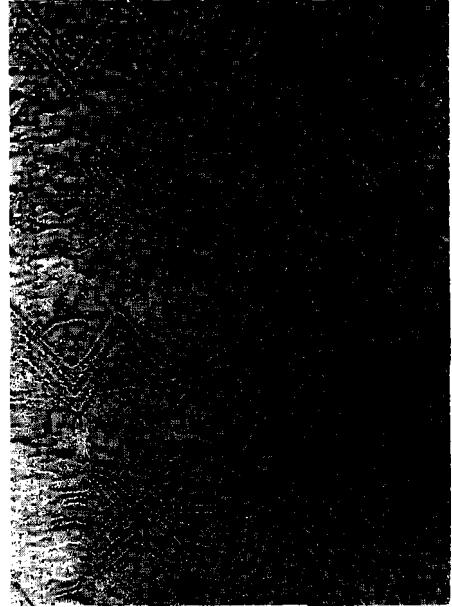

**Resim 2c: Libadenin işlemeden detay**

