



International Refereed Journal

# Karaelmas Journal of Educational Sciences

Journal Homepage: [ebd.beun.edu.tr](http://ebd.beun.edu.tr)



## The Predictive Power of Pre-Service Teachers' Sources of Self-Efficacy Beliefs on Teaching Self-Efficacy Beliefs and Attitudes<sup>1</sup>

Şeyda ARSLAN<sup>2</sup>, Özgür Murat ÇOLAKOĞLU<sup>3</sup>

Received: 23 March 2019, Accepted: 24 April 2019

### ABSTRACT

The aim of this study is to reveal the effect of pre-service teachers sources of self-efficacy beliefs on teaching self-efficacy beliefs and their attitudes towards teaching profession. The study was conducted in the correlational design. The data of the study were obtained from the 360 seniors in Zonguldak Bülent Ecevit University Ereğli Faculty of Education. The data of the study were gathered with "Prospective Teachers' Self-Efficacy Sources Scale", "Teaching Self-Efficacy Scale" and "Attitude Scale of Teaching Profession". Pearson Product Moment Correlation Coefficient and PATH analysis methods were used in analysis of the data. It was concluded that emotional states, mastery experience, and vicarious experience were significant predictors of prospective teachers' teaching self-efficacy and attitudes towards teaching profession.

**Keywords:** Self-efficacy Beliefs, Self-efficacy Sources, Prospective Teacher.

### EXTENDED ABSTRACT

#### *Purpose and Significance*

The self-efficacy belief can be defined as the beliefs of people in organizing the behaviors that are necessary to produce outcomes. It affects people's feelings, thinkings, motivation and behaviours. Teaching self-efficacy is a beliefs about capabilities to make positive changes in the behaviors and successes of students. High self-efficacious teachers spend more time for academic activities, provide more guidance to overcome obstacles to students and praise their progresses. They use contemporary teaching methods, effective classroom management technics, monitors students' progress, directs students to the inquiry. Enactive mastery performance is the most powerful source of self-efficacy because it relies on realistic personal experiences. Vicarious experience is modelling behaviour of people. People determine about their self-efficacy by comparing their own performances with the performances of other people in the social environment. Verbal persuasion is pelp talks presented by people in social environment. Emotional arousal is affective state that people have stress reactions, tension, fatigue, aches and pains as an indicator of poor performance. The purpose of this study to elicit the predictive power of self-efficacy sources on pre-service teachers' teaching self-efficacy belief and attitude towards teaching profession.

#### *Methods*

The design of this study was correlational research. The study was conducted on 360 senior pre-service teachers. The instruments of the study were "Prospective Teachers' Self-Efficacy Sources Scale", "Teaching Self-Efficacy Scale" and "Attitude Scale of Teaching Profession". the distribution of data was examined to decide analyses methods. It was decided that values of skewness and kurtosis were between -2,00 and 2,00. So, parametric analysis methods were used to analyze the data. The Pearson product moment correlation coefficient and PATH analysis method were conducted on data.

<sup>1</sup> This study was produced from master thesis.

<sup>2</sup> Master Students, Zonguldak Bülent Ecevit University, Graduate School of Social Sciences, Educational Programs and Teaching

<sup>3</sup> Assist. Prof. Dr., Zonguldak Bülent Ecevit University, Ereğli Faculty of Education, [ozgurmat@hotmail.com](mailto:ozgurmat@hotmail.com)

### *Findings, Conclusions and Discussions*

The most effective source of self-efficacy beliefs on pre-service teachers' self-efficacy beliefs is the emotional state ( $\beta = 0,31$ ). Also, performance accomplishments ( $\beta = 0,15$ ) and vicarious experiences ( $\beta = 0,13$ ) had significant on teaching self-efficacy belief and attitude towards teaching profession. These three source predicted 21 % pre-service teachers' teaching self-efficacy belief.

It was seen that the emotional state was the most effective self-efficacy belief source on the of pre-service teachers' attitudes towards teaching profession. Emotional states had direct ( $\beta = 0,34$ ) and indirect ( $\beta = 0,10$ ) effect on attitude. Also, performance accomplishment had both the direct ( $\beta = 0,13$ ) and indirect ( $\beta = 0,05$ ) on attitudes of pre-service teachers towards the teaching profession. On the other hand, vicarious experiences had an indirect effect ( $\beta = 0,04$ ) on the attitudes pre-service teachers towards teaching profession. In this model, the effect of pre-service teachers' self-efficacy beliefs on their attitudes towards teaching profession was also examined. As a result of the analysis, the path value was found to be  $\beta = 0,32$ . As a result, the predictive power of self-efficacy belief and sources of self-efficacy belief have been found to be 38 %.

It can be said that pre-service teachers perceive the teaching profession as valuable and satisfying, being a respectable profession and having high motivation have an effect on teacher candidates' self-efficacy beliefs and their attitudes towards teaching profession. The successful application and practices in courses, early field experiences, microteaching method, community based service learning applications and extra-curricula affects teaching self-efficacy beliefs and attitudes of prospective teachers. Lastly, observing master mentors during teaching practicum affects them.

# Öğretmen Adaylarının Öğretmenlik Mesleği Öz Yeterlik İnancı Kaynaklarının Öz Yeterlik İnancı ve Tutumlarını Yordama Gücü<sup>1</sup>

Şeyda ARSLAN<sup>2</sup>, Özgür Murat ÇOLAKOĞLU<sup>3</sup>

**Başvuru Tarihi:** 23 Mart 2019, **Kabul Tarihi:** 24 Nisan 2019

## ÖZET

Bu çalışmanın amacı, öğretmen adaylarının öz yeterlik inancı kaynaklarının öğretmenlik mesleğine ilişkin öz yeterlik inançları ve öğretmenlik mesleğine yönelik tutumlarını yordama gücünü ortaya çıkarmaktır. Çalışma korelasyon araştırması deseninde yürütülmüştür. Çalışmanın verileri Zonguldak Bülent Ecevit Üniversitesi Ereğli Eğitim Fakültesi dördüncü sınıfta öğrenim görmekte olan 360 öğretmen adayından elde edilmiştir. Çalışmanın verileri "Öğretmen adaylarının öz yeterlik inancı kaynaklarını belirleme ölçeği", "Öğretmen öz yeterlik ölçeği" ve "öğretmenlik mesleğine yönelik tutum ölçeği" ile toplanmıştır. Verilerin analizinde Pearson momentler çarpımı korelasyon katsayısı yöntemi ile PATH analizi yöntemi kullanılmıştır. Çalışmanın sonunda öz yeterlik inancı kaynakları olan duygusal durum, performans başarıları ve dolaylı yaşantıların öğretmen adaylarının öğretmenlik mesleğine ilişkin öz yeterlik inançları ve tutumlarının anlamlı yordayıcısı olduğu bulunmuştur.

**Anahtar Kelimeler:** Öz Yeterlik İnancı, Öz Yeterlik İnancı Kaynakları, Öğretmen Adayı.

## 1. Giriş

Öğretmenler eğitim sisteminin önemli bir unsurudur. Öğretim programlarının uygulayıcısı olan öğretmenlerin nitelikleri de bu sistemin işleyişini etkileyecektir. Öğretmenlerin öğretmenlik mesleğine ilişkin çeşitli bilgi ve becerilere sahip olmalarının çeşitli duyuşsal özelliklere de sahip olması gerekir. Öğretmenlerin mesleğine ilişkin öz yeterlik inancı ve tutumu daha nitelikli bir öğretim gerçekleştirmelerine yardımcı olacaktır. Bu yüzden öğretmenlerin öğretmenlik mesleğine ilişkin öz yeterlik inançları ve tutumlarını etkileyen faktörlerin belirlenmesi öz yeterlik inancı yüksek ve öğretmenlik mesleğine ilişkin olumlu tutuma sahip öğretmenlerin yetiştirilmesini sağlayabilir.

### 1.1. Öz Yeterlik İnancı

Öz yeterlik inancı insanların duygu, düşünce, motivasyon ve seçimsel davranışlarını etkileyen bir özellik olup (Bandura, 1997), insanların çeşitli ürünler ortaya koyabilmek için gerekli olan davranışları organize edebilme konusunda kendilerine olan inançları olarak tanımlanabilir (Bandura, 1977). Öğretmenlik öz yeterlik inancı ise öğrencilerin katılımını ve öğrenmelerini sağlayabilme konusunda kendilerine olan inançlarını ifade etmektedir (Tschannen-Moran & Woolfolk Hoy, 2001). Öğretmenlerin öz yeterlik inançları onların hem eğitim sürecine ilişkin yöneliklerini hem de öğretim etkinliklerini etkilemektedir. Öğrencilerin gelişimlerini destekleyen olumlu öğrenme ortamı oluşturulabilmesi öğretmenlerin öğretmenlik mesleği bilgi ve becerilerine sahip olmanın yanında onların öğretmenlik mesleği öz yeterlik inançlarına da bağlıdır (Bandura, 1997). Öz yeterlik inancı yüksek öğretmenler öğrencilerin motivasyonunu artırma, öğrenme gücü çeken öğrencilere yardımcı olma, yanlış öğrenen öğrencilere olumlu dönüt verme, yeni öğretim teknolojilerini kullanma, öğrenci performansını izleme, etkili öğretim gerçekleştirme, öğrencileri araştırma yapmaya yönlendirme ve sınıf yönetimi konusunda başarılıdırlar (Czerniak & Chiarelott, 1990).

### 1.2. Öz Yeterlik İnancı Kaynakları

Öz yeterlik inancı kaynaklarının belirlenmesi öğretim sürecinde öğrencilerin veya öğretmen adaylarının öz yeterlik inançlarını artırabilmek için neler yapılabileceği konusunda ipucu verir. Bir kişinin öz yeterlik inancının oluşmasında dört temel kaynağın önemli olduğu söylenebilir. Performans başarıları, dolaylı yaşantılar, sözel ikna ve duygusal durumdur (Bandura, 1977; 1994; 1997).

<sup>1</sup> Bu çalışma yüksek lisans tezinden üretilmiştir.

<sup>2</sup> Yüksek Lisans Öğrencisi, Zonguldak Bülent Ecevit Üniversitesi, Sosyal Bilimler Enstitüsü, Eğitim Programları ve Öğretim

<sup>3</sup> Dr. Öğr. Üyesi, Zonguldak Bülent Ecevit Üniversitesi, Ereğli Eğitim Fakültesi, [ozgurmat@hotmail.com](mailto:ozgurmat@hotmail.com)

Performans başarıları doğrudan bireyin kendisinin deneyimlerine dayalı olarak edindiği yaşantıları ifade etmektedir. Bireylerin öz yeterlik inançları hakkında en etkili bilgi sağlayan kaynak performans başarılarıdır. Çünkü insanların bir durumda başarılı olup olamayacağına ilişkin en gerçekçi bilgi bu yolla elde edilir (Bandura, 1997). Bireylerin ortaya koymuş olduğu başarılı performanslar onun öz yeterlik inancını artırırken, başarısızlık yaşaması öz yeterlik inancını olumsuz etkilemektedir (Bandura, 1994). Öğretmen adaylarının hizmet öncesi eğitim sürecinde geçirmiş oldukları başarılı yaşantılar onların öz yeterlik inançlarını artırabilir.

Dolaylı yaşantılar, bireylerin sosyal ortamdaki kendilerine model olarak almış olduğu kişileri gözlemleyerek edindikleri yaşantıları ifade etmektedir. Model olarak alınan kişilerin geçirmiş oldukları başarılı yaşantılar bireylerin öz yeterlik inançlarını artırırken, başarısızlıkları onların öz yeterlik inançlarını düşürür (Bandura, 1977). Öğretmen adaylarının gerek sınıf arkadaşlarının uygulamalarını, gerekse okulu deneyimi ve öğretmenlik uygulaması sürecinde kendilerine danışmanlık yapan staj öğretmenlerini gözlemlemeleri onların öz yeterlik inançlarını artırabilir.

Sözel (sosyal) ikna, bireylere sosyal ortamlarındaki tarafından sunulan dönütleri ve sözel uyarıcıları ifade etmektedir. Bir bireye sosyal ortamındaki kişiler tarafından verilen görevlerin üstesinden gelebilecek yeteneğe sahip olduğu söylenirse bu durum onların öz yeterlik inancını artırır (Bandura, 1994). Öğretmen adaylarına öğretim üyeleri, staj öğretmenleri, sınıf arkadaşları, hatta öğretim gerçekleştirdiği öğrenciler tarafından sunulan cesaretlendirici sözler onların öz yeterlik inançlarını artırabilir.

Fizyolojik ve duygusal durumlar da bireylere öz yeterlik inançları hakkında bilgi sağlayan son kaynaktır. Kişilerin çeşitli görevleri yerine getirirken kaygılı ve stresli olmaları olmaları, bu süreçte terlemeleri onların başarılı olamayacağına bir işareti olarak yorumlanabilir ve bu durum onların öz yeterlik inançlarını olumsuz etkileyebilir (Bandura, 1977). Öğretmen adaylarının öğretmenlik eğitim sürecinde gerçekleştirmiş olduğu öğretim etkinliklerinden haz duyması, öğrencilerinin öğrendiğinin görmesinin verdiği doyum da onların öz yeterlik inançlarını artırırken, bu etkinlikleri yapıp yapamayacağına ilişkin kaygısı öz yeterlik inançlarını düşürür (Tschannen- Moran & Woolfolk Hoy, 2007).

Öğretmen adaylarının öz yeterlik inancı kaynaklarına ilişkin literatür incelendiğinde yurtdışında uzun süredir çalışmalar (Cannon & Scharmann, 1996; Cantrell, Young & Moore, 2003; Cone, 2009; Gunnig & Mensah, 2011; Gurvitch & Metzler, 2009; Housego, 1990; Jamil, Downer & Pianta, 2012; Knoblauch & Woolfolk Hoy, 2007; Liaw, 2009; McDonnough & Matkins, 2010; Oh, 2011, O'Neil & Stephenson, 2012; Palmer, 2006; Poulou, 2007; Siwatu, 2011) yapıldığı halde ülkemizde oldukça yeni olup sınırlı sayıda çalışma yapılmıştır (Akcaalan & Arslan, 2017; Arslan, 2019; Arslan & Bulut, 2016; Can, 2015; Kaçar & Beycioğlu, 2017; Sağlam & Arslan, 2018). Bu çalışmanın amacı, öğretmen adaylarının öz yeterlik inancı kaynaklarının öğretmenlik mesleğine ilişkin öz yeterlik inançları ve tutumlarını yordama gücünü belirlemektir.

## 2. Yöntem

Bu bölümde araştırmanın modeli, çalışma grubu, veri toplama araçları, verilerin toplanması ve çözümlenmesine ilişkin açıklamalara yer verilmiştir.

### 2.1. Araştırmanın Modeli

Bu çalışmada ilişkisel tarama türlerinden yordama araştırmasıdır. Yordama türü araştırmalarda değişkenlerden biri yordayıcı değişken olarak belirlenirken diğeri ölçüt değişkeni olarak belirlenir. Yordayıcı değişkenlerin ölçüt değişkenini yordama gücü belirlenmeye çalışılır (Creswell, 2012).

### 2.2. Çalışma Grubu

Çalışma, 2015-2016 öğretim yılı Bahar döneminde Bülent Ecevit Üniversitesi Ereğli Eğitim Fakültesi dördüncü sınıflarında öğrenim göre 360 öğretmen adayı üzerinde yürütülmüştür. Çalışmanın yürütüleceği fakülte uygun örnekleme yöntemiyle seçilmiş olup öğretmen adayları içerisinde bir örneklem seçimi yoluna gidilmemiş, tüm öğretmen adaylarına ulaşılmaya çalışılmıştır. Çalışmaya sınıf öğretmenliği, okul öncesi öğretmenliği, fen bilimleri öğretmenliği, sosyal bilgiler öğretmenliği, din kültürü

ve ahlak bilgisi öğretmenliği, Türkçe öğretmenliği ve ilköğretim matematik öğretmenliği dördüncü sınıfta öğrenim gören öğretmen adayları katılmıştır. Öğretmen adaylarının okudukları programa ve cinsiyetlerine göre dağılımları tablo 3.1.'de sunulmuştur.

**Tablo 1**

Öğretmen adaylarının okudukları programa ve cinsiyetlerine göre dağılımı tablosu

|   | Kadın |      | Erkek |      |
|---|-------|------|-------|------|
|   | f     | %    | f     | %    |
| Sınıf Öğretmenliği                        | 49    | 75,7 | 17    | 24,3 |
| Okulöncesi Öğretmenliği                   | 84    | 91,3 | 8     | 8,7  |
| Fen Bilimleri Öğretmenliği                | 22    | 75,9 | 7     | 24,1 |
| Sosyal Bilgiler Öğretmenliği              | 19    | 54,3 | 16    | 45,7 |
| Din Kültürü ve Ahlak Bilgisi Öğretmenliği | 53    | 66,2 | 27    | 33,8 |
| Türkçe Öğretmenliği                       | 27    | 69,2 | 12    | 30,8 |
| İlköğretim Matematik Öğretmenliği         | 18    | 94,7 | 1     | 5,3  |
| Toplam                                    | 272   | 75,6 | 88    | 24,4 |

Tablo incelendiğinde çalışmaya katılan öğretmen adayı sayısının en fazla okul öncesi öğretmenliği programı öğrencisi olduğu, en az ise ilköğretim matematik öğretmenliği programı öğrencisi olduğu görülmektedir. Yine çalışmaya katılan öğretmen adaylarının çoğunluğunun kadın öğretmen adaylarından oluştuğu söylenebilir.

### 2.3. Veri Toplama Araçları

Bu çalışmanın verileri “Öğretmen Adaylarının Öz Yeterlilik İnancı Kaynaklarını Belirleme Ölçeği”, “Öğretmen Öz Yeterlilik Ölçeği” ve “Öğretmenlik Mesleğine Yönelik Tutum Ölçeği” ile toplanmıştır.

#### 2.3.1. Öğretmen Adaylarının Öz Yeterlilik İnancı Kaynaklarını Belirleme Ölçeği

Ölçek, Arslan ve Akcaalan (2017) tarafından öğretmen adaylarının öğretmenlik mesleği hakkındaki öz yeterlilik inancı kaynaklarının neler olduğunu belirlemeye dönük olarak geliştirilmiştir. Ölçek beşli likert tipine uygun olarak geliştirilmiş olup “hiç artırmaz”, “çok az artırır”, “orta düzeyde artırır”, “oldukça artırır” ve “çok artırır” seçeneklerinden oluşmaktadır. Ölçeğin deneme uygulaması 2015-16 öğretim yılı güz döneminde Bülent Ecevit Üniversitesi Ereğli Eğitim Fakültesinde öğrenim göre 373 öğretmen aday üzerinde yürütülmüştür. Açıklayıcı faktör analizi neticesinde ölçeğin 19 maddeden oluşan 4 faktörlü bir yapıya sahip olduğu ortaya konulmuştur. Faktörler araştırmacılar tarafından performans başarıları, dolaylı yaşantılar, sözel ikna ve psikolojik durum olarak adlandırılmıştır.

**Tablo 2**

Ölçek faktörlerinin geçerliliği ve güvenilirliğine ilişkin bilgiler

| Öz Yeterlilik Kaynakları | n | Faktör Yükleri | Madde-Toplam Korelasyonları | $\alpha$ | Bu çalışmadaki $\alpha$ |
|--------------------------|---|----------------|-----------------------------|----------|-------------------------|
| Performans Başarıları    | 4 | 0,62-0,83      | 0,50-0,70                   | 0,79     | 0,77                    |
| Dolaylı Yaşantılar       | 4 | 0,66-0,78      | 0,54-0,65                   | 0,78     | 0,76                    |
| Sözel İkna               | 5 | 0,64-0,86      | 0,65-0,81                   | 0,91     | 0,88                    |
| Psikolojik Durum         | 6 | 0,69-0,83      | 0,69-0,80                   | 0,88     | 0,90                    |

Tablo incelendiğinde öz yeterlilik inancı kaynağının öğretmen adaylarının öz yeterlilik inancı kaynaklarını istenilen nitelikte ölçtüğü söylenebilir.

#### 2.3.2. Öğretmen Öz Yeterlilik Ölçeği

Ölçek Tschannen-Moran ve Woolfolk Hoy tarafından 2001 yılında geliştirilmiş olup Çapa, Çakıroğlu ve Sarıkaya (2005) tarafından Türkçe'ye uyarlanmıştır. Bu çalışmada ölçeğin uyarlanmış Türkçe versiyonu kullanılmıştır. Ölçeğin pilot çalışması 628 öğretmen adayı üzerinde yürütülmüştür. Ölçek, toplam 24 madde içeren üç faktörden oluşmaktadır. Bunlar, “öğrenci katılımı”, “öğretim stratejileri” ve “sınıf yönetimi”ne ilişkin öz yeterlilik inancından oluşmaktadır. Bu çalışmada ölçeğin alt faktörleri ayrı ayrı ele alınmamış, tam tersine genel bir ölçek olduğundan hareketle bütün üzerinde işlem yapılarak

hesaplamalar yapılmıştır. Genel ölçeğin Cronbach Alpha iç tutarlılık katsayısı ( $\alpha$ ) 0,93 olarak hesaplanırken, bu çalışmadaki Cronbach Alpha iç tutarlılık katsayısı ( $\alpha$ ) 0,95 olarak hesaplanmıştır.

### 2.3.3. Öğretmenlik Mesleğine Yönelik Tutum Ölçeği

Ölçek, Üstüner (2006) tarafından öğretmen adaylarının öğretmenlik mesleğine yönelik tutum düzeylerini belirleyebilme amacıyla geliştirilmiştir. Ölçeğin pilot çalışması 449 öğrenci üzerinde yürütülmüştür. Açımlayıcı faktör analizi neticesinde ölçeğin tek faktörlü olarak kullanılmasının daha uygun olduğuna karar verilmiştir. Ölçek, toplam 34 maddeden oluşmakta olup, maddelerinin faktör yüklerinin 0,41 ile 0,74 arasında, madde-toplam korelasyonlarının ise 0,42 ile 0,74 arasında değiştiği bulunmuştur. Ölçek toplam varyansın %30'unu açıklamaktadır. Ölçeği oluşturan maddelerin hem orijinal çalışmadaki hem de bu çalışmadaki Cronbach Alpha iç tutarlılık katsayısı ( $\alpha$ ) 0,93 olarak hesaplanmıştır.

### 2.4. Verilerin Analizi

Verilerin analizine başlamadan önce kullanılacak olan istatistiksel yöntemde de yön gösterecek olması sebebiyle dağılımlarının normal olup olmadığı incelenmiştir. Verilerin basıklık ve çarpıklık değerleri temel alınarak bu değerlerin -2,00 ile +2,00 arasında olup olmadığına bakılmıştır (George ve Mallery, 2016). Değişkenlerin basıklık ve çarpıklık değerlerinin -2,00 ile +2,00 arasında değiştiği görülmektedir. Buna göre verilerin normal dağılım gösterdiği kabul edilmiştir. Bu sebeple de verilerin analizinde parametrik testlerin kullanılabilmesine karar verilmiştir. Verilerin analizinde aritmetik ortalamaya, standart sapmaya bakılırken, değişkenler arası ilişkiler Pearson momentler çarpımı korelasyon katsayısı ile öz yeterlik inancı kaynaklarının öğretmenlik öz yeterlik inancı ve tutumu yordama gücü PATH analizi ile belirlenmiştir.

## 3. Bulgular

Bu çalışmada öncelikli olarak öğretmen adaylarının öğretmenlik mesleğine ilişkin öz yeterlik inancı kaynakları, öz yeterlik inancı ve tutum ortalama puanları arasında anlamlı bir ilişki olup olmadığı incelenmiştir. Değişkenler arasındaki ilişki Pearson Momentler Çarpımı Korelasyonu Katsayısı yöntemi ile hesaplanmıştır. Elde edilen bulgular Tablo 3.'te sunulmuştur.

**Tablo 3**  
Korelasyon Tablosu

|          | Per.Baş. | Dol.Yaş. | Söz.İk. | Duy.Dur. | ÖzYet. | Tutum |
|----------|----------|----------|---------|----------|--------|-------|
| Per.Baş. | 1,00     |          |         |          |        |       |
| Dol.Yaş. | 0,29**   | 1,00     |         |          |        |       |
| Söz.İk.  | 0,30**   | 0,42**   | 1,00    |          |        |       |
| Duy.Dur. | 0,37**   | 0,37**   | 0,46**  | 1,00     |        |       |
| ÖzYet.   | 0,30**   | 0,29**   | 0,28**  | 0,41**   | 1,00   |       |
| Tutum    | 0,35**   | 0,26**   | 0,29**  | 0,52**   | 0,50** | 1,00  |
| Art. Ort | 4,19     | 3,42     | 3,70    | 4,25     | 4,08   | 6,70  |
| St.Sap.  | 0,65     | 0,76     | 0,85    | 0,68     | 0,54   | 0,90  |

\*\*p<0,01

Tablo 3 incelendiğinde öğretmen adaylarının öğretmenlik mesleğine yönelik öz yeterlik inançları ile en yüksek düzeyde ilişkili öz yeterlik inancı kaynağının duygusal durum olduğu görülmektedir ( $r=0,41$ ;  $p<0,01$ ). Öğretmen adaylarının öğretmenlik mesleğine yönelik öz yeterlik inançları ile diğer öz yeterlik kaynaklarından olan performans başarıları ( $r=0,30$ ;  $p<0,01$ ), dolaylı yaşantılar ( $r=0,29$ ;  $p<0,01$ ) ve sözel ikna ( $r=0,28$ ;  $p<0,01$ ) arasında da düşük düzeyde de olsa anlamlı bir ilişki bulunmuştur.

Öğretmen adaylarının öğretmenlik mesleğine yönelik tutum puanları ile öz yeterlik inancı kaynaklarından duygusal durum ( $r=0,52$ ;  $p<0,01$ ) ve performans başarıları ( $r=0,35$ ;  $p<0,01$ ) arasında pozitif, orta düzeyde ve anlamlı bir ilişki bulunurken; sözel ikna ( $r=0,29$ ;  $p<0,01$ ) ve dolaylı yaşantılar ( $r=0,26$ ;  $p<0,01$ ) ile pozitif, düşük düzeyde ve anlamlı bir ilişki içerisinde olduğu bulunmuştur.

Bu çalışmada ayrıca öğretmen adaylarının öğretmenlik mesleğine ilişkin öz yeterlik inancı kaynakları ve öz yeterlik inançlarının öğretmenlik mesleğine yönelik tutumlarını yordama gücü de hesaplanmıştır.

Bu amaca ilişkin bulgular elde edilirken PATH analizi yapılmıştır. Analiz neticesinde ortaya konulan modelin öğrencilerden elde edilen verilere ne kadar uyumlu olduğunu ortaya koyabilmek amacıyla iyilik uyum indeksi değerleri incelenmiştir. Bu modele ilişkin iyilik uyum indeksi değerleri Tablo 4.3'te sunulmuştur.

**Tablo 4**

Modelin İyilik Uyum İndeksi Değerleri

| $\chi^2/sd$ | RMSEA | RMR  | GFI  | AGFI | CFI  | NFI  |
|-------------|-------|------|------|------|------|------|
| 0,28        | 0,00  | 0,01 | 0,99 | 0,99 | 1,00 | 0,99 |

Modele ilişkin iyilik uyum indeksi değerleri incelendiğinde analiz neticesinde elde edilen modelin öğrencilerden elde edilen verilerle iyi uyum gösterdiği söylenebilir.

PATH analizi neticesinde öğretmen adaylarının öz yeterlik inancı kaynaklarının öğretmenlik mesleğine ilişkin öz yeterlik inançları ve tutumları üzerindeki etkisini ortaya koymaya dönük olarak elde edilmiş olan model Resim 1'de sunulmuştur.

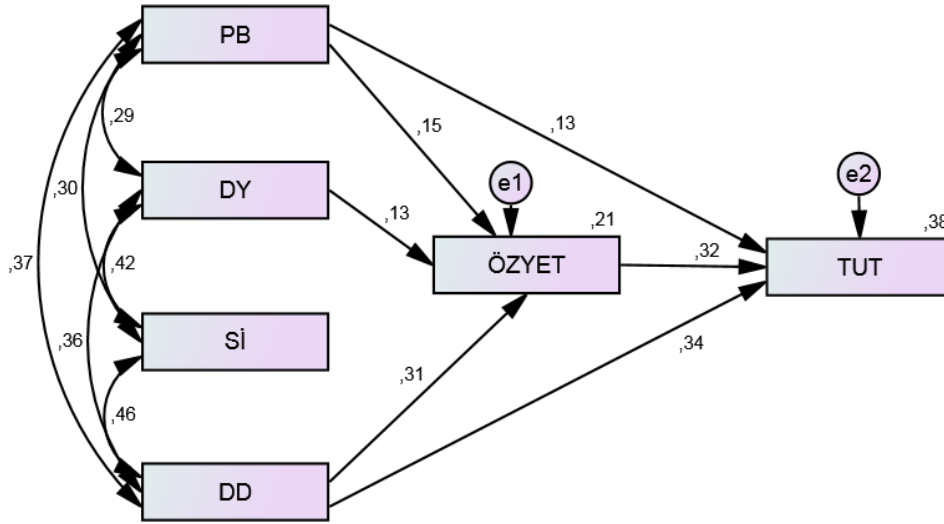

**Resim 1.** Path Analiz Modeli

PB: Performans Başarıları; DY: Dolaylı Yaşantılar; Sİ: Sözel İkna; DD: Duygusal Durum; ÖZYET: Öz Yeterlik İnanç; TUT: Tutum

Path analizi neticesinde öz yeterlik inancı kaynaklarının öğretmen adaylarının öğretmenlik mesleğine ilişkin öz yeterlik inançları ve tutumları üzerindeki standartlaştırılmış doğrudan ve dolaylı etkisi tablo 5'te sunulmuştur.

**Tablo 5**

Öğretmen Adaylarının Öz Yeterlik İnancı Kaynaklarının Öğretmenlik Öz Yeterlik İnançları Üzerindeki Doğrudan, Dolaylı ve Toplam Etkisi

| Etki  | Doğrudan | Dolaylı | Toplam | R <sup>2</sup> |
|---|----------|---------|--------|----------------|
| <b>Öğretmenlik Öz Yeterlik İnancı Üzerinde</b>      |          |         |        |                |
| Performans Başarıları                               | 0,15     | -       | 0,15   | 0,21           |
| Dolaylı Yaşantılar                                  | 0,13     | -       | 0,13   |                |
| Duygusal Durum                                      | 0,31     | -       | 0,31   |                |
| <b>Öğretmenlik Mesleğine İlişkin Tutum Üzerinde</b> |          |         |        |                |
| Performans Başarıları                               | 0,13     | 0,05    | 0,18   | 0,38           |
| Dolaylı Yaşantılar                                  | -        | 0,04    | 0,04   |                |
| Duygusal Durum                                      | 0,34     | 0,10    | 0,44   |                |
| Öz Yeterlik İnancı                                  | 0,32     | -       | 0,32   |                |

Tablo 5 incelendiğinde öğretmen adaylarının öğretmenlik öz yeterlik inançları üzerinde öz yeterlik inancı kaynaklarından en etkili kaynağın duygusal durum ( $\beta=0,31$ ) olduğu, duygusal duruma ilaveten performans başarıları ( $\beta=0,15$ ) ve dolaylı yaşantıların da ( $\beta=0,13$ ) anlamlı bir etkiye sahip olduğu söylenebilir. Modele göre sözel iknanın öğretmen adaylarının öğretmenlik öz yeterlik inançları üzerinde anlamlı bir etkisinin olmadığı görülmektedir. Öz yeterlik inancı kaynaklarından duygusal durum, performans başarıları ve dolaylı yaşantılar, öğretmen adaylarının öğretmenlik öz yeterlik inançlarının % 21'ini yordadığı görülmektedir. Buna göre öğretmen adaylarının öğretmenlik eğitimleri sürecinde öğretmenlik mesleğine ilişkin başarılı yaşantılar geçirmeleri, akranlarını, öğretmenlik uygulaması öğretmenlerini gözlemlenmeleri ve öğretmenlik mesleğini değerli ve motive edici bulmalarının onların öğretmenlik öz yeterlik inançlarını % 21 oranında artırdığı söylenebilir.

Ayrıca öğretmen adaylarının öğretmenlik mesleğine ilişkin tutumları üzerinde en güçlü öz yeterlik inancı kaynağının duygusal durum olduğu görülmektedir. Duygusal durumun öğretmen adaylarının öğretmenlik mesleğine ilişkin tutumları üzerinde hem doğrudan ( $\beta=0,34$ ) hem de dolaylı ( $\beta=0,10$ ) etkisinin olduğu görülmektedir. Duygusal durumla beraber performans başarıları da öğretmen adaylarının öğretmenlik mesleğine ilişkin tutumlarını hem doğrudan ( $\beta=0,13$ ) hem de dolaylı olarak ( $\beta=0,05$ ) etkilemiştir. Öz yeterlik inancı kaynaklarından dolaylı yaşantıların ise öğretmen adaylarının öğretmenlik mesleğine ilişkin tutumları üzerinde yalnızca dolaylı bir etkiye ( $\beta=0,04$ ) sahip olduğu görülmektedir. Bu modelde aynı zamanda öğretmen adaylarının öğretmenlik mesleği öz yeterlik inançlarının da öğretmenlik mesleğine ilişkin tutumları üzerindeki etkisi de incelenmiştir. Analiz neticesinde öğretmen adaylarının öğretmenlik öz yeterlik inançlarının öğretmenlik mesleğine ilişkin tutumları üzerindeki etki değerinin  $\beta=0,32$  olduğu bulunmuştur. Tablo 5'e göre öz yeterlik inancı kaynaklarından duygusal durum, performans başarıları ve dolaylı yaşantıların öğretmen adaylarının öğretmenlik mesleğine ilişkin tutumlarının doğrudan ve öz yeterlik inancını artırarak öz yeterlik inancı ile beraber toplam yordama gücünün %0,38 olduğu görülmektedir.

#### 4. Sonuç ve Tartışma

Bu çalışmada öğretmen adaylarının öğretmenlik mesleği öz yeterlik inancı kaynaklarının öğretmenlik öz yeterlik inançları ve tutumları üzerindeki etkisi incelenmiştir. Çalışmanın bulguları incelendiğinde öğretmen adaylarının öğretmenlik mesleğine ilişkin öz yeterlik inançları ve öğretmenlik mesleğine ilişkin tutumları üzerinde en güçlü kaynağın duygusal durum olduğu sonucuna ulaşılabılır. Duygusal durum öğretmenlik mesleğine ilişkin öz yeterlik inancını doğrudan etkilerken tutumlarını hem doğrudan hem de dolaylı olarak etkilemiştir. Arslan (2019), Oh (2011) ile O'Neil ve Stephenson (2012) tarafından yürütülen çalışmada da benzer sonuca ulaşılmıştır. Duygusal durum öğretmen adaylarının öğretmenlik mesleğine ilişkin algılamalarını ifade etmektedir. Öğretmen adaylarının öğretmenlik mesleğini değerli ve doyurucu olarak algılaması, öğretmenlik mesleğinin haz verici olmasının, saygı değer bir meslek olmasının ve bu konuda yüksek motivasyona sahip olmalarının öğretmen adaylarının öğretmenlik öz yeterlik inançları ve öğretmenlik mesleğine ilişkin tutumları üzerinde etkili olduğu söylenebilir.

Öğretmen adaylarının öğretmenlik mesleğine ilişkin öz yeterlik inançları ve tutumları üzerinde anlamlı etkiye sahip olan diğer öz yeterlik inancı kaynağı performans başarılarıdır. Bandura (1997) öz yeterlik inancı kaynaklarından en güçlü kaynağın performans başarıları olduğunu öne sürmektedir. Bu



çalışmada performans başarıları öğretmen adaylarının ikinci en güçlü yordayıcısı olmuştur. Öğretmen adaylarının hizmet öncesi eğitim sürecinde öğretmenlik mesleğine ilişkin bilgi ve becerileri uygulayarak öğrenmesi onların öz yeterlik inançları ve tutumları üzerinde olumlu bir etkiye sahip olduğu söylenebilir. Öğrencilerin derslerdeki başarılı yaşantıları, alan deneyimleri (Cannon & Scharmann 1996; Gurvitch & Metzler, 2009; McDonnough & Matkins, 2010), mikro öğretim uygulamaları (Gunning & Mensah, 2011), topluma hizmet uygulamaları (Cone, 2009) ve ekstra program uygulamalarının öğretmen adaylarının öz yeterlik inançları ve tutumları üzerinde etkili olduğunu ortaya koyan çalışmalar mevcuttur (Cantrell, Young & Moore, 2003; Housego, 1992).

Bu çalışmada ayrıca öz yeterlik inancı kaynaklarından dolayı yaşantıların da öğretmen adaylarının öğretmenlik öz yeterlik inançlarının ve tutumlarının anlamlı yordayıcısı olduğu sonucuna ulaşılmıştır. Öğretmen adaylarının okul deneyimi kazanmaları amacıyla deneyimli öğretmenleri gözlemlenmelerinin de onların öğretmenlik öz yeterlik inançları ve öğretmenlik mesleğine yönelik tutumları üzerinde anlamlı bir etkiye sahip olduğu söylenebilir.

## 5. Çalışmanın Sınırlılıkları

Çalışma Zonguldak Bülent Ecevit üniversitesi Ereğli eğitim fakültesi öğretmen adayları üzerinde yürütülmüştür. Benzer çalışmalar daha büyük örneklem gruplarında ve farklı fakültelerde de yürütülebilir. Bu çalışmada öz yeterlik inancı kaynaklarının ve öz yeterliğin duyuşsal süreçlerden tutum üzerindeki etkisi incelenmiştir. Değişik çalışmalarda bilişsel, motivasyonel ve seçme süreçleri üzerindeki etkisi de incelenebilir. Bu çalışmada veriler öz bildirim dayalı ölçeklerle toplanmıştır. Elde edilen verilerin güvenilirliği nitel veri toplama araçları da kullanılarak sağlanabilir.

## Kaynaklar

- Arslan, A. (2019). The mediating role of prospective teachers' teaching self-efficacy between self-efficacy sources and attitude towards teaching profession. *International Journal of Educational Methodology*, 5(1), 101-110. doi: 10.12973/ijem.5.1.101.
- Akcaalan, M. & Arslan, A. (2017). Öğretmen adaylarının öz yeterlik inancı kaynaklarının belirlenmesi, 26. *Uluslararası Eğitim Bilimleri Kongresi*, 20-23 Nisan 2017, Antalya.
- Arslan, A. & Akcaalan, M. (2017). Öğretmen adaylarının öz yeterlik inancı kaynaklarını belirleme ölçeğinin geliştirilmesi. 26. *Uluslararası Eğitim Bilimleri Kongresi*, 20-23 Nisan 2017, Antalya.
- Arslan, O. & Bulut A. (2015). Turkish prospective middle grades mathematics teachers' teaching efficacy beliefs and sources of these beliefs. In *CERME 9-Ninth Congress of the European Society for Research in Mathematics Education* (pp. 1123-1130).
- Bandura, A. (1977). Self-efficacy: Toward a unifying theory of behavioral change. *Psychological Review*, 84 (2), 191-215.
- Bandura, A. (1994). Self efficacy. In V. S. Ramachaudran (Ed.), *Encyclopedia of Human Behavior* (Vol. 4, pp. 71-81). Newyork Academic Press
- Bandura, A. (1997). *Self-efficacy: The exercise of control*. Freeman: New York.
- Can, H. (2015). Sources of teaching efficacy beliefs in pre-service science teachers. *Elementary Education Online*, 14(1), 1044-1059.
- Cannon, J. R., & Scharmann, L. C. (1996). Influence of cooperative early field experience on preservice elementary teachers' science self- efficacy. *Science Education*, 80(4), 419-436.
- Cantrell, P., Young, S., & Moore, A. (2003). Factors affecting science teaching efficacy of preservice elementary teachers. *Journal of Science Teacher Education*, 14(3), 177-192.
- Cone, N. (2009). Community-based service-learning as a source of personal self-efficacy: preparing preservice elementary teachers to teach science for diversity. *School Science and Mathematics*, 109(1), 20-30.
- Creswell, J. W. (2012). *Educational research: Planning, conducting and evaluating quantitative and qualitative research*. Pearson Education: Boston.
- Czerniak, C. & Chiarelott, L. (1990). Teacher education for effective science instruction-A social cognitive perspective. *Journal of Teacher Education*, 41(1), 49-58.
- Çapa, Y., Çakıroğlu, J. & Sarıkaya, H. (2005). Development and validation of a Turkish version of the teachers sense of efficacy scale. *Education and Science*, 30(137), 74-81.
- Gunning, A. M. & Mensah, F. M. (2011). Preservice elementary teachers' development of self-efficacy and confidence to teach science: a case study. *Journal of Science Teacher Education*, 22(2), 171-185.

- Gurvitch, R. A. & Metzler, M. W. (2009). The effects of laboratory-based and field-based practicum experience on pre-service teachers' self-efficacy. *Teaching and Teacher Education* 25, 437-443.
- Housego, B. (1990). A comparative study of student teachers' feelings of preparedness to teach. *Alberta Journal of Educational Research*, 36(3), 417-240.
- Jamil, F., Downer, J., & Pianta, R. (2012). Associations of pre-service teachers' performance, personality, and beliefs with teacher self-efficacy at program completion. *Teacher Education Quarterly*, 39(4), 119-138.
- Kaçar, T. ve Beycioğlu, K. (2017). İlköğretim öğretmenlerinin öz yeterlik inançları. *İlköğretim Online*, 16(4), 1753-1767.
- Knoblauch, D. & Woolfolk Hoy, A. (2007). "Maybe I can teach those kids." The influence of contextual factors on student teachers' efficacy beliefs. *Teaching and Teacher Education*, 24(1), 166-179.
- Liaw, E. C. (2009). Teacher efficacy of pre-service teachers in Taiwan: The influence of classroom teaching and group discussion. *Teaching and Teacher Education*, 25, 176-180.
- McDonnough, J. T. & Matkins, J. J. (2010). The role of field experience in elementary preservice teachers' self-efficacy and ability to connect research to practice. *School Science and Mathematics*, 110(1), 13-23.
- Oh, S. (2011). Preservice teachers' sense of efficacy and its sources. *Psychology*, 2(3), 235-240
- O'Neil, S. & Stephenson, J. (2012). Exploring Australian pre-service teachers sense of efficacy, its sources, and some possible influences. *Teaching and Teacher Education*, 28(4), 535-545.
- Palmer, D. H. (2006). Sources of self-efficacy in a science methods course for primary teacher education students. *Research in Science Education*, 36(4), 337-353.
- Poulou, M. (2007). Personal teaching efficacy and its sources: Student teachers' perceptions. *Educational Psychology*, 27(2), 191-218.
- Sağlam, D. & Arslan, A. (2018). Pedagojik formasyon öğrencilerinin öz yeterlik inancı kaynaklarının belirlenmesi. 27. Uluslararası Eğitim Bilimleri Kongresi, 18-22 Nisan 2018, Antalya.
- Siwatu, K. O. (2011). Preservice teachers' culturally responsive teaching self-efficacy-forming experiences: A mixed methods study. *The Journal of Educational Research*, 104(5), 360-369.
- Üstüner, M. (2006). Öğretmenlik mesleğine yönelik tutum ölçeğinin geçerlik ve güvenirlik çalışması. *Kuram ve Uygulamada Eğitim Yönetimi Dergisi*, 45, 109-127.
- Tschannen-Moran, M. & Woolfolk Hoy, A. (2001). Teacher efficacy: capturing an elusive construct. *Teaching and Teacher Education*, 17(7), 783-805.