



Yiğitpaşa, Davut-Yazar, Turgay-Çelemoğlu, Şuayip-Bahar, Bilge, “2021 Yılı Niksar Kalesi Kazısı Seramik Buluntularında Kap Tipleri”, *Karadeniz Araştırmaları Enstitüsü Dergisi*, 8/14, ss.25-56.
DOI: 10.31765/karen.1067032

Bu makale etik kurul izni ve/veya yasal/özel izin alınmasını gerektirmemektedir.

This article doesn't require ethical committee permission and/or legal/special permission.

* Araştırma Makalesi / Research Article

** Doç. Dr.,

Ondokuz Mayıs Üniversitesi, Fen
Edebiyat Fakültesi, Arkeoloji Bölümü
Samsun/TÜRKİYE

✉ davut.yigitpasa@omu.edu.tr

ORCID : 0000-0001-8821-5628

*** Dr. Öğr. Üyesi,

Ondokuz Mayıs Üniversitesi, Fen
Edebiyat Fakültesi, Sanat Tarihi Bölümü,
Samsun/TÜRKİYE

✉ turgayyazar@gmail.com

ORCID : 0000-0003-0179-4511

**** Dr. Öğr. Üyesi,

Ondokuz Mayıs Üniversitesi, Fen
Edebiyat Fakültesi, Sanat Tarihi Bölümü,
Samsun/TÜRKİYE

✉ scelemogluo8@gmail.com

ORCID : 0000-0003-3432-302X

***** Arş. Gör. Dr.,

Ondokuz Mayıs Üniversitesi, Fen
Edebiyat Fakültesi, Sanat Tarihi Bölümü,
Samsun/TÜRKİYE

✉ bilge.bahar@omu.edu.tr

ORCID : 0000-0002-8840-3909

Anahtar Kelimeler: Karadeniz, Tokat,
Niksar, Kale, Danişmendliler, Selçuklu,
Osmanlı Devleti

Keywords: Black Sea, Tokat, Niksar,
Fortress, Danişmends, Seljuks, Ottoman
Empire

Geliş Tarihi / Received Date: 02.02.2022

Kabul Tarihi / Accepted Date: 20.04.2022

2021 YILI NIKSAR KALESİ KAZISI SERAMİK BULUNTULARINDA KAP TİPLERİ*

Davut YİĞİTPAŞA** - Turgay YAZAR***
Şuayip ÇELEMOĞLU**** - Bilge BAHAR*****

Öz: Bu çalışmada Niksar Kalesi 2021 yılı kazısında ele geçen 655 adet seramik tür ve tipleri (form) açısından değerlendirilmiştir. Seramiklerin tespit edebildiğimiz erken örnekleri Helenistik, geç örnekleri ise Osmanlı döneminin son yıllarına aittir. Seramiklerin çoğunluğu ise 11-14. yüzyıl aralığına ait olup tanıtılan toplam 81 adet örnek tipik Ortaçağ malları özelliğine sahiptir. Geniş bir zaman dilimine yayılan seramiklerde tabak, kâse, çanak, çömlek, testi ve kürevî-konik kaplar olarak 6 ana kap tipi belirlenmiştir. Seramikler içinde sayısal olarak en zengin grubu 323 örnekle alt tipleriyle birlikte çanaklar oluşturur. İkinci sırayı 143 örnekle alt tipleriyle birlikte çanaklar oluşturur. Üçüncü sırayı 126 örnekle kaideler, dördüncü sırayı 31 örnekle testiler, beşinci sırayı 16 örnekle kapaklar, altıncı sırayı 14 örnekle kâseler oluşturur. Son sırayı ise 2 örnekle %1'in altında kalan kürevî-konik gövdeli kaplar oluşturur. Tamamı çarkta üretilen seramikler yapım ve bezeme tekniği açısından sırlı ve sırsız olarak iki ana grup oluşturmakta, her iki grupta astarlı ve astarsız örnekler bulunmaktadır. Hamur, astar, katkı, pişme derecesi, form, yüzey işlemleri, sır ve bezeme özellikleri açısından Niksar Kalesi buluntuları diğer merkezlerle ortak özellikler göstermekte olup yerel üretim farkları çok fazla değildir. Seramikler iç kalenin doğu surunun önündeki yapı alanından gelmektedir. 2021 yılı çalışmalarında henüz yapıların zemin seviyesine inilememiştir. Bu kısım ana yapıya sonradan eklenen harçlı veya kuru duvar şeklinde özensiz olarak yapılmış duvarların döküntüsü ile atık malzemenin de yer aldığı, stratigrafi vermeyen karışık bir yapı özelliği göstermektedir. Değerlendirdiğimiz seramikler günlük kullanım amaçlı olarak KIV-c5, KIV-d5, KIV-e5, KV-a5, KV-a5, LIV-d1, LIV-e1, LV-a1 ve LV-b1 açmalarındaki, şu an işlevini tanımlayamadığımız mekânlardan gelmiştir. Helenistik ve Roma dönemi dışında seramikler teknoloji, biçim ve bezeme özellikleri açısından benzerdir.

TYPES OF POTTERY IN THE CERAMIC FINDS OF THE NIKSAR FORTRESS EXCAVATION IN 2021

Abstract: This study evaluated 655 ceramic kinds and types (form) found in the Niksar Castle 2021 excavation. The earliest examples of ceramics identified belong to the Hellenistic period, and the late examples belong to the last years of the Ottoman period. Most of the ceramics belong to the 11-14th century range, while the 81 ex-

amples introduced in total have typical medieval ware features. The ceramics spread over a broad period, with six main vessel types determined: Plates, bowls, pots, pottery, jugs and sphero-conical vessels. Pots are the numerically richest group in numbers, with 323 samples and their subtypes. Pottery ranks second with 143 samples, while pedestals rank third with 126 samples, jugs fourth with 31, caps fifth with 16, bowls sixth with 14 samples. Spherical-conical-bodied vessels rank last, with two samples making less than 1%. All of the ceramics were wheel-produced and constitute two main groups in terms of construction and decoration techniques: Glazed and unglazed, with glazed and unlined samples in both groups. In terms of paste, line, additives, baking degree, form, surface treatments, glaze and decoration

features, the Niksar Castle finds show common features with other centers, and local production differences are not significant. The ceramics come from the building area in front of the eastern wall of the inner castle. The 2021 excavations could not yet reach the ground level of the buildings. This part shows the characteristics of the rubble of carelessly built walls, which were subsequently added to the main structure in the form of mortar or drywall, and that of a mixed structure including waste material that does not allow stratigraphy. The ceramics evaluated were daily used and came from areas in the trenches KIV-c5, KIV-d5, KIV-e5, KV-a5, KV-a5, LIV-d1, LIV-e1, LV-a1 and LV-b1; we could not define the functions of these trenches at the moment. Except for the Hellenistic and Roman periods, the ceramics are similar in terms of technology, form and decoration.

Giriş

Orta Karadeniz Bölgesi'nin iç kesiminde Tokat iline bağlı bir ilçe olan Niksar, Kalkolitik Çağ'dan (MÖ 4500-3000) günümüze değin kesintisiz olarak iskân edilmiş bir yerleşim yeridir. MÖ 2500/2000-1700 yılları arasında Hatti, MÖ 1660-1190 yılları arasında Hitit ve MÖ 750-546 yılları arasında Frig egemenliği altındaki bölge MÖ 546 yılında Pers egemenliğine girmiştir. MÖ 331 yılında Makedonların eline geçen Niksar, MÖ 323 yılında Pontus Krallığı'na bağlanmıştır ve şehre Kaberia /Cabira adı verilmiştir.¹

Niksar ve çevresinin ne zaman Türklerin eline geçtiği tartışmalıdır. Ancak genel kabule göre Malazgirt savaşı sonrasında Danişmend Ahmed Gazi (1071-1085), muhtemelen 1083 yılında bölgeyi ele geçirerek kendi adı ile anılan beyliğini kurmuş ve Niksar'ı da beyliğinin merkezi haline getirmiştir.²

Haçlı seferleri sırasında birkaç kez saldırıya uğrayan Niksar, 1175 yılından sonra Selçukluların eline geçmiştir. Selçuklu Dönemi'ne ait kaynaklarda şehrin adı “نکيسار” Nekisar veya Nekiysar okunabilecek şekilde kaydedilmiş, Danişmend ili olarak adlandırılan idari bölge içerisinde yer alan Niksar'a, Dârü'l-ikbal (Kutlu şehir) unvanı verilmiştir. Selçuklu sultanı II. Kılıçarslan (1155-1192) ülkeyi oğulları arasında taksim edince Niksar'ı Nâsırüddin Berkayaruk Şah'a vermiş, 1196 yılında tahta geçen II. Süleyman Şah (1196-1204) kenti tekrar Selçuklu topraklarına katmıştır.³

1243 Köseadağ savaşı sonrası Moğol baskısı altında kalan şehir 1277 yılında İrencin Noyan tarafından ele geçirilmiştir. İlhanlı döneminde Niksar, Mülk-i Rum toprakları içerisinde yer almaktadır.⁴

İlhanlı Devleti'nin 1335 yılında yıkılmasından sonra bölgede merkezi Niksar olan Tâceddinoğulları adı verilen bir beylik kurulmuştur. 1394 yılında Kadı Burhaneddin Osmanlı Devleti'ne temayül eden Tâceddinoğulları Beyliği'nin Niksar bölgesindeki hâkimiyetine son vermişse de bu durum kısa sürmüş, Niksar'ı tekrar ele geçiren Tâceddinoğulları 1398'de Osmanlı hâkimiyetini kabul etmiştir. Ankara Savaşı sonrası bir süre Timur'un himayesine giren Niksar, 1427

¹ Sevin 1982, 268-270; Özsait, 1982: 287-296; Mayor, 2013: 95-96.

² Özeydin, 1993: 469-473; Demir, 2008: 141-149.

³ Baykara, 1984: 189; 1988: 57; Özcan, 2005: 81.

⁴ Bostan, 2007: 119-121.

yılında Amasya Beylerbeyi Yörgüç Paşa tarafından ele geçirilerek Osmanlı topraklarına katılmıştır.⁵

1. Niksar Kalesi Kazısı⁶

2021 yılı kazı çalışmaları, iç kalenin doğu surları ile Kale Mescidi arasındaki alanda yürütülmüştür (Har. 1, Çiz. 1). Kale, Madurnu ve Çanakçı dereleri ile sınırlanan tepenin üzerinde konumlanan iç kale ile tepenin güney eteğine yayılan “yamaç-kale” veya “varoş” olarak adlandırılan iki ana bölümden oluşmaktadır. VI. Mithridatis (MÖ 120-63) Dönemi’nde yapıldığı kabul edilen kale Osmanlı’nın son dönemine kadar kullanılmıştır. Danişmendliler Dönemi’nde Niksar Kalesi yeni surlar eklenerek güçlendirilmiş, iç kaleye bir saray ve cami inşa edilmiştir.



Harita 1: 2021 yılında çalışma yapılan alan

⁵ Bostan, 2000: 187-208; 2007: 120-121.

⁶ Niksar Kalesi kazı çalışmaları 2021 yılında Tokat Müzesi başkanlığında, Ondokuz Mayıs Üniversitesi Öğretim Üyesi Dr. Turgay YAZAR'ın koordinatörlüğünde yapılmıştır.

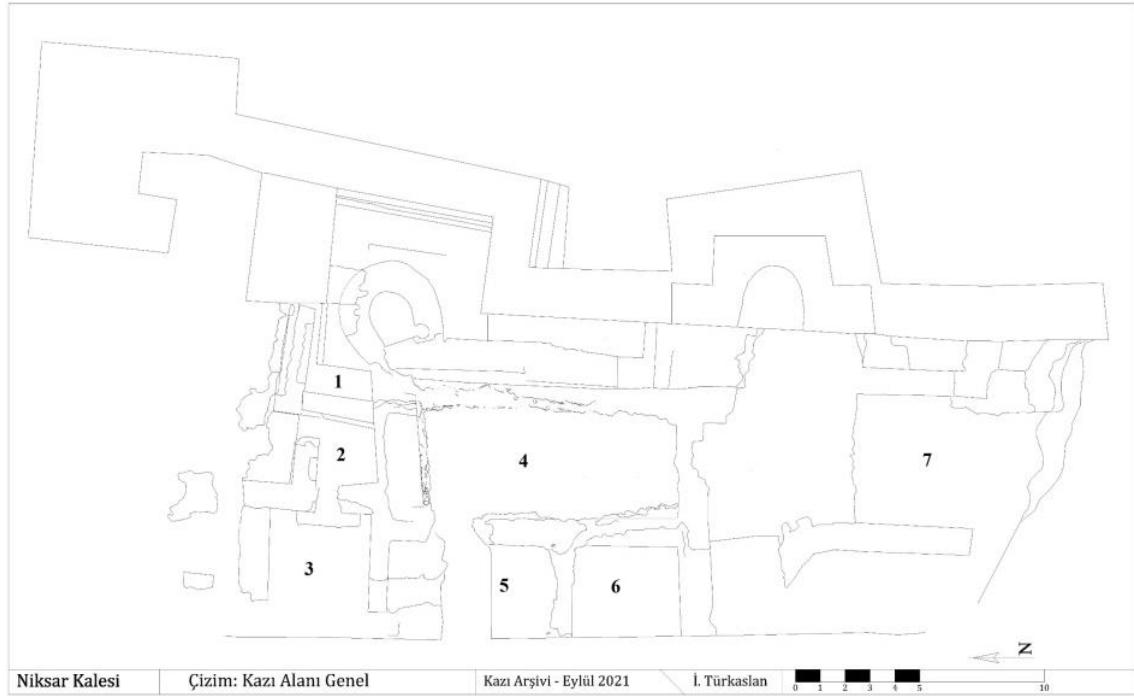

Çizim 1: 2021 kazılarında ortaya çıkarılan mekânların planı



Fotoğraf 1: 2021 yılı kazı alanının güneybatıdan görünümü

2. Tipoloji⁷

Seramiklerin tespit edebildiğimiz erken örnekleri Helenistik, geç örnekleri ise Osmanlı Dönemi'nin son yıllarına ait olup çoğunluğu 11-14. yüzyıl aralığına tarihlendirilmektedir. Geniş bir zaman dilimine yayılan seramiklerde kap biçimleri çeşitlilik göstermektedir. Niksar Kalesi'nde

⁷ Bu çalışmada Helenistik dönem dışındaki seramikler ele alınmıştır. Niksar Kalesi Kazıları'nda 2021 yılında ele geçen seramiklerin bezeme ve teknik özellikleri ayrı bir makalede değerlendirilecektir.

2021 yılı çalışmalarında profil veren 655 adet seramik parçası ele geçirilmiştir. Genişlik, yükseklik ve ağız çaplarına göre (Ökse 2002, 99-100) yapılan sınıflandırmada 6 ana tip belirlenmiştir. Bu tipler; kâse, tabak, çanak, kürevî-konik kap, çömlek ve testilerdir. Bu tipler boyun, gövde gibi ayırt edilebilir biçimsel özellikler ile ağız kenarı biçimine göre kendi içinde alt gruplara ayrılmıştır. Bu tiplerin yanı sıra bir kap tipi oluşturulmasına rağmen kapak ve dipler karşılaştırma örneği olarak kullanılabilen düşünlerek tipolojimizin sonuna ek olarak verilmiştir.

2.1. Kap Tipleri

2.1.1. Tabaklar⁸

İncelenen seramikler içinde 63 adet tabak bulunmaktadır. Bütün örnekler yuvarlak gövdeli, geniş ağızlı ve yayvandır (Çiz. 2, Foto. 2-11). Ağız çapları 10,7-40 cm arasında değişmektedir.

A. Geniş Ağızlı ve Yuvarlak Gövdeli Tabaklar

Bu seramikler geniş ağızlı ve yuvarlak gövdeli olup kendi içinde basit (Çiz. 5, Foto. 14-22), dışa kalınlaştırılmış (Çiz. 6, Foto. 23-27), dışa çekik (Çiz. 6, Foto. 23-27), dışa çekik ve düz (Çiz. 8, Foto. 36-41) ağız kenarlı olmak üzere 4 gruba ayrılmaktadır.

a. Basit ağız kenarlılar

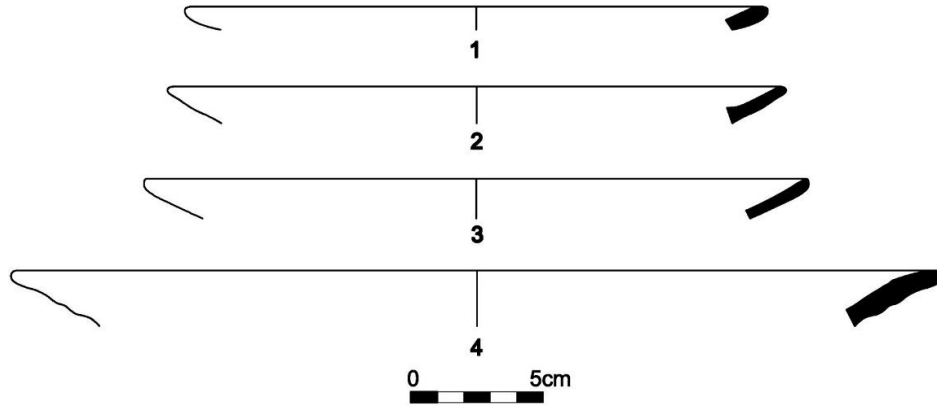

Çizim 2

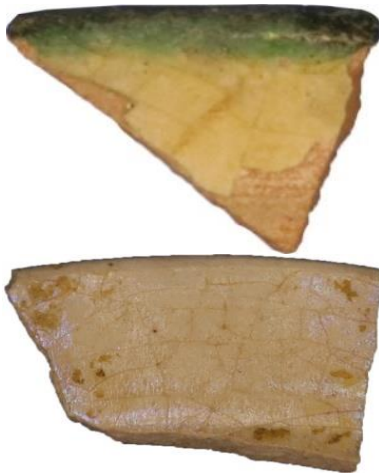

Fotoğraf 2-3 (Çiz. 2/1, 2/2)



Fotoğraf 4-5 (Çiz. 2/3, 2/4)

⁸ Çapı yüksekliğinin yaklaşık dört katından fazla olan kaplara "derin/çukur tabak" ya da "çorba tabağı", çapı yüksekliğinin yaklaşık altı katından fazla olan kaplara ise "yayvan/düz tabak" adı verilmiştir (Ökse, 1999: 54-55). Tabak tipolojisi için ayrıca bakınız Özkul Fındık, 2001, 312-313, 316-317; Polat, 2016, 218).

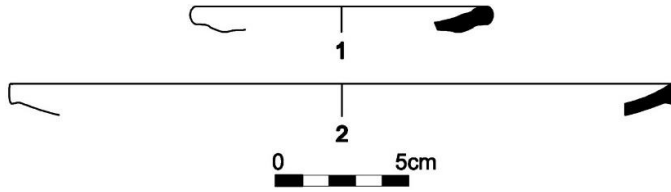
b. Dışa kalınlaştırılmış ağız kenarlılar

Çizim 3

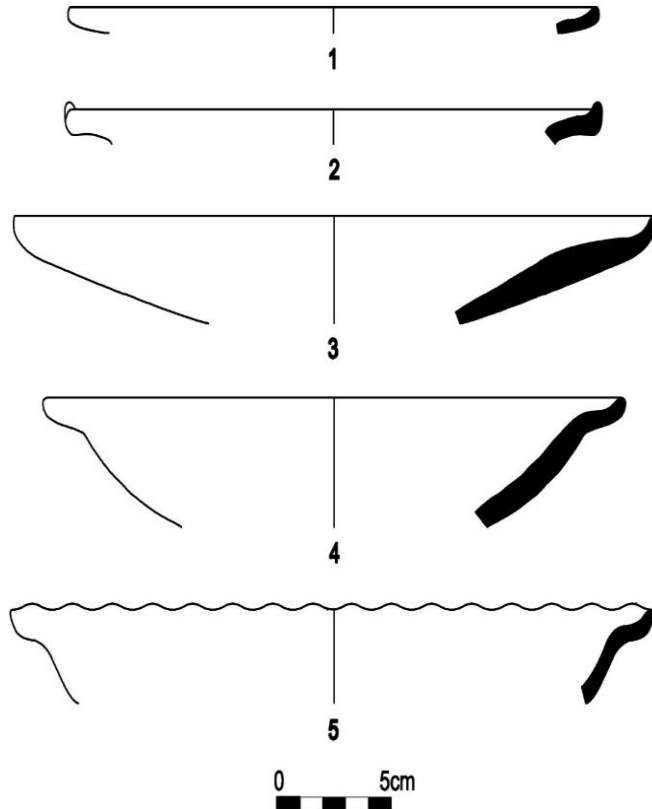

Fotoğraf 6-7 (Çiz. 3/1, 3/2)

c. Dışa çekik ağız kenarlılar

Çizim 4



Fotoğraf 8-9 (Çiz. 4/1, 4/2)



Fotoğraf 10-11 (Çiz. 4/3, 4/5)

d. Dışa çekik ve düz ağız kenarlılar



Çizim 5

2.1.2. Kâseler⁹

Seramikler içinde 14 adet kâse bulunmaktadır. Kendi içinde basit¹⁰ (Çiz. 6, Foto. 12) ve dışa kalınlaştırılmış¹¹ ağız kenarlı (Çiz. 7, Foto. 13) olmak üzere iki alt gruba ayrılan kâseler yayvan yuvarlak gövdelidir. Ağız çapları 5-17,8 cm arasında değişmektedir.

a. Basit ağız kenarlılar

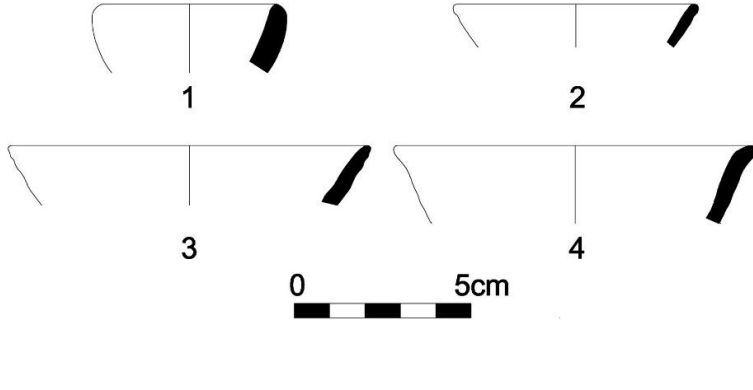

Çizim 6



Fotoğraf 12 (Çiz. 6/1)

b. Dışa kalınlaştırılmış ağız kenarlılar

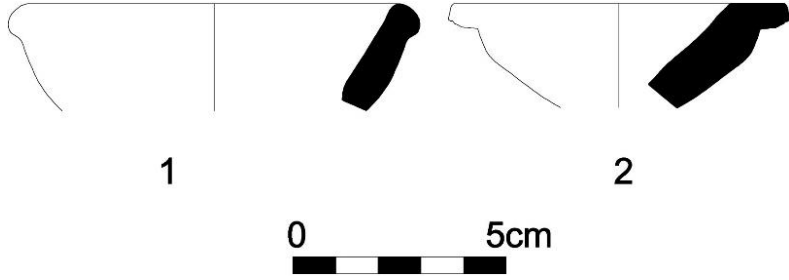

Çizim 7



Fotoğraf 13 (Çiz. 7/1)

2.1.3. Çanaklar¹²

İncelenen seramikler içinde 323 adet çanak bulunmaktadır. Çanaklar kendi içerisinde geniş ağızlı-yuvarlak gövdeli, açık ağızlı-keskin omurgalı ve küresel gövdeli olmak üzere 3 alt grup oluşturmaktadır. Ağız çapları 10,5-44 cm arasında değişmektedir.

⁹ Çapı yüksekliğinin iki katından az olan kaplara (derin çanaklara) verilen genel bir isimdir (Ökse, 1999: 54). Kase tipolojisi için ayrıca bakınız Özkul Fındık, 2001, 312-312; Polat, 2016, 218.

¹⁰ Kap ağzının içe veya dışa doğru kalınlığı veya hareketi olmayan ağız kenarlarıdır.

¹¹ Kap çarkta döndürülürken parmaklarla ağız kenarına bastırılarak, ağzın dış yüzeyine kil hamurundan şerit yapıştırma veya ağız kenarının katlanması suretiyle içe doğru kalınlaştırılmasıdır (Ökse, 1999: 83).

¹² Çapı yüksekliğinin iki katından fazla olan kaplara "çanak" adı verilmektedir (Ökse, 1999: 54). Çanak tipolojisi için ayrıca bakınız Özkul Fındık, 2001, 312, 315-316.

A. Geniş Ağızlı ve Yuvarlak Gövdeli Çanaklar

Bu seramikler geniş ağızlı ve yuvarlak gövdeli olup kendi içinde basit (Çiz. 8, Foto. 14-22), içe kalınlaştırılmış¹³ (Çiz. 9, Foto. 23-27), dışa kalınlaştırılmış (Çiz. 10, Foto. 28-35) ve dışa çekik¹⁴ (Çiz. 11, Foto. 36-41) ağız kenarlı olmak üzere 4 gruba ayrılmaktadır.

a. Basit ağız kenarlılar

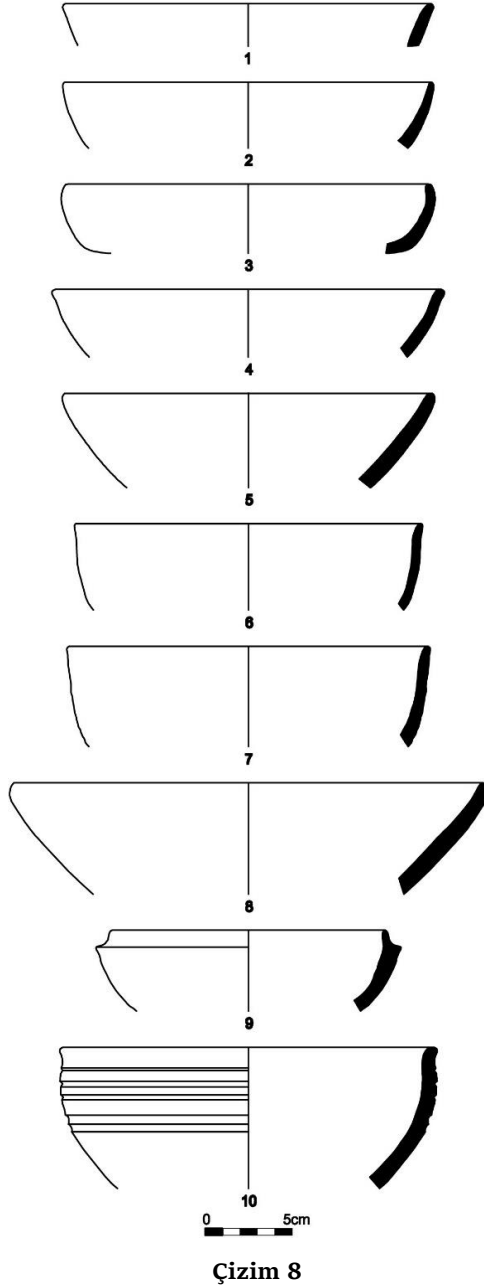

Fotoğraf 14-15 (Çiz. 8/1, 8/2, 8/3)



Fotoğraf 16-17 (Çiz. 8/4, (8/5))



Fotoğraf 18-19 (Çiz., 8/7)



Fotoğraf 20-21 (Çiz. 8/9, 8/10)

¹³ Kap çarkta döndürülürken parmaklarla ağız kenarına bastırılarak, ağzın dış yüzeyine kil hamurundan şerit yapıştırma veya ağız kenarının katlanması suretiyle içe doğru kalınlaştırılmasıdır (Ökse, 1999: 83).

¹⁴ Ağız parça eklenmeden dışa doğru çekilerek hareketlendirilmesidir.

b. İçe kalınlaştırılmış ağız kenarlılar

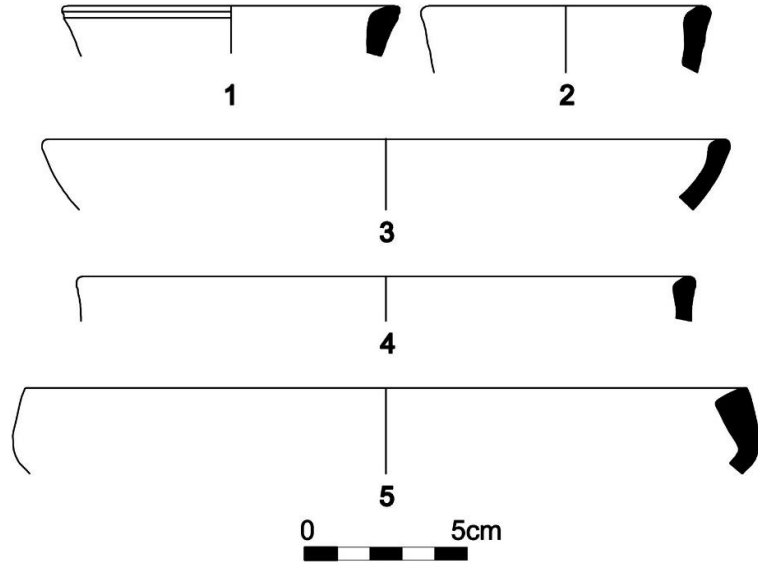

Çizim 9



Fotoğraf 23-24 (Çiz. 9/1, 9/2)

Fotoğraf 25-26 (Çiz. 9/3, 9/4)

Fotoğraf 27 (Çiz. 9/5)

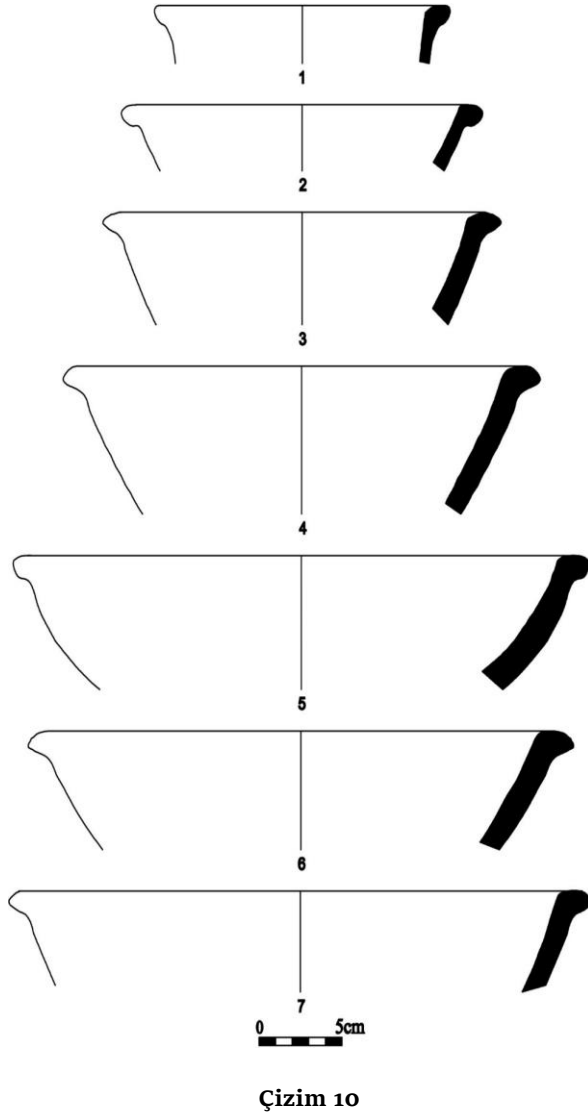
c. Dışa kalınlaştırılmış ağız kenarlı**Fotoğraf 28-29** (Çiz. 10/1, 10/2)**Fotoğraf 30-31** (Çiz. 10/3, 10/4)**Fotoğraf 32-33** (Çiz. 10/5, 10/6)**Fotoğraf 34-35** (Çiz. 10/7, 10/8)

d. Dışa çekik ağız kenarlılar

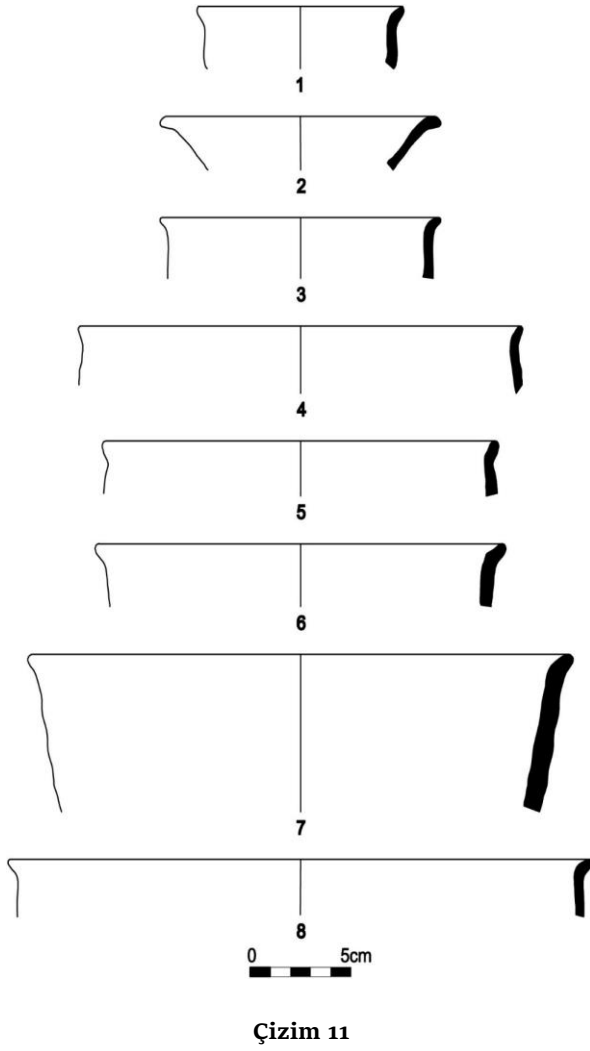

Fotoğraf 36-37 (Çiz. 11/2, 11/3)



Fotoğraf 38-39 (Çiz. 11/5, 11/6)



Fotoğraf 40-41 (Çiz. 11/7, 11/8)



B. Açık Ağızlı ve Keskin Omurgalı Çanaklar

Bu seramikler kendi içerisinde basit ağız kenarlı (Çiz. 12, Foto. 42-43) ve sivri basit ağız kenarlı (Çiz. 13, Foto. 44-47) olmak üzere iki alt tip oluştururlar.

a. Basit ağız kenarlı ve keskin omurgalı Çanaklar

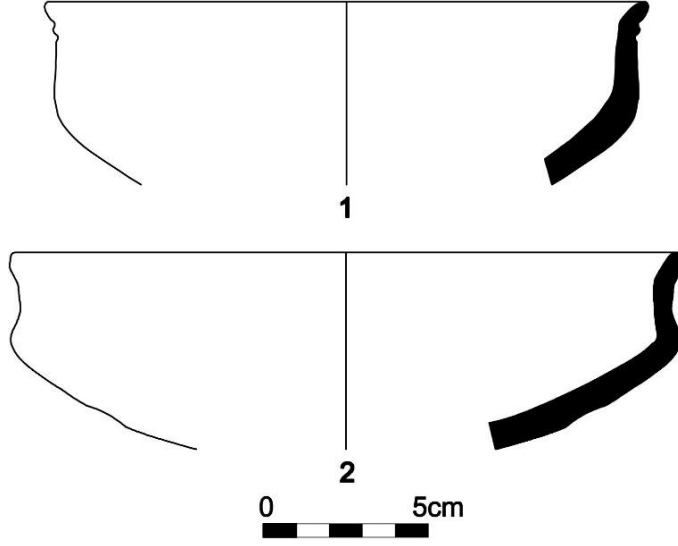

Çizim 12



Fotoğraf 42-43 (Çiz. 12/1, 12/2)

b. Sivri basit ağız kenarlılar¹⁵

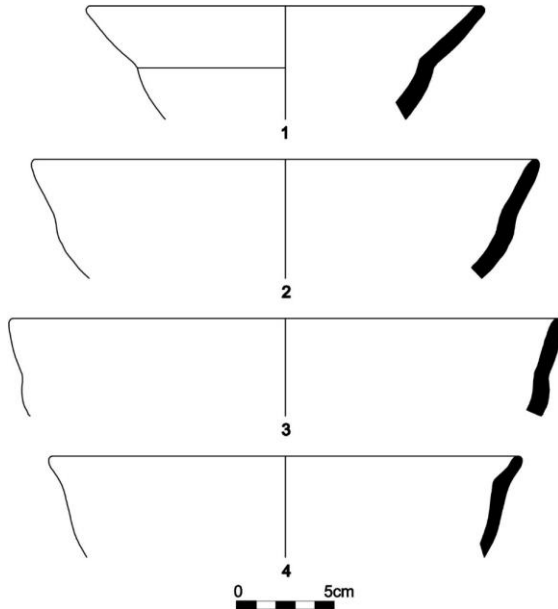

Çizim 13

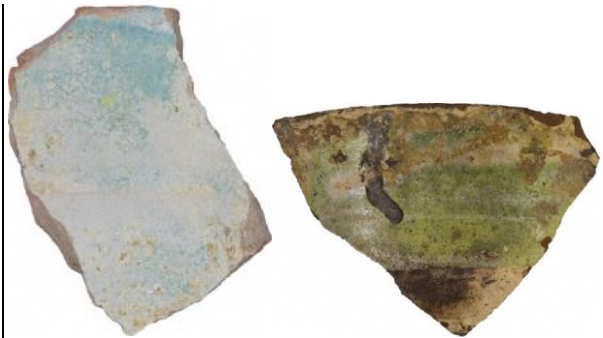

Fotoğraf 44-45 (Çiz. 13/1, 13/2)



Fotoğraf 46-47 (Çiz. 13/1, 13/2, 13/3, 13/4)

¹⁵ Bu tip "Tulip Bowl/Lale Formlu Çanak"lardır. Alt bölümü darken gövde ve ağız kenarı lale gibi genişlediği için bu ismi almıştır (Yiğitpaşa, 2016: 32).

C. Küresel Gövdeli Derin Çanaklar:

Bu kaplar geniş ağızlı ve küresel gövdelidir. Kaplar boyunsuz olup küresel gövdeleri aşağıya doğru giderek daralmaktadır (Çiz. 14, Foto. 48-50).¹⁶

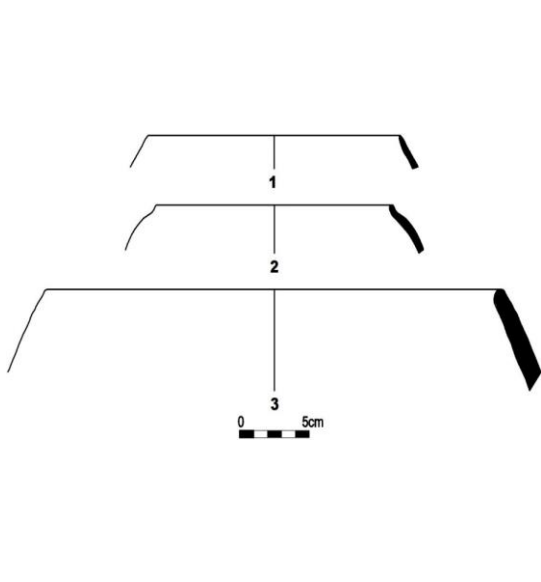

Çizim 14



Fotoğraf 48, 49, 50 (Çiz. 14/1, 14/2, 14/3)

2.1.4. Kürevî-Konik Gövdeli Kaplar

Bu çömleklerin ağız kenarları basit olup, ağızları omuz kısımlarından hafif çıkıntı oluşturur. Örneğimizde dip kısmı mevcut olmasa da bu tür seramiklerin sivri dipli oldukları bilinmektedir (Çiz. 15, Foto. 51).¹⁷

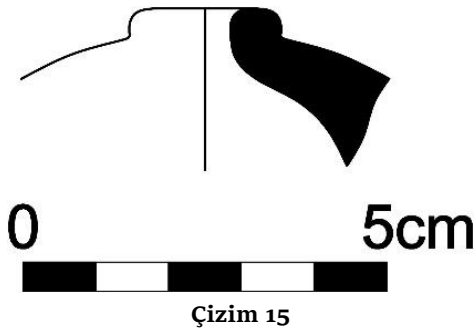

Çizim 15



Fotoğraf 51

2.1.5. Çömlekler¹⁸

Seramikler içinde 143 adet çömlek tespit edilmiştir. Basit ve dışa kalınlaştırılmış ağız kenarlı olan çömleklerin yuvarlak, konik ve küresel gövdeli örnekleri bulunmaktadır. Çömleklerin boyunsuz (Çiz. 16, Foto. 52-53), kısa (Çiz. 17, Foto. 54-57) ve uzun boyunlu (Çiz. 18, Foto. 58-61) olmak üzere 3 alt tipi mevcuttur. Uzun boyunlu çömleklerin ise kendi içinde basit ağızlı ve dışa

¹⁶ Ele geçen seramiklerin küçük parçalar halinde olması nedeniyle kulplarının olup olmadığı tespit edilememiştir. Bu kapların Antik Çağ'daki dinos formuna benzer olduğu değerlendirilmektedir.

¹⁷ Bu kaplar biçimleri itibarıyla yaygın kap türleri arasına girmeyen özel bir kap türüdür. Fonksiyonları tartışılmış ancak henüz kesin bir sonuca varılamamıştır. Kapların el bombası, civa kabı, parfüm kabı, ilaç kabı veya içecek kabı olabileceği konusunda çeşitli yorumlar bulunmaktadır (Ökse, 1999: 65; Tunçel, 2014: 1039-1062).

¹⁸ Gövde genişlikleri ile yükseklikleri yaklaşık eşit, ağız çapı gövde çapının yarısına yakın olan boyunlu ya da boyunsuz kaplara çömlek adı verilmektedir (Ökse, 1999: 60).

kalınlaştırılmış (Çiz. 19, Foto. 62) olmak üzere iki alt tipi bulunmaktadır. Ağız çapları 2,96-41,14 cm arasında değişmektedir.

A. Boyunsuz, Dışa Kalınlaştırılmış Ağızlı ve Yuvarlak Gövdeli Çömlekler

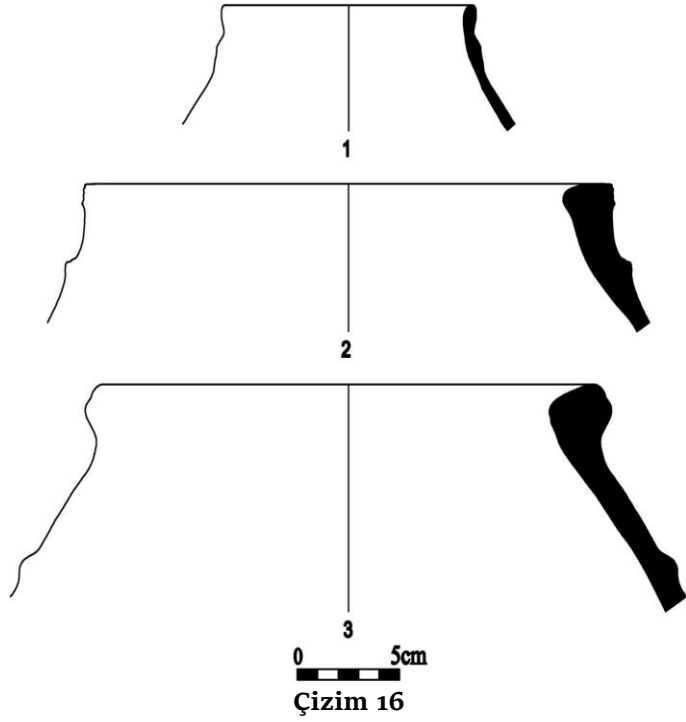

Fotoğraf 52-53 (Çiz. 16/1, 16/2)

B. Kısa Boyunlu, Basit Ağız Kenarlı ve Küresel Gövdeli Çömlekler

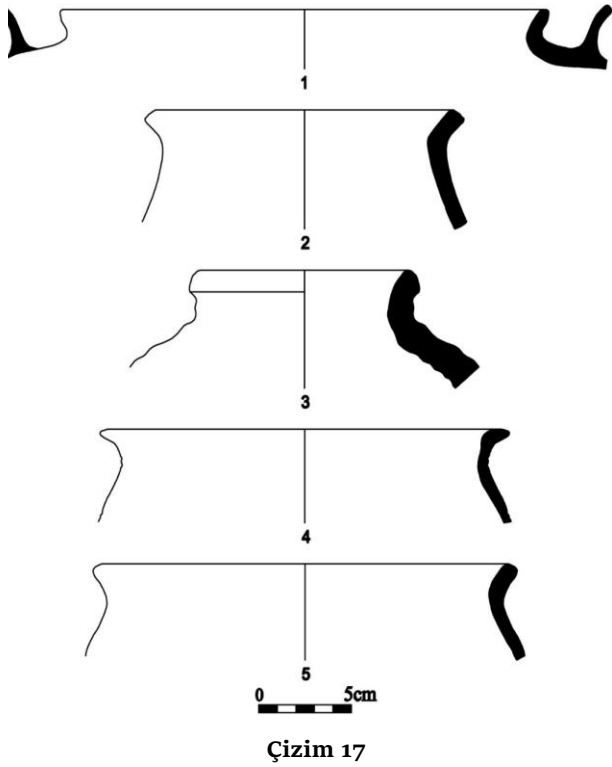

Fotoğraf 56-57 (Çiz. 17/3, 17/5)



Fotoğraf 54-55 (Çiz. 17/1, 17/2)

C. Uzun Boyunlu, Basit Ağız Kenarlı ve Yuvarlak Gövdeli Çömlekler

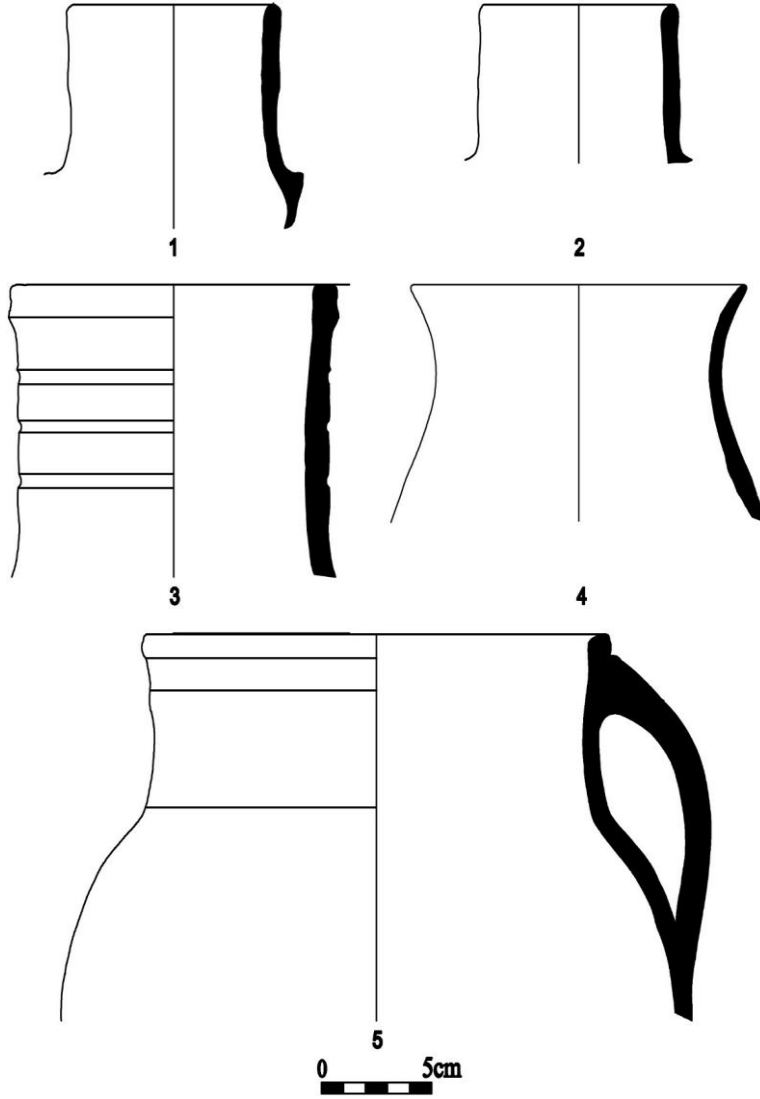

Çizim 18



Fotoğraf 58-59 (Çiz. 18/1, 18/2)



Fotoğraf 60-61 (Çiz. 18/3, 18/5)

a. Uzun Boyunlu, Dışa Kalınlaştırılmış Ağız Kenarlı ve Yuvarlak Gövdeli Çömlekler

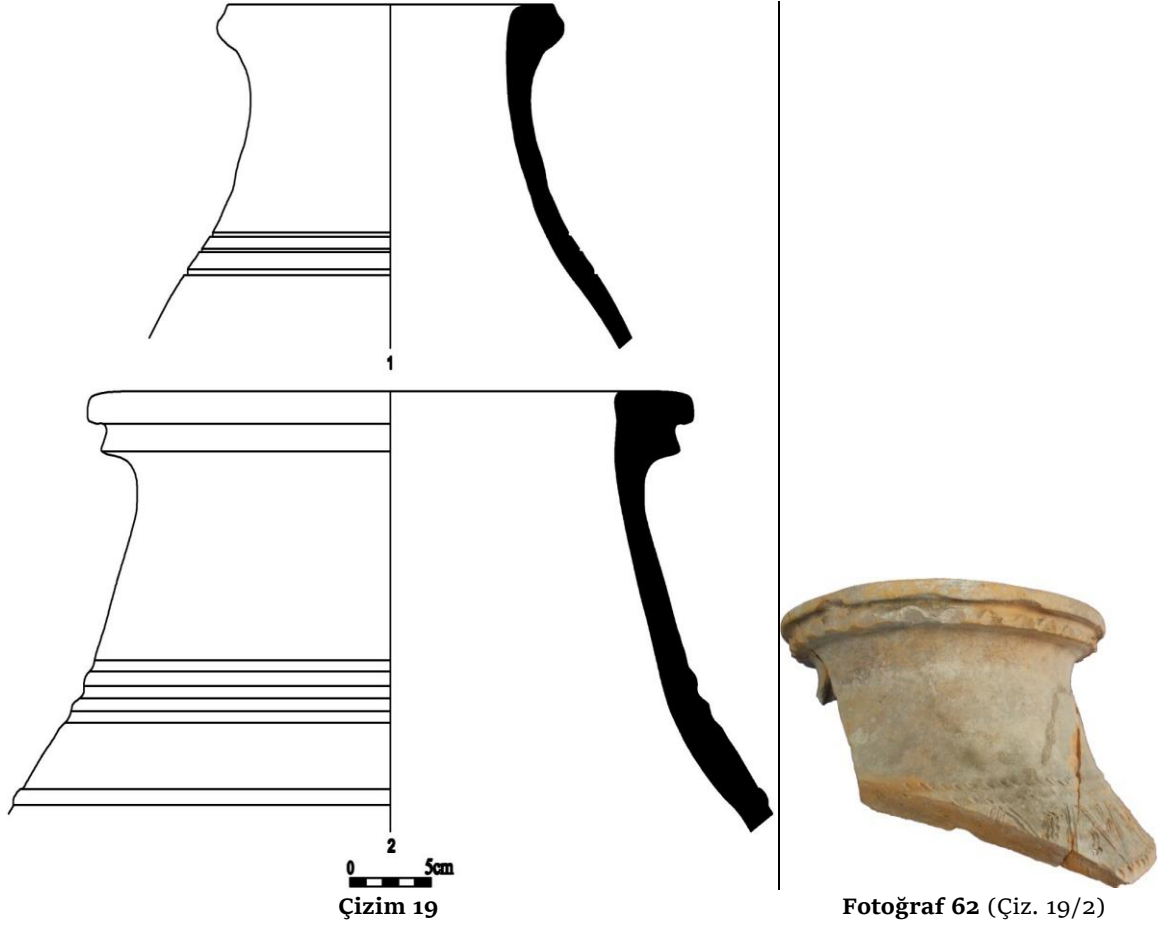

Çizim 19

Fotoğraf 62 (Çiz. 19/2)

2.1.6. Testiler¹⁹

İncelenen seramikler içinde 31 adet testi tespit edilmiştir. Ağız ve boyun yapılarına göre farklı tipleri olan testilerin uzun boyunlu ve yuvarlak (armudi) gövdeli tek tipi bulunmaktadır (Çiz. 20, Foto. 63-67). Örneklerde farklı kulp tipleri ile karşılaşılmaktadır. Ağız çapları 3,28-14 cm arasında değişmektedir.

¹⁹ Tek dikey kulplu, dar ağızlı, boyunlu, çömlek biçimli kaplar olup düz yuvarlak, yonca ya da akıtacak ağızlı olabilir (Ökse, 1999: 63; Özkul Fındık, 2001, 312).

A. Uzun Boyunlu ve Yuvarlak (Armudî) Gövdeli Testiler

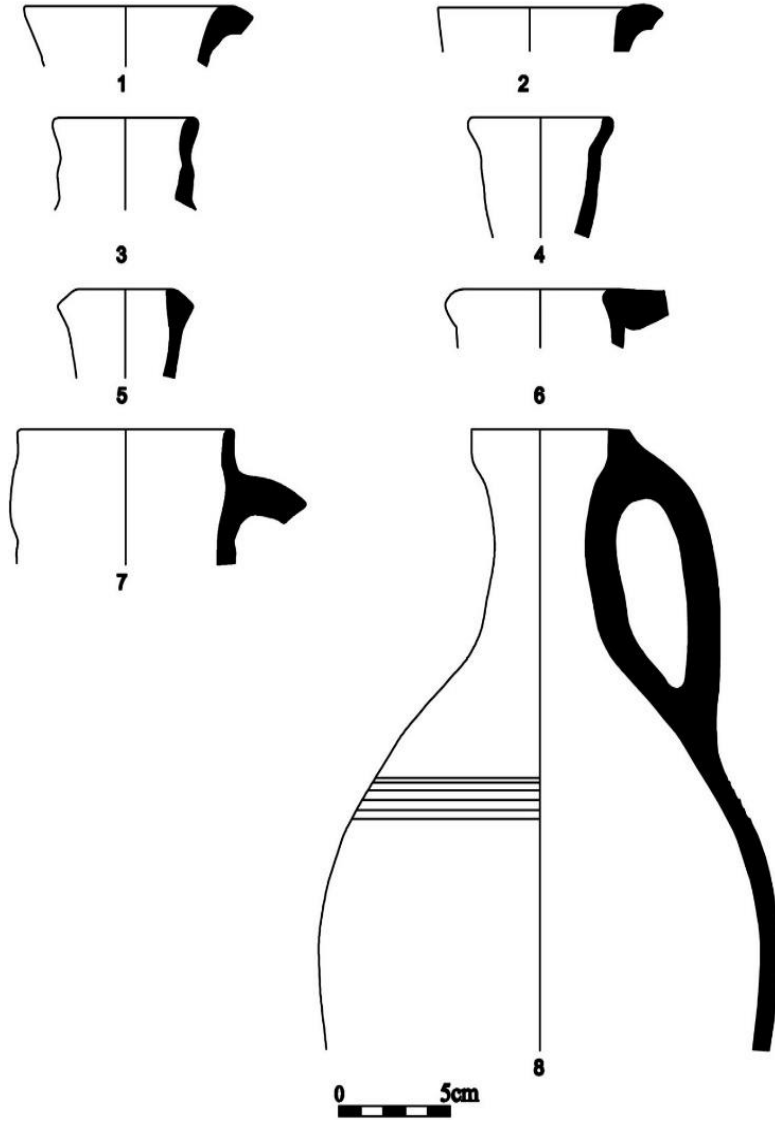

Çizim 20



Fotoğraf 63-64 (Çiz. 20/1, 20/2, 20/3)



Fotoğraf 65-66 (Çiz. 20/4, 20/5)



Fotoğraf 67 (Çiz. 20/8)

3. Kapaklar ve Dipler²⁰

3.1. Kapaklar

Seramikler içerisinde 16 adet kapak bulunmaktadır. Kapaklar, düz gövdeli, basit ağızlı ve tutamaklı (Çiz. 21/1, Foto. 68)²¹, yarı küresel gövdeli oturtmalıklı ağızlı ve tutamaklı (Çiz. 21/2), dilimli eliptik gövdeli ve tutamaklı (Çiz. 18/3), eliptik gövdeli, oturtmalıklı ağızlı ve tutamaklı (Çiz. 21/4, Foto. 69) olmak üzere dört alt tip oluştururlar. Ağız çapları 6,5-28 cm arasında değişmektedir.

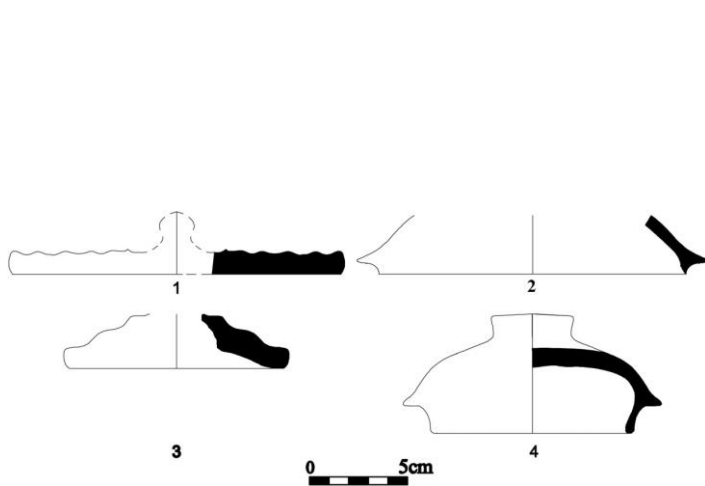

Çizim 21



Fotoğraf 68-69 (Çiz. 21/1, 21/4)

3.2. Dipler

İncelenen seramikler içinde 126 adet dip tespit edilmiştir. Dipler, düz (Çiz. 22, Foto. 70-71)²² halka (Çiz. 23, Foto. 72-74)²³ olmak üzere iki alt tip oluşturmaktadır. Düz dipler sayısal olarak daha çoktur. Düz diplerin çapları 6-29 cm, kaideli diplerin çapları ise 2,8-20,3 cm arasında değişmektedir.

3.2.1. Düz Dipler

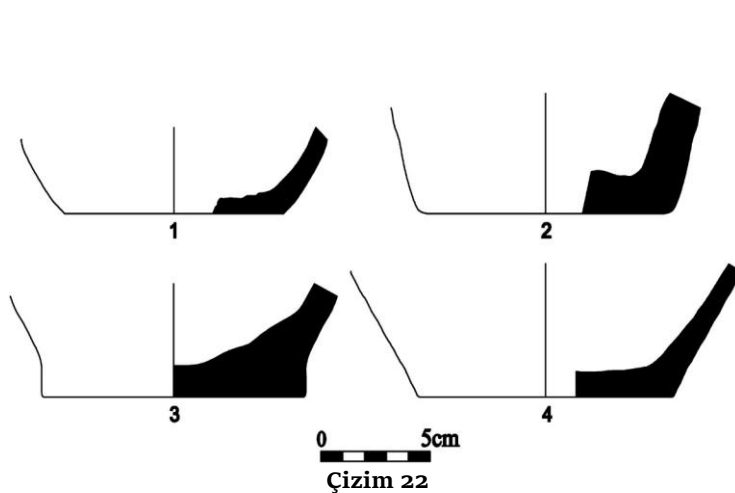

Çizim 22



Fotoğraf 70-71 (Çiz. 22/3, 22/4)

²⁰ Yukarıda sözünü ettiğimiz tiplerden başka tipolojiye almadığımız 42 adet kulp ve 6 adet emzik/akıtacak bulunmaktadır. Bunların hangi kap türüne ait olduğu tespit edilememiştir. Kulp kesitleri yuvarlak, dikdörtgen veya oval olup oluklu ve oluksuz örnekleri bulunmaktadır. Emzikler/akıtacaklar az kullanım alanı bulmuştur. Gövdeden uç kısma doğru daralan emzikler küçük delikli ve yuvarlak kesitlidir.

²¹ Çeşitli türdeki kapların ağız kısımlarını örten, genellikle düz veya çanak biçimli tutamaklı objelerdir.

²² Seramiğin altına ipe kesilerek biçimlendirildiği düz biçimli diplerdir.

²³ Kabın altı yontularak ya da parça eklenerek biçim verilen, yüksekliği kaide çapından az olan diplerdir (Ökse, 1999: 91).

3.2.2. Halka Dipler

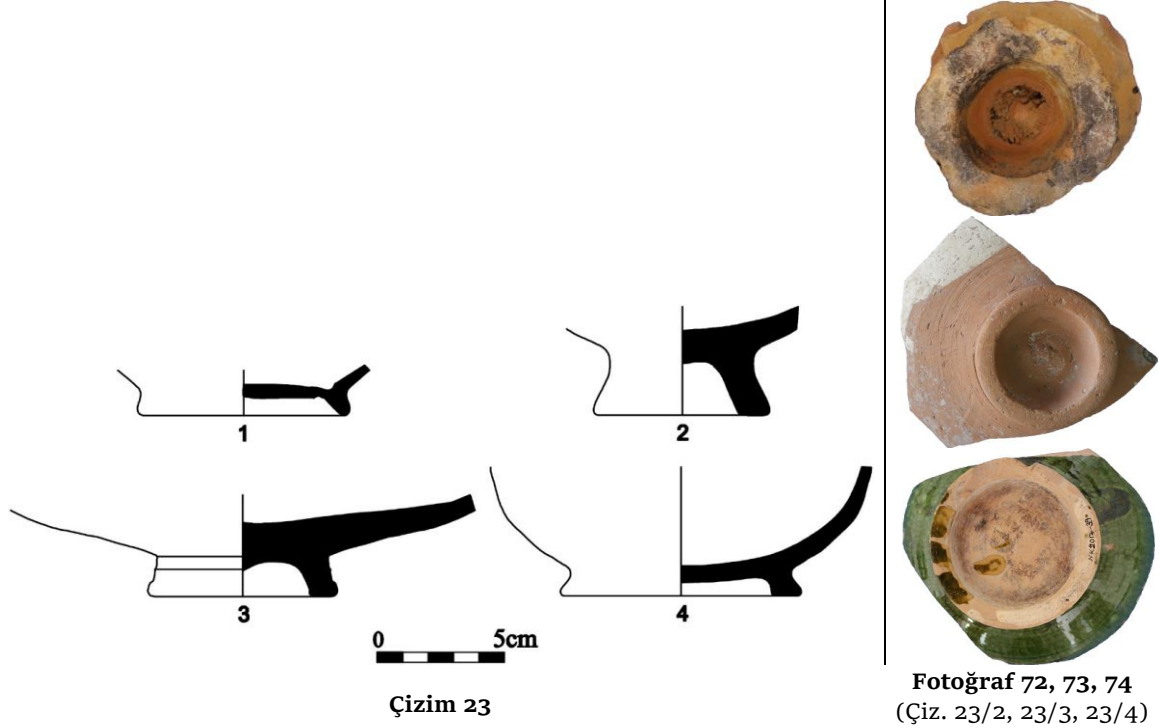

4. Değerlendirme ve Sonuç

Üzerinde çalışılan 655 adet seramiğin kap türlerine göre istatistiksel dağılımı grafikte verilmiştir (Grafik 1). Kapaklar ve dipler bir kap türü olmamakla birlikte hangi tür kaplara ait oldukları hakkında yorum yapılabilecek formlardır. Kendi içerisinde tipleri olması dolayısıyla çalışmalara katkı sunacağı düşünülerek çalışmaya dâhil edilmiştir. Seramikler içinde yoğunluk oranına göre en zengin grubu 323 (%49) örnekle alt tipleriyle birlikte çanaklar, ikinci sırayı 143 örnekle (%22) çömlekler, üçüncü sırayı 63 örnekle tabaklar, dördüncü sırayı 31 örnekle (%5) testiler, beşinci sırayı 14 örnekle (%2) kâseler, altıncı sırayı ise 2 örnekle %1'in altında kalan kürevî-konik gövdeli kaplar oluşturur (Grafik 1). Çalışmada bu tiplerin yanı sıra 126 kaide (%19) ve 16 kapak (%3) değerlendirilmiştir.

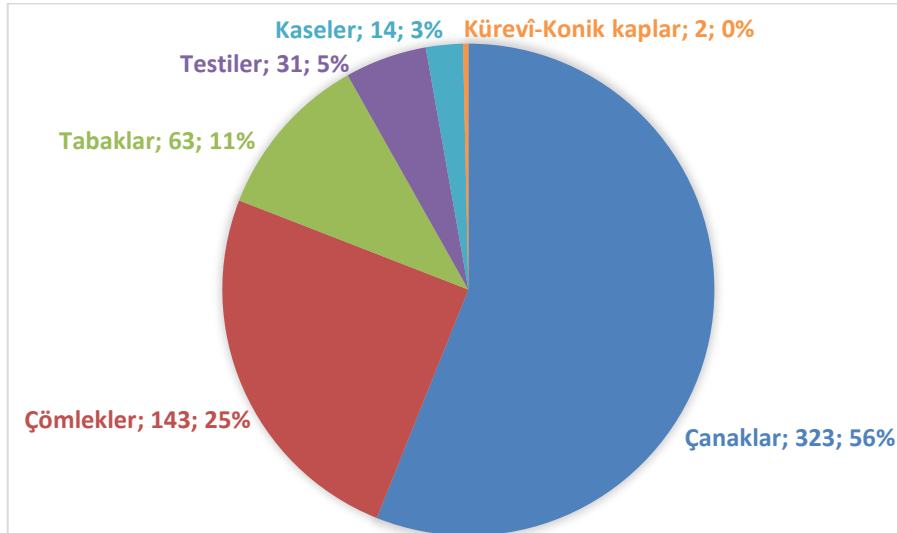

Grafik 1: Kap tiplerinin sayısal dağılımı

Çalışmada tanıtılan 81 adet seramik, farklı formlarda olup tipik Ortaçağ malları özelliğine sahiptir. Formlar tabaklarda yayvan gövdeli ve geniş ağızlı, yayvan yuvarlak gövdeli kâseler basit ve dışa kalınlaştırılmış ağız kenarlıdır. Çanakların yuvarlak gövdeli ve geniş ağızlı olanlarında; basit ve içe kalınlaştırılmış, dışa çekik ağız kenarlı ve dışa kalınlaştırılmış, keskin omurgalı olanlarında; açık ağızlı ve sivri basit ağızlı, küresel gövdeli olanlarında ise; geniş açık ağızlı örnekler görülmektedir. İki örneği bulunan kürevî-konik kaplarda ağızlar oldukça dar ve düzdür. Çömleklerin yuvarlak gövdeli olanları; boyunsuz, dışa kalınlaştırılmış ağız kenarlı, kısa boyunlu olanları; basit ağız kenarlı küresel gövdeli, uzun boyunlu olanlarının ise; basit ağız kenarlı ve dışa kalınlaştırılmış ağız kenarlı yuvarlak gövdeli örnekleri bulunmaktadır. Testiler yuvarlak (armudî) gövdeli olup uzun boyunludurlar. Sivri konik gövdeli basit ağız kenarlıdır.

Kapaklar, düz, yarı küresel, dilimli veya eliptik gövdeli olup tamamı tutamaklıdır. Ağız tipleri basit veya oturtmalıklı olmak üzere iki tiptir. Kaidelerin ise düz ve yüksek halka tipli olmak üzere iki türü tespit edilmiştir.

Niksar Kalesi'nde 2021 kazı sezonundan elde edilen parçaların yoğunluğu ve çeşitliliği, örneklerin Helenistik Dönemden, Osmanlı Dönemi'nin sonuna kadar geniş bir yelpazede değerlendirilmesine olanak tanımaktadır. Seramiklerin çoğunluğu Ortaçağ Dönemi'ne tarihlendirilmiştir. Seramikler İç Kale'de KIV-c5, KIV-d5, KIV-e5, KV-a5, KV-a5, LIV-d1, LIV-e1, LV-a1 ve LV-b1 açmalarındaki mekanlardan gelmiştir. Bu açmalarda henüz zemin seviyesine inilememiştir. Bu kısım ana yapıya sonradan eklenen özensiz olarak yapılmış duvarların döküntüleriye atık malzemenin de yer aldığı, stratigrafi vermeyen karışık bir yapı özelliği göstermektedir. Dolayısıyla buluntularla mekânlar arasında henüz kesin bir ilişki kurulamamıştır²⁴. İncelenen seramikler günlük kullanım amaçlıdır.

Seramiklerde sırsız ve sırlı iki ana grup tespit edilmiştir. Her iki grupta da astarlı ve astarsız örnekler bulunmaktadır. Tamamı çarkta üretilen seramiklerin hamurları kahverengi ve beyaz renk tonlarında olup kahverengi tonlar daha yoğundur. Hamurda kum, taşçık, kireç ve mika ile organik katkı tespit edilmiştir. Hamur dokuları homojendir. Bazı örneklerde mika katkı dış yüzeyden de algılanacak derecede yüksek yoğunluktadır. Beyaz hamurlu örnekler ince cidarlı olup katkı olarak sadece ince kum görülmektedir. Bu grubun hamurları daha temizdir ve iyi yoğrulmuştur. Kahverengi hamur gruplarında katkı malzemelerinin boyları ve miktarı seramiğin boyutuna bağlı olarak büyümekte ve artmaktadır. Kaba mallarda (pişirme kapları) katkılar daha yoğun ve büyüktür. Kapların tamamına yakını perdahlı olup yüzeydeki pürüzler giderilmiştir. Seramiklerin ekseriyeti iyi ve orta derecede pişirilmiştir. Sadece kürevî-konik gövdeli bir kap yüksek ısıda sert pişirilmiştir.

Astar özelliklerine göre beyaz, kirli beyaz, kirli sarı, açık kırmızı ve kahverengi mal grupları tespit edilmiştir. Açık formlu kaplarda hem iç hem de dış yüzey astarlıyken, kapalı formlarda, özellikle tabak, çömlek ve testilerde kabın sadece ağız kısmı ile dışı veya dış yüzeyin sadece gövdeye kadar olan bölümü astarlıdır.

Bezemde seramiklerin sırlı ve sırsız oluşuna bağlı olarak farklı teknikler kullanılmıştır. Sırsız seramiklerde çizi/kazıma (insize), tarakla kazıma, parça ekleme (barbutin), oyma, parça çıkarma, astar boyama (slip), parmak baskı, mühür ve kalıpla baskı teknikleri görülmektedir. Sırlı seramiklerde ise tek renk sır, sıraltı boyama, çizi/kazıma (insize), sır akıtma, astar boyama, astarın geniş ve derin oyulması ile baskı ve lüster tekniği kullanılmıştır. Sırlar şeffaf, yeşil, kahverengi, kirli sarı, turkuaz ve patlıcan morudur.

Stil kritiği açısından ele alındığında Anadolu'da Ortaçağ seramik buluntularının ele geçtiği merkezler geniş bir coğrafi alana yayılmıştır. Hamur, astar, katkı, pişme derecesi, form, yüzey

²⁴ Alanda saray olabilecek ana yapı ile ilgili olduğunu düşündüğümüz tek veri, KIV-d5 açmasında tespit edilen duvar panolarına ait altıgen kesme tuğla birimlerdir. Bu malzeme alanın kazısı tamamlandıktan sonra detaylı olarak değerlendirilip yayınlanacaktır.

işlemleri, sır ve bezeme özellikleri açısından Niksar Kalesi buluntuları diğer merkezlerle ortak özellikler göstermekte olup yerel üretime dair bir farklılık tespit edilememiştir.

Şu anki tespitlerimize göre lüster ve mavi beyaz mal grupları dışında Bizans, Danişmendli, Selçuklu ve Erken Osmanlı dönemi seramiklerinde kesin olarak belirtebileceğimiz ayırt edici bir unsur yoktur. Bezeme-form ilişkisi açısından bakılacak olursa; seramiklerde yer alan boya veya sırlı bezemenin, kapların işlevleriyle ilişkili olduğu gözlenmiştir. Kaba mallar dışında (pişirme kapları) bezeme içte, dışta veya hem iç hem de dışta yer alabilmektedir. Bezemelerde daha çok bitkisel ve geometrik kompozisyonlarla karşılaşılır. Birkaç örnekte figürlü bezeme tespit edilmiştir. Kazıma en yaygın kullanılan bezeme tekniğidir.

Niksar Kalesi seramiklerinde karşılaşılan en yoğun seramik grubunu kahverengi hamurlu mallar oluşturmaktadır. Bu seramik grubu Anadolu'da Bizans Dönemi'nden Osmanlı Dönemi'ne kadar hemen hemen her bölgede tespit edilen en yaygın mal grubudur. Bu tür seramiklerin ele geçtiği merkezler olarak Ahlat,²⁵ Akşehir,²⁶ Alanya,²⁷ Amasya,²⁸ Ani,²⁹ Bitlis,³⁰ Divriği,³¹ Eski Van,³² Gevale,³³ Harput,³⁴ Hasankeyf,³⁵ Hoşap,³⁶ Karacahisar,³⁷ Keykubadiye,³⁸ Kubatabat,³⁹ Kuşadası,⁴⁰ Muğla/Balat,⁴¹ Osmaniye,⁴² Samsat,⁴³ Şavşat,⁴⁴ Tokat/Komana,⁴⁵ gibi merkezler⁴⁶ örnek verilebilir.

KAYNAKÇA

Acara Eser, Meryem (2019), "Divriği Kale Kazısı Sırlı Seramiklerinden Kuş ve Balık Figürlü Örnekler", *SDÜ Fen-Edebiyat Fakültesi Sosyal Bilimler Dergisi*, 48, 41-60.

_____ (2020), "Divriği Kale Kazısı Sırlı Seramik Buluntuları: İlk Sonuçlar ve Yerel Üretim İzleri", *Hacettepe Üniversitesi Edebiyat Fakültesi Dergisi*, 37/1, 136-153.

Altun, Ara (2007), "İznik Kazıları Işığında Osmanlı'nın Çini ve Seramikleri", *Anadolu'da Türk Devri Çini ve Seramik Sanatı* (Ed. G. Öney ve Z. Çobanlı), İstanbul: Kültür Turizm Bakanlığı Yayınları, 308-325.

Arda, Göknül (2010), "Eski Ahlat Şehri Kazısı 2006-2007 Yıllarına Ait Sırsız Seramik Tipolojisi", *XIII, Ortaçağ ve Türk Dönemi Kazıları ve Sanat Tarihi Araştırmaları Sempozyumu, Bildiriler 14-16 Ekim 2009*, (Eds. K. Pektaş, S. Cirtil, S. Özgün Cirtil, G. Kurtuluş Öztaşkın, H. Özdemir, E. Aktuğ, R. Uykur), İstanbul: Ege Yayınları, 41-48.

²⁵ Karamağaralı, 2007: 134-153; Arda, 2010: 41-48.

²⁶ Gök Gürhan, 2007: 156-169.

²⁷ Bilici, 2002: 139-154; 2005: 329-349.

²⁸ Naza-Dönmez, 2009: 453-462.

²⁹ Karamağaralı ve Yazar, 2007: 122-131.

³⁰ Şen, 2021: 623-647.

³¹ Eser vd., 2018: 345-354; Acara Eser, 2019: 41-60; 2020: 136-153.

³² Denknalbant Çobanoğlu vd., 2016: 138-159.

³³ Özdeniz ve Şimşir 2020: 59-76.

³⁴ Aytaç, 2017: 191-210.

³⁵ Çeken, 2007b: 243-261; Özkul Fındık, 2008.

³⁶ Top, 2016: 592-609.

³⁷ Öztaşkın, 2010: 525-535.

³⁸ Baş, 2017: 63-78.

³⁹ Çeken, 2007a: 110-119.

⁴⁰ Mercangöz, 2010: 433-452.

⁴¹ Gök Gürhan, 2009: 291-305.

⁴² Tülek, 2009: 639-646.

⁴³ Bulut, 2007: 172-197.

⁴⁴ Yardımçı, 2015; Aytakin, 2018.

⁴⁵ Karasu ve Özkul Fındık, 2019: 103-130; Doğer ve Armağan, 2020: 71-101.

⁴⁶ Altun, 2007: 308-325; Özkul Fındık, 2007: 132-241; Öney, 2007: 364-375.

Aytaç, İsmail (2017), "Harput İç Kalesi Kazısı 2014 Yılı Arkeolojik Buluntuları", *Turkish Studies*, 12/1, 191-210.

Aytekin, Osman (2018), *Taşların Hikâyesi 2007-2016 Şavşat Kalesi Kazı Çalışmaları*, Ankara: Gazi Kitabevi.

Baş, Ali (2017), "2015 Yılı Keykubadiye Sarayı Kazısı", 38. Kazı Sonuçları Toplantısı, 2, (23-27 Mayıs 2016), Edirne: Kültür ve Turizm Bakanlığı Yayınları, 63-78.

Baykara, Tuncer (1984), "Türkiye Selçukluları Devrinde Niksar", *I. Araştırma Sonuçları Toplantısı*, (23- 26 Mayıs 1983), Ankara: Kültür ve Turizm Bakanlığı Yayınları, 189-194.

_____ (1988), *Anadolu'nun Tarihi Coğrafyasına Giriş I Anadolu'nun İdari Taksimatı*, Ankara: Türk Kültürünü Araştırma Enstitüsü Yayınları.

Bilici, Sema (2002), "Alanya-Selçuklu Sarayı Seramikleri", *Uluslararası Sanat Tarihi Sempozyumu. Prof. Dr. G. Öney'e Armağan* (10-13 Ekim 2001), İzmir: Ege Üniversitesi Yayınları, 139-154.

_____ (2005), "Alanya-Tersane ve Kızıl Kule Çevresinden Bir Grup Sırlı Seramik", *Adalya*, VIII, 329-349.

Bostan, M. Hanefi (2000), "XV. Asrın Ortalarında Niksar Şehrinin Sosyal ve İktisadi Hayatı", *Türk Kültürü İncelemeleri Dergisi*, 1, 187-208;

_____ (2007), "Niksar", *Türkiye Diyanet Vakfı İslam Ansiklopedisi*, 33, 199-122.

Bulut, Lale (2007), "Samsat Kazısı Buluntuları", *Anadolu'da Türk Devri Çini ve Seramik Sanatı* (Ed. G. Öney, Z. Çobanlı), İstanbul: Kültür Turizm Bakanlığı Yayınları, 172-197.

Çeken, Muharrem (2007a), "Kubatbat Sarayı Kazısı Selçuklu Seramikleri", *Anadolu'da Türk Devri Çini ve Seramik Sanatı* (Ed. G. Öney, Z. Çobanlı), İstanbul: Kültür Turizm Bakanlığı Yayınları, 110-119.

_____ (2007b), "Hasankeyf Kazısı Seramik Fırınları, Atölyeleri ve Seramikleri", *Anadolu'da Türk Devri Çini ve Seramik Sanatı* (Ed. G. Öney ve Z. Çobanlı), İstanbul: Kültür ve Turizm Bakanlığı Yayınları, 243-261.

Demir, Mustafa (2008), "Danişmendli Emâreti'nin Kurucuları", *Sakarya Üniversitesi Fen Edebiyat Dergisi*, 10/1, 141-149.

Denkhalbant Çobanoğlu, Ayşe-Konyar, H. Banu-Çobanoğlu, Ahmet Vefa (2017), "Eski Van Şehri Kazı Alanında Bulunan Keramikler ve Çiniler", *XX. Uluslararası Ortaçağ ve Türk Dönemi Kazıları ve Sanat Tarihi Araştırmaları Sempozyumu*, 1, (2-05 Kasım 2016), 138-159.

Doğer, Lale ve Armağan, Muhsine Eda (2020), "Amorium Yukarı Şehir İç Sur Alanı Kazısından Geç Ortaçağ Sırlı Seramikler Üzerine İlk Gözlemler", *Art-Sanat*, 14, 71-100.

Eser, Erdal-Görür, Muhammet-Acara Eser, Meryem (2018), "Divriği Kalesi: 2016", *39. Kazı Sonuçları Toplantısı 3. Cilt* (22-26 Mayıs 2017, Bursa), Ankara: Kültür ve Turizm Bakanlığı Yayınları, 345-354.

Fındık, Ebru (2013), *Demre-Myra Aziz Nikolaos Kilisesi Kazılarında Bulunan Ortaçağ Sırlı Seramikleri (1989-2009)*, Yayımlanmamış Doktora Tezi, Ankara: Hacettepe Üniversitesi Sosyal Bilimler Enstitüsü.

Gök Gürhan, Sevinç (2007), "Akşehir Kurtarma Kazısı Seramikleri", *Anadolu'da Türk Devri Çini ve Seramik Sanatı*, (Ed. G. Öney-Z. Çobanlı), İstanbul: Kültür Turizm Bakanlığı Yayınları, 156-169.

_____ (2008), "Beylikler Dönemi'ne Ait Sgraffito Teknikli ve Tek Renk Sırlı Kaplar (Manisa Gülgün Hatun Hamamı Buluntuları)", *Sanat Tarihi Dergisi*, XVII/2, 59-83.

_____ (2009), “1995-2009 Yılları Arasında Beçin Kazısı’nda Ortaya Çıkarılan Seramiklerin Değerlendirilmesi”, *Sanat Tarihi Dergisi*, XVIII/2, 45-70.

_____ (2010), “Balat İlyas Bey Külliyesi Kazısında Ortaya Çıkan Seramiklerin Değerlendirilmesi (2007-2008)”, *XIII, Ortaçağ ve Türk Dönemi Kazıları ve Sanat Tarihi Araştırmaları Sempozyumu, Bildiriler 14-16 Ekim 2009*, (Eds. K. Pektaş, S. Cirtil, S. Özgün Cirtil, G. Kurtuluş Öztaşkın, H. Özdemir, E. Aktuğ, R. Uykur), İstanbul: Ege Yayınları, 291-305.

Karamağaralı, Nakış (2007), “Ahlat Sırlı Seramikleri”, *Anadolu’da Türk Devri Çini ve Seramik Sanatı*, (Ed.G. Öney-Z. Çobanlı), İstanbul: T.C. Kültür ve Turizm Bakanlığı Yayınları, 133-153.

Karamağaralı, Beyhan ve Yazar, Turgay (2007), “Ani Kazısı Buluntuları”, *Anadolu’da Türk Devri Çini ve Seramik Sanatı*, (Ed. G. Öney-Z. Çobanlı), İstanbul: Kültür Turizm Bakanlığı Yayınları, 122-131.

Karasu, Y. Emre (2020), *Komana Anadolu Selçuklu Çağı Seramikleri*, Yayınlanmamış Doktora Tezi, Ankara: Hacı Bayram Veli Üniversitesi Sosyal Bilimler Enstitüsü.

_____ (2021), “Komana Örneği Üzerinden Anadolu Selçuklu Dönemi Kırım Seramik Ticareti ve Usta Göç Hareketliliği”, *Karadeniz Araştırmaları*, XVIII/71, 717-733.

Karasu, Y. Emre-Şen, Korkmaz (2021), “Bitlis Kalesi Depolama Alanı Seramik Buluntuları”, *EKEV Akademi Dergisi*, 86, 623-647.

Karasu, Y.Emre ve Özkul Fındık, Nurşen (2019), “Figured Ceramics Found at Komana (Tokat) Excavations”, *Komana Small Finds*, (Ed. D.B. Erciyas-M. Acara Eser), İstanbul: Ege Yayınları, 103-130.

Mayor, Adrienne (2013), *Mithradates*, (çev. Gürkan Ergin), Ankara: Türkiye İş Bankası Yayınları.

Mercangöz, Zeynep ve İnanan, Filiz (2010), “Kuşadası-Kadıkalesi/Anaiya Kazısı 2009 Yılı Çalışmaları”, *XIII, Ortaçağ ve Türk Dönemi Kazıları ve Sanat Tarihi Araştırmaları Sempozyumu, Bildiriler 14-16 Ekim 2009*, (Eds. K. Pektaş, S. Cirtil, S. Özgün Cirtil, G. Kurtuluş Öztaşkın, H. Özdemir, E. Aktuğ, R. Uykur), İstanbul: Ege Yayınları, 433-452.

Naza-Dönmez, E. Emine (2010), “Amasya-Harşena Kalesi ve Kızlar Sarayı Kazısı İlk Sonuçları”, *XIII, Ortaçağ ve Türk Dönemi Kazıları ve Sanat Tarihi Araştırmaları Sempozyumu, Bildiriler 14-16 Ekim 2009*, (Eds. K. Pektaş, S. Cirtil, S. Özgün Cirtil, G. Kurtuluş Öztaşkın, H. Özdemir, E. Aktuğ, R. Uykur), İstanbul: Ege Yayınları, 453-462.

Ökse, Tuba (1999), *Önasya Arkeolojisi Seramik Terimleri*, İstanbul: Arkeoloji ve Sanat Yayınları.

_____ (2002), *Arkeolojik Çalışmalarda Seramik Değerlendirme Yöntemleri*, İstanbul: Arkeoloji ve Sanat Yayınları.

Öney, Gönül (2007), “Çanakkale Seramikleri”, *Anadolu’da Türk Devri Çini ve Seramik Sanatı* (Ed. G. Öney, Z. Çobanlı), İstanbul: Kültür Turizm Bakanlığı Yayınları, 364-375.

Özaydın, Abdulkerim (1993), “Danişmendliler”, *Diyanet Vakfı İslam Ansiklopedisi*, 8, 469-473.

Özcan, Koray (2005), “Ortaçağda Anadolu’nun İdarî Coğrafyasına Bakış Anadolu’da Selçuklu İdarî Birimleri”, *Coğrafi Bilimler Dergisi*, 3/1, 2005, s. 81.

Özdeniz, Hasan Hüseyin ve Şimşir, Zekeriya (2020), “Gevale Kalesi Kazılarında Ortaya Çıkarılan Seramiklerde Kap Formları”, *Selçuklu Medeniyeti Araştırmaları Dergisi (SEMA)*, 5, 59-76.

Özkul Fındık, Nurşen (2001), *İznik Roma Tiyatrosu Kazı Buluntuları (1980-1995) Arasındaki Osmanlı Seramikleri*, Ankara: T.C. Kültür Bakanlığı Yayınları.

_____ (2008), *Hasankeyf Seramikleri (2004-2006)*, Ankara: Çardaş Yayıncılık.

_____ (2014), *İznik Sırlı Seramikleri. Roma Tiyatrosu Kazısı (1980-1995)*, Ankara: Bilgin Kültür Sanat Yayınları.

_____ (2007), “Beylikler ve Osmanlı Devri Seramik Sanatı”, *Anadolu’da Türk Devri Çini ve Seramik Sanatı* (Ed. G. Öney, Z. Çobanlı), İstanbul: Kültür Turizm Bakanlığı Yayınları, 132-241;

Özsait, Mehmet (1982), “Anadolu’da Helenistik Dönem”, *Anadolu Uygarlıkları Ansiklopedisi*, 2, İstanbul: Görsel Yayınları, 287-296.

Öztaşkın, Muradiye (2010), “Eskişehir Karacahisar Kalesi Ortaçağ Seramiklerinden Bir Grup Yeşil ve Erguvan Lekeli Seramikler”, *XIII, Ortaçağ ve Türk Dönemi Kazıları ve Sanat Tarihi Araştırmaları Sempozyumu, Bildiriler 14-16 Ekim 2009*, (Eds. K. Pektaş, S. Cirtil, S. Özgün Cirtil, G. Kurtuluş Öztaşkın, H. Özdemir, E. Aktuğ, R. Uykur), İstanbul: Ege Yayınları, 525-535.

Polat, Turgay (2016), “Milet İşi Seramiklerde Form Tipolojisi Üzerine Bir Deneme”, *Sanat Tarihi Dergisi*, XXV/2, Ekim/October, 213-247.

Sevin, Veli (1982), “Anadolu’da Pers Egemenliği”, *Anadolu Uygarlıkları Ansiklopedisi*, 2, İstanbul: Görsel Yayınları, 268-270.

Tatlı, Elif ve Aytaç, İsmail (2018), “Malatya Battalgazi Evi Kazısı Sgraffito Teknikli Bir Grup Seramiğin Değerlendirilmesi”, *Social Sciences (NWSASOS)*, 13/1, 1-27.

Top, Mehmet (2016), “Hoşap Kalesi Kazısı 2015 Yılı Kazı ve Restorasyon Çalışması”, *XX. Uluslararası Ortaçağ Türk Dönemi Kazıları ve Sanat Tarihi Araştırmaları Sempozyumu (02-05 Kasım 2016)*, Cilt 2, (Ed. Ela Taş), 592-609.

Tunçel, Gül (2014), “Anadolu’dan Kürevî-Konik Kap Örnekleri”, *Turkish Studies*, 9/10, 1039-1062.

Tülek, Füsün (2010), “Osmaniye Ortaçağ Seramikleri Ön Değerlendirmesi”, *XIII, Ortaçağ ve Türk Dönemi Kazıları ve Sanat Tarihi Araştırmaları Sempozyumu, Bildiriler 14-16 Ekim 2009*, (Eds. K. Pektaş, S. Cirtil, S. Özgün Cirtil, G. Kurtuluş Öztaşkın, H. Özdemir, E. Aktuğ, R. Uykur), İstanbul: Ege Yayınları, 639-646.

Yardımcı, Melih (2015), *Şavşat Kalesi Kazısı Sırlı ve Sırsız Seramik Buluntularının Değerlendirilmesi*, Yayımlanmamış Yüksek Lisans Tezi Van: Yüzüncü Yıl Üniversitesi Sosyal Bilimler Enstitüsü.

Yiğitpaşa, Davut (2016), *Doğu Anadolu Geç Demir Çağ Kültürü*, Ankara: Gece Kitaplığı.

Katalog:⁴⁷

1. TABAKLAR

1.1. Geniş Ağızlı ve Yuvarlak Gövdeli Tabaklar

1.1.1. Basit ağız kenarlılar

1- **Tür:** Tabak, **Çizim No:** 2, **Buluntu Yeri:** NK21 LV-a1, **Teknik:** Sırlı seramik, **Hamur Rengi:** 5YR 7/8 Reddish Yellow, **Astar Rengi:** 5YR 8/1 White, **Sır Rengi:** Gley1 8/5G Light Greenish Gray (Mavi), **Katkı:** İnce kum, kireç, organik katkı, **Pişme:** İyi.

⁴⁷ Kum içindeki tanelerin 1 mm. çapından daha küçük olduğu durumlarda ‘İnce kum katkı’; 2 mm. ise ‘orta kum katkı’; 2 mm’den daha büyük ise ‘kaba kum katkı’ kullanılmıştır. Özü tamamen siyah ya da kurşuni renkteyse ‘kötü pişirilmiş’; iç ve dış çeper hamurunun renginde, öz siyah renkteyse ‘orta pişirilmiş’; öz tümüyle hamurunun rengindeyse ve kesitte bir renk değişimi yoksa ‘iyi pişirilmiş’, terimleri kullanılmıştır. Renkler için Munsell Soil Color Charts (Gretag Macbeth 2000) kataloğundan yararlanılmıştır.

2- **Tür:** Tabak, **Çizim No:** 7, **Buluntu Yeri:** NK21 KIV-d1, **Teknik:** Sırlı seramik, **Hamur Rengi:** 5YR 8/1 White, **Astar Rengi:** Hamur renginde astarlı, **Sır Rengi:** Gley1 8/5G Light Greenish Gray (Mavi), **Katkı:** İnce kum, kireç, organik katkı, **Pişme:** İyi, **Bezeme:** Geniş oyma bezeme.

3- **Tür:** Tabak, **Çizim No:** 4, **Buluntu Yeri:** NK21 LV-b1, **Teknik:** Sırlı seramik, **Hamur Rengi:** 5YR 6/8 Yellowish Red, **Astar Rengi:** 5YR 8/3 Pink, **Sır Rengi:** 2.5YR 8/4 Pink, **Katkı:** İnce kum, kireç, organik katkı, **Pişme:** İyi.

4- **Tür:** Tabak, **Çizim No:** 11, **Buluntu Yeri:** NK21 LV-b1, **Teknik:** Sırlı seramik, **Hamur Rengi:** 2.5YR 6/6 Light Red, **Astar Rengi:** 5Y 8/1 White, **Sır Rengi:** İç şeffaf dış yeşil Gley1 6/6 Light Greenish Gray), **Katkı:** İnce kum, kireç, organik katkı, **Pişme:** İyi, **Bezeme:** Çizi bezek.

1.1.2. Dışa kalınlaştırılmış ağız kenarlılar

1- **Tür:** Tabak, **Çizim No:** 1, **Buluntu Yeri:** NK21 LV-a1, **Teknik:** Sırlı seramik, **Hamur Rengi:** 2.5YR 7/8 Light Red, **Astar Rengi:** 2.5YR 8/1 White, **Sır Rengi:** Gley1 8/5GY Light Greenish Gray, **Katkı:** İnce kum, kireç, organik katkı, **Pişme:** İyi.

2- **Tür:** Tabak, **Çizim No:** 6, **Buluntu Yeri:** NK21 LIV-d1, **Teknik:** Sırlı seramik, **Hamur Rengi:** 5YR 6/6 Reddish Yellow, **Astar Rengi:** 2.5YR 8/1 White, **Sır Rengi:** Gley1 8/5GY Light Greenish Gray, 5Y 8/4 Pale Yellow, **Katkı:** İnce kum, kireç, organik katkı, **Pişme:** İyi, **Bezeme:** Ağız kısmının altında paralel iki şerit Gley2 3/10G Very Dark Greenish Gray.

1.1.3. Dışa çekik ağız kenarlılar

1- **Tür:** Tabak, **Çizim No:** 3, **Buluntu Yeri:** NK21 KV-a5, **Teknik:** Sırlı seramik, **Hamur Rengi:** 5YR 7/8 Yellowish Red, **Astar Rengi:** 5YR 8/1 White, **Sır Rengi:** Gley1 5/5G Grayish Green, 2.5Y 8/4 Pale Yellow, **Katkı:** İnce kum, kireç, organik katkı, **Pişme:** İyi, **Bezeme:** Çizi bezek, 10R 2.5/1 Reddish Black.

2- **Tür:** Tabak, **Çizim No:** 5, **Buluntu Yeri:** NK21 KV-B5, **Teknik:** Sırlı seramik, **Hamur Rengi:** 2.5YR 7/8 Light Red, **Astar Rengi:** 5YR 8/1 White, **Sır Rengi:** Dış Gley1 8/5GY Light Greenish Grey, İç 2.5Y 7/8 Yellow, Gley2 2.5/10G Greenish Black, **Katkı:** İnce kum, kireç, organik katkı, **Pişme:** İyi, **Bezeme:** slip tekniği.

3- **Türü:** Tabak, **Çizim No:** 9, **Buluntu Yeri:** NK21 LV-a1, **Teknik:** Sırlı seramik, **Hamur Rengi:** 5YR 6/6 Reddish Yellow, **Astar Rengi:** 5Y 8/2 Pale Yellow, **Sır Rengi:** Gley1 5/5G Grayish Green, 5Y 7/8 Yellow, şeffaf sır, **Katkı:** İnce kum, kireç, organik katkı, **Pişme:** İyi, **Bezeme:** Çizi bezek, bitkisel motif.

4- **Tür:** Tabak, **Çizim No:** 12, **Buluntu Yeri:** NK21 KV-a1, **Teknik:** Sırlı seramik, **Hamur Rengi:** 5YR 6/7 Reddish Yellow, **Astar Rengi:** Gley2 8/10G Light Greenish Gray, **Sır Rengi:** Gley1 8/5GY Light Greenish Gray, 2.5Y 8/3 Pale Yellow, 5Y 7/6 Yellow, **Katkı:** İnce kum, kireç, organik katkı, **Pişme:** İyi, **Bezeme:** Çizi bezek.

5- **Tür:** Tabak, **Çizim No:** 13, **Buluntu Yeri:** NK21 LV-a1, **Teknik:** Sırlı seramik, **Hamur Rengi:** 2.5YR 7/8 Light Red, **Astar Rengi:** 5YR 8/1 White, **Sır Rengi:** Dış Gley1 8/5GY Light Greenish Gray, İç 2.5Y 8/4 PaleYellow, **Katkı:** İnce kum, kireç, organik katkı, **Pişme:** İyi, **Bezeme:** Çizi bezek.

1.1.4. Dışa çekik ve düz ağız kenarlılar

1- **Tür:** Tabak, **Çizim No:** 14, **Buluntu Yeri:** NK21 LV-a1, **Teknik:** Sırlı seramik, **Hamur Rengi:** 2.5YR 6/6 Light Red, **Astar Rengi:** 5Y 8/1 White, **Sır Rengi:** Dışta Gley1 7/5GY Light Greenish Gray, içte 2.5Y 8/3 Pale Yellow, Gley1 5/5G Grayish Green, **Katkı:** İnce kum, kireç, organik katkı, **Pişme:** İyi, **Bezeme:** Ağız kısmının altında paralel üç şerit, çizi bezek.

2. KASELER

2.1. Basit Ağız Kenarlılar

1- **Tür:** Kase, **Çizim No:** 1, **Buluntu Yeri:** NK21 KV-d5, **Teknik:** Sırsız seramik, **Hamur Rengi:** 5YR 7/8 Reddish Yellow, **Astar Rengi:** Hamurunun renginde astarlı, **Katkı:** İnce kum, kireç, mika, organik katkı, **Pişme:** İyi.

2- **Tür:** Kase, **Çizim No:** 2, **Buluntu Yeri:** NK21 KIV-a5, **Teknik:** Sırlı seramik, **Hamur Rengi:** 5YR 8/1 White, **Astar Rengi:** Hamurunun renginde astarlı, **Sır Rengi:** şeffaf sır, Gley1 8/5G Light Greenish Gray (Mavi), **Katkı:** İnce kum, kireç, **Pişme:** İyi, **Bezeme:** içte ağız kısmının altında paralel iki şerit.

3- **Türü:** Kase, **Çizim No:** 3, **Buluntu Yeri:** NK21 KV-a1, **Teknik:** Sırlı seramik, **Hamur Rengi:** 5YR 6/6 Reddish Yellow, **Astar Rengi:** 5Y 8/1 White, **Sır Rengi:** Gley1 7/5GY Light Greenish Gray, dökülmeler mevcut, **Katkı:** İnce kum, kireç, organik katkı, **Pişme:** İyi.

4- **Türü:** Kase, **Çizim No:** 4, **Buluntu Yeri:** NK21 LIV-e1, **Hamur Rengi:** 5YR 6/6 Reddish Yellow, **Astar Rengi:** -, **Katkı:** İnce kum, kireç, taşçık, organik katkı, **Pişme:** Orta.

2.2. Dışa Kalınlaştırılmış Ağız Kenarlılar

1- **Tür:** Kase, **Çizim No:** 1, **Buluntu Yeri:** NK21 KV-a5, **Hamur Rengi:** 2.5YR 8/1 White, **Astar Rengi:** 5YR 8/4 Pink, **Katkı:** İnce kum, kireç, **Pişme:** İyi.

2- **Türü:** Kase, **Çizim No:** 2, **Buluntu Yeri:** NK21 LIV-d1, **Hamur Rengi:** 10YR 5/6 Yellowish Brown, **Astar Rengi:** -, **Sır Rengi:** -, **Katkı:** İnce kum, kireç, organik katkı, taşçık, **Pişme:** İyi.

3. ÇANAKLAR

3.1. Geniş Ağızlı ve Yuvarlak Gövdeli Çanaklar

3.1.1. Basit Ağız Kenarlılar

1- **Türü:** Çanak, **Çizim No:** 1, **Buluntu Yeri:** NK21 LIV-d1, **Teknik:** Sırlı seramik, **Hamur Rengi:** 10R 6/6 Light Red, **Astar Rengi:** 5Y 8/1 White, **Sır Rengi:** Gley1 7/10GY Light Greenish Gray, **Katkı:** İnce kum, **Pişme:** İyi.

2- **Türü:** Çanak, **Çizim No:** 2, **Buluntu Yeri:** NK17 LV-a1, **Teknik:** Sırlı seramik, **Hamur Rengi:** 7.5YR 5/6 Strong Brown, **Astar Rengi:** 7.5YR 8/3 Pink, **Sır Rengi:** 5Y 6/6 Olive Yellow, **Katkı:** İnce kum, kireç, organik katkı, **Pişme:** İyi, **Bezeme:** Çizi bezek.

3- **Türü:** Çanak, **Çizim No:** 3, **Buluntu Yeri:** NK21 KV-b1, **Teknik:** Sırlı Seramik, **Hamur Rengi:** 5YR 5/6 Yellowish Red, **Astar Rengi:** 5Y 8/2 Pale Yellow, **Sır Rengi:** İçte Gley1 8/5G Light Greenish Gray (Mavi), **Katkı:** İnce kum, kireç, organik katkı, **Pişme:** İyi.

4- **Türü:** Çanak, **Çizim No:** 4, **Buluntu Yeri:** NK21 LV-a1, **Teknik:** Sırlı Seramik, **Hamur Rengi:** 10R 7/8 Light Red, **Astar Rengi:** 5Y 8/1 White, **Sır Rengi:** Gley1 7/10GY Light Greenish Gray, **Katkı:** İnce kum, kireç, **Pişme:** İyi.

5- **Türü:** Çanak, **Çizim No:** 5, **Buluntu Yeri:** NK21 KIV-e5, **Teknik:** Sırlı seramik, **Hamur Rengi:** 7.5YR 7/6 Reddish Yellow, **Astar Rengi:** Hamurunun renginde astarlı, ağız kenarı kırımı astarlı, **Katkı:** İnce kum, kireç, mika, organik katkı, **Pişme:** İyi.

6- **Türü:** Çanak, **Çizim No:** 6, **Buluntu Yeri:** NK21 KIV-d1, **Teknik:** Sırlı seramik, **Hamur Rengi:** 5YR 7/6 Reddish Yellow, **Astar Rengi:** 5Y 8/1 White, **Sır Rengi:** Gley1 7/10GY Light Greenish Gray, **Katkı:** İnce kum, kireç, organik katkı, **Pişme:** İyi.

7- **Türü:** Çanak, **Çizim No:** 7, **Buluntu Yeri:** NK21 KIV-d1, **Teknik:** Sırlı seramik, **Hamur Rengi:** 5YR 7/6 Reddish Yellow, **Astar Rengi:** 5Y 8/1 White, **Sır Rengi:** Gley1 7/10GY Light Greenish Gray, **Katkı:** İnce kum, kireç, organik katkı, **Pişme:** İyi.

8- **Türü:** Çanak, **Çizim No:** 8, **Buluntu Yeri:** NK21 KV-a1, **Teknik:** Sırlı Seramik, **Hamur Rengi:** 5YR 6/6 Reddish Yellow, **Astar Rengi:** 5Y 8/1 White, **Sır Rengi:** Gley1 8/5G Light Greenish Gray, Gley1 5/5G Grayish Green, şeffaf sır, **Katkı:** İnce kum, kireç, organik katkı, **Pişme:** İyi, **Bezeme:** Çizi bezek.

9- **Türü:** Çanak, **Çizim No:** 9, **Buluntu Yeri:** NK21 LIV-d1, **Teknik:** Sırsız seramik, **Hamur Rengi:** 5YR 6/4 Light Reddish Brown, **Astar Rengi:** 10R 8/1 White, astar solmuş, **Sır Rengi:** Sır dökülmüş, **Katkı:** İnce kum, kireç, organik katkı, **Pişme:** İyi.

10- **Türü:** Çanak, **Çizim No:** 10, **Buluntu Yeri:** NK21 KV-b1, **Teknik:** Sırlı Seramik, **Hamur Rengi:** 5YR 5/6 Yellowish Red, **Astar Rengi:** 5Y 8/2 Pale Yellow, **Sır Rengi:** İçte Gley1 8/5G Light Greenish Gray (Mavi), **Katkı:** İnce kum, kireç, organik katkı, **Pişme:** İyi, **Bezeme:** Paralel yiv bezeme.

3.1.2. İçe Kalınlaştırılmış Ağız Kenarlılar

1- **Türü:** Çanak, **Çizim No:** 1, **Buluntu Yeri:** NK21 LV-a1, **Teknik:** Sırlı seramik, **Hamur Rengi:** 2.5YR 7/8 Light Red, **Astar Rengi:** 5YR 8/1 White, **Sır Rengi:** 2.5YR 6/6 Olive Yellow, **Katkı:** İnce kum, kireç, organik katkı, **Pişme:** İyi.

2- **Türü:** Çanak, **Çizim No:** 2, **Buluntu Yeri:** NK21 LV-a1, **Teknik:** Sırsız seramik, **Hamur Rengi:** 10R 6/4 Pale Red, **Astar Rengi:** 10R 5/6 Red, **Sır Rengi:** -, **Katkı:** İnce kum, kireç, taşçık, organik katkı, **Pişme:** İyi.

3- **Türü:** Çanak, **Çizim No:** 3, **Buluntu Yeri:** NK21 KV-d5, **Teknik:** Sırsız seramik, **Hamur Rengi:** 2.5YR 7/8 Light Red, **Astar Rengi:** Dış hamur rendinde astarlı, iç kırmızı astarlı, **Sır Rengi:** -, **Katkı:** İnce kum, kireç, mika, organik katkı, **Pişme:** İyi.

4- **Türü:** Çanak, **Çizim No:** 4, **Buluntu Yeri:** NK21 LV-a1, **Teknik:** Sırsız seramik, **Hamur Rengi:** 5YR 5/4 Reddish Brown, **Astar Rengi:** 10YR 4/6 Light Yellowish Brown, **Sır Rengi:** -, **Katkı:** İnce kum, organik katkı, kireç, taşçık, **Pişme:** İyi.

5- **Türü:** Çanak, **Çizim No:** 5, **Buluntu Yeri:** NK17 LV-a1, **Teknik:** Sırsız seramik, **Hamur Rengi:** 10YR 5/8 Yellowish Brown, **Astar Rengi:** 7.5YR 4/6 Strong Brown, **Sır Rengi:** -, **Katkı:** İnce kum, kireç, **Pişme:** İyi.

3.1.3. Dışa Kalınlaştırılmış Ağız Kenarlılar

1- **Türü:** Çömlek, **Çizim No:** 1, **Buluntu Yeri:** NK21 LIV-d1, **Teknik:** Sırsız seramik, **Hamur Rengi:** 5YR 6/8 Reddish Yellow, **Astar Rengi:** -, **Sır Rengi:** -, **Katkı:** İnce kum, kireç, mika, organik katkı, **Pişme:** Orta.

2- **Türü:** Çanak **Çizim No:** 2, **Buluntu Yeri:** NK21 LIV-d1, **Teknik:** Sırsız seramik, **Hamur Rengi:** 5YR 7/6 Reddish Yellow, **Astar Rengi:** -, **Sır Rengi:** -, **Katkı:** İnce kum, kireç, organik katkı, **Pişme:** Orta.

3- **Türü:** Çanak, **Çizim No:** 3, **Buluntu Yeri:** NK21 KIV-d1, **Teknik:** Sırsız seramik, **Hamur Rengi:** 5YR 7/8 Pink, **Astar Rengi:** Hamur renginde astarlı, **Sır Rengi:** -, **Katkı:** İnce kum, kireç, organik katkı, **Pişme:** Orta.

4- **Türü:** Çanak **Çizim No:** 4, **Buluntu Yeri:** NK21 KIV-d1, **Teknik:** Sırsız Seramik, **Hamur Rengi:** 10R 7/8 Light Red, **Astar Rengi:** Hamur renginde astarlı, **Sır Rengi:** -, **Katkı:** İnce kum, kireç, **Pişme:** İyi.

5- **Türü:** Çanak, **Çizim No:** 5, **Buluntu Yeri:** NK21 KIV-d1, **Teknik:** Sırsız seramik, **Hamur Rengi:** 2.5Y 6/6 Light Red, **Astar Rengi:** -, **Sır Rengi:** -, **Katkı:** İnce kum, kireç, taşçık, organik katkı, **Pişme:** Orta.

6- **Türü:** Çanak, **Çizim No:** 6, **Buluntu Yeri:** NK21 KIV-d1, **Teknik:** Sırsız seramik, **Hamur Rengi:** 10R 7/8 Light Red, **Astar Rengi:** Hamur renginde astarlı, **Sır Rengi:** -, **Katkı:** İnce kum, kireç, organik katkı, **Pişme:** İyi.

7- **Türü:** Çanak, **Çizim No:** 7, **Buluntu Yeri:** NK21 KIV-d1, **Teknik:** Sırsız seramik, **Hamur Rengi:** 2.5YR 6/6 Light Red, **Astar Rengi:** Hamur renginde astar, **Sır Rengi:** -, **Katkı:** İnce kum, kireç, organik katkı, **Pişme:** Orta.

3.1.4. Dışa Çekik Ağız Kenarlılar

1- **Türü:** Çanak, **Çizim No:** 1, **Buluntu Yeri:** NK21 KV-a1, **Teknik:** Sırlı seramik, **Hamur Rengi:** 2.5YR 6/3 Light Reddish Brown, **Astar Rengi:** 5Y 8/1 White, **Sır Rengi:** Gley1 6/5G Pale Green, **Katkı:** İnce kum, kireç, organik katkı, **Pişme:** İyi.

2- **Türü:** Çanak, **Çizim No:** 2, **Buluntu Yeri:** NK21 KV-a1, **Teknik:** Sırlı seramik, **Hamur Rengi:** 2.5YR 6/6 Light Red, **Astar Rengi:** 5Y 8/1 White, **Sır Rengi:** İçte Gley1 8/5G Light Greenish Gray (Mavi), dışta 10R 4/2 Weak Red, **Katkı:** İnce kum, kireç, **Pişme:** İyi, **Bezeme:** Astar boya bezeme 5Y 8/3 Pale Yellow.

3- **Türü:** Çanak, **Çizim No:** 3, **Buluntu Yeri:** NK21 LV-b1, **Teknik:** Sırlı seramik, **Hamur Rengi:** 10R 6/6 Light Red, **Astar Rengi:** Gley2 8/5PB Light Bluish Gray, **Sır Rengi:** Gley1 8/5G Light Greenish Gray (mavi), **Katkı:** İnce kum, organik katkı, **Pişme:** İyi.

4- **Türü:** Çanak, **Çizim No:** 4, **Buluntu Yeri:** NK21 KV-a1, **Teknik:** Sırlı seramik, **Hamur Rengi:** 5YR 6/6 Reddish Yellow, **Astar Rengi:** 5Y 8/1 White, **Sır Rengi:** Gley1 5/10GY Greenish Gray, dökülmeler mevcut, **Katkı:** İnce kum, kireç, organik katkı, **Pişme:** İyi.

5- **Türü:** Çanak, **Çizim No:** 5, **Buluntu Yeri:** NK21 KV-e1, **Teknik:** Sırlı seramik, **Hamur Rengi:** 2.5YR 6/6 Light Red, **Astar Rengi:** 5Y 8/1 White, **Sır Rengi:** 5Y 6/6 Olive Yellow, **Katkı:** İnce kum, kireç, organik katkı, **Pişme:** İyi.

6- **Türü:** Çanak, **Çizim No:** 6, **Buluntu Yeri:** NK21 KV-e1, **Teknik:** Sırlı seramik, **Hamur Rengi:** 5YR 7/6 Reddish Yellow, **Astar Rengi:** 5Y 8/1 White, **Sır Rengi:** Şeffaf sır, **Katkı:** İnce kum, kireç, organik katkı, **Pişme:** İyi, **Bezeme:** Ağız kısmının altında paralel iki şerit mevcut.

7- **Türü:** Çanak, **Çizim No:** 7, **Buluntu Yeri:** NK21 KV-a1, **Teknik:** Sırlı seramik, **Hamur Rengi:** 5YR 6/6 Reddish Yellow, **Astar Rengi:** 5Y 8/1 White, **Sır Rengi:** Gley1 6/10GY Greenish Gray, dökülmeler mevcut, **Katkı:** İnce kum, kireç, taşçık, organik katkı, **Pişme:** İyi.

8- **Türü:** Çanak, **Çizim No:** 8, **Buluntu Yeri:** NK21 KIV-e1, **Teknik:** Sırlı seramik, **Hamur Rengi:** 10R 6/6 Light Red, **Astar Rengi:** 5Y 8/1 White, **Sır Rengi:** Gley1 7/5GY Light Greenish Gray, **Katkı:** İnce kum, kireç, taşçık, **Pişme:** İyi.

3.2. Açık Ağızlı ve Keskin Omurgalı Çanaklar

3.2.1. Basit Ağız Kenarlı ve Keskin Omurgalı

1- **Türü:** Çanak, **Çizim No:** 1, **Buluntu Yeri:** NK21 LIV-e1, **Teknik:** Sırlı seramik, **Hamur Rengi:** 5YR 6/4 Light Reddish Brown, **Astar Rengi:** 7.5YR 8/2 Pinkish White, **Sır Rengi:** İç şeffaf sır, Dış 5Y 6/6 Olive Yellow, **Katkı:** İnce kum, kireç, taşçık, organik katkı, **Pişme:** İyi, **Bezeme:** Çizi bezek.

2- **Türü:** Çanak, **Çizim No:** 2, **Buluntu Yeri:** NK21 LV-a1, **Teknik:** Sırlı seramik, **Hamur Rengi:** 5YR 7/8 Reddish Yellow, **Astar Rengi:** 5YR 8/1 White, **Sır Rengi:** Dışta Gley1 5/5G Grayish Green, 5Y 8/4 Pale Yellow, İçte Şeffaf Sır, **Katkı:** İnce kum, kireç, organik katkı, **Pişme:** İyi, **Bezeme:** İçte ağız kısmının altında paralel iki şerit, kazıma tekniği.

3.2.2. Sivri Basit Ağız Kenarlılar

1- **Türü:** Çanak, **Buluntu Yeri:** NK21 LIV-d1, **Çizim No:** 1, **Teknik:** Sırlı seramik, **Hamur Rengi:** 5YR 6/6 Reddish Yellow, **Astar Rengi:** 5Y 8/1 White, **Sır Rengi:** Gley1 8/5G Light Greenish Gray (Mavi), **Katkı:** İnce kum, kireç, organik katkı, **Pişme:** İyi.

2- **Türü:** Çanak, **Çizim No:** 2, **Buluntu Yeri:** NK21 KV-a1, **Teknik:** Sırlı seramik, **Hamur Rengi:** Hamur rengi kötü pişmeden dolayı anlaşılammamaktadır, **Astar Rengi:** 5Y8/2 Pale Yellow, **Sır Rengi:** Gley1 8/5GY Light Greenish Gray, 2.5Y 8/3 Pale Yellow, 5Y 7/6 Yellow, **Katkı:** İnce kum, kireç, **Pişme:** Kötü, **Bezeme:** Çizi bezek.

3- **Türü:** Çanak, **Çizim No:** 3, **Buluntu Yeri:** NK21 KV-a1, **Teknik:** Sırlı seramik, **Hamur Rengi:** 5YR 6/6 Reddish Yellow, **Astar Rengi:** 5Y 8/1 White, **Sır Rengi:** Dışta Gley1 7/10GY Light Greenish Gray, içte Gley1 8/5GY Light Greenish Gray, Gley1 7/10GY Light Greenish Gray, şeffaf astar, **Katkı:** İnce kum, kireç, organik katkı, **Pişme:** İyi, **Bezeme:** Çizi bezek.

4- **Türü:** Çanak, **Çizim No:** 4, **Buluntu Yeri:** NK21 KV-a1, **Teknik:** Sırlı seramik, **Hamur Rengi:** 5YR 7/6 Reddish Yellow, **Astar Rengi:** 5Y 8/1 White, **Sır Rengi:** Ağız kısmında 5YR 3/1 Very Dark Gray, dışta 5Y 8/2 Pale Yellow, Gley1 7/10GY Light Greenish Gray, içte Gley1 6/10GY Greenish Gray, **Katkı:** İnce kum, kireç, organik katkı, **Pişme:** İyi, **Bezeme:** Çizi bezek.

3.3. Küresel Gövdeli Çanaklar/Derin Kase:

1- **Türü:** Kase, **Çizim No:** 1, **Buluntu Yeri:** NK21 LV-a1, **Teknik:** Sırlı seramik, **Hamur Rengi:** 10YR 7/4 Very Pale Brown, **Astar Rengi:** Grey 2 8/5BG Light Greenish Gray, **Sır Rengi:** 5Y 6/6 Olive Yellow, **Katkı:** İnce kum, organik katkı, **Pişme:** İyi.

2- **Tür:** Kase **Çizim No:** 2, **Buluntu Yeri:** NK21 KIV-e5, **Teknik:** Sırlı seramik, **Hamur Rengi:** 5YR 7/8 Reddish Yellow, **Astar Rengi:** 5YR 8/2 Pinkish White, **Sır Rengi:** Gley1 8/5GY Light Greenish Gray, **Katkı:** İnce kum, kireç, organik katkı, **Pişme:** İyi.

3- **Türü:** Kase, **Çizim No:** 3, **Buluntu Yeri:** NK21 LIV-a1, **Teknik:** Sırsız seramik, **Hamur Rengi:** 10YR 5/6 Yellowish Brown, **Astar Rengi:** -, **Sır Rengi:** -, **Katkı:** İnce kum, kireç, taşçık, organik katkı, **Pişme:** İyi.

4. KÜREVİ-KONİK GÖVDELİ KAP

1- **Türü:** Kürevî-Konik Gövdeli Kap, **Çizim No:** 1, **Buluntu Yeri:** NK21 LIV-d1, **Teknik:** Sırsız seramik, **Hamur Rengi:** 5YR 5/6 Yellowish Red, yer yer grileşmeler mevcut, **Astar Rengi:** -, **Sır Rengi:** -, **Katkı:** İnce kum, kireç, taşçık, organik katkı, **Pişme:** İyi.

5. ÇÖMLEKLER

5.1. Boyunsuz Çömlekler

1- **Türü:** Çömlek, **Çizim No:** 1, **Buluntu Yeri:** NK21 KV-a1, **Teknik:** Sırlı seramik, **Hamur Rengi:** 5YR 6/7 Reddish Yellow, **Astar Rengi:** Gley2 8/10G Light Greenish Gray, **Sır Rengi:** Gley1 8/5GY Light Greenish Gray, **Katkı:** İnce kum, kireç, organik katkı, **Pişme:** İyi.

2- **Tür:** Çömlek, **Çizim No:** 2, **Buluntu Yeri:** NK21 LIV-d1, **Teknik:** Sırsız seramik, **Hamur Rengi:** Hamur rengi kötü pişmeden dolayı anlaşılammamaktadır, **Astar Rengi:** -, **Sır Rengi:** -, **Katkı:** İnce kum, kireç, organik katkı, **Pişme:** Kötü.

3- **Tür:** Çömlek, **Çizim No:** 3, **Buluntu Yeri:** NK21 LV-a1, **Teknik:** Sırsız seramik, **Hamur Rengi:** 5YR 6/6 Reddish Yellow, **Astar Rengi:** Hamur renginde astarlı, **Sır Rengi:** -, **Katkı:** İnce kum, kireç, taşçık, organik katkı, **Pişme:** Orta.

5.2. Kısa Boyunlu Çömlekler

1- **Türü:** Çömlek (Kulplu), **Çizim No:** 1, **Buluntu Yeri:** NK21 LV-b1, **Teknik:** Sırsız seramik, **Hamur Rengi:** 2.5YR 7/1 Light Reddish Gray, **Astar Rengi:** Hamur ile aynı renk astar, **Sır Rengi:** -, **Katkı:** Kireç, mika, organik katkı, **Pişme:** İyi.

2- **Tür:** Çömlek, **Çizim No:** 2, **Buluntu Yeri:** NK21 KV-a5, **Teknik:** Sırsız seramik, **Hamur Rengi:** 2.5YR 7/8 Light Red, **Astar Rengi:** Hamur renginde astarlı, **Sır Rengi:** -, **Katkı:** İnce kum, kireç, mika, organik katkı, **Pişme:** Orta.

3- **Tür:** Çömlek, **Çizim No:** 3, **Buluntu Yeri:** NK21 LV-a1, **Teknik:** Sırsız seramik, **Hamur Rengi:** 5YR 6/6 Reddish Yellow, **Astar Rengi:** Hamur renginde astarlı, **Sır Rengi:** -, **Katkı:** İnce kum, kireç, mika, organik katkı, **Pişme:** İyi.

4- **Tür:** Çömlek, **Çizim No:** 4, **Buluntu Yeri:** NK21 LV-a1, **Teknik:** Sırsız seramik, **Hamur Rengi:** 5YR 6/6 Reddish Yellow, **Astar Rengi:** Hamur renginde astarlı, **Sır Rengi:** -, **Katkı:** İnce kum, kireç, mika, organik katkı, **Pişme:** İyi.

5- **Tür:** Çömlek, **Çizim No:** 5, **Buluntu Yeri:** NK21 KIV-d5, **Teknik:** Sırsız seramik, **Hamur Rengi:** 2.5YR 6/6 Light Red, **Astar Rengi:** Hamur renginde astarlı, **Sır Rengi:** -, **Katkı:** İnce kum, kireç, mika organik katkı, **Pişme:** Orta.

5.3. Uzun Boyunlu Çömlekler

5.3.1. Basit Ağız Kenarlı

1- **Türü:** Çömlek, **Çizim No:** 1, **Buluntu Yeri:** NK17 LV-a1, **Teknik:** Sırsız seramik, **Hamur Rengi:** 5YR 6/6 Reddish Yellow, **Astar Rengi:** -, **Sır Rengi:** -, **Katkı:** İnce kum, kireç, organik katkı, **Pişme:** İyi.

2- **Türü:** Çömlek, **Çizim No:** 2, **Buluntu Yeri:** NK17 LV-a1, **Teknik:** Sırsız seramik, **Hamur Rengi:** 10YR 6/4 Light Yellowish Brown, **Astar Rengi:** -, **Sır Rengi:** -, **Katkı:** İnce kum, kireç, organik katkı, taşçık, **Pişme:** İyi.

3- **Türü:** Çömlek, **Çizim No:** 3, **Buluntu Yeri:** NK21 KIV-e1, **Teknik:** Sırlı seramik, **Hamur Rengi:** 2.5YR 6/6 Light Red, **Astar Rengi:** 2.5Y 8/2 Pale Yellow, **Sır Rengi:** Gley1 8/5GY Light Greenish Gray, **Katkı:** İnce kum, kireç, taşçık, organik katkı, **Pişme:** İyi, **Bezeme:** Oluklu bezeme, dalgalı motif.

4- **Türü:** Çömlek, **Çizim No:** 4, **Buluntu Yeri:** NK21 LV-b1, **Teknik:** Sırsız Seramik, **Hamur Rengi:** 10R 8/3 Pink, **Astar Rengi:** Hamurunun renginde astar, **Katkı:** İnce kum, kireç, mika, **Pişme:** İyi.

5- **Tür:** Çömlek, **Çizim No:** 5, **Buluntu Yeri:** NK21 KV-d5, **Teknik:** Sırsız seramik, **Hamur Rengi:** 2.5YR 6/6 Light Red, **Astar Rengi:** Hamurunun renginde astarlı, **Sır Rengi:** -, **Katkı:** İnce kum, kireç, mika, organik katkı, **Pişme:** Orta, **Bezeme:** Gövdede paralel şeritler.

5.3.2. Dışa Kalınlaştırılmış Ağız Kenarlı

1- **Türü:** Çömlek, **Çizim No:** 6, **Buluntu Yeri:** NK21 KV-a1, **Teknik:** Sırsız seramik, **Hamur Rengi:** 10R 6/6 Light Red, **Astar Rengi:** Hamur renginde astarlı, **Sır Rengi:** -, **Katkı:** İnce kum, kireç, organik katkı, **Pişme:** İyi, **Bezeme:** Çentik bezeme.

2- **Türü:** Çömlek, **Çizim No:** 7, **Buluntu Yeri:** NK21 KV-a1, **Teknik:** Sırsız seramik, **Hamur Rengi:** 10R 6/6 Light Red, **Astar Rengi:** Hamur renginde astarlı, **Sır Rengi:** -, **Katkı:** İnce kum, kireç, organik katkı, **Pişme:** İyi, **Bezeme:** Çentik bezeme.

6. TESTİ

1- **Türü:** Testi, **Çizim No:** 1, **Buluntu Yeri:** NK21 KIV-d1, **Teknik:** Sırsız seramik, **Hamur Rengi:** 2.5YR 6/6 Light Reddish Brown, **Astar Rengi:** Hamur renginde astarlı, **Sır Rengi:** -, **Katkı:** İnce kum, kireç, organik katkı, **Pişme:** İyi.

2- **Türü:** Testi, **Çizim No:** 2, **Buluntu Yeri:** NK21 KIV-d1, **Teknik:** Sırsız seramik, **Hamur Rengi:** 2.5YR 7/4 Light Reddish Brown, **Astar Rengi:** -, **Sır Rengi:** -, **Katkı:** İnce kum, kireç, organik katkı, **Pişme:** Orta.

3- **Tür:** Testi **Çizim No:** 3, **Buluntu Yeri:** NK21 LV-b1, **Teknik:** Sırsız seramik, **Hamur Rengi:** 7.5YR 8/6 Reddish Yellow, **Astar Rengi:** Hamurunun renginde astarlı, **Sır Rengi:** -, **Katkı:** İnce kum, kireç, organik katkı, **Pişme:** İyi.

4- **Tür:** Testi, **Çizim No:** 4, **Buluntu Yeri:** NK21 KV-b5, **Teknik:** Sırlı seramik, **Hamur Rengi:** 2.5YR 7/8 Light Red, **Astar Rengi:** 5YR 8/1 White, **Sır Rengi:** Gley1 8/5GY Light Greenish Grey, **Katkı:** İnce kum, kireç, organik katkı, **Pişme:** İyi.

5- **Tür:** Testi, **Çizim No:** 5, **Buluntu Yeri:** NK21 KV-a5, **Teknik:** Sırsız seramik, **Hamur Rengi:** 2.5YR 7/8 Light Red, **Astar Rengi:** Hamurunun renginde astarlı, **Sır Rengi:** -, **Katkı:** İnce kum, kireç, mika, organik katkı, **Pişme:** İyi.

6- **Tür:** Testi, **Çizim No:** 6, **Buluntu Yeri:** NK21 KV-a5, **Teknik:** Sırsız seramik, **Hamur Rengi:** 5YR 7/8 Yellowish Red, **Astar Rengi:** Hamur renginde astarlı, **Sır Rengi:** -, **Katkı:** İnce kum, kireç, organik katkı, **Pişme:** İyi.

7- **Tür:** Testi, **Çizim No:** 7, **Buluntu Yeri:** NK21 KIV-e5, **Teknik:** Sırsız seramik, **Hamur Rengi:** 5YR 7/6 Reddish Yellow, **Astar Rengi:** Hamurunun renginde astarlı, **Sır Rengi:** -, **Katkı:** İnce kum, kireç, mika, organik katkı, **Pişme:** Orta.

8- **Tür:** Testi, **Çizim No:** 8, **Buluntu Yeri:** NK21 KIV-d5, **Teknik:** Sırsız seramik, **Hamur Rengi:** 5YR 7/8 Reddish Yellow, **Astar Rengi:** Hamurunun renginde astarlı, **Sır Rengi:** -, **Katkı:** İnce kum, kireç, organik katkı, **Pişme:** İyi, **Bezeme:** Gövdede paralel altı şerit.

3. KAPAKLAR VE DİPLER

3.1. KAPAKLAR

1- **Buluntu Tipi:** Kapak, **Tür:** Çömlek, **Çizim No:** 1, **Buluntu Yeri:** NK21 LIV-d1, **Teknik:** Sırlı seramik, **Hamur Rengi:** 2.5YR 7/8 Light Red, **Astar Rengi:** 5YR 8/1 White, **Sır Rengi:** Gley1 8/5GY Light Greenish Gray, **Katkı:** İnce kum, kireç, organik katkı, **Pişme:** İyi, **Bezeme:** Oluk.

2- **Buluntu Tipi:** Kapak, **Tür:** Çanak, **Çizim No:** 2, **Buluntu Yeri:** NK21 KIV-a5, **Teknik:** Sırlı seramik, **Hamur Rengi:** 5YR 8/1 White, **Astar Rengi:** Hamurunun renginde astarlı, **Sır Rengi:** şeffaf sır, Gley1 8/5G Light Greenish Gray (Mavi), **Katkı:** İnce kum, kireç, organik katkı, **Pişme:** İyi, **Bezeme:** İçte ağız kısmının altında paralel iki şerit

3- **Buluntu Tipi:** Kapak, **Türü:** Kase, **Çizim No:** 3, **Buluntu Yeri:** NK21 KV-a5, **Hamur Rengi:** 2.5YR 7/8 Light Red, **Astar Rengi:** Hamurunun renginde astarlı, **Katkı:** İnce kum, kireç, organik katkı **Pişme:** Orta.

4- **Buluntu Tipi:** Kapak, **Türü:** Çanak, **Çizim No:** 4, **Buluntu Yeri:** NK21 LV-a1, **Teknik:** Sırlı seramik, **Hamur Rengi:** 5YR 7/8 Reddish Yellow, **Astar Rengi:** 5YR 8/2 Pinkish White, **Sır Rengi:** Gley1 8/5GY Light Greenish Gray, **Katkı:** İnce kum, kireç, organik katkı, **Pişme:** İyi.

3.2. DİPLER

3.2.1. Düz Dipler

1- **Buluntu Tipi:** Dip, **Çizim No:** 2, **Buluntu Yeri:** NK21 LV-a1, **Teknik:** Sırsız seramik, **Hamur Rengi:** 5YR 7/6 Reddish Yellow, **Astar Rengi:** Hamurunun renginde astar, **Sır Rengi:** -, **Katkı:** İnce kum, organik katkı, **Pişme:** İyi.

2- **Buluntu Tipi:** Dip, **Çizim No:** 4, **Buluntu Yeri:** NK21 KIV-e1, **Teknik:** Sırsız seramik, **Hamur Rengi:** 5YR 7/4 Pink, **Astar Rengi:** Hamurunun renginde astarlı, **Sır Rengi:** -, **Katkı:** İnce kum, kireç, taşçık, organik katkı, **Pişme:** İyi.

3- **Buluntu Tipi:** Dip, **Çizim No:** 1, **Buluntu Yeri:** NK21 LV-a1, **Teknik:** Sırsız seramik, **Hamur Rengi:** 7.5YR 6/8 Reddish Yellow, **Astar Rengi:** Dışı hamurun renginde, içi 7.5YR 7/3 Pink astarlı, **Sır Rengi:** -, **Katkı:** İnce kum, kireç, taşçık, organik katkı, **Pişme:** İyi.

4- **Buluntu Tipi:** Dip, **Çizim No:** 4, **Buluntu Yeri:** NK21 LIV-d1, **Teknik:** Sırsız seramik, **Hamur Rengi:** 5YR 7/6 Reddish Yellow, **Astar Rengi:** Hamur renginde astarlı, **Sır Rengi:** -, **Katkı:** İnce kum, kireç, **Pişme:** İyi.

3.2.2. Kaideli Dipler

1- **Buluntu Tipi:** Dip, **Çizim No:** 1, **Buluntu Yeri:** NK21 LIV-d1, **Teknik:** Sırlı seramik, **Hamur Rengi:** 5YR 7/8 Reddish Yellow, **Astar Rengi:** 2.5YR 8/1 White, **Sır Rengi:** Gley1 8/5GY Light Greenish Gray, **Katkı:** İnce kum, kireç, organik katkı, **Pişme:** İyi.

2- **Buluntu Tipi:** Dip, **Çizim No:** 2, **Buluntu Yeri:** NK21 KV-e1, **Teknik:** Sırlı seramik, **Hamur Rengi:** 5YR 6/6 Reddish Yellow, **Astar Rengi:** 5Y 8/1 White, **Sır Rengi:** 5Y 6/4 Pale Olive, **Katkı:** İnce kum, kireç, taşçık, organik katkı, **Pişme:** İyi.

3- **Buluntu Tipi:** Dip, **Çizim No:** 3, **Buluntu Yeri:** NK21 LIV-d1, **Teknik:** Sırlı seramik, **Hamur Rengi:** 5YR 6/6 Reddish Yellow, **Astar Rengi:** 5YR 8/3 Pink, **Sır Rengi:** Şeffaf, siyah sır, **Katkı:** İnce kum, kireç, organik katkı, **Pişme:** İyi, **Bezeme:** Mühr-ü Süleyman Gley1 4/10GY Dark Greenish Gray, çizi bezek.

4- **Buluntu Tipi:** Dip, **Çizim No:** 4, **Buluntu Yeri:** NK17 LV-a1, **Teknik:** Sırlı seramik, **Hamur Rengi:** 5YR 6/6 Reddish Yellow, **Astar Rengi:** 7.5YR 8/1 White, **Sır Rengi:** 5Y 5/4 Olive, **Katkı:** İnce kum, kireç, organik katkı, **Pişme:** İyi, **Bezeme:** Kase içinde üç ayak izleri mevcut.

Araştırmacıların Katkı Oranı Beyanı: Yazarlar makaleye eşit oranda katkı sağlamış olduklarını beyan eder.

Çıkar Çatışması Beyanı: Bu çalışmada herhangi bir potansiyel çıkar çatışması bulunmamaktadır.