

## Cinsel Kompülsiyon Ölçeği'nin Uyarlanması<sup>1</sup>

### Sexual Compulsivity Scales' Adaptation

**Ahmet AKIN\***

Sakarya Üniversitesi

**Eyüp ÇELİK\*\***

Sakarya Üniversitesi

#### Özet

Araştırmanın amacı, Ballester-Arnal, Gomez-Martinez, Llarío & Salmeron-Sanchez (2013) tarafından geliştirilen Cinsel Kompülsiyon Ölçeğini Türkçeye uyarlamaktır. Araştırma 283 üniversite öğrencisi üzerinde yapılmıştır. Uyarlama çalışmasında ölçeğin geçerliğini incelemek için doğrulayıcı faktör analizi yapılarak yapı geçerliği incelenmiştir. Ölçeğin güvenilirliğini belirlemek için ise Cronbach Alfa formülü ve madde analizi için düzeltilmiş madde-test korelasyonu kullanılmıştır. Doğrulayıcı faktör analizinde iki boyutlu modelin uyum indekslerinin ( $\chi^2= 95.82$ ,  $SD= 34$ ,  $RMSEA= .082$ ,  $GFI= .93$ ,  $CFI= .96$  ve  $SRMR= .04$ ) kabul edilebilir düzeyde olduğu bulunmuştur. Cronbach Alfa iç tutarlılık güvenirlik katsayıları, cinsel davranışlara yoğunlaşma alt ölçeği için .72, cinsel dürtüleri kontrolde başarısızlık alt ölçeği için .90, ölçeğin bütünü için .89 olarak bulunmuştur. Madde analizi için incelenen düzeltilmiş madde-test korelasyonlarının ise .35 ile .82 arasında sıralandığı görülmüştür. Elde edilen sonuçlar genel olarak değerlendirildiğinde Cinsel Kompülsiyon Ölçeği'nin Türkçe versiyonunun geçerli ve güvenilir bir ölçme aracı olduğu sonucuna ulaşılabılır.

*Anahtar Kelimeler:* Cinsel kompülsiyon, ölçek uyarlama, geçerlik, güvenirlik

#### Abstract

The aim of this research is to examine validity and reliability of Turkish version of Sexual Compulsivity Scale, developed by Ballester-Arnal et al. (2013). Data for this research collected from 283 university students. For structure validity of the scale, confirmatory factor analysis was done. The reliability of the scale was examined with internal consistency method. Confirmatory factor analysis provided a good fit to the data ( $\chi^2= 95.82$ ,  $DF= 34$ ,  $RMSEA= .082$ ,  $GFI= .93$ ,  $CFI= .96$ , and  $SRMR= .04$ ). The internal consistency coefficients of two subscales were found .72 for interference of sexual behavior, .90 for failure to control sexual impulses, and .89 for total scale. In the result of the item analysis, corrected item-total correlations ranged from a low of .35 to a high of .82, and were statistically significant at the  $p<0.001$  level. These results demonstrate that this scale is a valid and reliable instrument.

*Keywords:* Sexual Compulsivity, scale adaptation, validity, reliability

<sup>1</sup> Bu çalışmanın bir bölümü 21. Uluslararası Cinsel Sağlık Kongresinde sunulmuştur.

\* Doç. Dr., Sakarya Üniversitesi, Eğitim Fakültesi, e-mail: aakin@sakarya.edu.tr

\*\* Yard.Doç.Dr., Sakarya Üniversitesi, Eğitim Fakültesi, e-mail:

eyupcelik@sakarya.edu.tr; eyupcpdr@hotmail.com

## **Giriş**

Günümüzde dürtüsellik, heyecan arayışı, cinsel kompülsiyon ve A tipi kişilik özellikleri gibi insan sağlığını tehdit eden faktörlere yönelik çok sayıda araştırma yapıldığı ve bu değişkenlerle ilişkili ölçeklerin geliştirildiği görülmektedir. Dürtüsellik, heyecan arayışı ve cinsel kompülsiyon gibi kişilik eğilimlerinin insan sağlığını önemli düzeyde tehdit eden HIV ve AIDS gibi cinsel yolla bulaşan hastalıklara yakalanma ile ilişkili olduğu belirtilmektedir (Zuckerman, 1994; Kalichman & Rompa, 2001; McCoul & Haslam, 2001). Bunu destekler nitelikte, yapılan çalışmalarda birden fazla partnerle cinsel deneyimler yaşayan ve korunmasız cinsel ilişkiye giren bireylerin cinsel kompülsiyon düzeylerinin daha yüksek olduğu bulunmuştur (Benotsch, Kalichman & Kelly, 1999; Kalichman, Greenberg & Abel, 1997). Bu bağlamda, cinsel kompülsiyonun, araştırılması gereken önemli bir kişilik özelliği olduğu düşünülmektedir.

Cinsel kompülsiyon, ritüelleşmiş veya rutinleşmiş olan cinsel aktiviteleri gerçekleştirmek için duyulan ısrarcı, tekrarlayıcı, zorlayıcı ve istenmeyen dürtü olarak tanımlanmaktadır. Cinsel kompülsiyon, cinsel ihtiyaçları karşılamaya aşırı bir şekilde yoğunlaşma ve odaklanmayı içermektedir. Cinsel kompülsiyonun temelinde, obsesif bilişler ve tekrarlayıcı ve değişmesi zor davranış örüntüleri yer almaktadır (Kalichman & Rompa, 1995). Muise, Milhausen, Cole ve Graham (2013)'e göre de cinsel kompülsiyon, herhangi bir bozukluk olmaksızın sürekliliği olan kontrolsüz davranış ve düşünceleri temsil etmektedir. Cinsel kompülsiyon, cinsel ketleme ve cinsel dürtülerin kontrolü altında yaşama eğilimidir (Kalichman & Cain, 2004). Cinsel fantezilerin sıklığı ve yoğunluğundaki artışı ve bununla ilgili bir endişeyi, davranış örüntülerini ve arzuları içeren hetorejen psikolojik bir yapıdır (Bancroft, 2008; Kalichman & Cain, 2004). Bunu yaşayan bireylerin düşük benlik saygısı, anksiyete, yalnızlık, sosyal becerilerde bozulma, mesleki sorunlar, suçluluk ve utangaçlık yaşadıkları belirtilmektedir (Black, Kehrberg, Flumerfelt & Schlosser, 1997; Kalichman & Rompa, 1995). Ayrıca, araştırmalar pornografinin kullanımı, birden fazla partnerle cinsel ilişki, cinsel amaçlar için internetin aşırı kullanımı ve cinsel ilişkiye girilmediğinde anksiyete düzeyinin artması ile cinsel kompülsiyon arasında ilişkinin olduğunu göstermektedir (Parsons, Severino, Grov, Bimbi & Morgenstern, 2007).

Alanyazında genellikle cinsel kompülsiyon ile AIDS gibi cinsel yolla bulaşan hastalıklara yol açan riskli davranışlar arasındaki ilişkinin incelendiği görülmektedir (Ballester-Arnal ve diğ., 2013; Benotsch, Kalichman & Kelly, 1999; Dodge, Reece, Cole & Sandfort, 2004; Grov, Parson & Bimbi, 2010; Kalichman & Rompa, 2001; Kalichman & Rompa, 1995; Kelly, Bimbi, Nanin, Izienicki & Parsons, 2009; McCoul & Haslam, 2001). Cinsel kompülsiyon sorunu olan bireylerin madde kullanma, çok sayıda cinsel partnere sahip olma, tanımadığı biriyle cinsel ilişkiye girme, cinsel yolla bulaşan hastalıklara yakalanma olasılıklarının yüksek olduğu belirtilmektedir (Baldwin & Baldwin, 2000; Benotsch, Kalichman & Pinkerton, 2001; Bimbi, Nanin, Parsons, Vicioso, Missildine & Frost, 2006; Dodge ve diğ., 2004; Gulette & Lyons, 2005; Reece & Dodge, 2004). Bazı araştırma sonuçları, cinsel kompülsiyonun özellikle üniversite öğrencilerinde riskli cinsel davranışlara yol açtığını göstermektedir (Ballester, Gil, Gimenez & Ruiz, 2009; McBride, Reece & Sanders, 2008; Rolison,

2002). Ayrıca, cinsel kompülsiyon ile korunmasız cinsel ilişki arasında da ilişkinin olduğu bulunmuştur (Dodge ve diğ., 2004; Gullette & Lions, 2005). Ayrıca Muise ve diğ. (2013) tarafından yapılan güncel bir çalışmada yüksek düzeyde uyarılabilirlik ve düşük düzeyde ilişki önemi ile yüksek düzeyde cinsel kompülsiyon arasında ilişki bulunmuştur.

Son yıllarda insan sağlığını olumsuz bir şekilde tehdit ettiği ve riskli cinsel yaşantıların yaşanmasına sebep olduğu için cinsel kompülsiyonun ölçülmesinin araştırmacıların ilgi odağı haline geldiği görülmektedir. Bu bağlamda, cinsel kompülsiyonu ölçmek için ilk ölçek gelişme çalışması Kalichman, Johnson, Adair, Rompa, Multhauf & Kelly (1994) tarafından yapılmıştır. Daha sonra bu ölçek Ballester-Arnal ve diğ. (2013) tarafından revize edilerek güncel versiyonu hazırlanmıştır. Cinsel kompülsiyon ölçeği ilk geliştirildiğinde, maddelerinin cinsel kontrol problemi yaşayan, cinsel düşünce ve davranışlarına engel olamayan veya cinsel bağımlılık yaşayan bireyler için bir kendi kendine yardım rehberi niteliği taşıdığı ve cinsel problemi olmayan bireyler üzerinde geçerlilik ve güvenilirlik analizlerinin incelendiği belirtilmektedir (Comp Care, 1987'den akt. Kalichman & Rompa, 2001). Daha sonra bazı araştırmacılar tarafından (Kalichman ve diğ., 1994; Kalichman & Rompa, 1995) bu ölçeğin geçerlik ve güvenilirlik analizleri HIV ve AIDS gibi cinsel yolla bulaşan hastalıkları olan bireyler üzerinde tekrar yapılmıştır. Son olarak Ballester-Arnal ve diğ. (2013) tarafından ölçeğin geçerlik ve güvenilirlik analizi incelenmiş ve yapılan açımlayıcı faktör analizinde ölçeğin iki faktörlü (cinsel davranışlara yoğunlaşma ve cinsel dürtüleri kontrolde başarısızlık) bir yapıya sahip olduğu tespit edilmiştir. Açımlayıcı Faktör Analizi (AFA) sonucu elde edilen faktör yüklerinin .52 ile .77 arasında sıralandığı bulunmuştur. Ölçme aracının güvenilirliğini belirlemek için hesaplanan iç tutarlılık katsayısı .84 bulunmuştur. Ayrıca test-tekrar test güvenilirlik katsayısının da .72 olduğu görülmüştür.

Cinsellik konusunda yurt içinde ve yurt dışındaki yapılan çalışmalar incelendiğinde, yurt dışında cinsel kompülsiyon ile ilgili çok sayıda araştırma (Örn. Ballester-Arnal ve diğ., 2013; Ballester ve diğ., 2009; Dodge ve diğ., 2004; Gullette & Lions, 2005; Grov ve diğ., 2010; Kelly ve diğ., 2009; McBride ve diğ., 2008; Muise & diğ., 2013) olmasına rağmen yurtiçinde bu değişken ile ilgili araştırmaların olmadığı göze çarpmaktadır. Bunun en önemli sebeplerinden biri cinsel kompülsiyonu ölçen bir ölçme aracının Türkçe versiyonunun olmamasıdır. Diğer taraftan Türkiye'deki cinsellikle ilgili yapılan araştırmalarda Cinsel Öz-yeterlik Ölçeği (Çelik, 2013a), Cinsel Öz-bilinç Ölçeği (Çelik, 2013b), Cinsel Özgüven Ölçeği (Çelik, 2015), Cinsel Kaçınmada Öz-yeterlik Ölçeği (Çelik & Turan, 2015), Cinsel Yaşam Kalitesi Ölçeği (Turgut, 2010) ve Cinsel Benlik Şeması Ölçeği (Koçak & Fıfıloğlu, 2010) gibi ölçeklerin kullanıldığı görülmektedir. Ancak bu ölçekler cinsel kompülsiyon değişkenini ölçecek nitelikte görülmemektedir. Görüldüğü gibi Türkiye'de cinsellik ve cinsel ilişki problemleri ile ilgili değişkenleri ölçmek için yeterli sayıda ölçme aracı bulunmamaktadır. Ayrıca evlilik ilişkisi ya da romantik ilişkilerin sağlıklı bir şekilde sürdürülebilmesi, insanların cinsel sağlıklarının bozulmasının önlenmesi, evlilik doyumunun ve cinsel doyumun arttırılabilmesi için yapılabilecek araştırmalarda cinsel kompülsiyon değişkeninin ölçülebilmesi için Türk kültürüne uygun geçerliği ve

güvenirliği kanıtlanmış bir ölçme aracına ihtiyacın olduğu görülmektedir. Bu nedenle bu araştırmada son olarak Ballester-Arnal ve diğ. (2013) tarafından geçerlik ve güvenilirliği incelenen Cinsel Kompülsiyon Ölçeğinin (Sexual Compulsivity Scale) Türk kültürüne uyarlanması amaçlanmıştır.

## Yöntem

### Çalışma grubu

Araştırmanın çalışma grubu Kocaeli ve Marmara Üniversitelerinde öğrenim gören 283 öğrenciden oluşmaktadır. Araştırma verileri 2013-2014 eğitim-öğretim döneminde toplanmıştır. Araştırmaya katılan bireyin 152'si erkek, 131'i kadındır ve yaşları 18 ile 25 arasında değişmektedir.

### Veri toplama araçları

#### Cinsel kompülsiyon ölçeği

Ölçek, Ballester-Arnal ve diğ., (2013) tarafından geliştirilmiştir. Ölçek 10 maddeden oluşan, 4'lü (bana hiç uygun değil= 1, bana çok uygun= 4) derecelendirme ile puanlanan, cinsel kompülsiyonu iki boyutta ölçen (cinsel davranışlara yoğunlaşma ve cinsel dürtüleri kontrolde başarısızlık) ve bireyin kendisi hakkında bilgi vermesi (self report) esasına dayanan bir ölçme aracıdır. Ölçeğin geliştirildiği çalışmada faktör yapısını belirlemek için açılımlı faktör analizi yapılmış ve ölçeğin iki faktörlü bir yapıya sahip olduğu ve bu iki faktörün toplam varyansın %52.74'ünü açıkladığı görülmüştür. Cinsel davranışlara yoğunlaşma alt boyutunda 1, 2, 3, 4 ve 10. maddelerin yer aldığı ve toplam varyansın %42.37'sini açıkladığı, cinsel dürtüleri kontrolde başarısızlık alt boyutunun ise 5, 6, 7, 8, 9. maddelerden oluştuğu ve toplam varyansın %10.37'sini açıkladığı bulunmuştur. Ayrıca, ölçeğin bütünü için iç tutarlılık katsayısının .84 ve düzeltilmiş madde-test korelasyonlarının .43 ile .67 arasında sıralandığı görülmüştür (Ballester-Arnal ve diğ., 2013). Ölçekte ters kodlanan madde bulunmamaktadır. Ölçeğin tüm maddelerinden alınan puanlar toplanarak Cinsel Kompülsiyon puanı elde edilmektedir ve ölçekten alınabilecek olası puan aralığı 10 ile 40 arasında değişmektedir. Ölçekten alınan yüksek puanlar cinsel kompülsiyonun yüksek olduğunu göstermektedir.

### Süreç

Cinsel Kompülsiyon Ölçeği'nin uyarlama çalışması için ölçeği geliştiren Ballester-Arnal ile e-mail yoluyla iletişim kurulmuş ve ölçeğin uyarlanabileceğine ilişkin gerekli izin alınmıştır. İlk aşamada ölçeğin İngilizce formu, iyi düzeyde İngilizce bilen 2 öğretim üyesi tarafından Türkçeye çevrilmiştir. Daha sonra bir dil uzmanı tarafından Türkçe formlar İngilizceye geri tercüme edilerek Türkçe ve İngilizce formlar arasındaki tutarlılık incelenmiştir. Daha sonra anlam ve dil bilgisi açısından incelenerek gerekli düzeltmeler yapılmış ve taslak Türkçe form elde edilmiştir. Ardından denemelik Türkçe form rehberlik ve psikolojik danışma ile ölçme ve değerlendirme alanında uzman olan 2 öğretim üyesine incelenilerek görüşleri doğrultusunda bazı değişiklikler yapılarak ölçek araştırma verilerini

toplamaya yönelik hazırlanmıştır.

### Veri Analizi

Ölçeğin yapı geçerliğini incelemek için doğrulayıcı faktör analizi yapılmıştır. Ölçek çalışmalarında genellikle AFA ve DFA kullanılır. AFA uygulanmasının nedeni ölçeğin, uygulandığı çalışma grubu üzerinden elde edilen verilere yönelik, yapısını açığa çıkarmak, DFA kullanılmasının nedeni ise daha önceden belirlenen faktör yapısının, uyarlanan çalışma grubundan elde edilen verilerle, doğrulanıp doğrulanmadığını incelemektir (Büyüköztürk ve diğerleri, 2004). Bu çalışmanın amacı var olan bir yapıyı doğrulamak olduğu için AFA yerine DFA kullanılmıştır. Ölçeğin güvenilirliğini belirlemek için ise Cronbach Alfa formülü kullanılmıştır. Madde analizi için de ölçeğin her bir maddesine yönelik düzeltilmiş madde-test korelasyonları incelenmiştir. Analizler LISREL 8.54 ve SPSS 13.0 ile yapılmıştır.

### Bulgular

#### Yapı Geçerliği

##### Doğrulayıcı faktör analizi (DFA)

Bu çalışmada Cinsel Kompülsiyon Ölçeği'nin yapı geçerliği için ölçeğin orijinal formunda bulunan faktör yapısının doğrulanması amacıyla DFA uygulanmıştır. Doğrulayıcı faktör analizine ilişkin elde edilen sonuçlar Şekil 1. ve Şekil 2'de sunulmuştur.

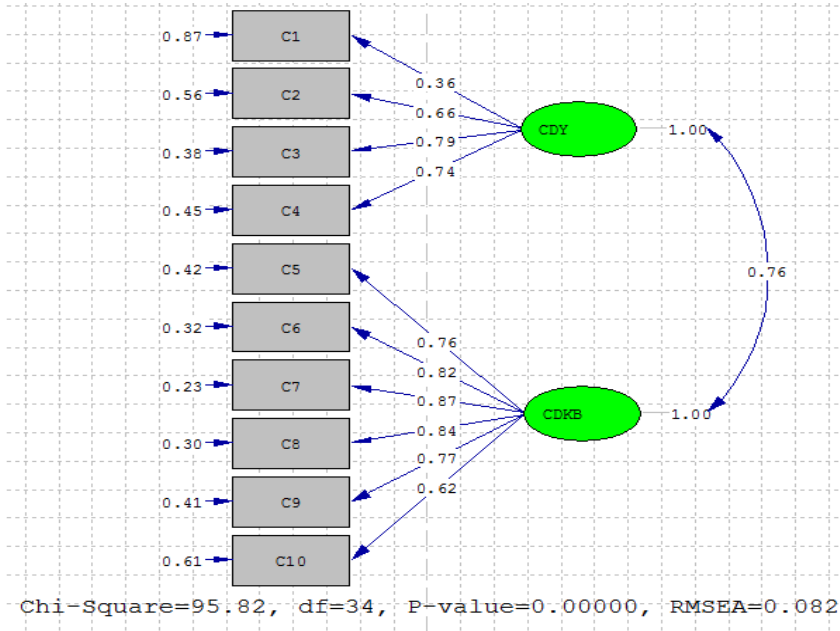

Şekil 1. Cinsel Kompülsiyon Ölçeği Standart Değerler

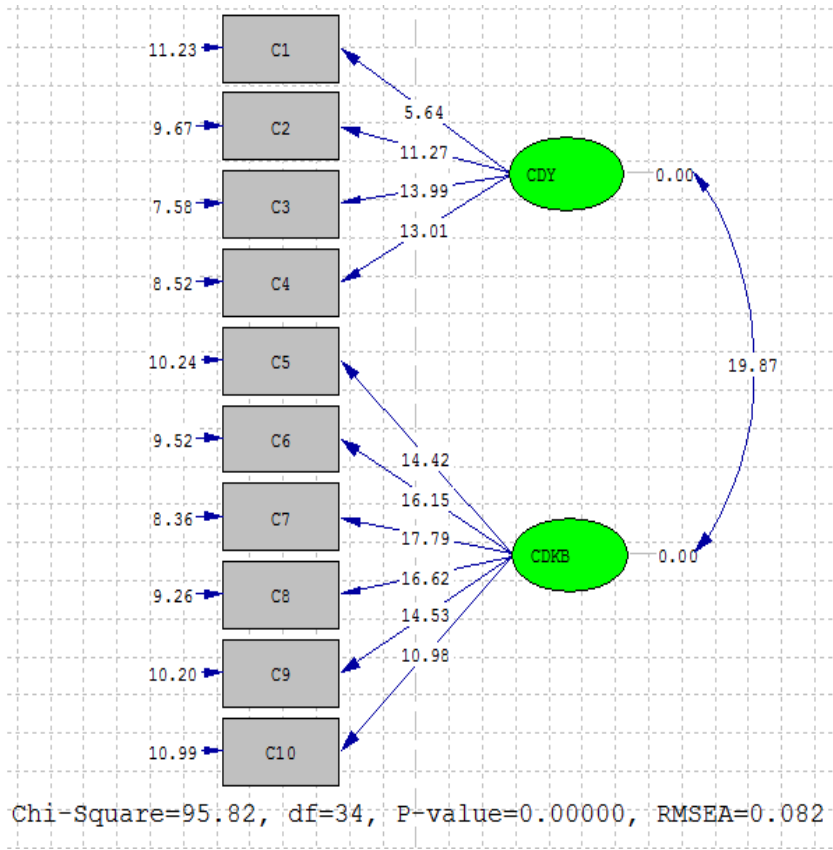

Şekil 2. Cinsel Kompülsiyon Ölçeği t Değeri

Yapılan DFA'da elde edilen modelin uyum indeksleri incelenmiş ve Doğrulayıcı faktör analizinde (DFA) iki boyutlu (CDY= cinsel davranışlara yoğunlaşma, CDKB= cinsel dürtüleri kontrolde başarısızlık) modelin uyum indekslerinin ( $\chi^2= 95.82$ ,  $SD= 34$ ,  $RMSEA= .082$ ,  $GFI= .93$ ,  $CFI= .96$  ve  $SRMR= .04$ ) kabul edilebilir düzeyde olduğu bulunmuştur (Schermelleh-Engel, Moosbrugger & Müller, 2003).

### Güvenirlilik

Ölçeğin güvenilirliğini belirlemek için Cronbach-alfa kullanılmıştır. Ölçeğin bütünü için iç tutarlılık güvenirlik katsayısı .89, cinsel davranışlara yoğunlaşma alt boyutu için .72 ve cinsel dürtüleri kontrolde başarısızlık alt boyutu için .90 olarak bulunmuştur. Araştırmalarda kullanılacak ölçme araçları için öngörülen güvenirlik düzeyi alt sınırının .60 olduğu (Büyüköztürk, 2010) dikkate alınır, ölçeğin güvenirlik düzeyinin kabul edilebilir düzeyde olduğu söylenebilir.

### Madde analizi

Madde analizi için, düzeltilmiş madde-test korelasyonu analizi kullanılmıştır. Düzeltilmiş madde-test korelasyonlarının .35 ile .82 arasında sıralandığı görülmüştür. Madde analizine ilişkin bulgular Tablo 1’de gösterilmiştir.

*Tablo 1. Cinsel Kompülsiyon Ölçeği Düzeltilmiş Madde-Test Korelasyon Katsayıları*

Maddeler	$r_{jx}$	
	Cinsel Davranışlara Yoğunlaşma	Cinsel Dürtüleri Kontrolde Başarısızlık
1	.35	
2	.61	
3	.60	
4	.53	
5		.73
6		.77
7		.82
8		.77
9		.72
10		.60

\*\* $p < .001$ , \* $p < .01$

### Tartışma

Bu araştırmanın amacı Cinsel Kompülsiyon Ölçeği’ni Türkçeye uyarlamak ve ölçeğin geçerlik ve güvenilirlik analizlerini yapmaktır. Ölçeğin orijinal formunun geçerlik ve güvenilirlik analizi için Ballester-Arnal ve diğ. (2013) tarafından yapılan çalışmada, ölçeğin 10 maddeden oluşan iki faktörlü bir yapıya sahip olduğu tespit edilmiştir. Ayrıca ölçeğin tek boyutlu olarak da kullanılabileceği görülmüştür. Bu çalışmada da yapılan doğrulayıcı faktör analizi sonucu ölçeğin iki faktörlü bir şekilde kullanılabileceğini göstermektedir. Schermelleh-Engel ve diğ. (2003) doğrulayıcı faktör analizi sonucu elde edilen modelin kabul edilebilir uyum indekslerinin  $\chi^2/SD$ ’nin  $0 \leq \chi^2/SD \leq 3$  arasında,  $p$  değerinin  $0.01 \leq p \leq 0.05$  arasında, RMSEA’nın  $0.05 \leq RMSEA \leq 0.08$  arasında, AGFI’nin  $0.90 \leq AGFI \leq 1.00$  arasında, GFI’nin  $0.95 \leq GFI \leq 1.00$  arasında ve SRMR’nin  $0.02 \leq SRMR \leq 0.10$  arasında olması gerektiğini belirtmektedir. Bu çerçevede, ölçeğin Türkçeye uyarlamasının yapıldığı bu çalışmada doğrulayıcı faktör analizi için uyum indeksi sınırları göz önüne alındığında modelin iyi düzeyde uyum verdiği ve ölçeğin faktör yapısının DFA sonucunda doğrulandığı görülmektedir. Ancak orijinal ölçekte cinsel davranışlara yoğunlaşma boyutunda yer alan 10. madde Türkçe formda cinsel dürtüleri kontrolde başarısızlık boyutunda yer almıştır. Bunun nedeni bu maddenin içerik ve anlam açısından cinsel dürtüleri kontrolde başarısızlık boyutuna da yakın olmasıdır.

Ölçeğin Türkçe ve İngilizce formlarından elde edilen iç tutarlık katsayıları karşılaştırıldığında Türkçe formunun güvenilirlik düzeyinin daha yüksek olduğu

görülmektedir. Araştırmalarda kullanılacak ölçme araçları için öngörülen güvenilirlik düzeyinin .60 olduğu (Büyüköztürk, 2010) dikkate alınır, ölçeğin güvenilirlik düzeyinin yüksek olduğu söylenebilir. Dolayısıyla, bu araştırma sonucunda, Türkiye'de cinsellik, evlilik ve aile danışmanlığı alanındaki yapılacak araştırmalarda cinsel kompülsiyonu ölçmek için kullanılacak, güvenilir bir ölçme aracının uyarlandığı düşünülebilir. Ayrıca, ölçeğin madde analizi için yapılan analizlere göre madde test korelasyonu sonuçlarının anlamlı bulunması, ölçeğin maddelerinin ayırt edici özelliğe sahip olduğunu göstermektedir.

Cinsel Kompülsiyon Ölçeği'nin geçerlik ve güvenilirlik çalışmalarından elde edilen bulgular çerçevesinde bazı önerilerde bulunulabilir. Ölçeğin bu çalışmada uygulanan çalışma grubunun dışındaki farklı özelliklere sahip bireylere uygulanması ölçeğin geçerlik ve güvenilirliğine büyük katkılar sağlayabilir. Evlilik ve aile danışmanlığı alanında cinsel kompülsiyon sorununu yaşayan bireylere yönelik çalışmaların yapılması eşler arasındaki sorunları azaltabilir, çatışmaları ve boşanmaları engelleyebilir. Böylece aile bağları korunarak kültürel bir miras olan evlilik ve aile yapısı korunarak onun sürekliliği sağlanabilir. Ayrıca, bu tür çalışmalarla evlilikte yaşanan cinsel problemler giderilerek daha mutlu, sevgi ve saygının olduğu bir evlilik ve aile ilişkileri kurulacağı için hem evli bireylerin ruh sağlığı korunmuş hem de o aile de yetiştirilmeye çalışılan çocukların sağlıklı gelişmeleri sağlanmış olur. Hatta daha ileri düzeyde düşünüldüğünde, eşlerin evliliklerinden hoşnut bir şekilde ilişkilerini devam ettirmeleri çocukları ve çevreleri içinde olumlu birer model olacaktır. Dolayısıyla böyle bir ailede yetişmiş bir birey gelecekte daha sağlıklı ve mutlu bir evlilik yaşantısı geliştirebilir.

Cinsel kompülsiyon yaşayan bireylerin düşük benlik saygısı, anksiyete, yalnızlık, sosyal becerilerinde bozulma, mesleki sorunlar, suçluluk ve utangaçlık gibi sorunlar yaşadıkları belirtilmektedir (Black ve diğ., 1997; Kalichman & Rompa, 1995). Bu bağlamda, gelecekte yurtiçinde yapılacak araştırmalarda daha önceden yapılmış ilgili araştırmaların (Bancroft, 2008; Black ve diğ., 1997; Kalichman & Rompa, 1995; Kalichman & Cain, 2004; Parsons ve diğ., 2007) sonuçları doğrultusunda cinsel kompülsiyonun cinsel öz-yeterlik, cinsel öz-bilinç, cinsel özgüven, cinsel kaçınmada öz-yeterlik, cinsel yaşam kalitesi, cinsel benlik şeması, evlilik hoşnutsuzluğu, benlik saygısı, anksiyete, yalnızlık, sosyal beceri, suçluluk ve utangaçlık gibi değişkenlerle ilişkisi araştırılarak cinsel kompülsiyona sebep olabilecek değişkenler belirlenip bireylere yardım çalışmaları düzenlenebilir.

Günümüzde cinsel sorunların gittikçe arttığı ve çoğu evliliğin boşanma ile sonuçlandığı görülmektedir. Bunun en önemli sebeplerinden biri eşler arasındaki cinsel isteğin zaman içinde azalması ve bundan dolayı farklı eşlerle cinsel ilişki yaşama eğilimlerindeki artış olabilir. Yapılan çalışmalarda birden fazla partnerle cinsel deneyim yaşayan ve korunmasız cinsel ilişkiye giren bireylerin HIV ve AIDS gibi cinsel yolla bulaşan hastalıklara yakalandığı bulunmuştur (Mbirimtengerenji, 2007; Noble, 2008; Nyathikazi, 2013; Johnson & Budlender, 2002). Ayrıca, birden fazla partnerle cinsel deneyim yaşayan (Benotsch ve diğ., 1999; Kalichman ve diğ., 1997; Parsons ve diğ., 2007) ve korunmasız cinsel ilişkiye giren bireylerin cinsel kompülsiyon düzeylerinin de daha yüksek olduğu bulunmuştur (Benotsch ve diğ., 1999; Kalichman ve diğ., 1997). Dolayısıyla



bireylerin cinsel kompulsiyon sorunlarıyla baş etmelerine yardım edilebilmesi için öncelikle çok eşlilik ve korunmasız cinsel ilişkinin yaşanmasının sebeplerinin araştırılması oldukça önemlidir. Böylece evli bireylerin cinsel sorunlarını çözmelerine de yardım edilmelidir.

Evlilik ve aile bağlarının korunabilmesi, eşlerin ilişkilerinden cinsel doyum alabilmesi ve romantik yaşamlarının sürekliliğinin sağlanabilmesi için cinsel kompülsiyona yönelik çalışmaların yapılması oldukça önemlidir. Çünkü cinsel kompülsiyon sorunu olan bireylerin madde kullanma, çok sayıda cinsel partnere sahip olma, tanımadığı biriyle cinsel ilişkiye girme, cinsel yolla bulaşan hastalıklara yakalanma gibi eşler arasındaki ilişkiyi bozabilecek nitelikte yaşantıları deneyimledikleri belirtilmektedir (Baldwin & Baldwin, 2000; Benotsch ve diğ., 2001; Bimbi ve diğ., 2006; Dodge ve diğ., 2004; Gullette & Lyons, 2005; Reece & Dodge, 2004). Ayrıca evlilik yaşamında cinsel yaşamından tatmin olamayan, eşine karşı cinsel ve duygusal bir yakınlık hissetmeyen ya da ilişkisinden doyum alamayan bir birey çözümü eşini aldatma, çok eşlilik, madde kullanımı gibi yaşantılar içinde bulmaya da çalışabilir. Bu durumun yaşanması ise istenmeyen hamileliklerin ortaya çıkmasına, cinsel yolla bulaşan hastalıkların yayılmasına, madde bağımlılığı ve bunun sonucunda kanser gibi ciddi hastalıkların ortaya çıkmasına ve cinsel bozuklukların yaşanmasına sebep olabilir.

Dünya genelinde ve özellikle Türkiye’de cinsel sorunların önlenmesine yönelik çalışmalara ve bu çalışmaların yapılabilmesi için geçerli ve güvenilir ölçme araçlarına ihtiyaç duyulmaktadır. Bu araştırma ile evlilik aile danışmanlığı alanındaki yapılacak araştırmalara katkı sağlayabilecek bir ölçme aracı Türk kültürüne uyarlanmıştır. Cinsel kompülsiyon ile ilgili diğer değişkenlerin araştırıldığı çalışmalarda bu ölçeğin geçerlik ve güvenilirlik analizleri tekrar yapılarak bu araştırmada elde edilen sonuçlarla karşılaştırılması da ölçeğin daha geçerli ve güvenilir bir ölçme aracı olma özelliğini geliştirebilir. Son olarak bu ölçeğin kullanılacağı araştırmaların yapılması ölçeğin ölçme gücüne önemli katkılar sağlayabilir.

### Kaynaklar

- Baldwin, J. I., & Baldwin, J. D. (2000). Heterosexual anal intercourse: An understudied, high-risk sexual behavior. *Archives of Sexual Behavior, 29*, 357–373.
- Ballester, R., Gil, M. D., Gimenez, C., & Ruiz, E. (2009). Actitudes y conductas sexuales de riesgo para la infección por VIH/Sida en jóvenes españoles [Attitudes and risky sexual behaviors for HIV infection/AIDS in young people in Spain]. *Revista de Psicopatología y Psicología Clínica, 14*, 181–191.
- Ballester-Arnal, R., Gomez-Martinez, S. Llarío, M. D-G., & Salmeron-Sanchez, P. (2013). Sexual Compulsivity Scale: Adaptation and Validation in the Spanish Population. *Journal of Sex & Marital Therapy, 39*, 526–540.
- Bancroft, J. (2008). Sexual behavior that is “out of control”: A theoretical conceptual approach. *Psychiatric Clinics of North America, 31*(4), 593–601.

- Benotsch, E. G., Kalichman, S. C., & Kelly, J. A. (1999). Sexual compulsivity and substance use in HIV seropositive men who have sex with men: Prevalence and predictors of high-risk behaviors. *Addictive Behaviors, 24*, 857–868.
- Benotsch, E. G., Kalichman, S. C., & Pinkerton, S. D. (2001). Sexual compulsivity in HIV-positive men and women: Prevalence, predictors, and consequences of high-risk behaviors. *Sexual Addiction & Compulsivity, 8*, 83–99.
- Bimbi, D. S., Nanin, J. E., Parsons, J. T., Vicioso, K. J., Missildine, W., & Frost, D. M. (2006). Assessing gay and bisexual men's outcome expectancies for sexual risk under the influence of alcohol and drugs. *Substance Use & Misuse, 41*, 643–652.
- Black, D. W., Kehrberg, L. L., Flumerfelt, D. L., & Schlosser, S. S. (1997). Characteristics of 36 subjects reporting compulsive sexual behavior. *American Journal of Psychiatry, 154*(2), 243-249.
- Büyüköztürk, Ş., Akgün, Ö., Kahveci, Ö. ve Demirel, F. (2004). Güdülenme ve Öğrenme Stratejileri Ölçeği'nin Türkçe formunun geçerlik ve güvenilirlik çalışması. *Kuram ve Uygulamada Eğitim Bilimleri, 4*(2), 207-239.
- Büyüköztürk, Ş. (2010). *Sosyal bilimler için veri analizi el kitabı*. Pegem Akademi Yayınları, Ankara.
- Çelik, E. (2015). Development of a Sexual Self-Confidence Scale and its Psychometric Properties. *Hacettepe Üniversitesi Eğitim Fakültesi Dergisi [Hacettepe University Journal of Education], 30*(1), 48-61.
- Çelik, E. (2013a). Cinsel Öz-Yeterlik Ölçeğinin Türk kültürüne uyarlanması: Geçerlik ve güvenilirlik çalışması. *Journal of European Education, 3*(2), 1-10.
- Çelik, E. (2013b). The validity and reliability of the Turkish version of the Sexual Self-Consciousness Scale. *Turkish Studies-International Periodical for the Languages, Literature and History of Turkish or Turkic, 8*(8), 1703-1713.
- Çelik, E. ve Turan, M. E. (2015). The validity and reliability of the Turkish version of the Adolescent Self-Efficacy Scale for Sexual Abstinence. *Eurasian Education & Literature Journal, 1*(1), 59-67. doi: <http://dx.doi.org/10.17740/eas.edu.2015-V1-05>
- Dodge, B., Reece, M., Cole, S. L., & Sandfort, T. G. M. (2004). Sexual compulsivity among heterosexual college students. *Journal of Sex Research, 41*, 343–350.
- Grov, C., Parsons, J. T., & Bimbi, D. S. (2010). Sexual compulsivity and sexual risk in gay and bisexual men. *Archives of Sex Behavior, 39*, 940–949.
- Gullette, D. L., & Lyons, M. A. (2005). Sexual sensation seeking, compulsivity, and HIV risk behaviors in college students. *Journal of Community Health Nursing, 1*, 47–60.
- Johnson, L., & Budlender, D. (2002). HIV risk factors: A review of the demographic, socio-economic, biomedical and behavioural determinants of HIV prevalence in South Africa. Centre for Actuarial Research (CARE).
- Kalichman, S. C., & Cain, D. (2004). The relationship between indicators of sexual compulsivity and high risk sexual practices among men and

- women receiving services from a sexually transmitted infection clinic. *Journal of Sex Research*, 41(3), 235–241.
- Kalichman, S. C., & Rompa, D. (1995). Sexual sensation seeking and sexual compulsivity scales: Reliability, validity, and predicting HIV risk behavior. *Journal of Personality Assessment*, 65, 586–601.
- Kalichman, S. C., & Rompa, D. (2001). The sexual compulsivity scale: Further development and use with HIV-positive persons. *Journal of Personality Assessment*, 76, 379–395.
- Kalichman, S. C., Greenberg, J., & Abel, G. G. (1997). HIV-seropositive men who engage in high-risk sexual behavior: Psychological characteristics and implications for prevention. *AIDS Care*, 9, 441–450.
- Kalichman, S. C., Johnson, J. R., Adair, V., Rompa, D., Multhauf, K., & Kelly, J. A. (1994). Sexual sensation seeking: Scale and development and predicting AIDS-risk behavior among homosexually active men. *Journal of Personality Assessment*, 62, 385–397.
- Kelly, B. C., Bimbi, D. S., Nanin, J. E., Izienicki, H., & Parsons, J. T. (2009). Sexual compulsivity and sexual Behaviors among gay and bisexual men and lesbian and bisexual women. *Journal of Sex Research*, 46, 301–308.
- Koçak, G. ve Fişiloğlu, H. (2010). Cinsel Benlik Şeması Ölçeği'nin üniversite örnekleminde geçerlik ve güvenirlik çalışması. *Klinik Psikiyatri*, 13, 159–169.
- Mbirimtengerenji, N. D. (2007). Is HIV/AIDS epidemic outcome of poverty in Sub-Saharan Africa: *Croatian Medical Journal* 48(5), 605–617.
- McBride, K. R., Reece, M., & Sanders, S. A. (2008). Using the Sexual Compulsivity Scale to predict outcomes of sexual behavior in young adults. *Sexual Addiction & Compulsivity*, 15, 97–115.
- McCoul, M. D., & Haslam, N. (2001). Predicting high risk sexual behavior in heterosexual and homosexual men: The roles of impulsivity and sensation seeking. *Personality and Individuals Differences*, 31, 1303–1310.
- Muise, A., Milhausen R. R., Cole, S. L., & Graham, C. (2013). Sexual compulsivity in heterosexual married adults: The role of sexual excitation and sexual inhibition in individuals not considered "High-Risk". *Sexual Addiction & Compulsivity*, 20, 192–209. doi: 10.1080/10720162.2013.786661
- Noble, R. (2008). AIDS & HIV in Africa – questions and answers. *Zambia*. World Wide Web: [www.avert.org](http://www.avert.org)
- Nyathikazi, T. J. L. (2013). *Investigating the association between HIV and AIDS and polygamy among practising polygamists in KwaZulu-Natal, north coast area*. (Master thesis). <https://www.google.com.tr/search?sourceid>
- Parsons, J. T., Severino, J. P., Grov, C., Bimbi, D. S., & Morgenstern, J. (2007). Internet use among gay and bisexual men with compulsive sexual behavior. *Sexual Addiction and Compulsivity*, 14, 239–256.
- Reece, M., & Dodge, B. (2004). Exploring indicators of sexual compulsivity among men who cruise for sex on campus. *Sexual Addiction & Compulsivity*, 11, 87–113.

- Rolison, M. R. (2002). Factors influencing adolescents' decision to engage in risktaking behaviors. *Adolescence*, 37, 585–597.
- Schermelleh-Engel, K., Moosbrugger, H., & Müller, H. (2003). Evaluating the fit of structural equation models: Tests of significance and descriptive goodness-of-fit measures. *Methods of psychological research online*, 8, 23-74.
- Turgut, N. (2010). Cinsel Yaşam Kalitesi Ölçeği-Kadın Türkçe versiyonunun geçerlik ve güvenilirlik çalışması. *Medical Science Research Article*, 32(2), 172-180.
- Zuckerman, M. (1994). *Biological expression and biological bases of sensation seeking*. New York: Cambridge University Press.

## EK1. Cinsel Kompulsiyon Ölçeği Maddeleri

Lütfen aşağıdaki ifadeleri okuduktan sonra kendinizi değerlendirip sizin için en uygun seçeneğin karşısına çarpı (X) işareti koyunuz. Her sorunun karşısında bulunan; (1) Bana hiç uygun değil (2) Bana kısmen uygun değil (3) Bana kısmen uygun (4) Bana tamamen uygun anlamına gelmektedir.					
1	Cinsel arzularım kişiler arası ilişkilerimde önemli oranda belirleyicidir.	1	2	3	4
2	Cinsel düşünce ve davranışlarım yaşamımda problemlere yol açar.	1	2	3	4
3	Cinsel ilişki isteğimin fazlalığı günlük yaşam dengemi bozar.	1	2	3	4
4	Cinsel davranışlarımdan dolayı söz ve sorumluluklarımı yerine getiremiyorum.	1	2	3	4
5	Bazı zamanlar kontrolümü kaybedecek kadar cinsel isteğim artar.	1	2	3	4
6	Çalışırken kendimi cinsel ilişki hayal ederken bulurum.	1	2	3	4
7	Cinsel düşünce ve hislerim, kontrolümü ele geçirir.	1	2	3	4
8	Cinsel düşünce ve davranışlarımı kontrol etmeye çalışmak zorundayım.	1	2	3	4
9	Cinsel ilişki düşünceleri zihnimi fazlasıyla meşgul eder.	1	2	3	4
10	Benim kadar cinsel ilişki isteyen bir partner bulmak benim için çok zor.	1	2	3	4