

ONUR ÖLÇEĞİNİN TÜRKÇE VERSİYONUNUN GEÇERLİK VE GÜVENİRLİĞİ

Ahmet AKIN¹
Mehmet Ali PADIR²

ÖZ

Bu çalışmanın amacı, Onur Ölçeğini (Guerra, Gouveia, Araújo, Andrade ve Gaudêncio, 2013) Türkçe'ye uyarlamak ve ölçeğin geçerlik ve güvenilirliğini incelemektir. Araştırma 208 üniversite öğrencisi üzerinde yürütülmüştür. Doğrulayıcı faktör analizi sonuçları, 16 madde ve dört alt boyuttan oluşan modelin (aile onuru, toplumsal onur, erkeklik onuru, kadınlık onuru) iyi uyum verdiğini göstermiştir ($\chi^2= 278.43$, $sd= 96$, $\chi^2/sd= 2,9$, $RMSEA= .095$, $CFI= .91$, $IFI= .91$, $SRMR= .088$). Ölçeğin iç tutarlık güvenilirlik katsayıları, aile onuru alt ölçeği için .56, toplumsal onur alt ölçeği için .72, erkeklik onuru alt ölçeği için .61, kadınlık onuru alt ölçeği için .79 ve ölçeğin bütünü için .83 olarak bulunmuştur. Ölçeğin düzeltilmiş madde toplam korelasyon katsayılarının .29 ile .59 arasında sıralandığı görülmüştür. Bu bulgular, ölçeğin geçerlik ve güvenilirliğinin sağlandığını göstermektedir.

Anahtar Kelimeler: *Onur, geçerlik, güvenilirlik, doğrulayıcı faktör analizi.*

THE VALIDITY AND RELIABILITY OF TURKISH VERSION OF THE HONOR SCALE

ABSTRACT

The aim of this study is to examine validity and reliability of the Turkish version of the Honor Scale (Guerra and others, 2013). Participants were 208 university students. The results of confirmatory factor analysis indicated that the model consisting of 16 items loaded on four factors ($\chi^2= 278.43$, $df= 96$, $\chi^2/sd= 2,9$, $RMSEA= .095$, $CFI= .91$, $IFI= .91$, $SRMR= .088$) adjusted well. The internal consistency reliability coefficients were .56 for Family honor subscale, .72 for Social honor subscale, .61 for Masculine honor subscale, .79 for Feminine honor subscale, and .83 for overall scale. Corrected item-total correlations of Honor Scale ranged from .29 to .59. The findings demonstrate that this scale is a valid and reliable instrument

Keywords: *Honor, validity, reliability, confirmatory factoranalysis.*

¹Doç. Dr., Sakarya Üniversitesi, Eğitim Fakültesi, Eğitim Bilimleri Bölümü, aakin@sakarya.edu.tr.

²Arş. Gör., Bayburt Üniversitesi, Eğitim Fakültesi, Eğitim Bilimleri Bölümü, mali.pad1r@gmail.com.

GİRİŞ

Onur '*bir kimsenin kendi gözünden ve diğerlerinin gözündeki değeri*' olarak tanımlanmaktadır (Rodriguez Mosquera, 2002a; Pitt-Rivers, 1965). Daha sonraları yukarıdaki tanımın sınırları biraz daha genişletilmiştir. Bu tanıma ise onuru şöyle tanımlamaktadır; onur sosyal imaj veya ün üzerine kurulu kolektivizmin bir formudur. (Rodriguez Mosquera, Fischer, Manstead ve Zaalberg, 2008). Türkçede şeref (dignity) olarak da ifade edilen onur kavramı, genel olarak bir kişinin veya ailesinin prestiji veya itibarını ifade eder (Okuy, 2007). Onurlu olmak genellikle gurur ile bağlantılı olurken, onursuzluk daha çok utanma ve öfke ile ilişkilendirilmektedir (van Osch, Breugelmans, Zeelenberg ve Bölük, 2013).

Onur çoğunlukla Türkiye gibi kolektivist toplumlarda vurgulanan ve değer atfedilen bir kavramdır. Onur odaklı toplumlarda bireylerin sahip oldukları onurlarını ve ünlerini korumaları ve bunu devam ettirmeleri gerektiği vurgulanmaktadır. Onur kavramına Türkiye'de çok büyük değer atfedildiği şu iki cümleden de anlaşılabilir; '*Biz onurumuz için yaşarız (we live for our honor)*' ya da '*Biz şerefimiz için yaşarız (we live for our dignity)*'. Bu iki cümleden de anlaşılacağı üzere halk arasında büyük bir öneme sahip olduğu görülen onur kavramıyla ilgili olarak yapılan literatür taraması sonucunda, Türkiye'de bu konuyu kültürel bağlamda ele alan çalışmaların neredeyse yok denilebilecek kadar az olduğu göze çarpmaktadır. Türkiye'de yapılan bu az sayıdaki çalışmalarda ise genellikle onur (honor) kavramının İngilizcede 'sexual honor' olarak geçen 'namus' kavramı üzerinde yoğunlaştığı göze çarpmaktadır (Okuy, 2007; Işık, 2008). Bu durum Türkiye'de namus cinayetlerinin (honor killing) işlenmesinden kaynaklı olabilir. Ayrıca Türkçede 'namus' ve 'şeref' kavramları onur kavramının önemli iki bileşenini oluşturmaktadır. Türkçede onur kavramı ile ilişkilendirilen diğer kavramlar ise; saygı, prestij, haysiyet, kişisel onur, cesaret, yüreklilik, sadakat gibi kavramlardır.

Rodriguez Mosquera, Fischer ve Manstead (2004) göre onur odaklı kültürlerde yaşayan insanlar sosyal etkileşimde onur kodlarına uyararak onursuzluktan kaçınırlar. Bu onur kodları ise aynı kültür tarafından hangi davranışın onurlu, hangi davranışın onursuz ya da hangi davranışın utanç verici olduğunu normal standartlar üzerinden tanımlayan bir değerler kümesidir (Akt; Guerra, Gouveia, Araújo, Andrade ve Gaudêncio, 2013; 1275).

Aile Onuru. Aile onuru bir ailenin itibarını, yani ününü ifade eder (Rodriguez Mosquera, Manstead, ve Fischer, 2002b). Sosyal örgütlenmenin merkezi birimi olan aile, bir kişinin kişisel onuru ile kişinin ailesinin onurunun iç içe geçtiği yerdir (Rodriguez Mosquera ve diğerleri, 2002b). Akdeniz'in onur odaklı kültürlerinde aile, ortak

kimliđin paylařıldıđı bir birim olarak kavramsallařtırılmaktadır. Bu ortak veya toplumsal kimlik, bir ailenin diđerlerinin gözündeki deđerini ve statüsünü ifade eden aile onuru kavramını tanımlamaktadır. Böylece onur hem kiřiye hem de kiřinin ailesine atfedilir. Bu da kiřisel onur ile aile onuru arasındaki karřılıklı birbirine bađlılıđı ima eder. Bu karřılıklı birbirine bađlılık, kiřinin onurunu akrabaları tarafından yapılacak davranıř ve deđerlendirmelere açık hale getirmektedir. Yani kiřinin akrabaları tarafından yapılan onursuz bir davranıř, eninde sonunda kiřinin onuruna da zarar vermektedir. Benzer řekilde kiřinin sergileyeceđi onursuz bir davranıř da potansiyel olarak aile onurunun kaybedilmesine neden olabilir (Rodriguez Mosquera ve diđerleri, 2002b). Yine bazı onur kùltürlerinde bireyin onuru, ailesinin sosyal imajına bađlıdır. Bu onur aile içinde sosyal imajın paylařıldıđı kendine özgü karřılıklı birbirine bađlılık tipi yaratır. Eđer ailenin sosyal imajı iyi ise aile üyelerinin de sosyal imajları iyidir. Eđer ailenin sosyal imajı kötü ise aile üyelerinin de sosyal imajları kötüdür. Bu karřılıklı birbirine bađlılık tipi aile onuruna zarar verecek potansiyel tehditlere, aile onuruna dil uzatılması ya da aile onuruna yapılacak olası hakaretlere karřı tüm aile üyelerini aile onurunu korumakla sorumlu tutar (Rodriguez Mosquera, Tan ve Saleem, 2014). Onur kùltürlerinde kiřinin kendi onurunu koruyamaması durumunda sadece kendi onurunu yitirmesi deđil aynı zamanda aile onurunun da zedelenmesine sebebiyet verir. Bu durumda da tüm aile fertleri bu utanç yükünü kendisine mal edip bunun altında ezilirler (Özkan ve Gençöz, 2006). Türkçede de direkt erkeklik onuruna yapılan vurgudan ziyade daha çok aile onuru vurgulanmaktadır (van Osch ve diđerleri, 2013). van Osch ve diđerleri (2013) yaptıkları çalıřmanın verilerine göre Türklere karřı yapılan herhangi bir hakaretin onların ailelerine karřı yapılmıř bir tehdit olarak algılanabileceđini belirtilmiřtir. Türkiye onur kùltüründeki insanların hakarete uğraması ile saldırganlık arasındaki iliřkinin açıklanmasında aile onurunun erkeklik onurundan daha büyük bir etkiye sahip ve daha önemli olduđu söylenebilir (van Osch ve diđerleri, 2013). Aile onuruyla ilgili yapılan bu açıklanmalardan yola çıkarak onur kùltürlerinde bir ailenin onurunu, 'diđerlerinin gözündeki deđerinin ve statüsünün' oluřturduđu (Rodriguez Mosquera ve diđerleri, 2002a) ve ailenin adına sayđı duyulmasının önemli olduđu söylenebilir.

Toplumsal Onur. Bařlangıçta bütünleřme veya karřılıklı birbirine bađlılık olarak adlandırılan toplumsal onur, kiřinin daha büyük bir grupla karřılıklı birbirine bađlı olması anlamına gelir. Bu karřılıklı birbirine bađlılık, kiřinin ikili iliřkilerdeki řahsi itibarını da içerir. Karřılıklı birbirine bađlılık olgusu, toplumsal iliřkilerdeki

uyumun idame ettirilmesini ve güçlendirilmesini vurgular ve ancak kişinin toplumla bütünleşmesi sonucu oluşabilir. Bu bütünleşme olgusu başkalarının saygısını garanti eden bir içsel onur hissi ile yakından ilişkilidir. Bu sosyal karşılıklı birbirine bağlılık ise sosyal bağları güçlendirmeyi ve kişinin sosyal ve geleneksel normlara uyma, sadakat ve alçakgönüllülük gibi kişiler arası uyumluluğunu korumayı ima eder (Rodríguez Mosquera ve diğerleri, 2002a). Akdeniz onur kültürlerinde olduğu gibi onur kültürlerinde karşılıklı birbirine bağlılık sadece aile ilişkileri bağlamında değil aynı zamanda aile dışındaki sosyal ilişkiler bağlamında da son derece önemlidir. Bu sosyal karşılıklı birbirine bağlılık ise sosyal bağları güçlendirmeyi ve kişinin sosyal ve geleneksel normlara uyma, sadakat ve alçakgönüllülük gibi kişiler arası uyumluluğunu korumayı ima eder (Rodríguez Mosquera ve diğerleri, 2002a).

Erkeklik Onuru. Onurun bu boyutu güçlü görünmeyi ve kendi erkeklğine, onuruna veya ailesinin onuruna karşı yapılacak suçlamalara veya dil uzatmalara cevap verebilmeyi ifade eder (Rodríguez Mosquera ve diğerleri, 2002b). Erkeklik onuru kişinin soyunun devamını sağlayabilecek yeterliliğe sahip olması (cinsel yeterlilik, çocuk yapabileme), ailede erkek egemenliğini sürdürebilmesi ve ailenin adını korumasıyla bağlantılıdır (Guerra ve diğerleri, 2013). Bu onur boyutu sadece erkeklere özgü olmayıp aynı zamanda kadının kendi çocuklarına bunları öğretmesi, eşini ve diğer aile bireylerini desteklemesi ve en önemlisi de kendi onurunu koruyarak hem erkeğin hem de aile onurunun korumasıyla yakından ilişkilidir (Guerra ve diğerleri, 2013). Ayrıca Akdeniz'in az gelişmiş ülkeleri kırsal yaşamda hüküm süren sosyal değerlerinin etkilerine halen katlanmakta ve bu etkilerin devam etmesine aracılık etmektedir. Bu alanlardaki kalıcı değerler bir erkeğe kendisinin ve ailesinin onurunu (şerefini) ve kadının da cinsel saflığını (bekâretini) ve namusunu koruma zorunluluğunu yüklemektedir (Okyay, 2007).

Kadınlık Onuru. Kadının sergileyeceği olası bir davranış ailenin itibarını zedeleyebileceği için kadınlık onuru ile aile onuru arasında çok güçlü bir bağ mevcuttur. Onur odaklı kültürlerde kadının ailenin adını aktif bir şekilde savunmasından ziyade sergileyeceği uygun davranışlarla ailenin adını koruması ve aile onurunun sürdürülmesine katkı sağlaması beklenir (Rodríguez Mosquera ve diğerleri, 2002a). Kadının en büyük sorumluluklarından biri saflığını yani bekâretini korumaktır. Benzer şekilde iffet sahibi ve sadık olan onurlu bir kadın, eşini ve ailesini diğer her şeyin üstüne koyar. Bu tür onur kültürlerinde yaşamakta başarısız olmak, bir bireyin ünü üzerinde telafi edilemez zararlara neden olur (Nisbett ve Cohen, 1996). Namus özellikle Türk kültüründe çok büyük bir öneme sahip olup genellikle evleninceye kadar kadının bekâretinin

korunması ve evlendikten sonra da sadece eşi ile birlikte (eşine sadık kalması) olması ile ilintilidir.

Onur çoğunlukla toplulukçu kültürlerde vurgulanan önemli bir yapıdır (Guerra ve diğerleri, 2013). Bu çalışmanın asıl amacı daha önce İspanya ve Hollanda'da yapılan çalışmalarda kullanılan ve birbiriyle tutarlı sonuçlar veren (Rodriguez Mosquera ve diğerleri, 2008; Rodriguez Mosquera ve diğerleri, 2002b) ve Guerra ve diğerleri (2013) tarafından onur kültürü olarak düşünülen Brezilya kültürüne uyarlanan onur ölçeğini (honor scale) Türkçeye uyarlamak ve ölçeğin geçerlik ve güvenirlilik çalışmasını yapmaktır. Türkiye'de bu alanda yapılan çalışmaların neredeyse yok denecek kadar az olduğu düşünüldüğünde bu çalışmanın sosyal psikoloji alanında yapılacak bundan sonraki çalışmalara katkı sağlayacağı düşünülmektedir.

Araştırma Grubu

Ölçeğin Türkçe formunun geçerlik ve güvenirlilik analizleri, Sakarya Üniversitesi Eğitim Fakültesi'nde öğrenim gören, 126'sı kız ve 82'si erkek olmak üzere toplam 208 üniversite öğrencisinden edilen veriler üzerinde yürütülmüştür.

YÖNTEM

Veri Toplama Aracı

Onur Ölçeği

Onur ölçeği (Guerra ve diğerleri, 2013) 16 maddeden ve dört alt boyuttan (aile onuru, sosyal onur, erkeklik onuru ve kadınlık onuru) oluşan ve 9 seçeneqli("1" çok kötü değil ve "9" çok kötü) bir derecelendirme içermektedir. Ölçekte ters madde bulunmamaktadır. Ölçeğin iç tutarlılık güvenirlilik katsayıları, aile onuru alt boyutu için .76, toplumsal onur alt boyutu için .71, kadınlık onuru alt boyutu için .81, erkeklik onuru alt boyutu için .68 olarak bulunmuştur (Guerra ve diğerleri, 2013). Aşağıda maddelerin alt boyutlara göre dağılımı ve her bir alt boyut için örnek bir madde parantez içinde verilmiştir; Aile onuru=1,3,7,13 (1. Ailenin kötü bir ünü olsaydı, kendini ne kadar kötü hissederdin? ...gibi), Toplumsal onur=6,8,11,15 (6. Madde Diğer insanlar seni dürüst olmayan biri olarak görseydi, kendini ne kadar kötü hissederdin?...gibi), Erkeklik onuru=4,9,12,16 (4. Ailen üzerinde otoritesi olmayan biri olarak bilinseydin, kendini ne kadar kötü hissederdin?...gibi), Kadınlık onuru=2,5,10,14 (10. Kolay elde edilen (cinsel anlamda) biri olarak bilinseydin, kendini ne kadar kötü hissederdin?...gibi).

İşlem

Ölçeğin Türkçeye uyarlanması sürecinde, öncelikle ölçeği geliştiren Valeschka M. Guerra ile elektronik posta yoluyla iletişim kurulmuş ve ölçeğin uyarlanabileceğine ilişkin gerekli izin alınmıştır. İlk aşamada, ölçeğin İngilizce formu iyi düzeyde

İngilizce bilen 4 öğretim üyesinden oluşan bir komisyon tarafından Türkçeye çevrilmiş ve daha sonra bu Türkçe formlar geri tercüme edilerek Türkçe ve İngilizce formlar arasındaki tutarlılık incelenmiştir. Daha sonra Türkçe form anlam ve dil bilgisi açısından incelenerek gerekli düzeltmeler yapılmış ve denemelik Türkçe form elde edilmiştir. Ardından denemelik Türkçe form, psikolojik danışma ve rehberlik ve ölçme ve değerlendirme alanında uzman olan 2 öğretim üyesine incelenilerek görüşleri doğrultusunda bazı değişiklikler yapılmıştır. Ölçeğin yapı geçerliği için doğrulayıcı faktör analizi uygulanmıştır. Ölçeğin güvenilirliği iç tutarlılık yöntemiyle, madde analizi ise düzeltilmiş madde-toplam korelasyonu ile incelenmiştir. Geçerlik ve güvenilirlik analizleri için LISREL 8.54 ve SPSS 15 paket programları kullanılmıştır.

BULGULAR

Yapı Geçerliği

Doğrulayıcı Faktör Analizi

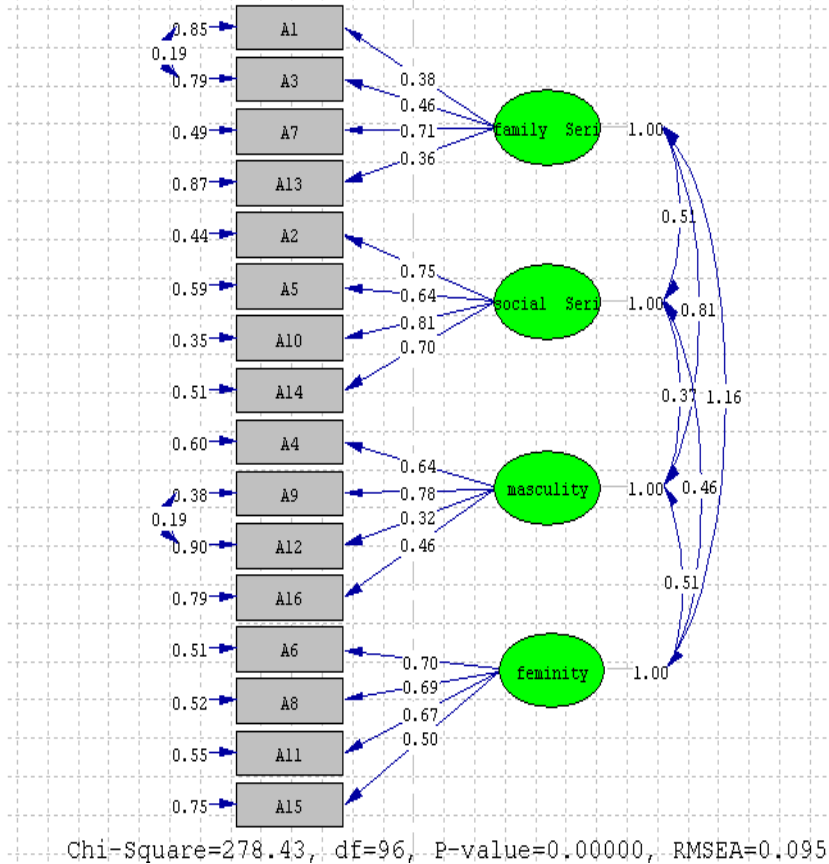

Şekil 1: Onur Ölçeğine İlişkin Path Diagramı ve Faktör Yükleri

Onur Ölçeğinin yapı geçerliği için ölçeğin orijinal formunda bulunan faktörlerin doğrulanması amacıyla doğrulayıcı faktör analizi uygulanmıştır. Doğrulayıcı faktör analizi sonuçları, 16 madde ve dört alt boyuttan oluşan modelin (aile onuru, toplumsal onur, erkeklik onuru, kadınlık onuru) iyi uyum verdiğini göstermiştir ($\chi^2= 278.43$, $sd= 96$, $\chi^2/sd= 2,9$, $RMSEA= .095$, $CFI= .91$, $IFI= .91$, $SRMR= .088$). Ancak, 1.-3. maddeler ile 9.-12. maddeler arasında ikili hata kovaryansları tanımlanmıştır. Ölçeğin faktör yükleri .32 ile .81 arasında sıralanmaktadır. Doğrulayıcı faktör analizine ait faktör yükleri Şekil 1’de gösterilmiştir.

Madde Analizi ve Güvenirlik

Ölçeğin maddelerinin ayırt etme gücünü belirlemek amacıyla, madde analizi yapılmıştır. Yapılan analiz sonucunda, ölçeğin düzeltilmiş madde toplam korelasyon katsayılarının .29 ile .59 arasında sıralandığı görülmüştür. Bulgular Tablo 1’de görülmektedir.

Tablo 1: Onur Ölçeği Düzeltmiş Madde Toplam Korelasyon Katsayıları

<i>Madde No</i>	<i>R_{jx}</i>	<i>Madde No</i>	<i>R_{jx}</i>
1	.49	9	.55
2	.50	10	.53
3	.48	11	.41
4	.48	12	.31
5	.59	13	.29
6	.44	14	.41
7	.54	15	.50
8	.54	16	.38

Ölçeğin Türkçe formunun Cronbach alfa iç tutarlık güvenirlilik katsayıları, aile onuru alt ölçeği için .56, toplumsal onur alt ölçeği için .72, erkeklik onuru alt ölçeği için .61, kadınlık onuru alt ölçeği için .79 ve ölçeğin bütünü için .83 olarak bulunmuştur.

TARTIŞMA ve YORUM

Bu çalışmada onur ölçeğinin Türkçeye uyarlanması ve Türkçe formunun geçerlik ve güvenirliliğinin incelenmesi amaçlanmıştır. Ölçeğin yapı geçerliğinin incelenmesinde, doğrulayıcı faktör analizi kullanılmıştır. DFA için uyum indeksi sınırları göz önüne alındığında, modelin iyi uyum verdiği ve ölçeğin orijinal faktör yapısının Türkçe formun faktör yapısıyla uyduğu görülmektedir. Ölçeğin yapı geçerliğini incelemek amacıyla uygulanan doğrulayıcı faktör analizi sonucunda tek boyutlu modelin uyum indekslerine bakıldığında iyi uyum verdiği görülmektedir. Doğrulayıcı faktör analizi ile model-veri uyumuna ilişkin hesaplanan istatistiklerden en sık kullanılanları Ki-

kare (x^2), x^2/sd , RMSEA, RMR, GFI ve AGFI'dir. Hesaplanan x^2/df oranının 5'ten küçük olması, GFI değerinin .90'dan yüksek olması, model-veri uyumunu göstermektedir (Marsh ve Hocevar, 1988). Bununla birlikte, GFI'nin .85'ten, AGFI'nin .80'den büyük çıkması, RMSEA değerlerinin .10'dan düşük çıkması, model veri uyumu için kabul edilebilir alt sınırlar olarak görülmektedir (Marsh, Balla ve McDonald, 1988). Onur Ölçeği'nin aile onuru ve erkeklik onuru alt ölçeklerinin güvenilirlik düzeyi .70 ölçütüne göre biraz düşük bulunmuştur.

Onur Ölçeği'nin geçerlik ve güvenilirlik çalışmalarından elde edilen bulgular çerçevesinde bazı önerilerde bulunulabilir. Ölçeğin geçerlik ve güvenilirlik çalışmalarının yürütüldüğü araştırma grubu üniversite öğrencilerinden oluşmaktadır. Dolayısıyla ölçeğin farklı örneklemeler üzerinde geçerlik güvenilirlik çalışmalarının yapılması yerinde olacaktır. Ölçeğin dilsel eşdeğerliğinin incelenmesine de ihtiyaç duyulmaktadır. İleride yapılacak çalışmalarda, test tekrar test yöntemiyle ölçeğin güvenilirliğinin belirlenmesi önerilebilir. Bunun yanı sıra ölçeğin uyum geçerliğini belirlemek amacıyla onur kavramı ile diğer ilişkili kavramlar arasındaki bağlantılar; geçerliği ve güvenilirliği kanıtlanmış başka ölçekler aracılığıyla incelenebilir.

KAYNAKLAR

GUERRA, V. M., GOUVEIA, V. V., ARAÚJO, R. C. R., ANDRADE, J. M., & GAUDÊNCIO, C. A. (2013). Honor Scale: Evidence on construct validity. *Journal of Applied Psychology, 43*, 1273-1280.

HU, L. T., & BENTLER, P. M. (1999). Cutoff criteria for fit indexes in covariance structural analysis: Conventional criteria versus new alternatives. *Structural Equation Modeling, 6*, 1-55.

IŞIK, R. (2008). *The predictors of understanding of honor and attitudes toward honor related violence: Ambivalent sexism and system justification*. Master Thesis, Middle East Technical University. Ankara.

MARSH, H. W., BALLA, J. R., & MCDONALD, R. P. (1988). Goodness-of-fit indexes in confirmatory factor analysis: The effect of sample size. *Psychological Bulletin, 103*, 391-410.

MARSH, H. W., & HOCEVAR, D. (1988). A new more powerful approach to multitrait-multimethod analyses: Application of second-order confirmatory factor analysis. *Journal of Applied Psychology, 73*, 107-117.

NİSBETT, R. E., & COHEN, D. (1996). *Culture of honor: The psychology of violence in the South*. Boulder, CO: Westview.

OKYAY, G. (2007). *Women victimization: In the case of family honor in Turkey*. Master Thesis, Middle East Technical University. Ankara.

ÖZKAN, B. Ö., & GENÇÖZ, T. (2006). Gurur toplumu bakış açısıyla türk kültürünün incelenmesinin önemi. *Kriz Dergisi*, 14(3), 19-25.

PİTT-RİVERS, J. (1965). Honor and social status. In J. G. Peristiany (Ed.), Honor and shame: The values of Mediterranean society (pp. 19-78). London: Weidenfeld and Nicolson.

RODRIGUEZ MOSQUERA, P. M., MANSTEAD, A. S. R., & FISCHER, A. H. (2002a). The role of honor concerns in emotional reactions to offenses. *Cognition and Emotion*, 16(1), 143-163.

RODRIGUEZ MOSQUERA, P. M., MANSTEAD, A. S. R., & FISCHER, A. H. (2002b). Honor in the Mediterranean and Northern Europe. *Journal of Cross-Cultural Psychology*, 33 (1), 16-36.

RODRIGUEZ MOSQUERA, P., FISCHER, A., & MANSTEAD, A. (2004). Inside the heart of emotion: On culture and relational concerns. In L. Z. Tiedens & C. W. Leach (Eds.), The social life of emotions (pp.187-202). Cambridge: Cambridge University Press.

RODRIGUEZ MOSQUERA, P. M., FISCHER, A. H., MANSTEAD, A. S. R., & ZAALBERG, R. (2008). Attack, disapproval, or withdrawal? The role of honor in anger and shame responses to being insulted. *Cognition and Emotion*, 22 (8), 1471-1498.

RODRIGUEZ MOSQUERA, P. M., X. TAN, L., AND SALEEM, F. (2014). Shared burdens, personal costs on the emotional and social consequences of family honor. *Journal of Cross-Cultural Psychology*. 45(3), 400-416.

VAN OSCH, Y, BREUGELMANS, S.M., ZEELENBERG, M., & BÖLÜK P. (2013). A different kind of honor culture: Family honor and aggression in Turks. *Group Processes & Intergroup Relations*,16(3), 334-344.

SUMMARY

Studies on Turkish honor culture are scarce, focusing mainly on honor killings. This is maybe because of prevalent honor killing in Turkey. Therefore, the aim of current research is to examine validity and reliability of the Turkish version of the Honor Scale (Guerra et al, 2013). The sample of the study consisted of 208 students who attended Sakarya University Faculty of Education during the 2014-2015 academic years. The Honor Scale has sixteen-items and is consisted four subscale namely, family honor, social honor, masculine honor, and feminine honor. The subscales measured with anchored by 1 (Not at all bad) to 9 (very bad).

Completion of the scales was anonymous and there was a guarantee of confidentiality. The scales were administered to the students in groups in the classrooms. Prior to administration of measures, all participants were told about purposes of the study. In this study, confirmatory factor analysis (CFA) was executed to confirm the original scale's structure in Turkish culture. As reliability analysis Cronbach alpha internal consistency coefficients and the item-total correlations were calculated. Data were analyzed using LISREL 8.54 and SPSS 20.0 package programs.

The results of confirmatory factor analysis demonstrated that the sixteen items loaded on four factor ($\chi^2= 278.43$, $sd= 96$, $\chi^2/sd= 2,9$, $RMSEA= .095$, $CFI= .91$, $IFI= .91$, $SRMR= .088$). Factor loadings ranged from .32 to .81. The internal consistency reliability coefficients were .56 for Family honor subscale, .72 for Social honor subscale, .61 for Masculine honor subscale, .79 for Feminine honor subscale and .83 for overall scale. Corrected item-total correlations ranged from .29 to .59. Overall findings proved that the Honor Scale had convenient validity and reliability scores and that it may be used as a valid and reliable instrument in order to measure honor construct. Finally, further studies that will use the Honor Scale are important for its psychometric validity and reliability properties. The power of measurement of the Honor Scale will be improved by using in different studies.