



MERSİN ÜNİVERSİTESİ KILIKIA ARKEOLOJİSİNİ ARAŞTIRMA MERKEZİ  
YAYINLARI  
MERSIN UNIVERSITY PUBLICATIONS OF THE RESEARCH CENTER OF  
CILICIAN ARCHAEOLOGY



# OLBA

# XXX

(Ayrıbasım / Offprint)

# KAAM YAYINLARI

OLBA

XXX

© 2022 Mersin Üniversitesi/Türkiye

ISSN 1301 7667

Yayıncı Sertifika No: 51520

OLBA dergisi;

ARTS & HUMANITIES CITATION INDEX, EBSCO, PROQUEST

ve

TÜBİTAK-ULAKBİM Sosyal Bilimler Veri Tabanlarında taranmaktadır.

Alman Arkeoloji Enstitüsü'nün (DAI) Kısaltmalar Dizini'nde 'OLBA' şeklinde yer almaktadır.

OLBA dergisi hakemlidir. Makalelerdeki görüş, düşünce ve bilimsel değerlendirmelerin yasal sorumluluğu yazarlara aittir.

The articles are evaluated by referees. The legal responsibility of the ideas, opinions and scientific evaluations are carried by the author.

OLBA dergisi, Mayıs ayında olmak üzere, yılda bir kez basılmaktadır.

Published each year in May.

KAAM'ın izni olmadan OLBA'nın hiçbir bölümü kopya edilemez.

Alıntı yapılması durumunda dipnot ile referans gösterilmelidir.

It is not allowed to copy any section of OLBA without the permit of the Mersin University

(Research Center for Cilician Archaeology / Journal OLBA)

OLBA dergisinde makalesi yayımlanan her yazar, makalesinin baskı olarak ve elektronik ortamda yayımlanmasını kabul etmiş ve telif haklarını OLBA dergisine devretmiş sayılır.

Each author whose article is published in OLBA shall be considered to have accepted the article to be published in print version and electronically and thus have transferred the copyrights to the Mersin University

(Research Center for Cilician Archaeology / Journal OLBA)

OLBA'ya gönderilen makaleler aşağıdaki web adresinde ve bu cildin giriş sayfalarında belirtilen formatlara uygun olduğu takdirde basılacaktır.

Articles should be written according to the formats mentioned in the following web address.

Redaktion: Doç. Dr. Deniz Kaplan

OLBA'nın yeni sayılarında yayınlanması istenen makaleler için yazışma adresi:

Correspondance addresses for sending articles to following volumes of OLBA:

Prof. Dr. Serra Durugönül

Mersin Üniversitesi Fen-Edebiyat Fakültesi, Arkeoloji Bölümü

Çiftlikköy Kampüsü, 33342 Mersin - TURKEY

Diğer İletişim Adresleri

Other Correspondance Addresses

Tel: +90 324 361 00 01 • 14730 / 14734

Fax: +90 324 361 00 46

web mail: www.kaam.mersin.edu.tr

www.olba.mersin.edu.tr

e-mail: sdurugonul@gmail.com

Baskı / Printed by

Ulusoy Ofset Matbaacılık Reklamcılık İnş. San. ve Tic. Ltd. Şti.

Turhan Cemal Beriker Bulvarı No.210 Seyhan / ADANA

Tel: +90 322 432 22 32 Fax: +90 322 431 69 94 • Sertifika No: 51520

Grafik / Graphic

Digilife Dijital Basım Yay. Tan. ve Org. Hiz. San. ve Tic. Ltd. Şti.

Güvenevler Mah. 1937 Sk. No.33 Yenişehir / MERSİN

Tel: +90 324 231 14 16 • www.digilifemersin.com



MERSİN ÜNİVERSİTESİ KILIKIA ARKEOLOJİSİNİ ARAŞTIRMA MERKEZİ  
(KAAM) YAYINLARI-XXX  
MERSIN UNIVERSITY PUBLICATIONS OF THE RESEARCH CENTER OF  
CILICIAN ARCHAEOLOGY (KAAM)-XXX



Editörler

Serra DURUGÖNÜL  
Murat DURUKAN  
Gunnar BRANDS  
Deniz KAPLAN

OLBA Bilim Kurulu

Prof. Dr. Mehmet ÖZDOĞAN (İstanbul Üniversitesi)  
Prof. Dr. Fikri KULAKOĞLU (Ankara Üniversitesi)  
Prof. Dr. Serra DURUGÖNÜL (Mersin Üniversitesi)  
Prof. Dr. Marion MEYER (Viyana Üniversitesi)  
Prof. Dr. Susan ROTROFF (Washington Üniversitesi)  
Prof. Dr. Kutalmış GÖRKAY (Ankara Üniversitesi)  
Prof. Dr. İ. Hakan MERT (Uludağ Üniversitesi)  
Prof. Dr. Eda AKYÜREK-ŞAHİN (Akdeniz Üniversitesi)  
Prof. Dr. Yelda OLCA Y-UC KAN (Anadolu Üniversitesi)

MERSİN

2022



## İçindekiler / Contents

Abdulkadir Özdemir – Abdulvahap Onur Bamyacı Murat Höyük Early Bronze Age Metal Figurine ( <i>Murat Höyük Erken Tunç Çağı Metal Heykelciği</i> ) .....	1
Fatma Şahin – Erkan Alkaç Tepebağ Höyük'ten (Ovalık Kilikia) MÖ 7. ve 6. yüzyıl Batı Anadolu Seramikleri ( <i>The 7<sup>th</sup> and 6<sup>th</sup> Century BCE Western Anatolian Pottery from Tepebağ Höyük -Cilicia Pedias-</i> ).....	21
Bülent Kızılduman – Seren S. Öğmen Taşlıca-Mersincik. A Multicultural Meeting Point ( <i>Çok Kültürlü Yapının Buluşma Noktasında Taşlıca-Mersincik</i> ) .....	45
Elif Özer – Ahmet Türkan – Zerrin Erdinç Aizanoi Kuzey Nekropolis'ten Bir Terrakotta Mask ( <i>A Terracotta Mask From the North Necropolis of Aizanoi</i> ) .....	83
Asil Yaman Amos Arkeolojik Yüze Araştırmalarında Ele Geçen Seramikler ( <i>The Pottery from the Archaeological Surveys at Amos</i> ) .....	113
Dragoş Măndescu Rhodian Amphora Stamps at the Foot of the Carpathians. New Evidences from the Dacian Settlement at Cetățeni ( <i>Karpatların Eteklerinde Rhodos Amphora Mühürleri. Dacia Bölgesindeki Cetățeni'den Yeni Buluntular</i> ) .....	129
Asena Kızırlıslanoğlu Elaiussa Sebaste Amphoraları Işığında Geç Antik Dönemde Karadeniz Bölgesi ve Kilikia İlişkileri ( <i>The Relation of the Black Sea Region with Cilicia in Late Antique Period in the Light of the Elaiussa Sebaste Amphorae</i> ) .....	159

Zeliha Gider-Büyüközer Knidos'tan Sıra Dışı Profil ve Bezeme Şemasına Sahip İki Taç Bloğu ( <i>Two Crown Blocks with Extraordinary Profile and Ornamental Schemes from Knidos</i> ) .....	181
Aytekin Büyüközer – Ertekin M. Doksanaltı – İbrahim Karaoğlan Knidos'un Doğu Nekropolisinden Bir Mezar: Saranda Tümülüsü ve Buluntuları ( <i>A Tomb from the Eastern Necropolis of Knidos: Tumulus of Saranda and its Findings</i> ) .....	217
Mevlüt Eliüşük – Mehmet Tekocak – Yaşar Ünlü Korykos'tan Üç Kaya Mezarı ve Buluntuları Üzerine Bir Değerlendirme ( <i>An Evaluation on Three Rock-Cut Tombs and their Findings from Korykos</i> ) .....	253
Betül Gürel Phaselis Antik Kenti Ostotheekleri ( <i>Ostotheks of Phaselis</i> ) .....	289
İlkay Göçmen The Oldest Stone Bridge of Anatolia: The Tarsus Bridge ( <i>Anadolu'nun En Eski Taş Köprüsü: Tarsus Köprüsü</i> ) .....	307
Nihal Tünen-Önen – Aykan Akçay Re-Evaluation of Three Milestones from Lycia with Digital Epigraphy Studies ( <i>Lykia'dan Üç Miltaşının Dijital Epigrafi Çalışmalarıyla Yeniden Değerlendirilmesi</i> ) .....	327
Ertan Yıldız – Fatih Onur Likya ve Karia Arasında Sınır Bölgesi Olarak Oktapolis ( <i>Octapolis as the Border Region between Lycia and Caria</i> ) .....	347
Hüseyin Uzunoglu Akmonia'dan Bir Phratra Üyesine Ait Yeni Bir Mezar Yazıtı ( <i>A Newly Discovered Funerary Inscription from Akmonia Recording a Member of a Phratry</i> ) .....	363
Güray Ünver New Dedicatory Inscriptions from Knidos ( <i>Knidos'tan Yeni Adak Yazıtları</i> ) .....	373
Emine Bilgiç-Kavak – Bilge Yılmaz-Kolancı Attouda Kentinden Yeni Bir Agonistik Yazıt ( <i>A New Agonistic Inscription from Attouda</i> ) .....	395

**MERSİN ÜNİVERSİTESİ**  
**KILIKIA ARKEOLOJİSİNİ ARAŞTIRMA MERKEZİ**  
**BİLİMSEL SÜRELİ YAYINI ‘OLBA’**

**Amaç**

Olba süreli yayını; Küçükasya, Akdeniz bölgesi ve Ortadoğu’ya ilişkin orijinal sonuçlar içeren Arkeolojik çalışmalarda sadece belli bir alan veya bölge ile sınırlı kalmaksızın 'Eski Çağ Bilimleri'ni birbirinden ayırmadan ve bir bütün olarak benimseyerek bilim dünyasına değerli çalışmaları sunmayı amaçlamaktadır.

**Kapsam**

Olba süreli yayını Mayıs ayında olmak üzere yılda bir kez basılır. Yayınlanması istenilen makalelerin en geç her yıl Kasım ayı sonunda gönderilmiş olması gerekmektedir.

1998 yılından bu yana basılan Olba; Küçükasya, Akdeniz bölgesi ve Ortadoğu’ya ilişkin orijinal sonuçlar içeren Prehistorya, Protohistorya, Klasik Arkeoloji, Klasik Filoloji (ile Eskiçağ Dilleri ve Kültürleri), Eskiçağ Tarihi, Nüvizmatik ve Erken Hıristiyanlık Arkeolojisi alanlarında yazılmış makaleleri kapsamaktadır.

**Yayın İlkeleri**

1. a- Makaleler, Word ortamında yazılmış olmalıdır.  
b- Metin 10 punto; özet, dipnot, katalog ve bibliografya 9 punto olmak üzere, Times New Roman (PC ve Macintosh ) harf karakteri kullanılmalıdır.  
c-Dipnotlar her sayfanın altına verilmeli ve makalenin başından sonuna kadar sayısal süreklilik izlemelidir.  
d-Metin içinde bulunan ara başlıklarda, küçük harf kullanılmalı ve koyu (bold) yazılmalıdır. Bunun dışındaki seçenekler (tümünün büyük harf yazılması, alt çizgi ya da italik) kullanılmamalıdır.
2. Noktalama (tireler) işaretlerinde dikkat edilecek hususlar:
  - a) Metin içinde her cümlemin ortasındaki virgülden ve sonundaki noktadan sonra bir tab boşluk bırakılmalıdır.
  - b) Cümle içinde veya cümle sonunda yer alan dipnot numaralarının herbirisi noktalama (nokta veya virgül) işaretlerinden önce yer almalıdır.

c) Metin içinde yer alan “fig.” ibareleri, parantez içinde verilmeli; fig. ibaresinin noktasından sonra bir tab boşluk bırakılmalı (fig. 3); ikiden fazla ardışık figür belirtiliyorsa iki rakam arasına boşluksuz kısa tire konulmalı (fig. 2-4). Ardışık değilse, sayılar arasına nokta ve bir tab boşluk bırakılmalıdır (fig. 2. 5).

d) Ayrıca bibliyografya ve kısaltmalar kısmında bir yazar, iki soyadı taşıyorsa soyadları arasında boşluk bırakmaksızın kısa tire kullanılmalıdır (Dentzer-Feydy); bir makale birden fazla yazarlı ise her yazardan sonra bir boşluk, ardından uzun tire ve yine boşluktan sonra diğer yazarın soyadı gelmelidir (Hagel – Tomaschitz).

3. “Bibliyografya ve Kısaltmalar” bölümü makalenin sonunda yer almalı, dipnotlarda kullanılan kısaltmalar, burada açıklanmalıdır. Dipnotlarda kullanılan kaynaklar kısaltma olarak verilmeli, kısaltmalarda yazar soyadı, yayın tarihi, sayfa (ve varsa levha ya da resim) sıralamasına sadık kalınmalıdır. Sadece bir kez kullanılan yayınlar için bile aynı kurala uyulmalıdır.

Bibliyografya (kitaplar için):

Richter 1977 Richter, G., Greek Art, New York.

Bibliyografya (Makaleler için):

Corsten 1995 Corsten, Th., “Inchriften aus dem Museum von Denizli”, Ege Üniversitesi Arkeoloji Dergisi III, 215-224, lev. LIV-LVII.

Dipnot (kitaplar ve makaleler için)

Richter 1977, 162, res. 217.

Diğer Kısaltmalar

age.	adı geçen eser
ay.	aynı yazar
vd.	ve devamı
yak.	yaklaşık
v.d.	ve diğerleri
y.dn.	yukarı dipnot
dn.	dipnot
a.dn.	aşağı dipnot
bk.	Bakınız

4. Tüm resim, çizim ve haritalar için sadece "fig." kısaltması kullanılmalı ve figürlerin numaralandırılmasında süreklilik olmalıdır. (Levha, Resim, Çizim, Şekil, Harita ya da bir başka ifade veya kısaltma kesinlikle kullanılmamalıdır).



5. Bir başka kaynaktan alıntı yapılan figürlerin sorumluluğu yazara aittir, bu sebeple kaynak belirtilmelidir.
6. Makale metninin sonunda figürler listesi yer almalıdır.
7. Metin yukarıda belirtilen formatlara uygun olmak kaydıyla 20 sayfayı geçmemelidir. Figürlerin toplamı 10 adet civarında olmalıdır.
8. Makaleler Türkçe, İngilizce veya Almanca yazılabilir. Türkçe yazılan makalelerde yaklaşık 500 kelimelik Türkçe ve İngilizce yada Almanca özet kesinlikle bulunmalıdır. İngilizce veya Almanca yazılan makalelerde ise en az 500 kelimelik Türkçe ve İngilizce veya Almanca özet bulunmalıdır. Makalenin her iki dilde de başlığı gönderilmelidir.
9. Özeti altında, Türkçe ve İngilizce veya Almanca olmak üzere altı anahtar kelime verilmelidir.
10. Figürlerde çözünürlük en az 300 dpi; format ise tif veya jpeg olmalıdır. Bunlar word'a gömülü olmaksızın bağımsız resimler olarak gönderilmelidir.
11. Dizilim (layout): Figürler ayrıca mail ekinde bir defada gelecek şekilde yani düşük çözünürlükte pdf olarak kaydedilerek dizilimi (layout) yapılmış şekilde yollanmalıdır.
12. Metin, figürler ve figürlerin dizilimi (layout); ayrıca makale içinde kullanılan özel fontlar 'zip'lenerek, We Transfer türünde bir program ile bilgisayar ortamında gönderilmelidir; çıktı olarak gönderilmesine gerek yoktur. İstendiği takdirde hepsi Dergi Park'a yüklenebilir.

**MERSIN UNIVERSITY**  
**‘RESEARCH CENTER OF CILICIAN ARCHAEOLOGY’**  
**JOURNAL ‘OLBA’**

**Scope**

Olba is printed once a year in May. Deadline for sending papers is the end of November each year.

The Journal ‘Olba’, being published since 1998 by the ‘Research Center of Cilician Archeology’ of the Mersin University (Turkey), includes original studies done on prehistory, protohistory, classical archaeology, classical philology (and ancient languages and cultures), ancient history, numismatics and early christian archeology of Asia Minor, the Mediterranean region and the Near East.

**Publishing Principles**

1. a. Articles should be written in Word programs.
  - b. The text should be written in 10 puntos ; the abstract, footnotes, catalogue and bibliography in 9 puntos ‘Times New Roman’ (for PC and for Macintosh).
  - c. Footnotes should take place at the bottom of the page in continuous numbering.
  - d. Titles within the article should be written in small letters and be marked as bold. Other choices (big letters, underline or italic) should not be used.
2. Punctuation (hyphen) Marks:
  - a) One space should be given after the comma in the sentence and after the dot at the end of the sentence.
  - b) The footnote numbering within the sentence in the text, should take place before the comma in the sentence or before the dot at the end of the sentence.
  - c) The indication fig.:
    - \*It should be set in brackets and one space should be given after the dot (fig. 3);
    - \*If many figures in sequence are to be indicated, a short hyphen without space between the beginning and last numbers should be placed (fig. 2-4); if these are not in sequence, a dot and space should be given between the numbers (fig. 2. 5).

- d) In the bibliography and abbreviations, if the author has two family names, a short hyphen without leaving space should be used (Dentzer-Feydy); if the article is written by two or more authors, after each author a space, a long hyphen and again a space should be left before the family name of the next author (Hagel – Tomaschitz).
3. The ‘Bibliography’ and ‘Abbreviations’ should take part at the end of the article. The ‘Abbreviations’ used in the footnotes should be explained in the ‘Bibliography’ part. The bibliography used in the footnotes should take place as abbreviations and the following order within the abbreviations should be kept: Name of writer, year of publishment, page (and if used, number of the illustration). This rule should be applied even if a publishment is used only once.

Bibliography (for books):

Richter 1977 Richter, G., Greek Art, New York.

Bibliography (for articles):

Corsten 1995 Corsten, Th., “Inschriften aus dem Museum von Denizli”, Ege Üniversitesi Arkeoloji Dergisi III, 215-224, pl. LIV-LVII.

Footnotes (for books and articles):

Richter 1977, 162, fig. 217.

Miscellaneous Abbreviations:

op. cit.	in the work already cited
idem	an author that has just been mentioned
ff	following pages
et al.	and others
n.	footnote
see	see
infra	see below
supra	see above

4. For all photographs, drawings and maps only the abbreviation ‘fig.’ should be used in continous numbering (remarks such as Plate, Picture, Drawing, Map or any other word or abbreviaton should not be used).
5. Photographs, drawings or maps taken from other publications are in the responsibility of the writers; so the sources have to be mentioned.
6. A list of figures should take part at the end of the article.

7. The text should be within the remarked formats not more than 20 pages, the drawing and photographs 10 in number.
8. Papers may be written in Turkish, English or German. Papers written in Turkish must include an abstract of 500 words in Turkish and English or German. It will be appreciated if papers written in English or German would include a summary of 500 words in Turkish and in English or German. The title of the article should be sent in two languages.
9. Six keywords should be remarked, following the abstract in Turkish and English or German.
10. Layout: The figures of the layout, having lesser dpi, should be sent in pdf format.
11. Figures should be at least 300 dpi; tif or jpeg format are required.
12. The article, figures and their layout as well as special fonts should be sent by e-mail (We Transfer).

## PHASELIS ANTİK KENTİ OSTOTHEKLERİ

Betül GÜREL \*

### ABSTRACT

#### Ostotheks of Phaselis

This article aims to reveal the ostothek typology of Phaselis, based on the ostotheks found during the surveys and excavations carried out in necropoleis of Phaselis. In this context, information on the borders of the necropoleis, identification and documentation of tomb types as well as typologies are given first, since no systematic study has been carried out previously in the necropolis areas -northeast, northwest, west- of the city. During documentation, the ostotheks are categorized according to their quantities and form qualities pointing out that the cremation burial method along with the inhumation burials. 90 independent ostotheks, 8 round-shaped rock ostotheks and 9 ostothek lids documented in the city taken into consideration, the ostothek typology of the city is tried to put forward, and some evaluations are made on the basis of artifacts. In this context, the forms of typologically independent ostotheks are square or nearly square. There are tomb inscriptions from the Hellenistic Period on 3 rectangular ostotheks and a door depiction is engraved on an ostothek. Chronologically, it has been determined that the use of ostotheks started from the Late Hellenistic Period and continued until the Roman Period. As a result, it has been revealed that the ostothek typology, which consists of plain-looking square-shaped ostotheks and lids, created without any ornamental element is widely used.

**Keywords:** Phaselis, Necropolis, Ostothek Typology, Cremation, Hellenistic and Roman Periods.

### ÖZ

Bu makale, Phaselis nekropolislerinde yürütülen yüzey arařtırmaları ve kazı alıřmaları kapsamında tespit edilen ostotheklerden yola ıkarak Phaselis kentinde uygulanan kremasyon gömü geleneđini, ostothek mezar anıtlarındaki farklı türlerle birlikte ortaya koymayı konu edinmektedir. Bu bağlamda kentin nekropolis alanlarında -kuzeydođu, kuzeybatı, batı- daha önce sistematik bir alıřmanın yürütülmemiř olması nedeniyle ilk olarak kentin nekropolis sınırları

---

\* Arř. Gör. Betül GÜREL, Akdeniz Üniversitesi Akdeniz Uygarlıkları Arařtırma Enstitüsü Akdeniz Eskiađ Arařtırmaları Anabilim Dalı/Antalya-TR. E-posta: betulgurel@akdeniz.edu.tr. Orcid No: 0000-0003-0590-9240  
Burada sunulan alıřma Phaselis ve Teritoryumu Mezar Tipolojisi üzerine yürütülen doktora tezinin Ostothek mezar anıtları kısmından üretilmiřtir.

ile bu alanlardaki mezar türleri ve tipolojilerinin tespit ve belgelenmesi çalışmalarına yönelik bilgiler verilmiştir. Belgeleme yaparken kentte inhumasyon gömülerinin yanı sıra kremasyon gömü yönteminin de kullanıldığına dikkat çekilerek ostothekler sayı ve form özelliklerine göre kategorize edilmiştir. Kentte belgelenen 90 adet bağımsız ostothekeknesi, 8 adet yuvarlak formlu kaya ostotheği ve 9 adet ostothekekapağı değerlendirilmeye alınarak kentin ostothekek tipolojisi ortaya çıkarılmaya çalışılmış ve eser bazında değerlendirmeler yapılmıştır. Bu bağlamda tipolojik olarak bağımsız ostothekeklerin gövde formlarının kare veya kareye yakın formda olduğu; 4 adet dikdörtgen formlu ostotheğin üzerinde Hellenistik Dönem'e ait mezar yazıtının bulunduğu ve bir ostothekek üzerinde ise kapı tasvirinin işlendiği; kronolojik olarak ise ostothekek kullanımının Geç Hellenistik Dönem'den başlayarak Roma Dönemi'ne kadar devam ettiği tespit edilmiştir. Sonuç olarak bugüne kadar yapılan tespitler ışığında kentin kremasyon gömü geleneğinde herhangi bir süsleme unsuru olmaksızın oluşturulan yalın görünümlü kare formlu tekne ve kapaklardan oluşan ostothekek tipolojisinin yaygın kullanım gördüğü ortaya çıkarılmıştır.

**Anahtar Kelimeler:** Phaselis, Nekropolis, Ostothekek Tipolojisi, Kremasyon, Hellenistik ve Roma Dönemleri.

Phaselis'te Kuzeydoğu, Kuzeybatı ve Batı Nekropolis'leri olarak adlandırılan ve kentin yerleşim arkeolojisine ve tarihine bağlı olarak zaman içinde organik şekilde büyüyen ve genişleyen üç nekropolis alanı bulunmaktadır. Kent merkezinin dışında yayılım gösteren bu alanlar güneyde Akdeniz, batıda lagün ile çevrelenen oldukça geniş bir coğrafi alanı kaplamaktadır (fig. 1). Phaselis nekropolisleri topografya üzerindeki yayılımları, mezar sayıları ve mezar türlerindeki çeşitlilik gibi unsurlarla birbirinden ayrılmaktadır. Batı nekropolis 34 adet lahdin yan yana konumlandırıldığı bir gömü alanıdır ve Phaselis'in tek tip mezar türü çeşitliliğine sahip en küçük nekropolisidir. Lagünün hemen kıyısında uzanmakta olan Batı Nekropolis lagün suyunun azaldığı bir dönemde kullanılmaya başlanmış olmalıdır. Kuzeybatı Nekropolis anayoldan ayrıldıktan sonra Phaselis kuzey liman koyunun başlangıcına kadar inen 2 km.'lik modern yolun sağında ve solunda uzanmaktadır. Kuzeybatı Nekropolis tespit edilen mezar sayısı, çeşitliliği ve yayılım alanıyla kentin ikinci büyük nekropolisidir. Yolun deniz kıyısına kadar uzanan hattı boyunca devam eden Kuzeybatı Nekropolis batı yönde lagün ile sınırlanmakta, doğu yönde ise yükselen eğilimli topografya üzerinde dağınık halde bulunan mezarları kapsamaktadır. Kuzeybatı Nekropolis'te 105 adet mezar kalıntısı tespit edilmiştir, söz konusu mezarlar tipolojik olarak incelendiğinde, baskın kullanılan mezar tipini oluşturan lahitler 78, ostothekekler 18, khamosorion'lar 7, tek odalı kaya mezarı 1 ve anıtsal mezar 1 örnekle temsil edilmektedir<sup>1</sup>. Phaselis'in en büyük gömü alanı ise Kuzeydoğu Nekropolis'tir. Buradaki çalışmanın konusunu oluşturan ostothekeklerin büyük çoğunluğu da bu nekropoliste tespit edilmiştir. Söz konusu alandan elde edilen arkeolojik ve epigrafik veriler ilk olarak Kuzeydoğu Nekropolis'i'nin kullanılmaya başlandığını göstermektedir. Bu verilere göre Klasik dönemden Roma dönemi sonuna kadar Kuzeydoğu Nekropolis'in gömü alanı olarak kullanıldığı anlaşılmaktadır.

1 Phaselis Batı ve Kuzeybatı Nekropolis'leri hakkında bilgi için bk. Gürel 2016.

Kentte 1812 yılında başlayan ve kesintilerle 2000 yılına değin uzanan araştırma tarihçesine bakıldığında, Phaselis nekropolislerine yönelik bir çalışma yapılmadığı görülmektedir. 2015 yılı itibarıyla Phaselis ve Teritoryumu yüzey araştırmaları kapsamında nekropolis sınırlarının çizilmesi ve mezar türlerini belgelemeye yönelik sistematik çalışmalara başlanmıştır<sup>2</sup>. Şimdiye kadar yürütülen çalışmalarda lahitler ağırlıklı olmak üzere, tonozlu mezar, anıt mezar, tek odalı kaya mezarı, khamosorion, ostothek gibi mezar türleri ile Geç Antik Çağ'da kullanılan örgü sanduka mezar ve kiremit mezar türlerini de içeren yak. 700 civarında mezar kalıntısı tespit edilmiş ve belgelenmiştir. Söz konusu çalışmalarda inhumasyon gömülerin yanı sıra kremasyon gömülerin de yapıldığına dair ilk arkeolojik veriler ortaya çıkmıştır. Buradaki çalışmanın konusunu ilk kez bütün örneklerin bir arada yayımlandığı Phaselis ostothekleri oluşturmaktadır. Phaselis ostothekleri bağımsız ostothekler ve kaya ostothekleri olarak iki ana gruba ayrılmaktadır. Bağımsız ostotheklerin tamamına yakınında gövde formu kare veya kareye yakındır. Bu formdaki tüm ostothekler herhangi bir yazıt ya da bezeme unsuru içermeyen oldukça yalın tekne ve kapaklardan oluşmaktadır ve Phaselis'in karakteristik ostothek formunu temsil etmektedirler. Üç adet yazıtlı ve bir adet, üzerinde kapı tasviri bulunan ostothek söz konusu genel formun dışındaki tekil örnekleri oluşturmaktadır. Yazıtlı olan ostotheklerden ikisi ve kapı tasviri taşıyan ostothek dikdörtgen formdadır. Kentte bağımsız ostothekler dışında anakayadan şekillendirilen kaya ostothekleri de bulunmaktadır. Kaya ostotheklerinin formu, anakaya yüzeyinden kayacın içine doğru yuvarlak formda çukurların açılmasıyla oluşturulmuştur. Bu türe ait örneklerde khamosorionlar ile yan yana olanlar, anakaya üzerinde tek ostothek şeklinde olanlar ve kayaç üzerinde ikili olanlar şeklinde üç farklı düzenleme içinde görülmektedir.

Phaselis ostothek mezarlar grubunda tekne kapak birlikteliği içinde bir örnek bulunamamıştır. Küçük ölçekli ve taşınması kolay eserler olmaları nedeniyle özellikle kapaklar zaman içinde parçalanmış ya da devşirme malzeme olarak kullanılmış olmalıdır. Kent nekropolislerinde ostotheklerin yakınında veya ayrı halde tespit edilen kapakların tümü; düz damlı, kareye yakın bir formda, yazıt veya bezeme içermeyen oldukça sade kapaklar halinde üretilmişlerdir. Bağımsız ostotheklerin nekropolisler içinde lahit mezarlara yakın öbeklerde veya tonozlu mezarların yanında konumlandırıldığı görülmektedir. Üzerinde kenet yuvası izleri ya da kurşun bağlama kalıntıları bulunmayan, gövde üzerinde lokal kırıkları olup devrilmemiş olarak korunan bağımsız ostothekler, nekropolisler içinde doğrudan açık alana yerleştirilen *in situ* örnekler olarak değerlendirilmiştir.

Phaselis konumu itibarıyla Pamphylia-Lykia bölgeleriyle Akdeniz kıyı şeridinde ve Pisidia ile dağlık coğrafyada sınırların keşiştiği bir konumdadır. Bu konumu nedeniyle tarihsel süreç içinde bazen Lykia bazen Pamphylia kentleri arasında anılmaktadır. Phaselis teritoryumunda yapılan araştırmalarda dağlık bölgede Pisidia ile keşisen teritoryum sınırlarında, bölgesel etkiler lahitler üzerinde değişen bezeme unsurlarıyla kendini göstermektedir<sup>3</sup>. Fakat ostothek mezar türünün teritoryumda kullanıldığına

2 Arslan – Tüner Önen 2016, 355-368.

3 Phaselis Teritoryum sınırlarına tespit edilen lahitlere ilişkin detaylı bilgi için bk. Tüner-Önen v.d. 2017,

dair arkeolojik veriler bulunmamaktadır. Bu tespitler ışığında yakılarak gömülme uygulamasının kent merkezinde uygulandığı ancak dağlık coğrafyada tercih edilen bir gömü şekli olmadığı sonucuna varılmaktadır. Pamphylia ve Pisidia bölgelerinde ostothekeleer içine gömü uygulaması bu bölge kentlerinde görülen bir gömü şekli iken Lykia bölgesinde sıkça karşılaşılan bir uygulama olarak görülmemektedir. Çalışmada Phaselis ostothekeleleri bu bağlamda da değerlendirilmeye çalışılacaktır.

### Bağımsız Ostothekeleler

Phaselis Nekropolisleri'nde 2015-2021 yılları arasında yürütölen tespit ve belgeleme çalışmalarında 90 adet bağımsız ostothekele teknesi ve 9 adet ostothekele kapağı belgelenmiştir. Bu sayı ileride yapılacak kapsamlı kazı çalışmalarıyla artabilir ve farklı formlara sahip ostothekelele bulunabilir. Ancak kentin gömü alanlarında yürütölen çalışmalar ostothekelele gövde formlarında kare ve kareye yakın bir formun ve kapaklar da dahil olmak üzere bezemesiz bir görünümün hakim olduğunu ortaya koymaktadır. Söz konusu mezar türlerinin genelinde yazıt veya herhangi bir süsleme unsuru olmaksızın oluşturulan yalın görünüm Phaselis ostothekelelelerinin karakteristik formu olarak karşımıza çıkmaktadır. Phaselis lahitleri ile kıyaslandığında bu görünüm şaşırtıcı değildir. Zira günümüze değin tespit edilen mezarlar içinde yazıtlı veya bezemeli mezarlar oldukça küçük bir grup oluşturmaktadır<sup>4</sup>. Phaselis ostothekeleleri lahitlerin küçük bir kopyası şeklinde üretilmişlerdir. Kentteki nekropolislerin tümünde lahit ve ostothekelelerde hakim olan bu görünüm mezarların üretildiğı kireçtaşının gözenekli yapısından dolayı üzerlerinin sıvayla kaplı olması ile açıklanabilir. Lahitlerde sıva izlerini taşıyan örnekler tespit edilmiştir. Benzer durum bazı onurlandırma yazıtlarına ait kaideler açısından da geçerlidir<sup>5</sup>. Antikçağda taşın pürüzlü yüzeyini kapatmak amacıyla mezarlar sıvayla kaplanmış ve yazıt sıva üzerine boyayla yazılmış olmalıdır. Boya ile yazılan blok konumu nedeniyle korunaklı kalabilmiş ve boya kalıntıları günümüze ulaşmıştır, nekropolislerde ise dış etkenlere maruz kalan eserler üzerinde bazı örneklerde lokal sıva izleri görölebilmektedir ancak olası boya kalıntıları günümüze değin korunamamıştır. İleride yapılacak olan nekropolis kazılarında özellikle ostothekele ve lahitlerde boyalı ya da kazınarak yazılmış epigrafik bulgular ile bezeme taşıyan eserlerin sayısının artacağı öngörülmektedir.

Bağımsız ostothekelelerde en-boy ölçüleri; en küçük 32 x 43 cm, en büyük 82 x 82 cm arasında, gövde yüksekliğı 85 cm ile 37 cm arasında değişmektedir. Kül haznelerinde ise 23 cm ile 55 cm arasında değişen çap ölçüleri ve 17 cm ile 43 cm arasında değişen derinlik ölçüleri kaydedilmiştir. Dıştan bakıldığında kare ya da kareye yakın

343-369;Gürel v.d. 2019, 423-424.

- 4 Kentten bugüne kadar Geç Klasik/Erken Hellenistik Dönem'e tarihli 1, Hellenistik Dönem'e tarihli 3 mezar steli; Hellenistik Dönem'e tarihli 1 ostothekele; lahit mezar üzerine kazınmış Roma Dönemi'ne ait 7 mezar yazıtı ve 1 mezar altarı olmak üzere toplam 13 mezar yazıtı yayımlanmıştır. Yazıtlar hakkında detaylı bilgi için bk. Tüner Önen – Gürel 2022, yayıma hazırlanıyor.
- 5 2012 yılında gerçekleştirilen yüzey araştırması sırasında tiyatrunun akropolise çıkan yamacında devşirme malzeme olarak Doğı Roma Dönemi'nde tekrar kullanılmış bir adet boya ile yazılmış olan yazıt örneğı bulunmaktadır İkinci kez kullanım gören ve üstü sıvanarak boya ile yazılan Aurelia Apphia'ya onurlandırma yazıtına ilişkin daha detaylı bilgi için ayrıca bk. Arslan – Tüner Önen 2013, 82.



sandukalar Őeklinde olan bu mezarların kül haznesi ađız profilinden tabana dođru daralan formda ŐekillendirilmiŐtir. Bu daralma t¼m ¼rneklerde aynı oranda deđildir; yanı sıra bazı hazneler g¼vdeye dođru inildikçe geniŐleyen ve sonra daralan daha yuvarlak bir formda iken bazı hazneler daha derin ve oval ŐekillendirilmiŐtir (fig. 2-3). Derin kül hazneleri tabana dođru daralan yapılarıyla kremasyon g¼m¼lerin yapıldıđı urneleri ađıŐtırmaktadır. Phaselisliiler kül ve kemik kalıntılarını dođrudan tekne iine bırakıyor ya da bir kap iine konulan k¼ller ardından bu ostotheke tekneleri iine yerleŐtiriyor olabilir. Bazı ostotheke kapaklarında kül haznesinin ¼st¼ne denk gelen kısım oyuk bırakılmıŐtır (fig. 4). Bu b¼l¼m kül haznesine bırakılan kabın ađız kısmına denk gelen b¼l¼m olmalıdır<sup>6</sup>. S¼z konusu mezar grubunda aılmamıŐ bir ¼rnek olmadıđı iin k¼llerin yerleŐtiriliŐine dair aıklayıcı bilgiler hen¼z mevcut deđildir.

Phaselis bađımsız ostothekele grubunda kare formlu ostothekele dıŐında dikd¼rtgen formlu ostothekele de tespit edilmiŐtir. Dikd¼rtgen formlu ostothekelede ¼ adet yazıtlı, bir adet kapı tasvirli ve bir adet yazıt ya da bezeme taŐımayan mezar anıtı kaydedilmiŐtir.

### 3.KD.01 numaralı yazıtlı ostothekele:

Phaselis Kuzeydođu Nekropolis'te tahrip olmuŐ bir mezar odasının ¼n¼nde bulunmuŐtur. Ostotheke dikd¼rtgen formdadır g¼vde ¼l¼leri 44 cm en, 31 cm boy ve 26 cm olarak ¼l¼lm¼Őt¼r. KiretaŐından ¼retilen mezarın ¼n ve yan y¼zlerinin traŐlandıđı, arka y¼z¼n kabaca bırakıldıđı g¼r¼lmektedir. Yazıtlı ¼n y¼zde taŐın alt kısmında iki sıra silme profil iŐlenmiŐtir. Ostothekele, kullanılan dialekt ve yazı karakteri dolayısıyla Hellenistik D¼nem'e tarihlenmektedir (fig.8).

Nŋ[...].Ő

τāŐ Λυσανία

θυγατρός

*Lysanias kızı Ne[. . .]'in (mezarı)*

### 3.KD.02 numaralı yazıtlı ostothekele:

Phaselis Kuzeydođu Nekropolis'te ge d¼nem mezar yapısının kapı s¼vesi altında bastaban olarak kullanılmıŐtır. G¼vde ¼l¼leri 46 cm en, 40 cm y¼seklik olarak ¼l¼lm¼Őt¼r. Konumu nedeniyle ¼l¼leri tam alınamamaktadır. Mezar yazıtı Dor dialektinde yazılmıŐtır ve karakterleri dolayısıyla M¼ IV. y¼zyıla tarihlenmektedir. Phaselis yazıtlı ostothekelelerinde g¼r¼len Dor dialekti, Phaselis'in liman kenti olma ¼zelliđi ile Akdeniz'deki ticarete aktif rol oynaması bu iliŐkilerin kentin sosyo-k¼lt¼rel

6 Hellas'taki bazı kremasyon g¼m¼ ¼rneklerinde yakma iŐleminden sonra arta kalan kemik ve k¼ller bir beze sarıldıktan sonra piŐmiŐ toprak kaplara konulup ardından taŐtan kutuların iine yerleŐtirilirdi, bu konu hakkında bk. Asgari 1965, 211. MS II. y¼zyıldan III. y¼zyılın ortalarına kadar kullanılan Roma eyalet ostothekelelerinde de seramik kaplar iine konulan k¼llerin ayrıca ostothekelelerin iine yerleŐtirildiđi ¼rnekler bulunmaktadır. Konuya iliŐkin bk. Asgari 1965, 217-218.

yapısına ve dolayısıyla mezar türü çeşitliliğine ve gömü şekli unsurlarına da etki ettiğinin göstergesi olarak kabul edilebilir.

Ναΐδος

τᾶς Ἀθανίωνος

γυναικός.

*Athanion'un karısı Nais'in (mezarı).*

3.KD.O17 numaralı yazıtlı ostotheke:

Phaselis Kuzeydoğu Nekropolis'te hyposorionlu bir lahit mezarın batı yönünde uzanan duvar örgüsünde devşirme malzeme olarak kullanılmıştır. Yazıtlı yüzeyi öne gelecek şekilde duvara örülen bloğun diğer kısımları görülememektedir. Bu sebeple bir ostotheke olup olmadığı kesin değildir ancak yazıtın içeriği dolayısıyla ostotheke mezarlar kategorisinde kayıt edilmiştir. Ön yüzdeki mezar yazıtı okunabilmiş ve harf karakterleri dolayısıyla Hellenistik Dönem'e tarihlendirilmiştir. Yazıt Phaselis'in kayda geçen ilk hekiminin belgelenmesini sağlamıştır<sup>7</sup>.

Ἑρμ[ᾶς] υἰός

[Εμ]βρομίου

ιατρὸς χαῖρε.

*Embromios oğlu hekim Hermas, Uğurlar ola!*

Bağımsız ostotheke grubunda üzerinde kapı kabartması tasviri yer alan 3.KB. O82 numaralı ostotheke Phaselis kazı evinin bahçesinde bulunmaktadır (fig. 5). Kentte önceki yıllarda yapılan çalışmalar sırasında şimdiki yerine getirilmiştir ve envanter kaydı olmadığı için hangi nekropolisten geldiği bilinmemektedir. Bej renginde gözenekli kireçtaşı malzemeden yapılmıştır ve gövdesi dikdörtgen formdadır. Ostotheke kapağı bulunmamaktadır. Ölçüleri: 35 cm en, 62 cm boy, duvar kalınlığı 0.6 cm ve tekne yüksekliği 61 cm'dir, tekne iç derinliği 0.40 cm'dir. Phaselis ostotheke içinde üzerinde kabartma taşıyan tek örnektir. Kapı tasviri bir kısa yüzde bulunmaktadır, diğer yüzler traşlanmış ve düz bırakılmıştır. Ostotheke üzerindeki kapı betimi; dış konturda kalın, içte ince bir hat ile oluşturulan iç içe iki çerçeve görünümüyle derinlikli olarak tasvir edilmiştir. Taşın yüzeyi oldukça aşınmış olduğu için ve bu cephede insan tahribatlı bir soygun yuvası olduğu için kapı panellerinin işlendiği bölüm net olarak görülememektedir ancak kapı eşiği, söveler ve lento belirtilmiştir<sup>8</sup>. Kapının sağ tarafı daha iyi korunmuştur sol tarafın ise tahrip olduğu

7 Phaselis'ten yazıtlı mezar anıtlarını kapsayan makale yayıma hazırlanmaktadır, Tüner-Önen – Gürel 2022.

8 Buradaki kapı tasviri Korkut tarafından -İonik-Dorik- olarak tanımlanan form ile uyumlu görünmektedir, konu hakkında detaylı bilgi için bk. Korkut 2006, Abb. 38, d. Kat. 244.

görlmektedir. Bu nedenle sövenin sağ köşesindeki akroter ve kapının sağındaki konsol tasvirleri kapının sol tarafında belirsizdir. Ostotheke kapağı bulunmamaktadır, nekropolislerde yürütölen çalıřmalarda form ve boyut açasından tekne ile uyumlu olan bir kapak izine rastlanılmamıřtır<sup>9</sup>. Söz konusu mezar anıtı Phaselis'te bulunan tekil örnekle olduđu için kent özelinde kronolojik ve tipolojik bir süreç izlenememekte ve form açasından karşılařtırma yapılabilecek bir örneğı bulunmamaktadır. Söz konusu ostotheke bir dar yüzde kapı tasviri bulunan Pisidia<sup>10</sup> ve Pamphylia<sup>11</sup> ostothekelele ile benzerlik göstermektedir. Özellikle Pisidia kentlerinden Termessos'ta bulunan yerel kireçtařından yapılmıř, bir dar yüzünde kapı tasviri taşıyan ve üzerinde yazıt bulunmayan ostothekelele Phaselis örneğı ile yakın bir görünüm içindedir. Termessos ostotheke mezarlar grubundaki mezar anıtlarının karakteristik formunu oluřturan bu mezarlar Hellenistik Dönem içine tarihlendirilmektedir<sup>12</sup>. Kapı tasvirli ostothekelelelerin zamandizinsel deęiřimi içinde kapı panellerinin belirtilmesi tarihlendirmede kullanılan bir unsurdur ve panellerin iřlenmediğı grup MS 190-250 arasına tarihlenmektedir<sup>13</sup>. Phaselis örneğinde kapı panellerinin iřlenip iřlenmediğı tahribat nedeniyle net deęildir ancak kapının bir çerçeve halinde deęil derinlięinin verilerek iřlenmesi aynı zamanda konsol, eřik kısmı, söveler ve lentonun belirtilmesi nedeniyle kapı panellerinin iřlenmediğı son gruptan daha erken bir görünüm vermektedir. Phaselis'te bulunan dikdörtgen formlu diđer ostothekelele taşıdıkları yazı karakterleri dolayısıyla MÖ III-II. yüzyıla tarihlendirilmektedir. Phaselis kapı tasvirli ostothekelele anıtı kentteki diđer dikdörtgen formlu ostothekelele ile aynı dönemlerde üretilmiř olmalıdır yanı sıra Termessos kapı tasvirli ostothekelele ile kapının iřleniřinde görölen benzerlikler nedeniyle eser Hellenistik Dönem'e tarihlendirilmektedir. Eđer Phaselis örneğinde kapı panellere bölünmeden bırakılmıř olsa dahi en geç erken Roma Dönemi'nde üretilmiř olmalıdır<sup>14</sup>.

## Kaya Ostothekelele

Phaselis kaya ostothekelele grubunda řimdiye kadar toplamda 9 adet örneklelele belgelenmiřtir. Bu mezarlar kayaç üzerinde tek olanlar, kayaç üzerinde ikili olanlar (fig. 6) ve khamosorion türü mezarlar ile yan yana olanlar (fig. 7) řeklinde üç

9 Termessos Nekropolisleri'nde, serbest duran ostothekelelelerin yakın çevrelerinde rastlanan semerdam biçimindeki bazı ostothekelele kapaklarına dayanarak, bu tür mezarların, kısa cephelerinde köşeleri akroterli üçgen alınıklarla meydana getiren, semerdam biçiminde kapaklarla örtöldüğü önerilmektedir, konu hakkında bk. Çelgin 1990, 503. Perge Nekropolisi'nde bulunan ilk *in situ* ostothekelele lahit mezarlarla yan yana bulunmuřlardır. Söz konusu ostothekelele kireçtařından üretilmiřtir kısa yüzlerinde kapı bezemesi bulunmaktadır ve kapakları beřik çatı řeklinde olup konu hakkında bk. Abbasođlu 2007, 55.

10 Çelgin, 1990, 523.

11 Pamphylia ve Kilikia bölgeleri girlandlı ostothekeleleleri tipoloji, ikonografi ve kronoloji için bk. Korkut 2006; Pamphylia Bölgesi'ndeki ostothekeleleler hakkında bk. Turak 92-98.

12 Termessos'taki Alketas'ın mezar anıtı MÖ IV yüzyılın sonlarına tarihlenmektedir. Bir lahit ve bir ostothekelele mezarın yan yana bulunduđu bu mezar anıtındaki ostothekelele üzerindeki kapı tasviri bu mezar grubundaki en erken örneklelele kabul edilmekte ve kentte bulunan diđer kapı tasvirli ostothekeleleler de tipolojik ve stilistik özellikleri ile Roma Dönemi'nden öncesine tarihlendirilmektedir. Alketas'ın mezarı hakkında bk. Çelgin 1990, 128-144. Termessos ostothekelelelerinin özellikleri için bk. Çelgin 507-537.

13 Korkut 2006, 71-76.

14 Benzer mimari özellikler taşıyan ostothekeleleler için bk. Korkut, 2016 174-175 Lev. 100-101.

farklı düzenleme içinde oluşturulmuştur. Bu mezarlar yapıları gereği nekropolisler içinde doğal kayaç yapıların olduğu lokasyonlarda bulunmaktadırlar. Kentin batı nekropolisinde bu tür bir alan olmadığı için kaya ostothekelelerine rastlanmaz. Kuzeybatı Nekropolis'te iki adet khamosorion ile yan yana yerleştirilen bir adet kaya ostotheke yer almaktadır. Kentin en büyük nekropolisi olan Kuzeydoğu Nekropolis doğuya doğru uzanan, yer yer deniz seviyesinden falezler üzerinde yükselen kayaç alanlarda da yayılım göstermektedir ve kaya mezarlarının çoğu bu alanlarda tespit edilmiştir. Bu mezar grubunda anakaya içine doğru açılan kül haznelerinde çap: 0.31 ile 0.42 arasında derinlik: 0.23 ile 0.36 m ölçüleri arasında değişmektedir. Kapağı üzerinde taşıyan bir kaya ostotheke bulunamamıştır ancak söz konusu ostothekelelerin düzenlendiği alanlardaki kapak profili izleri kaya ostothekelelerinin bağımsız ostothekeleler gibi kare ya da kareye yakın formulu kapaklar ile kapatıldığını göstermektedir. Kaya ostothekelelerindeki kapak profillerinin yüksekliği 0.2 ile 0.4 cm arasında değişmektedir. Bu mezar düzenlemesinin Pamphylia, Lykia ve Pisidia sınırında yer alan Trebenna<sup>15</sup> ile Doğu Lykia'da bulunan Kitanaura<sup>16</sup> ve Psidia kenti Termessos<sup>17</sup> kentlerinde bulunan örnekleri bilinmektedir. Fakat Trebenna kentinde tespit edilen bir lahit üzerindeki yazıt, ostothekelelerin lahit ya da khamosorion mezarlarla birlikte kullanımına ilişkin bilgi verir. Söz konusu yazıtta Trokondas isimli birinin buradaki lahdi (ή σωματοθήκη) kendisi ve karısı için yaptırdığını; ostotheği (ή όστοθήκη) ise kölesi ve ondan olacak çocuklar için yaptırdığını kaydeder<sup>18</sup>. Yine Trebenna'da bulunan kapağı yazıtlı bir kaya ostotheği örneğinde Trokondas adlı birinin karısı Artemeis için yaptırdığı ifade edilmektedir ve kapak yazıtına göre MS III. yüzyıla tarihlenmektedir<sup>19</sup>. Bu durum hem ostothekelelerin diğer lahit mezarlar gibi defaatle kullanılabilirdiğine hem de lahit mezarlarla birlikte bir düzenleme içerisinde yan yana yerleştirildiğini ortaya koyar. Phaselis yuvarlak kaya ostothekeleleri kayadan oyulma şekilleri ve ölçüleri açısından Trebenna örnekleri ile yakın benzerlik içindedir. Phaselis kaya ostothekelelerinde yazıt taşıyan kaya ostotheke henüz bulunmadığı için kentteki bağımsız kare ostothekelelerle birlikte Roma Dönemi boyunca kullanıldığını değerlendirilmektedir.

### Ostothekelelerin Yerleştirilişi

Phaselis nekropolislerinde ostothekelelerin bulunduğu lokasyonlara bakıldığında, çoğunluğu lahitlerle aynı mezar öbeklerinde ve hemen yan yana (fig. 9) bulunmakla birlikte tonozlu mezarların yanında da tespit edilmiştir (fig. 10). Ostothekelelerin yerleştirilişinde kapalı mekanlar söz konusu olduğunda mezar odaların-daki taş sekiler ya da nişler içine yerleştirilme yapılabilmektedir. Phaselis'te bir mezar odası içinde

15 Çevik (1998, 127 vd.) tarafından Trebenna kentinde bulunan kayaya açılı yuvarlak ostothekele'ler yeni bir mezar türü olarak incelenmiş, 11 ayrı kaya kütesinde 15 silindirik çukur ve 5 kapak bulunduğu, bunların ostotheke olarak işlevlendirildiklerinin 3 no'lu kapakta (fig. 7-8) bulunan yazıtla ve çukurların ölçüleri ile netleştiği ortaya konulmuştur.

16 Çevik 2008, 327 vd.; Kızıgüt 2010, 347.

17 Çelgin 1990, 481-490.

18 Lanckoronski, 224 no. 186: [— — —]νιος ΛΥ[... ]ΥΝΟΣ Τροκόνδου ΚΛΛΕΥΘΕΤΟΜΕΝΟΣ | άνέστησεν την σωματο[θή]κην έαυτῶ και τῆ γυναικι αὐτοῦ | Αρτέμει και τοῖς έξ αὐτῶν τέκνοις μόνοις | την δὲ όστοθήκην τῶ δούλῳ | και τοῖς έξ αὐτοῦ.

19 Çevik 1998, 130-137.

bulunan ostothepe tespit edilmemiştir. Nekropolislerde tamamen açıkta, nekropolis caddelerinin iki yanında sıralanmış vaziyette duran ostotheplere rastlanıldığı gibi; kaide kısımlarında kenet delikleri bulunan bazı ostotheplerin, yine nekropolis caddelerinde, ayrıca kaideler veya payeler üzerinde durdukları anlaşılmıştır<sup>20</sup>. Phaselis bağımsız ostotheplerinde ise devrilmemiş halde bulunan ostothepe gövdeleri *in situ* eserler olarak değerlendirilmektedir. Nekropolislerde yapılan çalışmalarda söz konusu ostotheplerin lahit ve tonozlu mezarlar ile yan yana doğrudan zemin üzerine yerleştirildiği, üzerlerinde kenet yuvası ve kurşun izleri bulunmadığı tespit edilmiştir. Bu mezar grubunda yerleştirilişe ilişkin yapılan araştırmalarda ostothepler ile form ve ölçüler açısından uyumlu bir podyum düzenlemesine ya da ostothepe gövdelerinin altında bir kaide üzerinde oturduğuna dair izlere rastlanılmamıştır.

Phaselis'te bağımsız ostotheplerin lahitler ve tonozlu mezarlar ile yan yana konumlandırılması, khamosorion ve kaya ostotheplerinin aynı kayaç üzerinde düzenlenmesi, farklı gömü uygulamalarının aynı dönemlerde yan yana kullanıldığını göstermektedir. Küçük Asya'da inhumasyon ve kremasyon gömü geleneklerinin yan yana uygulandığı, çok sayıda lahit yanında Küçük Asya için karakteristik olan ostotheplerin de yer aldığı bilinmektedir<sup>21</sup>. Nekropolislerde farklı gömü uygulamalarının yan yana kullanılması kişinin nasıl gömülmek istediğine önceden karar vermesi ve yakınlarına defin şekliyle ilgili kararını bildirmesiyle mümkün olabilir<sup>22</sup>. Korkut'a göre ölünün yakılması ya da gömülmesi arasında kişisel kararı dini ya da kültürel koşullara dayandırılmalıdır<sup>23</sup>. Aynı kayaç üzerinde yan yana bulunan khamosorion ve kaya ostotheği örnekleri ya da lahit mezarın yazıtında, olasılıkla hemen yanına yerleştirilecek olan ostothepe içine gömülecek kişilerin de belirtilmesi, aynı dönemlerde üretilen mezarlarda kişisel tercihlere istinaden, lahit ve ostothepler nekropolislerde yan yana yerleştirilmişlerdir.

## Değerlendirme ve Sonuç

Phaselis nekropolislerinde tespit edilen ostothepe mezar anıtlarına ait arkeolojik veriler kentin ölü gömme geleneğinde inhumasyon gömülerin yanı sıra kremasyon gömü geleneğinin de var olduğunu ortaya koymaktadır. Kremasyon gömülerde birincil ve ikincil kremasyon olarak adlandırılan iki farklı yöntem uygulanmaktadır. Buna göre; birincil kremasyonlarda yakma işleminin yapıldığı alan aynı zamanda

20 Asgari 1965, 282-283; Pamhyla ve Dağlık Kilikia'daki kireçtaşıdan üretilmiş girlandlı ostothepleri inceleyen Korkut: in-situ bulunan ostotheplerin sınırlı sayıda olması nedeniyle yerleştirme düzenleri hakkında kısıtlı bilgiye sahip olduğunu belirtmektedir. Kilikia örneklerinde bulunan kenet yuvalarının varlığı bir kaide üzerine yerleştirildiğinin ve böylelikle açık alanda bir yerleştirilmenin mümkün olduğunu göstermektedir. Kurşun döküm izlerini de taşıyan bu dübel deliklerinin çoğunlukla doğal kayalardaki dübel deliklerine karşılık geldiği belirtilmektedir. Fakat bu durumu ile çelişen bir örnek olarak yine Side'den bir örnekte ön ve arka yüzlerin işlenişinde büyük farklılıklar olmasına karşın nekropolis içinde açık havada yerleşirmenin varlığından da söz edilmektedir, konu hakkında bk. Korkut 2006, 79, Kat. 156.

21 Koch 2010, 29.

22 Toynbee, gömü şekillerindeki seçimin aile geleneği ve bireysel tercihlere göre belirlendiğini öne sürmektedir, konu hakkında bk. Toynbee 1971, 14-15.

23 Korkut 2006, 83.

bedenden artakalan kül ve kemiklerin bırakılacağı alandır, ikincil kremasyonda ise yakma işlemi krematoryumlarda veya yakma ritüeli için hazırlanan alanlarda yapıldıktan sonra kül ve kemiklerin toplanması ve urne veya ostotheke içine koyulması şeklinde gerçekleşmektedir. Phaselis nekropolislerinde kapsamlı kazı çalışmalarının henüz yapılmamış olması nedeniyle birincil kremasyonun uygulanıp uygulanmadığı bilinmemektedir. İkincil kremasyonun varlığını burada sunulan çalışmada ele alınan ostotheke sayesinde öğrenmekteyiz ancak söz konusu mezarlarda yakma işlemine dair bir iz olmadığı için mezar dışı alanda gerçekleşen yakma işleminin nerede yapıldığı veya olası bir krematoryumun varlığı henüz tespit edilememiştir.

Anadolu'da Hellenistik ve Roma dönemlerinde inhumasyon ve kremasyon gömüler kesintiye uğramadan ve yan yana uygulanarak varlığını sürdürmüşlerdir<sup>24</sup>. Roma'da, MÖ 400'den itibaren, ölü yakma normal bir uygulama olarak kullanılmış ve çağımızın ilk yüzyılı boyunca öyle kalmıştır<sup>25</sup>. MS I. yüzyılda bazı bölgelerde kendilerinden önceki Hellenistik örnekleri izleyen bir çok örnekle ostotheke kullanımını takip edilebilir. MS II. yüzyılın ortalarında ise lahit içine gömülme daha sık rastlanan bir uygulama haline gelmiştir ve kül kaplarının kullanımı azalmıştır. Ancak lahit içine inhumasyon olarak gömülmenin artış sağlaması ostotheke kullanımını geleneğinin azalmasına neden olsa da her iki gömü yönteminin bir arada kullanılmaya devam ettiği bilinmektedir<sup>26</sup>. Roma ve Küçük Asya'da görülen ölü gömme geleneklerindeki değişim süreci Phaselis'teki nekropolislerde farklı mezar anıtlarının bir arada kullanılmasıyla kendini göstermektedir. Phaselis nekropolislerinde lahit ve tonozlu mezarlar ile yan yana ve yerleştirilmiş olan yazıtsız kare formulu ostotheke Roma Dönemi'nde yaygınlaşmaya başlayan lahit kullanımının yanı sıra kremasyon gömü geleneğinin de varlığını sürdürdüğünün bir göstergesi olarak kabul edilmektedir. Ancak kentin kuruluşunun MÖ VII. yüzyılın ilk çeyreğine tarihlendiği<sup>27</sup> göz önünde bulundurulduğunda, ostotheke mezarlar grubunda en erken veriyi sağlayan MÖ IV. yüzyıla tarihlenen yazıtlı ostotheke ile kentin kuruluşu arasında yaklaşık 300 yıllık bir zaman farkı ortaya çıkmaktadır. Nekropolislerde yapılacak kazı çalışmalarının söz konusu gömü yönteminde birincil kremasyon<sup>28</sup> uygulamasının varlığı veya toprağa açılan çukurlara urne yerleştirilmesi gibi erken gömü uygulamalarını gün ışığına çıkarılması beklenmektedir<sup>29</sup>. Zira Phaselis'te taş ostotheke ve kaya ostotheke kullanımının

24 Asgari 1965, 292.

25 Toynbee 1971, 40. Ayrıca bk. Roma'da MÖ VIII. yüzyıldan VII. yüzyıla kadar her iki uygulama gömü alanlarında bir arada kullanılmaktaydı, 12 Levha Yasası'nda MÖ V. yüzyılda kremasyon ve inhumasyon'un yan yana uygulandığının açıktır. age. 39

26 Koch 2001, 13-14; Roma'da kremasyon uygulamaları için ayrıca bk. Akçay 2017, 130-133.

27 Kent tarihi hakkında genel olarak ayrıca bk. Tüner Önen 2015 b, 3-10; Arslan – Tüner-Önen 2016, 300-303.

28 MÖ VII. yüzyılın başlarında Attika'da birincil yakmanın -bir odun yığını üzerinde değil- mezarın içinde yapıldığı ve bu yöntemin yaygın olarak uygulandığı bilinmektedir konu hakkında bk. Kurtz – Boardman 1971, 72. Kurtz ve Boardman bu uygulamayı yer üstü anıtları ve lahitleri ile ayırt edilen Küçük Asya kıyılarındaki şehirler ve adaların karakteristik olmayan bir uygulama olarak tanımlamaktadır, bkz. Kurtz – Boardman 1971, 174-175. Hellen ölü gömme geleneğindeki kremasyon uygulamaları için ayrıca bkz Kurtz – Boardman 1971, Geometrik Dönem 51-54; Arkaik Dönem 72-74; Klasik Dönem 98-99.

29 Yakılmış bedenden arta kalan kalıntılar için kullanılan en eski ve basit gömü formlardan biri, içine kül-

yanı sıra urne'lerin kullanıldığına dair ön değerlendirmeler vardır. 2019 kışında Kuzeydoğu Nekropolis'in denize sıfır noktasında dalgaların aşındırmasıyla toprak tabaka içinde pişmiş toprak bir kaba ait kalıntılar açığa çıkmıştır (fig. 11). Söz konusu kaba ait parçalar alandaki lahit teknelerinden daha alt kotta ve başka bir mezar ile ilişki içinde olmadan doğrudan toprak dolgu içinde bulunmaları nedeniyle nekropolisteki urne içine yapılan gömülerin varlığıyla ilişkili olarak değerlendirilmektedir.

Nekropolisler kentlerin dini, sosyo-kültürel, ekonomik ve siyasi değişkenlerinin etkilerini yansıtan alanlar olmalarının yanı sıra bölgelere özgü mezar mimarisi ya da türlerini tercih etmesi açısından da ayırt edici özellikler gösterebilmektedir. Genellikle bir bölge için karakteristik olan mezar türü ve formu bölge sınırlarında yer alan diğer kentlerde de kabul görmekte ve uygulanmaktadır. Küçük Asya'daki ostothekler tıpkı lahitlerde olduğu gibi yerel özelliklerine göre gruplara ayrılmaktadır<sup>30</sup>. G. Koch, Küçük Asya ostothek üretim merkezlerinde, ana grubu oluşturan Dokimeion<sup>31</sup> ve diğer atölyeler Bithynia, Sardeis, Ephesos, Karia, Pisidia, Pamphylia – Kilikia sınır bölgesindeki bir alan ve Lykaonia bölgelerinden bahsetmektedir<sup>32</sup>. Phaselis ostotheklerinin form ve bezeme özellikleri hariç tutularak, kremasyon gömü yöntemini uyguluyor olması komşu bölgelerle ilişkili olarak değerlendirildiğinde; Lykia, Pamphylia ve Pisidia bölgelerinin kesişim noktasında bulunan kentin, Lykia bölgesinden ziyade Pamphylia ve Pisidia ile yakınlık kurduğu söylenebilir. Lykia Bölgesi'nde<sup>33</sup> yoğun mezar alanları ve mezar çeşitliliği ile bilinen bölgenin, ostothekler açısından zengin olmadığı görülmektedir ancak Pisidia<sup>34</sup> ve Pamphylia<sup>35</sup>

ler ve mezar eşyalarının konulduğu bir çömleğin, kayaya veya toprağa oyulmuş bir çukura, ağzının taş bir levha ile kapatılması ve gömülmesidir, konu hakkında bk. Toynbee 1971, 18.

30 Koch 2010, 29.

31 Dokimeion üretimi ile ilgili yeni bir yaklaşım için bk. Korkut 2016, 171-175; Korkut 2019, 629-658; Dokimeion üretim merkezi hakkında ve 'Dokimeion mermeri' ifadesinin mezar anıtlarında doğru kullanımı için ayrıca bk. Korkut – Dirican 2020, 257-270.

32 G. Koch tarafından incelenen Küçük Asya ostothek üretim merkezleri için bkz. Ana grup Dokimeion (Res. 70, 1; 71-72), Bithynia (Res. 70, 2-3; 73-74), Sardeis (Res. 70, 4; 75-76), Ephesos (Res. 70, 5; 77-79), Karia (Res. 70, 6; 80), Pisidia (Res. 70, 7; 81), Pamphylia – Kilikia sınır bölgesindeki bir alan (Res. 70, 8; 82-84) ve Lykaonia (Res. 70, 9; 85-86), Koch 2010, 30-31; Bölgelerin ostothek örnekleri için ayrıca bk. 125-126.

33 Asgari mezar sanatının çok önemli bir merkezi olan Lykia'da hemen hemen hiç ostothek örneğine rastlanmadığını belirtmektedir bk. 1956, 382, 388. A. G Keen (1998, 184), Dynastik Lykia Dönemi'nin mercek altına alındığı (MÖ 545-362) eserinde bu dönem aralığında kremasyon gömüye ilişkin kanıtların bulunmadığından bahseder (konuya ilişkin olarak ayrıca bk. Çelgin 1990, 521-456-507; G. Koch'un Küçük Asya ostothek grupları içinde de Lykia bölgesi yer almamaktadır, bk. Koch 2010, 29-34; Phaselis'in batısındaki en yakın Lykia Bölgesi kenti Olympos'ta bağımsız ostotheklerin varlığına ilişkin veri bulunmamaktadır. Olympos mezar odalarındaki nişlerin ve klinelerin kremasyon kaplarının yerleştirilmesi amacıyla kullanılmış olabileceği değerlendirilmektedir, konu hakkında bilgi için bk. Uğurlu 2006, 106, 123-124. Olympos'ta kremasyonun varlığı net olmamakla birlikte Olympos Nekropolis'i doktora tezinde bağımsız taş ostothekler yer almamaktadır, ayrıca bk. Uğurlu 2006; Lykia'da bulunan az sayıda ostothekte Pamphylia-Kilikia tipi görülmektedir bk. Korkut 2006, 97 (Kat. No. 153); bk. Aygün 2018, 532 (Kat. No. 156 Res. 6).

34 Pisidia ostothekleri özellikle kalkanlar ve diğer silahlar ile kartal ve ayakta duran figürlerden oluşan bezeme programı ile bu bölge için karakteristiktir, ayrıntılı bilgi için bk. Koch 2010, 31-32, Res. 49-51.

35 Bölgedeki ostothekler hakkında ayrıntılı bilgi için bk. Korkut 2006, 83; Hellenkemper ve Hild "Pamphylia'da özellikle Toroslardaki dağlık yerleşimlerde Roma İmparatorluk Dönemi sonuna kadar lahit mezarların yanında ostothek kullanımının da sürdüğünden" bahsetmektedir bk. 2004, 204.

bölgelerinde MS II. yüzyılın ortalarına kadar ostotheke kullanımı yaygındır ve ölü kültürünün önemli bir parçasını temsil ederler<sup>36</sup>. Phaselis ostothekelele tipolojik olarak Pamphylia bölgesinden ziyade Pisidia ostothekelele ile yakın benzerlik göstermektedir. Pisidia bölgesi ostotheke tipolojisinde kare formulu ostothekelele ana gruplardan birini oluşturmaktadır<sup>37</sup>. Form ve ölçüler açısından Phaselis kare ostothekelele ile benzer özellikleri taşıyan Pisidia kare ostothekelelelerinde yazıt ve bezeme unsurları da yer almaktadır. Phaselis teritoryumunda tespit edilen lahitlerde Pisidia bölgesi mezarlarında sıkça görülen bezeme unsurlarından, kalkan-mızrak ve rozet motifinin kullanıldığı görülmektedir<sup>38</sup>. Ancak Phaselis'in dağlık coğrafyadaki mezarlarında görülen Pisidia bölgesi etkilerinin kent nekropolislerinde ostothekelele üzerinde devam etmediği görülmektedir.

Ostotheke'lerin bazı üretim merkezlerinde lahitler ile eş zamanlı üretildiği ve bezeme unsurları açısından bakıldığında küçük birer lahit görünümünde olduğu örnekler bulunmaktadır<sup>39</sup>. Bu benzerlik Phaselis nekropolislerindeki lahitler ve ostothekelele arasındaki tekne ve kapakların bezeme ya da yazıt içermeyen görünümünde karşımıza çıkmaktadır. Gerek lahitlerde gerekse ostothekelelede bezemeli, yazıtlı olanlar bulunsa dahi az sayıda örnekle temsil edildiği için kentin karakteristik lahit ya da ostotheke formunu yansıtmamaktadırlar. N. Asgari bölge özelliği göstermeyen tezniyatsız ostothekelelelerin Mysia, Bithynia, Lydia, Karia, Pisidia ve Pamphylia bölgelerinde örnekleri olduğunu belirtmektedir<sup>40</sup>. Herhangi bir bezeme ögesi taşımayan bu mezarlar genellikle bölgenin yerel taşlarından üretilmişlerdir ve gerek Hellenistik gerekse Roma Dönemi'nde kullanılmışlardır. Phaselis nekropolislerinde kentin karakteristik ostothekelelelerini oluşturan grup Küçük Asya ostotheke üretim merkezlerinde görülen form veya bezeme unsurlarını taşımamaktadır. Ayrı bir grup oluşturabilecek form ve bezeme unsurları da Phaselis ostothekelelelerinde mevcut değildir. Bilinen ostotheke gruplarına dahil edilemeyen söz konusu mezarlar Phaselis'in kireçtaşından üretilen, bezemesiz kare ostothekeleleleri olarak yerel bir ostotheke grubu olarak değerlendirilmektedir.

36 Ostothekelelelerin üretimi Helenistik Dönem'den MS III. yüzyılın ortalarına kadar uzanmaktadır, konuya ilişkin olarak bk. Korkut, 2006, 84.

37 Pisidia Bölgesi ostotheke tipolojisi için bk. Acuce 2018; Pisidia Bölgesi'ndeki Keraitai antik kentindeki kare ostothekelele için bk. Metin 2019, 440-444.

38 Tüner-Önen v.d. 2017, 343-369

39 MS 140-170 arasında üretilen Küçük Asya Ana Grup örnekleri dört yüzde kabartmalar ile bezenmişlerdir ve işçilik niteliği açısından lahitler ile kıyaslanabilirler (ayrıca bk. Koch 2010, 30). Karia Bölgesi ostothekeleleleri de lahitler ile karşılaştırılabilecek özelliklere sahiptir (ayrıca bk. Koch 2010, 31).

40 Asgari 1965, 385.



**Bibliyografya ve Kısaltmalar**

- Abbasođlu 2007 Abbasođlu, H., "Perge 2006", ANMED 5, 54-58.
- Acuce 2018 Acuce, İ., Pisidia Bölgesi Ostotheekleri, Süleyman Demirel Üniversitesi Yayınlanmamış Yüksek Lisans Tezi, Isparta.
- Akçay 2017 Akçay, T., "Yunan ve Roma'da Ölü Kültü", Ankara.
- Arslan – Tüner Önen 2013  
Arslan, M. – Tüner-Önen, N., "2012 Yılı Phaselis Antik Kenti ve Teritoryumu Yüzey Araştırması", AST 31-1, 78-89.
- Arslan – Tüner-Önen 2016  
Arslan, M. – Tüner-Önen, N., "Phaselis", Lukka'dan Likya'ya. Sarpedon ve Aziz Nikolaos'un Ülkesi (ed. H. İşkan A – E. Dünder), Antalya, 300-317.
- Asgari 1965 Asgari, N., Helenistik ve Roma Çağlarında Anadolu Ostotheekleri, İstanbul Üniversitesi Yayınlanmamış Doktora Tezi, İstanbul.
- Aygün 2018 Aygün, Ç. A., Myra'nın Limanı Andriake'nin Yerleşim Planı, Akdeniz Üniversitesi Yayınlanmamış Doktora Tezi, Antalya.
- Çelgin 1990 Çelgin, A. V., Termessos Kenti Nekropolleri, İstanbul Üniversitesi Yayınlanmamış Doktora Tezi, İstanbul.
- Çelgin 1994 Çelgin, A. V., "Termessos ve Çevresinde Nekropol ve Epigrafya Araştırmaları: 1975-1991 Yılları Arasında Yapılan Çalışmaların Toplu Sonuçlarına Kısa Bir Bakış", Anadolu Araştırmaları, 153-177.
- Çevik 1998 Çevik, N. "Yuvarlak Kaya Ostotheekleri: Trebenna'da Bulunan Yeni Bir Mezar Tipi ve Onun Işığında Benzeri Çukurların Yeniden İrdelenmesi", Adalya 2, 127-150.
- Çevik 2008 Çevik, N., "Kithanaura: Dođu Likya'da Bir Kent", Euregetes Haluk Abbasođlu'na Armağan Kitabı, İstanbul, 327-341.
- Gürel 2016 Gürel, B., "Phaselis Batı ve Kuzeybatı Nekropolis'leri", MJH VI/2, 279-297.
- Gürel – Akçay – Tüner Önen 2019  
Gürel, B. – Akçay, A – Tüner-Önen, N., "Phaselis Teritoryumu'nda Kolalemis ve Ailesine Ait Khamosorion ve Çiftlik Yerleşimi", Phaselis V, 413-424.
- Hellenkemper – Hild 2004  
Hellenkemper, H. – Hild, F., Lykien und Pamphylien. 3 vols. Tabula Imperii Byzantini 8. Denkschriften, Österreichischen.
- Keen 1998 Keen, A. G., Dynastic Lycia: A Political History of the Lycians and Their Relations with Foreign Powers c. 545-362 B.C. New York.
- Kızıgut 2010 Kızıgut, İ., "Beydağları Yüzey Araştırmaları", AST 27-3, 209-230.
- Koch 2001 Koch, G., Roma İmparatorluk Dönemi Lahitleri, İstanbul.
- Koch 2010 Koch, G., Türkiye'deki Roma İmparatorluk Dönemi Lahitleri Genel Bir Bakış (Kaynakça Eki İle). Suna İnan Kıraç Akdeniz Medeniyetleri Araştırma Enstitüsü, Monografi Serisi 5, Antalya.
- Korkut 2006 Korkut, T., Girlanden-Ostotheeken aus Kalkstein in Pamphylien und Kilikien,

- Sarkophag-Studien Band 4, Mainz am Rhein.
- Korkut 2016 Korkut, T., “Neue Überlegungen zu pisidischen Sarkophagen”, Akten des Symposiums. Römische Sarkophagen, Marburger Beiträge zur Archäologie, Bd. 3 (ed. G. Koch), Marburg, 171-175.
- Korkut 2019 Korkut, T., “Dokimeion or Pamphylia? Sarcophagus Production in Roman Pamphylia”, Anadolu’da Hellenistik ve Roma Dönemlerinde Ölü Gömme Adetleri Uluslararası Sempozyumu, Kütahya 23-26 Temmuz 2018, 629-658 (2019).
- Korkut – Dirican 2020 Korkut, T. – Dirican, M., “Pamphylia ve Phrygia Bölgeleri Roma Dönemi Lahit Üretim Merkezleri ve Atölye Sorunları”, TÜBA-AR 27, 257-270.
- Kurtz – Boardman 1971 Kurtz, D. C. – Boardman, J. Greek Burial Customs (Aspects of Greek and Roman life), London.
- Lanckoronski 1892 Lanckoronski, K. Graf von, Städte Pamphylens und Pisidiens, Vol. II. Pisidien, Vienna.
- Metin 2019 Metin, H., “Pisidia Bölgesi’ndeki Keraitai Antik Kentinde Ostotheke Üretimine Dair Kanıtlar”. Çağlar Boyunca Üretim ve Ticaret: Prehistorya’dan Bizans Dönemi’ne (ed. O. Dumankaya), Ankara, 437-450.
- Toynbee 1971 Toynbee, J. M. C., Death and Burial in The Roman World, London.
- Turak 2011 Turak, Ö., Roma Dönemi Pamphylia Lahitleri ve Atölye Sorunu, İstanbul Üniversitesi Yayınlanmamış Doktora Tezi, İstanbul.
- Tüner-Önen 2015a Tüner-Önen, N., “Yeni Buluntular Işığında Phaselis Epigrafi Çalışmaları”, Phaselis I, 19-38.
- Tüner-Önen 2015b Tüner-Önen, N., Ancient City of Lycian Civilization: Phaselis, Ankara.
- Tüner-Önen – Gürel – Akçay 2017 Tüner-Önen, N. – Gürel, B. – Akçay, A., “Phaselis Teritoryumunda Tespit Edilen Lahitlerin RTI Metodu Işığında Arkeolojik ve Epigrafik İncelemeleri”, Phaselis III, 343-369.
- Uğurlu 2006 Uğurlu, E., Olympos ve Nekropolü, Ankara Üniversitesi Yayınlanmamış Doktora Tezi, Ankara.

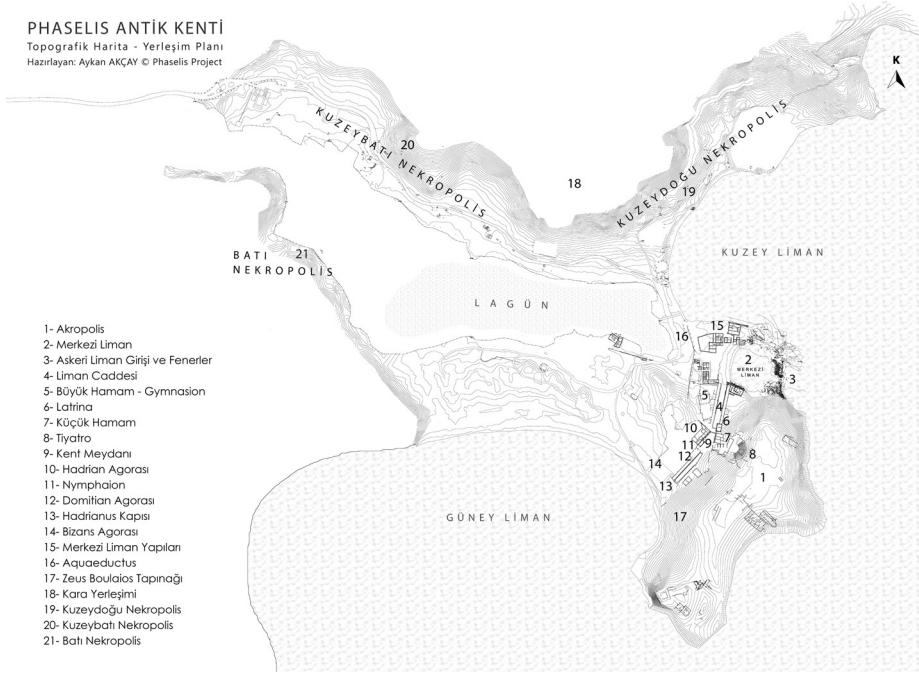

Fig. 1 Phaselis Nekropolis'lerinin Topografya Üzerindeki Dağılımını Gösteren Harita.

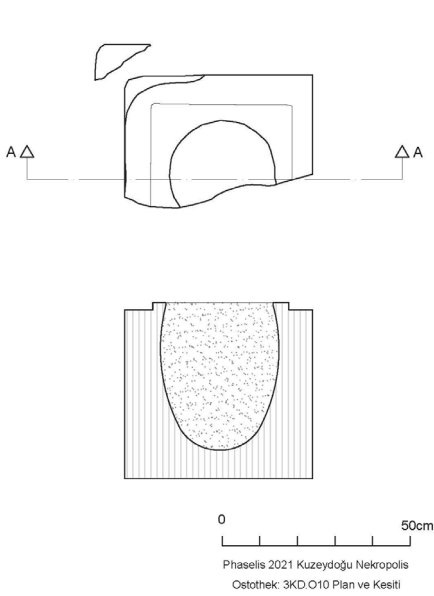

Fig. 2 Phaselis Bağımsız Ostotheke Grubu, Derin Kül Hazneli Tekne, Plan-Kesit.

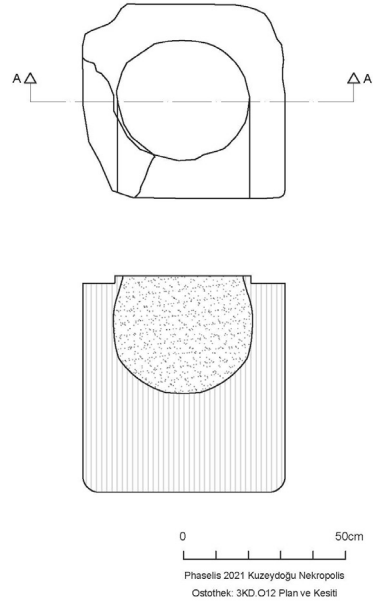

Fig. 3 Phaselis Bağımsız Ostotheke Grubu, Yuvarlak Kül Hazneli Tekne, Plan-Kesit.



Fig. 4 Düz Damlı OstotheK Kapađı.

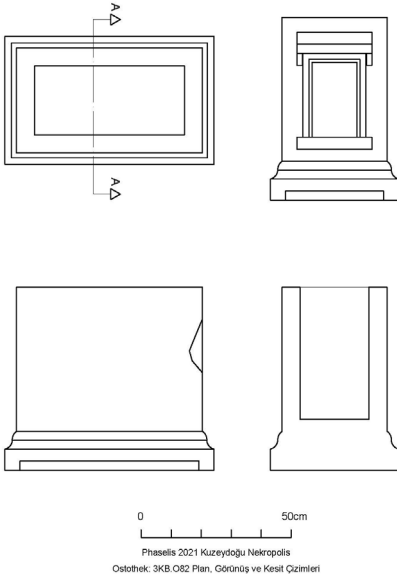

Fig. 5 Kapı Tasvirli Dikdörtgen OstotheK, Plan, Kesit, Görünüm.

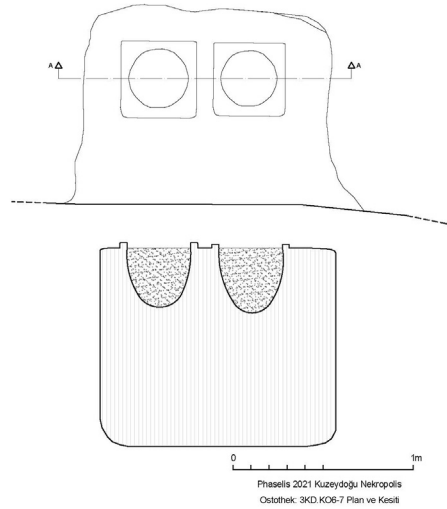

Fig. 6 İKili Kaya OstotheKi Örneđi, Plan, Kesit.

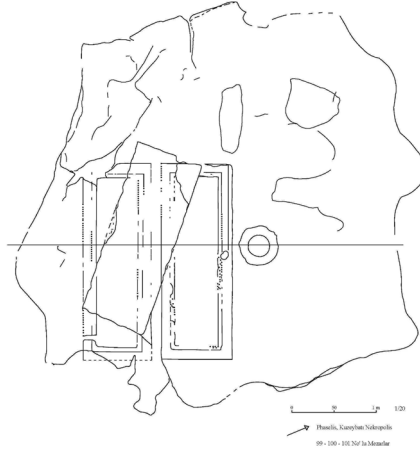

Fig. 7 İki Khamosorion ve Kaya Ostothekei Yana Yana Düzenleme, Plan.



Fig. 8 Yazıtlı Ostotheke.



Fig. 9 Lahit ve Ostothekeilerin Nekropolislerde Yan Yana Yerleştirilışinden Bir Görünüm.



Fig. 10 Tonozlu Mezar ve Ostoheklerin Nekropolislerde Yan Yana Yerleřtiriliřinden Bir Görünüm.



Fig. 11 Urne Olduđu Deđerlendirilen Piřmik Toprak Kaba Ait GÖvde Kalıntıları.