



ISSN 1304-8120 | e-ISSN 2149-2786

Araştırma Makalesi * Research Article

0-6 Yaş Çocuğu Olan Ebeveynlerin Toplumsal Cinsiyet Rollerine İlişkin Tutum Ölçeği'nin Geliştirilmesi: Geçerlik ve Güvenirlik Çalışması

Developing of Attitude Scale on Gender Roles of Parents with 0-6 Year Old Children: Validity and Reliability Study

Birgül ÇİÇEK

Arş. Gör., Hacettepe Üniversitesi, İİBF, Aile ve Tüketici Bilimleri Bölümü
birgulaydin@hacettepe.edu.tr,
ORCID: 0000-0002-3985-6637

Sibel ERKAL

Prof. Dr., Hacettepe Üniversitesi, İİBF, Aile ve Tüketici Bilimleri Bölümü
serkal@hacettepe.edu.tr
ORCID: 0000-0002-8395-9705

Öz: Bu çalışma, 0-6 yaş çocuğu olan ebeveynlerin ev içi faaliyetler ile çocuk bakımı ve yetiştirilmesi faaliyetlerinin gerçekleştirilmesinde toplumsal cinsiyet rollerine ilişkin tutumlarını belirlemeye yönelik ölçek geliştirmek amacıyla planlanmış ve yürütülmüştür. Çalışmaya Ankara'nın Çankaya, Etimesgut ve Sincan merkez ilçelerinde ikamet eden, evli, tüm çocukları 0-6 yaş grubunda olan ve çocuk/çocuklarının herhangi bir özel gereksinimi bulunmayan farklı sosyo-ekonomik düzeyde 419 ebeveyn katılmıştır. Çalışmaya başlamadan önce Hacettepe Üniversitesi Etik Komisyonu'ndan çalışmanın yürütülebilmesi için 25 Mayıs 2021 tarihinde yapılan toplantıda E-35853172-300-00001593212 sayılı etik kurul izni alınmıştır. Veriler elde edildikten sonra istatistiksel analizler için SPSS v.23.0 ve SPSS AMOS Graphics v23.0 programları kullanılmıştır. Sonuç olarak, 0-6 yaş çocuğu olan ebeveynlerin ev içi faaliyetler ile çocuk bakımı ve yetiştirilmesi faaliyetlerinin gerçekleştirilmesinde toplumsal cinsiyet rollerine ilişkin tutumlarını belirlemek amacıyla, "Eşitlikçi" ($\alpha=0,819$), "Geleneksel" ($\alpha=0,737$) ve "Ebeveynlik Rollerini" ($\alpha=0,564$) olmak üzere 3 alt boyuttan ve 16 maddeden oluşan "0-6 Yaş Çocuğu Olan Ebeveynlerin Toplumsal Cinsiyet Rollerine İlişkin Tutum Ölçeği" ($\alpha=0,750$) geliştirilmiştir.

Anahtar Kelimeler: Toplumsal cinsiyet rolleri ölçeği, eşitlikçi tutum, 0-6 yaş çocuğu olan ebeveynler, ev içi faaliyetler, çocuk bakımı.

Abstract: The planning and carrying out of this study were done to develop a scale for determining the attitudes of parents with 0-6-year-old children towards gender roles in performing household chores and child care and upbringing activities. Four hundred nineteen parents from different socio-economic levels, residing in Çankaya, Etimesgut, and Sincan central districts of Ankara, married, with all children in the 0-6 age group and whose child/children do not have any special needs, participated in the study. Before starting the study, the research ethics committee approval numbered E-35853172-300-00001593212 was obtained from the Hacettepe University Ethics Committee at the meeting held on May 25, 2021, to conduct the research. After obtaining the data, SPSS v.23.0 and SPSS AMOS Graphics v23.0 programs were used for statistical analysis. As a result, in order to determine the attitudes of parents with children aged 0-6 regarding gender roles in performing domestic activities, child care, and upbringing; The "Attitude Scale on Gender Roles of Parents with 0-6 Years-Old

Geliş Tarihi:19.07.2022

Kabul Tarihi:03.02.2023

Yayın Tarihi:30.04.2023

Atıf: Çiçek, B. & Erkal, S. (2023). 0-6 yaş çocuğu olan ebeveynler için toplumsal cinsiyet rollerine ilişkin tutum ölçeği'nin geliştirilmesi: Geçerlik ve güvenilirlik çalışması. *Kahramanmaraş Sütçü İmam Üniversitesi Sosyal Bilimler Dergisi*, 20(1), 131-142. Doi: 10.33437/ksusbd.1145409

Children" ($\alpha=0,750$) consisting of 3 sub-dimensions ("Egalitarian," ($\alpha=0,819$) "Traditional" ($\alpha=0,737$) and "Parenting roles") ($\alpha= 0,564$) and 16 items was developed.

Keywords: Gender roles scale, egalitarian attitudes, parents with 0-6 year old children, household chores, child care.

GİRİŞ

Aile, evrensel özelliği olan sosyal bir kurumdur. Ailenin boyutları, fonksiyonları ve yapısı gün geçtikçe değişime uğrasa da, bu değişimlere uyum sağlayarak kendini geleceğe taşır ve sürekliliği söz konusudur (Gül, 2017:20). Aileler, toplumdan topluma farklılık gösterebileceği gibi bir toplumun değişik bölgelerinde bile farklı özellikler gösterebilmekte, içinde yer aldığı toplumun sosyal yapısından etkilenmektedir (Gül, 2017:20; Canatan, 2016; Sayın, 1990). Devlet Planlama Teşkilatı'nın "Türk Aile Yapısı Özel İhtisas Komisyonu" tarafından yapılan aile tanımı, ailenin işlevlerini de kapsayacak şekilde "Kan bağılılığı, evlilik ve diğer yasal yollardan, aralarında akrabalık ilişkisi bulunan ve çoğunlukla aynı evde yaşayan bireylerden oluşan; bireylerin cinsel, psikolojik, sosyal ve ekonomik ihtiyaçlarının karşılandığı, topluma uyum ve katılımlarının sağlandığı ve düzenlendiği temel bir toplumsal birimdir" şeklinde tanımlanırken (Ünalın, 1988); Giddens (2013) "birbirlerine kan, evlilik veya evlat edinme bağları ile bağlı olan, ekonomik bir birim oluşturan, yetişkin üyelerin çocukların yetiştirilmesinde sorumlu olduğu bir grup bireyden oluşan yapı" olarak tanımlamaktadır.

Aileler, kuruluşundan itibaren yaşamı süresince belli dönemlerden geçmektedir. "Evlilik ile başlayan, çocukların doğumuyla genişleyen, onların evden ayrılmasıyla daralan ve eşlerin ölümüyle sona eren, aynı zamanda her birinin kendine özel gelişim görevleri olan evreler bütünü" olarak tanımlanan (Duvall, 1958: 337; Duvall, 1972: 332) aile yaşam döngüsü kavramı; bir başka tanıma göre de "aile kurulduktan sonra üyelerinin tamamını kaybedinceye kadar geçen zaman içinde, çeşitli gelişimsel dönemleri yaşaması" şeklinde ifade edilmiştir (Turan, 1992: 132).

Her aile yaşam döngüsünün kendine has özellikleri bulunmaktadır. Bu özellikler ise ailelerin yapısına göre değişim göstermektedir. Aile yaşam döngülerini belirleyen çalışmalar, belli olayları geçiş noktaları olarak kabul edip, aileleri yaşam dönemlerine ayırarak her dönemin karakteristik özelliklerini belirlemişlerdir (Yazıcıoğlu, 2012). Aile yaşam döngüsüyle ilgili çalışmalar yapan Duvall (1957) ilk çocuğun yaşını temel aldığı çalışmasında aile yaşamını, "yeni evli çocuksuz aileler, küçük çocuklu aileler (en büyük çocuk 30 aylığın altında), okul öncesi çocuklu aileler (en büyük çocuk 2,5-6 yaş aralığında), okul dönemi çocuklu aileler (en büyük çocuk 6-13 yaş aralığında), gençlik dönemi çocuklu aileler (en büyük çocuk 13-20 yaş aralığında), evden ayrılan çocuklu aileler (ilk çocuktan son çocuğun ayrılmasına kadar), orta yaş dönemi aileleri (boş yuvadan emekliliğe kadar), yaşlı aileler (emeklilikten her iki eşin ölümüne kadar)" olmak üzere sekiz döngüye ayırmıştır. Her döngü ailelerin farklı görevlerini ve aile üyelerinin arasındaki rolleri/ilişkileri içermektedir (Golijani-Moghaddam, 2014: 2). Aile içi ilişkiler, ailede rol, görev ve sorumluluklar, ev yönetim faaliyetleri, ailenin kaynakları ve bu kaynakları kullanma biçimi, beslenme ve sağlık, eğitim, eğlence, amaçlar ve değerlerin oluşumunda birçok özellikler bakımından ailelerde yıllara ve dönemlere göre farklılık gözlenmektedir (Yazıcıoğlu, 2012). Bu nedenle, eşlerin her bir döngü içerisindeki rol, tutum ve davranışlarında değişiklikler meydana gelmektedir. Yeni döngüdeki rollerin, rollere ilişkin tutum ve davranışların neler olduğu, aile bireylerinin bundan nasıl ve ne ölçüde etkileeneceği ve bireylerin aile yaşam döngülerinden hangisinde daha az veya daha fazla sorun yaşayacaklarının bilinmesi, problemlerin çözülmesi ve ailelerin psikolojik süreçlerinin açıklanması için önem arz etmektedir (Golijani-Moghaddam, 2014; Selman, 2019).

Bu çalışmada esas alınan aile yaşam döngüsü, Duvall (1957)'in aile yaşam döngüsü modeline göre, küçük çocuklu aileler ile okul öncesi çocuklu ailelerin yer aldığı Genişleme döneminin ilk iki alt evresidir. Yaşam döngüsünün her evresinin kendine özgü uyum gerektiren ve stres yaratan özellikleri vardır (Yavuz, 2015). Ancak küçük çocuklu aile evresinde, evlilik sisteminde köklü değişiklikler yaşanmaktadır. Karı-koca rollerine sahip olan bir çift, çocuk sahibi olarak yeni bir kuşağa bakım veren, büyüten ve yetiştiren ebeveyn rolünü üstlenir (Gazioğlu-İşmen, 2017: 40). Ebeveyn olmak, anne babalara birçok yeni görev ve sorumluluk getirmektedir. Kuruluş aşamasından sonra çocuğun aileye katılmasıyla genişlemeye başlayan, rollerin ve sorumlulukların değiştiği, karı-kocalık rollerinin devam etmesinin yanı sıra ebeveynlik rollerinin de eklendiği ailede, birçok konuda değişim söz konusu olabilmektedir. Erken çocukluk-çocuk yetiştirme dönemi, ebeveynler yeni gelecek aile üyesine ailede

yer açma ve genişleyen aile yapısına uyum sağlama, yeni doğan bebeğin bakımı, annelik babalık rollerini üstlenme, olumlu bir gelişim çevresi oluşturma, beklentileri belirleme, ortak karar almayı öğrenme ve uygulama, ilgiyi paylaşmayı öğrenme ve köken ailelerle ilişkilerin yeniden düzenlenmesi durumlarını içermektedir (Yazıcıoğlu, 2012). Geleneksel ailelerde cinsiyet rolleri ve iş bölümü açısından; erkek kamusal alanda çalışan, ailenin geçiminden sorumlu ve para kazanan, kadın ise özel alanda ev içi faaliyetlerden ve çocuk bakımından sorumlu aile üyeleri olarak algılandığı görülmektedir (Özgüven, 2010: 234). Bu geleneksel yaklaşımın bir sonucu olarak da, ebeveynliğin cinsiyetçi iş bölümünden etkilendiği söylenebilir. Çocuğun aileye katılımıyla babalardan kaynak sağlayıcı, annelerden ise yuva yapıcı (ev işleri ve çocuk bakımı faaliyetlerini üstlenme) cinsiyet rolleri beklenmektedir (Kılıçaslan, 2017: 157). Geleneksel ailelerde cinsiyetçi iş bölümüne yönelik oluşan bu tutum nedeniyle küçük çocuklu ve okul öncesi çocuklu aile evrelerinde çocuğun bakımı ve yetiştirilmesi konularında genellikle babanın daha az sorumluluk aldığı görülmektedir (Gazioğlu-İşmen, 2017: 40). Bu evrelerde yaşanan tipik problemler, genelde eşler arasında sorumluluk paylaşımında ve ebeveynlik rolünün getirdiği sorumlulukları üstlenmede problemlerin ortaya çıktığı bilinmektedir (Mc Goldrick ve Carter, 1982).

Ailenin ruhsal sağlığının korunmasında ve sürdürülmesinde aile içi görev ve sorumluluklar önem teşkil etmektedir (Yavuzer, 2018: 23). Erkeğin, aile içerisinde kadının değişen rol ve sorumluluklarına ilişkin yaşanan değişimlere uyum sağladığı ailelerde eşler arasında uyum sağlanacağı belirtilmektedir. Fakat değişime uyum sağlayamayan erkek, eğer kadın bir de çalışıyorsa kadının çalışma yaşamına ilişkin rol ve sorumluluklarının yanı sıra geleneksel kadının rol ve sorumluluklarına ilişkin beklenti içerisine girmesi, aile içi sorunların ve çatışmaların yaşanmasına neden olacaktır (Bayer, 2018: 223). Anne çalışsın ya da çalışmasın baba, hamilelikten itibaren eşine destek olarak, çocuğun doğumuyla birlikte sorumluluklarına ortak olmalıdır (Yavuzer, 2018: 23). Babaların çocuğun bakım ve yetiştirilmesi faaliyetlerine aktif katılımı, çocukla ilgili kararlara etkin katılımı çocuğu doğrudan etkilerken; babanın evin geçimini sağlaması/evin geçimine katkıda bulunması, eşiyle ilişkilerinin sağlıklı olması, çocuklarla ilgili her sürece katılımı ya da eşiyle birlikte sorumlulukları üstlenmesi ise dolaylı açılardan etkilemektedir. Bu etkiler aile içindeki uyumu artırmaktadır (Özkardeş- Güngörmüş, 2018: 132).

Genişleme döneminde belirtilen sorunlarla karşılaşan bireyler, yaşamını devam ettirebilmek için bu sorunların üstesinden gelmek durumundadır (Yazıcıoğlu, 2012). Ailelerin fonksiyonlarında ve işlevlerinde herhangi bir sorun var ise aileler yeni bir yaşam dönemine geçiş aşamasında problem yaşamakta, yeni döneme kolay uyum sağlayamadıkları belirtilmektedir (Gazioğlu-İşmen, 2017: 30). Yaşanan sorunların üstesinden gelebilmek, bireylere yeni beceriler kazandırmanın yanı sıra ailenin güçlenmesini de sağlar. Eğer ki aile bu sorunlara uyum sağlayamazsa ailede kriz yaşanır. Kriz başarılı bir şekilde atlatılmaz ise aile, yaşam döngülerini tamamlayamadan son bulabilir. Bireyler aile kurduklarında zaman içerisinde büyük olasılıkla yaşayacakları bu döngüler hakkında bilgi sahibi olmaları, her döngünün potansiyel sorunlarını bilmeleri ve çözüm yolları aramaları, içinde buldukları döngüyü değerlendirmelerini sağlayabileceği gibi geleceğe ilişkin gerçekçi bir farkındalığın sağlanmasına katkıda bulunmaktadır (Belsky, Lerner ve Spainer, 1984).

Bu nedenle bu çalışma, genişleme döneminin ilk iki alt evresinde yer alan küçük çocuklu ve okul öncesi çocuklu ailelerin yer aldığı diğer bir deyişle 0-6 yaş çocuğu olan ebeveynlerin ev içi faaliyetler ile çocuk bakımı ve yetiştirilmesi faaliyetlerinin gerçekleştirilmesinde toplumsal cinsiyet rollerine ilişkin tutumlarını belirlemeye yönelik ölçek geliştirmek amacıyla planlanmış ve yürütülmüştür.

Alan yazın incelendiğinde, bireylerin toplumsal cinsiyet rollerine ilişkin tutumlarını belirlemeye yönelik geliştirilen veya Türkçe'ye uyarlanan farklı örneklem gruplarına yönelik (erkekler, kadınlar, üniversite öğrencileri vb.) aile içi şiddet, cinsel ilişki, ev işleri ve gündelik yaşam, karar verme, aile içi ilişkiler vb. konuları inceleyen ölçeklere rastlanılsa da (Yelegen, Karataş, Eren Bana ve Ünal, 2022; Bakioğlu ve Türküm, 2019; Bayar, Haskan Avcı ve Koç, 2018; Koç, Avcı-Haskan ve Bayar, 2017; Uçan ve Baydur, 2016; Altınova ve Duyan, 2013; Zeyneloğlu ve Terzioğlu, 2011) bu çalışmanın, 0-6 çocuğu olan ebeveynlere yönelik toplumsal cinsiyet rollerine ilişkin tutumu ev içi faaliyetler ve çocuk bakımı temelinde ele alması diğer çalışmalardan farklılaşan yönüdür.

YÖNTEM

Araştırmanın Deseni, Evren ve Örneklemi

Araştırmanın evrenini, Ankara'nın merkez ilçelerinde ikamet eden, evli, tüm çocukları 0-6 yaş grubunda olan ve çocuk/çocuklarının herhangi bir özel gereksinimi bulunmayan farklı sosyo-ekonomik düzeyde ebeveynler oluşturmaktadır. Ankara'nın 9 merkez ilçesi arasından (Altındağ, Çankaya, Etimesgut, Gölbaşı, Keçiören, Mamak, Pursaklar, Sincan, Yenimahalle) 0-6 yaş çocuk sayısının yüksek olduğu Çankaya (61.204), Etimesgut (62.752) ve Sincan (60.237) ilçeleri belirlenmiştir (TÜİK, 2019). Araştırmanın konusu ve amacına bağlı olarak çalışmaya katılacak bireyleri temsil edecek en uygun örneklemin belirlenmesinde tabakalı tesadüfi örnekleme yöntemlerinden örneğin tabakalar arasında paylaştırılmasının en basit ve sık kullanılan yolu olan "orantılı paylaştırma" (oransal tabakalı örnekleme) yöntemi kullanılmıştır (Yamane, 2001). Çalışmaya 419 ebeveyn katılmıştır. Çalışmaya katılan ebeveynlerin %63,2'si kadın, %36,8'i erkektir. Katılımcıların yaş ortalaması $\bar{x} = 32,77 \pm 4,14$ olarak bulunmuştur. Ailenin toplam aylık geliri açısından katılımcıların %24,5'i 7501-10000 TL, %21,8'i 5001-7500 TL geliri olduğunu belirtmekle birlikte; katılımcıların %43,9'u lisans, %19,3'ü ise lise mezunudur. Ebeveynlerin %77,3'ü çalışmaktadır. Ankete katılan ebeveynlerin yaklaşık 7 yıldır ($\bar{x} = 6,80 \pm 2,61$) evli ve %64,7'sinin 1 çocuğa sahip olduğu belirlenmiştir.

Veri Toplama Yöntem ve Araçları

Ölçek geliştirilmesinin ilk aşaması olan madde havuzu oluşturmak amacıyla ilgili alan yazın taranmış, konu ile ilgili yapılmış çeşitli araştırmalardan yararlanılarak (Ardıç ve Seray, 2019; Bakioğlu ve Türküm, 2019; Bayar, Haskan-Avcı ve Koç, 2018; Köksal ve İlhan, 2018; Koç, Haskan-Avcı, Bayar, 2017; Selman, 2017; Uçan ve Baydur, 2016; Akın ve Uğur, 2014; Altınova ve Duyan, 2013; Özdemir, Torlak ve Vatandaş, 2013; ISSP, 2012; Günay ve Bener (2011); T.C. Başbakanlık Aile ve Sosyal Araştırmalar Genel Müdürlüğü, 2011; Vatandaş, 2007; Derebaşı, 2004; Kuzgun ve Sevim, 2004; Güven, 1991; Telsiz, 1983) araştırmacı tarafından ebeveynlerin aile içerisindeki rol ve sorumlulukları, kadının çalışmasına yönelik düşünceler, karar verme, ev içi faaliyetlere katılım ve çocuk bakımına ilişkin sorumluluklara yönelik tutum ve düşüncelerini belirlemek amacıyla 40 maddelik bir soru formu oluşturulmuştur. 5'li likert tipinde hazırlanmıştır. "Kesinlikle katılmıyorum" 1 puan, "Katılmıyorum" 2 puan, "Ne Katılıyorum Ne Katılmıyorum" 3 puan, "Katılıyorum 4 puan ve "Kesinlikle Katılıyorum" 5 puan şeklindedir.

Hazırlanan soru formu kapsam geçerliği açısından alanında uzman dört öğretim üyesinin, Türkçe dili kullanımı açısından H.Ü TÖMER biriminden bir uzmanın görüşlerine sunulmuştur. Uzman görüşleri doğrultusunda 8 madde çıkarılmış, bazı maddelerde ise düzeltmeler yapılmıştır. Soru formuna son hali verilerek, işlerliğini tespit etmek amacıyla 45 ebeveynle uygulanarak pilot çalışma yapılmıştır. Ebeveynlerden anlaşılamayan yerlerin belirtilmesi istenmiş, gelen öneriler doğrultusunda gerekli düzeltmeler yapılarak 32 maddelik 5'li derecelendirme ile nihai ölçek formu elde edilmiştir. Anket formunda yer alan 12 madde ise ters olarak belirlenmiştir. (1., 2., 3., 5., 13., 15., 22., 23., 24., 28., 30. ve 32. maddeler). Bu maddeler "Kesinlikle katılmıyorum" 5 puan, "Katılmıyorum" 4 puan, "Ne katılıyorum ne katılmıyorum" 3 puan, "Katılıyorum" 2 puan ve "Kesinlikle Katılıyorum" 1 puan olarak puanlandırılmıştır. Ayrıca çalışmaya katılan ebeveynlerin sosyo demografik özelliklerini (cinsiyet, yaş, eğitim durumu, çalışma durumu, ailenin toplam aylık geliri, çocuk sayısı, evlilik süresi) belirlemek amacıyla sorulara da yer verilmiştir. Anket formunda yer alan gönüllü katılım formunda, araştırmanın amacından bahsedilerek, elde edilen bilgilerin bilimsel amaçla kullanılacağı, bilimsel etik kuralları çerçevesinde gizlilik içinde değerlendirileceği ve başka herhangi bir amaçla kullanılmayacağı belirtilmiştir.

Veri Toplama Süreci

Çalışmaya başlamadan önce Hacettepe Üniversitesi Etik Komisyonu'ndan çalışmanın yürütülebilmesi için 25 Mayıs 2021 tarihinde yapılan toplantıda E-35853172-300-00001593212 sayılı etik kurul izni alınmıştır.

Ebeveynlere okul öncesi kurumlar aracılığıyla ulaşılmıştır. Aile ve Sosyal Hizmetler Bakanlığı'nın 23 Nisan Ulusal Egemenlik ve Çocuk Bayramı'nın 100. Yılına Özel olarak çıkardığı Çocuk Bülteni'nde (2020, s.50) okul öncesi çocuklara hizmet sunan kurumların Aile ve Sosyal Hizmetler Bakanlığı, Milli

Eğitim Bakanlığı, Diyanet İşleri Başkanlığı bünyesinde olabileceği gibi kamu kurum ve kuruluşlarınca açılan kuruluşlar, İş Kanununa göre işletmelerde açılan kreşler, belediye çocuk merkezleri şeklinde okul öncesi yaş çocuklarına hizmet veren kurumların olduğu belirtilmektedir. Araştırmanın veri toplama aşamasında, Çankaya, Etimesgut ve Sincan ilçelerinde yer alan, “Özel Kreş, Gündüz Bakımevleri ile Özel Çocuk Kulüplerinin Kuruluş ve İşleyiş Esasları Hakkında Yönetmelik”e tabi olan özel kreş ve gündüz bakım evleri kapsamına giren 50 okul öncesi kurumunun yöneticileri ile yüz yüze görüşülerek çalışmanın amacı anlatılmıştır. Çalışmanın kuruma devam eden çocukların ebeveynleri ile yürütülmesini kabul eden 27 okul öncesi kuruma 650 anket dağıtılmıştır. Anketler basit rastgele örnekleme yöntemiyle belirlenen, çalışmaya katılmayı kabul eden ebeveynlere gizliliği sağlamak amacıyla zarf içerisinde okul öncesi kurumların yöneticileri ve öğretmenleri aracılığıyla ulaştırılmıştır. Toplamda 467 anket geri dönmüş, bunlardan 48’inin eksik veri içermesi nedeniyle çıkarılmış ve nihai olarak 419 anket elde edilmiştir. Anket formunun uygulanması 1 Haziran- 1 Aralık 2021 tarihleri arasında gerçekleştirilmiştir.

Verilerin İstatistiksel Analizi

Ölçeğin yapı geçerliliğini belirlemek amacıyla 419 ebeveyn çalışma kapsamına alınmıştır. İstatistiksel analizler için SPSS v.23.0 ve SPSS AMOS Graphics v23.0 programları kullanılmıştır. Çalışma verileri değerlendirilirken kategorik değişkenler için frekans dağılımı (sayı, yüzde), sayısal değişkenler için tanımlayıcı istatistikler (ortalama, standart sapma) verilmiştir. Ölçek geçerliliği için Açıklayıcı Faktör Analizi ve Doğrulayıcı Faktör Analizi, güvenilirlik için ise Cronbach Alfa ve madde toplam korelasyon değerinden yararlanılmıştır. Anlamlılık için $p < 0,05$ kabul edilmiştir.

Araştırmanın Sınırlılıkları

Araştırmaya Ankara’da ikamet eden, evli, tüm çocukları 0-6 yaş grubunda ve sağlıklı olan aileler dâhil edilmiştir. Bu nedenle; tüm çocukları 0-6 yaş grubunda olsa dahi tek ebeveynli aileler ile özel gereksinimli çocuğu olan ailelerin özellikleri ve yaşadıkları sorunların farklılık göstereceği düşünülerek kapsam dışında bırakılmıştır. Genişleme döneminin farklı evrelerini bir arada yaşayan diğer bir deyişle 0-6 yaş aralığında çocuğunun yanı sıra farklı yaşlarda çocuğu da olan ailelerde çalışmaya dâhil edilmemiştir. Okul öncesi kurumlar aracılığıyla ebeveynlere ulaşılması nedeniyle çocuklarını kreşe göndermeyen çocuk bakımı bakıcı ya da büyük ebeveynleri tarafından sağlanan aileler kapsam dışında bırakılmıştır. Çocuk bakımına ilişkin tercihlerinin okul öncesi kurum olması nedeniyle daha çok çift kariyerli, gelir seviyesi en az orta düzeyde olan ebeveynler çalışmaya katılmıştır.

BULGULAR

Açıklayıcı Faktör Analizine İlişkin Bulgular

0-6 yaş çocuğu olan ebeveynlerin ev içi faaliyetler ile çocuk bakımı ve yetiştirilmesi faaliyetlerinin gerçekleştirilmesinde toplumsal cinsiyet rollerine ilişkin tutumlarını belirleyen ölçek geliştirilmesi amacıyla yürütülen bu çalışmada, elde edilen veriler IBM SPSS Statistic 23 programına aktarılmıştır. Bu veri setine öncelikle açıklayıcı faktör analizi uygulanmış ve faktör çıkarma yöntemi olarak “Temel Bileşenler Yöntemi” tercih edilmiştir. Faktör sayısına ilişkin bir sınırlandırma getirilmemiştir. Faktör yükü ise 0,500 üzerindeki ifadelerin yer alması sağlanmıştır.

Tablo 1. KMO ve Bartlett sonuçları

Kasiyer Meyer Olkin (KMO)		0,811
Bartlett Sphericity Testi	X ²	1835,584
	Sd	120
	P	0,000*

*: $p < 0,05$

Tablo 1’e göre, Kasiyer Meyer Olkin (KMO) değerinin 0,811 olduğu bulunmuştur. Böylece verilere uygulanacak faktör analizi sonuçlarının yararlı ve kullanılabilir olacağı görülmektedir. Bartlett Sphericity testi sonucunda değişkenler arasında anlamlı düzeyde yüksek ilişkiler bulunduğu ve verilerin faktör analizi uygulamak için uygun olduğu sonucuna ulaşılmıştır ($X^2:1835,584$, $sd:120$, $p < 0,001$).

Uygulanan faktör analizi sonucunda 32 olan madde sayısı, faktör yüklerinin 0,500 altında kalması, tek maddenin boyut oluşturması, bir maddenin birden fazla boyuta benzer yükte yüklenmesi, varyans açıklama oranının %50 üzerinde olmaması ve açımlayıcı faktör analizinde sonuçların olumlu olmasına rağmen doğrulayıcı faktör analizinde uyum indekslerinin uygun olmaması gibi nedenlerle uygun madde çıkarma kombinasyonları uygulanarak yapının 16 maddelik son hali oluşturulmuştur. Bu 16 maddenin kapsam geçerliliği sonucunda 3 faktörde toplandığı ve bütün faktör yüklerinin 0,500'ün üstünde olduğu görülmüştür. Ölçme aracı birden fazla faktöre sahip olması nedeniyle, eksen döndürme tekniklerinden dik eksen döndürme (varimax) tekniği uygulanmıştır. Bu 3 faktöre ait açıklama oranı, maddelerin dağılımı ve faktör yükleri aşağıda Tablo 2'de verilmiştir.

Tablo 2. Ölçek faktörleri

Boyutlar	Sorular	Yükler	Varyans Açıklama Oranı	Özdeğeri
Eşitlikçi	RST19	0,798	22,547	3,607
	RST17	0,771		
	RST7	0,761		
	RST6	0,672		
	RST8	0,639		
	RST18	0,631		
	RST12	0,582		
Geleneksel	RST5	0,709	16,829	2,693
	RST13	0,703		
	RST3	0,664		
	RST1	0,655		
	RST2	0,651		
	RST15	0,506		
Ebeveynlik rolleri	RST29	0,759	11,199	1,792
	RST31	0,721		
	RST30	0,665		
Toplam			50,574	

Tablo 2 incelendiğinde, “Eşitlikçi” alt boyutu toplam varyansın %22,547’sini, “Geleneksel” alt boyutu toplam varyansın %16,829’unu, “Ebeveynlik rolleri” alt boyutu toplam varyansın %11,199’unu ve 0-6 Yaş Çocuğu Olan Ebeveynlerin Toplumsal Cinsiyet Rollerine İlişkin Tutum Ölçeği toplam varyansın %50,574’ünü açıklamaktadır. Öz değerler faktör yüklerinin karelerinin toplamıdır. Bu toplamlar her boyut için 1’den büyük olması bu boyut altında toplanan soruların birlikte bu boyutu açıklayabilmek için yeterli olduğunun göstergesidir. Boyutlara ait öz değerler 1’den büyük olduğu görülmektedir. Faktör analizi sonucunda elde edilen varyans oranlarının yüksek olması, ölçeğin faktör yapısının da güçlü olmasıyla ilişkilidir. Alan yazına göre sosyal bilimlerde açıklanan varyansın %40-%60 aralığında olması yeterli olarak kabul edilmektedir (Tavşancıl, 2005). Ölçeğin toplam varyansının %50,574 olduğu düşünüldüğünde, açıklanan varyans oranının geçerli aralıkta olduğu görülmektedir.

Doğrulayıcı Faktör Analizine İlişkin Bulgular

Çalışmaya katılan bireylerden elde edilen veri setine Doğrulayıcı Faktör Analizi (DFA) IBM SPSS AMOS 23 programı ile uygulanmıştır.

İlk aşamada, açımlayıcı faktör analizi sonunda elde edilen 3 boyutun gizil (Faktör 1: “Eşitlikçi”, Faktör 2: “Geleneksel”, Faktör 3: “Ebeveynlik rolleri”) bu faktörleri oluşturan ifadelerin de gösterge değişken olarak yer aldığı 1. dereceden DFA modeli Şekil 1’de oluşturulmuştur. Gizil değişken metrik olmadıkları için parametre değerlerini tahmin edebilmek için gizil değişkenlerden, gözlenen (gösterge) değişkenlere doğru çizilen yollardan birine 1 değeri atanması (faktör yükünün 1’e eşitlenmesi) veya gizil değişkenin varyansına bir değer atanması (genelde 1) sağlanmalıdır (Hair vd., 2005: 791).

İkinci aşamada, model tahminlenirken yapısal eşitlik modellerinde sıklıkla kullanılan ve verilerin normal dağılmadığı durumlarda bile güvenilir sonuçlar veren *maximum likelihood* yöntemi kullanılmış, gözlemlenen değişkenlerin hatalarının, gizil değişkenlerin varyansları ve gizil değişkenlerden gözlenen

değişkenlere doğru çizilen yollara ilişkin regresyon katsayılarını kapsayan parametrelerin tahmin edilebilmesi amaçlanmıştır.

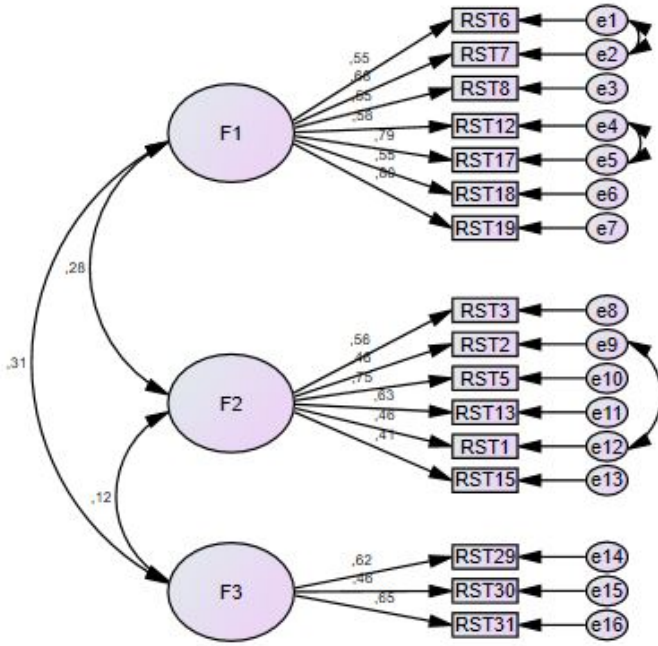

Şekil 1. 3 boyutlu 1. dereceden DFA modeli

Son aşamada ise 3 boyutlu 1. dereceden oluşturulan DFA modeli için uyum indeksleri incelenmiştir. Elde edilen bulgular incelendiğinde, ebeveynlerin aile içindeki rol ve sorumluluklarına ilişkin tutumları ölçeğinin 16 ifadeden oluşan 3 faktörlü yapısının genel olarak iyi uyum sağladığı görülmektedir (Şekil 1).

Tablo 3. Araştırmada kullanılan uyum iyiliği indeksleri ve kabul edilebilir değer aralığı

İndeksler	İyi Uyum	Kabul Edilebilir Uyum	Sonuçlar
χ^2/df	$0 \leq \chi^2/df \leq 3$	$3 \leq \chi^2/df \leq 5$	2,280
GFI	$0.95 \leq GFI \leq 1$	$0.90 \leq GFI \leq 0.95$	0,940
IFI	$0.95 \leq IFI \leq 1$	$0.90 \leq IFI \leq 0.95$	0,929
TLI	$0.95 \leq TLI \leq 1$	$0.90 \leq TLI \leq 0.95$	0,912
CFI	$0.95 \leq CFI \leq 1$	$0.90 \leq CFI \leq 0.95$	0,928
RMSEA	$0 \leq RMSEA \leq 0.05$	$0.05 \leq RMSEA \leq 0.08$	0,055
SRMR	$0 \leq SRMR \leq 0.08$	$0.05 \leq SRMR \leq 0.10$	0,065

Elde edilen uyum değerlerine bakıldığında, χ^2/df , IFI, TLI, CFI, RMSEA ve SRMR değerlerinin iyi olduğu (Meydan ve Şeşen, 2011: 37; Hu ve Bentler, 1999: 27; Tabachnick ve Fidell, 2001: 699-700) görülmektedir. Genel olarak uyum indekslerine bakıldığında; geliştirilen ölçeğin kabul edilebilir uyum indeks değerlerine sahip olduğu söylenebilir (Tablo 3).

Bu çalışmada, 0-6 yaş çocuğu olan ebeveynlerin ev içi faaliyetler ile çocuk bakımı ve yetiştirilmesi faaliyetlerinin gerçekleştirilmesinde toplumsal cinsiyet rollerine ilişkin tutumlarını belirlemek amacıyla; "Eşitlikçi," "Geleneksel" ve "Ebeveynlik rolleri" olmak üzere 3 alt boyut ve 16 maddeden oluşan "0-6 Yaş Çocuğu Olan Ebeveynlerin Toplumsal Cinsiyet Rollerine İlişkin Tutum Ölçeği" geliştirilmiştir. Ölçek 5'li likert şeklinde hazırlanmıştır. Olumlu ifadeler için, 1 puan Kesinlikle Katılmıyorum, 5 puan Kesinlikle Katılıyorum'u ifade etmektedir. Toplam 16 maddenin 7'si ters olarak puanlanmaktadır (5 puan Kesinlikle Katılmıyorum, 1 puan ise Kesinlikle Katılıyorum). Ölçeğin C. Alpha katsayısı 0,750 olarak bulunmuştur. Alpar (2011: 815) iç güvenirlik katsayısının .80 ile 1.00 arasında olmasını "yüksek derecede güvenilir", .60 ile .79 arasında olmasını ise "oldukça güvenilir" şeklinde açıklamaktadır. Buna göre ölçeğin "oldukça güvenilir" olduğu söylenebilir. Ölçekten alınabilecek en

düşük puan 16, en yüksek puan ise 80 olup, alınan yüksek puan bireylerin eşitlikçi bir tutum içinde olduğunu göstermektedir.

“Eşitlikçi” alt boyutunda erkeklerin ev içi faaliyetlerine ve çocuk bakımına aktif katılımı, babaların çocuk bakımında sorumluluk almasının önemine ilişkin 7 ifade yer almaktadır. Alt boyutun C. alpha: 0,819’dur (Tablo 4). Eşitlikçi alt boyutunda Madde 6 “Erkekler ev içi faaliyetlerin yürütülmesinde (çamaşır, yemek, bulaşık vb.) yer almalıdır.”, Madde 17 “Doğurmak ve emzirmek faaliyetlerinin dışında babalar çocuğun bakımına ilişkin tüm sorumlulukları üstlenebilir.”, Madde 19 “Çocuğun bakımında ve gelişiminde annenin rolü kadar babanın rolü de büyük önem arz etmektedir.” gibi ifadeler yer almaktadır. Bu alt boyuttan alınabilecek puanlar 7-35 aralığındadır. Yüksek puan, bireylerin değişen babalık ve aile içi rol ve sorumluluklarına katılımına ilişkin olumlu bir tutum geliştirdiği, çocuk bakımında ve ev içi faaliyetlerin yapımında erkeklerin katılımının gerektiği şeklinde açıklanabilir.

“Geleneksel” alt boyutu bireylerin kadınların annelik rolü ve çalışma yaşamlarına katılımlarına ilişkin tutumlarını belirleyen 6 maddeden oluşmaktadır. Alt boyutta yer alan tüm maddeler ters puanlandırılmıştır. 5 puan Kesinlikle Katılmıyorum, 1 puan ise Kesinlikle Katılıyorum’u ifade etmektedir. Alt boyutun C. alpha: 0,737’dir (Tablo 4). Geleneksel alt boyutunda yer alan maddelere ilişkin Madde 2 “Çocuğun öz bakımı ile ilgilenmek (bezini değiştirmek, yıkamak, doyurmak vb.) annenin sorumluluğudur.”, Madde 5 “Çalışma hayatı kadının ev içi faaliyetlere ilişkin sorumluluklarını yerine getirmesine engel olur.”, Madde 13 “Okul öncesi yaşta olan çocuk, annesinin çalışmasından olumsuz şekilde etkilenir.” örnek ifadeler olarak verilebilir. Bu alt boyuttan alınabilecek en düşük puan 6, en yüksek puan ise 30’dur. Bu boyuttan alınan düşük puan bireylerin kadınların sahip oldukları “annelik”, “ev içi emekten sorumlu” ve “çalışan” rollerine ilişkin geleneksel bir tutum içinde olduklarını belirtmektedir. Yüksek puan ise, okul öncesi yaşta çocuğu olan kadınların çocuk bakımından ve ev içi faaliyetlerin yürütülmesinden sorumlu tek kişi olmadığına, kadınların yalnızca “anne” ve “ev içi emekten (görünmez emek) sorumlu birey” rolleri dışında “çalışan” rolünün de olabileceğine ve çalışma yaşamına katılımlarının diğer rol ve sorumluluklarını olumsuz etkilemeyeceğine, aile içerisinde kadın ve erkeğin cinsiyetçi iş bölümü yerine eşitlikçi iş bölümünü destekleyen bir tutum içerisinde olduklarını ifade etmektedir.

Son alt boyut olan “Ebeveynlik Roller”nde ise bireylerin kendisinin ve eşinin ebeveynlik rollerinin sorumluluklarını yerine getirme, çocukla ilgilenme ve zaman geçirme açısından ele alan 3 madde yer almaktadır. Yalnızca Madde 30 “Eşimin çocuk/larla yeterince zaman geçirmediğini düşünüyorum.” ifadesi ters puanlandırılmıştır (5- Kesinlikle Katılmıyorum, 1-Kesinlikle Katılıyorum). Diğer iki madde ise olumlu önerme içermektedir. Bu alt boyutun C. Alpha katsayısı 0,564 olarak bulunmuştur (Tablo 4).

Güvenilirlik Analizine İlişkin Bulgular

Tablo 4. Ölçek ve alt boyut güvenilirlikleri

Alt Boyutlar	Maddeler	Madde-Toplam korelasyon	Cronbach's Alfa soru çıkarıldığında	Cronbach's Alfa
Eşitlikçi	RST6	0,381	0,734	0,819
	RST7	0,481	0,729	
	RST8	0,304	0,742	
	RST12	0,340	0,740	
	RST17	0,514	0,728	
	RST18	0,283	0,742	
	RST19	0,494	0,732	
Geleneksel	RST1	0,420	0,729	0,737
	RST2	0,483	0,722	
	RST3	0,293	0,744	
	RST5	0,512	0,719	
	RST13	0,375	0,734	
	RST15	0,264	0,747	
Ebeveynlik Roller	RST29	0,160	0,752	0,564
	RST30	0,213	0,754	
	RST31	0,244	0,745	

Ölçek güvenilirliğinin değerlendirilmesi sırasında en sık kullanılan kriterlerden biri içsel tutarlılık ölçüsü olan Cronbach's alfa'dır. 0-6 Yaş Çocuğu Olan Ebeveynlerin Toplumsal Cinsiyet Rollerine İlişkin Tutum Ölçeği ve alt boyutları için hesaplama yapılmış, Cronbach's alfa değeri hesaplanmıştır. Bu değer genelde kabul edilebilir değer olan 0,70'ten (Nunnally, 1978, ss. 245-246) yüksektir. Madde-toplam puan korelasyon katsayısı 0.30'un altında ise (eğer örneklem 400 veya daha fazla ise 0.20 de kabul edilmektedir) bu maddelerde ciddi bir sorun olduğu düşünülür ve bu maddeler ölçekten çıkartılabilir. Madde toplam puan korelasyon katsayısının 0.30 ve üzeri olması güvenilirlik için iyi olarak yorumlanır. Ancak bu değer altında bulunan maddeleri elemek için tek başına kullanılmamakta, maddenin cronbach alfa katsayısı üzerine etkisi değerlendirilerek karar verilmektedir (Şencan, 2005; Alpar, 2012: 494-498). Bu çalışmada "Ebeveynlik Roller" boyutundaki RST29 maddesi 0.20'nin altında bulunmuştur fakat yapılan madde analizinde bu madde silindiğinde cronbach alfa değerini önemli derecede değiştirmedigi için ölçekten hiçbir maddenin çıkartılmamasına karar verilmiştir (Tablo 4).

Tablo 5. Ölçek ve alt boyutlar arası korelasyon katsayıları

		Eşitlikçi	Geleneksel	Ebeveynlik Roller	Ölçek Toplamı
Eşitlikçi	r	1	0,221	0,161	0,682
	p		0,000	0,001	0,000
Geleneksel	r		1	0,105	0,802
	p			0,031	0,000
Ebeveynlik Roller	r			1	0,452
	p				0,000
Ölçek toplamı	r				1
	p				

Ölçek ile alt boyutları arasındaki ilişki incelenmiş; korelasyon katsayıları Tablo.5'te sunulmuştur. Tablo 5 incelendiğinde; 0-6 Yaş Çocuğu Olan Ebeveynlerin Toplumsal Cinsiyet Rollerine İlişkin Tutum Ölçeği ve alt boyutları arasında pozitif yönde istatistiksel olarak anlamlı derecede bir ilişki bulunmaktadır ($p < 0,05$).

SONUÇ VE ÖNERİLER

Bu çalışmada, 0-6 yaş çocuğu olan ebeveynlerin ev içi faaliyetler ile çocuk bakımı ve yetiştirilmesi faaliyetlerinin gerçekleştirilmesinde toplumsal cinsiyet rollerine ilişkin tutumlarını geçerli ve güvenilir olarak ölçebilen bir ölçme aracı geliştirilmesi hedeflenmiştir. 0-6 Yaş Çocuğu Olan Ebeveynlerin Toplumsal Cinsiyet Rollerine İlişkin Tutum Ölçeği'nin psikometrik özelliklerinin sınanması amacıyla geçerlik ve güvenilirlik çalışması yapılmıştır. Yapı geçerliğinin sınanması amacıyla AFA ve DFA yapılmıştır. Uygulanan AFA sonucunda faktör yüklerinin 0,500 altında kalması, tek maddenin boyut oluşturması, bir maddenin birden fazla boyuta benzer yükte yüklenmesi, varyans açıklama oranının %50 üzerinde olmaması ve açımlayıcı faktör analizinde sonuçların olumlu olmasına rağmen doğrulayıcı faktör analizinde uyum indekslerinin uygun olmaması gibi nedenlerle uygun madde çıkarma kombinasyonları uygulanarak yapının 16 maddelik son hali oluşturulmuştur. AFA sonucunda toplam varyansın %50.574'ünü açıklayan 3 alt boyuttan ve 16 maddeden oluşan bir yapı elde edilmiştir ve elde edilen yapı DFA ile doğrulanmıştır. Sonuç olarak ölçeğin geçerli bir ölçme aracı olduğu söylenebilir.

Aile yaşam döngüleri açısından aile içi rol ve sorumlulukların farklılaştığı düşünüldüğünde; farklı yaşam döngülerinde yer alan ebeveynlerin çocuk bakımı ve yetiştirilmesi ile ev içi faaliyetlere katılımına ilişkin toplumsal cinsiyet rollerine yönelik tutum ölçekleri geliştirilebilir.

0-6 yaş çocuğu olan ebeveynlere yönelik geliştirilen bu ölçek, aile içi rol ve sorumluluklar, toplumsal cinsiyet rolleri vb. konularda çalışmalar yapan tüm araştırmacılar başta olmak üzere, aile ve

tüketici ekonomistleri, aile danışmanları, psikolojik danışmanlar, psikologlar, sosyologlar, sosyal hizmet uzmanları ve sosyal çalışmacılar tarafından kullanılabilir.

0-6 yaş çocuğu olan ebeveynlerin çocuk bakımı ve yetiştirilmesi ile ev içi faaliyetlere katılımını belirleyen bu ölçek, ailede kararların paylaşımı, insansal ve materyal kaynakların kullanımı (zaman, enerji, para vb.), değerler, sosyal yaşam, sosyal çevre ile ilişkiler, iş-aile yaşamı dengesi vb. konular eklenerek geliştirilebilir.

KAYNAKÇA

- Alpar, R. (2011). *Uygulamalı çok değişkenli istatistiksel yöntemler*. Detay Yayıncılık.
- Alpar, R. (2012). *Uygulamalı istatistik ve geçerlik-güvenirlik*. Detay Yayıncılık.
- Altınova, H. & Duyan, V. (2013). Toplumsal Cinsiyet Algısı Ölçeğinin geçerlik güvenirlik çalışması. *Toplum ve Sosyal Hizmet*, 24(2), 9-22.
- Akın, A. & Uğur, E. (2014). Aile Rol Performansı Ölçeğinin Türkçeye uyarlanması, geçerlik ve güvenirlik çalışması. *Uluslararası Aile Çocuk ve Eğitim Dergisi*, 4(2), 125-133.
- Ardıç, A. & Seray, O. (2019). Anne-Baba Tükenmişlik Ölçeğinin psikometrik özelliklerinin belirlenmesi. *İnönü Üniversitesi Eğitim Fakültesi Dergisi*, 20(2), 619-632. DOI: 10.17679/inuefd.531692
- Bakioğlu, F. & Türküm, A.S. (2019). Toplumsal Cinsiyet Rollerini Ölçeği'nin Türkçe'ye uyarlanması: Geçerlik ve güvenirlik çalışması. *Kastamonu Education Journal*, 27(2), 717-725. doi:10.24106/kefdergi.2697
- Bayar, Ö., Haskan Avcı, Ö. & Koç, M. (2018). Erkek Toplumsal Cinsiyet Rolü Stresi Ölçeği'nin (ETCRSÖ) geliştirilmesi: Geçerlik ve güvenirlik çalışması. *Abant İzzet Baysal Üniversitesi Fakültesi Dergisi*, 18(1), 57-76.
- Bayer, A. (2018). Ailede yaşanan anlaşmazlıklar ve çözüm önerileri. *Journal of Social and Theological Studies*, 1(2), 215-234.
- Belsky, J., Lerner, R.M. & Spanier, G.B. (1984). *The child in the family*. Addison-Wesley/Addison Wesley Longman.
- Canatan, K. (2016). *Türk ailesinin tarihsel gelişimi*. Kadir Canatan & Ergun Yıldırım (eds.). Aile sosyolojisi, (ss. 97-119) içinde. Açılım Kitabevi.
- Derebaşı, I. (2004). *Evlilik Doyumu Ölçeği'nin (MSI-R) madde-cevap kuramına dayalı olarak psikometrik özelliklerinin incelenmesi ve adaptasyon çalışması* [Yayımlanmamış doktora tezi]. Ege Üniversitesi Sosyal Bilimler Enstitüsü.
- Duvall, E.M. (1957). *Family development*. J. B. Lippincott & Co.
- Duvall, E.M. (1958). Implications for education through the family life cycle. *Marriage and Family Living*, 20(4), 334-343.
- Duvall, E.M. (1972). The family coordinator. *National Council on Family Relations*, 21(3), 331-333.
- Gazioğlu-İşmen, A.E. (2017). *Aile yaşam döngüsü*. Haluk Yavuzer (ed.) Evlilik okulu, (ss.29-47) içinde. Remzi Kitabevi.
- Giddens, A. (2013). *Sosyoloji kısa fakat eleştirel bir giriş*. Siyasal Kitabevi.
- Gül, G. (2017). *Aile ve evlilik kurumu*. Haluk Yavuzer (ed.) Evlilik okulu, (ss.20-28) içinde. Remzi Kitabevi.
- Günay, G. & Bener, Ö. (2011). Kadınların toplumsal cinsiyet rolleri çerçevesinde aile içi yaşamı algılama biçimleri. *Türkiye Sosyal Araştırmalar Dergisi*, 153(3), 157-171.

- Güven, S. (1991). *Aile yaşam dönemleri ve özelliklerinin ev idaresi ilkeleri yönünden incelenmesi* [Yayımlanmamış doktora tezi]. Hacettepe Üniversitesi Sağlık Bilimleri Enstitüsü.
- Golijani-Moghaddam, N. (2014). Applying family life cycle concepts in psychological practice with children and young people. *Applied Psychological Research Journal (APRJ)*, 2, 26-33.
- Hair, J.F.Jr., Black, W.C., Babin, B.J., Anderson, R.E. & Tatham, R.L. (2005). *Multivariate data analysis*. Pearson.
- Hu, L.T. & Bentler, P.M. (1999). Cutoff criteria for fit indexes in covariance structural analysis: Conventional criteria versus new alternatives. *Structural Equation Modeling: A Multidisciplinary Journal*, 6(1), 1-55. DOI: 10.1080/10705519909540118
- International Social Survey Programme [ISSP] (2012). Family and changing gender roles IV - ZA No. 5900. <https://www.gesis.org/en/issp/modules/issp-modules-by-topic/family-and-changing-gender-roles/2012>.
- Kılıçaslan, A. (2017). *Ebeveynliğe geçiş*. Haluk Yavuzer (ed.) Evlilik okulu, (ss.149-163) içinde. Remzi Kitabevi.
- Koç, M., Avcı-Haskan, Ö. & Bayar, Ö. (2017). Kadın Toplumsal Cinsiyet Rolü Stresi Ölçeği'nin (KTCRSÖ) geliştirilmesi: Geçerlik ve güvenilirlik çalışması. *Mehmet Akif Ersoy Üniversitesi Eğitim Fakültesi Dergisi*, 41, 284-297.
- Köksal, B. & İlhan, T. (2018). Evlilik Rol Beklentileri Ölçeğinin geliştirilmesi. *Ege Journal of Education*, 19(1), 300-319.
- Kuzgun, Y. & Sevim, S. (2004). The relationship between attitudes towards women's work roles and religious tendency. *Ankara University Journal of Faculty of Educational Sciences (JFES)*, 37(1), 14-27. DOI: 10.1501/Egifak_0000000088
- Lawrence, E., Eldridge, K.A. & Christensen, A. (1998). The enhancement of traditional behavioral couples therapy: Consideration of individual factors and dyadic development. *Clinical Psychology Review*, 18(6), 745-764.
- Lower, L.M. (2005). *Couples with young children*. Michele Harway (ed.) Handbook of Couples Therapy. John Wiley & Sons Incorporated.
- Mc Cubin, H.I. (1990). *Marital and family satisfaction families: What makes them work*. Sage Publition.
- McGoldrick, M. & Carter, E.A. (1982). *The family life cycle*. In F. Walsh (ed.), *Normal family processes* (pp. 167-195). Guilford Press.
- Meydan, C.H. & Şeşen, H. (2011). *Yapısal eşitlik modellemesi AMOS uygulamaları*. Detay Yayıncılık.
- Nunnally, J.C. (1978). *Psychometric theory*. McGraw Hill.
- Özdemir, Ş., Torlak, Ö. & Vatandaş, C. (2013). *Aile yaşam döngüsü ve tüketim*. Sekam Yayınları.
- Özgüven, İ.E. (2010). *Ailede iletişim ve yaşam*. Pdrem Yayınları.
- Özkardeş- Güngörmüş, O. (2018). Baba olmak. Haluk Yavuzer (ed.). Ana baba okulu, (ss.128-141) içinde. Remzi Kitabevi.
- Sayın, Ö. (1990). *Aile sosyolojisi: Ailenin toplumdaki yeri*. Ege Üniversitesi Edebiyat Fakültesi Yayınları.
- Selman, A. (2017). *Dindarlığın aile yaşam döngüsü süreçlerine etkisi* (Batı Akdeniz Örneği) [Yayımlanmamış doktora tezi]. Süleyman Demirel Üniversitesi Sosyal Bilimler Enstitüsü.
- Selman, A. (2019). Aile yaşam döngüsü ölçeği geliştirme çalışması: Eşlerin farklı döngülerdeki tutum ve davranışları üzerine bir araştırma. *Türkiye Mesleki ve Sosyal Bilimler Dergisi*, 1(1), 32-42.

Şencan, H. (2005). Sosyal ve davranışsal ölçümlerde güvenilirlik ve geçerlilik. Seçkin Yayınevi.

T.C. Aile, Çalışma ve Sosyal Hizmetler Bakanlığı [AÇSHB] (2020). *23 Nisan Ulusal Egemenlik ve Çocuk Bayramı'nın 100. yılına özel çocuk bülteni*. Çocuk Hizmetleri Genel Müdürlüğü. <https://www.aile.gov.tr/media/44228/23nisan-cocuk-bulteni.pdf>.

T.C. Başbakanlık Aile ve Sosyal Araştırmalar Genel Müdürlüğü. (2011). *Türkiye'de ailelerin eğitim ihtiyaçları*. Net Ofset.

Tabachnick, B.G. & Fidel, L.S. (2001). *Using multivariate statistics*. Allyn & Bacon, Inc.

Tavşancıl, E. (2005). *Tutumların ölçülmesi ve SPSS ile veri analizi*. Nobel Akademik Yayıncılık.

Telsiz, M. (1983). *İlk çocuğun aileye girmesiyle genç çiftlerin karşılaştıkları sorunların ev idaresi ve aile ekonomisi açısından incelenmesi* [Yayımlanmamış doktora tezi]. Hacettepe Üniversitesi Sağlık Bilimleri Enstitüsü.

Turan, N. (1992). *Sosyal kişisel çalışma: Birey ve aile için sosyal hizmet*. MN Ofset.

Türkiye İstatistik Kurumu [TÜİK] Adrese dayalı nüfus sistemi sonuçları, 2019. [https://data.tuik.gov.tr/Bulten/Index?p=Adrese-Dayali-Nufus-Kayit-Sistemi-Sonuclari-2019-33705#:~:text=T%C3%BCrkiye%20n%C3%BCfusu%2083%20milyon%20154%20bin%20997%20ki%C5%9Fi%20oldu&text=Adrese%20Dayal%C4%B1%20N%C3%BCfus%20Kay%C4%B1t%20Sistemi%20\(ADNKS\)%20sonu%C3%A7lar%C4%B1na%20g%C3%B6re%20%C3%BClkemizde%20ikamet,%202C2'sini%20kad%C4%B1nlar%20olu%C5%9Fturdu](https://data.tuik.gov.tr/Bulten/Index?p=Adrese-Dayali-Nufus-Kayit-Sistemi-Sonuclari-2019-33705#:~:text=T%C3%BCrkiye%20n%C3%BCfusu%2083%20milyon%20154%20bin%20997%20ki%C5%9Fi%20oldu&text=Adrese%20Dayal%C4%B1%20N%C3%BCfus%20Kay%C4%B1t%20Sistemi%20(ADNKS)%20sonu%C3%A7lar%C4%B1na%20g%C3%B6re%20%C3%BClkemizde%20ikamet,%202C2'sini%20kad%C4%B1nlar%20olu%C5%9Fturdu).

Uçan, G. & Baydur, H. (2016). Türk Erkeklerinde Toplumsal Cinsiyet Eşitliği Tutumu Ölçeği'nin geçerlik ve güvenilirlik çalışması. *International Journal of Social Science*, 47, 289-308.

Ünal, T. (1988). Türkiye'de çekirdek aileler. *Nüfusbilim Dergisi*, 10, 51-62.

Vatandaş, C. (2007). Toplumsal cinsiyet ve cinsiyet rollerinin algılanışı. *Sosyoloji Konferansları*, 35 (13 Eylül 2011), 29-56.

Yan, S.M. & Zhou, Y.W. (2016). Research of work-family balance based on family life cycle. *Open Journal of Social Sciences*, 4, 218-224.

Yavuz, Y. (2015). *Aile yaşam döngüsünün 4. ve 5. evresindeki evli bireylerin stresle baş etme tarzları ve evlilik uyumlarının karşılaştırılması* [Yüksek Lisans Tezi]. Fatih Üniversitesi Sosyal Bilimler Enstitüsü.

Yavuzer, H. (2018). *Ana-baba ve çocuk*. Remzi Kitabevi.

Yazıcıoğlu, Y. (2012). *Aile ve yaşam döngüsü*. Bahaddin Acat (ed). Aile içi uyumlu iletişim içinde. T.C Anadolu Üniversitesi Yayını No: 2688, Açıköğretim Fakültesi Yayını No: 1654.

Yelegen, G., Karataş, Y., Eren Bana, P. & Ünal, M. (2022). Erkeğe Yönelik Toplumsal Cinsiyet Rollerini Tutum Ölçeğinin geliştirilmesi, *Sosyal Araştırmalar ve Yönetim Dergisi*, 1, 73-88. <https://doi.org/10.35375/sayod.1018381>

Zeyneloğlu, S. & Terzioğlu, F. (2011). Toplumsal Cinsiyet Rollerini Tutum Ölçeğinin geliştirilmesi ve psikometrik özellikleri. *Hacettepe Üniversitesi Eğitim Fakültesi Dergisi*, 40, 409-420.