

Makalenin Geliş Tarihi: 21.02.2021

1.Hakem Rapor Tarihi: 26.02.2021

2. Hakem Rapor Tarihi: 12.05.2021

Kabul Tarihi: 16.05.2021

EVLİLİK UYUMU, ÇOCUK YETİŞTİRME TUTUMU VE AİLE İŞLEVSELLİĞİ ARASINDAKİ İLİŞKİ (*) (Araştırma Makalesi)

Ayşe Rûveyde GÜNAY (**)

Ahmet ERDEM (***)

Öz

Bu araştırmanın amacı evli ve çocuk sahibi bireylerin evlilik uyumu, çocuk yetiştirme tutumu ve aile işlevselliği arasındaki ilişkinin incelenmesidir. Bu amaçla değişkenler arasındaki nedensel ilişkiyi inceleyen model test edilmiştir. Çalışma gurubu, uygun örnekleme yöntemiyle seçilmiş 659 evli ve çocuk sahibi bireyden (kadın n= 391; erkek n= 268) oluşmaktadır. Araştırma verileri Evlilikte Uyum Ölçeği (EUÖ), Aile Değerlendirme Ölçeği (ADÖ) ve Aile Hayatı ve Çocuk Yetiştirme Tutumu Ölçeği (PARI) aracılığıyla toplanmıştır. Verilerin analizi IBM SPSS 23 ve AMOS 24 programları kullanılarak yapılmıştır. Verilerin analizinde değişkenler arası korelasyonel ilişkiler Pearson korelasyon analizi ile hesaplanmıştır. Değişkenler arasındaki nedensel ilişki ve bu ilişkinin yönünü ortaya koyan modelin gücü ise yapısal eşitlik modeli path analizi kullanılarak test edilmiştir. Araştırma sonuçlarına göre çocuk yetiştirme tutumu ile aile işlevselliği arasında negatif yönlü; aile işlevselliği ile evlilik uyumu arasında pozitif yönlü anlamlı bir ilişki olduğu tespit edilmiştir. Aynı zamanda, çocuk yetiştirme tutumu aile işlevselliği üzerinde, aile işlevselliği de evlilik uyumu üzerinde anlamlı bir etkiye sahiptir.

Anahtar Kelimeler: Evlilik Uyumu, Aile İşlevselliği, Çocuk Yetiştirme Tutumu, Yapısal Eşitlik Modeli, Aile Danışması.

*) Bu çalışma birinci yazarın “Evli ve çocuk sahibi bireylerin evlilik uyumu, çocuk yetiştirme tutumu ve aile işlevselliği arasındaki ilişkinin incelenmesi” isimli çalışmasından üretilmiştir.

**) Öğr. Gör., Gümüşhane Üniversitesi Kelkit Sağlık Hizmetleri Meslek Yüksekokulu, Çocuk Bakımı ve Gençlik Hizmetleri Bölümü, Çocuk gelişimi Programı, (e-posta: ruveyda.gunay@gmail.com) ORCID ID: <https://orcid.org/0000-0002-8253-0157>

***) Dr. Öğr. Üyesi, Tokat Gaziosmanpaşa Üniversitesi Eğitim Fakültesi, Eğitim Bilimleri Bölümü, Rehberlik ve Psikolojik Danışmanlık Ana Bilim Dalı, (e-posta: drahmeterdem@gmail.com) ORCID ID: <https://orcid.org/0000-0002-7151-4100>

The Relationship Between Marriage Adaptation, Child Breeding Attitude and Family Functionality

Abstract

The aim of this study is to examine the relationship between marital adjustment, child rearing attitude and family functioning of individuals with married and children. For this purpose, the model examining the causal relationship between variables was tested. The study group consists of 659 individuals with married and children (female n = 391; male n = 268) selected by a convenience sampling method. Research data were collected through Marital Adjustment Test (MAT), Family Assessment Device (FAD) and Parent Attitude Research Instrument (PARI). The analysis of the data was done using IBM SPSS 23 and AMOS 24 programs. In the analysis of data, correlational relationships between variables were calculated by Pearson correlation analysis. The causal relationship between the variables and the strength of the model that reveals the direction of this relationship was tested using the structural equation model path analysis. According to the results of the study, it is determined that there is a significantly negative relationship between child rearing attitude and family functioning; a significantly positive relationship between family functioning and marital adjustment. At the same time, child rearing attitude has a significant impact on family functioning and family functioning on marital adjustment.

Keywords: *Marital Adjustment, Family Functioning, Child Rearing Attitude, Structural Equation Model, Marital Counseling.*

1. Giriş

Aile, bireyler arasında ilişki kurulmasını sağlayarak bireye sosyal bir rol tanımlayan, bu rolle değer aktarımına imkân veren ve toplumun geleceğinde kritik bir yere sahip olan temel kurumdur. Bireyler arasında kurulan bu ilişki aracılığıyla aile, toplumu etkilerken aynı zamanda toplumda meydana gelen değişimlerden de etkilenmektedir (Çarkoğlu ve Kalaycıoğlu, 2013). Bu bakımdan ailenin sağlıklı bir yapıda olması toplumsal açıdan da önem arz etmektedir (Demircioğlu, Tezel Şahin ve Günindi, 2011). Aile işlevselliği, aileye özgü özellikler ve ailenin gerçekleştirilmesi beklenen yükümlülükler şeklinde tanımlanmıştır (Dai ve Wang, 2015). Bu özellik ya da yükümlülüklerin neler olduğuna konusunda Yazıcıoğlu (2015), eğitim planlaması yapmak, karşılıklı sevgi ortamı oluşturmak, dini eğitim vermek, koruyucu aile ortamı oluşturmak, ekonomik ihtiyaçları karşılamak, serbest zaman etkinlikleri oluşturmak ve statü sağlamak şeklinde bir sınıflandırma yapmıştır. Matejevic ve Jovanovic (2011) ise ailenin işlevlerini biyolojik işlev, psiko-sosyal işlev ve ekonomik işlev olarak üç başlıkta toplamışlardır. Ailenin ruhsal durumu ve duygusal atmosferi ile ilişkili olan aile işlevselliğinde dengesizlik yaşandığında aile üyelerinde psikolojik problemler görülebilmektedir (Söylemez, 2011). Bununla birlikte ailenin işlevsel bir özelliğe sahip olması için bütün aile üyelerinin diğer üyelere yönelik işlevlerini gerçekleştirilmesi gerekir (Nalbantoğlu, 2016). Yıldırım (2011), işlevsel ve değerle nitelendirilmiş bir evliliğin aile işlevselliği için önemli olduğunu belirtmiştir. Bu

açıdan aile işlevselliğinin, toplum sağlığının yanında aileyi oluşturan her birey ve alt sistemin sağlığı ve iyiliği ile ilişkili bir kavram olduğu söylenebilir. Bu alt sistemlerden biri de evlilik ilişkisidir.

Evlilik, çiftler arasında bağlılık duygusunun bulunduğu, birlikte bir yaşam sürdürmek amacıyla oluşturulan ilişkidir (Demiray, 2006). Aynı zamanda evlilik ilişkisi ailenin kurulmasına, nesillerin sürdürülmesine olanak sağlar (Şafak Öztürk, 2014) ve toplum sağlığı üzerinde anlamlı bir role sahiptir (Zhang ve Hayward, 2006). Evlilik, eşler için genellikle mutluluk ve doyum kaynağı iken kimi zaman problemlerin oluşmasına neden olabilmektedir. Eşlerin nitelikleri, yaşanan ortamdan kaynaklanan sorunlar ya da toplumda meydana gelen gelişme ve değişimler gibi birçok faktör evliliği etkileyebilmekte ve evliliğin sürekliliğini sekteye uğratabilecek sorunlara neden olabilmektedir (Düzgün, 2009). Bu problemler evlilik ilişkisine yönelik psikolojik yardım ihtiyacının artmasına neden olmuş ve bu alanda araştırmaların yapılmasını gerekli kılmıştır. Türkiye’de evlilik ilişkisini konu edinen araştırmaların başlangıcı 1930’lu yıllara dayanmaktadır (Açık, 2008). Bu çalışmaların yoğunlaştığı kavramlardan biri de evlilik uyumudur (Erdoğan, 2007). Evlilik uyumu, çiftlerin aile ve evliliğe ilişkin meselelerde uzlaşma sağlaması, iletişim kurması ve sorunlara yapıcı çözümler getirilmesi şeklinde tanımlanmaktadır (Erbek, Beştepe, Akar, Eradamlar ve Alpkan, 2005). Evlilikte uyum problemleri boşanmaların veya evlilikteki diğer problemlerin ortaya çıkmasına neden olan unsurlardan biridir (Eskin, 2012). Fiziksel, ruhsal ve duygusal boyutları olan evlilik uyumu yine bu boyutlar açısından çiftlerin ve ailenin sağlığı için önem teşkil etmektedir (Kalkan, 2002). Eşler arasında uyum problemlerine dayalı olarak yaşanan çatışmalar fiziksel, duygusal ve ilişkisel birçok sorunu da beraberinde getirebilmektedir. Bu sorunlar aile içindeki çocuklara da yansiyabilmekte, çocukların yaşadığı sorunların kaynağı hâline gelebilmektedir (Özen, 2010). Eşler arasındaki ilişkinin içten ve uyumlu olması çocukları olumlu etkilerken; bu ilişki çatışma ve gerginlik içinde ise çocuklarda bu durum kendini endişe ve güvensizlik olarak gösterecektir (Yörükoğlu, 2003). Dolayısıyla ailenin alt sistemlerinden birinde yaşanan bir problem ailenin tamamında ve doğal olarak da ailenin başka bir alt sisteminde probleme neden olabilmektedir.

Ailenin yerine getirmesi gereken işlevlerinden biri de çocukların birçok alanda gereksinimlerini karşılayarak gelişimlerini desteklemektir (Öngider, 2013). Gelişimde aile, kritik bir yere sahiptir. Çocuklar öz denetimi, ahlaki ve cinsel gelişime yönelik özellikleri aile vasıtasıyla edinir (Yazıcıoğlu, 2015). Bu edinimi model alma ve özdeşim kurma ile sağlar (Yılmaz, 2016). Dolayısıyla anne ve babaların çocuğa karşı benimsediği davranışlar ilk deneyimler için temel bir yere sahiptir (Yavuzer, 2004). Bu açıdan çocuklar herhangi bir şeye yönelik sergilediği tavır, tutum ve iletişim biçimini anne ve babalarından öğrenmektedirler (Bulut, 1993). Aile atmosferinin ve ebeveyn tutumlarının olumlu olması çocuğun gelişiminde de olumlu bir yansıma ile kendini göstermektedir. Aksi bir durumda ise çocuğun gelişimi bundan olumsuz şekilde etkilenecektir (Ayyıldız, 2005). Bu çerçevede evlilik uyumu, çocuk yetiştirme tutumları ve aile işlevselliği arasındaki ilişkinin incelenmesi aile ve toplum geleceği için önemlidir. Türkiye’de ise bu kavramlar

arasındaki nedensel ilişkiyi doğrudan inceleyen herhangi bir çalışmaya rastlanılmamıştır. Bu çalışmanın amacı, evli ve çocuk sahibi bireylerin evlilik uyumu, aile işlevselliği ve çocuk yetiştirme tutumları arasındaki ilişkiyi incelemektir. Bu amaçla şu soruların cevabı aranmıştır:

1. Evlilik uyumu, çocuk yetiştirme tutumları ve aile işlevselliği arasında anlamlı bir ilişki var mıdır?
2. Çocuk yetiştirme tutumları, aile işlevselliğini anlamlı düzeyde etkilemekte midir?
3. Aile işlevselliği, evlilik uyumunu anlamlı düzeyde etkilemekte midir?

2. Yöntem

2.1. Araştırma Modeli

Bu araştırmada evli ve çocuk sahibi bireylerin evlilik uyumu, çocuk yetiştirme tutumu ve aile işlevselliği arasındaki ilişkiyi incelemek amaçlanmıştır. Bu amaçla çalışmada ilişkisel tarama modeli kullanılmıştır. İlişkisel tarama modeli, belirli bir özelliği betimlemek için bir ya da daha fazla değişken arasındaki ilişkinin belirlenmesinde kullanılır (Büyükoztürk, Kılıç Çakmak, Akgün, Karadeniz ve Demirel, 2016).

2.2. Çalışma Grubu

2019-2020 yılları arasında Türkiye'nin Orta Karadeniz Bölgesinde orta ölçekli bir ilde bulunan 697 bireye ulaşılmış ancak, veri seti incelendiğinde uç değerler olduğu görülmüş ve çarpıklık basıklık katsayıları dikkate alınarak (-3 ve +3 arasında olmayan değerler) 38 veri analiz dışında tutulmuştur. Çalışma grubunda sonuç itibarıyla 659 evli ve çocuk sahibi birey yer almaktadır. Çalışma grubu uygun örnekleme yöntemi ile oluşturulmuştur. Çalışma grubuna ait sosyodemografik özellikler Tablo 1'de sunulmuştur.

Tablo 1. Çalışma Grubunun Sosyodemografik Özellikleri

	n	%		n	%
Cinsiyet			Evlilik Süresi		
Kadın	391	59.3	1-10 yıl	218	33.1
Erkek	268	40.7	11-20 yıl	240	36.4
Yaş			21-30 yıl	135	20.5
30 ve altı	94	14.3	31 yıl ve üzeri	66	10
31-35	118	17.9	Evlilik Şekli		
36-40	157	23.8	Görücü Usulü	333	50.5
41-45	111	16.8	Anlaşarak	326	49.5
46 ve üzeri	179	27.2	Çocuk Sayısı		
Aile Tipi			1	141	21.4
Çekirdek Aile	560	85	2	264	40.1
Geniş Aile	99	15	3	177	26.9
			4 ve üzeri	77	11.6
			Toplam	659	100

Tablo 1’de de görüldüğü gibi katılımcıların çoğunluğu kadın (n= 391) ve çekirdek aileye sahip (n= 560) bireylerden oluşmaktadır.

3. Veri Toplama Araçları

3.1. Kişisel bilgi formu

Çalışma grubunun cinsiyet, yaş, evlilik şekli, çocuk sayısı evlilik süresi ve aile tipi gibi sosyodemografik özellikleri kişisel bilgi formu kullanılarak elde edilmiştir.

3.2. Evlilikte uyum ölçeği (EUÖ)

Locke ve Wallace (1959) tarafından geliştirilmiştir. Uyarlama ve geçerlik-güvenirlik çalışmaları Tutarel-Kışlak (1999) tarafından yapılmıştır. Ölçeğin orijinal formunda iç tutarlık katsayısı .90 olarak hesaplanmıştır (Locke ve Wallace, 1959). Ölçek 15 maddeden oluşmaktadır. Ölçekten alınabilecek en düşük puan 0 ve en yüksek puan 58’dir. Kesim noktası ise 43.5 olarak hesaplanmıştır. Ölçekte her madde için özel bir puanlama sistemi kullanılmaktadır. Bu puanlama sistemi ise şöyledir: 1. madde için 0,1,2,3,4,5,6 puan; 2-9. maddeler için 5,4,3,2,1,0 puan; 10. madde için 0,0,1 puan; 11. madde için 3,2,1,0 puan; 12. madde için anlaşmazlık durumunda 0, dışarıda bir şeyler yapmak veya evde oturmak ifadeleri için 1 puan; 13. madde için 0,1,2,3 puan; 14. madde için 2,1,0 puan; 15. madde için 0,1,2,2 puan. Ölçekten elde edilen puanları yorumlarken çalışmada uyumlu ya da

uyumsuz evlilik şeklinde bir gruplama yapılacaksa belirlenen kesim noktası (43.5) kullanılmaktadır. Gruplama yapılırken 43 ve altı puan uyumsuz evlilik; 43 üzeri puan uyumlu evlilik şeklinde değerlendirilmektedir. Çalışmada gruplama yapılmayacaksa toplam puan üzerinden değerlendirilme yapılır. Ölçeğin iç tutarlık katsayısı .84 ve iki yarım ve test-tekrar test güvenilirliği .84 olarak hesaplanmıştır. Geçerlik analizlerinde ölçek anlaşma ve ilişki tarzı olmak üzere iki boyut oluşturmuştur (Tutarel-Kışlak, 1999). Bu araştırmanın çalışma grubu için EUÖ iç tutarlık katsayısı .85 olarak hesaplanmıştır.

3.3. Aile hayatı ve çocuk yetiştirme tutumu ölçeği (PARI)

Schaefer ve Bell (1958) tarafından geliştirilmiştir. Uyarlama ve geçerlik-güvenirlik çalışması Le Compte, Le Compte ve Özer (1978) tarafından yapılmıştır. Uyarlama çalışmaları sonucunda 60 maddeden oluşan bir ölçek elde edilmiştir. Ölçekteki maddeler olumlu veya olumsuz ifadelerden oluşmaktadır. Her bir madde için 4 seçenek verilmiştir. Bu seçenekler “Çok uygun buluyorum (4 puan), oldukça uygun buluyorum (3 puan), biraz uygun buluyorum (2 puan) ve hiç uygun bulmuyorum (1 puan)” şeklinde değerlendirilmektedir. Ölçekte toplamda 3 madde ters sorulmuştur ve bu 3 maddenin değerlendirilmesi ters puan verilerek yapılmaktadır. Ölçekten alınabilecek en düşük puan 60 ve en yüksek puan 240’tır (Öztürk, 2017). Ölçeğin uyarlama formunda iç tutarlık katsayısı .89 ve test-tekrar test korelasyon katsayısı .58-.88 aralığında hesaplanmıştır (Eroğlu, 2014). Ölçek aşırı koruyuculuk, eş geçimsizliği, baskı ve disiplin, demokratik davranma ve eşitlik tanıma, ev kadınlığı reddetme olmak üzere beş boyuttan oluşmaktadır. Bu araştırmanın çalışma grubu için iç tutarlık katsayısı .91 olarak ve boyutlarına ait iç tutarlılık katsayısı .56-.84 aralığında bulunmuştur.

3.4. Aile değerlendirme ölçeği (ADÖ)

Epstein, Baldwin ve Bishop (1983) tarafından geliştirilmiş ve ölçeğin Türkçeye uyarlanması 1990 yılında Bulut tarafından yapılmıştır. Ölçeğin 53 maddelik orijinal formunda boyutların iç tutarlılık katsayısı .72-.92 aralığında değişmektedir. Uyarlama formunda ise 60 maddelik bir ölçek elde edilmiştir. Orijinal versiyona, yedi madde geçerliliği arttırmak amacıyla sonradan eklenmiştir. Ölçekte her bir madde için 4 seçenek verilmiştir. Bu seçenekler “Aynen katılıyorum (1 puan), büyük ölçüde katılıyorum (2 puan), biraz katılıyorum (3 puan), hiç katılmıyorum (4 puan)” şeklinde değerlendirilmektedir. Ölçekteki bazı maddeler sağlıklı işlevleri bazıları ise sağlıksız işlevleri ifade edecek şekilde hazırlanmıştır. Maddelerin değerlendirmesinde 1 puan en sağlıklı cevabı, 4 puan en sağlıksız cevabı ifade etmektedir. Ölçekte toplamda 32 madde ters sorulmuştur ve bu maddelerin değerlendirilmesi ters puan verilerek yapılmaktadır. Ölçekten alınabilecek en düşük puan 60 ve en yüksek puan 240’tır. Ölçekten alınan puanlar yükseldikçe aile işlevleri sağlıksız bir yapı göstermektedir. Ölçek değerlendirilirken her boyuttan alınan toplam puan o boyuttaki soru sayısına bölünür ve her boyut için ortalama puan elde edilir. Aile üyelerinin her boyuttan elde ettiği puanların ortalaması alınarak aile puanları hesaplanır. Ölçek prob-

lem çözmeye, duygusal tepki verebilme, roller, gereken ilgiyi gösterme, davranış kontrolü, iletişim, genel işlevler olmak üzere yedi alt boyuttan oluşmaktadır. Ölçek boyutlarının iç tutarlılık katsayıları .38-.86 aralığında değişmektedir (Bulut, 1993). Bu çalışma için toplam puan iç tutarlılık katsayısı .92 ve alt boyutlarına ait iç tutarlılık katsayısı .31-.87 aralığında bulunmuştur.

3.5. Veri Toplama Süreci

Araştırmada kullanılan veri toplama araçlarına ilişkin ölçme araçlarını uyarlayan araştırmacılardan gerekli izinler alınmış daha sonra veri toplama sürecine başlanmıştır. Araştırma verileri Türkiye'nin Orta Karadeniz Bölgesi'nde orta ölçekli bir ilde bulunan evli ve çocuk sahibi bireylerden toplanmıştır. Katılımcılara araştırmanın amacı, araştırmadan ulaşılan verilerin araştırma kapsamında kullanılacağı ve gizliliğin sağlanacağı ifade edilmiştir. Çalışmaya katılımında gönüllü olan bireylere ölçme araçları uygulanmıştır.

3.6. Verilerin Analizi

Araştırma verileri IBM SPSS 23 ve AMOS 24 programları ile analiz edilmiştir. İlk olarak verilerin normallik durumunu incelemek amacıyla Kolmogorov-Smirnov ($n > 30$) testi yapılmıştır. Tablo 2, tüm çalışma değişkenleri için ortalamaları, standart sapmaları, çarpıklığı ve basıklığı göstermektedir. Çarpıklık ve basıklığın incelenmesi, hiçbir değişkenin ciddi normal olmama sorunu göstermediğini ortaya çıkardı (yani, çarpıklık < 2 , basıklık < 7 ; Kim, 2013). Ayrıca tablonun altında çoklu normallik değeri de gösterilmektedir. İlgili c.r değerinin 10'dan büyük olması çoklu normalliğin olmadığını göstermektedir (Kim, 2013; Tabachnick ve Fidel, 2007). Normallik analizi sonucunda verilerin normal dağılımlı kitleden geldiği görülmüştür. Bu sebeple parametrik testler uygulanmıştır. Analizde frekans, yüzde dağılımı gibi değerlerin hesaplanmasında betimsel istatistik kullanılmıştır. Evlilik uyumu, çocuk yetiştirme tutumu ve aile işlevselliği değişkenleri arasındaki korelasyonel ilişki için Pearson korelasyon analizi kullanılmıştır. Değişkenler arasındaki nedensel ilişkiyi ölçmek ve oluşturulan modeli test etmek için yapısal eşitlik modeli path analizi kullanılmıştır.

Tablo 2. Çarpıklık-Basıklık ve Çoklu Normallik

	Mean	Sd	Skew.	Kurt.
ANL	35.39	6.27	-.46	.03
İT	9.311	1.97	-.87	.15
AK	42	9.07	-.14	-.54
DDE	24.58	3.96	-.43	.56
EKR	28.41	6.27	.23	-.33
EG	13.30	3.63	.13	-.63
BD	37.12	7.74	.25	-.21
PÇ	11.06	3.88	.72	.03
İLET	17.54	5.17	.45	-.36
Roller	23.35	4.95	.26	-.33
DTV	11.38	4.24	.71	-.16
GİG	16.64	2.83	.68	.41
DK	19.89	3.83	.53	.12
Gİ	21.74	8.07	.93	.34
			Multivariate	c.r.
			10.64	6.45

ANL: Anlaşma, İT: İlişki Tarzı, PÇ: Problem Çözme, İLET: İletişim, DTV: Duygusal Tepki Verebilme, GİG: Gereken İlgii Gösterebilme, DK: Davranış Kontrolü, Gİ: Genel İşlevler, AK: Aşırı Koruyuculuk, DDE: Demokratik Davranma ve Eşitlik Tanıma, EKR: Ev Kadınlığını Reddetme, EG: Eş Geçimsizliği, BD: Baskı ve Disiplin

3.7. Araştırma Etiği

Tokat Gaziosmanpaşa Üniversitesi Etik Kurulu'na başvurulmuştur. İnsan Araştırmaları Etik Kurulu Başkanlığının kararı gereğince; araştırmanın Tokat Gaziosmanpaşa Üniversitesi Etik Kurulu Yönergesine uygun olduğunun kabulüne karar verilerek etik açıdan bir sakınca olmadığı bildirilmiştir. Alıntılar bilimsel kurallara uygun olarak yapılmış ve kaynakça bölümünde alıntılarının kaynaklarına yer verilmiştir.

4. Bulgular

Çalışma grubundan elde edilen EUÖ, PARI ve ADÖ toplam puan ve alt boyutları arasındaki ilişkiyi tespit etmek amacıyla yapılan Pearson korelasyon analizine ait bulgular Tablo 3'te sunulmuştur.

Tablo 3. EUÖ, PARI ve ADÖ Arasındaki İlişkiye Yönelik Pearson Korelasyon Analizi Bulguları

	EUÖ	ANL	İT	PARI	AK	DDE	EKR	EG	BD	ADÖ	PÇ	İLET	Roller	DTV	GİG	DK	Gİ
EUÖ	1																
ANL	.88**	1															
İT	.77**	.63**	1														
PARI	.04	.03	.05	1													
AK	.14**	.13**	.12**	.87**	1												
DDE	.12**	.11**	.11**	.66**	.49**	1											
EKR	-.13**	-.12**	-.10**	.71**	.40**	.40**	1										
EG	-.19**	-.18**	-.16**	.63**	.35**	.40**	.57**	1									
BD	.11**	.10*	.12**	.86**	.77**	.45**	.43**	.39**	1								
ADÖ	-.36**	-.34**	-.30**	.14**	.07	-.11**	.17**	.19**	.18**	1							
PÇ	-.35**	-.35**	-.27**	.05	-.01	-.08*	.10**	.10**	.08*	.75**	1						
İLET	-.36**	-.34**	-.27**	.13**	.05	-.08*	.18**	.15**	.17**	.89**	.68**	1					
Roller	-.33**	-.31**	-.30**	.11**	.04	-.09*	.18**	.20**	.10*	.78**	.50**	.64**	1				
DTV	-.25**	-.23**	-.23**	.13**	.11*	-.10**	.11**	.15**	.18**	.87**	.60**	.77**	.60**	1			
GİG	-.08*	-.08*	-.08*	.12**	.11**	-.04	.10**	.14**	.12**	.48**	.13**	.33**	.37**	.44**	1		
DK	-.14**	-.13**	-.11**	.13**	.08*	-.06	.13**	.14**	.16**	.74**	.47**	.58**	.58**	.29**	.58**	1	
Gİ	-.34**	-.32**	-.27**	.14**	.10*	-.08*	.13**	.15**	.19**	.85**	.70**	.84**	.69**	.82**	.39**	.66**	1

*p < .05, **p < .01, EUÖ: Evlilikte Uyum Ölçeği, ANL: Anlaşma, İT: İlişki Tarzı, ADÖ: Aile Değerlendirme Ölçeği, PÇ: Problem Çözme, İLET: İletişim, DTV: Duygusal Tepki Verebilme, GİG: Gereken İlgiyi Gösterebilme, DK: Davranış Kontrolü, Gİ: Genel İşlevler, PARI: Aile Hayatı ve Çocuk Yetiştirme Tutumu Ölçeği, AK: Aşırı Korumacılık, DDE: Demokratik Davranma ve Eşitlik Tanıma, EKR: Ev Kadınlarını Reddetme, EG: Eş Geçimsizliği, BD: Baskı ve Disiplin

Tablo 3'e göre EUÖ ile ADÖ toplam puan ve bütün alt boyutları arasında negatif korelasyon bulunmuştur. EUÖ toplam puanı anlaşma ve ilişki tazı alt boyutu ile demokratik davranma ve eşitlik tanıma, aşırı koruyuculuk, baskı ve disiplin tutumları arasında pozitif; eş geçimsizliği ve ev kadınlığını reddetme tutumları arasında negatif korelasyon bulunmuştur.

PARI toplam puanı ile ADÖ'nün problem çözme alt boyutu hariç diğer boyutları arasında pozitif korelasyon belirlenmiştir. Aşırı koruyuculuk tutumu ile duygusal tepki verebilme, gereken ilgiyi gösterme, davranış kontrolü ve genel işlevler boyutları arasında anlamlı korelasyon saptanmıştır. Bu ilişkinin yönü ise pozitifdir. Demokratik davranma ve eşitlik tanıma boyutu ile gereken ilgiyi gösterebilme ve davranış kontrolü arasında anlamlı ilişki saptanamamıştır. Demokratik davranma ve eşitlik tanıma boyutunun gereken ilgiyi gösterme ve davranış kontrolü dışındaki diğer tüm boyutlarla negatif yönde anlamlı ilişkili olduğu bulunmuştur. Baskı ve disiplin, eş geçimsizliği, ev kadınlığını reddetme boyutları ile ADÖ'nün bütün boyutları arasında pozitif anlamlı ilişki saptanmıştır.

4.1. Ölçüm Modeli Analiz Bulguları

Yapısal eşitlik modeli sınanmadan önce araştırmanın gözlenen değişkenlerinin örtük değişkenleri temsil etme durumunu sınamak amacı ile ölçüm modeli oluşturulmuştur. Ölçüm modeline Şekil 1'de yer verilmiştir.

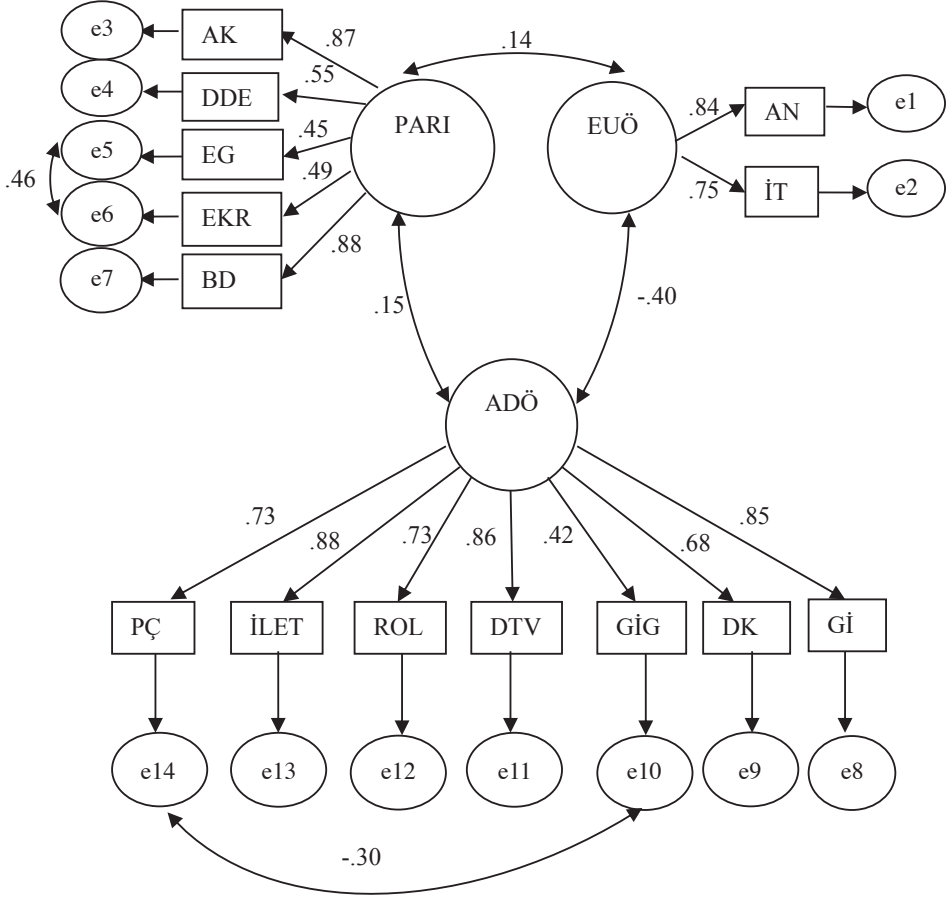

EUÖ: Evlilikte Uyum Ölçeği, ANL: Anlaşma, İT: İlişki Tarzı, ADÖ: Aile Değerlendirme Ölçeği, PÇ: Problem Çözme, İLET: İletişim, ROL: Roller, DTV: Duygusal Tepki Verebilme, GİG: Gereken ilgiyi Gösterebilme, DK: Davranış Kontrolü, Gİ: Genel İşlevler, PARI: Aile Hayatı ve Çocuk Yetiştirme Tutumu Ölçeği, AK: Aşırı Korumacılık, DDET: Demokratik Davranma ve Eşitlik Tanıma, EG: Eş Geçimsizliği, EKR: Ev Kadınlığını Reddetme, BD: Baskı ve Disiplin

Şekil 1. Ölçüm Modeli

Şekil 1'deki ölçüm modeline ait standardize edilmiş yol katsayıları incelendiğinde gözlenen değişkenlerin örtük değişkenler tarafından temsil edildiği görülmüştür. Ölçüm modeline ait uyum iyiliği indeksleri Tablo 4'te verilmiştir.

Tablo 4. Ölçüm Modeline İlişkin Uyum İyiliği İndeksleri

Model Uyum İndeksleri	Ölçüm Modeli	İyi Uyum	Kabul Edilebilir Uyum
χ^2	348.249	$0 \leq \chi^2 \leq 2df$	$2df < \chi^2 \leq 3df$
p	.02	$.05 \leq p \leq 1$	$.01 < p \leq .05$
χ^2 /sd	4.84	$0 \leq \chi^2 /sd \leq 3$	$3 \leq \chi^2 /sd \leq 5$
GFI	.93	$\geq .90$	$\geq .85$
AGFI	.90	$\geq .90$	$\geq .85$
RMSEA	.07	$\leq .05$	$\leq .08$
SRMR	.06	$\leq .05$	$\leq .08$
NFI	.93	$\geq .95$	$\geq .90$
CFI	.95	$\geq .97$	$\geq .95$
IFI	.95	$\geq .95$	$\geq .90$

Tablo 4'te görüldüğü üzere ölçüm modeline ait uyum indeksleri $\chi^2 /sd= 4.84$ ve $p=.02$, GFI = .93, AGFI = .90, RMSEA = .07, SRMR = .06, NFI = .93, CFI = .95 ve IFI = .95 olarak bulunmuştur. Ölçüm modelinin uyum indeksleri bulgularına göre değişkenler arasında uyum sağlanmıştır (Çelik ve Yılmaz, 2013; Karagöz, 2016).

4.2. Yapısal Eşitlik Modeli Analiz Bulguları

Ölçüm modelinden sonra değişkenler arasındaki nedensel ilişkinin gücünü ve yönünü belirlemek için yapısal eşitlik modeli path analizi yapılmıştır. Yapısal eşitlik modeli Şekil 2'de sunulmuştur.

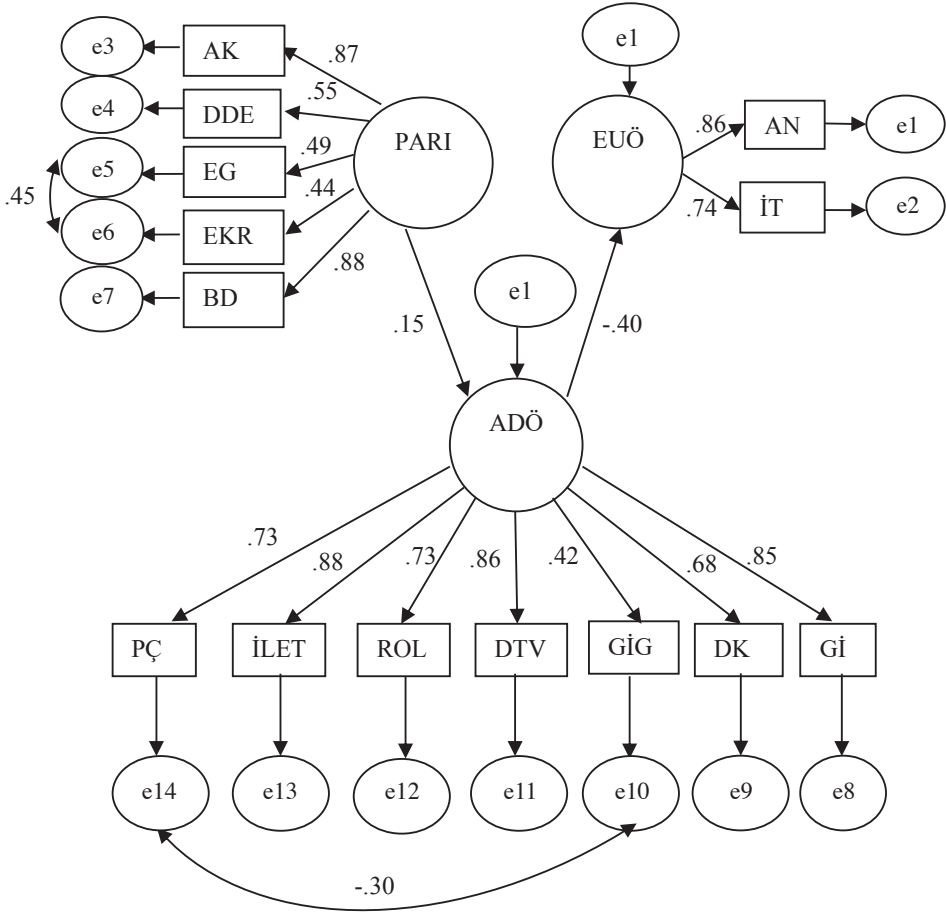

EUÖ: Evlilikte Uyum Ölçeği, ANL: Anlaşma, İT: İlişki Tarzı, ADÖ: Aile Değerlendirme Ölçeği, PÇ: Problem Çözme, İLET: İletişim, ROL: Roller, DTV: Duygusal Tepki Verebilme, GİG: Gereken ilgiyi Gösterebilme, DK: Davranış Kontrolü, Gİ: Genel İşlevler, PARI: Aile Hayatı ve Çocuk Yetiştirme Tutumu Ölçeği, AK: Aşırı Koruyuculuk, DDE: Demokratik Davranma ve Eşitlik Tanıma, EG: Eş Geçimsizliği, EKR: Ev Kadınlığını Reddetme, BD: Baskı ve Disiplin

Şekil 2. Yapısal Eşitlik Modeli

Şekil 2’de de sunulduğu üzere path analizi bulgularına göre çocuk yetiştirme tutumu aile işlevselliğini etkilemektedir ($\beta = .15, t = 3.53, p < .01$). Aile işlevselliği de evlilik uyumunu etkilemektedir ($\beta = -.40, t = -9.00, p < .01$). Yapısal eşitlik modeline ait uyum iyiliği indeksleri Tablo 5’te verilmiştir.

Tablo 5. Yapısal Eşitlik Modeline İlişkin Uyum İyiliği İndeksleri

Model Uyum İndeksleri	Yapısal Eşitlik Modeli	İyi Uyum	Kabul Edilebilir Uyum
χ^2	359.718	$0 \leq \chi^2 \leq 2df$	$2df < \chi^2 \leq 3df$
p	.01	$.05 \leq p \leq 1.00$	$.01 < p \leq .05$
χ^2 /sd	4.93	$0 \leq \chi^2 /sd \leq 3$	$3 \leq \chi^2 /sd \leq 5$
GFI	.93	$\geq .90$	$\geq .85$
AGFI	.90	$\geq .90$	$\geq .85$
RMSEA	.07	$\leq .05$	$\leq .08$
SRMR	.07	$\leq .05$	$\leq .08$
NFI	.93	$\geq .95$	$\geq .90$
CFI	.94	$\geq .97$	$\geq .95$
IFI	.94	$\geq .95$	$\geq .90$

Tablo 5 incelendiğinde yapısal eşitlik modeline ait uyum indeksleri $\chi^2 /sd= 4.93$ ve $p=.01$, GFI = .93, AGFI = .90, RMSEA = .07, SRMR = .07, NFI = .93, CFI = .94 ve IFI = .94 olarak bulunmuştur. Yapısal eşitlik modeline ait uyum indekslerine göre model uyum göstermektedir (Çelik ve Yılmaz, 2013; Karagöz, 2016).

5. Tartışma

Bu çalışmada evlilik uyumu, çocuk yetiştirme tutumu ve aile işlevselliği arasındaki ilişki incelenmiştir. İlk olarak bulgulara göre aile işlevselliği toplam puan ve tüm boyutları ile evlilik uyumu toplam puan ve tüm boyutları arasında negatif korelasyon tespit edilmiştir. Fakat ADÖ'den elde edilen yüksek puanlar ailenin sağlıklı işleve sahip olduğu şeklinde yorumlanmaktadır. Dolayısıyla araştırma sonucunda evli ve çocuk sahibi bireylerin aile işlevselliği daha sağlıklı bir yapı gösterdikçe evlilik uyumunun da arttığı yorumu yapılabilir. İlgili literatür incelendiğinde araştırma bulguları ile örtüşen sonuçlar elde edildiği görülmüştür (Basharpoor ve Sheykhleslami, 2015; Tellioğlu ve Özdemir, 2018). Bu sonuçlara ek olarak sıklıkla evlilik uyumu yerine kullanılan evlilik doyumu değişkeni ile aile işlevselliği (Algan, 2018; Butt, 2001; Pedro, Ribeiro ve Shelton, 2015) ve aile işlevselliğinin boyutu olarak sayılabilecek ailenin duygusal desteği (Choi ve Yoo, 2019), duygu dışavurumu (Mirgain ve Cordova, 2007) arasında pozitif korelasyon saptayan çalışmalar mevcuttur. Alayi, AhmadiGatab ve Khamen (2011) ise çalışmalarında evlilik uyumu ile sağlıklı bir aile için önemli kavramlardan biri olan iletişim becerileri arasındaki ilişkiyi araştırmış ve sonuç olarak iletişim becerileri arttıkça evlilik uyumunun da arttığını tespit etmişlerdir.

Araştırma bulgularına göre çocuk yetiştirme tutumu ve evlilik uyumu toplam puanları arasında anlamlı ilişki bulunamamıştır. Alt boyutlara ait bulgular incelendiğinde demok-

ratik davranma ve eşitlik tanıma, aşırı koruyuculuk, baskı ve disiplin tutumları ile evlilik uyumu arasında pozitif ilişki saptanmıştır. Eş geçimsizliği ve ev kadınlığını reddetme tutumları ile evlilik uyumu arasında negatif ilişki olduğu gözlenmiştir. Diğer bir ifade ile ebeveynlerin aşırı koruyucu, demokratik ve baskıcı tutumları arttıkça evlilik uyumları da artmaktadır. Bununla birlikte çocuk yetiştirme eylemlerindeki geçimsizlik ve reddedici tutumlar arttıkça evlilik uyumu azalmaktadır. İlgili literatürde evlilik uyumu ile demokratik tutum arasında pozitif korelasyon (Garip, 2010; Kabadayı, 2019) saptayan çalışmalar bulunmaktadır. Bu çalışmalara ek olarak evlilik uyumu ile eş geçimsizliği (Türkmen, 2018) ve ev kadınlığını reddetme (Malkoç ve Güren, 2017) tutumları arasında negatif korelasyon bulgusuna ulaşan çalışmalar da mevcuttur. Bu bulgular araştırma bulgularıyla örtüşmektedir. Araştırma sonuçlarından farklı olarak otoriter tutum ile evlilik uyumu arasında anlamlı ilişki saptayamayan çalışmalar da bulunmaktadır (Kabadayı, 2019; Malkoç ve Güren, 2017). Çocuk yetiştirme tutumunun her ne kadar evlilik uyumunun alt boyutları ile ilişkili olduğu görülse de çalışmalarda farklılıklar söz konusudur. Bu çerçevede değerlendirildiğinde bu çalışmada çocuk yetiştirme aile işlevselliği düzeyi üzerinden evlilik uyumunu açıkladığı path modeli daha anlamlı hale gelmektedir.

Bulgulara sadece demokratik davranma ve eşitlik tanıma tutumu ile aile işlevselliği arasında negatif ilişki saptanmıştır. Diğer çocuk yetiştirme tutumları ile aile işlevselliği arasında pozitif ilişki gözlenmiştir. ADÖ'den elde edilen yüksek puanlar ailenin sağlıklı işleve sahip olduğu şeklinde yorumlanmaktadır. Dolayısıyla araştırma sonuçlarına göre ebeveynlerin demokratik davranma ve eşitlik tanıma tutumu arttıkça aile işlevselliğinin daha sağlıklı bir yapı gösterdiği söylenebilir. Bununla birlikte ebeveynlerin aşırı koruyucu, baskı ve disiplin, eş geçimsizliği ve ev kadınlığını reddetme gibi olumsuz tutumları arttıkça aile işlevselliği daha sağlıklı bir yapıya bürünmektedir. Ergenlerin ebeveynleri ile yürüttükleri çalışmalarında Matejevic, Jovanovic ve Ilic (2015), aşırı koruyucu ve reddedici ebeveyn tutumları ile aile esnekliği ve bağlılığı arasında negatif ilişki; duygusal yakınlık ebeveyn tutumu ile aile bağlılığı arasında pozitif ilişki saptamışlardır. Araştırma sonucunda elde edilen bu korelasyonel sonuçlar, ailenin genelinde ya da herhangi bir alt sisteminde (eş, ebeveyn-çocuk, kardeşler) görülen bir problemin ailenin bir diğer alt sistemi ile ilişkili olabileceği şeklinde açıklanabilir.

Araştırma kapsamında değişkenler arasındaki nedensel ilişkiyi belirlemek için yapısal eşitlik modeli test edilmiştir. Yapılan path analizinde çocuk yetiştirme tutumunun aile işlevselliği üzerinde pozitif bir etkiye sahip olduğu bulunmuştur. ADÖ'den elde edilen yüksek puanlar sağlıklı aile işlevleri şeklinde değerlendirilmektedir. Dolayısıyla bu modelde çocuk yetiştirme tutumlarının aile işlevleri üzerinde negatif etkisi olduğu söylenebilir. Literatür incelendiğinde Güzel (2013), model çalışmasında çocuk yetiştirme tutumlarının alt boyutu olan demokratik davranma ve eşitlik tanıma, ev kadınlığını reddetme ve eş geçimsizliği tutumlarının duygusal tepki verebilmeyi yordadığı sonucuna ulaşmıştır. Aynı çalışmanın sonuçlarına göre baskı ve disiplin tutumu davranış kontrolü boyutunu anlamlı derecede yordamaktadır. Bu bulgular araştırma sonuçlarıyla paraleldir.

Yapısal eşitlik modelinden elde edilen bir diğer bulguda aile işlevselliğinin evlilik uyumu üzerinde negatif bir etkiye sahip olduğu gözlenmiştir. ADÖ'den elde edilen yüksek puanlar sağlıklı aile işlevleri şeklinde değerlendirilmektedir. Buna bağlı olarak burada aile işlevselliğinin evlilik uyumu üzerinde pozitif etkisinden bahsedilebilir. Tellioglu ve Özdemir (2018), çalışmalarında problem çözme boyutunun evlilik uyumunu tahmin ettiği bulgusuna ulaşmışlardır. Buna ek olarak aile işlevselliğinin alt boyutları olarak değerlendirilebilecek kavramlar ile evlilik uyumu arasındaki nedensel ilişkiyi konu edinen çalışmalar bulunmaktadır. Bu çalışmalar incelendiğinde aile işlevselliğinin alt boyutu olarak değerlendirilebilecek problem çözme becerilerinin evlilik uyumunu yordadığı sonucuna ulaşan (Ghaemian ve Gholami, 2010; Kodan Çetinkaya, 2018; Serpen ve Maçkan, 2017; Sıbğatullah, 2018) çalışmaların olduğu görülmüştür. Bunun yanında duyguları etkili şekilde ifade edebilmenin evlilik uyumunu (Civan, 2011; Tutarel Kışlak ve Göztepe, 2012) ve evlilik kalitesini (Gavazzi, Mckenry, Jacobson, Julian ve Lohman, 2000) anlamlı düzeyde tahmin ettiği bulgusuna ulaşan çalışmalar literatürde bulunmaktadır. Bir başka çalışmada, aile işlevselliğinin alt boyutu olarak değerlendirilebilecek ailedeki duygusal desteğin evlilik doyumunun pozitif yordayıcısı olduğu bulunmuştur (Choi ve Yoo, 2019). Son olarak Bahr, Chappell ve Leigh (1983), model çalışmalarında eş rollerindeki fikir birliğinin evlilik doyumunu yordadığı sonucuna ulaşmışlardır. Araştırmada elde edilen bu nedensel sonuçlar aile sisteminin alt sistemlerle olan ilişki ile açıklanabilir. Aile sistemi için önemli kavramlardan biri olan aile işlevselliği ailenin alt sistemlerinin işlevselliği ile ilişkilidir. Önemli alt sistemlerden biri olan ebeveyn-çocuk sistemindeki bir problem ailenin geneline yansımaktadır. Ebeveynlerin çocukları ile olan ilişkilerinde yapıcı olmayan tutumları benimsemesi çocukların bedensel, sosyal ve ruhsal ihtiyaçlarının karşılanmasına ket vurabilir. Böylelikle sağlıklı bir işleve sahip olan ebeveyn-çocuk alt sistemi ailenin genel işlevselliğini de olumsuz etkilemektedir. Sağlıksız işlev gösteren aile, bir diğer önemli alt sistem olan eş ilişkisini de etkileyebilmektedir. Ailenin sağlıksız işleve sahip olması evliliğin niteliğinde dikkate değer yeri bulunan evlilik uyumunun bu durumdan olumsuz etkilenmesine neden olabilir.

6. Sonuç

Araştırma sonuçlarına göre aile sağlıklı bir işlev gösterdikçe evlilik uyumu da artmaktadır. Ebeveynler aşırı koruyucu, demokratik davranma ve eşitlik tanıma, baskı ve disiplin tutumlarını benimsedikçe evlilik uyumu artmakta; ev kadınlığını reddetme ve eş geçimsizliği tutumlarını benimsedikçe evlilik uyumu azalmaktadır. Ebeveynler demokratik davranma ve eşitlik tanıma tutumunu benimsedikçe aile işlevleri sağlıklı bir yapı göstermektedir. Bunun yanında ebeveynler aşırı koruyuculuk, eş geçimsizliği, ev kadınlığını reddetme, baskı ve disiplin tutumlarını benimsedikçe aile işlevlerinin daha sağlıksız bir özelliğe sahip olduğu gözlenmiştir. Ayrıca araştırma sonucunda çocuk yetiştirme tutumlarının aile işlevselliğinin negatif yordayıcısı; aile işlevselliğinin de evlilik uyumunun pozitif yordayıcısı olduğu tespit edilmiştir.

Çalışma grubunun çoğunlukla kadın ve çekirdek aileye sahip bireylerden oluşması araştırmanın sınırlılıklarındandır. Bu açıdan araştırmacılar daha sağlıklı sonuçlar elde edebilmek için cinsiyet ve aile tipinde daha homojen dağılım gösteren çalışma grupları ile araştırmalar yürütebilirler.

Araştırmadan elde edilen bulgulara göre aile işlevselliği evlilik uyumunu etkilemektedir. Bu kapsamda evlilik ve aile danışmanları uyum sorunu yaşayan çiftlere iletişim becerileri, duygu dışavurumu, problem çözme gibi içeriklere sahip psikoeğitimler verebilir, danışma sürecinde bu kavramlara ilişkin uygulama çalışmaları yürütebilirler. Bununla birlikte aile içindeki ilgi aktarımının işlevselliğini sağlamak için aile üyeleriyle vakit geçirme ev ödevleri de verilebilir.

Araştırma sonucunda yapıcı olmayan çocuk yetiştirme tutumları ile aile işlevselliği arasında negatif ilişki olduğu ve çocuk yetiştirme tutumlarının aile işlevselliğini etkilediği saptanmıştır. Bu bulguya dayalı olarak okullarda psikolojik danışmanlar anne ve babalara çocuk yetiştirmedeki tutumların aile ve çocuk bakımından yeri, önemi üzerine teorik ve uygulamaya dönük çalışmalar yapabilirler.

Evlilik uyumu ve çocuk yetiştirme tutumları arasındaki ilişki bulguya dayalı olarak bireylere evlilik ya da ebeveynlik öncesinde evlilik ilişkisindeki uyum problemlerinin ebeveyn tutumları ile ilişkisini ele alan eğitimler düzenlenmesi ya da evlilik, ebeveynlik okulu gibi projelerin geliştirilmesi ve desteklenmesi konusunda ilgili kurumlarca gerekli düzenlemeler yapılabilir.

Benzer şekilde evlilik uyumu ile aile işlevselliği arasındaki korelasyonel ve nedensel ilişkiye bağlı olarak bireylere evlilik öncesinde veya evlilik sürecinde evliliğin ve evlilikte uyumun önemi, aile işlevselliğinin evlilik bağlamında yeri gibi evlilik ve aile ilişkileri konularını ele alan çalışma ve projeler yürütülebilir. Bu çalışma ve projelerin desteklenmesi ve geliştirilmesi hususunda ilgili kurum ve yetkililer tarafından gerekli kaynaklar temin edilebilir.

Kaynakça

- Açık, Ö. (2008). *Evlilik uyumu ve bağlanma stilleri arasındaki ilişki*. Yayımlanmamış yüksek lisans tezi, İzmir: Ege Üniversitesi Sosyal Bilimler Enstitüsü.
- Alayi, Z., AhmadiGatab, T. ve Khamen A. B. Z. (2011). The relationship between parents' marital adjustment, parents rearing style and health of children in azad university. *Social and Behavioral Sciences*, 30, 1969-1975.
- Algan, C. (2018). *Ebeveynini kaybetmiş evli bireylerde evlilik doyumunun aile işlevselliği açısından açıklanması*. Yayımlanmamış yüksek lisans tezi, Gaziantep: Hasan Kalyoncu Üniversitesi Sosyal Bilimler Enstitüsü.
- Ayyıldız, T. (2005). *Zonguldak il merkezinde 0-6 yaş çocuğu olan annelerin çocuk yetiştirme tutumları*. Yayımlanmamış yüksek lisans tezi, Zonguldak: Zonguldak Karaelmas Üniversitesi Sağlık Bilimleri Enstitüsü.

- Bahr, S. J., Chappell, C. B. ve Leigh, G. K. (1983). Age at marriage, role enactment, role consensus, and marital satisfaction. *Journal of Marriage and Family*, 45(4), 795-803.
- Basharpoor, S. ve Sheykholeslami, A. (2015). The relation of marital adjustment and family functions with quality of life in women. *Europe's Journal of Psychology*, 11(3), 432-441.
- Bulut, I. (1993). *Ruh hastalığının aile işlevlerine etkisi*. Ankara: Başbakanlık Kadın ve Sosyal Hizmetler Müsteşarlığı Yayınları.
- Butt, Y. A. (2001). *Breastfeeding, marital satisfaction, and family functioning in primiparous couples*. Unpublished degree master of arts, Coumbia: Department of Social Work and Family Studies of University of British Columbia.
- Büyüköztürk, Ş., Kılıç Çakmak, E., Akgün, Ö. E., Karadeniz, Ş. ve Demirel, F. (2016). *Bilimsel araştırma yöntemleri*. Ankara: Pegem Akademi.
- Choi, H. ve Yoo, J. (2019). Husband's emotional support provision to adult children and wife's marital satisfaction in later life. *Innovation in Aging*, 3(1), 670.
- Civan, A. (2011). *Eşlerin duygu dışavurum tarzları ile algılanan evlilik kalitesinin ilişkisi ve duygusal farkındalığın rolü*. Yayınlanmamış yüksek lisans tezi, Mersin: Mersin Üniversitesi Sosyal Bilimler Enstitüsü.
- Çarkoğlu, A. ve Kalaycıoğlu, E. (2013). *Türkiye'de aile, iş ve toplumsal cinsiyet raporu*. Ankara Üniversitesi Kadın Sorunları Araştırma ve Uygulama Merkezi. <http://kasaum.ankara.edu.tr/files/2013/11/turkiyedeaileisvetoplumsalcinsiyetraporu2.pdf> adresinden 20 Nisan 2019 tarihinde alınmıştır.
- Çelik, H. E. ve Yılmaz, V. (2013). *Yapısal eşitlik modellemesi: Temel kavramlar – uygulamalar – programlama*. Ankara: Anı Yayıncılık.
- Dai, L. ve Wang, L. (2015). Review of family functioning. *Open Journal of Social Sciences*, 3, 134-141. DOI: 10.4236/jss.2015.312014
- Demiray, Ö. (2006). *Evlilikte uyumun demografik özelliklere göre incelenmesi*. Yayınlanmamış yüksek lisans tezi, Diyarbakır: Dicle Üniversitesi Sosyal Bilimler Enstitüsü.
- Demircioğlu, H., Tezel Şahin, F. ve Günindi, Y. (2011). Anne babaların görüşlerine göre aile işlevleri. *Erzincan Eğitim Fakültesi Dergisi*, 13(1), 93-105.
- Düzgün, G. (2009). *Evlü kişilerde depresyon, ilişkiye ilişkin inanç, kendini ayarlama düzeyinin evlilik uyumu ile ilişkisi*. Yayınlanmamış yüksek lisans tezi, Ankara: Ankara Üniversitesi Sosyal Bilimler Enstitüsü.
- Epstein, N. B., Baldwin, L. M. ve Bishop, D. S. (1983). The McMaster family assessment device. *Journal of marital and family therapy*, 9(2), 171-180.
- Erbek, E., Beştepe, E., Akar, H., Eradamlar, N., ve Alpkın, R. L. (2005). Evlilik uyumu. *Düşünen Adam*, 18(1), 39-47.

- Erdoğan, S. (2007). *Evlilik uyumu ile psikiyatrik rahatsızlıklar, bağlanma stilleri ve mizaç ve karakter özellikleri arasındaki ilişkilerin incelenmesi*. Yayınlanmamış Tıpta uzmanlık tezi, Ankara: Gazi Üniversitesi Tıp Fakültesi.
- Eroğlu, M. (2014). 0-6 yaş arası çocuğa sahip anne babaların sosyo ekonomik durumlarının ve benlik saygılarının çocuk yetiştirme tutumlarına etkisi. Yayınlanmamış yüksek lisans tezi, Toros Üniversitesi Sosyal Bilimler Enstitüsü, Mersin.
- Eskin, M. (2012). Evlilik terapisi için başvuran çiftlerin evlilik doyumu ve evlilik terapisiyle hakkındaki görüşleriyle ilişkili etmenler. *Klinik Psikiyatri*, 15, 226-237.
- Garip, E. S. (2010). *5-6 yaş döneminde, okul öncesi eğitim kurumuna devam eden çocuğu olan eşlerin çocuk yetiştirme stilleri ile evlilik uyumları arasındaki ilişkinin incelenmesi*. Yayınlanmamış yüksek lisans tezi, İstanbul: Marmara Üniversitesi Eğitim Bilimleri Enstitüsü.
- Gavazzi, S. M., McKenry, P. C., Jacobson, J. A. Julian, T. W. ve Lohman, B. (2000). Modeling the effects of expressed emotion, psychiatric symptomology, and marital quality levels on male and female verbal aggression. *Journal of Marriage and Family*, 62(3), 669-682.
- Ghaemian, A. ve Gholami, J. (2010). An investigation into the relationship between personality types and interpersonal problem solving styles with marital adjustment in the married students at Islamic Azad University. *The Arab Journal of Psychiatry*, 21(1), 70-84.
- Güzel, H. Ş. (2013). *Psikiyatri kliniğine başvuran çocuklarda mizaç özellikleri, aile işlevleri ve çocuk yetiştirme tutumları ile içe yönelim/dışa yönelim sorunları arasındaki ilişki*. Yayınlanmamış doktora tezi, İzmir: Ege Üniversitesi Sosyal Bilimler Enstitüsü.
- Kabadayı, Ö. (2019). *Annenin çocuk yetiştirme tutumuna evlilik uyumunun etkisi*. Yayınlanmamış yüksek lisans tezi, İstanbul: Biruni Üniversitesi Sağlık Bilimleri Enstitüsü.
- Kalkan, M. (2002). *Evlilik ilişkisini geliştirme programının, evlilerin evlilik uyum düzeyine etkisi*. Yayınlanmamış doktora tezi, Samsun: Ondokuz Mayıs Üniversitesi Sosyal Bilimler Enstitüsü.
- Karagöz, Y. (2016). *SPSS 23 ve AMOS 23 uygulamalı istatistiksel analizler*. Ankara: Nobel Akademik Yayıncılık.
- Kim, H-Y. (2013). Statistical notes for clinical researchers: Assessing normal distribution (2) using skewness and kurtosis. *Restorative Dentistry & Endodontics*, 38(1), 52-52. doi: 10.5395/rde.2013.38.1.52
- Kodan Çetinkaya, S. (2018). *Evlilik uyumuna ilişkin model araştırması*. Yayınlanmamış doktora tezi, Erzurum: Atatürk Üniversitesi Eğitim Bilimleri Enstitüsü.

- Le Compte, G., Le Compte A. ve Özer, S. A. (1978). Üç sosyo-ekonomik düzeyde, Ankaralı annelerin çocuk yetiştirme tutumları: bir ölçek uyarlaması. *Türk Psikoloji Dergisi*, 1(1), 5-8.
- Locke, H. J. ve Wallace, K. M. (1959). Short marital-adjustment and prediction tests: Their reliability and validity. *Marriage and Family Living*, 21(3), 251-255.
- Malkoç, G. ve Güren, A. S. (2017). Evli ve çocuk sahibi çiftlerin evlilik uyumu, evlilik çatışması, yakın ilişki düzeyi ve yalnızlık düzeylerinin çocuk yetiştirme tutumları ile ilişkisi. *İstanbul Ticaret Üniversitesi Sosyal Bilimler Dergisi*, 33(1), 225-239.
- Matejevic, M. D. ve Jovanovic, D. R. (2011). The functionality of families with children with special needs from the systemic perspective. *Psychology and History*, 10(1), 57- 66.
- Matejevic, M., Jovanovic, D. ve Illic, M. (2015). Patterns of family functioning and parenting style of adolescents with depressive reactions. *Social and Behavioral Sciences*, 185, 234-239.
- Mirgain, S. A., ve Cordova, J. V. (2007). Emotion skills and marital health: The association between observed and self-reported emotion skills, intimacy, and marital satisfaction. *Journal of Social and Clinical Psychology*, 26(9), 983-1009.
- Nalbantoğlu, G. (2016). *6 ile 11 yaş arasında çocuklarda görülen ruhsal sorunların annelerin bağlanma düzeyi, çocuk yetiştirme tutumu ve aile işlevleri ile olan ilişkisi*. Yayımlanmamış yüksek lisans tezi, İstanbul: İstanbul Arel Üniversitesi Sosyal Bilimleri Enstitüsü.
- Öngider, N. (2013). Anne-baba ile okul öncesi çocuk arasındaki ilişki. *Psikiyatride Güncel Yaklaşımlar*, 5(4), 420-440.
- Özen, A. (2010). Evlilik uyumu ve evlilikte çatışma yönetimi. T. Solmuş (Ed.). *Romantik ilişkiler, evlilik ve ana-baba-çocuk ilişkileri* (s.133-151). Ankara: Nobel Yayın.
- Öztürk, N. (2017). 6, 7 ve 8. sınıf öğrencilerinde, ailelerin çocuk yetiştirme tutumu ile istismar arasındaki bağlantının incelenmesi. Yayımlanmamış yüksek lisans tezi, İstanbul: Maltepe Üniversitesi Sosyal Bilimler Enstitüsü.
- Pedro, M. F., Ribeiro, T. ve Shelton, K. H. (2015). Romantic attachment and family functioning: The mediating role of marital satisfaction. *Journal of Child Family Study*, 24, 3482-495.
- Serpen, A. S. ve Maçkan, A. Ç. (2017). The effect of problem solving skills and resilience to the marital adjustment in old ages. *The Eurasia Proceedings of Educational & Social Sciences*, 7, 169-174.
- Schaefer, E. S. ve Bell, R. Q. (1958). Development of a parental attitude research instrument. *Child Development*, 29(3), 339-361.

- Sıbğatullah, Y. (2018). *Okul öncesi dönemde çocuğu olan evli bireylerin duygusal zekâ düzeylerinin ve problem çözme becerilerinin evlilik uyumu ile ilişkisi*. Yayınlanmamış yüksek lisans tezi, İstanbul: Beykent Üniversitesi Sosyal Bilimler Enstitüsü.
- Söylemez, İ. (2011). *Evlilikte uyum ve aile işlevleri ölçeği geliştirme: güvenilirlik ve geçerlik çalışması*. Yayınlanmamış tıpta uzmanlık tezi, Ankara: Ankara Üniversitesi Tıp Fakültesi.
- Şafak Öztürk, C. (2014). *Cinsel işlev bozukluğu olan çiftlerde mizaç ve karakter boyutları, evlilik uyumu ve cinsel doyum arasındaki ilişkiler*. Yayınlanmamış doktora tezi, İzmir: Ege Üniversitesi Sosyal Bilimler Enstitüsü.
- Tabachnick, B.G. & Fidell, L.S. (2007). *Using multivariate statistics*. Boston: Pearson Education, Inc.
- Tellioğlu, P. ve Özdemir, H. (2018). Kırsal kesimde yaşayan evli kadınların aile işlevlerinin evlilik uyumuna etkisi. *Bilecik Şeyh Edebali Üniversitesi Sosyal Bilimler Enstitüsü Dergisi*, 3(1), 127-140.
- Tutarel-Kışlak, Ş. (1999). Evlilikte Uyum Ölçeğinin (EUÖ) güvenilirlik ve geçerlik çalışması. *3P Psikoloji, Psikiyatri ve Psikoloji Dergisi*, 7(1), 50-57.
- Tutarel-Kışlak, Ş. ve Göztepe, I. (2012). Duygu dışavurumu, empati, depresyon ve evlilik uyumu arasındaki ilişkiler. *Ankara Üniversitesi Sosyal Bilimler Enstitüsü Dergisi*, 3(2), 27-46.
- Türkmen, G. K. (2018). *Evli ve çocuk sahibi kadınların evlilik uyumlarının çocuk yetiştirme tutumları üzerindeki etkisi*. Yayınlanmamış yüksek lisans tezi, İstanbul: Üsküdar Üniversitesi Sosyal Bilimler Enstitüsü.
- Yavuzer, H. (2004). *Çocuk psikolojisi*. İstanbul: Remzi Kitabevi.
- Yazıcıoğlu, Y. (2015). Aile ve yaşam döngüsü. M. B. Acat (Ed.). *Aile içi uyumlu etkileşim* (s. 2-25). Eskişehir: Anadolu Üniversitesi Yayını.
- Yıldırım, E. (2011). Aile ve evlilik türleri. K. Canatan ve E. Yıldırım (Editörler). *Aile sosyolojisi* (s. 65-83). İstanbul: Açılımkitap.
- Yılmaz, A. (2016). *Lise öğrencilerinin ders dışı sportif etkinliklere katılımlarına yönelik ebeveyn tutum ve görüşleri*. Yayınlanmamış doktora tezi, Ankara: Gazi Üniversitesi Eğitim Bilimleri Enstitüsü.
- Yörükoğlu, A. (2003). *Çocuk ruh sağlığı*. Ankara: Özgür Yayınları.
- Zhang, Z. ve Hayward, M. D. (2006). Gender, the marital life course, and cardiovascular disease in late midlife. *Journal of Marriage and Family*, 68, 639-657.

