

ŞEYH ŞABÂN-I VELÎ VAKIF MÜZESİ VAKIF ŞAMDANLARI*

FOUNDATION CANDLESTICKS IN ŞEYH ŞABAN-I VELI FOUNDATION MUSEUM

Lütfiye GÖKTAŞ KAYA**
Ebubekir Sıddık ATA***

Öz

Kastamonu Şeyh Şabân-ı Veli Dergâhı'nda bulunan dergâh evinin haremlik bölümü günümüzde vakıf müzesi olarak işlev görmektedir. Müzede dergâh eşyaları ile birlikte vakıf eşyaları sergilenmektedir. Çalışmanın konusunu vakıf eşyalarından olan 12 tane şamdan oluşturmaktadır. Dini ve tasavvufi açıdan önemli anlamları olan şamdanlar cami ve türbe gibi yapılara hediye edilen eşyaların başında gelir. Çalışma kapsamındaki şamdanlar da müzeye Kastamonu'daki çeşitli camilerden getirilmiş vakıf eşyalarındandır. Şamdanların kitabelerinin tamamında tarih bilgisi yer alırken, 8 tanesinde vakfedildikleri cami adı, 9 tanesinde vakfeden kişi adı kayıtlıdır. Bakırdan, dövme ve döküm tekniğinde yapılan, konik gövdeli, boyun, omuz ve muşluk bölümlerinden oluşan şamdanlar berât niteliğine sahip olan mihrap şamdanlarıdır. Kastamonu zengin bakır yataklarının bulunduğu bölgelerden biridir. Bölgede Osmanlı dönemi öncesi ve sonrasında bakır ocağı işletmeciliği ve bakır işleyen atölyeler bulunmaktadır. Üstlerindeki kitabelere göre 18. ve 19. yüzyıllara tarihlenen bakır şamdanlar geç dönem Osmanlı maden sanatının taşra üretimini örneklemesi açısından önemlidir. 18. ve 19. yüzyıl Osmanlı maden sanatı başkent ve çevresinde batı etkisi gösterirken, taşrada bu etkilerden uzak geleneksel üretim devam etmektedir. Ele alınan şamdanlar bir taraftan Türk ve İslam geleneğindeki hediye/bağış olayını örneklerken, diğer taraftan bakırdan yapılmış olmaları ile bakır üreten ve ithal eden Kastamonu kentine bir kez daha vurgu yapmaktadır. Bu çalışma ile sanat tarihi açısından değerlendirilen şamdanlar geç dönem Osmanlı maden sanatı örnekleri olarak bilim dünyası ile tanıştırmıştır.

Anahtar Kelimeler: Kastamonu, maden sanatı, şamdan, aydınlatma araçları, vakıf eşyaları.

Abstract

The harem section of the Dervish lodge located in Kastamonu Şeyh Şaban-ı Veli Dervish Lodge (Dargah) today functions as the foundation museum. At the museum, the objects in the dargah are exhibited along with the items of the foundation. The subject of the study is the 12 candlesticks, which belong to the foundation. Candlesticks, having important meanings in terms of religion and mysticism, are one of the objects that are presented as gifts to such buildings as mosques and tombs. The candlesticks in the present study are among the foundation objects brought from the various mosques in Kastamonu. All inscriptions on the candlesticks have date information, 8 of them have the name of the mosques where they were donated, also, 9 of them include the name of the donors. The candlesticks made of copper; shaped by forging and casting techniques, consisting of a conical body, neck, shoulder and candleholders are classified as mihrab candlesticks having a qualification of the letters patent (berat-license) at that time. Kastamonu is one of the regions with rich copper deposits.

* Makalenin Geliş Tarihi: 16. 04.2018, Kabul Tarihi: 14.06.2018. DOI: 10.31624/tkbbvd.2018.16

** Doç. Dr. Karabük Üniversitesi, Edebiyat Fakültesi, Sanat Tarihi Bölümü, Türk ve İslam Sanatları Anabilim Dalı, lgoktaskaya@karabuk.edu.tr, ORCID ID: orcid.org/0000-0002-4979-9330.

*** Doktora Öğrencisi, Karabük Üniversitesi-Sakarya Üniversitesi Ortak Doktora Programı, ebubekir.ata@sakarya.edu.tr, ORCID ID: orcid.org/0000-0001-6301-642X.

In the region, there were copper mining operations and copper processing workshops before and after the Ottoman period. According to the inscriptions on their bodies, the copper candlesticks dating to the 18th and 19th centuries are significant for indicating the local production of the late period of the Ottoman metalwork. In the 18th and 19th centuries Ottoman metalwork exhibited western influence in and around the capital, while traditional production far from these influences continues outside the capital. On the one hand, the candlesticks are examples of the gift/donation event in Turkish and Islamic tradition, and on the other hand, since they are made of copper and they emphasize the city of Kastamonu which produces and imports copper. In this study, the candlesticks, evaluated in terms of art history, were introduced to the world of science as examples of late Ottoman metalwork.

Key words: Kastamonu, metalwork, candlestick, enlightenment tools, foundation objects.

1.Giriş

Şeyh Şabân-ı Velî¹ Vakıf Müzesi, Kastamonu'nun Hisarardı Mahallesi, Şeyh Şabân-ı Velî Caddesi'nde yer alan ve aynı ismi taşıyan dergâh içerisinde yer alan 4 Mayıs 2007 yılında müze olarak ziyarete açılan dergâh (Demirci, 2011: 257) cami, türbe, dergâh evleri, hazire, şadırvan ve asa suyundan oluşur.

Yapı topluluğunun ilk yapısı olan cami, Seyyid Ahmet Sünnet Efendi tarafından yaptırılmıştır. Yapım tarihi bilinmemekle birlikte, Ahmet Sünnet Efendi'nin cami haziresinde yer alan mezarında ölüm tarihi 1459-1460 şeklinde yazılı (Demirci, 2011: 258) olduğundan caminin 1460 yılından önce yapılmış olduğu düşünülmektedir.

Türbenin inşasına, 1560-1636 yılları arasında yaşayan ve Şeyh Şabân-ı Velî'nin beşinci halifesi aynı zamanda Sultan I. Ahmed'in Sadrazamı Kuyucu Murat Paşa'nın kethüdâsı olan Ömer el-Fuâdî tarafından (Demircioğlu, 1962: 26; Oğuz, 1995: 53) 1575 yılında başlanmış, inşaat pencere üst seviyelerine kadar devam etmiş; ancak Murat Paşa ile kethüdâsının Diyarbakır'da Nasuh Paşa tarafından idam ettirilmeleri üzerine tamamlanamamıştır. İki yıl sonra tekrar başlayan inşaat, Küre Kadısı Akkaş Hibetullah Efendi ile Dergâh-ı Ali kapucubaşlarından Mehmed Ağa ve ulemeden Derviş Ömer'in katkıları ve Kastamonuluların yardımıyla, türbenin girişindeki kitabeye göre 1611-12 yılında bitirilmiştir (Eyüpgiller, 1999: 116).

Dergâhın bir başka yapısı; kaynaklara göre üç katlı bir konak şeklinde olan ve dergâh evleri olarak adlandırılan yapıdır. Özgün yapı Şeyh Şabân-ı Velî Türbesi'nin yapıldığı dönemde tahrip olmuş, günümüzdeki konak, Azdavaylı Mahmut Paşa tarafından 1900 tarihinde yaptırılmıştır. Bir dönem Kur'ân kursu ve öğrenci yurdu olarak kullanılan haremlik ve selamlıktan oluşan konağın haremlik bölümü bugün müze olarak kullanılmaktadır.

Müze yapısı zemin üzerine iki katlı ve üç girişlidir. Girişlerden ikisi güney, diğeri doğu cephededir. Orta sofaya açılan planda, zemin katta 3, birinci katta 4, ikinci katta 5 oda bulunmaktadır. İkinci katta B3 şeklinde adlandırılan odada, Kastamonu ve çevresinde üretildiği bilinen pirinçten yapılmış kandiller sergilenmektedir.

İkinci katın sofa bölümünde içlerinde Kur'ân-ı Kerimlerin sergilendiği vitrinlerin önünde yer alan, üstlerinde kim tarafından, ne zaman ve bir kısmında hangi yapı için yaptırıldıkları yazılı olan 12 tane bakır vakıf şamdanı bu çalışmanın konusunu oluşturmaktadır.



Fotoğraf 1: Şeyh Şabân-ı Velî Vakıf Müzesi'nin ikinci kat sofa bölümü ve sergilenen şamdanların genel görünümü

Anadolu maden sanatının önemli örneklerinden olan şamdanların asıl yapılış amaçları ışık vermek gibi görünse de onların, ışık veren, aydınlatan birer eşya olarak işlevselliklerinin yanı sıra, taşıdıkları bazı sembolik anlamlarının da olduğu şüphesizdir. Soyut olan tanrının somut olarak ifade şekli olan bu eşyalar, hem tanrının nuru olan kutsal ışığı yaymakta, hem de değerli madenlerden yapıldıklarından dolayı sahipleri için güç ve statü göstergesi olmaktadır (Göktaş, 1995: 1-2).

Şeyh Şabân-ı Velî Vakıf Müzesi'nde sergilenen şamdanlar; cami, türbe, dergâh, tekke ve zaviye gibi dini ve sosyal işlevli yapılara vakfedilen teberrükât eşyalarındandır. Halı, kilim, buhurdan gibi eşyalar da söz edilen yapılara vakfedilmekle birlikte taşıdıkları sembolik ve tasavvufi anlamlardan dolayı şamdanların bu eşyalar arasında ayrıcalıklı bir yeri vardır.

18. ve 19. yüzyıllara tarihlenen, bakırdan dövme ve döküm tekniğinde yapılan, üstlerinde kazıma tekniği ile yazılmış kitabeleri olan konumuz şamdanları, döneminde bölgedeki çeşitli camilere vakfedilmişlerdir. Geniş çaplı bir kaide, aşağıdan yukarıya doğru daralan konik gövde, ince uzun silindir boyun, omuz ve mumluk bölümlerinden oluşurlar.

2. Şamdanlar

Arapçada nûr; “*ed-Dâv’u*” ya da “*ed-Dûv’u*” kelimeleri ile ifade edilir. Görmeyi sağlayan yayılmış ışık, iç aydınlıktır. İslam düşüncesinde nûr (ışık) ile nâr (ateş) aslında aynıdır ve birbirlerini gerektirirler (İsfahani, 1986: 776).

Şamdan ve kandil gibi aydınlatma eşyalarının nûr ve ışık ile ilgili oldukları ve tanrıyı sembolize ettikleri üstlerinde Nûr Sûresi 35. âyetin yazılı olmasından ve âyetin içeriğinden anlaşılır. *Kur’an-ı Kerim* Nûr Sûresi 35. âyette;

“Allah göklerin ve yerin nûrudur. O’nun nûrunun temsili, içinde lamba bulunan bir kandillik gibidir. O lamba kristal bir fanus içindedir; o fanus da sanki inciye benzer bir yıldız gibidir ki, doğuya da, batıya da nisbet edilemeyen mübarek bir ağaçtan, yani zeytinden (çıkan yağdan) tutuşturulur. Onun yağı, neredeyse, kendisine ateş değmese dahi ışık verir. (Bu) nûr üstüne nûrdur. Allah dilediği kimseyi nûruna eriştirir” (*Kur’an-ı Kerim ve Açıklamalı Meâli*, 1993: 353) denmektedir. Günümüzde Ankara Etnografya Müzesi’nde bulunan, Beyşehir Eşrefoğlu Cami’ne ait olan tunçtan dövme tekniğinde yapılmış kandil zarfı, üstünde yer alan kazıma tekniğinde yazılmış Nûr Suresi 35. âyet ile önemli örneklerden biridir.

Şamdanlar kullanıldıkları mekâna, yapıldıkları malzemeye ve şekillerine göre isimlendirilir. En büyükleri üzerlerine berât mumlarının yerleştirildiği “mihrap şamdanları”dır. 2 metreye kadar yüksekliği olan bu şamdanlar camilerde, tekke ve türbelerde yaygın biçimde bulunur ve yerleri pek değişmez. Çalışmamızın konusu olan vakıf şamdanları büyük olasılıkla döneminde çeşitli camiler için üretilmiş mihrap şamdanları olup “berât” niteliğindedirler.³

Osmanlı maden sanatında önemli bir yer edinen mihrap şamdanlarının kökeni Memlûk örneklerine dayanır.⁴ Memlûk örneklerinden farklı olarak Osmanlı örneklerinde dip kısmı geniş, daha yüksek ve yukarı doğru belirgin olarak daralan gövdenin üzerinde bilezikli boyun kısmı ve geniş mumluk yer alır. Bu tür şamdanların yapımı, genel olarak çok fazla malzeme gerektirdiğinden genellikle daha ucuza mal edilen bakır ve pirinçten malzeme ile çok sayıda üretilmişlerdir. Mihrap şamdanları boyut olarak yüksektir. Memlûk şamdanlarına dayandırılmasında boyut açısından benzerlik öne çıkar. Ancak biçim kökeni olarak değerlendirilirse bu tip şamdanların kökeni 12. yüzyıllara kadar inmektedir. Memlûk ve Osmanlı dönemlerinde boyut büyüdüğünden özellikle şamdanların boyun bölümlerindeki bileziklerin sayısında artış ya da boyutlarında genişleme görülür. Mihrap şamdanları genellikle daha az süsleme içerir. Kimi örneklerde vakfedenin adının ve vakfedildiği yerin belirtildiği, süslemeli kartuşlar içine alınmış yazılara rastlanır.

Çalışmanın bu bölümünde Şeyh Şabân-ı Velî Müzesi’nde sergilenen 12 tane kitabeli vakıf şamdanı ayrı ayrı ele alınarak, sanat tarihi açısından ayrıntılı şekilde incelenmiştir.

2.1. 1 Numaralı Şamdan (Fotoğraf 2a-b-c, Çizim 1)

Müze Envanter Numarası: 231

Geldiği Yer: Honsalar Camii

Tarih/Dönem: H.1120/1708-09 M.

Malzeme: Bakır

Yapım Tekniği: Dövme ve Döküm

Süsleme Tekniği: Kazıma

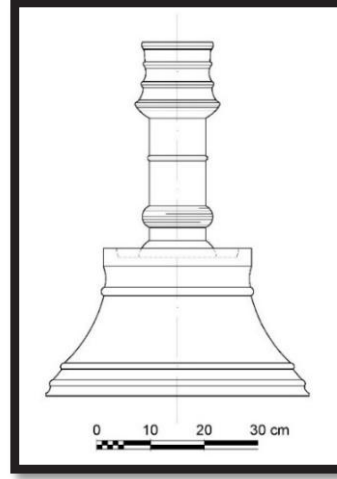

Fotoğraf 2a/Çizim 1. 1 numaralı şamdan⁴

Kitabe: Gövde bölümünde 3. bileziğin hemen altında kazıma tekniği ile yazılan tek satırlık vakıf kaydı bulunur. Kısa kenarları dilimli dikdörtgen bir çerçeve içine alınmış olan kitabe sülüs yazı karakterinde kazınmıştır (fotoğraf 2b-c). Vakıf kaydı şöyledir:

“Sâhibu’l-hayrât ve’l-hasenât Çamaşırzade Mustafa kad vakafe bi Cami-i Honsalar Li sene işrine ve mietin ve elf. Sene 1120”



Fotoğraf 2b-c. Gövde üstündeki kitabe

Tanım: 64 cm. yüksekliğindeki şamdan, 49 cm. çapında yüksek olmayan bir kaide üzerinde aşağıdan yukarıya doğru daralan 27 cm. yüksekliğinde bir gövdeye sahiptir. Gövde üstünde 3 tane bilezik yer alır. Düz ve 8,5 cm. genişliğindeki omuz üzerinde yükselen, biri geniş diğeri dar 2 tane bileziğe sahip olan boyun bölümü 23 cm. yüksekliğindedir. Boyun; aşağıdan yukarıya doğru daralan, 14 cm. yüksekliğinde ve 13 cm. çapında olan, üstünde 2 bilezik bulunan mumlukla sonlanır.

2.2.2 Numaralı Şamdan (Fotoğraf 3a-b-c, Çizim 2)

Müze Envanter Numarası: 232

Geldiği Yer: Nasrullah Camii

Tarih/Dönem: H.1125/1712-13 M.

Malzeme: Bakır

Yapım Tekniği: Döküm ve dövme

Süsleme Tekniği: Kazıma



Fotoğraf 3a/Çizim 2. 2 numaralı şamdan

Kitabe: Şamdanın, gövde bölümünde yer alan ikinci bilezik üzerinde (fotoğraf 3b) ve omuz bölümünde (fotoğraf 3c) olmak üzere iki yerde kazıma tekniğinde yazılmış tek satırlık vakıf kaydı bulunur. Her iki kitabede de harflerin sonu uzatılarak çerçevesiz şekilde yazılmıştır.

Gövde bölümü üstündeki kitabe;

“Vakf-ı Cami-i Nasrullah el-kadı fi nefsi-i Kastamonu fi zamanı Mehmed Paşa sene-i hicri 1125.” şeklinde,

Omuz bölümündeki kitabe;

“Zulmet içre kalmış idi iş bu Cami-i Burhan Hamdullah ref’idub kıldı. Rûşen-i Şamdan. Tarih sene: 1125” şeklinde okunmaktadır.



Fotoğraf 3b. Gövde üstündeki kitabe



Fotoğraf 3c. Omuz üstündeki kitabe

Tanım: 77 cm. yüksekliğinde olan şamdan 48 cm. çapındaki kaide üzerinde aşağıdan yukarıya doğru daralan 38 cm. yüksekliğindeki gövde bölümü ile devam eder. Gövde üstünde 3 tane bilezik bulunur. 11 cm. genişliğindeki hafif içbükey omuz bölümünü çevreleyen kitabe kuşağı vardır. 37 cm. yüksekliğindeki boyun üstünde 3 bilezik yer alır. Gövde bölümü üzerindeki parçanın içine oturtulan boyun bölümü olasılıkla bu şamdana ait değildir. 9 cm. çaplı mumluk tek bileziktir (fotoğraf 3a, çizim 2).

2.3. 3 Numaralı Şamdan (Fotoğraf 4a-b, Çizim 3)

Müze Envanter Numarası: 233

Geldiği Yer: Bilinmiyor

Tarih/Dönem: H.1282/1865-66 M.

Malzeme: Bakır

Yapım Tekniği: Dövme ve Döküm

Süsleme Tekniği: Kazıma

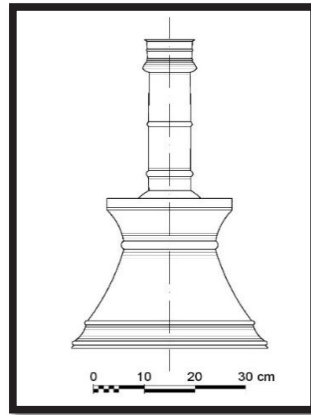

Fotoğraf 4a/Çizim 3. 3 numaralı şamdan

Kitabe: Kaidenin üzerinde devam eden gövdedeki ikinci bilezik üzerinde üç satır halinde kazıma tekniğinde yazılmış kitabesi bulunur. İlk satırda tarih, ikinci ve üçüncü satırda vakfeden kişi adını içeren kitabe kaş kemer biçimli bir çerçeve içine alınmıştır. Kitabe şöyledir:

“Sâhibu’l-hayrât Çıgılı Kadı’nın kerimesi Hatice Monlanın vakfidır. Sene: 1282”



Fotoğraf 4b. Gövde üstündeki kitabe

Tanım: 68 cm. yüksekliğe, 38 cm. çaplı bir kaideye sahip olan şamdan aşağıdan yukarıya doğru daralarak orta kısımda tekrar genişleyen 32 cm. yüksekliğindeki gövdesinde üç bilezik bulundurulur. Gövdeyi 5,5 cm. genişliğindeki düz omuz takip eder. İki bilezikli 34,5 cm. yüksekliğindeki boyun üzerinde 10 cm. çaplı mumluk yer alır.

2.4. 4 Numaralı Şamdan (Fotoğraf 5a-b, Çizim 4)

Müze Envanter Numarası: 234

Geldiği Yer: Aşağı Debbağlar (Tabaklar) Camii

Tarih/Dönem: H.1287/1870 M.

Malzeme: Bakır

Yapım Tekniği: Dövme ve Döküm

Süsleme Tekniği: Kazıma



Fotoğraf 5a/Çizim 4. 4 numaralı şamdan

Kitabe: Kaidenin üstünde ikinci bileziğin hemen üzerinde yer alan kitabe kazıma tekniğinde yazılmış, dilimli bir kemer ile çerçevlendirilmiş 3 satır halindedir. 3 numaralı şamdanda olduğu gibi birinci satırda tarih, ikinci ve üçüncü satırda diğer vakıf bilgileri bulunmaktadır. Vakıf kaydı şu şekildedir:

“Sâhibu’l-hayrât Aşağı Debbağlar Cami-i Şerifine vakıftır. Sene: 1287”



Fotoğraf 5b.Gövde üstündeki kitabe

Tanım: 65 cm. yüksekliğe sahip olan şamdanın 36 cm. çapında geniş bir kaidesi vardır. Kaide üzerinde yükselen 29 cm. yüksekliğindeki gövde aşağıdan yukarıya doğru daralarak ortadan itibaren tekrar genişler ve üstünde üç tane bilezik bulundurulur. Düz olan omuz bölümü bir bilezikle 31 cm. yüksekliğindeki boyuna bağlanır. Mumluğun hemen altında genişleyen boyun üstünde iki tane bilezik bulunur. Mumluk 8 cm. çapındadır.

2.5. 5 Numaralı Şamdan (Fotoğraf 6a-b-c-d, Çizim 5)

Müze Envanter Numarası: 235

Geldiği Yer: Nasrullah Camii

Tarih/Dönem: H.1121/1709-10 M.

Malzeme: Bakır

Yapım Tekniği: Dövme ve Döküm

Süsleme Tekniği: Kazıma

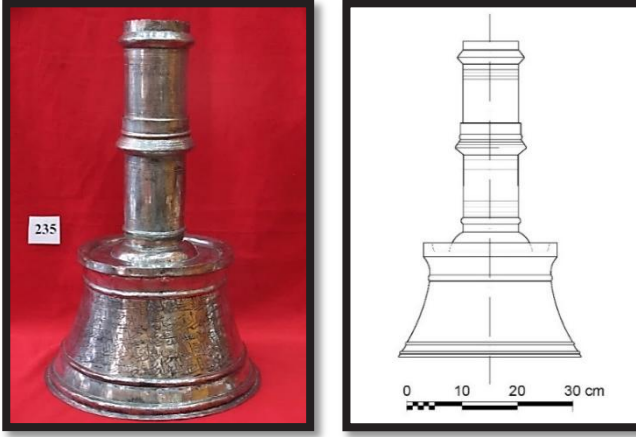

Fotoğraf 6a/Çizim 5. 5 numaralı şamdan

Kitabe: Gövde üstünde ikinci bilezik ile üçüncü bilezik arasında yer alan beş satır halinde kazıma tekniğinde kitabesi vardır. Ele alınan örnekler içinde en yoğun yazıya sahip olan şamdandır. Gövde bölümünün bir yüzü tamamen yazı ile doldurulmuş, yazılar ahenkli bir şekilde sülüs karakterinde açık seçik ve iri boyutlarla kazınmıştır. Tarih bilgisini de içeren beş satırlık kitabenin sağ ve sol taraflarında yazıyı çevreleyen, kademeli çizgilerden oluşturulmuş basamak şeklinde çerçeve yapılmış ve ortasına bir çiçek motifi yerleştirilmiştir. Alt ve üstte çizgi olmamasına karşın iki yan çizgi ile kitabe çerçeve içine alınmıştır.

Gövde üzerindeki kitabe şöyledir:

“Hayrât ve’l-hasenât a Şerife Fatma binti Şaban Efendi eş-şehir bi şöhreti Dağımzade ve zevce-i.....el-Hac Mustafa Ağa kad vakafa ve habbese bi Cami-i Nasrullah el-Kadı vakfen sahihan şer’iyyen müebbeden. Cerâ zâlîke ve hurrîre fi’l-yevmi’s-sabi’ ve’l-işrin min Cemaziye’l-ahir. Ehade ve işrine ve miete ve elf. 1121. Vakife-i mümaileyhanın vakf eylediği 15’er kuruş mütevellî nasb ettiği Kaymaz Hacı yedine teslim olunmuştur.”



6b-c-d. Gövde üstündeki kitabe

Tanım: 58 cm. yüksekliğindeki şamdan 33 cm. çapındaki kaideden sonra üstünde 3 bileziğin yer aldığı bir gövde bölümüne sahiptir. Gövdede 5 satırlık kitabe bulunur. Gövdeden sonra gelen omuz bölümü 14,3 cm. genişliğinde olup eriyen mumların toplanacağı içbükey bir çanak şeklinde biçimlendirilmiştir. Çanağın orta kısmından yükselen boyun bölümü 34 cm. yüksekliğinde ve iki parçadan oluşmuştur. Omuz üzerindeki ilk bölüm şamdanın asıl boyun ve mumluk bölümüdür. Üzerine, olasılıkla yüksekliğini arttırmak için bir boyun ve mumluklu parça iç içe giydirilip lehimleme yoluyla eklenmiştir. Bu son haliyle şamdan 10 cm. çaplı mumlukla sonlanmıştır.

2.6. 6 Numaralı Şamdan (Fotoğraf 7a-b, Çizim 6)

Müze Envanter Numarası: 236

Geldiği Yer: Honsalar Camii

Tarih/Dönem: H.1297/1879-80 M.

Malzeme: Bakır

Yapım Tekniği: Dövme ve döküm

Süsleme Tekniği: Kazıma

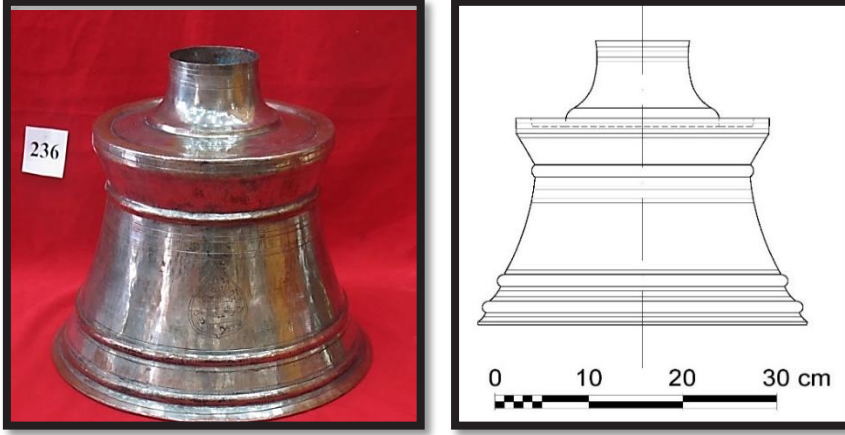

Fotoğraf 7a/Çizim 6. 6 numaralı şamdan

Kitabe: Kaideden gövdeye geçişte, ikinci bileziğin üzerinde, hemen hemen gövdeyi ortalayyan bir şekilde yer alan, dört satır yazı ve en altta da bir satır olarak yazılmış tarih kısmı olmak üzere toplam 5 satır halinde yazılmış, kazıma tekniğinde vakıf kaydı bulunur. Diğer şamdanlardan farklı olarak tarih en alt satırda verilmiştir. Kitabe iki sıra çizgiden oluşan damla motifli bir çerçeve içine alınmıştır. Gövde üstündeki vakıf kaydı şöyledir:

“Sâhibu’l- hayrât Hazma Mahallesinden Kemerdi’nin oğlu Ahmed Ağa’nın vakfidır. Sene: 1297”

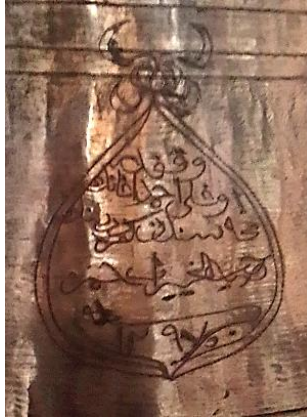

Fotoğraf 7b. Gövde üstündeki kitabe

Tanım: Boyun bölümünden sonrası eksik olan şamdan 35 cm. çapında bir kaide üzerinde aşağıdan yukarıya doğru daralarak devam eden 23,5 cm. yüksekliğinde gövde bölümüne sahiptir. Gövde üstünde üç tane bilezik bulunur. Eriyen mumların toplanacağı derin olmayan bir yive sahip omuzdan sonra boyun bölümünün 9 cm. lik bölümü vardır.

2.7. 7 Numaralı Şamdan (Fotoğraf 8a-b, Çizim 7)

Müze Envanter Numarası: 237

Geldiği Yer: Honsalar Camii

Tarih/Dönem: H.1297/1879-80 M.

Malzeme: Bakır

Yapım Tekniği: Dövme ve Döküm

Süsleme Tekniği: Kazıma

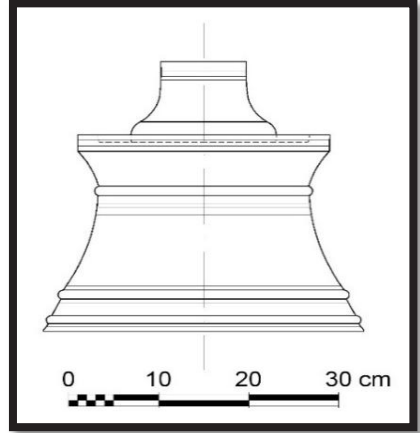

Fotoğraf 8a/Çizim 7. 7 numaralı şamdan

Kitabe: Biçim açısından olduğu gibi kitabe açısından da bir önceki örnekle benzerlik gösterir. Kaideden gövdeye geçişte, ikinci bileziğin üzerinde dört satır yazı ve en altta da bir satır olarak yazılmış tarih kısmı olmak üzere toplam 5 satır halinde yazılmış, kazıma tekniğinde vakıf kaydı bulunur. Diğer şamdanlardan farklı olarak tarih en alt satırda verilmiştir. Kitabe iki sıra çizgiden oluşan damla motifli bir çerçeve içine alınmıştır. Gövde üstündeki vakıf kaydı şöyledir:

“Sâhibu’l- hayrât Hazma Mahallesinden Kemerdî’nin oğlu Ahmed Ağa’nın vakfidir. Sene: 1297”



8b. Gövde üstündeki kitabe

Tanım: 6 numaralı şamdanın da olduğu gibi boyun bölümünün 8,5 cm. den sonrası eksik olan şamdan 36 cm. çapında bir kaide üzerinde, aşağıdan yukarıya doğru daralan, 24,5 cm. yüksekliğinde bir gövde bölümüne sahiptir. Gövde üstünde üç tane bilezik bulunur. Derin olmayan yivli bir omuz bölümü vardır.

2.8. 8 Numaralı Şamdan (Fotoğraf 9a-b-c-d, Çizim 8)

Müze Envanter Numarası: 238

Geldiği Yer: Nasrullah Camii

Tarih/Dönem: H.1236/1820-21 M. (birinci kitabe), H.1327/1908-09 M. (ikinci kitabe)

Malzeme: Bakır

Yapım Tekniği: Dövme ve Döküm

Süsleme Tekniği: Kazıma

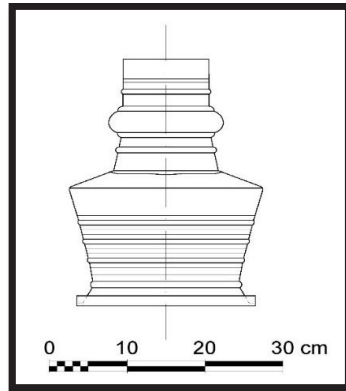

Fotoğraf 9a/Çizim 8. 8 numaralı şamdan

Kitabe 6: Kaide ile gövdeyi bağlayan bilezik üzerinde kazıma tekniği ile yazılmış birinci vakıf kaydı bulunur. Kitabenin sağ ve sol kısımlarındaki yazıların başlangıç ve bitiş yerlerinde, gövdesinde yaprakları aşağı doğru sarkmış, baş kısımları ise dörder dilimli olarak betimlenmiş birer çiçek motifi yer alır. Yazılar tek satır olarak yatay bir şekilde yazılmıştır.

İkinci kitabe; gövde bitiminde yer alır. Kazıma tekniği ile yazılmıştır. Yazının son kısmında tarih vardır. Yazı karakteri birinci kitabe ile benzerdir. Gövde üstündeki vakıf kayıtları şöyledir:

Birinci kitabe: “Sâhibu’l-hayrât Emir Mahmudzade’nin kerimesi Şerife Hatun. Sene: 1236”

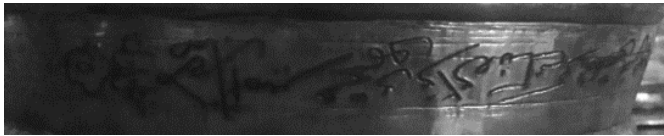
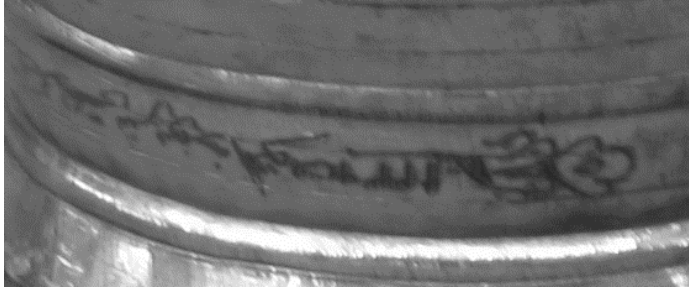

Fotoğraf 9b-c. Gövde üstündeki 1. Kitabe

İkinci kitabe:

“Nasrullah Cami-i Şerifine vakıftır. Sene: 1327”



Fotoğraf 9d. Gövde üstündeki 2. Kitabe

Tanım: Tencere işlevli bir kabın ters çevrilmesi yoluyla yapılmış olduğundan biçimsel olarak genel tipoloji dışında olan şamdan 23 cm. çapında bir kaideye sahiptir. Aşağıdan yukarıya doğru genişleyen 17,5 cm. yüksekliğindeki gövde üstünde dört tane bilezik vardır. Düz omuz bölümünün üzerinde; ortada geniş, aşağısında ve yukarısında dar iki bileziğin yer aldığı boyun 16.5 cm. yüksekliğinde, ayrı olarak yapılmayan mamluk 11 cm. çapındadır.

2.9. 9 Numaralı Şamdan (Fotoğraf 10a-b, Çizim 9)

Müze Envanter Numarası: 239

Geldiği Yer: Aşağı Debbağlar (Tabaklar) Camii

Tarih/Dönem: H.1287/1870 M.

Malzeme: Bakır

Yapım Tekniği: Dövme ve Döküm

Süsleme Tekniği: Kazıma



Fotoğraf 10a/Çizim 9. 9 numaralı şamdan

Kitabe: Gövde bölümünde kaidenin hemen üzerinde yer alan iki satırlık kitabe bitkisel bir kemer içine alınmıştır. Kazıma tekniği ile yazılan vakıf kaydı bulunur. Vakıf bilgileri şöyledir:

“Sâhibu’l-hayrât Aşağı Debbaglar Cami-i Şerifine vakıfdır. Sene: 1287”



Fotoğraf 10b. Gövde üstündeki kitabe

Tanım: 4 numaralı şamdan ile aynı biçimi tekrarlayan şamdan 64 cm. yüksekliğe sahiptir. 33 cm. çapında geniş bir kaide üzerinde yükselen 29 cm. yüksekliğindeki gövde aşağıdan yukarıya doğru daralarak ortadan itibaren tekrar genişler ve üstünde üç tane bilezik bulundurulur. Düz olan omuz bölümü bir bilezikle 31 cm. yüksekliğindeki boyuna bağlanır. Mumluğun hemen altında genişleyen boyun üstünde iki tane bilezik bulunur. Mumluk 8 cm. çapındadır.

2.10. 10 Numaralı Şamdan (Fotoğraf: 11a-b-c, Çizim 10)

Müze Envanter Numarası: 240

Geldiği Yer: Honsalar Camii

Tarih/Dönem: H.1120/1708-09 M.

Malzeme: Bakır

Yapım Tekniği: Dövme ve Döküm

Süsleme Tekniği: Kazıma

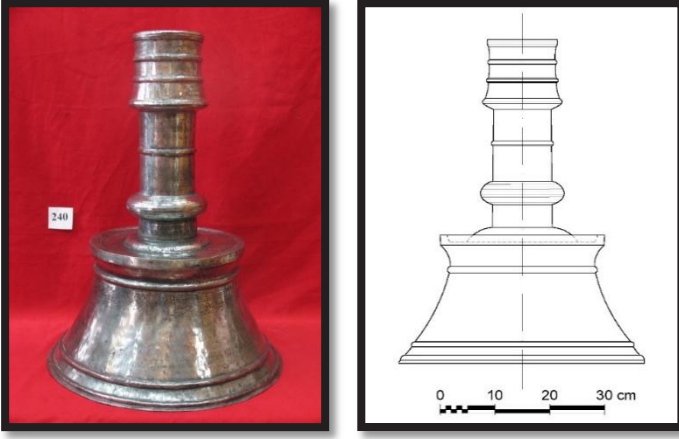

Fotoğraf 11a/Çizim 10. 10 numaralı şamdan

Kitabe: Gövde bitimine yakın yerde gövdeyi iki ayrı parça şeklinde kuşatan, birbirlerine iki tane sekiz kollu yıldız motifi ile bağlanmış tek satırlık kitabe kuşağı vardır. Kazıma tekniği ile yazılmıştır. Harflerin sonları uzatılmış tarzdadır. Kitabe şu şekildedir:

“Sâhibu’l-hayrât ve’l-hasenât Çamaşırzade Mustafa kad vakafe bi Cami-i Honsalar. Li sene işrine ve mietin ve elf. 1120 Hicri yılında”



Fotoğraf 11b-c. Gövde üstündeki kitabe

Tanım: 1 numaralı şamdan ile biçimsel benzerlik gösteren şamdan 63 cm. yüksekliğindedir. 45 cm. çapındaki kaide üzerinde aşağıdan yukarıya doğru daralan 25 cm. yüksekliğinde bir gövdeye sahiptir. Gövde üstünde 3 tane bilezik yer alır. Düz ve 6 cm. genişliğindeki omuz üzerinde yükselen, biri geniş diğeri dar 2 tane bileziğe sahip olan boyun bölümü 22,5 cm.'dir. Boyun, aşağıdan yukarıya doğru daralan 12,5 cm. yüksekliğinde ve yine 12,5 cm. çapında olup üstünde 2 bilezik bulunduran mumlukla sonlanır.

2.11. 11 Numaralı Şamdan (Fotoğraf 12a-b, Çizim 11)

Müze Envanter Numarası: 241

Geldiği Yer: Nasrullah Camii

Tarih/Dönem: H.1125/1712-13 M.

Malzeme: Bakır

Yapım Tekniği: Dövme ve Döküm

Süsleme Tekniği: Kazıma



Fotoğraf 12a/Çizim 11. 11 numaralı şamdan

Kitabe: Geniş kaideli şamdanın gövdesinin üstünde iki bilezik arasında kalan orta bölümde tek satır halinde, kazıma tekniğinde yazılmış vakıf kaydı bulunmaktadır. Yazı, açık bir şekilde yazılmış olup, harflerin sonları uzatılarak verilmiştir. Yazı kısmını çevreleyen herhangi bir şerit ve süsleme ögesi bulunmamaktadır. Gövde üstündeki vakıf kaydı şöyledir:

“Vakf-ı Cami-i Nasrullah el-Kadı. Sene: 1125”



Fotoğraf 12b. Gövde üstündeki kitabe

Tanım: Aşağıdan yukarı doğru daralarak devam eden 35 cm. yüksekliğindeki gövde 48 cm. çapında geniş bir kaideye oturur. Gövde üstünde üç tane bilezik bulunur. Eriyen mumlar için yapılmış olan içbükey omuz 8,5 cm. genişliğindedir. 36.5 cm. yüksekliğindeki boyun üstünde biri geniş, diğeri dar iki bilezik vardır. 12 cm. çapında ve 15 cm. yüksekliğinde olan mumluk üç tane bileziğe sahiptir.

2.12. 12 Numaralı Şamdan (Fotoğraf 13a, Çizim 12)

Müze Envanter Numarası: 242

Geldiği Yer: Bilinmiyor

Tarih/Dönem: H.1282/1865-66 M.

Malzeme: Bakır

Yapım Tekniği: Dövme ve Döküm

Süsleme Tekniği: Kazıma



Fotoğraf 13a/Çizim 12. 12 numaralı şamdan

Kitabe: Şamdanın kaide bitiminden sonra gövde başlangıcında bulunan kitabesi kazıma tekniğinde yazılan üç satır şeklindedir. Üstten birinci satırda tarih, ikinci ve üçüncü satırda yazı içerikli, kaş kemer biçimli bir çerçeve içine alınmıştır. Harf sonlarının uzatılarak yazıldığı kitabe şöyledir:

“Sâhibu’l-hayrât Çığlı Kadı’nın kerimesi Hatice Monlanın vakfidır. Sene: 1282”



Fotoğraf 13b. Gövde üstündeki kitabe

Tanım: Genel olarak 3 numaralı şamdan ile biçimsel benzerlik gösteren şamdan mumluk bölümü ile farklılaşır. 68 cm. yüksekliğe sahip olan bu şamdan 36 cm. çapında bir kaide üzerinde aşağıdan yukarı doğru daralan 30 cm. çapında bir gövdeye sahiptir. Gövde üstünde üç tane bilezik bulunur. Düz omuz bir bilezik ile boyun bölümüne bağlanır. 33 cm. yüksekliğindeki boyun üstünde iki tane bilezik vardır. Üç ince bilezikli mumluk 6 cm. yüksekliğinde ve 17,5 cm. çapındadır. Mumluk üzerinde sonradan eklenmiş ve mumluğun baş kısmına takılıp çıkarılma özelliğine sahip olan iki parçalı mum altlığı vardır.

3. Bakır Üretimi ve İşçiliği Açısından Kastamonu

Osmanlı maden sanatı içinde en çok kullanılmış olan malzeme bakırdır. Anadolu’da zengin bakır yatakları bulunur. Ergani-Maden, Kastamonu-Küre ve Karadeniz’de Osmanlılardan önce işletilen bakır ocakları, Osmanlı döneminde de aynı hızla çalışmaya devam eder.

Yeraltı madenleri açısından zengin bir bölge olan Kastamonu’da; Küre’de bakır, Tosya’da linyit, Şeyh Şabân’da civa, Araç ilçesine bağlı olan Küre-i Hadîd’te⁷ demir, Kaymazlar’da manganez yatakları bulunmaktaydı. Üretim yoğunluğu açısından bakır ilk sıradaydı. Maden çıkan her bölgenin olduğu gibi bu bölge de aynı zamanda maden, özellikle de bakır işlenen bir bölgeydi. Bakır yalnızca önemli bir üretim değil, aynı zamanda önemli bir ticaret hammaddesiydi.

Candaroğullarından İsfendiyar Bey döneminde, Kastamonu’dan Anadolu’nun diğer kentlerine bakır ihraç edildiği bilinmektedir ki bu ticaret, 16. yüzyılda da yoğun olarak sürmüştür. Yalnız iç ticaret değil, Sinop limanı aracılığıyla Venedik

ve Cenevizlilerle bakır dış ticareti yapıldığı bilgiler dâhilindedir (Yücel, 1991: 98). Sinop limanının ticari işlevi Osmanlılar döneminde de devam etmiştir.

Kastamonu’da iç ihtiyacı karşılayacak kadar üretim yapılan bir başka sanayi kolu mumculuk ve kandil yağı üretimidir. Kastamonu Şer’îye Sicilleri’nde 1777 yılına ait bir hükümde⁸ şem’hâne (mumhane) ile ilgili bilgiler yer alır. Söz konusu sicillerden 18. yüzyılda Kastamonu’da bir mumhane olduğu, şehrin cami ve mescitleri ile halka yetecek şem’î revgân ve şem-î aselin üretildiği anlaşılmaktadır.

18. yüzyılda kentteki; Kuyumcular Sokağı, Dökmeciler Sokağı, Kazgancılar (Kazancılar) Sokağı gibi sokak isimleri (Maden, 2007: 157), üretim yapan esnaf grupları hakkında fikir vermektedir. Bu dönemde şehrin ekonomik faaliyetlerinde bakır ve bakırdan yapılmış eşyalar önemli yer tutmakta hatta Osmanlı başkenti İstanbul’un bakır tas ihtiyacı Kastamonu’dan karşılanmaktadır.

19. yüzyıl başlarında Osmanlı Devleti’nde üretim ve tüketim geleneksel bir şekilde loncalar tarafından denetlenmektedir. Bu dönemde kentte bakırcılık işçiliğinin fazla olduğu, eskisi kadar çok bakır çıkmasa da bakırdan yeni tarzda kap kakak yapımının devam ettiği, kuyumculuk, demircilik ve debbağcılığın ileri seviyede olduğu bilinmektedir (Sami, 1996 : 3662).

19. yüzyıl ortalarında, kalhânede eritmek üzere bakır getirildiği ile ilgili bilgiler vardır. Bu da kentte kalhâne⁹ ve bakırcı esnafının çalışmaya devam ettiğini göstermektedir. Yakup Ağa Külliyesi İmareti ve çevresindeki dükkânlar, 19. yüzyıl sonu 20. yüzyılın başlarında bakır eritme işiyle uğraşan kalhânelerdir. Ainsworth (1842: 82)’de Kastamonu’da erkeklerin bakırcılıkla uğraştıkları, Texier (1862: II/336; III/167, 203)’de ise kentteki belli başlı endüstri kollarından birinin bakırcılık olduğu, Kastamonu’da bakırdan yapılan kazan, sefer taşı gibi mutfak malzemelerinin ve Avrupa’da “doğu kahve ibriği” denilen cezvelerin üretilerek İstanbul’a ihraç edildiği belirtilmektedir.

1920’li yıllarda Kastamonu’da bakırcılık zanaatı sona ermeye başlamıştır. Bu yıllarda Küre’deki bakır madenlerinin çalışmaması hammadde akışını durdurmuş, çok sayıda usta İstanbul’a göç etmiştir. Kalan bakırcı ustası dönemin İstanbul’daki esnafından daha pahalıya çalışmaktadır.

Günümüze gelindiğinde ise; eski belediye binasının doğusunda Kazancılar Mescidi yer almakta, güneyinde Bakırcılar Çarşısı adını taşıyan bir sokak ve burada halen bu zanaati sürdüren birkaç bakırcı ve kalaycı dükkânı bulunmaktadır.

4. Değerlendirme

Çeşitli boy, biçim ve malzemeden yapılan şamdanlar, bilginin açığa çıkışını ve manevi aydınlanmayı sembolize eder. Bilginin gerçek sahibi olan Tanrı, çerâğ ve

şamdanla eş tutulur. Yahudilik, Musevilik ve İslamlık gibi üç büyük dinin yanı sıra çok tanrılı inanç sistemlerinde de durum çok farklı değildir. Şamdanlar, kiliselerde sunağın üzerine konular, ayinler sırasında çömezler tarafından taşınır, Paskalya ayininde, büyük Paskalya mumu özel şamdanına takılmış vaziyette getirilip götürülür.

Bu eşyaların; soyut olan tanrı kavramının somut ifade şekli olarak ilahi ışık ve ilahi aydınlanmayı sembolize ettikleri kabul edilir (Göktaş, 1995; Göktaş Kaya, 2007: 478). İslamiyet'te kandil ve şamdanlar kimi zaman Allah'ın nûrunu, *Kur'an-ı Kerim*'i ve Hz. Muhammed'i ifade ederken, kimi zaman da Mevlana, Hacı Bektaş Velî gibi tasavvuf liderlerini ve tutulan yolu simgeler (Göktaş Kaya, 2006: 225-226; Göktaş Kaya, 2007:477-486). İslam dünyasında günümüze ulaşmış en eski şamdanlar konik gövdeli olanlardır. Bu tür şamdanlar; kaide üzerinde yer alan, kimi zaman konik, kimi zaman aşağıdan yukarıya doğru daralıp tekrar genişlemeye başlayan bir gövde, düz ya da içbükey omuz bölümü, silindirik boyun ve genellikle gövde biçimini tekrarlayan mumluk bölümlerinden oluşur. Bakır, pirinç ve tunçtan yapılabildikleri gibi, kazıma, kabartma, delik işi teknikleri ile süslenmiş olabilirler. Konik gövdeli şamdanların yapımına 12. yüzyıldan itibaren Orta Doğu, Kuzey Afrika ve Anadolu Türk ve İslam uygarlıklarında devam edilir. Anadolu'da 12.-14. yüzyıllar arasında özellikle pirinç ve tunçtan döküm tekniğinde yapılan bu tip şamdanlar, Osmanlı İmparatorluğu'nun Balkanlarda yayılmaya başlaması ile birlikte bu bölgelerde bakır ve gümüş malzemelerle üretilmeye devam eder (Allan ve Raby, 1982: 25).

Özellikle 16. yüzyıldan sonra yapımı yaygınlaşan pirinç, gümüş ve tombaktan yapılan, süsleme programı yok denecek kadar az olan büyük boyutlu mihrap şamdanları 18.-19. yüzyılda Anadolu'nun iç bölgelerinde bakırdan yapılmıştır.

4.1. Malzeme ve Teknik: Şamdanlar pirinç, tunç, bakır, gümüş ve altın gibi çeşitli maden ya da çini, seramik, fildişi ve ahşaptan üretilmektedir (Pakalın, 1983: 307-308). Osmanlı döneminde maden eşya yapımında yapım tekniği olarak dökümün yanı sıra dövme; süsleme tekniği olarak kazıma, kabartma, çalma, delik işi, tombak, savatlama teknikleri kullanılmıştır (Barışta, 1998: 89). Şamdanlar, maden sanatında uygulanan yapım ve süsleme tekniklerinin hemen hemen tamamının uygulandığı eserlerdir. Çalışmada ele alınan şamdanlar, bakırdan dövme ve döküm tekniğinde yapılmışlardır. Çeşitli şekil, boyut ve kalınlıktaki maden levhaların çekiçlenerek şekillendirildiği dövme tekniğinde, uygulama sırasında kütük, örs ve çeşitli şekillerde ve ağırlıklarda çekiçler kullanılmaktadır (Erginsoy, 1978: 18-21). Şamdanların gövde, boyun ve mumluk kısımlarında yer alan bilezik biçimli boğumlar dövme tekniğinde yapılmıştır.

Döküm tekniği ise; bir potada eritilen madenin, istenilen biçimde çeşitli kalıplara dökülerek yapılması işlemidir. Dövme tekniğinde her bir parça usta tarafından çekiçlenerek şekillendirilirken, döküm tekniğinde istenen parçalar çok sayıda kalıba bir defada dökülerek zamandan tasarruf edilebilmektedir (Erginsoy, 1978: 25-27; Eruz, 1993: 27).

Çalışma konusu şamdanlarda; döküm tekniğinde birkaç parça halinde üretilen gövde ve diğer bölümler, yivlerle ya da kaynak yapılarak birleştirilmiştir. Bağımsız olarak yapılıp boyun kısmına oturtulan mumluklar ise yine döküm tekniğinde üretilmişlerdir (4, 5, 9 numaralı şamdanlar). Farklı bir biçime sahip olan 8 numaralı şamdanın tencereden şamdana çevrildiğinden, sonradan eklenen boyun ve mumluk kısmının da döküm tekniğinde yapılıp gövde merkezine kaynak ya da farklı bir birleştirme yöntemi ile eklendiği düşünülmektedir.

Şamdanların kitabelerinin yazımı ve bu kitabelerin çerçevelenmesi, ayrıca, gövde, omuz, boyun ve mumluk bölümlerinde yer alan ikili, üçlü, dörtlü ince şeritler, kazıma tekniğinde yapılmıştır. Kazıma tekniğinde, ucu sivri çelik kalemlerle motif ve yazılar madenin yüzeyine kazınmakta ve açılan yivlerin içerisindeki maden kalıntıları kesilerek temizlenmektedir (Erginsoy, 1978: 33; Eruz, 1993: 31).

4.2. Biçim: Şamdanlar biçimlerine göre çeşitli gruplara ayrılır. Bunlardan bir grubunu da çalışma örneklerimizde olduğu gibi aşağıdan yukarıya doğru daralan konik biçiminde bir gövdeye sahip olanlar oluşturur. Konik gövdeli şamdanlarla erken İslam döneminden itibaren karşılaşılır. Konik gövde üzerindeki omuz bölümü silindirik boyuna geçişi sağlar. Boyun genellikle gövde gibi konik bir mumlukla sonlanır. Bu örnekler, İslam sanatının erken dönemlerinden itibaren görülen şamdanların üslubunu devam ettirmektedir (Grabar, 1984: 1-12; Vardar, 2006: 25-54). Osmanlı dönemine bakıldığında; 17. yüzyıldan kalan madenden yapıma bazı parçalar arasında, Sultan Ahmet Türbesi'nde bulunan, gümüş ve tunçtan yapılmış delik işi ve kazıma tekniğinde süslenmiş, birinde Sultan Ahmet Han, diğerinde Bağdat Fatihi Sultan Murat yazısı ve 1640 tarihi bulunan şamdanlar (Barışta, 1998: 91), İstanbul Türk İslam Eserleri Müzesi'nde 93 AB envanter numaralı gümüş şamdanlar (Barışta, 1998: 94, fot. 143), 16. yüzyıldan itibaren uzun boyunlu, büyük boyutlu ve daralan konik gövdeli şamdanların Osmanlı döneminde mihrap şamdanı olarak kullanıldığını göstermektedir.

Boyutu diğer şamdanlardan daha küçük olan ve konik biçimli bir tencerenin ters çevrilmesi ile oluşturulan 8 numaralı şamdan, diğer örneklerden farklı bir biçime sahiptir. Tencereden şamdana çevrildiği için konik gövdeli şamdanların özgün biçimini yansıtmaz. Bu örneğin dışındakiler biçim olarak; tek ya da iki ve daha fazla parça halinde yapılıp yivli sistemler ya da kaynakla bir araya getirilen gövde, boyun ve mumluk bölümlerinden oluşmuştur.

Şamdanlarda gövde ile boyun arasında yer alan omuz, bazı örneklerde içbükey şekilde çökertilip bir çanak ya da damlalık oluşturur (Göktaş Kaya, 2005: 159) (1, 2, 5, 6, 7, 10, 11 numaralı şamdanlar). Bazı örneklerde ise bu bölüm düz ya da hafif yükselen bir biçimde eğimli olarak verilmiştir (3, 4, 8, 9, 12 numaralı şamdanlar).

Sayısı değişen bilezikler tüm örneklerin her bölümünde yer almaktadır. Şamdan sofrası/kaide tablası bulunmayan bu tip şamdanlar, özellikle Osmanlı sanatının geç döneminde yaygınlaşmış ve camiler başta olmak üzere türbe, tekke-zaviye gibi yapılarda yaygın bir şekilde kullanılmıştır.

4.3. Süsleme: Genel olarak bakıldığında cami ve türbe gibi dini yapılarda kullanılmak amacıyla üretilen şamdanlarda ayet, hadis ya da güzel söz ve iyi dileklerin yer aldığı yazılar (Dévonshire, 1923: 275-276) ile birlikte bitkisel süslemeler ön plana çıkar.¹⁰ Ancak, saray ve sivil yapılarda kullanılmak için yapılan şamdanlarda Ortaçağ İslam dünyasında 15. yüzyıla kadar figürlü süsleme ağırlık kazanır.¹¹ Geç Osmanlı döneminde şamdanlarda süslemeler boğum ve bileziklerle sağlanır. Çalışmada ele alınan şamdanların bütün bölümleri üstünde boğum ve bileziklere rastlanır. Örnekler biçimsel özellikleri ve sadelikleri ile de geç dönem Osmanlı özelliklerini yansıtır. Bileziklerle sağlanan hareketliliğin ve kitabelerde bulunan süsleme unsurlarının dışında süsleme yok denecek kadar azdır.

Şamdanların gövde ve omuz bölümleri üstünde yer alan kitabeler 2 ve 11 numaralı şamdan hariç kazıma ya da baskı teknikleri ile çerçeve içerisine alınmıştır. Kitabeler kazıma tekniğinde ve köşeli biçimde yazılmıştır. Kitabelerinde süsleme unsuru yer almayan bu şamdanlarda gövdede tek satırlık yazı kuşağı bulunur. 2 numaralı şamdanın omuz bölümündeki tek satırlık kitabe ile yine aynı yapıdan gelen ve yine 2 ayrı kitabesi bulunan 8 numaralı şamdan birbirine benzerdir.

Şamdanlar arasında en yoğun yazıya sahip olan 5 numaralı şamdandır. Gövde kısmının bir yüzü, tamamen büyük ve ahenkli bir şekilde sülüs karakterinde yazılıdır. 1 ve 10 numaralı örneklerde, yazı kısmı omuza doğru çıkan bilezik biçimli boğumun hemen alt kısmında yatık dikdörtgen şeklinde tek sıra halinde iri ve uzatılmış harflerle verilip yazıyı çevreleyen hat tek çizgi halinde olup orta kısımda 8 kollu yıldız, yazı kuşağını ikiye bölmüş ve birbirine de bağlamıştır. Yazı kuşağının sağ ve soldaki bitiş noktalarında omzu çıkıntılı beş yapraklı bir çiçek motifine yer verilmiştir. Yazı stilleri sülüs karakterinde verilmiş olup, harflerin özellikle başlangıç ve bitiş kısımları düzenli ve uyumlu bir şekilde uzatılmıştır.

Honsalar Cami'nden müzeye getirilen 6 ve 7 numaralı şamdanlar, hem biçimleri hem de kitabelerinin gövdede bulunduğu yerleri ve kitabe çerçeveleri açısından benzerdir. Kitabe gövdenin tam ortasında, çift şeritli bir damla motifi ile çerçevelenmiş, motifin baş kısmı; kavisli ve keskin uçları ile alt kısımda iki, üst kısımda iki olmak üzere toplam dört boynuzlu boğa başı motifi ile hareketlendirilmiştir. 6 ve 7 numaralı şamdanlarda, 3, 4, 9 ve 12¹² numaralı şamdanlardan farklı olarak, 5 satırlık kitabe tarih bilgisi en alt satırda yer almaktadır. Bu örneklerde tarih içeren kısım en üst satırda yer almaktadır, yazı alt satırdan başlayarak üst satıra geçiş yapılarak yazılmıştır.

Hangi yapıdan geldikleri bilinmeyen 3 ve 12 numaralı şamdanların kitabeleri gövdenin kaideye yakın olan yerinde 3 satır halinde, etrafı çift şeritli birer kaş kemer ile çerçevelenmiştir. Yazıyı çevreleyen çerçeve kısmı her iki şamdanda da kazıma tekniği ile işlenmiştir.

4.4. Kitabe: Çalışma kapsamında ele alınan şamdanların kitabe yazıları Osmanlı Türkçesidir. Üretildikleri dönemin gündelik dili ile yazılmıştır. Genellikle vakfeden kişi ve vakfedilen cami adının yer aldığı bu kitabeler edebi özellikler göstermez.

3, 6, 7, 12 numaralı şamdanlarda hangi yapıya vakfedildiği bilgisi bulunmazken yalnızca vakfeden kişi adı vardır. 6 ve 7 numaralı şamdanları vakfeden kişi adı “Hazma Mahallesi’nden Kemerdî’nin oğlu Ahmed Ağa” şeklinde oturduğu mahalle adıyla birlikte verilmiştir. 3 ve 12 numaralı şamdanlarda ise; vakfeden kişi adı “Çığlı Kadının kerimesi Hatice Monla” şekilde verilmiştir. 4 ve 9 numaralı şamdanların kitabelerinde ise Aşağı Debbâğlar Cami’ne vakfedildikleri bilgisi yer almaktadır.

1 ve 10 numaralı şamdanlar kitabelerindeki bilgilere göre, Çamaşırzade Mustafa tarafından Honsalar Cami’ne vakfedilmişlerdir. Vakıf kayıtlarında vakfeden kişi, vakfedilen yapı ve tarih bilgisi dışında herhangi bir bilgi bulunmamaktadır. Honsalar Mahallesi’nde bulunan Honsalar Camii, Candaroğulları beyliği döneminde İsfendiyar Bey’in veziri Hond Salar tarafından 1392 ile 1417 yılları arasında yaptırılmıştır (Bilici, 1991: 177). 2 ve 8 numaralı şamdanların ikişer kitabeleri vardır. 2 numaralı şamdanın birinci kitabesinde, vakfeden kişi adına (Burhan Hamdullah), ikinci kitabesinde ise dönem (Mehmed Paşa dönemi), yer (Kastamonu) ve vakfedilen cami (Nasrullah Camii) bilgilerine rastlanır. 8 numaralı şamdanın birinci kitabesinde vakfeden ve hayır sahibi olan kişi adına (Emir Mahmudzade’nin Kerimesi Şerife Hatun), ikinci kitabesinde ise vakfedilen cami (Nasrullah Camii) adına rastlanır. Nasrullah Camii, II. Beyazıt döneminde 1506 yılında, Kastamonu kadısı Nasrullah Bin Yakup tarafından köprü ve şadırvan içindeki su havuzları ile birlikte yaptırılmış, Kastamonu’nun en büyük tarihi camisidir (Bilici, 1991: 60).

5 numaralı şamdan kitabesi vakfeden kişinin künyesine (Şerife Fatma ... Şabân Efendi... Mustafa Ağa), vakfedilen cami ismine (Nasrullah Cami), fiyat bilgisine (15 kuruş) ve teslim edilen kişi adına (Kaymaz Hacı) yer verilmiş olması ile kitabe içeriği açısından en kapsamlı örnektir.

Genel olarak bakıldığında, şamdanların 4 tanesi Nasrullah Cami’ne, 2 tanesi Aşağı Debbâğlar Cami’ne, 2 tanesi Honsalar Cami’ne vakfedilmiş ve müze açıldığında büyük olasılıkla buraya taşınmışlardır. 12 şamdandan 4 tanesinin kitabesinde hangi yapıya vakfedildikleri bilgisi bulunmamaktadır. 9 şamdanda vakfeden kişi bilgisi bulunmakta ancak 4, 9 ve 11 numaralı şamdanlarda vakfeden kişi bilgisi yer almamaktadır.

4.5. Tarihlendirme: Şamdanların hepsinin kitabesinde tarih bilgisi bulunmaktadır. Vakıf kayıtlarında yazılanlara göre en erken tarihli örnekler Honsalar Cami'ne vakfedilmiş aynı tarihli (H.1120/1708-09 M.) iki şamdandır (1 ve 10 numaralı). En geç tarihliler ise yine Honsalar Cami'ne vakfedilmiş H.1297/1879-80 M. tarihli iki örnektir (6 ve 7 numaralı). Şamdanlardan 5 tanesi 18. yüzyılın ilk çeyreğine (1, 2, 5, 10, 11 numaralı), 1 tanesi 19. yüzyılın ilk çeyreğine (8 numaralı), 6 tanesi de 19. yüzyılın ikinci yarısına tarihlenmektedir (3, 4, 6, 7, 9, 12 numaralı). 8 numaralı şamdanın iki kitabesinde iki farklı tarih yer almaktadır. Birinci kitabedeki tarih H.1236/1820-21 M. iken, ikinci kitabedeki tarih H.1327/1908-09 M. olarak 20. yüzyılın ilk çeyreğine işaret etmektedir. Bunun nedeni daha öncede söz edildiği gibi şamdanın aslında bir tencere iken sonradan şamdana çevrilmiş olmasıdır. Yapılan eklemelerden dolayı şamdanda iki farklı tarih bulunmaktadır. Genel olarak bakıldığında, çalışmada ele alınan 12 şamdanın 18. ve 19. yüzyıllara ait geç Osmanlı dönemi maden sanatının birer örneği oldukları görülmektedir.

5. Sonuç

Kastamonu Şeyh Şabân-ı Velî Vakıf Müzesi'ne bölgedeki farklı camilerden getirilen ve müzenin ikinci katı sofa bölümünde sergilenmekte olan 12 tane şamdan bu çalışmamızla ilk kez sanat tarihi açısından incelenerek değerlendirilmiştir. Üstlerindeki tarih bilgilerine göre, 18.-19. yüzyıl geç Osmanlı dönemine ait oldukları görülen şamdanlar, bakırdan döküm ve dövme tekniği kullanılarak yapılmış, kazıma ve baskı tekniklerinde süslenmiştir. Kaide, konik gövde, omuz, silindir boyun ve mumluk bölümlerinden oluşan şamdanlar, mihrap şamdanı olarak kullanılmışlardır. Sevap kazanma isteği ile cami, türbe gibi kutsal yerlere eşya bağışlanmasına dayalı vakıf geleneği sayesinde var olup, bugünlere kadar ulaşabilmişlerdir. Farklı müze ve koleksiyonlarda çok sayıda örneği olan şamdanlar, temel bir ihtiyaç malzemesi olmalarının yanı sıra, "ilahi ışığı" simgeliyor olmaları nedeniyle de büyük önem taşırlar. Günümüze kadar gelebilen vakıf şamdanları üstlerinde yer alan kitabeler, tarih, bölge, vakfeden kişi ismi, vakfedilen dini yapı ismi gibi bilgiler vererek dönemlerindeki ışık verme özelliklerini bugün de tarihin karanlıklarını aydınlatmada göstermektedirler. Her bir örneği birer belge niteliği taşıyan bu kitabeli şamdanlar, yerel malzeme, yerel usta ve yerel beğenilerle biçimlenerek Türk maden sanatının taşra üretimleri olarak sanat tarihimizdeki yerlerini almışlardır.

Sonnotlar

1 Halveti tarikatının Şabâniyye kolunun kurucusu olan Şeyh Şabân-ı Velî 1481 yılı berât kandili gecesinde Kastamonu ili, Taşköprü ilçe merkezinin Harmancık Mahallesi Çifteler Sokağı'nda dünyaya gelir. Doğmadan önce babasını, küçük bir çocukken de annesini kaybeder. Taşköprülü hayırsever bir kadın O'nu evlat edinerek tahsili konusunda her türlü yardımı yapar. İlk tahsilini Taşköprü'de alan Şeyh Şabân-ı Velî buradan Kastamonu'ya gelir. Başarılı bir öğrenci olarak dönemin en iyi ilim merkezi olan İstanbul'daki Fatih Sultan Mehmed'in yaptırdığı Sahn-ı Seman Medresesi'ne gider. Medresedeki eğitiminden sonra hocalarının kendi yanlarında kalması teklifine karşılık uykuda gördüğü bir rüya üzerine birkaç hemşerisi

ile birlikte 1508 yılında Kastamonu'ya doğru yola çıkar. Bolu'dan geçerken dinlenmek üzere Halveti tarikatının Şeyhi Hayrettin Tokâdi'nin dergâhına uğrar. Dergâhtan çok etkilenerek burada on iki yıl kalıp Şeyhlik icâzetnâmesini alarak Kastamonu'ya gelir. Kastamonu'da geniş bir çevrede etkili olur. Halveti tarikatının Şâbâniyye kolunu kurar. Şâbâniyye kolu bugün Kastamonu başta olmak üzere Anadolu'nun birçok yerinde ve yurt dışında Orta Asya ile Afrika'ya kadar yayılmıştır. 1568 yılındaki ölümüne kadar üç yüz altmış halife yetiştirdiği belirtilmektedir (Çiftçi, 2014: 118-180).

2 Yapılar ibadete açıldığında içlerine konulan ve yapının resmi olarak açılışını ifade eden “ibadete açılış berati”.

3 Yılmaz Tarcan. (2018). “Maden Sanatı”. Erişim tarihi: 05.10.2018. http://www.unutulmussanatlar.com/2014/01/maden-sanat-tarihi_76.html.

4 Çalışmadaki çizimler tarafımızdan yapılmıştır.

5 Bu çalışmada yer verilen bazı şamdanların vakıf kayıtları alt satırdan başlayarak üst satıra doğru geçiş yapılarak yazıldığından, tarih kısmı en üstte yer almaktadır. Bu nedenle bu örneklerdeki vakıf kayıtları alttan başlayarak üst satırlara doğru okunmuştur.

6 Şamdanın gövdesi bir tencerenin ters çevrilmesiyle elde edildiğinden kitabe ters konumdadır.

7 Küre-i Hadîd günümüzde Demirli adıyla Karabük'ün Eflani ilçesine bağlı bir köydür.

8 (Maden, 2007: 156) aktarımla, Kastamonu Şer'fye Sicili, No. 60, s. 109-110, H 112.

9 Maden ayrıştırma işi yapan yerlerdir.

10 Şamdanlarda rumi ve kıvrım dallı bitkisel süslemeler klasik dönemden itibaren yaygın bir şekilde kullanılmış, fakat bu süsleme tarzı 18. yüzyıldan itibaren giderek azalmıştır. Bkz. Vardar, a.g.e. s. 167.

11 Üstlerinde taht ve eğlence sahneleri yer alan 13.-14. yüzyıllara ait Anadolu şamdanları hakkında ayrıntılı bilgi için bkz. L. Göktaş Kaya, 2005, s. 157-191; Farklı birçok müzede sergilenmekte olan ve üslerinde mevsim betimlemeleri yer alan örnekler için bkz. David Storm Rice, “The Seasons and the Labors of the Months in Islamic Art”. *Ars Orientalis*, Vol. 1, 1954, pp. 1-39.

12 Bu örneklerde tarih içeren kısım en üst satırda yer almaktadır. Yazı alt satırdan başlayarak üst satıra geçiş yapılarak yazılmıştır.

Kaynakça

Ainswort, W.F. (1842). *Travels and Research in Asia Minor, Mesopotamia, Chaldea and Armenia*, Vol. I, London.

Allan, J. ve J. Raby. (1982). “Metalwork”, *Tulips, Arabesques and Turbans. Decorative Arts From the Ottoman Empire* (ed. Y.Petsopoulos), New York, 17-21.

Barışta, H. Ö. (1998). *Türk El Sanatları*, Ankara: T. C. Kültür Bakanlığı Yayınları.

Bilici, Z.K. (1991). “Kastamonu'da Türk Devri Mimarisi ve Şehir Dokusunun Gelişimi (18. Yüzyıl sonuna kadar)”. Ankara Üniversitesi Sosyal Bilimler Enstitüsü (Sanat Tarihi Anabilim Dalı, Yayınlanmamış Doktora Tezi, Ankara.

Çiftçi, F. (2014). *Hız. Pir Şeyh Şaban-ı Veli*, Ankara: TDV Yayın Matbaacılık ve Ticaret İşletmesi.

Demirci, F. (2011). “Kastamonu Şeyh Şaban-ı Veli Vakıf Müzesi”, *Vakıflar Dergisi*, 35, 259-260.

- Demircioğlu, M. Z. (1962). *Kastamonu Evliyalari*. Kastamonu.
- Dévonshire, R. L. (1923). “Some Mihrâb Candlesticks”. *The Burlington Magazine For Connoisseurs*, 43/249, 270, 276.
- Erginsoy, Ü. (1978). *İslam Maden Sanatının Gelişmesi*. İstanbul.
- Eruz, F. (1993). *Konuşan Maden: Tombak ve Gümüş Madeni Eserler Koleksiyonu, İstanbul: Yapı Kredi Yayınları*.
- Eyüpgiller, K. K. (1999). *Bir Kent Tarihi Kastamonu*. İstanbul: Eren Yayınları.
- Fehérvári, G. (1976). *Islamic Metalwork of the Eighth to Fifteenth Century in The Keir Collection*, London.
- Göktaş, L. (1995). “Türk Sanatında Şamdanlar (Hacı Bektaş ve Mevlana Müzelerinde Yer Alan Çok Kollu Şamdanlar)”. Hacettepe Üniversitesi Sosyal Bilimler Enstitüsü, Arkeoloji-Sanat Tarihi Ana Bilim Dalı, Yayınlanmamış Yüksek Lisans Tezi, Ankara.
- Göktaş Kaya, L. (2005). “Taht ve Eğlence Sahneli Anadolu Şamdanları”, *Sanat Tarihi Dergisi*, XIV-I, 157-191.
- Göktaş Kaya, L., (2006). “Alevilik ve Bektaşilik Kültüründe “Kırkbudak” Üzerine”, *Türk Kültürü ve Hacı Bektaş Velî Araştırma Dergisi*. 40: 211-230.
- Göktaş Kaya, L., (2007). “Mevlevilik Felsefesinden Yola Çıkarak Din-Sanat İlişkisi”. *Türk Kültürü, Edebiyatı ve Sanatında Mevlâna ve Mevlevilik. Ulusal Sempozyum Bildiriler Kitabı*, s. 477-486.
- Grabar, O. (1984). “Reflections on Mamluk Art”, *Muqarnas*, 2: *The Art of the Mamluks*, 1984.
- Kur'an-ı Kerim Meali* (2010). Ankara: Diyanet İşleri Başkanlığı Yayını.
- Maden, F. (2004). “18. Yüzyılın Sonlarında Kastamonu (Şeriye Sicillerine Göre). Ondokuz Mayıs Üniversitesi, Sosyal Bilimler Enstitüsü, Yayınlanmamış Yüksek Lisans Tezi, Samsun.
- Maden, F., (2007). “XVIII. Yüzyıl Sonu XIX. Yüzyıl Başlarında Kastamonu’da Esnaf Grupları Zanaatkârlar ve Ticari Faaliyetler”, *Karadeniz Araştırmaları*, 15, 149-167.
- Pakalın, M. Z. (1983). *Osmanlı Tarih Deyimleri ve Terimleri Sözlüğü 3, İstanbul: MEB Devlet Kitapları*.
- Rice, D. S. (1954). “The Seasons and the Labors of the Months in Islamic Art”. *Ars Orientalis*, 1, 1-39.
- Sami, Ş. (1996). *Kamus’ül Alam*, V.

- Texier, C. (2002). *Küçük Asya Coğrafyası, Tarihi ve Arkeolojisi II-III*. (Çev. A. Suat). İstanbul: Çizgi Kitabevi.
- Vardar, K.F. (2006). “XVIII. Yüzyıl Osmanlı Mimarlığında Maden İşleri”. *Sanat Tarihi Yıllığı*, 18, 25-54.
- Tarcan, Y. (2018). “Maden Sanatı”. Erişim tarihi: 05.10.2018. http://www.unutulmussanatlar.com/2014/01/maden-sanat-tarihi_76.html.
- Yücel, Y. (1991). *Anadolu Beylikleri Hakkında Araştırmalar Çobanoğulları Beyliği, Candaroğulları Beyliği, I*, Ankara: Türk Tarih Kurumu Yayınları.