



[dergipark.org.tr/tr/pub/alinterisosbil](http://dergipark.org.tr/tr/pub/alinterisosbil)

**Sosyal Bilimler Dergisi**

**Journal of Social Sciences**

| e-ISSN 2602-229X |

**PRENSİP**

<https://prensip.gen.tr>

**ARAŞTIRMA MAKALESİ**

**RESEARCH ARTICLE**

## **Şulman'ın Siyaset Bilimi Eleştirisi ve Hibrit Rejimler** **Schulmann's Critique on Political Science and Hybrid Regimes**

Erkam TEMİR\* 

*Kastamonu Üniversitesi, İletişim Fakültesi, Gazetecilik Bölümü, Kastamonu, Türkiye.*

**Geliş Tarihi/Received Date:** 16.09.2022

**Kabul Tarihi/Accepted Date:** 13.11.2022

### **ÖZ**

Tüm dünyada Soğuk Savaş sonrası ortaya çıkmaya başlayan yarı otokratik yarı demokratik siyasal rejimler 'hibrit rejimler' olarak adlandırılmıştır. Başlangıçta hibrit rejimler tam demokrasiye geçiş öncesindeki bir aşama olarak görülmüştür. Ancak yıllar içerisinde bazı hibrit rejimler demokratikleşmesine rağmen bazıları değişim göstermemiş, bir kısmı ise daha da otokratikleşmiştir. Bu nedenle hibrit rejimlerle ilgili teoriler de gelişmeye başlamıştır. Bu makalede Rus siyaset bilimci Yekaterina Mihaylovna Şulman'ın siyaset bilimi eleştirisi ve hibrit rejimlerle ilgili görüşleri ele alınmıştır. Rusya'nın en etkili siyaset bilimcileri ve en etkili kadınları arasında gösterilen Şulman'ın hibrit rejimler ile ilgili fikir ve tespitleri içeriden ve özgün bir bakış sunduğu için değerlidir. Nitekim hibrit rejim kavramının oluşumunda ana omurgayı batılı teorisyenler inşa etmiştir. Ancak Şulman'ın yaklaşımı batılı teorisyenlerin fikirlerinin yerel bir uyarlaması olmaktan öteye gitmiştir. Kavramın kuramsal çerçevesini genişleten Şulman, teoriyi geliştirmiş, kuram ve hakikat arasında dengeli bir bağ kurmuştur. Makalede Şulman'ın siyaset bilimine eleştirisine yer verildikten sonra, hibrit rejimler ile ilgili fikirleri ele alınmış, hibrit rejimlerde karar alma süreçlerinin işleyişi, iktidarın ne şekilde el değiştirdiği, otokratikleşme ve demokratikleşme eğilimi gibi konular irdelenmiştir.

**Anahtar Kelimeler:** Hibrit rejimler, Karar alma, Rusya, Siyaset bilimi, Şulman.

### **ABSTRACT**

The semi-autocratic and semi-democratic political regimes that started to emerge after the Cold War were called 'hybrid regimes'. In the beginning, hybrid regimes were seen as a stage before the transition to full democracy. Although some hybrid regimes have democratized over the years, some have not changed at all, and even some of them have become more autocratic. Therefore, theories about hybrid regimes have started to evolve. In this article, Russian political scientist Ekaterina Mikhailovna Schulmann's views on political science criticism and hybrid regimes are discussed. Schulmann is shown among the most influential political scientists and most influential women in Russia. Schulmann's ideas and observations on hybrid regimes are valuable as they offer an insider and original view. In fact, western theorists built the main lines in the formation of the concept. However, her approach went beyond being a local adaptation of the ideas of western theorists. Expanding the theoretical framework of the concept, Shulman developed the theory and established a balanced link between theory and truth. The article includes Schulmann's critique of political science. Her ideas about hybrid regimes are discussed. Issues such as the functioning of decision-making processes in hybrid regimes, how the power has changed hands, and the tendency of autocratization and democratization have been examined.

**Keywords:** Decision-making, Hybrid regimes, Political science, Russia, Schulmann.

**Please cite this paper as follows/Atf için:**

Temir, E. (2022). Şulman'ın siyaset bilimi eleştirisi ve hibrit rejimler. *Alinteri Sosyal Bilimler Dergisi*, 6(2), 113-132. <https://doi.org/10.30913/alinterisosbil.1176359>



## GİRİŞ

Siyasetin kendisini, siyasi ilişkileri, siyasal sistemleri ve bunların toplumla olan bağlarını inceleyen bir bilim olarak siyaset bilimi, siyasal rejimler ve rejimlerin tasnifi ile yakından ilgilenmektedir. Nitekim siyasal rejimler için çizilen çerçeveler ve yapılan tanımlar siyasal kurumların oluşumunu, toplumun karar alma süreçlerine katılımını, siyasal alandaki özgürlükleri, toplum-iktidar ilişkilerini ve seçkinlerin eylemlerini anlamak ve açıklamak için oldukça elverişli kavramlardır. Örneğin ‘demokratik rejim’ dendiğinde; hukukun üstünlüğüne inanılan, azınlıkların haklarını ihlal etmeden çoğunluğun karar verdiği, ikna ve uzlaşma temelli, insan hak ve özgürlüklerine saygılı, sivil toplumun aktif rol oynadığı, çoğulcu bir siyaset müessesesine sahip, muhalefetin var olduğu, yönetimlerin seçimle iktidara geldikleri ve seçimle gittikleri, kuvvetler ayrılığının uygulandığı, ordu ve kolluk kuvvetleri gibi kurumların sivil denetime tabi olduğu, hesap verilebilirlik ilkesine dayanan bir sistem anlaşılmaktadır. Otoriter rejim ise kabaca bir lider veya grubun tüm gücü ve yetkileri elinde bulundurduğu siyasal sistemi ifade etmektedir.

Ancak otokrasilerden demokrasiye geçiş sürecinde olan ülkelerde gelişen karışık siyasal sistemler, bunların artık ne demokrasi ne de otokrasi olarak adlandırılmasını mümkün kılmayan yeni yönetim biçimlerini ortaya çıkarmıştır. Bu makalede Rus siyaset bilimci Yekaterina Mihaylovna Şulman’ın bakış açısıyla ele alınan hibrit/melez rejim (hibrit siyasal rejim) kavramı bu geçiş sürecini ifade eden bir kavramdır.

Tüm varlıklar gibi kavramların da yaşam döngüleri vardır. Belirli bir dönemde ortaya çıkarlar. Zamanla değişim geçirebilir, yerine yenileri gelebilir, geçişken bir hale gelebilir veya tamamen kaybolabilirler. Bu döngüler siyasal sistem ve siyasal rejim olarak tasnif ettiğimiz varlıklar için de geçerlidir. Nitekim ‘siyasal rejim’ kavramının kendisi bile bu döngüyle değişime uğramıştır. Bugün özellikle davranışçı siyaset bilimcilerin ‘siyasal sistem’ veya ‘siyasal rejim’ dedikleri mekanizma modern çağ düşünürleri tarafından ‘hükümet’, Antik Yunan’da ise ‘politika’ olarak adlandırılmıştır (Przeworski, 2019).

Bir siyasal rejim için hibrit kavramını ilk kullanan ise Hankiss (1988) olmuştur. Hankiss 1988 yılında yayımlanan makalesinde hibritleşmeyi gönülsüz reformlar ve güç konsolidasyonu çabaları arasında gidip gelen, birbirleriyle uyumsuz bir takım ilke ve kavramların (merkezi çoğulculuk ve görelî özerklik gibi) bir araya gelmesi ve karışması olarak tarif etmiştir. Huntington (1991)’un 1990’lı yıllarda “demokrasinin üçüncü dalgası” olarak adlandırdığı çok sayıda ülkenin demokrasiye geçiş süreçlerinin son bulması ve bu geçişlerin ‘başarısı’nın oldukça şüpheli olması ‘demokratik gri bölgeler’ ve hibritler hakkında teorilerin ortaya çıkmasına sebep olmuştur. Siyaset bilimciler demokratik olmamalarına karşın geleneksel tanımlara göre otoriter de sayılamayacak, çok sayıda siyasal rejimin şekillendiğine dikkat çekmeye başlamıştır. Böylelikle demokrasi ve otokrasi arasındaki gri alanı daha iyi kavramsallaştırabilmek için ‘hibrit rejim’ tanımı ve tasnifi ortaya çıkmıştır (Diamond, 1996; McFaul, 2002). Bu rejimler retorik olarak liberal demokrasiyi kabul etmekte ve bazı demokratik kurumları bünyesinde barındırmakla birlikte siyasal özgürlüklerin oldukça sınırlı olduğu ve sivil alana çok az saygı gösteren rejimler olarak şekillenmiştir (Ottaway, 2003). Makalede yer alan fikirler Şulman’a ait birincil Rusça kaynaklardan elde edilmiştir.

## ŞULMAN VE SİYASET BİLİMİ ELEŞTİRİSİ

1978 yılında Tula şehrinde doğan Rus siyaset bilimci Yekaterina (Katerina) Mihaylovna Şulman 1995 yılında aynı şehirde liseyi dereceyle bitirdikten sonra Kanada’da bir yıl akademik İngilizce kursu almıştır. 1996’da Rusya’ya dönmüş ve Tula Şehir İdaresi Genel Politika Bölümde çalışmaya başlamıştır. 1999’da Moskova’ya taşınan Şulman milletvekili danışmanlığı ve Devlet Duması Merkez Ofisi Analitik Bölümünde uzman olarak görev yapmıştır. 2001 yılında Rusya Devlet Başkanlığı Ulusal Ekonomi ve Kamu Yönetimi Akademisi’ne girmiş ve buradan 2005 yılında mezun olmuştur. 2006 yılına kadar Rus yasama meclisinde çalışmıştır. 2007’de kamuda çalışmayı bırakan Şulman 2011’e kadar özel bir danışmanlık şirketinde yöneticilik yapmıştır. 2013 yılında “Siyasi Kurumlar, Süreçler ve Teknolojiler” başlıklı doktora tezini tamamlamıştır. Aynı yıl Rusya Cumhurbaşkanlığı Ulusal Ekonomi ve Kamu Yönetimi Akademisi’nde doçent unvanını almıştır. Çeşitli çevrimiçi yayınlar ve ayrıca muhalif Vedomosti gazetesi için köşe yazısı yazmaya başlamıştır. 2016’da sosyal medyada yayım yapmaya başlayan Şulman geniş bir kitle kazanmıştır. 2014 yılında yayımlanan “Siyasi Bir Süreç Olarak Mevzuat” ve 2015’de yayımlanan “Pratik Siyaset Bilimi: Gerçekle Temasa Geçme Rehberi” adlı iki kitabı ve çok sayıda makalesi bulunmaktadır. Rusya’nın en etkili siyaset bilimcileri ve kadınları arasında gösterilen Şulman’a bu nedenle Büyük Katerina lakaplı Çariçe II. Katerina’ya gönderme yapılarak Büyük Katerina denilmektedir. Özellikle Rus muhalifler arasında en etkili siyaset bilimci olduğu kabul edilmektedir. 2013’de Rus Sivil Toplum ve İnsan Haklarının Geliştirilmesi Başkanlık Konseyi’ne seçilen Şulman konsey üyesi olarak Moskova’da 2019’da gerçekleşen protestolarda gözaltına alınan ve tutuklananların korunması için uğraşmış ve aynı yıl konseyden ihraç edilmiştir. 2019’da özel Moskova Sosyal ve Ekonomik Bilimler Okulu’nda akademisyen olarak görev yapmaya başlayan Şulman’ın kocası 2021 yılında Muhalif lider Aleksey Navalny’yı desteklemek için katıldığı protesto mitinginde gözaltına alınmıştır. 2022’de Rusya’nın Ukrayna’yı işgaliyle birlikte savaşa karşı olduğunu duyuran Şulman 2022’de Rusya’yı terk ederek Almanya’ya yerleşmiştir. Aynı yıl Rus Adalet Bakanlığı Şulman’ı 114 kişinin ve çok sayıda kurumun bulunduğu yabancı ajanlar listesine eklemiştir (Galimova & Kostina, 2018; *Obnovlennyj Sostav*, 2019; Kudaşeva vd., 2021; Batırov, 2022; *Ekaterina Şul'man*, 2022).

Şulman’ın siyaset bilimine, özellikle bazı Rus siyaset bilimcilerin bakış açılarına yönelttiği çeşitli eleştiriler dikkat çekmektedir. Ona göre Rusya’nın geleceği ile ilgili doğru tahminler yürütmek için şimdiye kadar özellikle Rus siyaset bilimciler tarafından yapılan birtakım hataları yapmamak gerekmektedir. Rasyonel bir siyasi çerçeve çizebilmek için şu hatalardan kaçınmak gerektiğine vurgu yapmaktadır:

**Rejimi varlığını tek kişiye bağlamak:** Rejimin geleceğini tek bir kişi ile ilişkilendirmekten vazgeçmek gerekmektedir. Öyle ki sistemin ilişkilendirildiği kişi gitmesine rağmen rejim aynı kalabilir veya tam tersi de olabilir. Nitekim “Siyasal sistem karmaşık bir organizmadır ve onu tek bir kişiye indirgemek tehlikeli bir zihinsel sapmadır.” (Şulman, 2018). Bu bakış açısı Rusya özelinde mevcut siyasal yapının tamamen Putin’e bağlı olduğu fikrine açıkça karşı çıkmakta ve Putin sonrası Rusya’da siyasal sistemin mevcut haliyle devam edebileceğini ifade etmektedir. Teoride aynı bakış açısı Putin iktidarında da siyasal rejimin ‘olumlu yönde’ değişim gösterebileceğini söylemekle birlikte mevcut durum böyle bir ihtimalin olası olmadığına işaret etmektedir.

**Tarihi tekerrürden ibaret saymak:** Tarihin tekerrürden ibaret olduğu sıklıkla başvuru bir varsayımdır. Oysa Herakleitos'un dediği gibi aynı nehirde iki defa yıkanılmaz. Şulman'a göre de tarihin tekerrür ettiği savı yanlıştır. Nitekim tarihsel gerçeklikler sonsuz sayıdadır. Geçmişte yaşanmış olayların günümüzdeki bazı olaylara birebir benziyormuş gibi görünmesi temelde iki şeye dayanmaktadır. Bunlardan ilki sayıların büyüme kapılmaktadır. Örneğin 1914 (Rusya'nın I. Dünya Savaşı'na katıldığı tarih) ve 2014 (Kırım'ın Rusya tarafından ilhakı) arasında bağ kurmak gibi. İkincisi ise kimi olayları vurgulayıp kimilerini görmezden gelmekle ilgili. Tekerrürcülük bir kişinin tarihsel cehaletini göstermesi açısından yeterlidir. Ancak daha da önemlisi tarihin tekerrürüne vurgu yapan Rus siyaset bilimciler temelde ilerlemeyi reddetmektedirler. Onlara göre sonsuza kadar ülkeyi çevreleyen düşmanlar dirilen Rusya'yı engellemeye çalışmaktadır. Bu çıkarımları yapanlar, kimsenin kimseyi yenemeyeceği ve kimseyle anlaşma sağlanamayacak hareketsiz bir dünyada yaşamaktadırlar. Hiçbir şeyin değişmediği, her şeyin tekrarlandığı düşüncesi Orta Çağ düşünme biçiminin en önemli özelliğidir. Köylünün emeğinin döngüler üzerine kurulu olması, deneyimin yenilikten daha önemli görülmesi ve ilerlemenin olmaması nedeniyle tarım toplumunda insanlar böyle düşünmekteydiler. Sanayi devrimi ve yeni coğrafi keşiflerle bu döngüsel kapalı dünya algısı parçalanmıştır.

**Coğrafyanın mutlak kader olduğuna inanmak:** Günümüzde çokları coğrafyanın kader olduğu, ülkeler arasındaki farklılıkların coğrafi farklılıklar tarafından belirlendiği coğrafya hipotezine karşı çıkmaktadır (Marks, 2009; Mikhailova, 2011; Clark & Gray, 2014; Acemoğlu & Robinson, 2015; Nachum vd., 2018). Buna göre coğrafya gelişmeyi güçlü bir şekilde etkilemekle birlikte mutlak kader değildir (Henderson, 1999). Şulman da coğrafya kaderdir kabulüne karşı çıkanlardandır. Ona göre daha önce zikredilen tekerrürcülük "coğrafi ahmaklığı" doğurmaktadır. Zamanın inkâr edilmesi mekânın tanrılaştırılmasına neden olmaktadır. Çağların değiştiği gerçeğini inkâr etmelerine rağmen bunlara göre coğrafya kaderdir. Örneğin Rus siyasal rejimini Venezüella rejimiyle kıyaslamak bir hakaret olarak algılanabilir. "Güçlü Rus vatani Latin Amerikalılarla nasıl kıyaslanabilir!?" Diğer taraftan günümüz Rusya'sını sosyolojik, kültürel ve ekonomik olarak hiçbir ortak yönü bulunmamasına rağmen Korkunç İvan'ın Rusya'sı ile karşılaştırmakta bir beis görünmemektedir. Oysa zaman tüm toplumlar için akmaktadır ve ülkelerin kaderi coğrafyası tarafından değil vatandaşların ve kamu kurumlarının gelişmişlik düzeyi tarafından belirlenmektedir. Dünyanın farklı coğrafyalarındaki akraba siyasal rejimler benzer şekillerde davranırlar. Örneğin aynı coğrafyayı paylaşan Güney ve Kuzey Korelilerin hayatında ortak hiçbir unsur yoktur (Şulman, 2018). Örnek çoğaltılabilir (Kosta Rika-Nikaragua, Tayland-Laos vb.). Ancak başta belirtildiği gibi Şulman coğrafyanın siyasal sistemi etkilediğine değil mutlak olarak belirlediği fikrine karşı çıkmaktadır.

**Kaba materyalizm:** Bir diğer büyük hata her şeyi görmezden gelerek sosyal formları doğrudan nedensellik ile ilişkilendiren ve ekonomiye dayandıran kaba materyalizmdir (Friedman, 1974). Kaba materyalizm "Tanrı vergisi" zengin madeni kaynaklar olarak algılanan Rus toprakları bölgenin fetişleştirilmesine ve neredeyse kaynaklara tapınmaya varan bir zihinsel duruma sebep olmaktadır. Özellikle Sovyet okullarında okumuş olanlar ekonomik determinizmi doğrusal olarak anlamaya oldukça yatkınlar. Ham petrolün varil fiyatının yükselmesi/düşmesi için dua etmek hem rejimin

hem de onun yıkılışını bekleyen muhalefetin karakteristik özelliği haline gelmiştir. Kötüye giden ekonomi rejimin sadakat satın aldığı tabanı daraltmasına rağmen bu tür koşullarda nasıl hareket edileceği önemli ölçüde iç kurullara ve dış politika ortamına bağlıdır. Ekonomik ortamın kötüye gidişi rejimi istikrarsızlığa sürükleyebilir fakat bu kötüye gidiş Venezuela örneğinde olduğu gibi mutlak surette petrol fiyatlarındaki düşüşle ilgili olmayabilir (Şulman, 2018).

**Kaba idealizm:** Pragmatizme dogmatik bir şekilde karşı çıkan ‘kaba idealizm’ (Johnson, 1995) de önemli sorunlardan biridir. İktidar kanadından çeşitli konularda bir karar veya açıklama beklerken söz konusu karar ve açıklamaların Platon’un ideal “Devlet”indeki (Jowett, 1888) gibi hemen gerçeğe dönüşmesini beklemek yanlıştır. Her şeyi mümkün kılan efsanevi siyasi iradeden bahsetmekten kaçınmak gerekir. Nitekim genellikle aksi düşünülse de bir kişi siyasal sistemde yükseldikçe sistemin koşullarına daha bağlı hale gelir. Rus Cumhurbaşkanlığı Kontrol ve Denetim Dairesi Başkanlığı verilerine göre en iyi olduğu zamanlarda bile cumhurbaşkanlığı kararnamelerinin uygulanma düzeyinin %70’i aşmadığını göstermektedir (Şulman, 2018). Bu tespit bir taraftan en katı siyasal rejimlerde bile insan ve insana bağlı faktörlerin göz ardı edilmemesi gerektiğine dikkat çekerken öte yandan çoklarının aksine siyasal sistemde yükselenlerin mevcut sistemin koşullarına bağlılığının giderek arttığını iddia etmektedir.

**Ters kargo kültürü:** Kargo kültürü II. Dünya Savaşı’nda müttefik ülkelerin askerleri ile temasından sonra Melanezya halkının ortaya çıkarttığı kültürdür. Buna göre doğaüstü kaynaklardan gelecek özel bir ‘kargo’nun ulaşmasıyla başlatılacak yeni bir kutsama çağına inanılmaktadır. Beklenen kargonun uçakla gelişi için sembolik iskeleler veya iniş pistleri ve depolar inşa edilir. Geleneksel malzeme kaynakları terk edilir. Tarım durdurulur. Gıda stokları yok edilir (Feynman, 1974; Jebens, 2004; *Cargo Cult*, 2022). Rus siyaset bilimcilerin bir kısmına göre birinci dünyanın (NATO ve müttefikleri) ‘uçakları’ da semboliktir. Seçimler burjuvaziye destekler. Parlamentarizm bir komedidir. Dolayısıyla bunlar gelmeyecektir. Gelseler de ekonomik rekabet, serbest seçimler ve bağımsız yargı vb. gibi şeyler karın doyurmazlar (Şulman, 2018). Şulman’ın Kargo Kültü’ne ithafen “Ters Karko Kültü” olarak adlandırdığı durum esasında dengeli bir bakış açısını ifade etmektedir. Buna göre otoriter veya otoriterliğe yakın rejimlerde Batı’dan demokratik teamül ve kurumların adeta mucizevi bir şekilde gelmesini beklemek saçma olsa da, bu teamül ve kurumların aslında hiç var olmadıklarını veya var olsalar bile esasında sistem ve toplum açısından hiçbir yarar sağlamadıklarını iddia etmek de saçmadır.

**Felaketçilik:** Şulman’a göre ‘felaketçilik’ de önemli hatalardan biridir. Tıpkı coğrafi felaketçilikde olduğu gibi dünyanın ancak şiddetli olaylar tarafından şekillendiği görüşü (*Catastrophism*, n.d.) yanlıştır. Edebiyat yazarları dramayı severler. Ancak siyasal tahminleri sonunda ana karakterin öldüğü veya evlenerek mutlu olduğu dramatik edebi modellere dayandırmak yanlıştır. Gerçekte hesaba katılmayan sayısız etken olabilir. Nitekim “Tarihsel süreç asla sona ermez.” Örneğin Rusya’nın geleceği ile ilgili ‘önümüzdeki yıl çökecek’ gibi kehanetler bu türdendir (Şulman, 2018).

**Komploculuk:** Bir diğer sorun ise bir olayı rollerini gizlemeyi başaran güçlü insanların veya kurumların entrikalarına atıfta bulunarak açıklama çabası (Sunstein & Vermeule, 2008) olarak ifade edebilecek ‘komploculuk’tur. Komplo teorilerinde temelde

olayların bireysel gerçeklerle kurnazca bir karşılaştırmayla ortaya çıkarılabilen gizli kaynakları vardır. Oysa çağdaşlarının bilmediği bir sırrın ortaya çıkarılarak konu ne olursa olsun olayın gerçekte nasıl olduğuna dair tüm fikirleri değiştiren bir durum şimdiye kadar olmamıştır. Yakından önemli görülen ve içeriden öğrenilen bazı ayrıntılar dışında önemli tüm tarihsel siyasi süreçler aslında tam da o dönemde yaşayan insanlar tarafından göründükleri gibidir. Gizli olan her şey açığa çıkar. Ayrıca gizli olan önemsiz olmaya mahkûmdur. Nitekim önemli olan her şey yüzeydedir ve açıkça görülebilir. “Dünya gizli örgütler (Cizvitler, Tapınakçılar, Siyon Büyükleri) tarafından yönetilmez, dünya açık örgütler tarafından yönetilir - hükümetler, parlamentolar, ordu, kilise, ticari şirketler. Başarılı bir komplo, tarihin akışını tersine çevirmez, ancak bir gün doğumunu elle düzenlemeye yönelik bir dizi çabadır.” (Şulman, 2018).

**Dış kontrol:** Hiçbir ülkenin kendisini yönetemediği ancak nasılsa her birinin bir başka ülkenin işlerini yönettiği fikri ünlü komplo teorilerinden biridir. Ulusal para biriminin döviz kuru karşısında değerinin düşmesi veya artması, kamu faaliyetlerinin büyümesi veya küçülmesi, gençlerin yeni bir tarz pantolon giymeleri veya bir yazarın bir roman yayımlaması bunların hepsinin nedenleri toplumun kendisinde değil onun dışındadır. Tüm siyasi sorumluluğu dış güçlere bağlamak kendinizi masum göstermek için iyi biri yoldur. Ancak bu bakış açısı ülkeyi öznellikten mahrum bırakmaktadır. Kaldı ki Şulman’a göre Rusya gibi büyük ve ağırlıklı olarak kentsel ve okuryazar nüfusa sahip bir ülke açısından saçmadır. Bir rejimin kaderinde dış faktörlerin önemi abartılmamalıdır (Şulman, 2018).

**Hatalı alıntılar:** Büyüklerden yapılan alıntılar. Şulman çeşitli siyasal kurum ve kişilerce yapılan hatalı alıntılar için şöyle söylemektedir; hiç kimse Rusya'nın haksız yere Sibiryaya sahip olduğunu iddia etmedi<sup>1</sup>.

Eski Birleşik Krallık başbakanı Margaret Thatcher Rusya’da 15 milyon insan kalması gerektiğini söylemedi<sup>2</sup>. Bismarck, Rusya'yı yok etmek için Ukrayna ile çatıştırmanın gerekli olduğunu iddia etmedi<sup>3</sup>. Siyasi çıkarım ve açıklamalar kaynak kontrolü olmaksızın yapılmamalıdır. İnternette Rusya ile ilgili dolaşan ünlü sözlerin büyük bir kısmı 1990’larda aşırı milliyetçi basın tarafından kurgulanmış, 2010’lu yıllarda televizyon sunucuları tarafından popüler hale getirilmiştir. Ona göre bu konuda Rusya’da özellikle Pyotr Stolipin, Ronald Reagan, Winston Churchill, Margaret Thatcher, Madeleine Albright, Joseph Goebbels, Friedrich Nietzsche, Oscar Wilde ve tüm Romanovlar acı çekmektedir (Şulman, 2018).

**Bireysel sohbetlerin aktarılması:** Son olarak siyaset bilimcilerin halkla yaptıkları bireysel konuşmaları başka yerlerde tekrar anlatmamaları gerektiğini dile getiren Şulman, tüm insanların kendilerini benzersiz varlıklar olarak görme eğiliminde olduklarını ifade etmekte ve şu soruyu sormaktadır; Eğer görüşler benzersiz varlıkların

<sup>1</sup> Rusya Güvenlik Konseyi Sekreteri Nikolay Patruşev ABD Dışişleri Bakanı Madeleine Albright'ın Rusya'nın ne Uzak Doğu'nun ne de Sibiryaya'nın sahibi olmadığına ilişkin açıklaması olduğunu iddia etmiştir (Latmina, 2015).

<sup>2</sup> Rus Dışişleri Bakanlığı temsilcisi Margaret Thatcher’a ithaf edilen bu yanlış bilgiyi kamuoyu ile paylaşmıştır (*Tetçer i 15 Mln*, 2018).

<sup>3</sup> Rus kamuoyunda, özellikle sosyal medyada sıklıkla dile getirilmiştir (*Bismarck Ne Govoril*, 2014).

bireysel düşünce süreçlerinin sonucuysa neden örneğin bir taksici Ukrayna savaşından bahsediyor ve adeta tüm evrendeki sıradan insanlar adına konuşabiliyor? (Şulman, 2018).

## HİBRİT REJİMLER

Soğuk Savaş'ın sona ermesi ve Sovyetler Birliği'nin yıkılması tüm dünyada otoriter rejimler için yeni bir meydan okumanın başlamasına neden oldu. Asya, Afrika, Latin Amerika ve Avrasya'daki post komünist ülkelerde otokratik rejimlerin çoğu çöktü. Bu bölgelerde demokrasinin temel taşı veya ilk adımı sayılan çok partili seçimler giderek yayılmaya başladı. Ancak bu ilk adım her yerde demokratik yönetimlere yol açmadı. Yeni rejimler seçim rekabetini farklı derecelerde otoriterlikle birleştiren yeni sistemlere dönüştüler. Otokratik rejimlerin aksine Kamboçya, Kenya, Malezya, Meksika, Nijerya, Peru, Rusya, Sırbistan, Tayvan, Ukrayna, Zimbabve vb. ülkelerde muhalefet (ve bazen iktidar) demokratik kurumları kullanma bakımından rekabetçi yapılar oluşturdu. Yine de, seçim manipülasyonu, medyaya erişim konusundaki eşitsizlikler, kamu kaynaklarının kötüye kullanımı, farklı düzeylerde baskı ve şiddet, rekabeti iktidardakilerin lehine çevirdi. Özetle gerçek fakat adil olmayan bir rekabet süreci ortaya çıktı ve bu rejimler rekabetçi otoriter rejim olarak adlandırılmaya başlandı. Böylelikle kusurlu, eksik veya demokrasiye geçiş döneminde olmaya işaret eden 'hibrit rejim' kavramı ortaya çıktı. Ancak daha sonraları hibrit rejimlerin demokrasiye doğru yol aldıkları savının çok sayıda ülke göz önüne alındığında ampirik olarak yanlış olduğu dile getirilmeye başlandı. Nitekim bazı rejimler demokratikleşmesine rağmen örneğin Gana, Meksika ve Slovakya demokratikleşmedi. Malezya ve Tanzanya stabil kalmasına karşın, Beyaz Rusya ve Rusya giderek daha otokratik bir hal aldı. Gürcistan, Madagaskar ve Zambiya gibi ülkelerde otokratik iktidarlar düşmesine karşın yerini yeni otokratlar aldı. Bu nedenle hibrit rejimlerin demokrasiye geçiş sürecinde oldukları savı tartışılır hale geldi ve neden bazı hibrit rejimlerin demokratikleştiği bazılarında ise bunun gerçekleşmediğine ilişkin soruların yanıtları aranmaya başlandı (Levitsky & Way, 2010). Bir Rus siyaset bilimci olarak Şulman kendisi de hibrit rejim olarak tasnif edilen Rusya'nın öznel durumunu aktarmakla kalmamış bu soruların ve yanıtlarının teorik bir çerçevesini çizme gayretine girişmiştir.

Nitekim hibrit/melez rejimlerin incelemesi tüm dünyada siyaset bilimini oldukça meşgul eden bir konudur. Bu nedenle hibrit rejimlerin istikrarsız doğasını yansıtan "illiberal demokrasiler" (De Walle & Butler, 1999; Noboa & Upham, 2018; Bonet & Zamorano, 2021), "taklit demokrasiler" (Furman, 2007, 2008), "seçim otoriterliği" (Bogaards, 2009; Morse, 2012; Schedler, 2013) ve "zorba olmayan otokrasi" gibi pek çok kavram ortaya çıkmıştır. Şulman'a göre Faşizmin veya Sovyet iktidarının şafakta yükselmesini bekleyerek zaman kaybetmemek için hibrit rejimlerin doğasını anlamak önemlidir (Şulman, 2018).

Hibrit rejimler otoriterliğin temsilidir. Otoriter ve totaliter rejim arasındaki temel fark otoriter rejimlerin toplumu pasifliğe totaliter rejimlerin ise kitlesel harekete teşvik etmesidir. "Totaliter rejim katılım gerektirir. Yürümeyen ve marş söylemeyen sadakatsizdir." Otoriter rejim ise toplumu çeşitli yöntemlerle evde kalmaya ikna eder. Otoriter rejimlerde çok neşeli yürüyenler ve çok yüksek sesle marş söyleyenler, yürüyüşün yönü ve marşın ideolojisi ne olursa olsun öyle veya böyle zan altında kalmaktadırlar (Şulman, 2018).

Hibrit rejimler asli görevleri olan iktidarın geri alınmazlığını sağlamak için nispeten düşük bir şiddet seviyesi uyguluyorlar. Nitekim hibrit rejim monarşinin ahlaki sermayesine sahip olmadığı gibi totaliterliğin baskıcı mekanizmasına da tam manasıyla sahip değildir. Totaliter rejimlerde bir baskı döngüsü oluşturmak için vatandaşların aktif katılımı gereklidir. Oysa hibrit rejimlerde daha önce bahsedildiği gibi halk hiçbir şey katılmak istemez, pasiftir. Böylelikle hibrit rejimlerde devlet propagandası ne düzeyde olursa olsun harekete geçirici bir etki yaratamaz. Örneğin Ukrayna konusunda Rus halkının %87'si askeri saldırı ve gıda yaptırımları da dâhil her şeyi onaylamaktadır. Ancak 'Kabul ediyor musunuz?' sorusuna 'Evet' cevabını veren Rus halkı hiçbir şey yapmamaktadır. Gönüllü olarak askeri birliklere başvurmamakta, savaş yanlısı mitinglere gitmemekte, hatta seçimlere bile katılmamaktadır. Bu nedenle hibrit rejimler daima katılım oranlarını ve seçim sonuçlarını manipüle etmekle meşgul olmak durumunda kalmaktadır. Propaganda önemsiz fikirlere sahip insanları etkilemede oldukça güçlüdür. Bu insanlar rejime onay verebilir ancak ona destek vermezler (Şulman, 2018). Örneğin Rusya'da 2001 yılından beri Rus kamu kurumları tarafından yürütülen ve ana hatlarıyla 'vatanseverlik aşılama' gayesi güden Rusya Federasyonu Vatandaşlarının Vatanseverlik Eğitimi Programı (Temir, 2019) bilhassa Kırım'ın ilhakından sonra "savaşa katılmaya hazır olma" konusunda yoğun propaganda faaliyetleri yürütülmesine karşın toplumun büyük bir bölümü aktif katılım göstermek hususunda çekingen davranmaktadır.

Otokrasilerde yeni inşa edilen yapılara, anıtlara, kurumlara veya eski yapıların isimlerini değiştirmek suretiyle mevcut liderin ismini vermek oldukça yaygındır. Şulman ise "Utangaç Otokrasi" tanımına dikkat çekmekte, Rusya'da 'Putin' adı verilen bir anıt, üniversite veya cadde ismi bulunmamasına vurgu yapmaktadır. Buna göre böyle bir fikirle gelen biri, Rus bürokrasisi tarafından "sadakati abartan neşeli bir aptal" olarak değil şüpheli bir provokatör olarak değerlendirilecektir. Nitekim utangaç otokrasilerde rejimin halka "her ikimizde neyin ne olduğunu anlıyoruz" şeklinde bir göz kırpması söz konusudur. Bu göz kırpmayla devlet vatandaşı bir şey hakkında suç ortağı yapar (Şulman, 2015). Örneğin Rusya ile Kırım arasında inşa edilen ve Kırım'ın ilhakiyla hem teknik hem de duygusal anlamda örtüşen Kerç Boğazı Köprüsü'nün isminin 'Putin' köprüsü olması gereksiz ve tehlikelidir. Bunun yerine ilhakın sembolü haline gelen köprü hususunda rejim halka göz kırparak 'her ikimiz de neyin ne olduğunu anlıyoruz' ve bu konuda suç ortağıyız demektedir.

Hibrit rejim kendisini onaylayan çoğunluğun siyasal sürecin öznesi olmadığını farkındadır. Fikirleri önemli olanlar aktif azınlıktır. Bu nedenle güçlü bir halk desteğine sahip gibi görünen iktidar "yasa koyucunun paradoksu" içerisine girerek bu desteği kullanmak yerine giderek daha baskıcı ve kendisini savunmaya yönelik yasalar çıkarır. Kabul edilen yasalar aktif azınlığa yöneliktir. Acaba bunların başka bir ülke vatandaşlıkları mı var? Yoksa bir kamu kuruluşuyla mı bağlantılılar? İnternet yayıncılığı yapıyorlar mı? Hatta belki de restoranda sigara içmeyi seviyorlar mı? gibi binlerce sorunun cevabını arayarak aktif azınlığı çok fazla olmasa da bir miktar baskılamayı amaçlar. Bu kitleyi "değersiz dönemler" olduklarına ikna etmek ve onların ülkeden ayrılmalarını sağlamak rejim için en iyisidir. Hibrit rejim hiçbir zaman vatandaşlarını elinde tutmayı arzulamaz. Aksine özellikle aktif azınlığı ülkeyi terk etmeye zorlar (Şulman, 2018). Nitekim biyografisinde belirtildiği gibi Şulman'ın kendisi de bu tespitlerin üzerinden bir süre geçtikten sonra ülkeyi terk etmek zorunda kalmıştır. Çok



sayıda gazeteci, sanat camiasından ünlüler, bazı iş insanları ve diğer tanınmış isimler de ülkeyi terk etmiş ve bunlardan bir kısmı Şulman gibi yabancı ajanlar listesine eklenmiştir.

Hibrit rejimlerin istikrarı muhalefetin etkinliği, siyasi partilere olan güven, seçimlere katılım ve güven (Ekman, 2009) gibi birçok unsurla ilgilidir ve bu rejimler genel olarak oldukça dayanıklıdır. Nitekim serbest pazara yakın bir ekonominin ve nispeten özgür bir sosyal ortamın avantajlarını kullanırlar. Bu nedenle klasik diktatörlükler gibi bir sabah aniden dağılmazlar. Rusya'daki rejimin SSCB'de olduğu gibi çökmesini veya aksine yeniden canlanmasını bekleyenler bu hususu dikkate almalıdır. Ancak yine de bundan dolayı hibrit rejimlerin istikrarlı oldukları söylenemez. İstikrar rejim tarafından arzulanır ve istikrar uğruna rejim her türlü karışıklığa hazırdır. Bu çelişkili durumun kaynağı karar alma mekanizmasındadır. Tüm geribildirim kanallarını sürekli olarak kesen rejim adeta bir âmâ gibi çoğu kez dokunarak hareket etmek zorunda kalır. Nitekim gerçeğe bağlantı kurmak için elinde kendi kendine konuşan televizyon kanalları, liyakatsizlik ilkesine göre özel seçilmiş 'seçkinler' ve liderin uzun yıllar tecrit altında kaldığı için uyuşmuş içsel hissinden başka bir şey yoktur. Bu nedenle hibrit rejimler eylemlerinin veya eylemsizliklerinin iç ve dış kamuoyunda kabul edilebilir olacağını umarlar. Bir hata yapıldığında hatayı düzelterek bir mekanizması yoktur (Şulman, 2018).

Hibrit rejimin nihai amacı gücünü korumaktır. Diğer bütün amaçlar ikincildir. Bu nedenle totaliter rejimler daha iyi bir gelecek hayali etrafından şekillenirken hibrit rejimler modernleşmeye karşı nefret besler. Hibrit rejimlerin 'daha iyi geleceği' ise efsaneleştirdiği geçmiştir. Bu yüzden Şulman'a göre hibrit rejimler gözlerini aslında Büyük Sırbistan'a, Simon Bolivar'ın 'şanlı dönemine' (Venezuela) veya Rusya'da olduğu gibi Romanov Hanedanlığına, atom bombasına ve 'Slav gündönümü'nün karışımına göz dikmektedir (Şulman, 2018).

Hibrit rejimler saldırgan bir tutum sergilediklerinde bu tutumu dünyada yaşanan devrimin gereksinimlerine veya tüm dünyada insan haklarının savunulması gibi konularla izah etmezler. Saldırgan tutumun gerekçesi geçmişle ilgilidir. Gerekçesi geçmişe dönerek orada yapılmış bir 'haksızlığı' düzeltmek, geçmişteki bir olayın intikamını alma veya geçmişte kendine ait olanı geri almaktır (Şulman, 2018). Şulman burada Rusya'nın Ukrayna başta olmak üzere Post-Sovyet ülkeler konusundaki tutumuna vurgu yapmaktadır. 'Kendisine ait olanı geri alma' retoriği Rusya'nın iç siyasetinde sıklıkla başvurulan bir argümandır.

Şulman çoklarının (Bayulgen, 2003; Motyl, 2005; Guliyev, 2009; Nodia, 2009) yoğun doğal kaynaklara sahip olmakla hibrit bir rejime dönüşmek arasında kurdukları bağlantıyı kabul etmektedir. Ona göre de Hibrit rejimler genellikle güçlü doğal kaynaklara sahip ülkelerde ortaya çıkar. Petrol mutlaka yaşamı destekleyen bir kaynak olmasa da bu tür devletler zaman zaman Petro-Devlet olarak adlandırılmaktadır. Özetle bu tür rejimler temelde halk emeğinden değil doğal bir kaynaktan gelir elde eden rejimlerdir. Bu tür rejimlerde halk sadece onlara müdahale eden, rejimin konumunu kaybetmesi için riskler yaratabilecek bir unsurdur. Bu nedenle bu tür rejimler herhangi bir kitlesel hareketten korkmaktadır ve sivil aktivizm ve sivil katılım hiçbir kurum tarafından kullanılmaz (Şulman, 2018). Petro-devlet ve hibrit rejim aynı şeyi ifade eden kavramlar değildir. Nitekim tüm hibrit rejimlerin ekonomilerinin temeli doğal kaynak

ihracatına dayanmaz. Ayrıca tüm doğal kaynak ekonomileri seçime dayalı yarı otoriterizm şeklinde temayüz etmezler. Ancak yine de doğal kaynakların satışından elde edilen yüksek kazanç ve hibrit rejim arasında bir bağlantı vardır (Şulman, 2018).

Tüm hibrit rejimlerin mutlak surette doğal kaynaklara dayalı bir ekonomileri yoktur ve doğal kaynaklar açısından zengin tüm ülkeler hibrit rejimle yönetilmemektedir. Ancak genel olarak refahı doğal kaynakların satışına dayanan ülkeler yarı otoriter veya otoriter olma eğilimindedirler. Ayrıca zengin kaynaklara sahip otoriter rejimlerin komşu devletlerle savaşa girme veya iç politika gayeleri için dış tehdit konusunu kullanma eğilimleri de yaygındır (Şulman, 2018). Böylelikle Şulman'a göre güçlü doğal kaynaklara sahip ülkelerde rejim mutlaka hibrit olmak zorunda değildir. Ancak otoriter ve hibrit rejimlerin toplumsal katılıma ihtiyaç duymamaları hatta bundan rahatsız olmaları, iş gücüne dayalı ekonomilerde ise sivil toplumun (örneğin sendikaların) öyle veya böyle zuhur edeceği gerçeği düşünüldüğünde otoriter veya yarı otoriter rejimler için güçlü doğal kaynakların önemli bir avantaj olduğu çıkarımına varmak mümkündür.

Rus siyaset bilimci Golosov 2015 yılında yayımlanan yazısında hibrit rejim tanımının aslında otoriter rejimlere formal demokratik özellikler nedeniyle başka bir isim verme çabası olduğunu iddia etmektedir. Ona göre hibrit rejim tanımı Putin'i yatıştırmak isteyen batılı politikacıların kullandıkları bir argüman olmaktan öteye gitmemektedir (Golosov, 2015). Özetle 'hibrit rejim' aslında otoriter rejimin yumuşatılmış bir ifade biçimidir.

Buna karşın Şulman söz konusu suçlamanın (otoriter rejim tanımını yumuşatmaya çalışmak) haksız bir suçlama olduğunu dile getirmektedir. Buna göre sosyal bilimciler doğa bilimleri veya matematik bilimi ile ilgilenenlerin genellikle karşı karşıya kalmadığı bir tehdit ile karşı karşıyadır. Örneğin hiç kimse bir böcek bilimciye böceği tarif ettiği için böceğin propagandasını yaptığı veya böceğin "günahkâr varlığı"ni haklı çıkarmaya çalıştığı suçlamasını yöneltmez. Ancak sözcüğü tacizin dinamikleriyle ilgilenen, doğa bilimleri ve sosyal bilimlerin kesişiminde yer alan psikologlar mütemadiyen tecavüzcülerin amaçlarını açıklamaya çok fazla odaklandıkları ve dolayısıyla onları aklamaya çalıştıkları suçlamasıyla karşı karşıya kalmaktadır. Zor bir çocukluk geçirmiş olmaya veya birtakım travmalara gönderme yapmak gereksiz ve art niyetlidir! Bunların üstü örtülmeli ve anlatılmamalıdır. Bilim bahane edilmemelidir! (Şulman, 2018). Şulman bu benzetme ile açıkça hibrit rejim tanımının otoriter rejimlere göstermelik birtakım demokratik özellikler nedeniyle yeni bir isim vererek yumuşatma çabası olduğu suçlamasını reddetmektedir. Aksine bu bilimsel bir çıkarımdır. Hibrit rejim üzerine çalışmalar otoriter rejimleri, özelde Rus yönetimi daha az otoriter gösterme çabası olarak algılanmamalıdır. Öyle ki psikolog-tecavüzcü ilişkisi gibi sert bir göndermeyle cevap vermesi bu suçlamaya karşı tavrını bariz bir şekilde ortaya koymaktadır.

Otoriter rejimlerin farklı biçimlerini tasnif etmek gereklidir. Her tasnif koşullu olmaya mahkumdur ancak yine de sınıflandırma yapmak zorunludur. Şulman'a göre hibrit rejim sınıflandırmasına dâhil edebilmek için siyasal sistemde parlamento, kamu kuruluşları, devlete ait olmayan medya kuruluşları gibi yasal demokratik kurumların bulunması gerekir. Hibrit rejim sınıflandırmasına "giriş bileti" ise "seçimlere katılma hakkı olan en az iki kayıtlı partinin varlığıdır." (Şulman, 2018).

Hibrit rejimlerde ‘demokrasiziz seçim’ (Levitsky & Way, 2002) fenomeni söz konusudur. Şulman’a göre hibrit rejimlerde seçim yapılır ancak hükümet değişmez. Farklı medya kuruluşları vardır ancak hepsi aynı şeyi söyler. Siyasal muhalefet vardır ancak kimseye muhalefet etmez. Hibrit rejimler var olmayan bir demokrasiyi simüle etmenin yanı sıra aslında gerçekte var olmayan bir diktatörlüğü de varmış gibi gösterir. Özetle hibrit rejimler demokratik olmadıkları gibi aslında tam bir diktatörlük de değildir. Sözde demokratik görünümün sahte olduğunu anlamak kolaydır. Ancak diktatörlüğün sahte olduğunu, Şulman’ın deyişiyle “Stalinist bıyıkların da sahte olduğunu anlamak daha zordur.” Nitekim modern insan için ‘belirgin bir şiddet’ ve ‘düşük düzeyde baskı’ gibi kavramlar etik olarak şüpheli kavramlardır (Bobakov, 2014). Şulman’ın hibrit rejimlerdeki diktatörleri adeta kâğıttan kaplanlara benzetmesi, rejimin toplumu sessiz kalmaya ikna etmesine karşın monarşilerin veya totaliter rejimlerin aksine toplumda sisteme ve/veya lidere karşı geniş çapta ideolojik bir bağlılığın olmamasına, başka bir deyişle Hoffer (1951)’in işaret ettiği “gerçek inanan”ların sayısının aydınlar, bürokratlar ve askerler de dâhil tüm toplumda az olmasından kaynaklandığı söylenebilir.

### Hibrit Rejimlerde Karar Alma Süreçleri

Hibrit rejimlerde karar alma süreçleri oldukça karmaşıktır. Demokratik kurum ve süreçlerin olmayışı kararın ‘yüce irade’ tarafından net ve hızlı bir şekilde alınacağını düşündürür. Ancak gerçekte olan bunun tam tersidir. Yasal ve siyasal kurumların etkisi azaldıkça herhangi bir konuda karar geliştirme ve karar alma süreci de o derece karmaşık hale gelmekte ve uygulama oranı da düşmektedir (Şulman, 2018).

Easton (1965)’un kütleleşmiş “Siyasal Sistemin Basitleştirilmiş Modeli”nde karar alma süreci bilgisayar girdileri ve çıktılarına benzer bir şekilde işler: çevredeki değişiklikler, siyasi sisteme talepler ve destekler şeklinde ‘girdiler’ olarak girer. Bu talep ve destekler siyasal sistem içerisinde çevreye ilişkin bazı karar ve eylemlere yani ‘çıktılar’a dönüşür. Bu çıktılar çevreye etkileşime girer. Etkileşim sonucu ortaya çıkan yeni talep (karşı çıkma) ve destekler tekrar girdiler şeklinde döngüye girer.

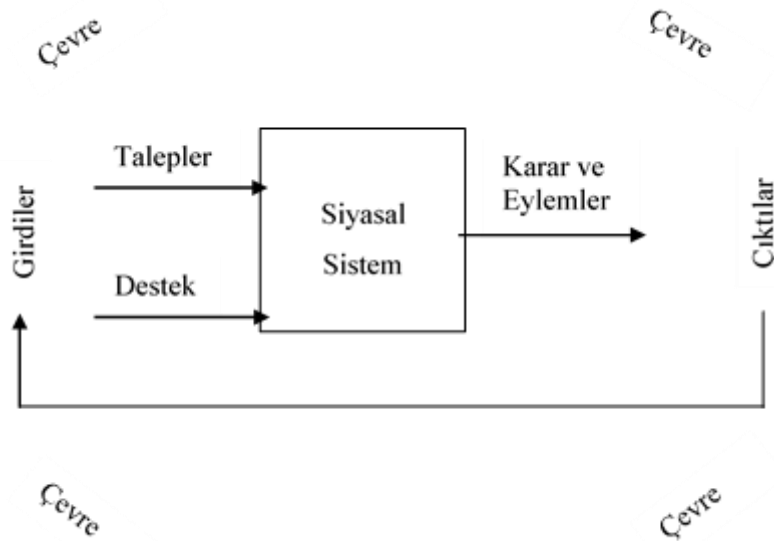

Şekil 1. Demokratik rejimlerde karar alma süreci (Easton, 1965).

Oysa hibrit rejimlerde karar alma süreci çok daha karmaşıktır. Siyasal sisteme çevreden bir giriş yoktur. Sisteme girişi sağlayan tüm bağlantı noktaları tıkanmış durumdadır. Ancak belirli çıkar grupları sistem içerisine sızmış ve yerleşmiştir. Bu gruplar nedeniyle sistemden belirli bir çıktı değil birkaç farklı yönlendirilmiş sinyal çıkmaktadır. Çıkar gruplarına ait farklı iradelerin sistem içerisinden tek bir karara dönüştürülmesi süreci genellikle olaydan sonra gerçekleşir. Hibrit sistem için bu işleyiş gereklidir. Nitekim insanların ne istediği, nasıl tepki verecekleri, alınan kararların sonuçlarının ne olacağını ve bu kararların uygulanabilir olup olmadığını önceden belirlemenin bir yolu bulunmamaktadır (Şulman, 2014a).

Sağlıklı bir siyasal sistemde karar süreci tamamlanıp çıktıya dönüştükten sonra bir kamu tepkisi başlar. Zaten kararın alınmasına yol açan şey en başta çevreden gelen talep ve destektir. Hibrit rejimlerde ise bunun tam tersi geçerlidir. Bir konuda karar verilir. Karar verildikten sonra kararın izahı için acilen bir propaganda gerekçesi seçilir. Alınan karar çıkar gruplarının yönlendirmesiyle alındığından başka birtakım çıkarlarla muhtemelen çelişki içerisindedir. Gerçek niyet açıkça duyurulamadığından propaganda için kullanılan argümanlar birbiriyle çelişen birbirini yok eden argümanlar şeklindedir (Şulman, 2018).

Alınan karar, çevreyle ve gerçeklikle temasa geçtiğinde bir şekilde uygulanması gerekir. Propagandanın gürültüsüyle eş zamanlı olarak gerçek kamuoyunun (halkın, uzmanların ve çıkar gruplarının) tepkisi de duyulmaya başlar. Bu nedenle kararın gizlice verilmesi rejim için çok önemlidir. Aksi halde “herhangi bir açıklık düşmanların ve zararlıların kutsal güç merkezine girmesine izin verecektir” (Şulman, 2018).

Bir sonraki aşama kararın aşınması aşamasıdır. İlgili karar alınırken muhtemelen en üst düzey yetkililere bile danışılmamıştır. Ancak kararın kabulünden sonra gelen sert ve yoğun tepkiler nispeten dinlenmektedir. İktidar kanadı kamuoyunu dinliyor ve hatalarını düzeltiyor gibi görünür. Ancak bu düzeltme zamanında ve tam bir düzeltme değildir. Nitekim sağlıklı geribildirim kanalları olmadığı ve karar alıcılar toplumundan yalıtıldığı için yetkin kararlar verilemez. Karar vericiler halkın tepkisini genellikle çarpıtılmış, rastgele veya yanlış anlaşılan birtakım sinyallere dayanarak yakalamaya çalışırlar (Şulman, 2018). Şulman’a göre hibrit rejimlerde en önemsizinden en önemlisine kadar tüm karar alma mekanizmaları bu şekilde işlemektedir. Dolayısıyla tatil kararı da savaş kararı da benzer şekilde alınmaktadır.

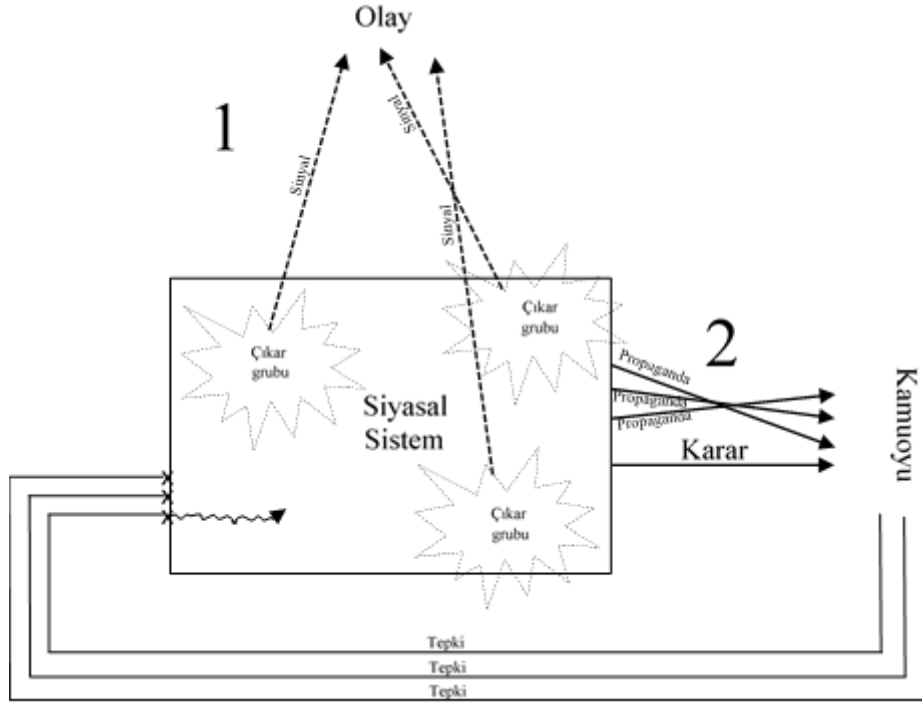

Şekil 2. Hibrit rejimlerde karar alma süreci.

Otoriter rejimlerde karar alma körü körüne gerçekleştiğinden saldırganlık/askeri çatışma otoriter rejimler için demokratik rejimlerden daha tehlikelidir ve olası bir başarısızlık durumunda kısa sürede rejimin istikrarının bozulma ihtimali oldukça yüksektir. Ancak başarısız bir savaş neticesinde rejimin yıkılması pek olası değildir. Nitekim bilgi çağında savaşlar medya denetimi kadar başarılıdır (Şulman, 2018).

### İktidarın El Değiştirmesi, Darbeler, Demokratikleşme ve Otokratikleşme Eğilimi

Siyaset bilimi karmaşık ve büyük ölçekli sosyal olayları inceleyen bir bilimdir. Bir bilim olarak tercihen sayısal verilerle ve doğru terimlerle çalışmayı amaçlar. Özellikle batılı siyaset bilimcilerin seçimler ve seçim analizleri üzerine yoğunlaşması bu yüzden. Net sayısal sonuçları olan, belirli bir zaman sınırlamasına tabi düzenlenmiş bir süreç olarak seçimler ile ilgili grafikler oluşturmak, sıralamak ve sınıflandırma yapmak için oldukça uygundur. Fakat Şulman'a göre seçimler önemli bir unsur olmakla birlikte bir siyasal rejimi sadece seçimlerle değerlendirmek bir aileyi yeni yılı nasıl kutladığına göre değerlendirmeye benzetilmektedir. Bu değerlendirme sonucunda ailenin gelir düzeyi, aile fertlerinin dini görüşleri ve kültürel seviyeleri hakkında değerli bilgiler elde edilebilir. Ancak ailenin gündelik hayatını gözlemleyerek, ailenin gelir kaynağı, aile bütçesinin dağılımı ve çatışmaların nasıl çözüldüğü gibi veriler elde etmek daha değerlidir (Şulman, 2018). Böylelikle siyaset bilimi açısından seçim sonuçlarına bağlı sayısal verilerle çalışmak değerli olmakla birlikte asıl önemli olan toplumsal hayatı uzun süreli olarak gözlemleyerek yapılan çalışmalardır.

Levitsky ve Way (2010)'e göre özetle:

- Batı ile bütünleşen rejimler zamanla demokratikleşmiştir.
- Batı ile bağları zayıf olan, iç örgütlenmesi güçlü rejimler istikrarlı otokrasilere dönüşmüş,

c) İç örgütlenmesi zayıf olan rejimler yakınındaki güçlü komşuya bağlı ve bağımlı hale gelmiştir. Komşu ülke demokratik değilse istikrarsız otokrasi, demokratik ise demokratik ülke halini almışlardır.

Hibrit rejimlerin mutlak bir otoriterliğe dönüşme ihtimali Batı'dan uzaklaşma ve tecrit ve Çin Halk Cumhuriyeti gibi otoriter bir komşuyla yakınlaşmayla artmaktadır. Fakat Şulman'a göre Rusya'nın yeniden Doğu'ya yönelme retoriği yüksek oranda propaganda amaçlıdır. Rejimin demokratikleşme ihtimali toplumun organize olmasıyla paralel bir seyir izlemektedir (Şulman, 2018). Levitsky ve Way (2010)'e göre hibrit rejimlerin demokratikleşme ve otokratikleşme eğilimi 'bağlantı', 'nüfuz' ve 'iç siyasi kurumların durumu'na bağlı olarak gerçekleşmektedir. Bağlantı: rejimin dış dünya ile ekonomik ve siyasi bağlantıları, uluslararası anlaşmalara, ittifaklara ve ticarete katılım düzeyi ne derece yüksekse demokratikleşme ihtimali de o kadar yüksektir. Ayrıca bu durumun tam tersi de geçerlidir. Nüfuz: Bağlantı ile benzer bir şeye işaret etmektedir. Rejimin davranışı üzerinde dış aktörlerin nüfuzu, dış aktörlere bağımlılık, önemli bir ana ticaret ortağı veya mali yardım kaynağı sağlayan bir ülkeye işaret eder. Bu ana ortak ülke demokratik ise onunla ortak olan rejimin de demokratikleşmesi olasıdır. Tam tersi bu durum için de geçerlidir. İç siyasi kurumların durumu: Bir rejimin kurumlarının zamanla demokratikleşmeye katkıda bulunan demokratik kurumları taklit etme yeteneğidir. Aksi söz konusuysa örneğin önceki siyasal durumdan miras kalan bir bürokrasi ve güçlü bir baskı yönetimi varsa bu rejimi otokrasiye iter (Şulman, 2018).

Şulman otoriter rejimlerdeki siyasal kurumların aslında hayali ve göstermelik kurumlar olduğu fikrinden uzaklaşan çalışmaları desteklemektedir. Otoriter rejimlerdeki 'saf formaliteler' ne tamamen saf ne de tamamen formalitedir. Dahası Şulman Gandhi (2008) ve Magaloni (2006)'nin bir rejimin demokratik sahneyi taklit ettikçe istikrarının ve demokrasiye dönüşme ihtimalinin artacağı fikrini desteklemektedir. Ona göre bu durumun gizemli bir tarafı yoktur. İyi bir insan gibi davranan bir kişi iyi bir insana benzemektedir. Şayet bu kişinin davranışları torunları tarafından benimseniyorsa, bu davranışlarda samimi olunup olunmadığı artık önemini yitirmektedir (Şulman, 2018).

Gervasoni (2018)'ye göre hibrit rejimler demokratikleşme konusunda uluslararası ve ulusal baskılar karşısında açık bir otoriterlikten kaçınma ihtiyacının ürünüdür. Oysa Şulman (2018)'a göre "Taklit, erdeme doğru atılan ilk adımdır". Taklit demokrasilerin ortaya çıkışı, gerçek demokrasilerin yozlaşmasının sonucu değildir. Aksine şiddetin elli yıl öncesine göre yaygın ve pervasızca kullanılmasına izin vermeyen bir ahlakın meyvesidir (Şulman, 2014b).

Sosyal örgütlenme biçimleri, rejim onları göstermelik olarak kurmuş veya kurulmasına müsaade etmiş olsa bile netice itibariyle kamu yararına yararlıdır. Nitekim halkın ortak yürüttüğü faaliyetler diğer sosyal örgütlenme biçimlerinin ortaya çıkışı için bir ilk adımdır (Şulman, 2018).

Totaliter rejimlerde seçimler tamamen gerçek hayattan soyutlandırılmıştır. Örneğin SSCB'de (Sovyet Sosyalist Cumhuriyetler Birliği) siyasi partiler yasaklıdır, farklı alternatif adaylar yoktur, seçimlere katılım kolluk kuvvetlerinin kontrolindedir. Hibrit rejimlerde ise yetkililerin seçim sonuçlarını manipüle etme gayretleri bile seçimlerin totaliter rejimlerdeki gibi tamamen formalite olmadığını göstergesidir (Şulman, 2018).

ROİ (Rus Kamu İnisiyatifi/Rossiyskaya Obşestvennaya İnitsiativa)<sup>4</sup> yasama sürecine sivil katılımın bir örneği olması gerekirken 100 binden fazla oy alan teklifi yetkililerin reddetmek zorunda kalması, uygulamanın güzel bir vitrin değil bir “rezalet” olduğunu ortaya çıkarmıştır. Şulman’a göre “Yetkileri olmayan sahte bir parlamento” olarak kurulan Rusya Federasyonu Kamu Odası’nın (Obşestvennaya Palata Rossiyskoy Federatsii)<sup>5</sup> seçimleri çevrimiçi düzenlemeye yönelik girişimi sivil aktivistlerin seçim kazanmaya başlamasına yol açmıştır. Bunun üzerine çevrimiçi sonuçlar çarpıtılmaya başlanmış ve insanlar polis nezaretinde otobüslerle seçim sandıklarına taşınarak seçimlerde büyük çapta bir tahrifat yapılmıştır. Bu örnekler hibrit rejimlerin demokratik kurumları ne kadar çok taklit ederse netice itibarıyla gerçek bir demokrasiye dönüşme şansının artacağına kanıtı olarak gösterilebilir. “Her diktatör ve yarı diktatör bir noktada ayrılacaktır: Önemli olan bundan sonra ne olacaktır.” (Şulman, 2018).

Şulman’a göre otokrasi türleri arasında şahsa/lidere dayanan rejimler, iktidarı barışçıl yollarla devretme olasılığı en düşük olan rejimlerdir. Bu tür rejimlerde iktidar değişikliği genellikle şiddet, dış müdahale veya liderin ölümüyle gerçekleşir. Şahıs diktatörlükleri uzun sürer, kanla biter ve arkasında birtakım kalıntılar bırakır. Geddes (1999)’in verilerine atıf yapan Şulman (2018), 1946-1999 yılları arasındaki verilere göre en uzlaşmacı diktatörlüklerin askeri cuntalar olduğunu söylemektedir. Askeri cuntaların yönetim süreleri ortalama olarak kişisel diktatörlüklerden kısadır ve müzakerelerle iktidarı bırakma veya seçimle devretmeyi kabul etme olasılıkları yine şahıs diktatörlüklerine göre daha yüksektir. Nitekim ona göre ordunun en az sevdiği şey savaştır. Asıl kana susayanlar “kadrolu teorisyenler” ve “kendi kendilerini vatansever ilan eden sosyal bilimcilerdir”. Rusya özelinde ise özel servisler ve kolluk kuvvetlerinin aksine ordunun siyasi bir varlığı yoktur. Dolayısıyla askeri bir darbe Rus rejimi için bir tehdit değildir. Rusya’da asıl güç sivil alanı, güvenliği ve ekonomiyi, devlet şirketlerini ve kamulaştırılan hammadde işletmelerini temsil eden bürokrasiye aittir. Dolayısıyla Rusya’da her şeyin tek bir kişiye bağlı olduğu ve Putin sonrasında radikal güvenlik güçlerinin iktidara geleceğine ilişkin söylemler eğitimli kentsel nüfus için tasarlanmış Rusya için anlaşılır olan tarihsel bir karamsarlığa dayanan ve bürokratik gerçeklerin bilinmemesinden faydalanan söylemlerdir (Şulman, 2018).

Bir askeri darbe olasılığı (örneğin, iktidar değişikliğine yol açan bir kitlesel protestonun aksine, güvenlik güçlerinin bir komplosu), darbenin yönlendirildiği liderin popülaritesi veya popülarlığı ile ilgili değildir. Komployu düzenleyenler kendi bilgi ortamlarında yaşarlar ve kendi türleriyle iletişim kurarlar. Halkın görüşüyle değil, gerekli askeri ve mali kaynakları toplayıp toplayamayacaklarıyla ilgilenirler. Bu başarılı olursa, önceki anketler ne olursa olsun, darbe başlangıçta halk tarafından onay veya tarafsızlıkla

<sup>4</sup> Rusya Federasyonu Cumhurbaşkanı Kararnamesi ile kurulan Bilgi Demokrasi Vakfı tarafından yürütülen, Rus vatandaşlarının sivil girişimlerde bulunabilecekleri veya var olan sivil girişimler için oy kullanabilecekleri çevrimiçi (Росси́йская, n.d.) platform. 100 bin imza toplayan dilekçeler hükümete bağlı uzmanlar tarafından incelenir ve ilgili organların tavsiyelerine dayanarak fikrin yürütme seviyesinde değerlendirilip değerlendirilmeyeceğine karar verilir. Telif haklarıyla ilgili 2013 yılında çıkarılan yasada filmlerin münhasır haklara aykırı olarak dağıtıldığı bilgi kaynaklarına erişimin kısıtlanmasına ilişkin prosedür açıklandıktan sonra ilgili yasanın kaldırılmasını talep eden bir dilekçenin 100 bin oy aldıktan sonra yetkililer tarafından dilekçenin reddedilmesine vurgu yapılmaktadır. İlerleyen süreçte benzer başka olaylar da yaşanmıştır çok sayıda eleştiriye maruz kalmıştır.

<sup>5</sup> Toplumsal sorunlarını çözmek için vatandaşların, kamu derneklerinin, devlet makamlarının ve yerel yönetimin çıkarlarını koordine etmeyi amaçlamayan kamu kurumu.

karşılacaktır. Askeri darbeler veya güvenlik güçlerinin komploları, iktidar değişikliğine yol açan kitlesel protestoların aksine darbenin hedef aldığı liderin popülerliği ile bağlantılı bir seyir izlemez. Nitekim darbeciler kendi bilgi ortamlarında yaşarlar. İletişimlerini kendi sınıflarından insanlarla kurarlar. Kamuoyunun fikirleriyle ilgilenmezler. İlgilendikleri şey gerekli askeri ve mali kaynakların toplamı toplanamayacağıdır. Darbe başarılı olursa devrik liderin halk arasındaki popülaritesi ne olursa olsun cunta halk tarafından ilk başta tarafsızlık veya onayla karşılanacaktır. Seçkinlerin planladığı komplolarda ülkedeki ekonomik büyüme veya küçülmenin de bir önemi yoktur. Nitekim onlar kendi özel dünyalarında yaşarlar. Darbe girişimleri genellikle seçimlerin yapılacağı yıl veya bir önceki yıl yapılır. Bunun nedeni darbecilerin seçimlerde kendilerinin beklediği bir sonucun çıkacağına inanmamaları veya seçimlere kadar beklemek istememeleridir. Bu nedendir ki popüler bir lidere karşı darbe ihtimali popüler olmayan bir lidere karşı olandan daha yüksektir. Nitekim kısa bir süre sonra seçimlerde kendiliğinden iktidardan ayrılacak olan birine karşı yüksek bir risk olarak darbe girişiminde bulunmak mantıklı değildir. Fakat bu çıkarım darbecilerin ‘rasyonel’ nedenlerle hareket ettiği ve söz konusu ülkede seçimlerle iktidar değişikliğinin mümkün olduğu öncüllerine dayalıdır (Şulman, 2018).

Klasik yaklaşıma göre askeri darbeler genellikle fakir ülkelerde meydana gelir. Zengin ülkeler ya istikrarlı demokrasiler kurmuş ya da veraset sorunlarını demokratik olmayan ancak aşırı şiddet de içermeyen (örneğin Suudi Arabistan’da olduğu gibi aile içerisinde) yöntemlerle çözmüş görünmektedir. İktidar değişimindeki istikrarsızlıklar çoğunlukla ara tip rejimlerin karşılaştığı sorunlardır (Şulman, 2018).

## SONUÇ

1990’lı yıllarda siyasal rejimlerde otokrasi ve demokrasi arasındaki gri alanı ‘hibrit’ olarak tanımlamada geç kalmayan siyaset bilimciler, kavramın ortaya çıkışı üzerinden geçen otuz yılı aşkın sürede entelektüel bir imtihan vermişlerdir. Hibrit rejimlerin demokrasiye geçişten önceki bir basamak olduğu varsayımı bütüncül olarak doğrulanamamıştır. Kimi hibrit rejimler demokratik sistemlere geçmesine karşın kimileri uzun yıllar değişiklik göstermemiş kimileri ise giderek daha da otoriterleşmiştir. Dolayısıyla hibrit rejimler üzerine üretilen teoriler zamanla basit bir geçiş süreci olmanın ötesine uzanmıştır. Ancak teorisyenlerin büyük bölümünün batılı düşünürlerden oluşması hibrit rejimler hakkında Avrupa merkezci bir bakış açısının yapılaşmasına neden olmuştur. Şulman ise hibrit rejimler hususunda günümüze kadar yapılan çalışmaları es geçmeden hibrit bir rejim olarak tasnif edilen Rusya içindeki dinamikleri fikri alana taşımayı başarmıştır. Ortaya koyduğu görüşler bir durum analizi yapmaktan öte hibrit rejimler ile ilgili teorik altyapıyı destekler niteliktedir.

Rus siyaset bilimciler özelinde yaptığı, rejimin geleceğini tek bir kişi ile ilişkilendirmenin yanlış olduğu, tarihin tekerrürden ibaret olmadığı, coğrafyanın kader olmadığı, kaba materyalizm ve kaba idealizmin yanlış olduğu, Ters Kargo Kültü olarak adlandırdığı demokratik teamül ve kurumların batıdan bir günde âdete mucizevi bir şekilde geleceğine inanmanın veya söz konusu demokratik teamül ve kurumların sistem ve toplum açısından hiçbir faydası olmadığına inanmanın yanlış olduğu, dünyanın sadece şiddetli olaylar tarafından şekillenmediği, komploculuğa ve bir rejimin kaderinde dış



faktörlerin rolünün abartılmasına karşı çıkması gibi konularda geliştirdiği siyaset bilimi eleştirisi genel geçer dikkate alınması gereken eleştiriler olarak değerlendirilmelidir.

Otoriter rejimlerin toplumu pasifize etmeye çalıştığına, totaliter rejimlerin ise aksine kitlesel harekete teşvik ettiğine vurgun yapan Şulman, hibrit rejimleri otoriterliğin temsili olduğu belirterek, bu tür rejimlerde halkın pasif durumda olmasını rejiminin monarşinin ahlaki sermayesine ve veya totatiler rejimlerin baskı mekanizmasına tam olarak sahip olmamasıyla açıklamaktadır. Hibrit rejimlerin vatandaşlarını bilhassa aktif azınlığı elinde tutmak gibi bir niyetlerinin olmadığı aksine onları uzaklaştırmak istemesini de bu şekilde izah etmektedir. Böylelikle hibrit rejimlerde toplum rejime onay verebilir ancak ona destek vermez.

Hibrit rejimlerde demokrasi sahte olduğu kadar diktatörlük de sahtedir. Serbest pazara yakın bir ekonominin ve nispeten özgür bir sosyal ortamın avantajlarını kullandıkları için bu tür rejimler aniden dağılmazlar. Saldırgan tutum sergileyen hibrit rejimler bu tutumu günün gereksinimleri ile değil geçmişe atıfta bulunarak gerekçelendirme yoluna giderler. Hibrit rejimler genellikle güçlü doğal kaynaklara sahip ülkelerde ortaya çıkar. Karar alma süreçleri içerideki çıkar gruplarının yönlendirmesiyle işler. Şeffaflıktan yoksundur. Şulman'a göre hibrit rejimlerdeki siyasal kurumlar tamamen hayali ve göstermelik değildir. Demokrasi taklit edildikçe gerçekten demokratikleşme ihtimali artar.

Hibrit rejimler çoğunlukla güçlü doğal kaynaklara sahip ülkelerde ortaya çıkar. Rejim gelir elde etmek için halk emeğine ihtiyaç duymadığından sivil katılımı arzulamaz. Seçimler yapılır ancak iktidar değişmez. İktidara muhalefet etmeyen bir 'muhalefet' vardır. Hibrit rejimlerde karar alma siyasal sistem içerisine sızmış çıkar gruplarının yönlendirmeleri doğrultusunda gerçekleşir. Süreç geribildirimden yoksundur. Temelde demokratik rejimlerle bütünleşen hibrit rejimler demokratikleşme, bütünleşemeyen ve iç örgütlenmesi güçlü rejimler otokrasiye dönüşme eğilimindedir. Bir tür otokrasi olan hibrit rejimlerde rejim şahsa dayalı ise iktidarı barışçıl yollarla devretme olasılığı düşüktür.

## KAYNAKÇA

### Eserler

- Acemoğlu, D., & Robinson, J. A. (2015). *Ulusların düşüşü: Güç, zenginlik ve yoksulluğun kökenleri*. Doğan Egmont Yayıncılık ve Yapımcılık.
- Batırov, T. (2022). *Politolog yekaterina şulman uyehala iz rossii*. Erişim Tarihi: 05.05.2022, <https://www.forbes.ru/society/462287-politolog-ekaterina-sul-man-uehala-iz-rossii>
- Bayulgen, O. (2003). *Polarizing effects of globalization: Political regimes that attract oil investments* (Doktora tezi, The University of Texas at Austin).
- Bogaards, M. (2009). How to classify hybrid regimes? Defective democracy and electoral authoritarianism. *Democratization*, 16(2), 399-423. <https://doi.org/10.1080/13510340902777800>
- Bonet, L., & Zamorano, M. M. (2021). Cultural policies in illiberal democracies: A conceptual framework based on the Polish and Hungarian Governing experiences. *International Journal of Cultural Policy*, 26(1), 559-573. <https://doi.org/10.1080/10286632.2020.1806829>

- Clark, G., & Gray, R. (2014). Geography is not destiny: Geography, institutions and literacy in England, 1837-1863. *Oxford Economic Papers*, 66(4), 1042-1069. <https://doi.org/10.1093/oep/gpu020>
- De Walle, N. V., & Butler, K. S. (1999). Political parties and party systems in Africa's illiberal democracies. *Cambridge Review of International Affairs*, 13(1), 14-28. <https://doi.org/10.1080/09557579908400269>
- Diamond, L. J. (1996). Is the third wave over? *Journal of Democracy*, 7(3), 20-37.
- Easton, D. (1965). *A systems analysis of political life*. John Wiley & Sons.
- Ekman, J. (2009). Political participation and regime stability: A framework for analyzing hybrid regimes. *International Political Science Review*, 30(1), 7-31. <https://doi.org/10.1177/0192512108097054>
- Feynman, R. P. (1974). Cargo Cult Science. *Engineering and Science*, 37(7), 10-13.
- Friedman, J. (1974). Marxism, structuralism and vulgar materialism. *Man, New Series*, 9(3), 444-469.
- Furman, D. (2007). The origins and elements of imitation democracies. *Eurozine*, 1-20.
- Furman, D. (2008). Imitation democracies: the post-Soviet penumbra. *New Left Review*, 54, 28-47.
- Galimova, N., & Kostina, Y. (2018). *Politolog yekaterina şulman poluçila predlojenije voyti v SPÇ*. Erişim Tarihi: 01.03.2022, <https://www.rbc.ru/politics/29/11/2018/5bffff0e9a7947363e3247f5>
- Gandhi, J. (2008). *Political institutions under dictatorship*. Cambridge University Press.
- Geddes, B. (1999). *Authoritarian breakdown: Empirical test of a game theoretic argument*. Annual Meeting of the American Political Science Association.
- Gervasoni, C. (2018). *Hybrid regimes within democracies: Fiscal federalism and subnational rentier states*. Cambridge University Press.
- Golosov, G. (2015). *Rossiya: "Elektoralny avtoritarizm" ili "gibridny rejim"?* Erişim Tarihi: 19.03.2022, <https://republic.ru/posts/1607>
- Guliyev, F. (2009). Oil wealth, patrimonialism, and the failure of democracy in Azerbaijan. *Caucasus Analytical Digest*, 2, 2-5.
- Hankiss, E. (1988). The "second society": Is there an alternative social model emerging in contemporary hungary? *Social Research*, 55(1/2), 13-42.
- Henderson, J. V. (1999). Overcoming the adverse effects of geography: Infrastructure, health, and agricultural policies. *International Regional Science Review*, 22(2), 233-237. <https://doi.org/10.1177/016001799761012271>
- Hoffer, E. (1951). *The true believer: Thoughts on the nature of mass movements*. Harper & Row.
- Huntington, S. P. (1991). Democracy's third wave. *Journal of Democracy*, 2(2), 12-34. <https://doi.org/10.1353/jod.1991.0016>
- Jebens, H. (2004). *Cargo, cult, and culture critique*. University of Hawaii Press.
- Johnson, D. (1995). Kurt tucholsky: Left-wing intellectual and politically-engaged journalist. *Anthós*, 1(4), 108-149.
- Jowett, B. (1888). *The Republic of Plato*. Clarendon Press.

- Kudaşeva, V., A., & Kolesni, A., Gangnus. (2021). *İssledovaniye: Samiye vliyatelniye politologi rossii*. Erişim Tarihi: 09.03.2022, <https://dailymoscow.ru/polit/rejting-samyh-vliyatelnyh-politologov-rossii>
- Latmina, Y. (2015). *Patruşev i olbrayt: Kak fraza kremlevskih trolley stala simvolom veri kremlevskoy eliti*. Erişim Tarihi: 14.02.2022, <https://novayagazeta.ru/articles/2015/06/22/64636-patrushev-i-olbrayt-kak-fraza-kremlevskih-trolley-stala-simvolum-very-kremlevskoy-elity>
- Levitsky, S., & Way, L. A. (2002). Elections without democracy: The rise of competitive authoritarianism. *Journal of Democracy*, 13(2), 51-65.
- Levitsky, S., & Way, L. A. (2010). *Competitive authoritarianism: Hybrid regimes after the cold war*. Cambridge University Press.
- Magaloni, B. (2006). *Voting for autocracy: Hegemonic party survival and its demise in Mexico*. Cambridge University Press.
- Marks, R. G. (2009). Geography is not destiny: Historical contingency and the making of the Pearl River Delta. In K. Abeand & J. E. Nickum (Eds.), *Good earths: Regional and historical insights into China's environment*. Kyoto University Press.
- McFaul, M. (2002). The fourth wave of democracy and dictatorship: Noncooperative transitions in the postcommunist world. *World Politics*, 54(2), 212-244.
- Mikhailova, T. N. (2011). Geography is not destiny! (Comment on “The Siberian Curse” by F. Hill and Gaddy). *Journal of Institutional Studies*, 3(1), 97-103.
- Morse, Y. L. (2012). The era of electoral authoritarianism. *World Politics*, 64(1), 161-198.
- Motyl, A. J. (2005). *Institutional legacies and systemic transformation in Eastern Europe: Ukraine, Russia, and the European Union*. Erişim Tarihi: 05.03.2022, <https://www1.ku.de/ZIMOS/forum/docs/Motyl.html>
- Nachum, L., Livanis, G., & Hong, H. G. (2018). When near is far and far is near: A quantile regression model of FDI, location and connectivity. *Academy of Management Proceedings*, 1, 1-34. <https://doi.org/10.2139/ssrn.3412523>
- Noboa, E., & Upham, P. (2018). Energy policy and transdisciplinary transition management arenas in illiberal democracies: A conceptual framework. *Energy Research & Social Science*, 46, 114-124. <https://doi.org/10.1016/j.erss.2018.07.014>
- Nodia, G. (2009). Reading Russia: The wounds of lost empire. *Journal of Democracy*, 20(2), 34-38. <https://doi.org/10.1353/jod.0.0084>
- Ottaway, M. (2003). The challenge of semi-authoritarianism: An introduction. In M. Ottaway (Ed.), *Democracy challenged: The rise of semi-authoritarianism*. Carnegie Endowment for International Peace.
- Przeworski, A. (2019). A conceptual history of political regimes: Democracy, dictatorship, and authoritarianism. In J. J. Wiatr (Ed.), *New authoritarianism: Challenges to democracy in the 21st century*. Verlag Barbara Budrich.
- Schedler, A. (2013). *The politics of uncertainty: Sustaining and subverting electoral authoritarianism*. Oxford University Press.
- Şulman, Y. (2014a). *Kak primamayutsya reşeniya v gibridnih rejimah*. Erişim Tarihi: 17.05.2022, <https://www.vedomosti.ru/opinion/articles/2014/08/29/resheniya-chernogo-vaschika>

- Şulman, Y. (2014b). *Tsarstvo političeskoy imitatsii*. Erişim Tarihi: 01.05.2022, <https://www.vedomosti.ru/opinion/articles/2014/08/15/carstvo-imitacii>
- Şulman, Y. (2015). *Zastençiviy avtoritarizm. počemu v peterburge net ulitsı Putina*. Erişim Tarihi: 10.03.2022, <https://carnegiemoscow.org/commentary/60912>
- Şulman, Y. (2018). *Praktičeskaya politologiya. posobiye po kontaktu s realnostyu*. İzdatelstvo AST.
- Sunstein, C. R., & Vermeule, A. (2008). Conspiracy theories, *Harvard Public Law Working Paper*, 8(3), 1-29.
- Temir, E. (2019). Milliyetçi propagandanın Rus kamu politikalarına yansımaları: Vatansızlık eğitimi programı örneği. *Avrasya Etüdüleri*, 56(2), 5-32.

### İnternet Kaynakları

- Bismark Ne Govoril ob Ukraine to, Čto Emu Pripisyvajut SMI Rossii*. (2014). Krym Realii. <https://ru.krymr.com/a/26748832.html>
- Bobrakov, A. (2014). *Pjat' let "Tesaku". "Car"-ministr. Ten' Saraevo. Coj živ*. Radio Svoboda. <https://www.svoboda.org/a/26532017.html>
- Cargo Cult*. (2022). Encyclopædia Britannica, Inc. <https://www.britannica.com/topic/cargo-cult>
- Catastrophism*. (n.d.). University of Oregon. <http://abyss.uoregon.edu/~js/glossary/catastrophism.html>
- Ekaterina Şul'man, Jurij Dud' i Roman Dobrohotov Vneseny v Reestr SMI-Inoagentov*. (2022). BBC NEWS Russkaja Služba. <https://www.bbc.com/russian/news-61123521>
- Obnovlennyyj Sostav SPČ: Bez Fedotova i Čikova, No s Fadeevym i Vyşinskim*. (2019). BBC NEWS Russkaja Služba. <https://www.bbc.com/russian/news-50124082>
- Tètçer i 15 Mln Celesoobraznyh Russkih. Rossijskij MID Soslalsja na Fejkovuju Citatu Britanskogo Prem'era*. (2018). *Nastojaşee Vremja*. <https://www.currenttime.tv/a/29292463.html>
- Российская общественная инициатива*. (n.d.). <https://www.roi.ru>