

## TEBLİĞLER :

# KARS İLİ'NİN YALÇINLAR “ZÜHRAP” KÖYÜNDE YAŞAMIŞ OLAN MALAKANLARA AİT GÖZLEMLER

ŞEVKET AZİZ KANSU

## I

Atatürk Üniversitesi İşletme Fakültesi Sosyoloji Doçenti Dr. Orhan Türkdoğan “Molokanların Tarihçesi ve Türk Kültürü İçinde Molokanlar”<sup>1</sup> adı altında yayınladığı bir eser münasebetiyle 1942 yılında Kars’da düzenlenen Ankara Üniversitesi Haftasından faydalanarak çevredeki gezilerimizden birinde Zührap Köyünde Malakanlar üzerinde yapmış olduğumuz kısa bir incelemenin kısa notlarını yayınlamayı faydalı gördüm.

Bu suretle Kars İlimizde 1880 yılından 1962 yılına kadar Yalçınlar (Zührap) köyünde “Ségrégation” halinde yaşamış bir etnik grup olan Malakanların, 1942 yılına ait ve tarafımdan tesbit edilmiş fotoğrafları, sefalometrik ölçü sonuçlarını sadece bir gözlem ve belge niteliğinde olarak yıllar sonra açıklarken araştırması ile bana bu fırsatı verdiğinden dolayı Sayın Doçent Dr. Orhan Türkdoğan’a da teşekkür ediyorum.

Kars ve Erzurum Köylerine kadar çeşitli ekonomik ve ticarî faaliyetlerle yayılmış bulunan Malakanlar, asıl yerleşme alanı olarak Kars’ın Yalçınlar (Zührap), Atçılar ve Çolkavur gibi üç köyünde takriben seksen yıl kadar yaşadıkdan sonra 1962 yılında kendi rızalarıyla Rusya’ya göç etmişlerdir.

Müellif eserinde Malakan adı üzerinde durarak şu bilgiyi vermiştir : “Kelimenin aslı “Molokan” dır. Fakat Kars’lılar onları Malakan olarak isimlendiriyorlardı. Bu yüzden her iki deyimini de kullanmakta bir sakınca görmüyoruz”. Bu bakımdan biz Malakan adını dilimize daha uygun düştüğü için tercih ettik.

“Rusça Moloko (süt kelimesi), Molokan ise (süt içen, perhizi bozan) anlamına gelir” (Orhan Türkdoğan’ın, ve V. Pauline Young).

<sup>1</sup> Dr. Orhan Türkdoğan; Molokanların Tarihçesi ve Türk Kültürü içinde Molokanlar. Atatürk Üniversitesi İşletme Fakültesi Araştırma Enstitüsü Yayınları. Erzurum 1970.

“Türkiye’de Molokanlar” bahsinde (S. 22-38) yazar Malakanların, Nikola I zamanında ortodoks gruplarından mezhep ayrılıklarından ötürü Gürcistan Bölgesine sevkedildiklerini, büyük yürüyüşten sonra 1839 yılında Kafkasya Valisinin düzenine göre Türk-İran hudutları boyunca ve Tiflis-Erivan ve Bakû eyaletlerine yerleştirildiklerini, ve nihayet 1876-77 Türk-Rus savaşında Kars İlimiz Ruslar tarafından işgal edildiği vakit, Malakanların Kars’a yerleşmeleri bu tarihten itibaren başladığını bildirmektedir. Bilhassa yaşlı Malakanların belirttiklerine göre; 1880-1881 yılları arasında Kars’ın Yalçınlar (Zührap), Mısdancık, Lâdikars (Vilâdı Kars), Digor, Çolkavur, Çakmak, Selim, Zvak v.b. takriben 35 köyüne yerleşmişlerdir. Yazar 1959-1962 yılları arasındaki araştırması esnasında Malakanların üç büyük yerleşme alanı olduğunu ifade etmektedir. 1 — Arpaçaya bağlı Yalçınlar (Zührap), —ki bizim 1942 yılında ziyaret ettiğimiz Köy — 2 — Atçılar, 3 — Çalkavur Köyleridir. Bunlardan Yalçınlar, yerli ve Malakan olmak üzere iki ayrı grubun birlikte yaşadığı bir köydür. Takriben 105 haneden ibaretti. Bunun 21 hanesi yerli halk, geriye kalanını da Malakanlar teşkil ediyordu. 1960 nüfus sayımına göre, köyün nüfusu 950 idi.<sup>2</sup> “... Araştırmanın ağırlık merkezi Yalçınlar köyü üzerinde toplanıyordu. Çünkü, en geniş Malakan kolonisi bu köyde yaşıyordu...” (S. 22).

Maddî kültür bakımından “Genel olarak, tüm Malakan köyleri 50-60 yıldanberi Karasabana veda etmişlerdir. Bu bakımdan tarımsal teknolojide ileri bir seviyededirler. Makinalı tarım tercih edilmektedir. İmkânı olmadığı takdirde saban yerine “Kotan” kullanırlar. Ayrıca, arıcılık, avcılık, değirmencilik, marangozluk, dokumacılık, demircilik en ileri durumdadır. Köylerinde saban ve kotan yapma tekniğine sahiptirler. Hemen her ev küçük çapta bir atölyeye sahiptir. Bunların yanında sabun imali, taze et saklama teknikleri de yerli halka kıyaslandığında göze çarpan yenilikler arasındadır. Ekmek için her evin mükemmel fırınları vardır. Yemekler bu fırınlarda pişirilir. Buharla ısınan fin hamamları, mesken inşa tipleri, iklim ve çevre şartlarına uygun olarak geliştirilmiştir. Ayrıca, kerpiç dökme teknikleri, çamur yapma usulleri de tamamen yerli halktan farklıdır. Anadolu’nun birçok yerlerinde görüldüğü gibi,

<sup>2</sup> Bizim 1942 gezimizde köyün nüfusu yaklaşık olarak 600 kişi olarak tesbit edilmişti.

Doğu bölgesinde köylü çamuru ayaklariyle yağurmak suretiyle hazırlamasına mukabil, Molokanlar bu hususta atları kullanırlardı". S. 24.

## II

26 Temmuz 1942 tarihli günlüğümde belirttiğim gibi<sup>3</sup> Yalçınlar (Zührap) Malakan köyünde 18 yetişkin ve 4 çocuğun baş ölçülerini almıştım; bugün bu ölçülerin antropoloji bakımından değerlendirilmelerini ilk defa olarak yayınlıyorum. Tablo: 1 ve 2. Bu suretle 1942 de ölçüleri alınan Zührap köyü Malakanlarının ortalama baş endisi 71.71 değeri ile dolikosefal gruba girmektedir. Standard sapme 4,702, yayılma genişliği 16.36 (63, 64-80,00) dir<sup>4</sup>. Garson baş endisi

<sup>3</sup> 26.7.1942 Pazar :

Bugün sabah 8'de arkadaşlarla beraber bir Malakan bir de Türk köyünü ziyaret ettik.

Malakan köyünün adı *Zührap*'dir.

Malakanların dinî âyinlerini seyrettik. Dualarını, dinî şarkılarını dinledik. Bize çay ikram ettiler. Bir çok resim çektim. Buradan Arpaçay Kaza Merkezine gittik. Burada eski talebem Hükümet Doktoru Kâmil Hudadat'ı (Arran) gördüm. Konuştuk. Bana Dolmenden çıkardığı keramikleri gösterdi. Saat 1.30'da *Ağaçlar Köyüne* döndük. Burada köylüler tırpan, toplama ve nakil vasıtalarının geçit resmini yaptılar.

Köylülere bir söylevde bulundum. Kılıç'la (Prof. Dr. Kılıç Kökten) beraber Kars suyunun kenarındaki bir kaç mağarada araştırma yaptık. Bir iki keramik parçası topladık.

*Malakanlar* : Tipik mujiktirler. Elbiseleri ve aneleri aynıdır. Bunlardan 20 ye yakın kâhilin (yetişkinin) baş ölçülerini aldım. İlk intiba : Dolikosefal bulunmalarıdır. Mavi gözlüdürler. Boyları orta ve uzundur. Bol saçlı ve sakallıdır. Kadınları temiz elbise giyiyorlar. Hamamları dikkate değer : Büyük bir kazan bir ocak üzerindedir. Taşlar ısınıyor. Aldıkları suyu bu taşlara dökerek buhar yapıyorlar. Kazanın yanında yıkama teknesi var. Vücutlarını otla çırpyıyorlar. Evleri geniş ve oldukça temizdir. Yatakları tahta karyolalardır. Önleri perde ile örtülür. Bu civarda (Kars'ta) köylerde buna yakın yataklara tesadüf ediliyor. 26.7.1942.

Malak Zührap köyü 600 nüfuslu eski ismi Alışanka (?). Halis Rus'durlar. İkona inanmazlar. Alkol kullanmazlar".

<sup>4</sup> Bu münasebetle "Güney Slav"lar üzerindeki ayrıntılı incelemesinde M. Cwirko-Godycki (Poznan), "Güney Slav"larının temel tipini uzun boylu, braki-sefal ve esmer renkli olarak karakterlendirmiş olduğuna da işaret etmeliyiz. M. Cwirko-Godycki- les Slaves mértidionaux, étude de Certaine Caratéristiques Anthropologiques. Revue anthropologique. 40. Année N. 10-12. 1930; 41. Année N. 1-3, 4-6. 1931. Paris.

sınıflamasına nazaran serimizin histogrami (Dr. Armağan Saatçi-oğlu'na göre) aşağıda görülmektedir. Tablo: 2.

Bu yetişkin Malakanların dışında yaşları 11-12 olan iki kişiden biri Hiperdolikosefal (68, 18), diğeri dolikosefaldir. (71. 43).

Yaşları 9 olan iki Malakan çocuğundan biri Ultra-dolikosefal (63, 64), diğeri Brakisefaldir. (83. 33).

TABLO : I.

Sayı	Baş Uzunluğu	Baş Genişliği	Endis	11 Yaşındakilerde			
				Sayı	Baş Uzunluğu	Baş Genişliği	Baş Endisi
1	22	14	63,64	1	21	15	71,43
2	21	15,1	71,43	2	22	15	68,18
3	21	16	76,19				
4	21	16	76,19				
5	21	15	71,43				
6	22	15	68,18				
7	21	16	76,19				
8	21	16	76,19				
				9 Yaşındakilerde			
				Sayı	Baş Uzunluğu	Baş Genişliği	Baş Endisi
9	22	15	68,18	1	22	14	63,64
10	22	15	68,18	2	18	15	83,33
11	22	16	80,00				
12	22	15	68,18				
13	21	15	71,43				
14	22	16	72,73				
15	22	14	63,64				
16	21	15	71,43				
17	21	16	71,43				
18	21	15	71,43				

*Ş. A. Kansu*



Karsın zührap köyü malakanları (1942).

Ş. A. Kansu



Malakanlar (1942).



Malakan kadınları (1942).



Malakan arabası.

Ş. A. Kansu



Malakan çocukları (1942).

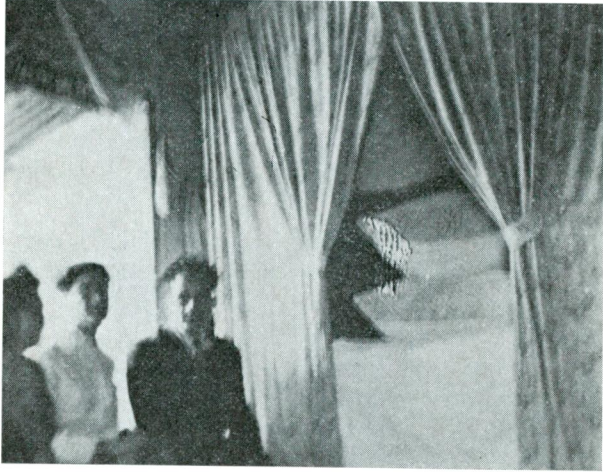

Malakan köyünde (Zührap) yatak (1942).



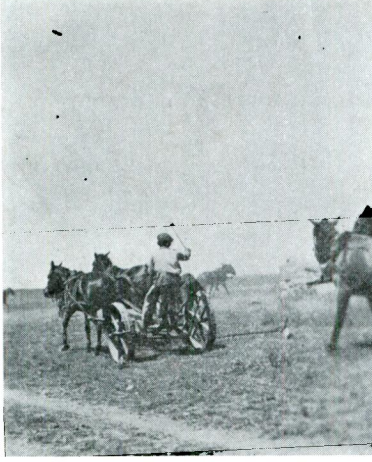

Kars'ın ağaçlar köyünde köylülerin tarım araçları ile gösterileri (1942).

Serimizin histogramı :

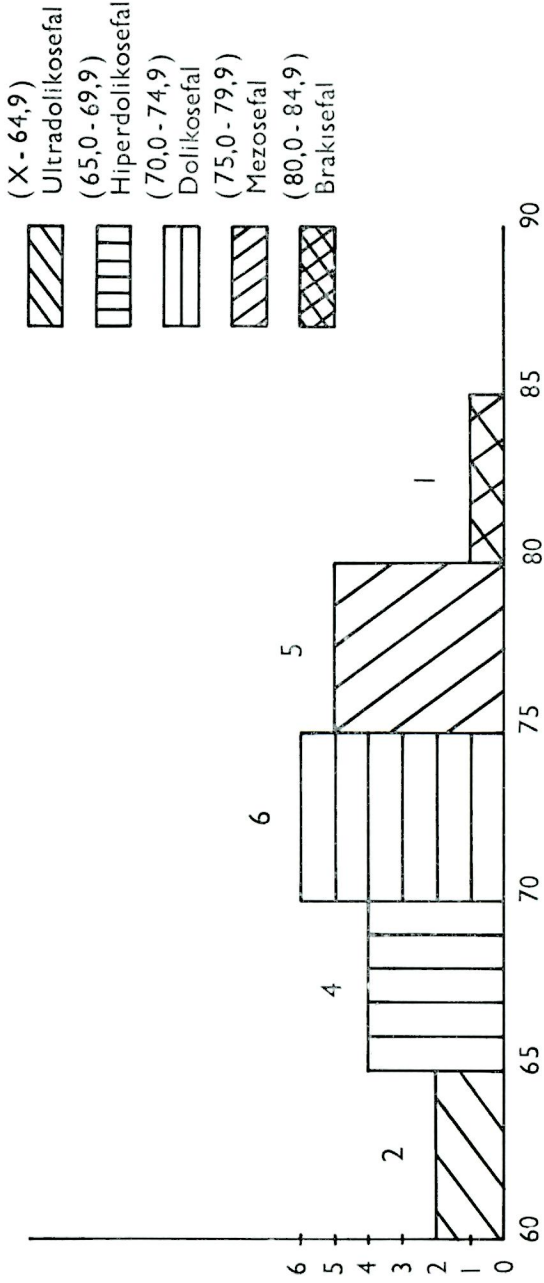

Tablo II. Malaklanlara ait serinin baş endisi histogramı.