

GİYİM SANATI AÇISINDAN KIRŞEHİR MÜZESİ İŞLİK VE CEPKENLERİNİN ARAŞTIRILMASI



INVESTIGATION OF ISLIKS AND CEPKENS IN TERMS OF CLOTHING ART FROM KIRŞEHİR MUSEUM

Nurhan ÖZKAN KUŞ* - Derya ÇELİK - Nurgül KILINÇ*****

ÖZ: Kültür; insanın içinde yaşadığı toplumdan elde ettiği ahlâk, örf ve âdetler, bilgi, beceri ve alışkanlıkları kapsayan, geçmişten gelen maddi-manevi değerler bütünü olarak açıklanabilir. Maddi kültür ürünü olan giyimin alt başlığında ele alınan, kültürünün önemli ögesi işlik ve cepken araştırmanın konusunu oluşturmaktadır. Kültürümüzün önemli göstergelerinden işlik ve cepkenlerin korunması, gelecek nesillere aktarılması, tanıtılması ve yaşatılması amaçlar arasındadır. Zaman içerisinde yıpranan, unutulmaya yüz tutmuş, yok olma tehlikesi ile karşı karşıya kalan işlik ve cepkenlerin dönem özelliklerini yansıtmaları açısından incelenerek belgelenmesi önem arz etmektedir. Çalışma kapsamına, Kırşehir Müzesi'nde bulunan geleneksel giysilerden bir işlik ve iki cepken olmak üzere üç örnek alınmıştır. Giysiler, oluşturulan gözlem fişleri doğrultusunda, kullanılan malzemeler, renkler, giysi model kalıp özellikleri, kesim, dikim, astar, süsleme ve boyut özellikleri açısından incelenmiştir. Giysilerin ayrıntılı fotoğrafları çekilmiştir. İncelenen cepkenlerden bir adedi model özelliğine sadık kalınarak, kumaş, süsleme tekniği ve dikiş teknikleri güncellenerek dikilmiştir. Bu çalışmanın Türk giyim kültürünün önemli bir parçası olan işlik ve cepkenlerin tanıtılmasına ve yaşatılmasına katkı sağlayacağı düşünülmektedir.

Anahtar Kelimeler: Türk Giyim Kültürü, Sanat, Cepken, İşlik, Kırşehir.

ABSTRACT: Culture; It can be defined as the whole of material and moral values that are inherited from their ancestors, covering knowledge, art, morals, customs and traditions, all abilities and habits acquired by people from the society in which they live. Islik and cepkens, which are important elements of the culture, which are considered under the sub-title of clothing, which is a product of material culture, are the subject of the research. One of the most important indicators of our culture, the protection of islik and cepkens, transferring them to future generations, promoting them and keeping them alive are among the objectives. It is important to examine and document the islik and cepkens, which are worn out over time and face the danger of extinction, in terms of reflecting the characteristics of the period. The content of the study was taken from the traditional clothes islik and cepken samples in the Kırşehir Museum. The clothes were examined in terms of the material used, color, model, cut, sewing,

* Doç. Dr.-Akdeniz Üniversitesi Güzel Sanatlar Fakültesi Moda Tasarımı Bölümü/Antalya-nozkan@akdeniz.edu.tr (Orcid: 0000-0002-5119-3063)

** Öğr. Gör.-Selçuk Üniversitesi Mimarlık ve Tasarım Fakültesi Moda Tasarımı Bölümü/Konya-dcelik@selcuk.edu.tr (Orcid: 0000-0002-3233-8976)

*** Prof. Dr.-Selçuk Üniversitesi Mimarlık ve Tasarım Fakültesi Moda Tasarımı Bölümü/Konya-nkilinc@selcuk.edu.tr (Orcid: 0000-0003-0610-6730)

lining, ornamentation and size properties in accordance with the observation slips created. Detailed photos were taken. By combining the information obtained with today's trends, one 'cepken was sewn. It is thought that this study will contribute to the promotion and survival of traditional clothing, which is an important part of Turkish clothing culture.

Keywords: Turkish Clothing Culture, Art, Cepken, Islik, Kirsehir

Giriş

Kültür, insanların birikimi olarak düşünülebilir. Geçmiş olmayan toplumların birikimleri yani kültürleri de yoktur. Birikim kişilerin üretimlerini de kapsayan, belli başlı kazanımları, deneyimleri, tarihi süreç içerisinde geliştirdikleri sembolleri içeren ve kuşaktan kuşağa aktarılan davranış kalıplarını kapsar. Kültür içerisinde giyim; bulunduğu toplumun inancını, yaşam tarzını içinde barındırmaktadır. Her toplum kendi giyimi ile diğer toplumdaki farklı özellik gösterir ve giyim görsel mesaj iletebilen bir araç olarak karşımıza çıkar. Böylece giyim ve giyim kültürü, kişinin içinde bulunduğu sosyal statü, estetik anlayışı işlevi gibi bilgileri ortaya koyar. Giysi tarihi ile ilgili bilgilerin elde edilmesinde, geçmişte kullanılan giysiler ve kültür mirasları, önemli bir faktör olarak görülmektedir (Koç vd, 2010: 481). İnsan bir kültür içinde o kültürün değerleri ile büyür; yaşam şartları, coğrafi koşullar gibi etkenlerle kültürde değişimler olabilir. Kişi kendi ortamından uzaklaşarak kendi kültürünü de değiştirebilir (Aktan ve Tutar, 2000: 2). Türkler yaşam alanları (coğrafya) ve yaşam şartları değişmedikçe giysilerinde ve kumaşlarında çok fazla değişim olmamıştır. Orta Asya'da gerek göçebe hayatın getirdikleri, gerekse hayvancılıkla uğraşmalarından dolayı genellikle deriden yapılmış rahat kıyafetler tercih edilmiştir. Bir iç don, üste giyilen kaftan, "çapan" denilen bir çeşit hırka, ceket ya da palto ve ayağa giyilen çizme ve çarık bozkır kültürünün dış giysileri olarak bilinmektedir. Kadınlar ise giysilerinde üstte cepken, altlarına şalvar, ayaklarına pabuç, başlarına başlık kullanmışlardır. Şalvar veya pantolon Türk giyimlerinin vazgeçilmez giysi parçalarındandır. Ata binmedeki rahatlığı bakımından savaşçı kavimlere özgü bir giyimdir. Hunlardan itibaren atlı birlikler kurulmuş olması, pantolon (dar paçalı şalvar denilebilir) giyilmesini zorunlu kılmıştır. Üzerine de kaftan giyilmiştir. Giysiler savaşta deriden yapılırken, günlük yaşamda kumaştan yapılan örneklerde bulunmaktadır. Çizmeler için ise deri ve keçe kullanılmıştır. Çizmelerin yarım ve uzun örnekleri ile karşılaşmaktadır. Yerleşik hayata geçişle birlikte, kumaş dokuma yaygınlaşmış ve dokunarak üretilen kumaşlar ile yapılan giysilerin kullanımı artmıştır. Selçuklulardaki kadın, erkek giyim tarzının birbirine benzediği (Ögel, 1978: 101) fakat Selçuklu Dönemi giyimlerinde kadını erkekten ayıran en önemli unsurun baş kısmı yani başlıklarda olduğu görülmüştür (Ertürk, vd, 2013: 26). Kadınlar başörtüsü olarak bürümcük ve yaşmak (tülbent) kullanmışlardır (Arığ, 2006: 143).



Şekil 1. Selçuklu Dönemi Heykelciği
(Türkoğlu, 2002: 150)

Giyim kültüründe göçler, kültürler arası etkileşim, yaşam şartları gibi nedenlerle zaman içinde değişimler yaşanmıştır. Fakat Hun Döneminden bu yana hem erkekler hem de kadınlar tarafından kaftan ve cepkenin kullanıldığı görülmektedir. Uygur döneminde ceket ve hırkalara “cekrek” ya da “çekrek” denilirken, kısa hırkalara ise “cengşü” adı verilirdi. Türklerde kullanılan “cengşü” Moğolcaya “çapan” şeklinde geçmişti (Ögel, 1978: 8). Kazılarda ortaya çıkan Selçuklular dönemine ait, Anadolu’da yüzyıllarca giyilen cepkenlerin benzeri üst giyimler taşıyan heykelcikler (Şekil 1.) bulunmuştur (Türkoğlu, 2002: 151). Selçuklu döneminde astarlı kaftanlara “kapama”, yün kumaştan yapılan kaftanlara ise “çekrek kapa” denilmektedir (Süslü, 2007: 144). Cepken sözcüğü “çekrek” veya “çekmen” sözcüklerinden gelmektedir. Cepkenler genellikle çuha kumaştan

kesilip dikilmektedir. Yün kumaştan yapılan kaftan isminin çekrek kapa olması, çuha kumaşında yünden yapılması ve “cepken” adının “çekrek” sözcüğünden gelmesinin, kumaşı ile ilgili olduğu düşünülmektedir. Selçukname’de sıklıkla görülen kumaş isimlerinin; çuha, atlas, ipek, kadife, yünlü, kutnu, keten, pamuklu kumaş olduğu görülmektedir (Demir, 2012: 93).

Osmanlı dönemi geleneksel giyimlerinde erkekler içe gömlek, mintan ve zıbın, belden aşağısına don ve şalvar giymektedir. Halk kollu yakasız cepken ve yelek, belden aşağıya dar baldırlı potur kullanmaktadır (Gündüz ve Gülcü, 2003: 4).

Cepken için çuha kumaş alamayanlar, cepkenlerini kalınca bezden diktirmektedir. İşlikler ise genellikle kadife kumaştan kesilip dikilmektedir. İşlik kadın üst giyimi olarak kullanılmaktadır. İşlik ve cepken süslemelerinde sim ip ile kordon tutturma yapılmaktadır. İşliklerin altına şalvar giyilmektedir (Kılınç, 2008: 22).

Cepken kol kesimi iki şekilde yapılabilmektedir. Bedene kolun tamamen dikilmesi ile oluşan düz kol modeli ve omuz başından tutturulup koltuk altında kol parçası bulunmayan, kolun alt açıklığının dirsek içi hizasına kadar indikten sonra kol dikişinin bileğe kadar yapıldığı kanatlı

cepken modelidir. Kanatlı cepken modelinde, koltuk altı ile dirsek arasındaki açıklıktan gömlek kolunun kumaşı görülürdü. Ayrıca Türklerde kaftan ve cepken kollarının bazen giyilmeyip sarkıtıldığı, bunun bir gelenek halinde Osmanlı döneminde de sürdürüldüğü bilinmektedir (Koçu, 1969: 51; Türkoğlu, 2002: 150).

Yaşlıların cepkenleri siyah, kahverengi yapılırken gençlerin cepkenleri kırmızı mavi kumaşlardan yapılmaktadır. Giyen kişinin maddi imkânlarına göre yaka, ön, etek ucu, kol kenarları sim ile işlenir, cepkenin kısa olması içteki kuşağın görünmesini sağlar ve vücudu daha uzun gösterirdi (Koçu, 1969: 51). Cepkenler model özelliği çok fazla değişmeden yörelere göre farklı adlar altında farklı özelliklerle hazırlanmıştır. Salta ismi ile anılan cepken türü gemicilerin kullandığı cepken olarak bilinirken, Konya yöresinde kadın cepkenine verilen isimdir. Ayrıca silah kürkü, sarka, cıba, lefkeyit, mintan ve frengi de cepken türleri arasında yer alır (Kılınç, 2008: 27; Kartal ve Ölmez, 2014: 184). Kışın kullanmak için içleri astarlı ve yün doldurmalı olarak yapılan cepken türüne de “delmeli” veya “delme” denilmektedir (Erden, 1999: 3).

Yüzyıllardır giyilen cepken yazılı ve sözlü edebiyat kültüründe de karşımıza çıkmaktadır. Divan edebiyatının mahallileşme akımının etkisi ile giyim gibi sosyal unsurlarda şairlerin gazellerini konu alarak giyim kültürüne de katkı sağladığı aşağıdaki örneklerde görülmektedir.

Eskizağralı Hoca Tahsin Efendi kırmızı cepken giymiş bir delikanlıyı şöyle tasvir etmektedir;

“Samur kaşlar olmuş alın yazısı
Güzellik beratının yalın yazısı
Şekerin pekmezin balın yazısı
Al çuha cepkenli yar fidan boylum”

dörtlüğü giyim kültürü açısından ele alındığında, cepkenin çuha kumaştan yapıldığı, delikanlının kırmızı giydiği ve Tahsin Efendi’nin cepkeni delikanlıya yakıştırdığı anlaşılmaktadır.

Enderunlu Vasıf’ın bir türküsünde ise;
“Eskirse bana haber yollama cepken kadifen,
Şimdengerû geçmez bana hiç nâzu lâtifin,
Zahir iderim gayr ile ülfet ne vazifen
Küstüm sana ben nafile yalvarma barışmam” (Koçu, 1969: 52)

dörtlüğüne giyim kültürü açısından bakıldığında, sevdiğine darılan kişinin, kadife kumaştan bir cepkeninin olduğu anlaşılmaktadır.

Geleneksel giysilerden cepken Orta Asya’dan miras kalmış, Türkler için tarihin her döneminde vazgeçilmeyen giysi türlerinden olmuştur (Tümer, 2011: 4). Türk giyim kültüründe cepkenin ve işliğin ergonomisi,

üzerine işlenen motiflerin sanatsallığı ve estetiği Orta Asya'da kullanılan giysi türünün geleneksel özelliklerini koruyarak günümüze kadar ulaşması ile açıklanabilir. Günümüzde bu giysilerin özel günlerde kullanımına devam edilmektedir, fakat çağın gereklerine ayak uyduramaması, kullanımının azalması ve elde az sayıda örneği kalması, elde kalan birkaç örneğin belgelenmesi gereksinimini doğurmuştur. Bu doğrultuda Kırşehir Müzesi'nde bulunan sanat eseri niteliğindeki bir adet işlik ve iki adet cepken ayrıntılı incelenmiştir.

1. Anadolu'da İşlik ve Cepkenler

İşlik dış giyim çeşitleri arasındadır. İşlikler genellikle şalvarlar üzerine giyilir, şalvar işlik takım yapılırdı. Kadife, renkli yollu basma, şetari, canfes, atlas, çizgili gezi meydanı gibi kumaşlardan günlük veya özel gün giysisi olarak dikilirdi. Özel günler için yapılan işliklerin kumaşı daha kıymetli olur, üzerine çeşitli süslemeler uygulanırdı.

Model olarak incelendiğinde, işlik dar, kısa bir gömlektir ve oyuntulu yakalıdır. İşlikler genellikle kruvaze kapanmalı yapılırdı ve kapanmaları öndedir. Yakadan etek ucuna kadar yapılan 3-4 birit ilikle kapanma sağlanır. Kolları uzun ve manşetlidir. Genellikle astarlı dikilir.

Cepkenler hem kadınlar hem de erkekler tarafından giyilmektedir. Cepkenlerde yün, çuha, kadife kumaşlar kullanılmıştır (Salman, 2011: 216). Cepken üst giyim çeşitleri arasındadır. İşliklerin ve üçetek entarilerin üzerine giyilmektedir (Erden, 1999: 3). Takma yakalı, boyu belin hemen altında, uzun kollu, bedeni dar dikilmiş cepkenlerin ön bedenlerinin birbirine kavuşmadığı görülmektedir. Genellikle astarlı dikilir (Ceranoğlu ve Güler, 2018: 882; Erden, vd, 2014: 473). Cepkenlerin göz kamaştıran abartılı süslemeleri dikkat çeker. Bu süslemeler yapılırken, simli balıksırtı ve düz şeritler, ince kalın harçlar, kürkler, metal iplikli, kordonlar, pamuklu iplikler, ipek iplikler, pul ve tırtıl gibi malzemelerin kullanıldığı görülmektedir. Cepken süslemelerinde elde zincir işi, kordon tutturma, dival işi teknikleri, çeşitli renklerde yapılan aplikeler, sarma pul boncuk tutturma teknikleri kullanılmıştır (Eronç, 1984: 29; Kılınç, 2008: 29; Poçanoğlu, 2020: 1166).



Şekil 2. Kırşehir Geleneksel Kadın Giysisi (Halil Çalışır Kişisel Arşivi)

Cepkenlerde en çok kordon tutturma tekniğinin uygulandığı göze çarpmaktadır. Kordon, yan yana getirilmiş birkaç ipliği birlikte bükülmesi veya örülmesiyle oluşturulan bir cins yuvarlak kaytandır (Eronç, 1984: 180). 19. yüzyıla ait bazı cepken örneklerinde, giysinin kenar temizleme işlemi için giysi kenar formuna uygun olarak düz veya dilimli şekilde hazırlanan astar, giysi ile birleştirildikten sonra kenarlar kordondan hazırlanmış harçların dikilmesi ile hem temizlenmiş hem de süslenmiştir. Balıksırtı şeklinde örülmüş kaytanların birkaç sıra halinde yan yana getirilip, dikilmesiyle oluşturulan süsleme tarzı oldukça yaygındır (Can, 2018: 38).

2. Alandaki Benzer Çalışmalar

“Giyim Sanatı Açısından Kırşehir Müzesi İşlik ve Cepkenlerinin Araştırılması” isimli makalenin oluşma sürecinde, çalışmanın benzerlerinin farklı illerde yapıldığı tespit edilmiştir. Kırşehir yöresine ait cepken ve işlikle ilgili ayrıntılı bir çalışmanın olmaması çalışmanın bu yönde gelişmesine katkı sağlamıştır.

Mine Cerenoglu, Feride Güler, “Giresun Müzesinde Bulunan Geleneksel Kadın Cepken Özelliklerinin Kore Jeogori’sine Uyarlanması” isimli çalışmasında cepkenlerin Türk giyim kültüründeki öneminden bahsederek, Kore geleneksel giysilerinden Jeogori ile karşılaştırmıştır. Jeogori, model kesim tekniği açısından incelendiğinde Geleneksel Türk kadın cepkenleri ile benzerlik göstermektedir. Makalede, Giresun Müzesi’nde bulunan geleneksel kadın cepkenleri kumaş, renk, model, kesim tekniği ve süsleme tekniği açısından incelenmiş, Kore’de giyilen jeogori ile harmanlanmış ve iki farklı ülkenin giysi kültürünün birleştirilmesini amaçlamıştır. Giresun Müzesi’nde bulunan geleneksel kadın cepkenlerin fotoğrafları görsel olarak sunulmuştur. İki medeniyetin giysisi harmanlanarak giysi tasarımları yapılmış, renklendirilmiştir. Bir model örnek giysi olarak dikilmiştir.

Bir diğer örnek çalışma Filiz Erden, Melek Tufan ve Elhan Özus’un “Denizli Tavas İlçesi Geleneksel Kadın Kıyafetleri” adlı çalışmasıdır. Çalışmada Denizli ili, Tavas ilçesi giyim kültürünü ve bu kültür içinde şekillenen sanat anlayışını açığa çıkarmak amaçlanmıştır. Geleneksel Türk kadın kıyafetleri arasında yer alan, don (şalvar), göynek, üç etek ve cepken, malzeme, kesim, dikim ve süsleme özellikleri yönünden incelenmiştir.

Bir başka çalışma Ayşe Lütfiye Poçanoğlu tarafından, Konya Müzelerinde Bulunan Kadın Cepkenlerindeki Kordon Tutturma Örnekleri, isimli araştırmadır. Bu makalede, Konya müzelerinde bulunan cepkenler arasından, kordon tutturma tekniği ile süslenmiş olan cepkenler ele alınmıştır. Müzelerde korunan bu eserlerin envanter bilgileri incelenmiş, katalog oluşturulmuştur. Eserler fotoğraflanmış, süslemesi farklı olan giysilerin desen çizimleri yapılmıştır. Çizimi yapılan örneklerin, teknik, renk, motif ve kompozisyon özellikleri ortaya konulmuştur.

Zerrin Kartal ve Filiz Nurhan Ölmez, Isparta Yöresel Kadın Giysileri, isimli kitapta Isparta ve ilçelerindeki geleneksel özel gün giyimleri, günlük giyimleri, süslemeleri ve aksesuarları araştırılmıştır. Giysi türleri, giyim şekilleri ile fotoğraflanmıştır. Teknik çizimlerine ve desen çizimlerine de yer verilerek çalışma tamamlanmıştır.

3. Yöntem

Araştırmada saha çalışması yapılmıştır. Geleneksel Türk giysileriyle ilgili literatür taramasının ardından, cepken ve ışık ile ilgili bilgi ve resimler toplanarak amaç doğrultusunda düzenlenmiştir.

Kırşehir İli Müzesi'nde bulunan bir adet ışık ve iki adet cepken özelliklerine göre hazırlanmış gözlem formları aracılığıyla incelenmiştir. Giysilerin model, kesim ve süsleme özellikleri analiz edilerek ayrıntılı fotoğrafları çekilmiştir. Cepkenlerin ve ışığın giysi üzerinden kalıp alma tekniği ile kalıpları çalışılmıştır. Kırşehir ili ışık ve cepken örnekleri incelenirken envanter numaraları esas alınmış, küçükten büyüğe doğru sıralanmıştır. Cepkenlerin özellikleri, gözlem formları ve kalıplardan elde edilen bilgiler ışığında yazıya dökülmüştür. Günümüz trendlerine uygun olarak bir adet cepken dikilmiştir. Cepkenin kalıp özelliği aynen kullanılmış, kumaş türü ve işleme tekniği güncellenmiştir.

4. Kırşehir İli Işık ve Cepken Örnekleri

Kırşehir'de Osmanlı Dönemi geleneksel kadın giysileri, üst beden; içlik, cepken, sıрма kadife ceket (ışık), elbise olarak üçetek, belde kuşak, alt bedende ise şalvar (geniş ve dökümlü don) olarak bilinmektedir. Kadınlar baş kısımlarına dizi dizi altın, boncuklu al fes, üstüne kenarları boncuk, tığ, mekik, iğne oyalı olabilen kare şeklinde beyaz başörtü örtmektedir (Şekil 2.). İş yaparken kollara kolluk adı verilen, koyu renkli birer kolçak geçirmektedirler. Giysilerinin ön kısımlarına önlük bağlayarak giysi parçaları tamamlanmaktadır. Kırşehir ilinde kadınların kullandıkları takılar incelendiğinde muska, murtlak, nazarlık, gerdanlık ve kolyeyi boyunlarına taktıkları, bilezik, yüzük, küpelerde kullandıkları görülmektedir. Ayrıca durumu iyi olan ailelerin kızları ve hanımlarının alınlarına alınlık, boyunlarına gremse ve beşibiryerde taktıkları bilinmektedir. Aksesuarlarla süslenen kadınlar geleneksel giysileri de aksesuarları ile zenginleştirmektedirler. Fakat günümüzde Kırşehir'de geleneksellik ve kültür yönünden değer taşıyan geleneksel giyim kuşam kullanılmamakta, geleneksel giysiler sandıklarda veya müzelerde koruma altına alınmaktadır (Avşar, 1990: 61-62; Anonim, 1973: 133).

Az sayıdaki bu örnekleri ayrıntılı inceleyerek belgelemek amacıyla, Kırşehir Müzesi'nde yer alan 2012/5 envanter numaralı ışık, 2012/3 numaralı cepken, 2012/16 envanter numaralı cepken incelenmiştir. Ele alınan örnekler Osmanlı Dönemi'nden kalmış olan eserlerdir. Örnekler incelenirken envanter numarası küçükten büyüğe doğru sıralanmıştır.

Cepkenlerden 2012/3 numaralı cepken günümüz trendlerine uygun olarak dikilmiştir. Cepkenin kalıp özelliği aynen kullanılmış, kumaş türü ve işleme tekniği güncellenmiştir.

4.1. Örnek No 1: 2012/3 Envanter Numaralı Cepken

Osmanlı Dönemi'ne tarihlendirilen cepken, 1997 tarihinde müzeye getirilmiştir. 2018 yılında incelenen cepkenin kumaşı siyah çuhadır. Model özelliği incelendiğinde; model boyunun bel hizasında kısa tasarlandığı, dik yakalı, ön ortasında bel hattında 2 cm üst üste kapandığı ve uzun kollu tasarlandığı görülmektedir. Ön ve arka bedende, omuzdan aşağı boyuna kesik uygulanmıştır. Bu kesige kol ve yan parça dikilmiştir. Yan kumaş katıdır. Düz takma kolludur. Kolda rahatlığı sağlamak ve giysi ergonomisi oluşturabilmek için kol altında kuş parçası yerleştirilmiştir. Astar da gri renkli pamuklu kumaş kullanılmıştır. Altın renkli sim ip kullanılarak bitkisel bezeme ile süsleme kompozisyonu oluşturulmuştur. Helezonik kıvrımlarla oluşturulan motifler kordon tutturma tekniği ile işlenmiştir. Cepken tamamen elde çırpma ve oyulgama dikişi ile dikilmiştir. Giysi sağlam durumdadır.



Şekil 3. 2012/3 Envanter Numaralı Cepken Ön Görünüm
(Özkan Kuş Fotoğraf Arşivi, 2018)



Şekil 4. 2012/3 Envanter Numaralı Cepken Arka Görünüm
(Özkan Kuş Fotoğraf Arşivi, 2018)



Şekil 5. 2012/3 Envanter Numaralı Cepken Ön Beden Detayı (Özkan Kuş Fotoğraf Arşivi, 2018)



Şekil 6. 2012/3 Envanter Numaralı Cepken Kol Detayı (Özkan Kuş Fotoğraf Arşivi, 2018)

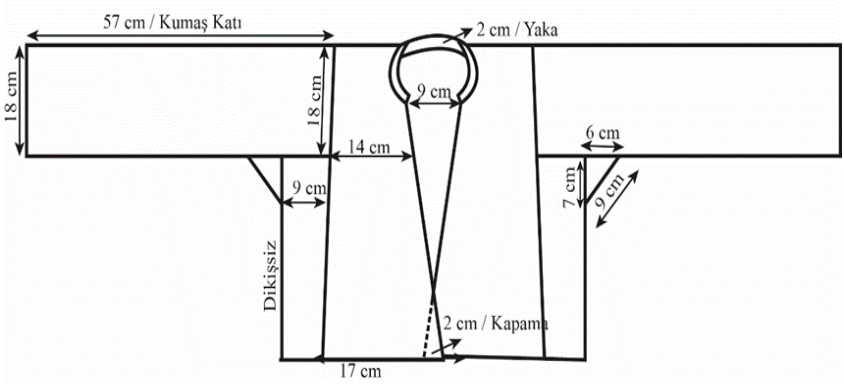

Şekil 7. 2012/3 Envanter Numaralı Cepken Teknik Çizimi

4.2. Örnek No 2: 2012/5 Envanter Numaralı İşlik

Osmanlı Dönemi'ne tarihlendirilen işlik, 1997 tarihinde müzeye getirilmiştir. 2018 yılında incelen işliğin kumaşı siyah kadifedir. İşlik; model boyu kısa, kruvaze kapanmalı, uzun kollu, oyuntulu yakalı tasarlanmıştır.

Kapanma iki adet düğme ile sağlanmaktadır. Düğmenin bir adedi yakada, bir adedi belde bulunmaktadır. Düğme ve karşılarında birit ilik yer almaktadır. Omuzlar dikişlidir. Düz takma kollu giysinin kol uçları manşetlidir. Kol uçlarında yırtmaç çalışılmıştır. Kolda yapılan kuş parçası ile kolda rahatlık ve uzun süreli kullanım sağlanmıştır. Astar da krem pamuklu kumaş kullanılmıştır. Altın renkli sim ip kullanılarak bitkisel bezemelerle süslenmiştir. Kıvrım dal ve çiçek motifleri kordon tutturma tekniği ile giysiyi süslemektedir. Süsleme ön ortasında yoğunlaşmaktadır. Manşetlerde de süsleme bulunmaktadır. Beden makinada düz dikiş ile dikilmiştir. Astar kaytan ve kumaş elde çırpma dikişi ile birlikte dikilmiş, hem giysi süslenmiş hem de kenar temizlemiştir. Giyside astarda lekelenmeler, süslemede sökülmeler görülmektedir.



Şekil 8. 2012/5 Envanter Numaralı İşlik Ön Görünüm
(Özkan Kuş Fotoğraf Arşivi, 2018)



Şekil 9. 2012/5 Envanter Numaralı İşlik Ön Görünüm Arka Görünüm
(Özkan Kuş Fotoğraf Arşivi, 2018)



Şekil 10. 2012/5 Envanter Numaralı İşlik Ön Görünüm Kapanma Detayı
(Özkan Kuş Fotoğraf Arşivi, 2018)

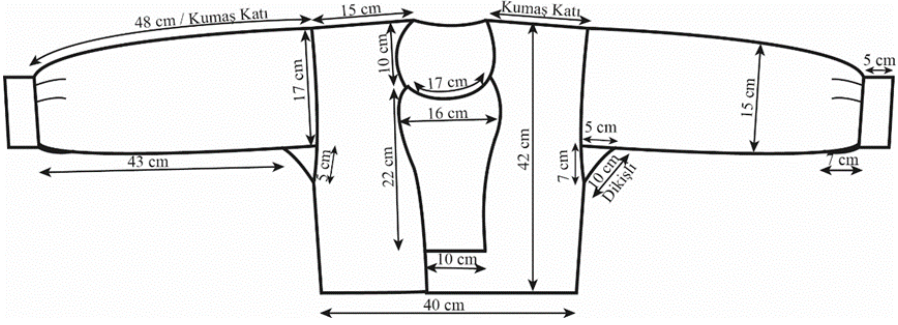

Şekil 11. 2012/5 Envanter Numaralı İşlik Ön Görünüm İşlik Teknik Çizimi

4.3. Örnek No 3: 2012/16 Envanter Numaralı Cepken

Osmanlı Dönemi'ne tarihlendirilen cepken, 1997 tarihinde müzeye getirilmiştir. 2018 yılında incelenen cepkenin kumaşı siyah çuhadır. Cepken model olarak incelendiğinde; boyu kısa, dik yakalı, takma uzun kollu tasarlanmıştır. Ön ortasında yakada açıklık görülürken belde 4 cm üst üste kapanma görülmektedir. Böylelikle ön ortasında çapraz kesim uygulandığı anlaşılmaktadır. Kapanma gereci bulunmamaktadır. Kol altına kuş parçası geçirilerek kolda hareket kolaylığı sağlandığı düşünülmektedir. Astar da kırmızı renkli pamuklu kumaş kullanılmıştır. Gümüş renkli sim ip kullanılarak bitkisel bezemelerle süslenmiştir. Kıvrım dallar, çiçekler ve yapraklardan oluşan süsleme kompozisyonu, kordon tutturma tekniği ile işlenmiştir. Giysinin kenar temizlemesi kaytanlarla yapılmıştır. Yaka çevresi, ön ortası, kol ucu, etek ucu ve kol altını kaytanlar çevrelemiştir. Cepkenin beden dikişlerinin makinada düz dikiş yapıldığı görülmektedir. Kenarlarda yer alan kaytanlar astar ve kumaş ile birlikte elde çırpma dikişi ile dikilmiştir. Giysi yıpranmış durumdadır. Kumaşında, delikler, yırtılmalar,

astarda lekeler bulunmaktadır. Süslemenin ise yer yer söküldüğü tespit edilmiştir.



Şekil 12. 2012/16 Envanter Numaralı Cepken Ön Görünüm
(Özkan Kuş Fotoğraf Arşivi, 2018)



Şekil 13. 2012/16 Envanter Numaralı Cepken Arka Görünüm
(Özkan Kuş Fotoğraf Arşivi, 2018)



Şekil 14. 2012/16 Envanter Numaralı Cepken Süsleme Detayı
(Özkan Kuş Fotoğraf Arşivi, 2018)

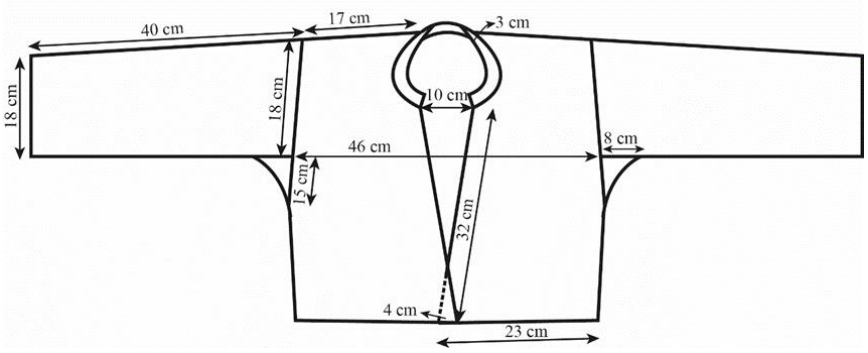

Şekil 15. 2012/16 Envanter Numaralı Cepken Teknik Çizimi

4.3. Kırşehir Müzesinde Bulunan 2012/3 Envanter Numaralı Cepken Rekonstrüksiyonu



Şekil 16. 2012/3 Envanter Numaralı Cepken Ön Görünüm
(Özkan Kuş Fotoğraf Arşivi, 2020)



Şekil 17. 2012/3 Envanter Numaralı Cepken Arka Görünüm
(Özkan Kuş Fotoğraf Arşivi, 2020)



Şekil 18. 2012/3 Envanter Numaralı Cepken Kol Detayı
(Özkan Kuş Fotoğraf Arşivi, 2020)

Sonuç ve Öneriler

Giysiler dönemin, ülkenin veya topluluğun özelliklerini gösteren önemli belgelerdir. Çünkü her dönemin maddi yapısı, her milletin bakış açısı ve zevkleri, toplumsal, kültürel ve siyasal şartları giysilere yansımıştır. Tarihsel süreç içerisinde, uygarlıkların yaşam biçimi ve şartları giysilerinin birbirinden farklı özellikler göstermesine sebep olmuştur. Bunun sonucu olarak da giyim kültürü ortaya çıkmaktadır. Kültürel değerlerimiz arasında önemli bir yeri olan, kumaş ve süsleme değişse bile model olarak toplumun her kesimi tarafından kullanılan, estetik ve ergonomik geleneksel giysilerden Kırşehir İli Müzesi'nde bulunan bir adet işlik ve iki adet cepken kumaş, model, kalıp, dikiş, süsleme açısından ele alınmıştır.

Osmanlı son dönemine tarihlendirilen işlik ve cepkenlerde siyah renk kullanılmıştır. İşlik kumaşı kadife tercih edilirken, cepkenler çuha kumaştan yapılmıştır. Boyları bel hizasındadır. Cepkenler dik yakalı ve önde kapanma uygulanmazken, işlik oyuntulu yakalı ve kruvaze kapanmalıdır. İşlikte kol ucunda manşet ve yırtmaç bulunmaktadır. Bu farklar işliğin iç giyim üzerine, cepkenin ise ceket gibi üst giyim üzerine giyilmesi ile açıklanabilir.

Her iki giysi türü de takma kollu ve omuzları dikişlidir. Kol altlarına kuş parçası geçirilmiştir. Kol kesiminde ve dikiminde kavis olmaması, kolun rahatlığını ve ömrünü kısaltmaktadır. Bu sorunu çözmek için geleneksel giysilerde kol altına kuş parçası geçirildiği düşünülmektedir.

Giysilere sağlamlık kazandırmak ve nakış ipliklerinin görünmesini engellemek için astar yapıldığı görülmektedir. Her giysi farklı renk ve desende pamuklu kumaş ile astarlanmıştır.

Sim ip ile kordon tutturma tekniğinde, bitkisel süsleme kompozisyonları oluşturularak giysiler süslenmiştir. Ön ortası, etek ucu, kol ucu kaytanlarla çevrelenmiş astar, cepken ve kaytan birlikte elde çırpma dikişi yapılarak, hem giysi süslenmiş hem de giysi kenarı temizleme dikişi yapılmıştır.

Sağlam durumda olan örneklerin yanında zamanla yıpranmış, süslemeleri sökülmiş, kumaşları delinmiş örneklerde bulunmaktadır. Günümüzde kullanımı ve üretimi olmayan geleneksel giysiler zamanla malzemelerinin (kumaşlarının) yapısından dolayı yıpranmakta ve yok olmaya yüz tutmaktadır. Bu çalışmada geleneksel giysiler arasında yer alan cepkenler ve işlik bilimsel yaklaşımla incelenerek, belgelenmiş ve Türk kültürünün ince zevkini, sosyo kültürel yapısını temsil eden giysilerin gelecek nesillere aktarılması ve tanıtılması amaçlanmıştır.

KAYNAKÇA

Yazılı Kaynaklar

- Aktan, C. C.- Tutar H. (2007). Bir sosyal sabit sermaye olarak kültür. *Pazarlama ve İletişim Kültürü Dergisi*, 20, 1-11.
- Anonim. (1973). Mahalli özellikler. *Kırşehir İl Yıllığı*, 132-135, Kırşehir.
- Arıç, A. S. (2006). Türklerdeki giysinin kısa tarihi. *Atatürk Araştırma Merkezi Dergisi*, XXII (64-65-66), 141-159
- Avşar, C. (1990). *Kırşehir ve ilçeleri*. Ankara
- Can, M. (2018). Osmanlı imparatorluğu dönemi işlemlerinde kordonla yapılan kenar süslemelerinin incelenmesi. *International Journal of Eurasian Education and Culture*, 4, 33-43.
- Ceranoğlu, M.- Güler, F. (2018). Giresun müzesinde bulunan geleneksel kadın cepken özelliklerinin Kore jeogori'sine uyarlanması. *İdil*, 7, 881-889.
- Demir, H. (2012). Ortaçağ dönemine ait iki kaynaktan (İbn Bîbî-Selçuk Nâme ve İbn Batuta Seyahatnamesi) ismi geçen kumaş ve kıyafet tasvirleri. *I. Uluslararası Moda ve Tekstil Tasarımı Sempozyumu*, 91-194, Antalya.
- Erden, A. (1999). *Anadolu giysileri*. Ankara: Kültür Bakanlığı Yayınları.
- Erden, F.- vd. (2014). Denizli Tavas ilçesi geleneksel kadın kıyafetleri. *International Journal of Science Culture and Sport*, 1, 469-486.
- Eronç, P. (1984). *Giyim süsleme teknikleri*. İstanbul: Milli Eğitim Basımevi.
- Ertürk, N.-vd. (2013). Moda tarihi. *Moda Tasarım*, 3-33, Eskişehir.
- Gündüz Onat, F.- Gülcü, Ş. (2003). *Osmanlı dönemi kaftanlarına yeni yorumlar*. Konya. Selçuk Üniversitesi Yayınları.
- Kartal, Z.- Ölmez, F. N. (2014). *Isparta yöresel kadın giysileri*. Isparta: İl Kültür ve Turizm Müdürlüğü Yayınları
- Kılınç, N. (2008). *Geleneksel Konya giysileri*. Konya: Kültür Yayınları.
- Koç, F., vd. (2010). 17-18. yüzyıl Türk minyatürlerindeki kadın giysilerinde yaka ve kol formu özellikleri. *Orhon Yazıtlarının Bulunuşundan 120 Yıl Sonra Türklük Bilimi ve 21. Yüzyıl Konulu 3. Uluslararası Türkiyat Araştırmaları Sempozyumu* 26-29 Mayıs 2010 *Bildiriler Kitabı*, (ed.: Ü. Ç. Şavk), 479-495, Ankara: Hacettepe Üniversitesi.
- Koçu, R. E. (1967). *Türk giyim kuşam ve süsleme sözlüğü*. Ankara: Sümerbank Kültür Yayınları.

- Ögel, B. (1978). *Türk kültür tarihine giriş*. Ankara: Kültür Bakanlığı Yayınları.
- Poçanoğlu, L. A. (2020). Konya müzelerinde bulunan kadın cepkenlerindeki kordon tutturma örnekleri. *Motif Akademi Halkbilimi Dergisi*, 13(31), 1156-1174.
- Salman, F. (2011). *Türk kumaş sanatı*. Erzurum: Atatürk Üniversitesi Yayınları.
- Süslü, Ö. (2007). *Tasvirilere göre Anadolu Selçuklu kıyafetleri*. Ankara: Atatürk Kültür Merkezi Yayınları.
- Tümer, Ş. (2011). *Ege Üniversitesi Etnografya Müzesindeki geleneksel Balkan giysilerinin incelenmesi, gömlek yelek örneklerine alternatif tasarımlar*. İzmir: Dokuz Eylül Üniversitesi Sosyal Bilimler Enstitüsü Yayınlanmamış Yüksek Lisans Tezi.
- Türkoğlu, S. (2002). *Tarih boyunca Anadolu'da giyim kuşam*. İstanbul.

"İyi Yayın Üzerine Kılavuzlar ve Yayın Etiği Komitesi'nin (COPE) Davranış Kuralları" çerçevesinde aşağıdaki beyanlara yer verilmiştir. / The following statements are included within the framework of "Guidelines on Good Publication and the Code of Conduct of the Publication Ethics Committee (COPE)":

İzinler ve Etik Kurul Belgesi/Permissions and Ethics Committee Certificate: Makale, Selçuk Üniversitesi Bilimsel Araştırma Projeleri Koordinatörlüğü tarafından desteklenen 17401108 numaralı "Orta Anadolu Geleneksel Giyim Kültürü Araştırması" başlıklı araştırma projesinden üretilmiştir. Etik Kurul Belgesi anılan kurumdan alınmıştır. / *The article was produced from the research project titled "Central Anatolian Traditional Clothing Culture Research" numbered 17401108 supported by the Scientific Research Projects Coordinatorship of Selçuk University. Ethics Committee Certificate was obtained from the aforementioned institution.*

Çıkar Çatışması Beyanı/Declaration of Conflicting Interests: Bu makalenin araştırması, yazarlığı veya yayınlanmasıyla ilgili olarak yazarın potansiyel bir çıkar çatışması yoktur. / *There is no potential conflict of interest for the author regarding the research, authorship or publication of this article.*

Finansman/Funding: Makale, Selçuk Üniversitesi Bilimsel Araştırma Projeleri Koordinatörlüğü tarafından desteklenen 17401108 numaralı "Orta Anadolu Geleneksel Giyim Kültürü Araştırması" başlıklı araştırma projesinden üretilmiştir. / *The article was produced from the research project titled "Central Anatolian Traditional Clothing Culture Research" numbered 17401108 supported by the Scientific Research Projects Coordinatorship of Selçuk University.*

Destek ve Teşekkür / Support and Acknowledgment: Makale, 17401108 numaralı "Orta Anadolu Geleneksel Giyim Kültürü Araştırması" başlıklı araştırma projesinden üretilmiştir. Yazarlar, Selçuk Üniversitesi Bilimsel Araştırma Projeleri Koordinatörlüğüne finansal desteği için teşekkür eder. / *The article was produced from the research project titled "Central Anatolian Traditional Clothing Culture Research" numbered 17401108. The authors thank Selçuk University Scientific Research Projects Coordinatorship for their financial support.*

Katkı Oranı Beyanı / Author Contributions: Nurhan Özkuş-Çok; Derya Çelik-Orta; Nugül Kılınç-Orta/ *Nurhan Özkuş-A Lot; Derya Çelik-Middle; Nugül Kılınç-Middle.*