

# HINIS, TEKMAN VE ÇEVRELERİNDEKİ KÜLTÜR VARLIKLARINA İLİŞKİN BİR YÜZEY ARAŞTIRMASI

Prof. Dr. Hamza GÜNDOĞDU\*  
Doç. Dr. Ahmet Ali BAYHAN\*  
Uzm. Ali Murat AKTEMUR\*

## Özet

Erzurum'un güneydoğu ilçelerinden Hınıs ve Tekman yöreleri prehistorik devirlerden beri iskana tabi tutulmuştur. 1982'de başlattığımız yöre araştırmalarının sonuncusu Atatürk Üniversitesi Rektörlüğüne desteklenen bir proje çerçevesinde 2005 yaz aylarında bu yörede gerçekleştirilmiştir.

Yörede ilkçağlardan ortaçağ sonuna kadar aktif olan kaleler, yerleşim yerleri, mağaralar, cami, türbe, mezarlık, sarnıç, depo v.b. kültür varlıkları bulunmaktadır. Bu makalede yörede tespit ettiğimiz bu tür tarihi kalıntılar üzerinde durulacaktır.

**Anahtar Kelimeler:** Zirnrak Kalesi, Hınıs Deresi, Tekman, Güney Palandöken, Karaçoban.

## Survey Of Cultural Remains At Hınıs, Tekman And Their Vicinities

### Abstract

The region around the towns of Hınıs and Tekman to the south of the Erzurum Province has been inhabited since as early as the prehistoric times. The last season of fieldwork about the Project supported by the Atatürk University was carried out during the summer of 2005.

Various cultural remains such as fortresses, settlements, caves, tombs, cemeteries, cisterns dating from prehistoric periods to the end of the Mediaveal Age have been detected in the study area.

**Key Words :** Zirnrak Fortress, Hınıs Stream, Tekman, Southern Palandöken, Karaçoban

Erzurum'un 144 km. güneydoğusunda, **Muş** sınırında yer alan **Hınıs** ve çevresi, Doğu Anadolu'daki en eski yerleşim alanlarından biri durumunda olup (Resim : 1), bilinen tarihi M.Ö. 1400'lü yıllara kadar uzanmaktadır. Uzun süre

\* Atatürk Üniversitesi Güzel Sanatlar Enstitüsü Öğretim Elemanları

**İranlılar**'ın elinde kalan ve daha sonra **Bizanslılar**'ın eline geçen yöre, Sultan Alparslan'ın 1071 **Malazgirt Zaferi** ile Türk yurdu haline gelmiştir. Tarihi geçmişinin zenginliğine paralel olarak, yörede kültür varlıkları bakımından da bir zenginlik söz konusudur.



**Foto. 1 :** Hınıs Çevresinden Karayazı'ya Bağlı Karaköprü Köyü

## A-KALELER

### 1- Hınıs Kalesi

Hınıs Deresi'nin batısında, tarihi Hınıs Şehri'nin asıl kurulduğu alana hakim bir noktada yer alan (Resim : 2 – 5) Hınıs Kalesi'nin, ilk kuruluş evresi konusunda kesin bir bilgi ya da belge mevcut değildir. **Evliya Çelebi**, kalenin Akkoyunlu Hükümdarı **Uzun Hasan**'ın amcası tarafından kurulduğunu, bölgenin hakimiyetinin **Osmanlılar**'a geçmesiyle de **Yavuz Selim** ve **Kanuni** dönemlerinde tahkim ettirildiğini yazmaktadır<sup>1</sup>.

---

<sup>1</sup> Evliya ÇELEBİ, *Seyahatname*, C. I, 1314, s. 224.; İ. H. KONYALI, *Abideleri ve Kitabeleriyle Erzurum Tarihi*, İstanbul 1960, s.229.; H. GÜNDOĞDU, "Geçmişten Günümüze Erzurum ve Çevresindeki Tarihi Kalıntılar", *Şehr-i Mübârek Erzurum*, Ankara 1989, s. 208.



Foto. 2 : Hınıs İç Kalesi'nden

Evliya Çelebi ayrıca kalcde yedi **cami**, bir **han** ve bir **hamamın** bulunduğunu da ifade etmektedir<sup>2</sup>.

Merkezde yer aldığı halde Hınıs Kalesi de yöredeki diğer kültür varlıklarının genelinde olduğu gibi harap bir durum sergilemektedir. Bir iç ve bir dış kaleden oluştuğu anlaşılan Hınıs Kalesinden günümüze, iç kalenin son onarımlarla ayakta durmaya çalışan güney doğu duvarı ile vadinin kuzey ve güney kayalıkları

<sup>2</sup> Evliya ÇELEBİ, *Seyahatname*, C. I, 1314, s. 224.; İ. H. KONYALI, *Abideleri ve Kitabeleriyle Erzurum Tarihi*, İstanbul 1960, s.229.; H. GÜNDOĞDU, "Geçmişten Günümüze Erzurum ve Çevresindeki Tarihi Kalıntılar", *Şehr-i Mübârek Erzurum*, Ankara 1989, s. 208.

üzerindeki dış kale sur kalıntıları gelebilmiştir. İç kalenin diğer duvarları tamamen yıkılarak ev yapımında kullanılmıştır. Dolayısıyla İç Kalenin bulunduğu mevki, ev ve ahırlarla doldurulmuştur. Ayakta kalan sur duvarı, iç kalenin köşelerden yarım daire kesitli takviye kuleleriyle desteklenen düzgün kesme taş duvarlara sahip olduğu hissini vermektedir. Dış kale surlarının batı, doğu, ve kuzey yönlerden kaleyi kuşattığı, doğal kayalıklar üzerindeki duvar kalıntılarında anlaşılmaktadır. **Hınıs Ulu Camii** ve yanındaki **medrese** kalıntısı ile çevredeki eski yerleşim izleri de bu dış surlarla kuşatılmıştır. Dış Kale surları içindeki bu kalıntıların bulunduğu yer, **Eski Hınıs** diye anılmaktadır.



**Foto. 3 : Hınıs Kalesi Dış Kale Surlarından**



Foto. 4 : Hims Kalesi'nden



Foto. 5 : Hims Kalesi'nden

## 2- Kalecik Kalesi

İlçe merkezine yaklaşık 20 km. mesafede, batı yönde yer alan ve eski bir yerleşim yeri olan **Kalecik Köyü**'ne hakim bir noktada, iki vadinin sınırladığı yüksek bir tepede, bir ortaçağ kalesinin yıkıntıları mevcuttur (Resim : 6). Define avcılarının temellerine kadar kazdıkları kaleden günümüze, duvarların temellerine ait büyük blok taşlar, çevreye saçılmış durumda gelebilmiştir.

Mevcut kalıntılardan hareketle, tarihine ve mimarisine ilişkin bir fikir yürütemediğimiz Kalecik Kalesi'yle ilgili kesin olarak söylenebilecek tek şey, kalenin bulunduğu konum ve Hınıs çevresinin, **Urartu Krallığı**'nın batı yolu olan ve **Erciş**'ten başlayıp, **Muş-Bingöl** üzerinden **Malatya**'ya uzanan yol güzergahı üzerinde bulunmasıdır<sup>3</sup>.



Foto. 6 : Kalecik Kalesi

<sup>3</sup> V. SEVİN, "The Oldest Highway Between the Regions of Van and Elazığ in Eastern Anatolian" , *Antiquity* 62/236,1988,547 vd.; V. SEVİN, "Urartulara Ait Dünyanın En Eski Karayolu" *Anadolu Araştırmaları XI*, 1989, s. 50.; N. KOÇHAN, "Muş-Kepenek Urartu Kalesi", *Güzel Sanatlar Enstitüsü Dergisi*, S.X, Erzurum 2003, s.57-64.

### 3-Toprak Kale

Hınıs ilçe merkezinin yaklaşık 15 km. kuzey doğusundaki **Toprakkale Köyü**'nde, Sarıkamış **Toprakkale** ve **Çıldır Senger Kale** ile konum ve özellikleri itibariyle benzerlik taşıyan bir Ortaçağ kalcsinin, toprağa gömülü temelleri bulunmaktadır (Resim : 7). Kale yerleşimi, yaklaşık 70 x 2.50m. boyutlarında bir tepedir. Eski bir yerleşimin izlerinin mevcut olduğu, höyük niteliğindeki kale yerleşiminden çıkarılan bazı buluntular, Urartu kemer parçaları burasının yaklaşık 3000 yıllık bir tarihi geçmişe sahip olduğunu ortaya koymaktadır<sup>4</sup>.



Foto. 6 : Hınıs Toprak Kale'den

Burada olduğu gibi, izleyiciye bir höyük görünümü veren toprak kaleler, deprem ve savaşlar sonucu tahrip olan, yeniden onarılmadığı için de zamanla duvar taşları ve temelleri toprakla dolan kalelerdir. Aynı özellikleri Sarıkamış Toprakkale, Çıldır Senger Kale ve Anadolu'daki pek çok kalede görebiliriz.

<sup>4</sup> H. GÜNDOĞDU, "Geçmişten Günümüze Erzurum ve Çevresindeki Tarihi Kalıntılar", **Şehr-i Mübârek Erzurum**, Ankara 1989, s. 209.

#### 4- Zirnrak Kalesi (Zernek Kalesi)

Hınıs ilçe merkezinin takriben 35 km. güney doğusunda, **Karaçoban**'ın ise yaklaşık 9 km. güneybatısında yer alan kale, kuzeyi, doğusu ve batısı tamamen sarp kayalıklarla çevrili bir tepe üzerine kurulmuştur (Resim 8 – 15). Çok sayıda Ortaçağ seramiğinin bulunduğu Zirnrak Kalesi'nin de kesin inşa tarihi belli değildir. Ancak, konumu, su sarnıçları ve güneydoğuda yer alan tünel dikkate alındığında, ilk kuruluş evresinin Urartular'a kadar indirgenmesi mümkündür<sup>5</sup>.



Foto. 8 : Zirnrak Kalesi'nden



Foto. 9 : Zirnrak Kalesi Güneyden Görünüm

Çevre uzunluğu yaklaşık 500 m. kadar olan yerleşim alanında, temel izleri ve harap vaziyetteki sur kalıntıları tespit edilen kalenin, moloz taş malzemeli ve Horasan harçlı duvarlarından hareketle Selçuklu ve Osmanlı dönemlerinde onarıldığı anlaşılmaktadır.

Kalenin girişinin yer aldığı güney yönünde iki hatlı bir savunma duvarı ve 7-8 m. derinliğinde bir savunma hendeki yer alır.

Harap vaziyetteki kalenin sur duvarları ve kulelerinin, 10-11 m. yüksekliğinde ve 1.5 m. kalınlığında olduğu anlaşılmaktadır. Yarım daire kesitli kulelerle desteklenen surların çevrelediği İç Kale bünyesinde geçmişte çeşitli yapılara ait kalıntıların ve bir de Zirnrak Kümbeti'nin bulunduğu, bu kümbetin de

<sup>5</sup> H. GÜNDOĞDU, "Geçmişten Günümüze Erzurum ve Çevresindeki Tarihi Kalıntılar", **Şehr-i Mübârek Erzurum**, Ankara 1989, s. 209.



kalenin Selçuklular zamanında onarım geçirdiğini gösteren önemli bir belge olduğu kaydedilmektedir<sup>6</sup>.

Ancak kale ve çevresinde yaptığımız araştırmalarda böyle bir kümbetin izine rastlayamadık.



**Foto. 10 :** Zırnak Kalesi Güneyini Çevreleyen Savunma Hendeği

<sup>6</sup> H. GÜNDOĞDU, "Geçmişten Günümüze Erzurum ve Çevresindeki Tarihi Kalıntılar", **Şehr-i Mübârek Erzurum**, Ankara 1989, s. 209.



**Foto. 11 :** Zimrak Kalesi'nden



**Foto. 12 :** Zimrak Kalesi'nden



**Foto. 13 :** Zirnrak Kalesi'nde Tünel Kalıntısı



**Foto. 14 :** Zirnrak Kalesi'nde Tünel Kalıntısı



Foto. 15 : Zirnrak Kalesi'nde Ele Geçen Seramik Parçalarından

**Karaçoban**'ın 9 km. batısında, **Karaköprü Köyü**'nün güneyinde, eski bir höyük yerleşimi mevcuttur. Köylülerin kaçak kazı yaptıkları noktalardan, çeşitli renk ve tekniklerde seramik parçaları bulunmuştur (Resim 16).



Foto. 16 : Karaköprü Höyüğü'nden

## B- KAYA YERLEŞMELER

### 1- Cunni (Cinli) Mağarası

**Karayazı İlçesi**'nin güneybatısında, 2500 m. yüksekliğindeki **Kazlıbel Dağı**'nda yer alan **Karataş Tepe Yaylası**'nın güneydoğusunda bulunan **Beyro** (Salyamaç) **Köyü**'ne yaklaşık 4 km. mesafede bir mağara yerleşimi bulunmaktadır (Resim : 17 – 18).

Anadolu'ya aşiretlerle taşınan Türk Kültürü açısından son derece önemli olan bu mağarada, Anadolu'ya ilk gelen Türk aşiretlerince ait **damgalar** ve **işaretler** bulunmaktadır. Bu işaretler, birbiri ile bağlantılı ve iki katlı bir oyuk biçimindeki mağarada kayalar üzerine işlenmiştir. Alt katta apsisi bir **şapelin** varlığı, bölgenin Hıristiyanlık döneminde de yerleşim alanı olduğuna işaret etmektedir.

Mağaranın ovaya bakan ve taş duvarla örülü olan yüzünde kayalar üzerinde **Oğuz, Uygur ve Orhun** Harfleri ile ve süvari tasvirleriyle birlikte 50 kadar damga işaret ve resmi bulunmaktadır. Bunlar arasında 24 Oğuz boyundan 12'sinin damgaları tespit edilmiştir. Bu işaretlerin benzerlerine Sivas'ın Karataş Mevkii'nde de rastlanmıştır<sup>7</sup>.

---

H. Z. KOŞAY, "Erzurum ve Çevresinin Dip Tarihi," **Atatürk Üniv. 50. Yıl Armağanı**, Erzurum ve Çevresi, C.1, Erzurum 1974, s.55-56 ; H. Z. KOŞAY, Erzurum ve Çevresinin Dip Tarihi, **T. K.A.E**, Ankara 1984, s. 32-34.;H. VARY, Ural – Altaische Jahrbücher, Band 40, Heft 2.; H. GÜNDOĞDU, "Geçmişten Günümüze Erzurum ve Çevresindeki Tarihi Kalıntılar", **Şehr-i Mübârek Erzurum**, Ankara 1989, s. 216.



**Foto. 17 :** Cunni (Cinli) Mağarası

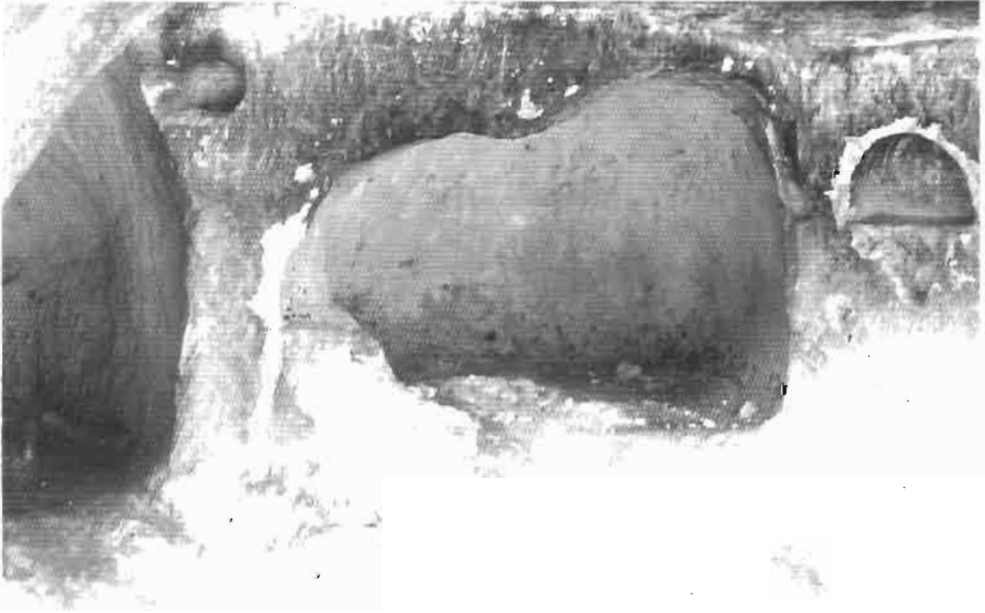

**Foto. 18 :** Cunni (Cinli) Mağarası'ndan

## 2 - Güllüçimen (Peyik) Kaya Kilisesi

Hıms'taki kültür varlıklarının bir grubunu da, Doğu Anadolu bölgesinde; **Sarıkamış Çadır Kiliseler, Micingirt (İnkaya) Kiliseleri, Hanak Ortakent (Büyük Nakala) Kaya Yerleşmeleri, Çıldır Övündü (Vaşlop) Kaya Yerleşmeleri**'nde yer alan kiliselere ve kaya yerleşmelerine benzer şekilde karşımıza çıkan, kayaya oyma yapılar oluşturmaktadır<sup>8</sup>.

Bunlardan biri, ilçe merkezinin yaklaşık 4 km. batısında yer alan **Güllüçimen (Peyik) Köyü**'nün 300-400 m. güneybatısında yer alır (Resim : 19). Yörenin Bizans hakimiyetinde olduğu sırada yapıldığını tahmin ettiğimiz kayaya oyma şapelin, işleniş tarzı. **İhlara Vadisi**'ndeki Kaya Kiliseleri de akla getirir. Doğu-Batı doğrultusunda oyulmuş, batıda bir giriş, doğuda da yarım yuvarlak apsisten oluşan tek nefli şapelin, batıdaki girişi yıkılmış durumdadır.



Foto. 19 : Güllüçimen (Peyik)'de Kaya Kilise Kalıntısı

<sup>8</sup> H. GÜNDOĞDU- V.D. Tarihi Kalıntıları İle Çıldır, Ankara, 2001 s. 33-54.; M.F. KIRZIOĞLU, Kars Tarihi, C. I. İstanbul 1953, s. 17.; İ.K. KÖKTEN, "Kars'ın Tarih Öncesi Hakkında İlk Kısa Rapor", *Bellekten*, C. VII, Temmuz 1943, s.602.; İ. K. KÖKTEN, "Orta, Doğu ve Kuzey Anadolu'da Yapılan 'Tarih Öncesi Araştırmaları'" *Bellekten*, C.VIII, Ekim 1944, s.674.; A.M. MANSEL, Eski Doğu ve Ege Tarihinin Ana Hatları, İstanbul,1945, s. 18-19.; İ.K. KÖKTEN, "Bazı Prehistorik İstasyonlar Hakkında Yeni Gözlemler", *Ankara Üniversitesi D.T.C.E. Dergisi*, C. V, S.II, s.223-236.; A. M. DİNÇOL, "Hititler Öncesinde Anadolu", *Anadolu Uygarlıkları Ansiklopedisi*, C.I, 1982, s.12-16.; D. GÜNAY-I.R. WHALLON, Güneydoğu Anadolu Tarihi Öncesi Araştırmaları I, İstanbul 1980, s. 83-90.; H. ÇAMBEI., "Güneydoğu Anadolu Tarihi Öncesi Araştırmalarının Kültür Tarihi Bakımından Önemi", *Atatürk Konferansları IV.*, 1970, Ankara 1971, s. 25.; Ş. BEYSANOĞLU, Anıtları ve Kitabeleri ile Diyarbakır Tarihi, C.I, Ankara 1998, s. 30-38.; H. GÜNDOĞDU-VD., Kaleler ve Kuleler Kenti Ardahan, Ankara 2000, s. 23-33., H. GÜNDOĞDU-VD.: Sarıkamış ve Çevresindeki Tarihi Kalıntılar, Erzurum 1999, s. 60-63

### 3- Yerüstü (Arus) Deresi'nde Kaya Yerleşmeler

Yöredeki kaya yerleşmelerinden biri de, ilçe merkezine yaklaşık 8 km. mesafede, güneydoğu yönündeki Yerüstü (Arus) Deresi'nde yer almaktadır (Resim : 20). Tümüyle taştan olmasına rağmen kazma darbelerine direnememiş olan bu yerleşimin, iki katlı olarak düzenlendiği ve üst katının şapel, alt katlarının barınma mekanı olarak yapılmış olduğu anlaşılmaktadır. İbadet mekanının üst katta, barınma mekanlarının ise alt katlarda yer alması bakımından, Çıldır'daki Övündü (Vaşlop) kaya yerleşmelerini akla getiren bu yapılar, aynı zamanda Diyarbakır'daki **Hilar** ve **Hasun** ile Adıyaman'da İndere Köyü'ndeki<sup>9</sup> mağara yerleşimlerini de düşündürmektedir. Kazma darbeleriyle tamamen ortadan kaldırılan alt kattan üst kata, kayaya çentilmiş oyuklara basılarak çıkılır. Merdivenlerden sonra düzensiz işlenmiş, yamuk biçimde narteks hüviyetinde bir mekana, oradan da yarım yuvarlak apsise sahip bir şapele ulaşılır. Şapelin güncyinde biri haç planlı, diğeri düzensiz şekilde işlenmiş iki küçük birim daha mevcuttur.

Yöre halkı, kayaya oyma vaftiz kuyularının da geçmişte mevcut olduğunu ancak bunların sonradan define avcıları tarafından tahrip edildiğini ifade etmişlerdir. Kaya yerleşmenin batı tarafında kayaya oyma Latin Haçı yer alır.



Foto. 20 : Yerüstü (Arus) Deresinde Kaya Yerleşmeler

<sup>9</sup> A.A.Bayhan, "Adıyaman Zey (İndere) Köyü'ndeki Tarihi Eserler", 6. Ortaçağ ve Türk Dönemi Kazı Sonuçları ve Sanat Tarihi Araştırmaları (08-10 Nisan 2002) Bildirileri, Kayseri, s. 161-169.



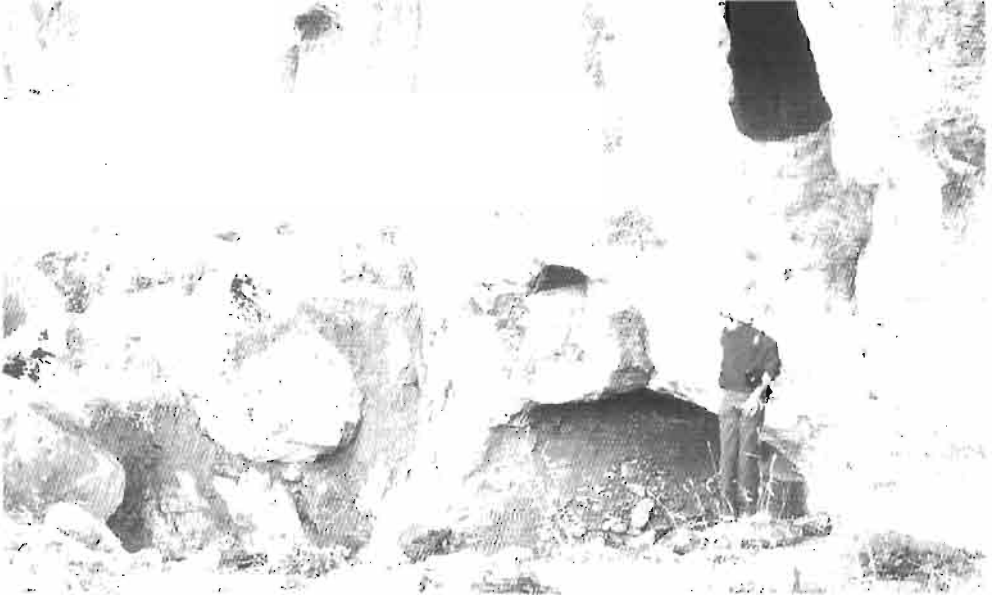

Foto. 21 : Yerüstü (Arus) Deresi Kaya Yerleşmelerinden

### HINIS ULU CAMİİ

**Eski Hınıs**'ın bulunduğu vadinin güneyinde bulunan Hınıs Ulu Camii (Resim 22 – 27, Çizim : 1), Vakıf kayıtlarına göre **Muş Beyleri**'nden **Alaeddin Bey**<sup>10</sup> tarafından 1734 yılında yaptırılmıştır. Yörc halkının zamanla yeni Hınıs ve

<sup>10</sup> 1670 yılında Bitlis'teki Şerefhanlar Beyliği'nin ortadan kaldırılmasıyla yörede bir takım yerel beylikler ortaya çıkmıştır. Muş ve Hınıs Erzurum Eyaletine bağlı sancak merkezi olmalarına rağmen bölgenin idaresi yerel beylerce kalmıştır. Bu beyler, devlete olan bağlılıklarını vergi vererek göstermişlerdir. Bölge beyleri arasında en meşhur olanı konumuz olan Ulu Caminin yapıtıcısı Alaeddin Bey'dir. Alaeddin Bey ve oğulları **Muş, Malazgirt, Hınıs, Bulanık ve Bitlis** çevresinde XVIII. yüzyılda hüküm sürmüşlerdir. 1839'da Tanzimat'ın ilan edilmesiyle Osmanlı İdari Teşkilatının değişmesi, devletin bu yerel idareden kurtulma isteği ve Alaeddin Bey'in Bölgedeki aşiretlere kötü davranması Alaeddin Bey ve oğullarının hakimiyetinin son bulmasına neden olmuştur. Alaeddin Bey, **Muş** ve **Hınıs** çevresinde pek çok vakıf kurmuştur. Bkz. A. BORAN-B.N.KULAĞUZ, "Doğu Anadolu Yerel Beylerinden Alaeddin Beyin Yaptırdığı Camiler", **Yüzüncü Yıl Üniversitesi Sosyal Bilimler Enstitüsü Dergisi**, S.I, Van 2000, s.53-54.; M.Ş.FIRAT, *Doğu İlleri ve Varto Tarihi*, Ankara 1970, s. 125-141.; M.S.SAN, *Doğu Anadolu ve Muş'un İzahlı Kronolojik Tarihi*, Ankara 1982, s.149-152.; **Yurt**

Yukarı Mahalleye taşınmasıyla birlikte terk edilen cami, son yıllarda Vakıflar Genel Müdürlüğü'nce esaslı bir tamir görmüştür<sup>11</sup>.



**Foto. 22 :** Hınıs Ulu Camii'nden Genel Görünüm

Bir medreseyle birlikte külliye olarak inşa edilen Hınıs Ulu Camii'nin minaresinde bir usta kitabesi mevcuttur. Kaynaklarda külliye gelir getirmesi için, 20 dükkan ve bir değirmenin vakf edildiği ifade edilmektedir<sup>12</sup>.

**Ansiklopedisi**, “Muş” mad., VIII., İstanbul 1982, 5993.; B. DARKOT, “Muş” mad., **İslam Ansiklopedisi**, VII, Ankara 1970, s. 746.; O. KILIÇ, XVIII. Yüzyılın İlk Yarısında Osmanlı Devletinin İdari Taksimatı-Eyalet ve Sancak Tevcihatı, Flazığ 1997, s.64.; O. YALÇIN, Muş-Ağrı, İstanbul 1961, s.6.

<sup>11</sup> İ. H. KONYALI, Abideleri ve Kitabeleriyle Erzurum Tarihi, İstanbul 1960, s. 499-500.; H. AKAL, Erzurum ve Çevresindeki Türk Eserleri, (İ.Ü.Edebiyat Fakültesi Basılmamış Lisans Tezi), İstanbul 1970.; H. GÜNDOĞDU, “Geçmişten Günümüze Erzurum ve Çevresindeki Tarihi Kalıntılar”, **Şehr-i Mübarek Erzurum**, Ankara 1989, s. 209.

<sup>12</sup> Bkz. İ. H. KONYALI, Abideleri ve Kitabeleriyle Erzurum Tarihi, İstanbul 1960, s. 501. **Konyalı**, “Dere Mahallesindeki Ulu Cami, Muş Beyleri'nden Alaeddin tarafından 1734 yılında yapıldığı, bize gönderilen kayıt suretinden anlaşılmaktadır” şeklinde ifade etmektedir. A. BORAN-B.N. KULAĞUZ, “Doğu Anadolu Yerel Beylerinden Alaeddin Bey'in Yaptırdığı Camiler”, **Yüzüncü Yıl Üniversitesi Sosyal Bilimler Enstitüsü Dergisi**, S.I, Van 2000, s.53-75.

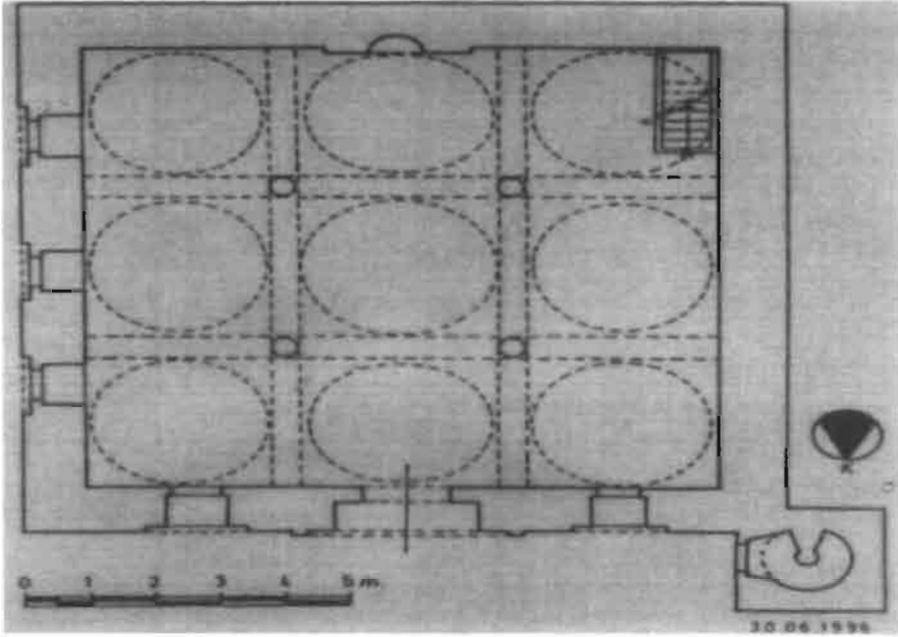

Çizim 1 : Hınıs Ulu Camii Planı (A. Boran'dan)



Foto. 23 : Hınıs Ulu Camii'nden



Foto. 24 : Hınıs Ulu Camii İeriden

**Eski Hınıs**'ta ırmağın batısında yer alan Hınıs Ulu Camii, Eski Hınıs'ın terk edilmesi nedeniyle bakımsız kalmış, medrese de tamamıyla yıkılmıştır<sup>13</sup>.

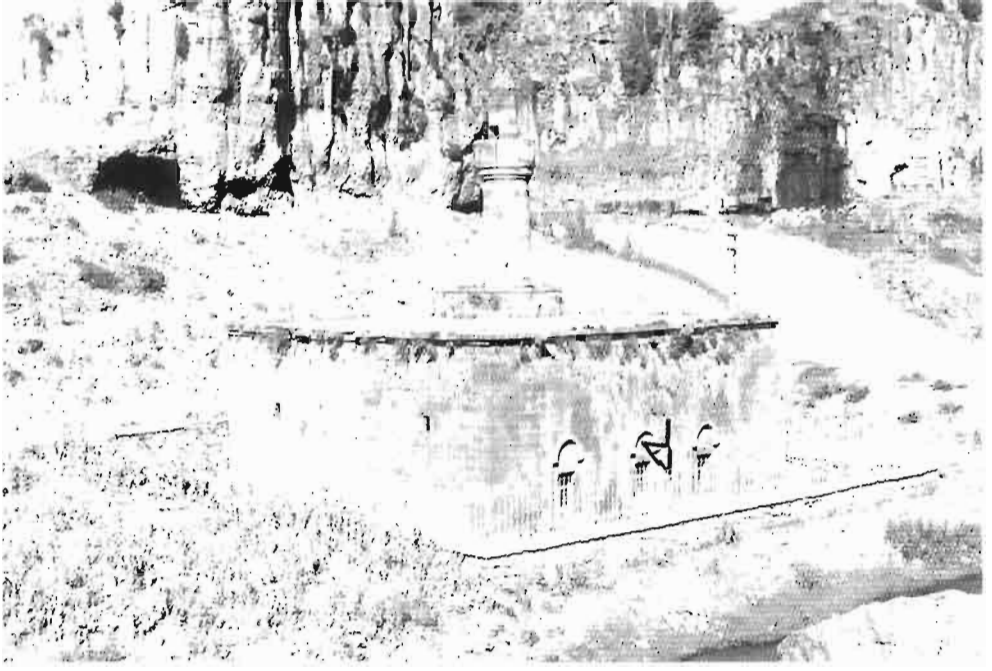
Vakıflar Genel Müdürlüğünce 1970'li yıllarda tamir edilen<sup>14</sup> Hınıs Ulu Camii, Dış ölçüleri itibariyle 11.70 x 11.00 m. boyutlarıyla kare bir plan düzeni göstermektedir. Minaresi kuzeybatı köşede yer alan yapının, son cemaat yeri mevcut değildir. Harim kısmının üzerini dokuz kubbenin örttüğü kare planlı Hınıs Ulu Camii, çok kubbeli ulu camiler plan düzeninde ele alınmıştır. Merkezde yer alan ve dört sütun üzerine oturan kubbe, dışarıya pramidal külahlı sekizgen kasnak formunda yansıtılmıştır. Beden duvarlarının ve örtülerin inşa malzemesi andezit tüf taşıdır.

Hınıs Ulu Camii'nin girişinde yer alan kitabelik boş bırakılmıştır. Silindirik minarenin gövdesinin ortasında yer alan ve celi sülüs hatla yazılmış olan kitabede ise, ...**Yakub Şevket**... Sene 72... ibareleri okunabilmektedir. Bu kitabeden yapının ustasının Yakub Şevket olduğunu düşünmek mümkündür.

Düzenli kesme taş malzemeli dış cepheler, son derece sade bir mimari düzen gösterir. Doğu cephenin alt hizasında, beden duvarı içerisine açılmış dikdörtgen formlu ve yuvarlak kemer alınlıklı üç pencereye yer verilmiştir. Güney cephe, üst hizada küçük ölçülerde açılmış iki adet pencere açıklığı ile dikkati çeker. Pencere açıklığına yer verilmemiş olan batı cephe, sağır duvar görünümündedir.

Taç kapı formunda düzenlenmiş giriş kapısı, iki kademeli sivri kemerin çerçevelediği dikdörtgen biçimindedir. Kemer alınlığında yer alan kitabeliğin içi boş bırakılmış olup, kırmızı boyalıdır. Giriş kapısının sağında ve solunda yuvarlak kemer alınlıklı ve dikdörtgen formlu birer pencere yer almaktadır.

Merkezi kubbenin dışarıya yansıyan pramidal külahlı sekizgen kasnağının ana yönlerinde, birer menfez açılmıştır. Diğer kubbelerin üzerleri dıştan betonla düz dam şeklinde kapatılmıştır.

---

<sup>13</sup> İ.H. KONYALI, Abideleri ve Kitabeleriyle Erzurum Tarihi, İstanbul 1962, s.501'de "Caminin yanında medresesi de vardı" diyerek, Hınıs Ulu Camii'nin medresesinden bahsetmektedir.

<sup>14</sup> R.H.ÜNAL, "Erzurum İli Dahilindeki İslami Devir Anıtları Üzerine Bir İnceleme", **A.Ü.Fen-Edebiyat Fakültesi Araştırma Dergisi**, VI, Erzurum 1974, s.84.



Foto. 27 : Hınıs Ulu Camii Mihrabı

## C- TÜRBE VE ZİYARETLER

### I- Erence (Hırt) Köyü Seyit Ömer Halil Ziyareti

Hınıs ilçe merkezinin 20 km. doğusunda yer alan Karaköprü Bucağı'na bağlı Erence Köyü'nün 1.5 km. kuzeyinde yer almaktadır. Aslında biri birine 6 m. uzaklıktaki iki ayrı mezar, yöre halkınca ashaptan olan kişilere ait olduğu düşüncesiyle kutsal sayılmış ve buraya dikdörtgen planlı, düzgün kesme taşlardan örülmüş bir türbe inşa edilmiştir<sup>16</sup> (Resim : 28).

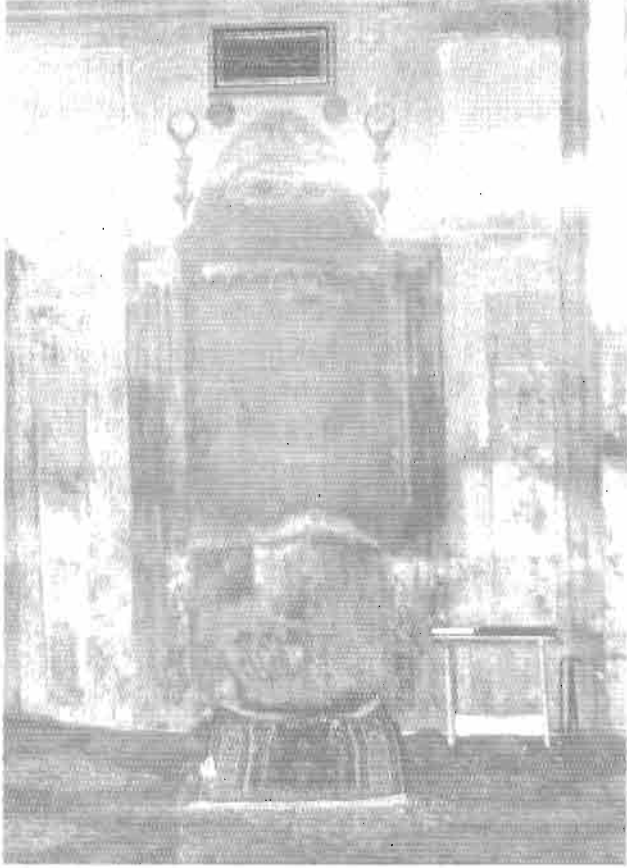
<sup>16</sup> Z. BAŞAR, İçtimai Adetlerimiz – İnançlarımız ve Erzurum İlindeki Ziyaret Yerlerimiz, Ankara 1972, s.144-145,; H. GÜNDOĞDU, “Geçmişten Günümüze Erzurum ve Çevresindeki Tarihi Kahınlar”, Şehr-i Mübârek Erzurum, Ankara 1989, s. 210.



**Foto. 28 :** Seyit Ömer Halil Ziyareti'nden

2.60 x 7.60 m. ölçülerinde, 60 cm. duvar kalınlığına sahip, bugün üst örtüsü tamamen yıkılan ve duvarları da harap vaziyette olan türbenin, son yıllarda duvarlarının yenilediği anlaşılmaktadır. Türbe, Sankamış eski mezarlıkta bulunan XVIII. yüzyıldan kalma dikdörtgen planlı içten beşik tonoz, dıştan semerdam örtülü türbeyle benzerlik göstermektedir. Mimari değer taşımayan yapının içerisindeki mezar taşları da orijinal özelliklerini yitirmiştir.

## **2- Söylemez Baba Kümbeti**

Çobandede Köprüsü'nden sonra Erzurum-Kars yolundan ayrılan Karayazı yolunun üçüncü km. sinde yer alan Söylemez Bucağı'na bağlı Aşağı Söylemez Köyü'ndeki iki kümbetten biridir (Resim : 29 – 31, Çizim : 2). Kasabaya adını veren bu kümbetlerden Söylemez Baba Kümbeti'nin, Söylemez Baba adlı ermiş kişiye ait olduğu ifade edilmektedir. Üzerinde tarih kitabesi bulunmayan türbe, mimari özelliklerinden yola çıkılarak, XIV. yüzyıla tarihlenir<sup>17</sup>.

<sup>17</sup> R. H. ÜNAL, "Aşağı Söylemez Köyü (Karayazı) Kümbetleri" , **50. Yıl Armağanı**, Erzurum ve Çevresi (Atatürk Üniversitesi), Erzurum 1974, s.117-131.; H.



Foto. 29 : Söylemez Baba Kümbeti



Çizim 2 : Söylemez Baba Kümbeti Planı (R. H. Ünal'dan)

GÜNDOĞDU, "Geçmişten Günümüze Erzurum ve Çevresindeki Tarihi Kalıntılar", **Şehr-i Mübârek Erzurum**, Ankara 1989, s. 216. Söylemez Bucağı, Eski Tebriz – Erzurum yolu üzerindeki geçiş noktalarından biri idi. İlhanlılar bu yüzden mevcut merkezlerde ve dolayısıyla Söylemez'de de yol güvenliğini sağlamışlardı.; Z. BAŞAR, **İçtimai Adetlerimiz – İnançlarımız ve Erzurum İlindeki Ziyaret Yerlerimiz**, Ankara 1972, s.190-192.

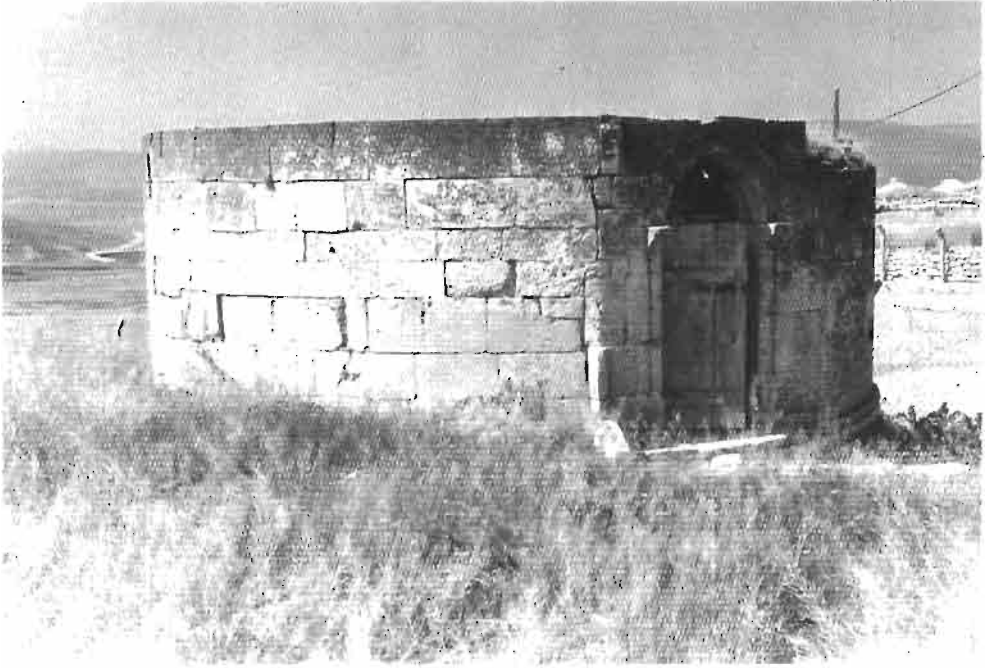
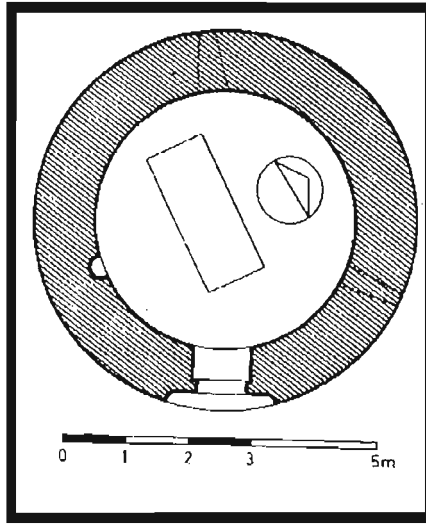

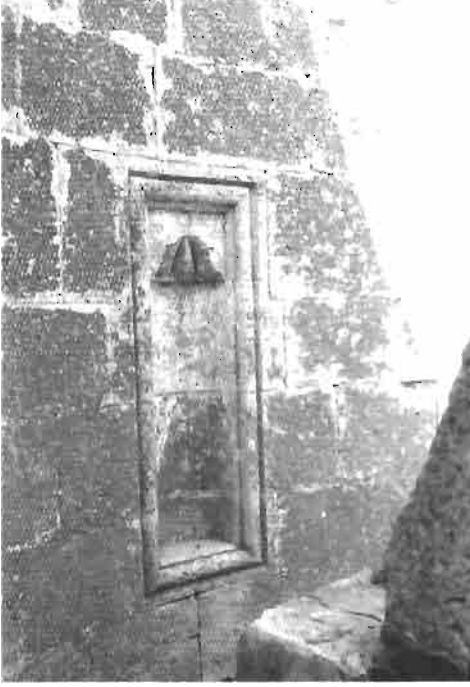

**Foto. 30 :** Söylemez Baba Kümbeti'nden



**Foto. 31 :** Söylemez Baba Kümbeti'nden

Mezarlık içerisinde yer alan silindirik gövdeli kümbetin örtü kısmı yıkılmıştır. Alt seviyeleri de toprak altında kalan yapı, düzgün kesme taş malzemeyle inşa edilmiştir. Sanduka kısmına güneydoğuda yer alan ve taş kapı niteliği taşıyan geniş bir kapıdan geçtikten ve birkaç basamak indikten sonra ulaşılır. Kible yönünde, etrafını kalın silmelerden oluşan kuşağın çevrelediği mukarnas kavsaralı mihrap yer alır. Köşeli sandukanın başında başka bir mezara ait olduğu anlaşılan kitabe parçası mevcuttur. Taş Kapı etrafındaki geometrik motiflerle süslü bordür, önemli ölçüde aşınmıştır. Mevcut izler, yıkılan üst örtülerin içten kubbe dıştan ise konik bir külahtan müteşekkil olduğunu akla getirmektedir.

## **2- Söylemez Ana Kümbeti**

Söylemez Baba Kümbetiyle aynı yerde, mezarlığın doğusunda bulunan kümbetin Söylemez Baba'nın eşi Söylemez Ana'ya ait olduğu bilinir. Bunun da

tarih kitabesi mevcut değildir. Ancak mimari özellikleriyle XIV. yüzyıla işaret eder<sup>18</sup> (Resim : 32, Çizim : 3).



Foto. 32 : Söylemez Ana Kümbeti'nden

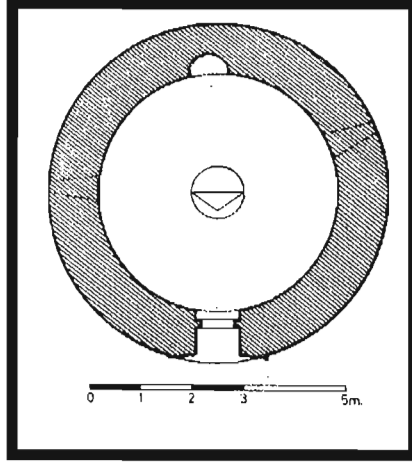

Çizim 3 : Söylemez Ana Kümbeti Planı (R. H. Ünal'dan)

<sup>18</sup> R.H.ÜNAL, "Aşağı Söylemez Köyü (Karayazı) Kümbetleri", 50. Yıl Armağanı, Erzurum ve Çevresi (Atatürk Üniversitesi), Erzurum 1974, s.117-131.; H. GÜNDOĞDU, "Geçmişten Günümüze Erzurum ve Çevresindeki Tarihi Kalıntılar", Şehr-i Mübârek Erzurum, Ankara 1989, s. 217.; Z. BAŞAR, İçtimai Adetlerimiz – İnançlarımız ve Erzurum İlindeki Ziyaret Yerlerimiz, Ankara 1972, s.190-192.

İçten ve dıştan yuvarlak planlı silindirik gövde yapısına sahip türbe, kesme taşlarla inşa edilmiştir. Yaklaşık 2.5 m.'lik kısmı ayakta kalan gövdenin üst kısımları tamamen yıkılmıştır. Alttan iki adet kalın silme gövdeyi çepçevre kuşatmaktadır. Kuzeyde yer alan taç kapı niteliğindeki girişin etrafını, skizgenler ve dörtlü düğüm motiflerinin kesişmesinden oluşan geometrik bir bordür kuşatmaktadır. Kible yönünde yer alan çokgen kesitli mihrabiye, mukarnas kavsaralıdır. İçeride biri yekpare taştan diğeri ise örülmüş iki adet sanduka bulunmaktadır. Mevcut izler, Söylmez Ana Kümbeti'nin yıkılan üst örtüsünün de, içten kubbe dıştan konik külah formunda olduğunu akla getirmektedir.

### **GÜRÇAYIR (KESPER KOMU) KÖYÜ'NDE ESKİ BİR KONAK KALINTISI**

Hınıs İlçe merkezine yaklaşık 10 km. kuzey doğudaki, Gürçayır (Kesper Komu) Köyü'nde XIX. Yüzyıldan kalma, eski bir konak bulunmaktadır. Son yıllardaki onarım ve değişikliklerle orjinalitesini tamamen yitiren konak yöre halkına göre, köyde yaşayan ermeni asıllı bir ağa tarafından yaptırılmıştır (Resim : 33 – 34).



**Foto. 33 :** Gürçayır (Kesper Komu) Köyü'ndeki Konağın Bugünkü Durumu



Foto. 34 : Gürçayır (Kesper Komu) Köyü'nde Kesper Konağı'ndan Ocak

Konak'tan günümüze sadece bitkisel motiflerle ve kuş figürleriyle süslü ocak taşı bulunan oda ve kırlangıç kubbe örtülü tandır evi orijinal kalabilmiştir.

Bu köyde bulunduğu söylenen, kilise mevkiinde yer alması gereken kilisenin yakın tarihlere kadar ayakta olduğu, ancak sonradan yıkılarak taşlarının köydeki ev inşaatı için kullanıldığı, oturduğu alanın ise tarla olarak değerlendirildiği ifade edilmiştir. Bu tarlaya hala kilise denmektedir.

Ayrıca Kesper ve ailesine ait maşatlık da bugün tamamen ortadan kalkmıştır.

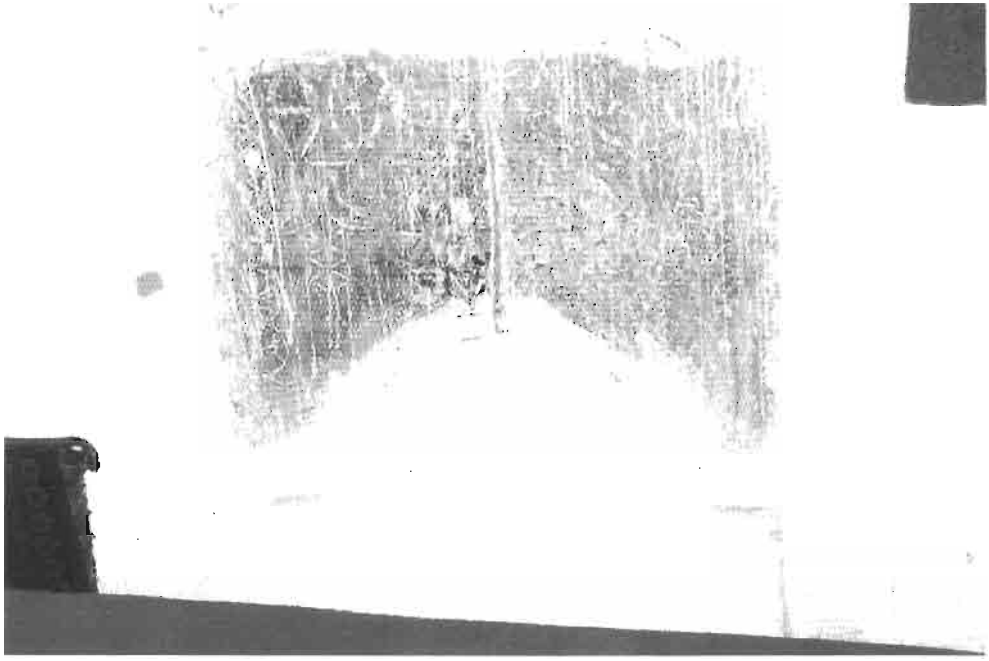
#### **D - DEĞİRMENLER**

Hıms çayı boyunca, doğuya ilerledikçe eski bir yol ard arda dört değirmene ulaştırır (Resim : 35 – 37). Yöre halkı bu değirmenlerden ilki olan ve dış kale surları içinde yer alanın çok eski olduğunu ve ilk yapılış tarihini hatırlamadıklarını, ancak diğerlerinin yaklaşık 1970'li yıllara kadar kullanıldıklarını ve ilk kuruluşlarının da 1890'lı yıllar olduğunu ifade etmişlerdir.

Bu değirmenlerden dış kale surları içinde kalan ve en eski tarihli olanından, yekpare taş sütunlar ve yıkık taş temeller kalmıştır. Biz bu değirmenin, kaynaklarda belirtilen Alaeddin Bey'in yaptırdığı bir cami, bir medreseden oluşan

külliyyeye vakf ettiği değirmen olduğunu düşünmekteyiz. Çünkü İ. H. KONYALI, Alacddin Bey'in bir cami ve medrese inşa ettirdiğini, ayrıca gelir getirmesi için 20 dükkan ve bir değirmen külliyyeye vakf ettiğini belirtmektedir<sup>19</sup>.



Foto. 35 : Himis Çayı Vadisinde Yer Alan Değirmenlerden En Batıda Olanı

---

<sup>19</sup> İ.H. KONYALI, Abidelcri ve Kitabeleriyle Erzurum Tarihi, İstanbul 1962. s.501.



**Foto. 36 :** Hınıs Çayı Vadisinde Yer Alan Değirmenlerden

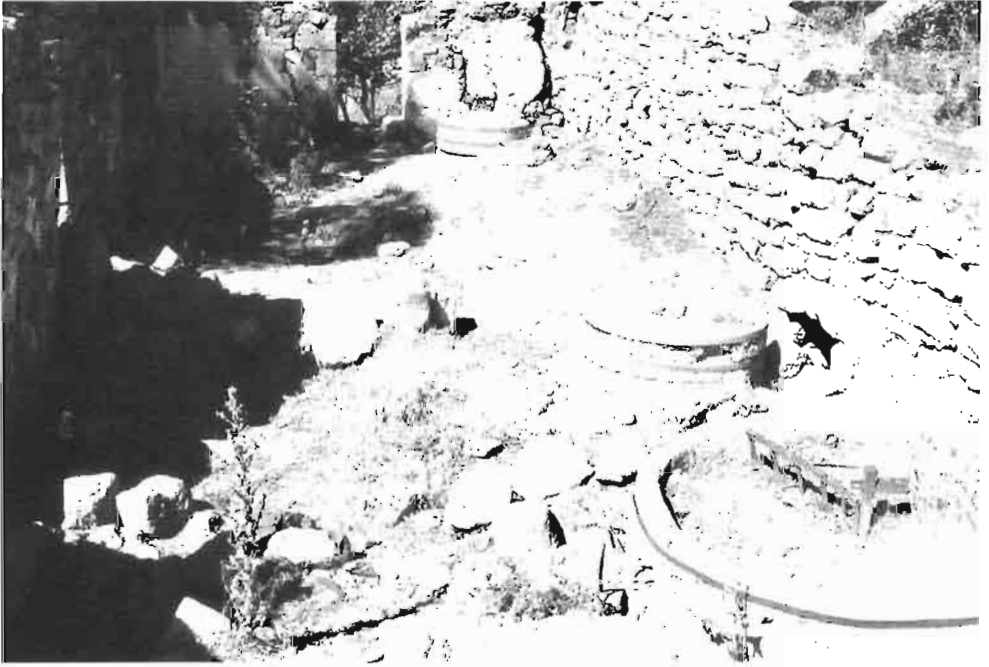

**Foto. 37 :** Hınıs Çayı Vadisinde Yer Alan Değirmenlerden