

Çocukluk döneminde sosyal kaygının gelişiminde ebeveyn kabul-red algısı: Otomatik düşüncelerin aracı rolü

Gözde Tezcan, Gülsen Erden¹, İbrahim Yiğit¹

¹ Ankara Üniversitesi, Psikoloji Bölümü

Anahtar kelimeler

ebeveyn kabul-reddi, sosyal kaygı, bilişsel üçlü, otomatik düşünceler

Key words

parental acceptance-rejection, social anxiety, cognitive triad, automatic thoughts

Öz

Çocukların ebeveynlerinden algıladıkları reddin, psikolojik uyumlarını ve işlevselliğini olumsuz yönde etkilediği görülmektedir. Ayrıca, bu red algılarının, çocukların kendilerine ve dış dünyalarına ilişkin bilişleri üzerinde etkisi olduğu varsayılmaktadır. Buradan hareketle, söz konusu çalışmanın temel amacı, anneden algılanan reddin olumsuz otomatik düşünceler aracılığıyla sosyal kaygı düzeyini yordayıp yordamadığını test etmektir. Araştırmanın örneklemini, Ankara'nın çeşitli ilköğretim okullarına devam eden 211'i kız 178'i erkek olmak üzere toplam 389 beşinci sınıf öğrencisi oluşturmaktadır. Veri toplama araçları olarak Demografik Bilgi Formu, Çocuk/Ergen Ebeveyn Kabul-Red Ölçeği, Çocuklar için Bilişsel Üçlü Envanteri, Çocuklar için Sosyal Anksiyete Ölçeği-Yenilenmiş Biçim kullanılmıştır. Bu araştırmanın amacı doğrultusunda yapılan yol analizine göre, anneden algılanan reddin sıcaklık, ihmal ve ayrılmamış red alt boyutları olumsuz otomatik düşünceler aracılığıyla sosyal kaygıyı anlamlı olarak etkilemektedir. Bir başka ifadeyle, çocukların, anneden algılanan red arttıkça, daha fazla kendilerine, geleceğe ve dünyaya ilişkin olumsuz düşünceleri artmakta ve böylece sosyal kaygı düzeyleri de artmaktadır. Ayrıca, anneden algılanan reddin ayrılmamış red alt boyutu ile olumsuz otomatik düşünceler açısından, kızlar erkeklere göre anlamlı olarak daha yüksek puan almışlardır. Anneden algılanan reddin, bilişsel mekanizmaları tetiklemesi ve sosyal kaygı için yatkınlık oluşturması, çocukların sosyal işlevselliğini arttırmak açısından önemli kuramsal ve uygulamaya dönük bilgiler sağlayabilir.

Abstract

Parental acceptance-rejection in the development of social anxiety in the childhood: The mediating role of automatic thoughts

Children's perception of parental rejection has negatively influenced their psychological adjustment and functioning. Further, this perception of rejection is assumed to have an effect on their cognitions about self and the world. The main purpose of the present study is to examine the mediating role of automatic thoughts in the relationship between maternal rejection and social anxiety. The sample consisted of 389 fifth-grade students (211 girls, 178 boys) from various elementary schools in Ankara. The participants completed Demographic Information Form, Child/Adolescent Parental Acceptance-Rejection Questionnaire: Mother, Cognitive Triad Inventory for Children and Social Anxiety Scale for Children-Revised. Findings of the path analysis showed that negative automatic thoughts significantly mediated the relationship between perceived coldness, neglect and undifferentiated rejection from mother, and social anxiety. In other words, as long as the maternal rejection increases, negative thoughts about self, future and the world increase so does social anxiety. Moreover, girls scored higher than boys in terms of undifferentiated rejection and negative thoughts. That maternal rejection triggers cognitive mechanisms and leads to vulnerability for social anxiety may contribute to theoretical and practical understanding in order to increase children's social functioning.

Tezcan, G., Erden, G. ve Yiğit, İ. (2017). Çocukluk döneminde sosyal kaygının gelişiminde ebeveyn kabul-red algısı: Otomatik düşüncelerin aracı rolü. *Klinik Psikoloji Dergisi*, 1(1), 12-23. DOI: 10.7816/kpd-01-01-02.

✉ Gözde Tezcan • gözde_tezcan@hotmail.com

Uzman Klinik Psikolog, Ankara

Not: Bu çalışma, ilk yazarın yüksek lisans tezinden üretilmiştir.

Geliş tarihi: 12.09.2017

Kabultarihi: 23.11.2017



Çocuk ve ergenlerin büyük bir kısmı, günlük yaşamlarını önemli derecede etkileyen ve yıllarca süren kronik kaygı yaşamaktadırlar (Kessler ve ark., 2005). Çocukluk ve ergenlik döneminde yaşanan kaygı bozukluklarından biri olan “sosyal kaygı”, çocuğun sosyal ortamlarda aşırı düzeyde kaygı duyması olarak tanımlanmaktadır (Kaplan ve Sadock, 2004). DSM'nin (Diagnostic and Statistical Manual of Mental Disorders) beşinci sürümünde (DSM-5) ise toplumsal kaygı bozukluğu (sosyal fobi), toplumsal durumlarda kaygı ya da korku yaşama, olumsuz değerlendirilmekten korkma, toplumsal durumlardan kaçınma ya da yoğun bir kaygı ile bu durumlarda bulunma şeklinde açıklanmaktadır (Amerikan Psikiyatri Birliği, 2014). Çocuk ve ergenlerde, özgül fobiden sonra en yaygın kaygı bozukluğunun sosyal fobi olduğu (Chavira, Stein, Bailey ve Stein, 2004) ve sosyal fobinin yaygınlığının %1 olarak bulunduğu belirtilmektedir (Dabkowska, 2003). Ülkemizde yapılan bir araştırmada ise, genç ve çocuk nüfusunun yaklaşık % 1'inde sosyal kaygının görüldüğü bildirilmiştir (Subaşı, 2005). Kaygı sorunlarının geçici bir çocukluk dönemi sorunu olmaktan ziyade, çocuğun psiko-sosyal gelişimini kısa ve uzun dönemde olumsuz şekilde etkilediği belirtilmektedir (Kapçı, İdil-Uslu, Sukhodolsky, Atalan-Ergin ve Çokamay, 2012). Sosyal kaygı belirtileri gösteren çocukların, küçük düşme ve alay edilme korkusundan kaynaklı olarak (Kaplan ve Sadock, 2004), okula devam etme, arkadaşlık kurma ve sürdürme konularında güçlükler yaşadıkları ortaya konmuştur (Beidel, Turner ve Morris, 1999; Kaplan ve Sadock, 2004). Benzer şekilde, birçok çalışma, kaygılı çocukların belirsiz durumları tehdit edici olarak yorumladıklarını ve bu durumun, yeni ve belirsiz sosyal ilişkileri olumsuz yönde etkilediğini göstermektedir (Barrett, Rapee, Dadds ve Ryan, 1996; Chorpita, Albano ve Barlow, 1996).

Çocukların ve ergenlerin yaşamında önemli bir psikolojik sorun olduğu görülen sosyal kaygının nedenlerini ve gelişim sürecini anlamak amacıyla çeşitli kuramlar ve modeller ileri sürülmektedir. Alanyazındaki çalışmalar incelendiğinde, sosyal kaygının anlaşılmasında ve tedavisinde bilişsel modelin oldukça önemli bir yere sahip olduğu görülmektedir (Rheingold, Herbert ve Franklin, 2003). Bilişsel modelde sosyal kaygı, sosyal kabul ve onayla ilgili tepkilere karşı aşırı duyarlılık, başarısız olma (değerlendirilme) korkusu ve buna bağlı aşırı uyarılma hali olarak açıklanmaktadır. Dikkatin, bireyin kendi içsel uyarılarına aşırı düzeyde yönelmesi söz konusudur (Beck, Emery ve Greenberg, 2011). Bir başka ifadeyle, sosyal kaygının kökeninde sosyal olaylara ilişkin ger-

çekçi olmayan yüksek felaket beklentilerinin olduğu, bireyin sosyal olayları korku ile karşıladığı ve korku veren uyarımlarla olasılıkları birleştirerek felaket sonuçlar beklediği ve tüm bu süreci abartarak yaşadığı ileri sürülmektedir (Beck ve ark., 2011). Bu süreçte, sosyal kaygılı bireyin bilişsel çarpıtma eğilimleri, işlevsel olmayan tutumları ve olumsuz otomatik düşünceleri temel oluşturmaktadır (Beck ve ark., 2011; Smits, Rosenfield, McDonald ve Telch, 2006). İlgili alan yazında, otomatik düşünceler ile kaygı arasında anlamlı ilişkiler olduğunu gösteren çalışmalara rastlanmaktadır (Calvete ve Connor-Smith, 2005; Muris, Mayer, den Adel, Roos ve van Wamelen, 2009; Zwemer ve Deffenbacher, 1984). Örneğin, Ronan, Kendall ve Rowe (1994) yaptıkları çalışmada, bireyin kendine ilişkin olumsuz düşüncelerinin, sosyal kaygının gelişmesi ve şiddetlenmesinde etkili olduğunu ifade etmişlerdir. Benzer şekilde, bir başka çalışmada, kişilerin kendilerine yönelik olumsuz düşünce ve inançlarının, sosyal kaygı ile ilişkili olduğu gösterilmiştir (Sherer ve ark., 1982). Özetle, Beck'in bilişsel modeline göre, sosyal kaygının temelinde otomatik düşüncelerin yer aldığı belirtilmektedir (Beck ve ark., 2011).

Bilişsel model, sosyal kaygının gelişmesinde, anne-babalarla yaşanan erken dönem olumsuz etkileşimlerin sonucunda oluşan bilişsel mekanizmaların önemli rol oynadığını ileri sürmüştür (Beck ve ark., 2011). Benzer şekilde, Rohner (1986) tarafından ortaya koyulan kişilerarası kabul-red (KKAR) kuramı da (Rohner, 2016), çocuk ile temel bakım veren kişiler arasındaki erken dönemlerde kurulan ilişkinin ve gerçekleşen yaşantıların önemini vurgulamaktadır. Kurama göre, çocuğun anne ve babasıyla ilişkisinde algıladığı kabul-red, davranışları, bilişsel ve duygusal gelişimi üzerinde etkili olmakta ve psikolojik uyum açısından olumsuz sonuçlar doğurabilmektedir (Rohner, 1986; Khaleque ve Rohner, 2002). Kuramda, çocukların anne-babaları tarafından kabul edildiklerini algılamaları; şefkat, sıcaklık, destek, ilgi, bakım gibi sevginin ön planda olduğu durumlar ile ilişkilidir. Anne-baba reddi ise, bu gibi durumların olmadığı ve çocuğa karşı belirgin bir şekilde sözel veya fiziksel şiddet içeren davranışlar ile tanımlanmaktadır. Bu tutumu sergileyen anne ve babaların çocukları, genellikle sevgi, ilgi, sorumluluk veya duyarlılıktan yoksun, reddedici davranışlara maruz kalırlar. Bu davranışlar, saldırganlık ve kin, ilgisizlik ve ihmal ve ayrışmamış red şeklinde olabilmektedir (Rohner, Khaleque ve Cournoyer, 2012). Aile ve çocuk arasındaki sıcak ve kabul edici ilişkiler, bağımsızlık duygusunu destekler ve çocukların olumlu bir benlik kavramı

geliştirmelerine yardımcı olur. Düşmanca ve reddedici ilişkiler ise, çocukların diğer kişiler tarafından reddedilmesine, güvensiz ve utangaç kişilik özellikleri geliştirmelerine neden olur (Gander ve Gardiner, 2010). Bu doğrultuda, yapılan çalışmalar, sosyal kaygılı bireylerin çocukluk dönemlerinde ebeveynlerini daha korumacı (Bruch ve Heimberg, 1994), daha reddedici ve daha az duygusal destek olan ebeveynler olarak algıladıklarını göstermektedir (Bögels ve ark., 2001). Lieb ve arkadaşlarının (2000) çalışmasında da, aşırı koruyucu ve reddedici ebeveyn tutumunun çocuklardaki sosyal fobi düzeyinin yükselmesiyle ilişkili olduğu ortaya konmuştur.

Rohner (2004), reddedilmiş çocukların kendilerini saldırgan, bağımlı, özgüveni ve yeterliliği düşük olarak değerlendirdiklerini belirtmiştir. Aynı zamanda, bu çocukların kaygılı olduğu ve diğer insanların güvenilmez ve tehlikeli olduğuna dair olumsuz bir dünya görüşüne sahip oldukları gözlenmiştir. Reddedilmiş kişiler, kendilerini ebeveynlerinin onları gördüğü gibi, sevelemez hatta sevmeye değmez olarak görürler. Ebeveynleri tarafından kabul edilen çocuklar ise; kendine güvenen, kendini değerli, güvende ve duygularını ifade etmede özgür hisseden bireylerdir.

Çocukluk döneminin ilk yılları, çocuğun tüm hayatını yönlendirebilecek etkiye sahiptir. Yaşamın ilk yıllarında çocukların ebeveynleri özellikle de anneleri ile olumlu etkileşim kurmaları, onların çok yönlü gelişiminin temellerini oluşturur. Çocukluk döneminde çocuğun hayatında en önemli kişi olan anne tarafından sergilenen kabul ya da redde ilişkin algısı, çocuğun hayata bakışını etkiler (Gander ve Gardiner, 2010). Çocuğun algıladığı anne reddi, onun zihinsel temsillerini de etkilemektedir (Rohner, 2004). Başka bir deyişle, algılanan anne reddi çocukların zihninde kendine, diğerlerine ve dünyaya yönelik çarpıtılmış inançlar oluşmasına yol açabilir. Bu olumsuz zihinsel temsiller nedeniyle, çocuğun hem duygu durumu hem de sosyal ilişkileri olumsuz yönde etkilenebilir ve böylece çocuk sosyal kaygı geliştirebilir. Alanyazında, bilişsel mekanizmaların aracılığına ilişkin olarak, algılanan anne reddi ile kaygı ve depresyon arasındaki ilişkide erken dönem uyum bozucu şema alanlarının aracı rolü olduğu ortaya konmuştur (Saritaş-Atalar ve Gençöz, 2015). Benzer şekilde, aşırı korumacı (Shah ve Waller, 2000), istismar edici ve ihmalkar (McGinn, Cukor ve Sanderson, 2005) anne-baba tutumunun ve düşük anne-baba bakımının (Harris ve Curtin, 2002) çeşitli bilişsel şemalar aracılığıyla psikopatolojiye yakınlık oluşturduğu bulunmuştur.

Yukarıda aktarılan bilgilerin ışığında, bu çalışmanın temel amacı, 10-14 yaş arası çocukların oluştur-

duğu bir örnekleme, anneden algılanan red ile sosyal kaygı arasındaki ilişkide, bir başka bilişsel mekanizma olan otomatik düşüncelerin aracı rolünün incelenmesidir. Daha belirgin/özgün olarak, çocukların anneye ilişkin algıladıkları kabul-reddin, olumsuz otomatik düşünceleri üzerinde etkisinin olacağı ve bu olumsuz otomatik düşüncelerin de sosyal kaygı düzeylerini etkileyeceği ileri sürülmektedir. Ayrıca, cinsiyetin araştırma değişkenleri açısından farklılık oluşturup oluşturmadığı da incelenecektir.

YÖNTEM

Örneklem

Araştırmanın örneklemini, Ankara'nın çeşitli ilköğretim okullarına devam eden 10-14 yaş arası ($Ort. = 11.05$, $SS = .50$) 389 beşinci sınıf öğrencisi oluşturmaktadır. Katılımcıların, 211'i (%54.2) kız, 178'i (%45.8) erkektir.

Veri Toplama Araçları

Demografik Bilgi Formu Bu formda, katılımcıların yaşı, cinsiyeti, okulu, annesinin hayatta olup olmadığı, anne ve babasının medeni durumu ve kendisinin kiminle birlikte yaşadığına yönelik soruları yanıtlamaları istenmiştir.

Çocuk/Ergen Ebeveyn Kabul-Red Ölçeği (Çocuk/Ergen EKRÖ) Ebeveyn Kabul-Red Ölçeğinin (EKRÖ) asıl formu (Parental Acceptance Rejection Quastionnaire, PARQ), Rohner, Saavedra ve Granum (1978) tarafından geliştirilmiştir. Rohner, ölçeğe algılanan "ebeveyn kontrolü"nü de ikinci bir boyut olarak eklemiştir. On üç maddeden oluşan Kontrol alt ölçeğinin eklenmesiyle birlikte Ebeveyn Kabul-Red Ölçeği (EKRÖ), "Ebeveyn Kabul-Red/Kontrol Ölçeği" (EKRÖ/K) olarak adlandırılmıştır. Kontrol alt ölçeğinin güvenilirlik ve geçerlik çalışmaları Rohner ve Brothers (1999) tarafından yapılmıştır. EKRÖ/K, 60 maddeden oluşan dört alt testi (sıcaklık/şefkat, düşmanlık/saldırganlık, ihmalkarlık/kayıtsızlık ve ayrışmamış red) ve kontrolü ölçeği 13 maddelik alt ölçeği ile 73 maddelik son halini almıştır.

EKRÖ'de bu dört alt ölçeğe ait puanların toplanması ile elde edilen "EKRÖ toplam puanı", bireyin anne veya babası ile ilişkisinde ne kadar kabul-red algıladığının genel bir ölçümünü vermektedir. EKRÖ/K, 4'lü Likert tipi (4 = hemen hemen her zaman doğru, 3 = bazen doğru, 2 = nadiren doğru, 1 = hiçbir zaman doğru değil) ölçek üzerinden derecelen-

dirilmektedir. EKRÖ için toplam puan hesaplanırken, Kontrol alt ölçeği puanı dahil edilmez; “sıcaklık/şefkat” alt ölçeğinin tüm maddeleri ters puanlanarak “saldırganlık/düşmanlık”, “ihmal/kayıtsızlık” ve “ayrışmamış red” alt ölçeklerinden alınan puanlara eklenir. EKRÖ'den ve alt boyutlarından alınan yüksek puanlar, yüksek düzeyde reddetmenin algılandığını gösterir. Bu çalışmada, sıcaklık alt boyutu maddeleri ters kodlanmış ve “soğukluk” olarak ifade edilmiştir.

EKRÖ Türkçe 'ye ilk olarak Erdem (1990) tarafından uyarlanmıştır. Bu çalışmada alt ölçeklere ait iç tutarlık değerleri .78 ile .90 arasında değişirken, ölçeğin tamamına ait iç tutarlık katsayısı .95 olarak bulunmuştur. Sonrasında, Çocuk/Ergen EKRÖ/K'nin ülkemizdeki güvenilirlik ve geçerlik çalışması Varan (2003) tarafından gerçekleştirilmiştir. Yaşları 9 ile 18 arasında değişen 1657 çocuk/ergen ile yapılan çalışmada Çocuk/Ergen EKRÖ'nün hem anne hem de baba formlarına ait alt ölçeklerin Cronbach alfa iç tutarlık katsayılarının .82 ile .96 arasında değiştiği bulunmuştur. Her iki form için de toplam iç tutarlık katsayısı .96 olarak hesaplanmıştır. Ölçeğin yapı geçerliğini irdeleyen faktör analizi sonuçları da, Çocuk/Ergen EKRÖ'nün anne ve baba formlarının ülkemizdeki geçerliğini desteklemiştir (Varan, 2003). Bu çalışmada, Cronbach alfa iç güvenilirlik katsayıları, sıcaklık/soğukluk için .85, düşmanlık için .83, ihmal için .73 ve ayrışmamış red için .73 olarak hesaplanmıştır.

Çocuklar için Bilişsel Üçlü Envanteri (Ç-BÜE)

Kaslow, Stark, Printz, Livingston ve Ling Tsai (1992) tarafından geliştirilen ve Türkçeye Güloğlu (2006) tarafından uyarlanan Ç-BÜE, çocuklardaki bilişsel hata eğilimini yansıtan otomatik düşünceleri ölçmek amacıyla kullanılmaktadır. Ölçeğin orijinal formu, çocukların kendisine, geleceğine ve dünyaya ilişkin düşüncelerini tanımlayan üç alt boyuttan oluşmaktadır. Her boyutta 12 madde bulunmaktadır ve ölçek toplam 36 maddeden oluşmaktadır. Her madde için çocuklara “evet”, “belki” ve “hayır” olmak üzere üç seçenek verilmektedir.

Ç-BÜE'nin uyarlama çalışmasında, çocukların otomatik düşünce biçimlerini daha iyi belirlemek amacıyla, ölçek maddelerinin cevaplama biçimi değiştirilerek, çocuklardan kendilerine, geleceklerine ve dünyaya ilişkin düşüncelerini 4'lü Likert tipi ölçek (0 = her zaman doğru, 3 = hiçbir zaman doğru değil) üzerinden derecelendirmeleri istenmiştir. Yapılan açımlayıcı ve doğrulayıcı faktör analizleri sonucunda, ölçeğin 16 maddeden oluşan iki faktörlü yapısı

(“Kendine, geleceğine ve dünyaya olumsuz bakış açısı” ve “Kendine, geleceğine ve dünyaya olumlu bakış açısı”) kuramsal ve istatistiksel açıdan uygun ve yeterli bulunmuştur. Ayrıca, ölçeğin Türkçe uyarlamasının Çocuklar için Umutsuzluk Ölçeği (Ç-UÖ) ile belirlenen ölçüt bağıntılı geçerliğinin de yeterli olduğu görülmüştür ($r = -.66$). Ölçeğin tamamı ve alt boyutları için hesaplanan iç tutarlılık katsayılarına ilişkin bulgular ise ölçeğin güvenilirliğinin yeterli olduğuna işaret etmektedir (faktör 1 = .80, faktör 2 = .75, toplam = .81) (Güloğlu ve Aydın, 2007). Ölçekten yüksek puan almak, olumsuz düşünce biçimine (olumsuz otomatik düşüncelerin fazlalığına) işaret etmektedir. Bu çalışmada, toplam puan için Cronbach alfa değeri .75 olarak bulunmuştur.

Çocuklar için Sosyal Kaygı Ölçeği-Yenilenmiş Biçim (CSAÖ-Y)

ÇSAÖ-Y, Çocukların sosyal kaygı düzeylerini değerlendirmek amacıyla kullanılan 10 sorudan oluşan öz bildirim dayalı bu ölçek (La Greca, Dandes, Wick, Shaw ve Stone, 1988), La Greca ve Stone (1993) tarafından gözden geçirilerek, 18 soruluk yeni bir ölçek haline getirilmiştir. Yazarlar, maddelerin hazırlanmasında sosyal kaygının iki bileşenini göz önünde tuttıklarını bildirmektedirler: Olumsuz değerlendirilme korkusu ve sosyal ortamlarda duyulan sıkıntı/rahatsızlık. Ölçeğin ilk formunda yer alan 10 soru, aynı şekilde ikinci formda da yer almaktadır. İlk formdaki maddeler, 3'lü Likert tipi ölçek üzerinden yanıtlanırken, sonradan eklenen maddeler 5'li likert tipi ölçek üzerinden derecelendirilmektedir. Ölçekten alınabilecek puanlar 18-90 arasındadır ve alınan yüksek puanlar, sosyal kaygı belirtilerine işaret etmektedir (La Greca ve ark., 1988; La Greca ve Stone, 1993).

ÇSAÖ-Y'nin geçerlilik ve güvenilirliği Demir, Eralp-Demir, Türksoy, Özmen ve Uysal (2000) tarafından yapılmış ve bazı maddeler yeniden düzenlenerek ölçeğin yenilenmiş formu oluşturulmuştur. Ölçeğin Türkçe formunun iç tutarlılığına yönelik Cronbach alfa katsayısı .80 olarak bulunmuştur. Test tekrar test korelasyonu ise .81'dir. Bu çalışmada, sosyal kaygı toplam puanı için Cronbach alfa değeri .85 olarak hesaplanmıştır.

İşlem

Çalışmanın veri toplama aşamasına geçilmeden önce, Ankara Üniversitesi Etik Kurulu'ndan etik onayı ve Milli Eğitim Bakanlığı'ndan yasal izin alınmıştır. Veri toplama araçları kısmında aktarılan ölçeklere yönerge eklenerek ölçek bataryası oluşturulmuştur.

Tablo 1 Betimleyici İstatistikler

Değişken	Ort.	SS	Varyans	Ranj	Min.	Maks.
Soğukluk ¹	74.07	6.54	42.827	43	37	80
Düşmanlık	55.42	5.50	30.254	45	16	61
İhmal	55.04	4.67	21.800	29	31	60
Ayrılmamış Red	36.63	3.81	14.548	30	11	41
OOD	53.67	6.13	37.586	36	28	64
Sosyal Kaygı	41.27	13.27	175.998	66	18	84

¹ Sıcaklık alt boyutu maddeleri ters kodlanarak, "soğukluk" olarak ifade edilmiştir. OOD = olumsuz otomatik düşünceler ("kendine, geleceğe ve dünyaya karşı olumsuz bakış açısı")

Ölçek bataryasının ilk sayfasında çalışmanın amacına yönelik kısa bir açıklama yapılarak, katılımcıların kimlik bilgisi gerekmediği ve verilen bilgilerin sadece araştırma için kullanılacağına yönelik bilgilendirilmiş onam formu sunulmuştur. Ölçek bataryası, araştırmacı veya okul öğretmenleri tarafından katılımcılara sınıf ortamında grup halinde uygulanmıştır. Araştırmada yer alan sorular ve ölçekler, katılımcıların kendileri tarafından birebir olarak yanıtlanmıştır. Ölçeklerin uygulanması, yaklaşık olarak 15-20 dakika sürmüştür. Katılımcılara ebeveyn kabul-red ölçeğinin anne formu uygulanacağı için annelerinin sağ olup olmadığı sorularak, annesi sağ olmayan ve annesinden ayrı yaşayan katılımcıların formu örneklem grubuna dâhil edilmemiştir. Anne babası boşanmış ya da ayrı yaşayan ve özel okulda eğitim gören katılımcılar, araştırmaya dahil edilmiş ancak analiz aşamasında, karıştırıcı etki yaratacağı düşünüldüğünden veri setine dâhil edilmemiştir.

İstatistiksel Analiz

İlk olarak, araştırma değişkenlerine ilişkin betimleyici istatistikler belirtilmiştir. Sonrasında, araştırma değişkenleri üzerinde cinsiyetin etkisinin olup olmadığını belirlemek amacıyla bağımsız gruplar için t-testi gerçekleştirilmiştir. İkinci olarak, araştırma değişkenleri arasındaki ilişkileri hesaplamak amacıyla Pearson korelasyon analizi uygulanmıştır Tabachnick ve Fidell, 2001). Son olarak, katılımcıların anneden

algıladıkları red ile sosyal kaygı düzeyleri arasındaki ilişkide olumsuz otomatik düşüncelerin aracı rolünü test etmek amacıyla yol (path) analizi gerçekleştirilmiştir. Analizler, SPSS ve AMOS istatistik paket programlarında gerçekleştirilmiştir. Model testinde analizler, kovaryans matrisleri ve maksimum olabilirlik yöntemi kullanılarak gerçekleştirilmiştir (Byrne, 2001).

BULGULAR

Araştırma Değişkenlerine İlişkin Betimleyici İstatistikler

Araştırmada yer alan değişkenlere ilişkin betimleyici istatistikler, Tablo 1'de sunulmaktadır.

Araştırma Değişkenlerinin Cinsiyet Açısından Karşılaştırılması

Araştırma değişkenlerinin cinsiyet açısından farklılaşıp farklılaşmadığını incelemek amacıyla bağımsız gruplar için t-testi gerçekleştirilmiştir. Analiz sonuçları, cinsiyet değişkeninin yalnızca ayrılmamış red alt boyutu ($t(387) = 2.27, p < .01$) ve olumsuz otomatik düşünceler ($t(387) = 3.97, p < .001$) üzerinde anlamlı farklılıklar oluşturduğunu göstermektedir. Buna göre, kızların ayrılmamış red algısı ($Ort. = 37.03, S = 3.74$) erkeklerin ayrılmamış red algısından ($Ort. = 36.16, S = 3.85$) anlamlı olarak yüksektir. Olumsuz otomatik

Tablo 2 Araştırma Değişkenlerinin Cinsiyete Göre Karşılaştırılması

Değişken	Erkek (n = 178)		Kız (n = 211)		t
	Ort.	S	Ort.	S	
Soğukluk ¹	41.06	13.13	41.45	13.41	1.25
Düşmanlık	55.09	4.95	55.69	5.92	1.08
İhmal	54.89	4.43	55.17	4.87	.60
Ayrılmamış Red	36.16	3.85	37.03	3.74	2.27*
OOD	52.35	6.74	54.79	5.33	3.97**
Sosyal Kaygı	41.06	13.13	41.45	13.41	.29

**p < .05, **p < .001. ¹ Sıcaklık alt boyutu maddeleri ters kodlanarak, soğukluk olarak ifade edilmiştir. OOD = Olumsuz otomatik düşünceler ("kendine, geleceğe ve dünyaya karşı olumsuz bakış açısı")

Tablo 3 Değişkenler Arası Korelasyonlar

	1	2	3	4	5	6
1. Soğukluk ¹	-	.56***	.72***	.51***		
2. Düşmanlık	.56**	-	.67***	.78***		
3. İhmal	.72**	.67**	-	.62***		
4. Ayrışmamış Red	.51**	.78**	.62**	-		
5. OOD	.43**	.51**	.49**	.56**	-	-
6. Sosyal Kaygı	.14**	.25**	.25**	.25**	.35**	-

** $p < .01$, *** $p < .001$. ¹ Sıcaklık alt boyutu maddeleri ters kodlanarak, soğukluk olarak ifade edilmiştir. OOD = olumsuz otomatik düşünceler ("kendine, geleceğe ve dünyaya karşı olumsuz bakış açısı"). Not: Koyu renkte yazılan değerler, model analizinde, EKRÖ'nün alt boyutları arasındaki kovaryans katsayılarıdır.

düşünceler açısından incelendiğinde ise, kızların puanlarının ($Ort. = 54.79$, $S = 5.33$), erkeklerinkinden ($Ort. = 52.35$, $S = 6.74$) anlamlı olarak yüksek olduğu bulunmuştur. Cinsiyete göre gerçekleştirilen karşılaştırmalara ilişki bilgileri Tablo 2'de gösterilmektedir.

Değişkenler Arasındaki Korelasyonlar

Katılımcıların, anneden algıladıkları red, olumsuz otomatik düşünceleri ve sosyal kaygıları arasındaki ilişkileri incelemek amacıyla korelasyon analizi yürütülmüştür. Korelasyon analizi sonuçları, Tablo 3'te gösterilmektedir. Buna göre, anneden algılanan reddin alt boyutlarının tümü, olumsuz otomatik düşünceler ile anlamlı ilişkiler göstermektedir. Olumsuz otomatik düşüncelerin de sosyal kaygı ile anlamlı ilişki ortaya koyduğu görülmektedir.

Aracı Modele İlişkin Bulgular

Anneden algılanan reddin, sosyal kaygıyı olumsuz otomatik düşünceler aracılığıyla dolaylı olarak nasıl yordadığını incelemek amacıyla bir model oluşturulmuş ve bu model yol (path) analiziyle test edilmiştir. Modele, birbirleriyle anlamlı korelasyonlar gösteren değişkenler dâhil edilmiştir. Önerilen modelin veriye ne oranda uyum gösterdiğini belirlemek amacıyla çeşitli uyum ölçütleri kullanılmıştır. Buna göre, kare/sd (chi-square/degrees of freedom) oranının 3'ten küçük olması, RMSEA (Root Mean Square

Error of Approximation-Yaklaşık Hataların Ortalama Karekökü) değerinin .08'ten küçük olması, CFI (Comparative Fit Index-Karşılaştırmalı Uyum İndeksi), GFI (Goodness of Fit Index-Uyum İyiliği İndeksi) ve AGFI (Adjustment Goodness of Fit Index-Düzeltilmiş Uyum İyiliği İndeksi) değerlerinin .90 ve üzerinde olması iyi/mükemmel uyum ölçütleri olarak belirlenmiştir (Byrne, 2001; Hu ve Bentler, 1999; Kelloway, 1998; Kline, 2005; Sümer, 2000).

Yol analizi sonuçları, verinin modele uyumunun mükemmel düzeyde olduğunu göstermektedir [$X^2(4, N = 389) = 10.98$, $p < .05$, $X^2/sd = 2.74$, $GFI = .99$, $AGFI = .95$, $CFI = .99$, $RMSEA = .07$]. Modeldeki doğrudan yollar incelendiğinde, anneden algılanan reddin soğukluk, ihmal ve ayrışmamış red alt boyutlarının, olumsuz otomatik düşünceleri pozitif yönde anlamlı olarak yordadığını göstermektedir (sırasıyla, $\beta = .13$, $t = 2.21$; $\beta = .15$, $t = 2.24$; $\beta = .33$, $t = 4.87$). Ancak, anneden algılanan reddin düşmanlık boyutu, olumsuz otomatik düşünceleri anlamlı olarak yordamamaktadır ($\beta = .07$, $t = .93$). Olumsuz otomatik düşünceler, sosyal kaygıyı pozitif yönde anlamlı olarak yordamaktadır ($\beta = .34$, $t = 7.20$). Modelin son hali, grafiksel olarak Şekil 1'de sunulmaktadır.

Anneden algılanan red ile sosyal kaygı arasındaki ilişkide olumsuz otomatik düşüncelerin aracı rolünün anlamlılığını test etmek amacıyla, Shrout ve Bolger (2002) tarafından önerildiği şekilde, bootstrapping yöntemiyle 5000 yeniden örnekleme kullanılarak güven aralıkları (bias-corrected confidence intervals) hesaplanmıştır. Yazarlara göre, her bir aracı değişken

Tablo 4 Bootstrap Analizi Sonuçları

Aracı Model	B	Güven Aralığı	
		Düşük	Yüksek
Soğukluk ¹ → OOD → Sosyal Kaygı	.09*	.020	.172
İhmal → OOD → Sosyal Kaygı	.15*	.040	.268
Ayrışmamış Red → OOD → Sosyal Kaygı	.39***	.239	.585

* $p < .05$, *** $p < .001$. ¹ Sıcaklık alt boyutu maddeleri ters kodlanarak, soğukluk olarak ifade edilmiştir. OOD = olumsuz otomatik düşünceler ("kendine, geleceğe ve dünyaya karşı olumsuz bakış açısı"), B = Standardize olmayan beta katsayısı.

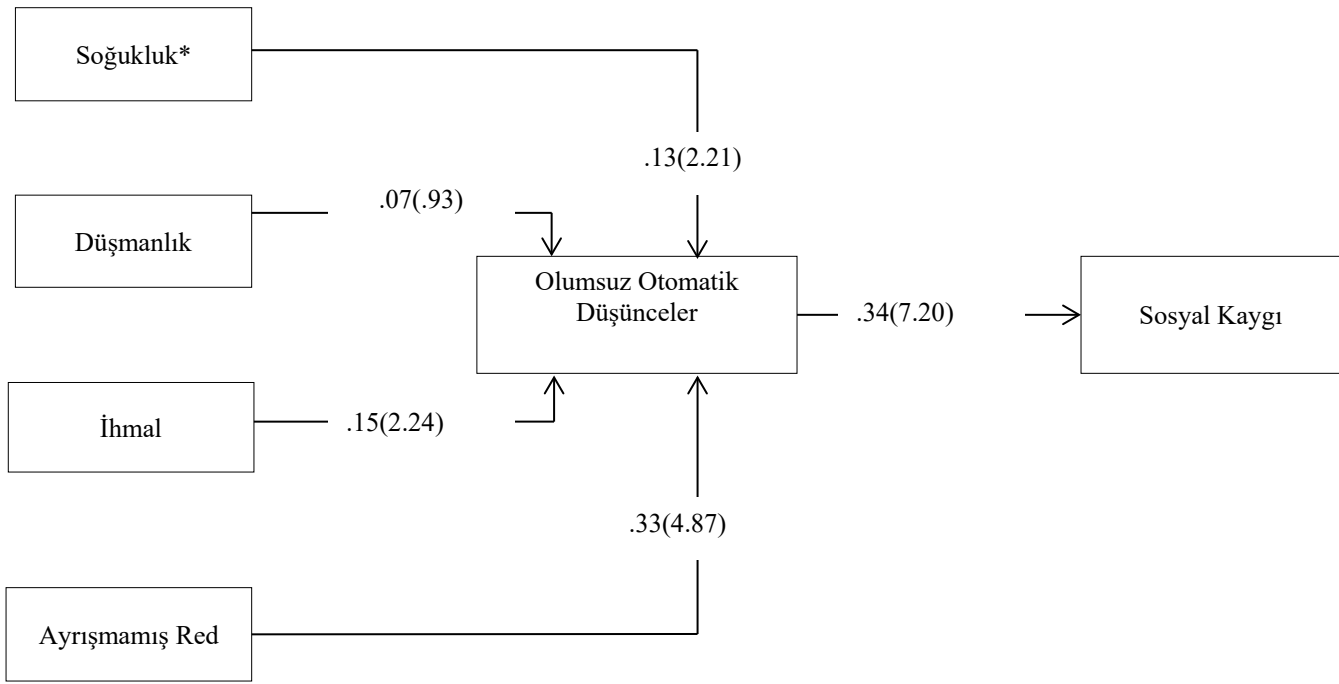

Şekil 1 Anneden Algılanan Red ile Sosyal Kaygı Arasındaki İlişkide Olumsuz Otomatik Düşüncelerin Aracı Rolü

*Sıcaklık alt boyutu maddeleri ters kodlanarak, soğukluk olarak ifade edilmiştir. Not: Parantez içindekiler, *t* değerleridir.

için hesaplanan güven aralığı sıfır içermezse, bu değişkenin aracılığı anlamlıdır (Shrout ve Bolger, 2002). Bootstrap analizi sonuçları ve ilişkili değerler Tablo 4’te sunulmaktadır.

Tablo 4’te görüldüğü üzere, soğukluk, ihmal ve ayrışmamış red ile sosyal kaygı arasındaki ilişkide olumsuz otomatik düşüncelerin aracı etkisi anlamlıdır. Düşmanlık alt boyutu, olumsuz otomatik düşünceleri anlamlı olarak yordamadığından, bu alt boyut için aracı analiz yürütülemediği görülmüştür.

TARTIŞMA

Bu çalışmada, beşinci sınıf öğrencilerinden oluşan bir örnekleme, anneden algılanan red ile sosyal kaygı arasındaki ilişkide olumsuz otomatik düşüncelerin aracı rolünün incelenmesi amaçlanmıştır. Çalışmanın sonuçları, çocukların annelerinden algıladıkları red algılarının, sahip oldukları olumsuz otomatik düşünceler üzerinde etkili olduğunu ve böylece sosyal kaygı belirtileri sergilediklerini göstermektedir. Ayrıca, çalışmanın temel amaçlarından biri olmamakla birlikte, alanyazına katkı sağlaması açısından, araştırma değişkenleri cinsiyete göre karşılaştırılmış; kız ve erkek katılımcılar arasında anlamlı farklılıklar olduğu bulunmuştur. Bu doğrultuda, ilk olarak cinsiyet karşı-

laştırmasına ilişkin bulgular tartışılacak; sonrasında ise aracı modele ilişkin bulguların tartışılmasına yer verilecektir.

Cinsiyet açısından anneden algılanan reddin farklılaşp farklılaşmadığına ilişkin yapılan analiz sonucunda, cinsiyetin ayrışmamış red alt boyutu üzerinde anlamlı etkisi olduğu bulunmuştur. Buna göre, kızların ayrışmamış red algısının erkeklere göre daha yüksek olduğu görülmüştür. Ayrışmamış red, anne-babaların çocuklarına yönelik açık bir ihmal, sevgisiz ya da saldırgan davranışları olmamasına karşın, çocukların anne-babaları tarafından sevilmediklerini düşünmeleri olarak tanımlanır (Rohner, Khaleque ve Cournoyer, 2012). Kişisel bağımsızlıkların kazanılmaya çalışıldığı bu dönemde (Yavuzer, 2012), çocukların anneleriyle özerklik, öz-bakım ve akademik görevler konusunda daha sık çatışma yaşayabilecekleri ve böylece anneden daha fazla ayrışmamış red algılayabilecekleri düşünülebilir. Cinsiyetin, ebeveyn kabul-red algısı alt boyutlarından sıcaklık, düşmanlık ve ihmal üzerinde etkisinin olmadığı görülmektedir. Özellikle, annenin yeterince sıcak davranmaması, düşmanca tutumlar içinde olması ve çocuğunu ihmal etmesi, hem kız ve hem de erkek çocukları tarafından benzer şekilde algılanmaktadır. Alanyazındaki çalışmalar, bu bulguyu destekler niteliktedir (Ogelman ve

Çabuk, 2013; Rohner ve Rohner, 1981). Bununla birlikte, erkek ergenlerin kızlara göre daha fazla red ve daha az kabul algıladıklarını gösteren bulgu mevcuttur (Dwairy, 2010). Bu açıdan, tutarsız bulguların ortaya çıkması olası görünmekte ve cinsiyete göre ebeveyn kabul-red algısının değişip değişmediğine ilişkin daha fazla çalışmaya ihtiyaç duyulduğu düşünülmektedir. Bir diğer bulgu, olumsuz otomatik düşünceler açısından, kızların erkeklere göre daha yüksek puan almasıdır. Bu bulgu, kızların annelerinden erkeklere göre daha fazla ayrışmamış red algılamaları ve bunun da kendine, geleceğine ve dünyaya yönelik olumsuz bakış açılarını etkilemesi ile ilişkilendirilmiştir. Ayrıca, annenin olumsuz işleve sahip olmasının (sevgi, ait olma gibi temel gereksinimlerin karşılanmaması), çocuğun olumsuz inançlar geliştirmesine neden olması da (Kapçı ve Hamamcı, 2010), anneden ayrışmamış red algılayan kız çocuklarının olumsuz otomatik düşünce puanlarının erkeklerden yüksek olmasını destekler niteliktedir. Çalışmanın temel amacı doğrultusunda, olumsuz otomatik düşüncelerin anneden algılanan red ve sosyal kaygı arasındaki ilişkide aracı rolü incelenmiş ve anlamlı aracılık etkilerinin olduğu bulunmuştur. İlk olarak, anneden algılanan reddin soğukluk boyutunun olumsuz otomatik düşünce aracılığıyla sosyal kaygıyı yordadığı görülmüştür. Annenin çocuğun hayatında var olması ve soğuk davranmasının çocuğun bilişleri üzerinde etkili olup, otomatik düşüncelerini şekillendirebildiği ve bunun da sosyal kaygı düzeyini etkilediği söylenebilir. Kapçı ve Hamamcı'nın (2010) çalışması da bu bulguyu destekler nitelikte olup; ailenin olumsuz işleve sahip olmasının (sevgi, ait olma gibi temel gereksinimlerin karşılanmaması), çocuğun sosyal bir gruba ait olamayacağı, diğerlerinin onu incitebileceği veya duygusal ilişki gereksinimlerinin yeterince karşılanamayacağı gibi inançlar geliştirmesine ve bu inançların da psikolojik belirtileri tetiklemesine yol açacağı belirtilmiştir. Rohner (1986, 2004) de benzer şekilde, aileleri tarafından reddedilen (sıcaklık, ilgi, sevgi ve şefkat ihtiyaçları karşılanmayan) çocukların daha kaygılı olup, diğer insanların güvenilmez olduğu yönünde olumsuz dünya görüşü geliştirdiklerini ifade etmiştir.

Diğer bir bulgu, anneden algılanan reddin ihmal boyutunun olumsuz otomatik düşünceler aracılığıyla sosyal kaygıyı yordamasıdır. Bu bulguya dayanarak, annenin ihmali arttıkça olumsuz otomatik düşüncelerin arttığı ve bunun aracı etkisiyle de sosyal kaygının arttığı söylenebilir. Erken çocukluk döneminde yaşanan deneyimler sonucunda bazı temel düşünce ve inanç sistemlerinin oluştuğu ve deneyimlere bağlı

oluşan bu inançların, çocuğun kendine ve dünyaya bakışını ve davranışlarını biçimlendirdiği belirtilmektedir (Schniering ve Rapee, 2002). İhmal gibi çocuğun gereksinimlerinin karşılanmadığı, ilgi ve isteklerine kayıtsız kalındığı ve ebeveynin fiziksel ve psikolojik olarak ulaşılmaz olduğu bir erken dönem yaşantı (Rohner, 1986), çocuğun hem kendine hem de bakım veren kişilere (genellikle ebeveynler) yönelik olumsuz bilişler ve inançlar geliştirmelerine yol açabilir. Özellikle, ihmal yaşantısıyla birlikte, sosyal ve duygusal ihtiyaçları karşılanmayan, değersiz, yetersiz ya da kusurlu olduğuna yönelik inanç geliştiren bir çocuk, sosyal ya da kişilerarası ilişkiler kurmada zorluklar yaşayabilir ya da bu ilişkileri gerektiren ortamlardan kaçınabilir. Sonuç olarak, algılanan ihmal temelinde, çocuğun kendini değerlendirmesi, olayları yorumlaması ve sosyal çevreden aldığı uyarıcılarla oluşan olumsuz otomatik düşünceler (Beck, Freeman ve Davis, 2004), çocuğun yoğun sosyal kaygı yaşamasına yol açabilir.

Benzer şekilde, anneden algılanan reddin ayrışmamış red alt boyutunun olumsuz otomatik düşünceler aracılığıyla sosyal kaygıyı yordadığı bulunmuştur. Ayrışmamış redde, anne-babanın çocuklarını ihmal ettikleri ya da onlara karşı şefkatsiz veya saldırgan olduklarına dair açık bir davranışsal belirti olmamasına karşın, çocukların anne-babalarının umurunda olmadıklarına veya onlar tarafından sevilmediklerine inanmaları söz konusudur (Rohner, Khaleque ve Cornoyer, 2012). Böyle bir inanca ya da algıya sahip olan çocukların, kendilerine ilişkin olumsuz düşünceler geliştirmesi ve bunların da sosyal ilişkilerini bozucu bir etkiye sahip olması beklenebilir. Nitekim, alanyazındaki çalışmalar da bu çalışmanın bulgularıyla tutarlı olarak, erken dönem yaşantılarla şekillenen olumsuz bilişsel yansımaların, kaygı bozukluğu olan ya da çevresine uyum sağlayamayan çocuklarda daha fazla olduğunu göstermektedir (örn., Cannon ve Weems, 2010; Hisli, 1990; Kaslow ve ark., 1992).

Sonuç ve Öneriler

KKAR kuramı, bağlanma figürleriyle gerçekleşen olumsuz etkileşimlerin (anne-baba reddinin sürekliliği), hem olduğu dönemde hem ileriki dönemlerde sosyal ve duygusal sorunların oluşmasına zemin hazırladığını ileri sürmektedir (Rohner, 1986). Özellikle, aile ve çocuk arasındaki sıcak ve kabul edici ilişkilerin, bağımsızlık duygusunu desteklediği ve çocukların olumlu bir benlik kavramı geliştirmelerine yardımcı olduğu ortaya konmaktadır. Bu çalışmada da, kuramla tutarlı olarak, çocukların anneden algıla-

dıkları reddin etkilediği olumsuz otomatik düşüncelerin sosyal kaygıyı yordadığı bulunmuştur. Bilişsel yapıların gelişmeye devam ettiği çocukluk ve ergenlik döneminde bu değişkenlerin incelenmesi, bu dönemdeki duygusal ve davranışsal sorunları belirleme ve önleme açısından katkı sağlayacaktır. Özellikle, ergenler arasında yaygın olarak görülen psikopatolojilerden biri olan sosyal kaygının kavramsallaştırılmasında, hem anneden algılanan reddin hem de olumsuz otomatik düşüncelerin rolü gösterilmiştir. Buradan hareketle, sosyal kaygıya ilişkin klinik olarak iki müdahale alanı ortaya çıkabilir. Birincisi, çocukların annelerinden algıladıkları reddi azaltmak açısından, annelere ya da temel bakım verenlere olumlu ebeveynlik davranışları ya da tutumlarına ilişkin beceriler kazandıracak müdahalelerde bulunulabilir. İkinci olarak ise, çeşitli bilişsel terapi müdahaleleri ya da teknikleriyle, olumsuz otomatik düşüncelerin etkisi azaltılarak, sosyal kaygı düzeyinin azaltılması ve psikolojik işlevselliğin artırılması hedeflenebilir.

Çalışmada, anneden algılanan reddin toplam puanı yerine, alt ölçek puanları (sıcaklık, ihmal, düşmanlık ve ayrışmamış red) modele dahil edilmiş ve etkilerinin spesifik olarak incelenmesi amaçlanmıştır. Alan yazın incelendiğinde, çocuklar ile yapılan çalışmalarda genellikle ebeveyn kabul-reddinin toplam puanları ile araştırmalar yapıldığı görülmüştür. Anneden algılanan redde yönelik daha geniş kapsamlı bilgi edinme ve alt boyutların değişkenler ile ilişkilerini görebilme açısından çalışmanın önem taşıdığı düşünülmektedir. Bundan sonraki çalışmalar için, çocuğun algıladığı ebeveyn kabul-reddinin alt boyutlarına ve kontrol ölçeğine ilişkin daha kapsamlı çalışmaların yapılması da önerilebilir.

Benzer şekilde, cinsiyet açısından yapılan karşılaştırmalarda, kızların erkeklere göre annelerinden daha fazla ayrışmamış red algıladıkları ve kızların kendine, dünyaya ve geleceğe olumsuz bakış açılarının erkeklere oranla daha yüksek olduğu görülmüştür. Alan yazında cinsiyetin bu değişkenler üzerindeki etkilerini inceleyen çalışmaların çok sınırlı olduğu görülmüş ve bu doğrultuda bulguların alan yazına katkı sağladığı düşünülmektedir. Çocuklarla, cinsiyetin bu değişkenler ile olan ilişkisine yönelik daha kapsamlı araştırmalar yapılmasının, daha tutarlı bulgular sağlamak açısından önemli olduğu ifade edile-

bilir. Ayrıca ilerideki çalışmalarda cinsiyet dışındaki demografik değişkenlere de (yaş, sosyo-ekonomik düzey, anne-babanın eğitim durumu, anne-babanın medeni durumu gibi) bakılması önerilebilir.

Araştırmadan elde edilen bulgular değerlendirilirken, çalışmaya ilişkin bazı sınırlılıkların da göz önünde bulundurulması gerekir. Çalışmada, çocuğun ebeveyn kabul-red algısına yönelik sadece anne formu kullanılmış olması, araştırmanın yöntemine ilişkin bir sınırlılık olarak görülebilir. Anne ve baba algıları arasındaki benzerlik ve farklılıkların görülmesi için baba formunun da uygulanması faydalı olabilir. Bu bağlamda, sonraki çalışmalarda hem anneye hem de babaya ilişkin algılanan kabul-reddin bu değişkenler ile ilişkisine bakmak, alan yazına katkı sağlayabilir.

Çalışmanın örneklem grubuna ilişkin bir sınırlılık ise, çalışmanın genellenebilirliği ile ilişkilidir. Ç-BÜE'nin geçerlilik güvenilirlik çalışmasının beşinci ve altıncı sınıf öğrencileri ile yapılmış olmasından dolayı, bu çalışmanın örneklem grubunu, Ankara'daki çeşitli devlet okullarına devam eden beşinci sınıf öğrencileri oluşturmaktadır. Bu doğrultuda sonuçların farklı yaş grupları için genellenemeyeceği akılda tutulmalıdır. Bundan sonraki çalışmalarda, farklı yaş gruplarının dâhil edildiği çalışmaların yapılmasının alanyazına katkı sağlayacağı düşünülmektedir. Ailelerin (annelerin) sosyoekonomik düzeylerine ilişkin herhangi bir bilginin alınmamış olması, örnekleme ilişkin önemli bir bilgi sağlayacağı göz önünde bulundurulduğunda, diğer bir önemli sınırlılık olarak düşünülebilir. Ayrıca çalışmada kullanılan veri toplama araçlarının öz bildirime dayalı olması ve tek kaynaktan (çocuk) bilgi alınması, verilen yanıtlarda yanlılık olabileceğini düşündürmektedir. Gelecek çalışmalarda aile ve öğretmen gibi birden çok kaynaktan bilgi toplanması da önerilebilir.

Özetle, araştırma sonucunda elde edilen bulgular alanyazına katkı sağlayıp yol gösterici olsa da; korelasyonel bir çalışma olduğu göz önüne alınarak neden sonuç ilişkisi kurulmamalıdır. Çalışma sonuçlarının ülkemize genellenebilmesi için bu araştırma bulgularını destekleyebilecek çok sayıda ve ayrıntılı araştırmaya ihtiyaç olduğu görülmektedir. Bu doğrultuda, konu ile ilgili daha kapsamlı ve boylamsal çalışmalar yapılmasının önemli olduğu düşünülmektedir.

KAYNAKLAR

- Allen, J. L. ve Rapee R. M. (2005). Anxiety Disorders. P. Graham, (Ed.), *Cognitive behaviour Therapy for Children and Families* içinde (74-94). Cambridge University Press.
- Amerikan Psikiyatri Birliđi (2014). *Ruhsal Bozuklukların Tanısal ve Sayımsal Elkitabı, Beşinci Baskı (DSM-V)* (2. Baskı). (E. Körođlu, Çev.). Hekimler Yayın Birliđi, Ankara. (Orjinal çalıřma basım tarihi 2013).
- Ay, P. ve Save, D. (2004). Adolescent depression: Progress and future challenges in prevention-control activities. *Marmara Medical Journal*, 17(1), 47-52.
- Aydın, B. (2006). *Çocuk ve Ergen Psikolojisi*, (2.Baskı). İstanbul: Atlas Yayın Dağıtım.
- Barrett, P. M., Rapee, R. M., Dadds, M. M. ve Ryan, S. M. (1996). Family enhancement of cognitive style in anxious and aggressive children. *Journal of Abnormal Child Psychology*, 24(2), 187-203.
- Beck, A. T., Emery, G. ve Greenberg, R. L. (2011). *Anxiety Disorders and Phobias: A Cognitive Perspective ve Basic Books* (2. Baskı). (V. Öztürk, Çev.). İstanbul: Litera Yayıncılık. (Orjinal çalıřma basım tarihi 2005).
- Beck, A. T., Freeman, A. ve Davis, D. D. (2004). *Cognitive ve therapy of personality disorders*. (2. Baskı). New York: The Guilford Press
- Beidel, D. C., Turner, S. M. ve Morris, T. L. (1999). Psychopathology of childhood social phobia. *Journal of the American Academy of Child and Adolescent Psychiatry*, 38(6), 643-650.
- Bögels, S. M., Van Oosten, A., Muris, P. ve Smulders, D. (2001). Familial correlates of social anxiety in children and adolescents. *Behaviour Research and Therapy*, 39(3), 273-287.
- Bruch, M. A. ve Heimberg, R. G. (1994). Differences in perceptions of parental and personal characteristics between generalized and nongeneralized social phobics. *Journal of Anxiety Disorders*, 8(2), 155-168.
- Byrne, B. M. (2001). *Structural equation modeling with AMOS. Basic concepts, applications, and programming*. Mahwah, NJ: Erlbaum.
- Calvete, E. ve Connor-Smith, J. K. (2005). Automatic thoughts and psychological symptoms: A cross-cultural comparison of American and Spanish students. *Cognitive Therapy and Research*, 29(2), 201-217.
- Cannon, M. F. ve Weems, C. F. (2010). Cognitive biases in childhood anxiety disorders: Do interpretive and judgment biases distinguish anxious youth from their non-anxious peers?. *Journal of Anxiety disorders*, 24(7), 751-758.
- Chavira, D. A., Stein, M. B., Bailey, K. ve Stein, M. T. (2004). Comorbidity of generalized social anxiety disorder and depression in a pediatric primary care sample. *Journal of Affective Disorders*, 80(2), 163-171.
- Chorpita, B. F., Albano, A. M. ve Barlow, D. H. (1996). Cognitive processing in children: Relation to anxiety and family influences. *Journal of Clinical Child Psychology*, 25(2), 170-176.
- Çeçen-Erođul, A. R. (2013). Psychometric properties of the children's automatic thoughts scale (cats) in turkish children with age and gender differences. *Journal of Cognitive and Behavioral Psychotherapies*, 13(2), 355-370.
- Dabkowska, M. (2003). Social phobia in children and adolescents. *Psychiatria Polska*, 38(4), 589-602.
- Demir, T. (1997). *Çocuk ve Ergenlerde Sosyal Fobi: Epidemiyolojik Bir Çalıřma*. Uzmanlık Tezi, İstanbul Üniversitesi İstanbul Tıp Fakültesi Çocuk Psikiyatrisi Bilim Dalı.
- Demir, T., Eralp-Demir, D., Türksöy, N., Özmen, E. ve Uysal, Ö. (2000) Çocuklar İçin Sosyal Anksiyete Ölçeğinin Geçerlik ve Güvenirliđi. *Düşünen Adam*, 13(1), 42-48.
- Dwairy, M. (2010). Parental acceptance-rejection: A fourth cross-cultural research on parenting, culture, and psychological adjustment of children. *Journal of Child and Family Studies*, 19(1), 30-35.
- Erdem, T. (1990). *The validity and reliability study of Turkish form of Parental Acceptance Rejection Questionnaire*. Yayınlanmamış yüksek lisans tezi, Boğaziçi Üniversitesi Sosyal Bilimler Enstitüsü.
- Gander, M. ve Gardiner, H. (2010). *Çocuk ve ergen gelişimi* (7. baskı) (Çev. Ali Dönmez, Bekir Onur ve Nermin Çelen). Ankara: İmge Kitabevi.
- Gülođlu, B. (2006). *The effect of a cognitive behavioral group counseling program on the learned resourcefulness level and automatic thought patterns of elementary school students*. Unpublished Doctorial Dissertation. Middle East Technical University, Ankara.
- Gülođlu, B. ve Aydın, G. (2007). İlköğretim öğrencilerinin öğrenilmiş güçlülük ve otomatik düşünce biçimi arasındaki ilişki. *Hacettepe Üniversitesi Eğitim Fakültesi Dergisi*, 33, 157-168.

- Harris, A. E. ve Curtin, L. (2002). Parental perceptions, early maladaptive schemas, and depressive symptoms in young adults. *Cognitive Therapy and Research*, 26(3), 405-416.
- Hisli, N. (1990). Otomatik düşünceler ölçeğinin üniversite öğrencileri için geçerliliği ve güvenilirliği. *Psikoloji-Seminer Dergisi*, 8, 527-539.
- Hu, L. ve Bentler, P.M. (1999). Cut off criteria for fit indexes in covariance structure analysis: Conventional criteria versus new alternatives. *Structural Equation Modeling*, 6(1), 1-55.
- Ingles, J. C., Hidalgo, M., D. ve Mendez, X., F. (2005). Interpersonal diffucielts in adolescence: a new self-report measure. *European Journal of Psychological Assesment*, 21(1), 11- 22.
- Kapçı E. G. ve Hamamcı, Z. (2010). Aile işlevi ile psikolojik belirtiler arasındaki ilişki: erken dönem uyum bozucu şemaların aracı rolü. *Klinik Psikiyatri*, 13, 127-136.
- Kapçı, E. G., İdil-Uslu, R., Sukhodolsky, D., Atalan-Ergin, D. ve Çokamay, G. (2012). Bilişsel-davranışçı terapi kaygı programının ilköğretim okulu öğrencilerinde sınanması. *Bilişsel Davranışçı Psikoterapi ve Araştırmalar Dergisi*, 1(2), 121-126.
- Kaplan, H. I. ve Sadock, B. J. (2004). *Klinik psikiyatri*. (E. Abay, Çev.). Nobel Tıp Kitapevleri: İstanbul.
- Karahan, F; Sardoğan, M., Özkamalı, E. ve Menteş, Ö. (2006). Lise öğrencilerinde sosyal yetkinlik beklentisi ve otomatik düşüncelerin, yaşanan sosyal birim ve cinsiyet açısından incelenmesi. *Türk Psikolojik Danışma ve Rehberlik Dergisi*, 3(26) 35-45.
- Kaslow, N. J., Stark, K. D., Printz, B., Livingston, R. ve Ling Tsai, S. (1992). Cognitive Triad Inventory for Children: Development and relation to depression and anxiety. *Journal of Clinical Child Psychology*, 21(4), 339-347.
- Kelloway E. K. (1998). *Assessing Model Fit. Using Lisrel for Structural Equation Modeling*. (3rd ed. p.23-40). USA: Sage Publications.
- Kessler, R. C., Berglund, P., Demler, O., Jin, R., Merikangas, K. R. ve Walters, E. E. (2005). Lifetime prevalence and age-of-onset distributions of DSM-IV disorders in the National Comorbidity Survey Replication. *Archives of General Psychiatry*, 62(6), 593-602.
- Khaleque, A. ve Rohner, R. P. (2002). Perceived parental acceptance-rejection and psychological adjustment: A meta-analysis of cross-cultural and intracultural studies. *Journal of Marriage and Family*, 64(1), 54-64.
- Kılınç, H. ve Sevim, S. A. (2005). Ergenlerde yalnızlık ve bilişsel çarpıtmalar. *Ankara Üniversitesi Eğitim Bilimleri Fakültesi Dergisi*, 38(2), 67-89.
- Kline, R. B. (2005). *Principles and practice of structural equation modeling* (2nd. ed.). New York: Guilford Press.
- La Greca, A. M. ve Stone, W. L. (1993). Social anxiety scale for children-revised: Factor structure and concurrent validity. *Journal of Clinical Child Psychology*, 22(1), 17-27.
- McGinn, L. K., Cukor, D. ve Sanderson, W. C. (2005). The relationships between parenting style, cognitive style, and anxiety and depression: Does increased early adversity influence symptom severity through the mediating role of cognitive style? *Cognitive Therapy and Research*, 29(2), 219-242.
- La Greca, A. M., Dandes, S. K., Wick, P., Shaw, K. ve Stone, W. L. (1988). Development of the Social Anxiety Scale for Children: Reliability and concurrent validity. *Journal of Clinical Child Psychology*, 17(1), 84-91.
- Lieb, R., Wittchen, H. U., Höfler, M., Fuetsch, M., Stein, M. B. ve Merikangas, K. R. (2000). Parental psychopathology, parenting styles, and the risk of social phobia in offspring: a prospective-longitudinal community study. *Archives of General Psychiatry*, 57(9), 859-866.
- Muris, P., Mayer, B., den Adel, M., Roos, T. ve van Wamelen, J. (2009). Predictors of change following cognitive-behavioral treatment of children with anxiety problems: A preliminary investigation on negative automatic thoughts and anxiety control. *Child Psychiatry and Human Development*, 40(1), 139-151.
- Ogelman, H. G. ve Çabuk, F. U. (2013). 5 yaş çocuklarının sosyal konumlarının anne babalarının kabul red düzeyleri ile ilişkisinin incelenmesi. *Süleyman Demirel Üniversitesi Sosyal Bilimler Enstitüsü Dergisi*, 18(2), 23-45.
- Özyavru, N.Ç. (2008). İlköğretim ve lise öğrencilerinin ağabey ve ablalarıyla ilişkide algıladıkları kabul reddin anne-baba kabul reddi, psikolojik uyum, aile-içi çatışma ve eş kabul reddi ile ilişkisi. Maltepe Üniversitesi. Yayınlanmamış Yüksek Lisans Tezi.
- Rheingold, A. A., Herbert, J. D. ve Franklin, M. E. (2003). Cognitive bias in adolescents with social anxiety disorder. *Cognitive Therapy and Research*, 27(6), 639-655.
- Rohner, R. P. (1986). *The warmth dimension: Foundations of parental acceptance-rejection theory*. Beverly

- Hills, CA: Sage Publications (Available from Rohner Research Publications).
- Rohner, R. P. (2004). The parental "acceptance-rejection syndrome": Universal correlates of perceived rejection. *American Psychologist*, 59(8), 830.
- Rohner, R. P. (2005). *Glossary of significant concepts in parental acceptance-rejection theory*. 08 Eylül 2017, <http://csiar.uconn.edu/wp-content/uploads/sites/494/2014/02/Glossary.pdf>.
- Rohner, R. P. (2016). Introduction to interpersonal acceptance-rejection theory (IPARTheory), methods, evidence, and implications. 13 Şubat 2016, <https://csiar.uconn.edu/wp-content/uploads/sites/494/2014/02/Interpersonal-ACCEPTANCE-for-web-10-07-15.pdf>.
- Rohner, R. P. ve Brothers, S. A. (1999). Perceived parental rejection, psychological maladjustment, and borderline personality disorder. *Journal of Emotional Abuse*, 1(4), 81-95.
- Rohner, R. P. ve Khaleque, A. (2003). Reliability and validity of the parental control scale: A meta-analysis of cross-cultural and intracultural studies. *Journal of Cross-Cultural Psychology*, 34(6), 643-649.
- Rohner, R. P. ve Rohner, E. C. (1981). Parental acceptance-rejection and parental control: Cross-cultural codes. *Ethnology*, 20(3), 245-260.
- Rohner, R. P., Khaleque, A. ve Cournoyer, D. E. (2012). *Introduction to Parental Acceptance-Rejection Theory, Methods Evidence and Implications*. 8 Eylül 2017, http://craigbarlow.co.uk/_webedit/uploadedfiles/All%20Files/Risk/INTRODUCTION-TO-PARENTAL-ACCEPTANCE-3-27-12.pdf.
- Rohner, R. P., Saavedra, J. M. ve Granum, E. O. (1978). *Development and Validation of the Parental Acceptance-rejection Questionnaire: Test-manual*. American Psycholog. Ass., Journal Suppl. Abstract Service.
- Ronan, K. R., Kendall, P. C. ve Rowe, M. (1994). Negative affectivity in children: Development and validation of a self-statement questionnaire. *Cognitive Therapy and Research*, 18(6), 509-528.
- Sarıtaş-Atalar ve Gençöz, T. (2015). Anne ret algısı ile psikolojik sorunlar arasındaki ilişkide erken dönem uyumsuz şemaların aracı rolü. *Türk Psikiyatri Dergisi*, 26(1), 40-47.
- Schniering, C. A. ve Rapee, R. M. (2002). Development and validation of a measure of children's automatic thoughts: the children's automatic thoughts scale. *Behaviour Research and Therapy*, 40(9), 1091-1109.
- Shah, R. ve Waller, G. (2000). Parental style and vulnerability to depression: The role of core beliefs. *Journal of Nervous and Mental Disease*, 188, 19-25.
- Sherer, M., Maddux, J. E., Mercandante, B., Prentice-Dunn, S., Jacobs, B. ve Rogers, R. W. (1982). The Self-Efficacy Scale: Construction and validation. *Psychological Reports*, 51(2), 663-671.
- Shrout, P. E. ve Bolger, N. (2002). Mediation in experimental and nonexperimental studies: New procedures and recommendations. *Psychological Methods*, 7(4), 422-445.
- Smits, J. A., Rosenfield, D., McDonald, R. ve Telch, M. J. (2006). Cognitive mechanisms of social anxiety reduction: an examination of specificity and temporality. *Journal of Consulting and Clinical Psychology*, 74(6), 1203.
- Subaşı, N. (2005). *Hacettepe üniversitesi 1. sınıf öğrencilerinin ruhsal durumlarının ve sosyal anksiyete sorunlarının değerlendirilmesi*. Yayınlanmamış yüksek lisans tezi, Hacettepe Üniversitesi Sağlık Bilimleri Enstitüsü.
- Sümer, N. (2000). Yapısal eşitlik modelleri: Temel kavramlar ve örnek uygulamalar. *Türk Psikoloji Yazıları*, 3(6), 49-74.
- Tabachnick, B. G. ve Fidell, L. S. (2001). *Using multivariate statistics* (4th ed.). Needham Heights, MA: Allyn & Bacon.
- Varan, A. (2003). *EKAR kuramı değerlendirme araçlarının Türkiye güvenilirlik ve geçerlik çalışması*. Ege Üniversitesi, Psikiyatri Anabilim Dalı (Yayınlanmamış Çalışma).
- Yavuzer, H. (2012). *Okul Çağı Çocuğu* (15. Baskı). İstanbul: Remzi Kitabevi.
- Yavuzer, Y. ve Karataş, Z. (2013). Ergenlerde otomatik düşünceler ile fiziksel saldırganlık arasındaki ilişkide öfkenin aracı rolü. *Türk Psikiyatri Dergisi*, 24(2), 117-123.
- Zwemer, W. A. ve Deffenbacher, J. L. (1984). Irrational beliefs, anger and anxiety. *Journal of Counseling Psychology*, 31(3), 391-393.