



Article Info/Makale Bilgisi

Received/Geliş:02.02.2023 Accepted/Kabul: 24.08.2023 Published/Yayınlama: 04.11.2023

Lise Düzeyi İngilizce Dersine Yönelik Motivasyon Ölçeği Geliştirme Çalışması¹

Ahmet Egemen AKMENÇE², Murat TUNCER³

Öz

Bu araştırmanın amacı lise öğrencilerinin İngilizce dersine yönelik motivasyonlarını ölçmek amacıyla bir ölçek geliştirmektir. Araştırmanın çalışma grubunu Elazığ il merkezinde bulunan Anadolu, fen, meslek, spor ve özel liselerde öğrenim gören 9,10,11 ve 12. sınıflardaki toplam 302 lise öğrencisi oluşturmaktadır. Araştırmada veri toplama aracı olarak Gardner'ın (1985) Kanada'da öğrencilerin motivasyonlarını belirlemek amacıyla geliştirdiği Tutum/Motivasyon Test Havuzu başlıklı ölçeğini uyarlayan Yılmaz'a (2013) ait anket kullanılmıştır. Kullanılan anketin ölçeğe dönüştürülmesi ve geçerlik ve güvenirliğin sağlanması için öncelikle anket maddeleri, 153 öğrenciden alınan veriler üzerinden Açıklayıcı Faktör Analizine tabi tutulmuştur. Başlangıçta 14 maddeden oluşan beşli likert yapıya sahip anketin 2 maddesinin binişik olduğu tespit edilerek ölçekten çıkartılmıştır ve ölçeğin toplam açıklanan varyansının % 63.18 olduğu belirlenmiştir. Daha sonra ilk gruptan farklı 149 öğrenciden alınan veriler üzerinde Doğrulayıcı Faktör Analizi yapılmış, analizler sonucunda 12 maddeden oluşan, üç faktörlü bir yapı elde edilmiştir. Öğrencilerden maddelere katılma oranında 1 ila 5 arasında puanlama yapması istenmektedir. Bu faktörler "Olumlu motivasyon", "Olumsuz Motivasyon" ve "Motivasyon Sürekliliği" şeklinde adlandırılmıştır. Ölçeğin tümü için elde edilen iç tutarlılık katsayısı ise .87 olarak belirlenmiştir. Geliştirilen bu ölçek sayesinde liselerde öğrenim gören bireylerin motivasyon durumları ortaya konulabilir. Bu sayede düşük yabancı dil motivasyonuna sahip öğrenciler için gerekli motivasyon geliştirici önlemler alınarak, yabancı dil öğrenim düzeyi artırılabilir.

Anahtar Kelimeler: İngilizce Dersi, Motivasyon, Lise Öğrencileri, Motivasyon Ölçeği

¹Bu çalışma ikinci yazarın danışmanlığında birinci yazarın "Yabancı Dil Öğrenme Bariyerlerinin Belirlenmesi ve Yabancı Dil Akademik Başarısı Açısından Durumlarının Değerlendirilmesi" başlıklı doktora tezinden türetilmiştir.

²Dr.Öğretmen, Milli Eğitim Bakanlığı, egemenakmence@gmail.com ORCID: 0000-0001-7523-4061

³Prof. Dr., Fırat Üniversitesi Eğitim Fakültesi, mtuncer@firat.edu.tr, ORCID: 0000-0001-9136-6355

Motivation Scale Development Study for High School Level English Lesson

Abstract

The purpose of this research was to develop a scale to measure high school students' motivation towards English course. The study group of the research consisted of 302 high school students from 9th, 10th, 11th and 12th grades studying in Anatolian, science, vocational, sports and private high schools located in the city center of Elazığ. As a data collection tool in the research, a questionnaire belonging to Yılmaz (2013), who adapted the scale titled Attitude/Motivation Test Pool developed by Gardner (1985) in Canada to determine the motivation of students, was used. In order to convert the used questionnaire into a scale and to ensure its validity and reliability, first of all, the questionnaire items were subjected to Exploratory Factor Analysis on the data obtained from 153 students. It was determined that 2 items of the questionnaire, which had a five-point Likert structure consisting of 14 items at the beginning, were overlapped and were removed from the scale, and the total explained variance of the scale was determined to be 63.18%. Then, Confirmatory Factor Analysis was performed on the data obtained from 149 students different from the first group, and as a result of the analyzes, a three-factor structure consisting of 12 items was obtained. Students are asked to score between 1 and 5 on the rate of agreement with the items. These factors were named as "Positive motivation", "Negative motivation" and "Motivation Continuity". The internal consistency coefficient obtained for the whole scale was determined as .87. Thanks to this scale, the motivational level of individuals studying at high schools can be revealed. Therefore, the quality of foreign language learning can be increased by taking necessary motivation-enhancing measures for students with low foreign language motivation.

Keywords: English Course, Motivation, High School Students, Motivation Scale

1. GİRİŞ

Latince "movere" kelimesinden türeyen motivasyon, hareket etmek anlamına gelmektedir (Luthans 1998). Türk Dil Kurumu (2022) motivasyonu, "*bireyin eyleminin yönünü, gücünü ve öncelik sırasını belirleyen iç ya da dış dürtücünün etkisiyle eyleme geçmesi*" olarak tanımlanmıştır. Alanyazında ise motivasyon kavramı benzer ama çeşitli şekillerde tanımlanmıştır. Örneğin, Dilts (1998) ve Lumsden (1994), motivasyonu, bir hedefe yönelik olarak davranışı harekete geçiren, sürdüren ve yönlendiren bir güç olarak tanımlanmaktadır. Bir başka tanımda (Ngeow, 1998) ise motivasyon, niyet ve hedefe ulaşma davranışlarını yaratan ve bunların devamlılığını sağlayan enerji olarak görülmektedir. Bu tanımlardan yola çıkarak motivasyonun, organizmayı harekete geçiren itici güç olduğu belirtilebilir.

Bireylerin hayatında itici bir güce sahip olan motivasyon, pek çok alanında vazgeçilmez bir unsur olduğu gibi eğitim, özellikle de yabancı dil eğitimi açısından da çok önemli bir yere

sahiptir. Gardner ve Lambert (1972) yabancı dile yönelik motivasyonu üç gruba ayırmıştır. Bu motivasyon türleri; İçsel Motivasyon, Bütünleşmeci (Integrative) ve Araçsal (Instrumental) Motivasyon olarak adlandırılmaktadır. İçsel motivasyon, kişinin yabancı dil öğrenmekten keyif alması ve herhangi bir çıkar gözetmeden dil öğrenimine karşı ilgi duyması sonucu ortaya çıkan motivasyon türüdür. Bütünleşmeci (Integrative) motivasyon, kişinin yabancı olduğu toplulukla bütünleşmesi ve uyumu amacıyla sahip olunan motivasyon türüdür. İçinde bulunduğu ya da bulunma ihtimali bulunan toplumun bireyleri ile daha rahat iletişime geçme, günlük iletişim ihtiyaçlarını daha rahat karşılama amacı gütmektedir. Dörnyei (2001) bu motivasyonu bir adım ileriye taşıyarak, kişinin yabancı olduğu topluma benzeme çabası olarak nitelendirmektedir. Araçsal (Instrumental) motivasyon türünde ise, kişinin maddi ve kariyer gibi fayda sağlayacak çıkarlar amacıyla yabancı dili öğrenmesi söz konusudur (Atay, 2004). Yabancı dilin sağladığı sosyal ve mesleki olanaklar, yabancı dil motivasyonunun araçsal olma eğiliminde olmasına sebep olmaktadır ve yapılan pek çok araştırma (Gonzales,2010; Guilloteaux, 2007; Gültekin, 2018; Samad vd., 2012; Sarıeyyüpoğlu, 2011; Wei, 2007) araçsal motivasyonun öğrenenler arasında daha yaygın olduğunu ortaya koymuştur. Amerika Birleşik Devletleri'nde Oiler, Hudson ve Liu (1977) tarafından yabancı öğrenciler üzerinde yapılan bir çalışmada ise öğrencilerin araçsal olarak motive edilmiş ve bütünleştirici olarak motive edilmemiş olduğu ortaya konmuştur.

Öğrenmede motivasyon kavramını birçok durumda içsel ve dışsal olarak iki grupta incelenmektedir. Aile, akran ve çevre baskısı, ders notu, ödül ve ceza gibi faktörler dışsal motivasyon kapsamında düşünülebilir. Diğer yandan kişinin tutumu, öğrenme gerçekleştiğinde hissettiği tatmin ve yabancı dil derslerinde hissettiği duygular içsel motivasyon olarak değerlendirilmektedir (Altun ve Yazıcı, 2013). Her iki motivasyon türü de yabancı dil öğrenimine doğrudan etki eder. Öğrencilerin derse karşı olumlu motivasyona sahip olması akademik başarılarına doğrudan etki ederken olumsuz motivasyona sahip öğrenciler yabancı dil öğrenim sürecini verimsiz ve kalitesiz geçirirler (Karagüven, 2012; Uzbaş, 2009). Bu sebeple iyi bir öğretmen, yalnızca içsel motivasyon sağlamakla kalmamalı, bu içsel motivasyon unsurlarını dış motivasyona dönüştürmenin yollarını da bulmalıdır. Özellikle de İngilizce'nin sınavları geçmek dışında çok daha önemli bir amaca hizmet ettiğinin öğrenciye benimsetilmesi öğrencide var olan içsel motivasyonun dışsal motivasyona dönüştürülmesinde etkili olabilir. Bu durumun tam tersi de mümkündür. Belli bir amaç için yabancı dil öğrenen bireylerin bu amaca ulaşıktan sonra yabancı dil becerilerini kaybetmeleri muhtemeldir. Ancak içsel

motivasyon ile yabancı dil öğrenimini sürdüren bir öğrencinin daha kalıcı yabancı dil edinimi sağlaması yapılan çalışmalar (Crookes & Schmidt, 1991; Ellis, 1997; Taylor, Meynard ve Rheault, 1977) ile kanıtlanmıştır. Ayrıca öğrencilerin bir dili çalışmak için farklı amaçları olduğundan, öğretmenlerin öğrencilerin amaçlarını ve ihtiyaçlarını belirlemesi ve uygun motivasyon stratejileri geliştirmesi önemlidir.

Yabancı Dil Motivasyonu

Motivasyon ve öğrenme birbirinden ayrılamaz kavramlardır. Motivasyonun hedef dili kullanma konusunda isteği arttırarak öğrenciyi güdülediği gerçeği çalışmalarla desteklenmektedir (Ahmed, 1989; akt. Karıcı ve Gündoğdu, 2018). Öğrenmenin bilinçli ve kasıtlı bir çabayı gerektirmesi, motivasyon unsurunu sürecin kilit noktasına taşımaktadır. (Niederhauser, 1997; Stipek, 1988). Dil öğrenmede motivasyonun rolüne ilişkin çalışmalar, Lambert'in (1972) çalışmalarıyla başlamıştır ve motivasyonun yabancı dil öğreniminde çok önemli bir etken olduğunu savunan pek çok çalışma (Acat ve Demiral, 2002; Açıköz, Özkal ve Kılıç, 2003; Corder, 1981; Gardner, 1985; Spolsky, 1989;) yapılmıştır. Zira motivasyon konusunun ortaya atıldığı zamana kadar başka bir dili öğrenmede yalnızca zekâ ve sözel yeteneğin yeterli olduğu düşünülmekteydi (Gardner, 2001). Ancak benzer zekâ türüne ve seviyesine sahip olan bireylere aynı öğrenme fırsat ve olanakları sunulmasına rağmen neden bazılarının diğerlerine göre daha iyi performans sergilediği sorusuna cevap arandığında, “yabancı dil motivasyonu” karşılaşılan cevaplar arasında sıralanmaktadır. Bu ihtimale istinaden tüm dünyada yabancı dil motivasyonu üzerine çalışmalar (Csizer ve Dörnyei, 2005; Gardner, 1985; Kennedy, 1996; Lier, 1996; McDonough, 1981; Taşpınar, 2004) yürütülmüştür. Yapılan tüm bu çalışmalarda, yabancı dile karşı yüksek motivasyona sahip bireylerin derse katılımlarının ve ders başarılarının daha yüksek olduğu görülmüştür. Lier (1996), motivasyon konusunu daha da ileriye taşıyarak, motivasyonun yabancı dil öğreniminin en önemli bileşeni olduğunu ileri sürmüştür.

Ticari, sosyal, kültürel, sanatsal ve eğitim gibi pek çok konuda ülkeler arası karşılıklı işbirliği günümüzde mecburi bir durumdur (Sözer, 1984). Bireylerin bu değişim ve gelişime ayak uydurmaya çalışmaları, onları motive eden en önemli unsur sayılabilir. Teknolojinin de hızla ilerlemesi, mevcut iş ve sektörleri çağın gerisinde bırakmakta ve yeni iş alanları sağlamaktadır. Bu değişimin dışında kalmak bireyleri ekonomik ve sosyal anlamda dezavantajlı duruma sokabilir. Bu düşünceden hareketle, geleceğine yön vermek ve konforlu bir hayat sürmek isteyen gençlerin İngilizce dersine karşı motivasyonları bir anlamda pragmatik bir

yaklaşım olarak görülebilir. Bunun yanı sıra Türk toplumu yabancı dil öğrenme isteğini her zaman duymuş ve eğitim programları içinde ona gereken önemin verilmesini ilgi ve istekle karşılamıştır (Yaşar, 1992). Ancak bugün Türkiye'de uygulanmakta olan yabancı dil öğretim programları, yöntem ve teknikleri, kullanılan gereçler farklı ülkelerinde geliştirilmiş olup bunların oluşturulmasında Türk öğrencilerin düşünce şekli, yaşam biçimleri ve gereksinimleri doğal olarak gözardı edilmiştir (Başkan, 1978). Yabancı dil öğretimi sürecinde öğretmenin bu gibi coğrafi ve fiziki gereksinimlerden bağımsız, katı biçimde bağlı kalacağı herhangi bir yöntem, kural ve işlemlere tabii olması yabancı dil öğretim sürecinin önündeki en büyük engellerden biridir. Aksine dinamik, yaratıcı ve öğrenci gruplarının özelliklerine göre şekillenen bir süreç yabancı dil eğitimi sürecini istenen noktaya taşıyacaktır. Başka bir deyişle, bu sürecin temel ilkelerinden biri de dil öğretmenin belirli konum ve ihtiyaçlara göre yapılmasıdır (Acat, 2000; Ülsever, 1998).

Öğrenciler, yalnızca kaliteli eğitime, girdiye, etkileşime değil, aynı zamanda dil öğrenimi için sürdürülebilir motivasyona da ihtiyaç duyarlar. Küreselleşen dünyada ulusların kendi dillerinin dışında, yüzyılın dili haline gelen İngilizceyi öğrenmeleri ve kullanmaları her açıdan zorunluluk olmuştur. Türkiye'yi de etkileyen bu zorunluluğun üstesinden gelmede birçok zorlukla karşılaşmaktadır. Bunlardan en önemlisi ve üzerine en az vurgu yapılanı belki de "motivasyon eksikliği" dir. Motivasyon eksikliğinden dolayı öğrenciler yabancı dil öğrenme sürecinde bazı zorluklarla karşılaşabilirler (Aşık, 2013; Dörnyei (2004). Öğrenme arzusu ve motivasyonu olmadan, etkili öğrenmenin gerçekleşmesi çok zordur.

Motivasyon kavramı pek çok alanda ele alınan bir konudur. Bunların başında eğitim, sosyoloji, sosyo-psikoloji ve öğrenme psikolojisi gibi alanlar gelir. Eğitim, psikoloji ve sosyo-psikoloji gibi alanlarda yapılan çalışmalar arasında da motivasyonun yabancı dil üzerine etkisi konusu sıklıkla ele alınmıştır (Çiftınar, 2011). Örneğin davranışçı kurama göre motivasyon bireyi harekete geçiren güç olarak tanımlanmaktadır. Ödüle ulaşma ya da cezadan kaçınma gibi durumlar kişiyi harekete geçiren motivasyon unsurlarıdır. Davranışçı kuramın devamında motivasyon kavramı bilişsel açıdan da ele alınmış ve bu çalışmaların öncülüğünü Piaget (1964) yapmıştır. Bilişsel açıdan motivasyon kişinin bilgiye ulaşma, bilinmeyeni öğrenme ve kişinin kendini kabul ettirmesi için araç rolü oynar ve itici bir güçtür. Davranışçı kuramdan farklı olarak bilişsel kuramda bir ödüle ulaşma değil, bilgiyi algılamak ve edinmek önemlidir. Davranışçı kuramda sorulan “ne” sorusu bilişsel kuramda yerini “niçin” sorusuna bırakmaktadır. Başka bir ifade ile davranışçı kuramda sıklıkla kullanılan “uyarıcı, güdü, istek”

gibi kavramlar yerini “araç, etkileşimlilik, uyum” gibi kavramlara bırakır (Zareian ve Jodaei, 2015). Yapısalcılık ise motivasyonun sosyal bağlamda ele alınması gerektiğini savunmaktadır. Kişinin ihtiyaçları içinde bulunduğu sosyal çevreye göre değişkenlik göstermektedir ve yapısalcılığa göre kişinin asıl motivasyon kaynağı toplumdur.

Motivasyonun yabancı dil üzerine etkisi ile ilgili çalışmalar 1950’lerde başlamış ve Gardner ve Lambert (1959) bu sürecin öncülüğünü yapmıştır. Dörnyei (2008), bu sürecin başından günümüze kadar yabancı dilde motivasyon kavramının hangi dönemlerden geçtiği üzerine araştırma yapmış ve ortaya üç aşamalı bir süreç çıkmıştır. Bunlardan birincisi sosyo-psikolojik dönemdir (1959-1990). Bu dönemde motivasyon daha çok davranışçı kurama göre ele alınmış, sonuç odaklı ve ödül-ceza sistemine dayandırılmıştır. İkinci dönem bilişsel dönemdir. Bu dönemde daha çok kişileri motive eden içsel faktörler, öğrenme ortamlarının etkisi gibi mikro düzeyde etkenler üzerine durulmuştur. 1990 yılında yapılan çalışmalar bu dönemin kapsamı içerisindedir. Üçüncü dönem ise süreç yönelimli dönemdir. Bu dönemde motivasyon sürekli değişimlere odaklıdır (Dörnyei, 2005). Dinamik bir yapıya sahip olan motivasyonun çok kısa süre zarfı içinde dahi değişebildiği ileri sürülmektedir. Yine alanyazında yabancı dilde motivasyonu ölçmeye yönelik ölçek ve anket geliştirme çalışmalarına (Ersoy ve Belet Boyacı, 2018; Gardner, 1985; Karıcı ve Gündoğdu, 2018; Mehdiyev, Uğurlu ve Usta, 2017) rastlanılabilir. Tüm bu çalışmaların ortak noktası; motivasyonun yabancı dil öğrenimi üzerinde çok etkili bir faktör olması ve farklı yaş ve demografik gruplarda yabancı dil motivasyonlarının nasıl değiştiğinin ölçülmeye çalışılmasıdır. Bu bağlam çerçevesinde, bu çalışmanın amacı; farklı lise türlerinde ve farklı sınıf seviyelerinde ve farklı branşlardaki öğrencilerin yabancı dil motivasyon düzeylerini ölçmekte kullanılabilecek bir ölçek geliştirmektir.

2. YÖNTEM

Lise öğrencilerin motivasyon düzeylerini belirlemeyi mümkün kılan bir ölçek geliştirmeyi amaçlayan bu çalışma nicel niteliktedir.

Çalışma Grubu

Araştırmada, birinci uygulamada Elazığ ilinde bulunan Anadolu, fen, meslek, spor ve özel liselerinde öğrenim gören 153 öğrenci, ikinci uygulamada yine aynı ilde bulunan ve birinci uygulamanın yapıldığı okullardan farklı Anadolu, fen, meslek, spor ve özel liselerden 149

9,10,11 ve 12. sınıf öğrencilerine ulaşılmıştır. Araştırmaya katılan öğrencilerden 82'si sayısal, 99'u eşit ağırlık, 21'i sosyal ve 60'ı yabancı dil ağırlıklı sınıflarda öğrenim görmektedir. 9. ve 10. sınıflarda branşlaşma olmadığı için, böyle bir gruplama yapılmamıştır. Araştırma kapsamına alınan öğrencilerin seçimi konusunda, evreni temsil gücünün artırılması amacıyla *tabakalı örnekleme* başvurulmuştur. Bu örnekleme türünde evren farklı özelliklere ait gruplara ayrılmakta ve grubun temsili için her gruptan örnekler seçilmektedir (Şimşek, 2013). Bu çalışmanın tamamlanması yaklaşık olarak bir yıl sürmüştür, alanyazın taramalarının ve daha önce yapılan çalışmaların irdelenmesi sonrasında uygulamalara geçilmiştir. Uygulama öncesinde araştırmanın amacı, önemi, alana sağlayacağı faydalar, verilen cevaplarda dürüstlüğü ve içtenliğin önemi, uygulamanın alacağı süre gibi etik öneme sahip bilgiler uygulamanın yapıldığı okul idarecileri, öğretmen ve öğrencilere ayrıntılı olarak verilmiştir. Yapılmış olan bu çalışmanın gerekli izinleri üniversite kanalıyla Elazığ Valiliği ve Milli Eğitim Müdürlüğü'nden alınmış, öğrencilerin on sekiz yaşın altında olması sebebiyle uygulama öncesinde Veli Onam Formu kullanılmıştır.

Veri Toplama Aracı

Yılmaz'ın (2013) anket olarak kullanmış olduğu ölçme aracının ölçeğe dönüştürülmesi amacıyla öncelikle ankette yer alan maddeler, konu alanı ve alan eğitim uzmanı olan üçer öğretim elemanına incelenmek üzere sunulmuştur. Uzman görüşü öncesinde içinde ters maddelerin de yer aldığı ve 14 maddeden oluşan anket ifadeleri uzmanlar tarafından değerlendirilirken dil ve anlaşılabilirlik açısından gözden geçirilmiştir. Daha sonra ölçme aracı, yapı geçerliği ve güvenirlik katsayısı değerlerini belirleme amacıyla Açıklayıcı Faktör Analizi (AFA) için 153, Doğrulayıcı Faktör Analizi (DFA) için 149 olmak üzere iki farklı grupta test edilmiştir. kişilik öğrenci grubuna uygulanmıştır. Karasar' (1995) göre bir ölçek geliştirilirken ön deneme aşaması için en az 50 kişilik bir grup gerekmektedir. Ölçeğin yapı geçerliğinin incelenmesi amacıyla yapılan açıklayıcı faktör analizi sonucu ile maddelerin bazılarının istenildiği gibi çalışmadığı görülmüş ve bu maddelerin ölçülmesi istenen özelliği ölçemediği anlaşıldığından iki madde ölçekten çıkarılmıştır.

Bu çalışma ile geliştirilmek istenen ölçek, öğrencilerin İngilizce öğrenmeye yönelik motivasyon düzeylerini ortaya koymayı amaçlamaktadır ve öğrencilerden ölçekte yer alan maddeye katılım düzeyi esas alınarak en yüksek katılım için 5, büyük oranda katılım için 4,

orta düzeyde katılım için 3, kısmen katılım için 2 ve en az katılım için 1 şeklinde katılım düzeylerini belirtmeleri istenmiştir.

Verilerin Analizi

Ölçme aracının geliştirilmesi sürecinde iki farklı gruptan elde edilen veriler AFA ve DFA analizleri ile değerlendirilmiştir.

3. BULGULAR

Geliştirilen ölçme aracının yapı geçerliğinin ortaya konulması için açımlayıcı faktör analizi (AFA) yapılmıştır. Bu analizin amacı ölçülmek istenen yapının ne derecede ölçüldüğünün, ölçekte yer alan boyut sayısının ve iyi çalışmayan maddelerin belirlenmesidir. Tablo 1’de geliştirilen ölçeğe ilişkin faktör yükleri ve AFA analizine ilişkin bazı ölçümler verilmiştir.

Tablo 1: *Yabancı Dilde Motivasyon Ölçeğine İlişkin Faktör Yükleri*

Madde No		Faktörler		
		F1	F2	F3
1	İngilizce öğrenmeyi seviyorum.	.678		
2	İngilizce öğrenmek istiyorum.	.817		
3	Mümkün olan en ileri düzeyde İngilizce öğrenmek istiyorum.	.799		
6	İmkânım olursa İngilizcemizi geliştirmek için İngilizce yayın yapan televizyonları izlerim.	.592		
12	Okulda İngilizce dersi verilmeseydi bile yine de İngilizce öğrenmek isterdim.	.778		
5	İngilizce öğrenmek çok keyiflidir.		.645	
10	İngilizce derslerindeki aktiviteleri yapmak için sık sık gönüllü olurum.		.716	
11	İngilizce derslerinde öğrendiklerimi tekrar ederim.		.815	
13	Okulda İngilizce dersi verilmeseydi bile yine de İngilizce öğrenmek isterdim.		.768	
7	Okul dışında İngilizce konuşma fırsatım olsa bile İngilizce konuşmam.			.642
9	Bana kalsa İngilizce öğrenmemeyi tercih ederim.			.815
14	Sadece sınıf geçmeye yetecek kadar İngilizce çalışırım.			.574
	Faktör Öz değerleri	5,256	1,190	1,136
	Açıklanan Varyans	26,531	23,148	13,508
	Toplam Açıklanan Varyansın %	63,188		
	KMO Yeterlik Ölçütü	.879		
	Bartlett's Testi	3207,338	.000	
	Faktörlerin Cronbach's Alpha Katsayısı	.836	.825	.609
	Tüm Değişkenlerin Cronbach's Alpha Katsayısı	.874		

Açımlayıcı Faktör Analizi sonucunda öz değeri birin üzerinde olan üç faktörlü bir yapı belirlenmiştir. Ortaya çıkan Motivasyon ölçeğinin faktörel dağılımı incelendiğinde; 1,2,3,6 ve 12. maddeler .678 ile .778 arasında faktör yükleriyle Olumlu Motivasyon boyutunu oluşturmaktadır. 5,10,11 ve 13. maddeler ,645 ile .768 arasında faktör yükleriyle Motivasyon Sürekliliği, 7,9 ve 14. maddeler .642 ile .574 arasında faktör yükleriyle Olumsuz Motivasyon boyutu altında toplandığı görülmektedir. Ölçeğin toplam açıklanan varyansının % 63.18 olduğu belirlenmiştir. AFA yapıldıktan sonra elde edilen yapının doğrulanması amacıyla farklı bir örneklem olan 149 öğrenciden veri toplanmış ve bu veriler üzerinden DFA analizi yapılmıştır. DFA analizine ilişkin bulgular Şekil 1’de sunulmuştur.

Şekil 1. Yabancı Dilde Motivasyon Ölçeğine İlişkin Doğrulayıcı Faktör Analizi Sonuçları

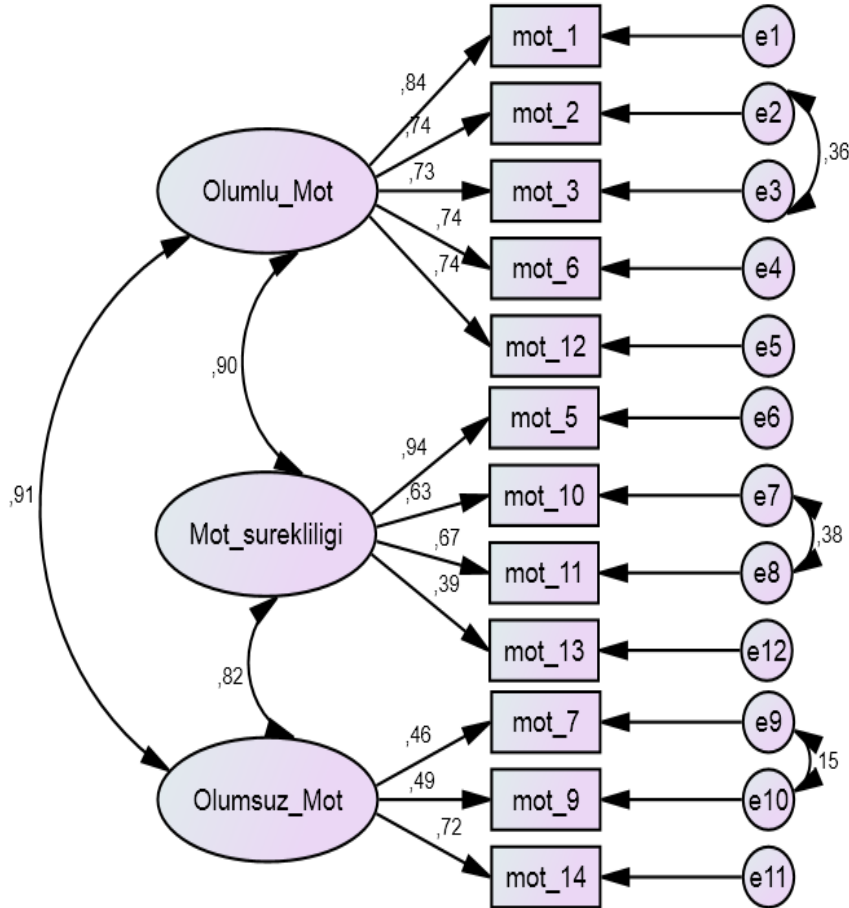

Şekil 1’de de görüldüğü üzere olumlu, olumsuz ve motivasyon sürekliliği boyutları altında 12 maddeden oluşan bir yapı doğrulanmıştır. Bu yapıya ilişkin olarak hesaplanan uyum indeksleri

Tablo 2’de verilmiştir. Bu uyum indekslerinin elde edilmesinde Şekil 1’de de görüldüğü üzere üç ayrı modifikasyon etkili olmuştur.

Tablo 2. *Motivasyon Ölçeği Doğrulayıcı Faktör Analizi (DFA) Sonuçları*

CMIN	sd	P	CMIN/SD	GFI	CFI	IFI	RMSEA	SRMR
102,649	48	,000	4,86	,900	,939	,94	,087	,062

Tablo 2 incelendiğinde, uyum indekslerinden χ^2/sd değerinin 4.86 olduğu, *CFI*, *GFI*, *IFI* ve *NFI* değerlerinin 1’e ve *RMSEA* ve *SRMR* değerlerinin 0’a yakın bulunduğu görülmektedir. DFA’ya ait uyum indeksleri ile alanyazındaki referans değerler (Hooper, Coughan ve Mullen, 2008; İlhan ve Çetin, 2014; Marcoulides ve Schumacher, 2001; Naktiyok, 2019; Özdamar, 2017; Schermelleh-Engel, Moosbrugger ve Müller, 2003) karşılaştırılmıştır. Alanyazındaki bu referans değerlerine göre χ^2/sd değerinin 3 ila 5 arasında, *CFI* ve *GFI* indekslerinin .90’ın üzerinde ve *RMSEA* ve *SRMR* değerlerinin ise .05 ila .08/10 arasında olması DFA analizi özelinde ölçek yapısının kabul edilebileceğinin göstergeleridir. Elde edilen ölçümler ölçek yapısının kabul edilebilir olduğu yönündedir.

4. TARTIŞMA, SONUÇ ve ÖNERİLER

Yabancı dil öğrenimini etkileyen en önemli unsurlardan biri motivasyondur. Williams ve Burden (1997), bir öğretmene yabancı dil eğitiminin en önemli bileşeni nedir diye sorulduğunda, motivasyon cevabının alındığını ifade etmişlerdir. Başka bir ifade ile, yabancı dilde istenen başarının sağlanamamış olmasının altından yatan nedenlerden biri de motivasyon eksikliğidir (Acat ve Demiral, 2002; Atay, 2004).

Hızla küreselleşen dünyada İngilizce’nin önemi her geçen gün artmaktadır. Bu sebeptendir ki yabancı dil eğitiminde motivasyon ve tutumun önemi başta Gardner ve Lambert (1972) olmak üzere pek çok bilim insanının ilgisini çekmiştir. Bahsi geçen bilim insanları, yabancı dile yönelik tutumun, kişinin yabancı dil öğrenmeye yönelik motivasyonunu etkilediğinden bahsederler (Gardner, 1985). Bir zorunluluk haline gelen İngilizce’nin öğreniminde ya da öğretiminde karşılaşılan sorunların başlıca sebebi, öğrencilerin İngilizce’nin önemini idrak edememiş olmaları ve “Ne işime yarayacak?” sorusuna kendilerini tatmin eden bir cevap bulamıyor olmalarıdır. Bu noktada öğretmene çok büyük görev düşmektedir. Öğrenmekte oldukları yabancı dilin hayatlarındaki anlamı öğrencilere öğretmenleri tarafından

sık sık hatırlatılmalıdır. Ancak öğretmenlerin öğretim sırasında, dilin iletişim boyutundan ziyade dil bilgisi boyutuna odaklanmaları, yabancı dil dersinin amacından sapmasına ve öğrencilerin İngilizce'yi diğer dersler gibi sadece iyi bir notla geçilmesi gereken bir ders olarak görmelerine sebep olmaktadır. Krashen ve Terrell'a (1995) göre öğretmen niteliği öğrenci motivasyonunu etkileyen en önemli faktördür. Bu araştırmacılara göre öğretmenlerin, yabancı dilin sıkıcı yönlerini sunmaktan vazgeçip, çok çeşitli öğretim yöntem ve teknikleriyle öğrencilerin kendilerini özgürce ifade etmelerine olanak sağlaması ve yaparak yaşayarak öğrenme modeliyle hata yapmaktan korkmadıkları samimi ve doğal bir ortam hazırlamak suretiyle onları motive etmesi gerekmektedir.

Alanyazında yabancı dile yönelik motivasyonu ölçme amacı taşıyan ölçme aracı geliştirme çalışmalarına karşılaşılmaktadır. Örneğin Mehdiyev, Uğurlu ve Usta (2017) tarafından geliştirilmiş olan İngilizce Dil Öğrenmede Motivasyon Ölçeği (DÖMÖ) alanyazında en çok adı geçenler arasındadır. Özgüven, Tutum ve Kişisel Kullanım şeklinde üç faktörlü bir yapıya sahip olan bu ölçek 16 maddeden oluşmaktadır. Ölçeğe ait cronbach alpha güvenilirlik katsayısı .83 olarak verilmiştir. Tuncer ve Akmençe (2018), lise öğrencilerinin motivasyon durumlarını tespit etmek için kullandıkları bu ölçeği geçerlik ve güvenilirlik kaygılarıyla Doğruları Faktör Analizi'ne tabi tutmuşlar ve Cmin/df için iyi, CFI, IFI, GFI, RMSEA ve SRMR indeksleri için ise kabul edilebilir değerler elde edildiği ve Cronbach Alpha güvenilirlik katsayısının ise .762 olduğunu belirtmişlerdir. Bir başka uyarlama çalışmasında Babacan ve Acat (2022), Weger (2008) tarafından geliştirilen "Motivation for English as a global language questionnaire" (küresel bir dil olarak İngilizce için motivasyon" ölçeğini Türkçe'ye uyarlamışlardır. Başlangıçta otuz iki madde ve üç alt boyuttan oluşan ölçek, beş faktör altında otuz maddeden oluşan bir yapıya döndürülmüştür.

Veri toplama araçları geliştirildikleri grup açısından geçerli ve güvenilirlerdir. Bu ölçeklerin başka özelliklere sahip gruplara uygulanabilmesi için yeniden geçerlik ve güvenilirlik açılarından test edilmeleri gerekmektedir. Bu durum alan yazında aynı ad ve amaca yönelik pekçok ölçeğin varlığının ana nedenidir. Bunun yanında ölçek geliştirme bilimindeki gelişmeler de geçmişte geliştirilmiş ölçeklerin yeniden gözden geçirilmesini zorunlu kılmaktadır. AFA analizi yapılmış ancak DFA analizleri yapılmamış birçok ölçek geliştirme çalışmasına ratslamak mümkündür. Ayrıca teknik içerikli bazı ölçekler bilim alanındaki gelişmeler, sosyal ve beşeri bilimlerdeki bazı ölçekler ise algı ve yaklaşımlardaki değişimler nedeniyle zaman

için geçerliklerini yitirebilmektedirler. Bu çalışma da bu belirlemenin bir sonucu olarak anket türündeki bir veri toplama aracının ölçeğe dönüştürülmesi suretiyle lise öğrencileri özelinde kullanımını hedeflemektedir. Yılmaz'ın (2013), lise öğrencilerinin motivasyon düzeylerini belirlemek amacıyla kullanmış olduğu anketin ölçeğe dönüştürmek için yürütülen bu çalışmada, doğrulayıcı faktör analizi sonucunda; lise öğrencilerinin İngilizce öğrenmeye yönelik motivasyonlarının üç boyutlu bir yapı ile olumlu motivasyon boyutunda .83 olumsuz motivasyon boyutunda ise .60 ve motivasyon sürekliliği .82 güvenilirlik katsayısına sahiptir. Ölçeğin toplam Cronbach's Alpha güvenirlik katsayısı .87'dir Uyum indeks değerlerine bakıldığında GFI, CFI ve IFI değerleri sırasıyla 0.90, 0.93 ve 0.94 olarak, SRMR 0,62 ve RMSEA değeri 0.087 olarak hesaplanmıştır. Olumlu motivasyon boyutunda 5, olumsuz motivasyon boyutunda 3 ve motivasyon sürekliliği boyutunda 4 maddeyle ölçek toplam 12 maddeyle son halini almıştır. Analiz sonuçları incelendiğinde, İngilizce öğrenmeye yönelik geçerli ve güvenilir bir motivasyon ölçeği geliştirildiği görülmektedir. Geliştirilen bu ölçekle farklı liselerde İngilizce öğrenim gören öğrencilerin motivasyon düzeyleri belirlenebilir ve böylelikle öğrencilerin motivasyon düzeylerini yüksek tutacak uygulamalar düzenlenebilir.

5. KAYNAKÇA

- Acat, B. (2000). Dilin işlevselliği Yaklaşımına Göre Düzenlenen Türkçe Eğitiminin Etkililiği. Yayınlanmamış Doktora Tezi. Hacettepe Üniversitesi, Ankara.
- Acat, M. B. & Demiral, İ. O. S. (2002). *Türkiyede yabancı dil öğreniminde motivasyon kaynakları ve sorunları*. Kuram ve Uygulamada Eğitim Yönetimi, 31(31), 312-329.
- Açıkgöz, K. Ü. Özkal, N., & Kılıç, A. G. (2003). Öğretmen adaylarının sınıf atmosferine ilişkin algıları. Hacettepe Üniversitesi Eğitim Fakültesi Dergisi, 25(25).
- Altun, F., & Yazıcı, H. (2013). Ergenlerin benlik algılarının yordayıcıları olarak: Akademik öz-yeterlik inancı ve akademik başarı. *Kastamonu Üniversitesi Kastamonu Eğitim Dergisi*, 21(1), 145-156.
- Aşık, S. (2013). Motivasyon ve dil edinimi. Erişim: <http://blog.ingilizkulturbesiktas.com/motivasyon-ve-dil-edinimi/> adlı siteden 28/04/2022 tarihinde indirilmiştir.
- Atay, D. (2004). İngilizce öğretmenlerinin motivasyon stratejileri. *Hasan Ali Yücel Eğitim Fakültesi Dergisi*, 1(1), 99- 108.
- Babacan, T. & Acat, M. B. (2022). Yabancı Dile Yönelik Motivasyon Ölçeğini Türkçeye Uyarlama Çalışması . *PESA Uluslararası Sosyal Araştırmalar Dergisi* , 8 (3) , 118-129 .
- Başkan, Ö. (1978). Yüksek Öğretim Kurumlarında Yabancı Dil Öğretimine ilişkin Saptamalar. *İzlem Dergisi*. Sayı: 1, 3-9.
- Corder, S. P. (1981). *Error analysis and inter language*. Oxford: Oxford University Press.
- Crookes, G., & Schmidt, R. W. (1991). *Motivation: Reopening the research agenda*. *Language learning*, 41(4), 469-512.
- Csizer, K. & Dörnyei, Z. (2005). *Language learners' motivational profiles and their motivated learning behavior*. *Language Learning*, 55(4), 613-659.
- Çiftpınar, B. (2011). Yabancı dil öğreniminde motivasyon. *Kültür Evreni*, 9, 173-189.
- Dilts, R. (1998). Motivation <http://www.nlpu.com/Articles/artic17.htm> (Erişim Tarihi: 08/02/2022)
- Dörnyei, Z. (2001). *Teaching and researching motivation*. Essex: Longman.
- Dörnyei, Z. (2005). *The psychology of the language learner: Individual differences in second language acquisition*. Routledge.

- Dörnyei, Z. (2008). *The Psychology of the Language Learner Individual Differences in Second Language Acquisition*. Taylor-Francis e-Library.
- Ellis, R. (1994). *The Study of Second Language Acquisition*. Oxford University Press, Oxford.
- Ersoy, B. & Belet B. (2018). Sözcük öğrenme motivasyonu ölçeği (SÖMÖ): Geçerlik ve güvenirlik çalışması. *İlköğretim Online*, 17(1), 255-267.
- Gardner, R. C. (1985). *Social Psychology and Second Language Learning. The Role of Attitudes and Motivation*. London: Edward Arnold.
- Gardner, R. C. (2001). Language Learning motivation: the Student, the Teacher, and the Researcher, <http://publish.uwo.ca/~gardner/> (Erişim Tarihi: 08/02/2022)
- Gardner, R. C. & Lambert, W. E. (1959). Motivational Variables in Second Language Acquisition. *Canadian Journal of Psychology*, 13(4), 266-72.
- Gardner, R.C. & Lambert, W.E. (1972). *Attitudes and Motivation in Second Language Learning* (Rowley, MA, Newbury House).
- Gonzales, R. (2010). Motivational orientation in foreign language learning: the case of Filipino foreign language learners. *TESOL Quarterly*, 3, 3-28.
- Guilloteaux, M. J. (2007). *Motivating language learners: a classroom-oriented investigation of teachers' motivational practices and students' motivation*. Yayımlanmamış Doktora Tezi, Nottingham Üniversitesi, UK.
- Gültekin, Ö. (2018). *The relationship among motivation, metacognition and academic achievement of preparatory school students*. Yayımlanmamış Yüksek Lisans Tezi. Çağ Üniversitesi Sosyal Bilimler Enstitüsü, Mersin.
- Hooper, D., Coughan, J., & Mullen, M. R. (2008). Structural equation modelling: guidelines for determining model fit. *Electronic Journal of Business Research Methods*, 6(1), 53-60.
- İlhan, M., & Çetin, B. (2014). LISREL ve AMOS programları kullanılarak gerçekleştirilen Yapısal Eşitlik Modeli (YEM) analizlerine ilişkin sonuçların karşılaştırılması. *Eğitimde ve Psikolojide Ölçme ve Değerlendirme Dergisi*, 5(2), 26-42.
- Karagüven Ü. (2012). Akademik motivasyon ölçeğinin Türkçeye adaptasyonu. *Kuram ve Uygulamada Eğitim Bilimleri*, 12(4), 2599-2620.

- Karcı, C. ve Gündoğdu, K. (2018). İngilizce öğrenmeye yönelik motivasyon ölçeği geçerlik ve güvenirlik çalışması. *International Journal of Languages Education and Teaching* 6(1), 103-116
- Kennedy, J. R. (1996). Variations in the motivation of successful and unsuccessful turkish learners of English. Unpublished master thesis, Boğaziçi University, Institute of Social Sciences, İstanbul.
- Krashen , S. D. & T . D . Terrell . (1983) . *The Natural Approach*. Oxford : Pergamon.
- Lambert, W. E. (1972). *Language, Psychology and Culture*. Stanford CA: Stanford University Pres.
- Lier, L. V. (1996). *Interaction in the language curriculum, awareness, autonomy & authenticity*. New York: Longman.
- Lumsden, L.S. (1994). Student Motivation to Learn. *ERIC Digest*, Sayı 92. ED370200.
- Luthans, F. (1998). *Organisational Behaviour* (8th ed.). Boston: Irwin McGrawHill.
- Niederhauser, J. S. (1997). Motivating Learners, <http://exchanges.state.gov/forum/vol/s/vol35/no1/p8.htm>. (Erişim Tarihi: 15/02/2022)
- Marcoulides, G., & Schumacher, R. (2001). *New developments and techniques in structural equation modeling*. London: Lawrence Erlbaum Associates, Publishers.
- McDonough, S. H. (1981). *Psychology in foreign language teaching*. London: George Allen & Unwin.
- Mehdiyev, E., Uğurlu, C. T. ve Usta, H. G. (2017). İngilizce dil öğreniminde motivasyon ölçeği: Geçerlik ve güvenirlik çalışması. *The Journal of Academic Social Science Studies*, 54, 21-37
- Naktiyok, S. (2019). Otel çalışanlarının örgütsel vatandaşlık davranışlarının iş performansı üzerine etkisi: Sivas ilinde bir uygulama. *Journal of Tourism and Gastronomy Studies*, 7(2), 1057-1076.
- Ngeow, K. (1998). Motivationand Transferin LanguageLearning, <http://www.kidsource.com/education/motivation.lang.learn.html> (Erişim Tarihi: 18/02/2022)
- Oiler, J.W., Hudson, A.J., & Liu, P.F. (1977). Attitudes and attained proficiency in ESL: a sociolinguistic study of native speakers of Chinese in the United States. *Language Learning*, 27, pp. 1-27.
- Özdamar, K. (2017). *Ölçek ve test geliştirme yapısal eşitlik modellemesi IBM SPSS, IBM SPSS AMOS ve MINTAB uygulamalı*. Eskişehir: Nisan Kitabevi.

- Piaget, J. (1964). Part I: Cognitive development in children: Piaget development and learning. *Journal of research in science teaching*, 2(3), 176-186.
- Samad, A. A., Etemadzadeh, A. & Far, H. R. (2012). Motivation and language proficiency: instrumental and integrative aspects. *Procedia - Social and Behavioral Sciences*, 66, 432-440.
- Sarıyüpoğlu, D. (2011). Öğrencilerin yabancı dil olarak İngilizceye karşı tutum ve güdülenmenin değerlendirilmesi (F.Ü. Teknik Eğitim Fakültesi Örneği). Yayınlanmamış Yüksek Lisans Tezi. Fırat Üniversitesi Sosyal Bilimler Enstitüsü, Elazığ.
- Schermelleh, K., Moosbrugger, H., & Müller, H. (2003). Evaluating the fit of structural equation models: tests of significance and descriptive goodness of fit measures. *Methods of Psychological Research Online*, 8(2), 23-74.
- Sözer, E. (1984). Amerika Birleşik Devletleri'nde Yabancı Dil Öğretmeni Yetistirme, *Anadolu Üniversitesi Eğitim Fakültesi Dergisi*, Cilt: 1, Sayı: 1, 131-146.
- Spolsky, B. (1989). *Conditions for second language learning*. Oxford: Oxford University Press.
- Stipek, D. (1988). *Motivation to Learn: From Theory to Practice*. Englewood Cliffs, New Jersey: Prentice Hall.
- Taşpınar, H.K. (2004). Teachers' and students' perceptions of teachers' task-related motivational strategy use and students' motivation levels. Unpublished master thesis, Bilkent University Institute of Economics and Social Sciences, Ankara.
- Taylor, D. M., Meynard, R., & Rheault, E. (1977). Threat to ethnic identity and second-language learning. In H. Giles, *Language, ethnicity and intergroup relations* (pp. 99-118). Academic Press.
- Türk Dil Kurumu. (2022). *Türkçe Sözlük*. (Erişim Tarihi: 22.02.2022)
- Ülsever, S. (1998). Yabancı Dil Öğretiminde Materyal Gelistirme ve Değerlendirme. *Anadolu Üniversitesi Eğitim Fakültesi Dergisi* Cilt: 8, Sayı: 1-2, 161-167.
- Weger, H. D. (2008). *Learner motivations and preferences: Realities in the language classroom*. Unpublished doctorate dissertation, Georgetown University.
- Wei, M. (2007). The interrelatedness of affective factors in EFL learning: an examination of motivational patterns in relation to anxiety in China. *Teaching English as a Second or Foreign Language*, 11 (1), June, 1-23.

-
- Williams, M., & Burden, R. (1997). Motivation in language learning: A social constructivist approach. *Cahiers de l'APLIUT*, 16(3), 19-27.
- Yaşar, Ş. (1992). Küçük Gruplarla Öğretim Yönteminin Yabancı Dil, Öğretiminde Kullanılması. *Anadolu Üniversitesi Eğitim Fakültesi Dergisi*, 5 (1-2) 69-77.
- Yılmaz, E. (2013). Lise öğrencilerinin İngilizce dersi motivasyon düzeylerinin ve motivasyon tiplerinin belirlenmesi. *Karaelmas Eğitim Bilimleri Dergisi*, 1(1), 130-139.
- Zareian, G. & Jodaei, H. (2015). Motivation in Second Language Acquisition: A state of Art Article. *International J. Soc. Sci & Education*, 5(2), 298-308.

Extended Abstract

Motivation can be described as the force that pushes people to action. In daily life, there is a source of motivation underlying each of the behaviors of the individual. These sources of motivation can be both abstract and concrete. In these motivation types, which are also defined as intrinsic and extrinsic motivation, money, position, career and tangible assets can be given as examples of extrinsic motivations, while inner satisfaction, peace and happiness can be counted among the intrinsic motivation elements. When it comes to foreign language motivation, it is seen that there are two types of motivation as integrative and instrumental. Integrative motivation aims at the integration of the individual into the society speaking the target language. It is a type of motivation that aims to keep up with life in a different country permanently or temporarily for work, security or other reasons. Instrumental motivation, on the other hand, is the motivation to learn a language for reasons such as progress in one's career and financial gain.

It is an undoubted fact that foreign language learning and teaching is not at the desired level. The solution to this failure is to examine the possible causes of failure. It is supported by the literature that there are many obstacles in front of foreign language learning such as anxiety, lack of motivation, inadequacy of physical conditions, inadequacy of foreign language teachers, negative attitudes of students towards foreign language, and low foreign language self-efficacy perceptions. Among these barriers, the low motivation to learn a foreign language is an important factor in the failure of foreign language learning and teaching processes to reach the desired point.

The aim of this study is to develop a scale that will help determine the level and direction of high school students' motivation to learn foreign languages. The sample of the study consists of a total of 302 high school students in 9th, 10th, 11th and 12th grades studying at Anatolian high school, Science high school, Vocational high school, Sports high school and Private high schools located in the city center of Elazığ. A questionnaire belonging to Yılmaz (2013), which adapted the scale titled Attitude/Motivation Test Pool developed by Gardner (1985) in Canada to determine the motivation of students, was used as a data collection tool in the research. In order to convert the questionnaire into a scale and to ensure its validity and reliability, first of all, the questionnaire items were subjected to Exploratory Factor Analysis on the data obtained from 153 students. It was determined that 2 items of the questionnaire, which had a five-point Likert structure consisting of 14 items at the beginning, were overlapped and were removed from the scale, and the total explained variance of the scale was determined to be 63.18%. Then, Confirmatory Factor Analysis was performed on the data obtained from 149 students different from the first group, and as a result of the analyzes, a three-factor structure consisting of 12 items was obtained. Students are asked to score between 5 and 1 on the rate of agreement with the items. These factors are named as "Positive motivation", "Negative motivation" and "Motivation Continuity" in line with the subjects in which the items are clustered. The internal consistency coefficient obtained for the whole scale was determined as .87. Considering the fit index values of the scale, the GFI, CFI and IFI values were calculated as 0.90, 0.93 and 0.94, respectively, while the SRMR was 0.62 and the RMSEA value was 0.087. These values prove that the scale is suitable for measuring students' foreign language motivation levels. The final version of the scale was given with 5 items in the dimension of positive motivation, 3 items in the dimension of negative motivation, and 4 items in the dimension of continuity of motivation.

The fact that the desired point has not been reached in a foreign language for many years makes it necessary to work on the obstacles in front of foreign language teaching. The low level of foreign language motivation of the students can be considered as one of the top priorities among these obstacles. English course at school, which students approach without having any idea and motivation about why they learn a foreign language, just like all other courses in the school with the thought of completing the semester by getting a passing grade, is actually of great importance in terms of their academic and personal development. Many students who do not understand this situation adequately cannot find internal or external motivation sources. The first point at which a university candidate who has graduated from high school realizes the importance of a foreign language is the preparatory exams, which usually cost one year he or she fails, and this is the beginning of the wishabout not learning it when they have time. The fact that exams such as *yökdil* and *yds* are accepted as prerequisites in both business and academic career processes in later processes causes people regret not having given more importance to foreign language.

With the motivation scale presented in this study, the motivation direction and levels of individuals studying in different high school types can be measured. In this way, methods can be applied to increase student motivation, which has an important role in improving foreign language teaching and learning quality.