



Okul Öncesi Dönemde Baba Kişiliği, Babalık Rolü Algısı ve Sosyal Davranışlar: Baba Katılımının Aracı Rolü¹

Father Personality, Perception of Paternal Role and Social Behaviors in Preschool Period: The Mediator Role of Father Involvement

Selahattin SEMİZ², Meral ÖREN³

Makale Türü⁴: Araştırma Makalesi

Başvuru Tarihi: 15.06.2023

Kabul Tarihi: 19.12.2023

Atf İçin: Semiz, S. ve Ören, M. (2024). Okul öncesi dönemde baba kişiliği, babalık rolü algısı ve sosyal davranışlar: Baba katılımının aracı rolü. *Anadolu Üniversitesi Eğitim Fakültesi Dergisi (AUJEF)*, 8(1), 244-275.

ÖZ: Bu çalışmanın amacı okul öncesi dönemde baba kişiliği, babalık rolü algısı ve çocukların sosyal davranışları arasındaki ilişkinin ve bu ilişkide baba katılımının aracı rolünün incelenmesidir. Çalışmada veri toplama aracı olarak, Babalık Rolü Algı Ölçeği, Baba Katılım Ölçeği, Beş Faktör Kişilik Ölçeği ve Demografik Bilgi Formu kullanılmıştır. Çalışma kapsamında toplanan veriler 2021-2022 yılının güz döneminde Google forms üzerinden çevrimiçi ölçekler vasıtasıyla elde edilmiştir. Betimsel araştırmaların türlerinden olan tarama modelinin seçildiği bu çalışmada ilişkisel desen ve tarama deseni tercih edilmiştir. Çalışmada ulaşılan veriler AMOS 23 ve SPSS 26 programları aracılığıyla analiz edilmiştir. Araştırmanın çalışma grubunu Türkiye’de yaşayan 3-6 yaş aralığında çocuğu olan 504 baba oluşturmaktadır. Araştırma elde edilen sonuçlara göre baba katılımı babanın kişilik özelliklerinden deneyime açıklık ve dışadönüklük yalnızca çocuğun kaygı-geri çekilme için anlamlı bir aracılık rolü göstermektedir. Babanın kişilik özelliklerinden nörotizm için ise baba katılımının çocuğun öfke-agresyon, kaygı-geri çekilme ve sosyal yetkinlik düzeylerinin üçü için de anlamlı bir aracı olduğu görülmüştür. Babanın kişilik özellikleri, modern babalık rolü algısı, çocuğun sosyal davranışları ve baba katılımı arasındaki doğrudan ilişkiler bulgular bölümünde ayrıntılı olarak sunulmuştur. Araştırma da ulaşılan bir diğer sonuçta baba katılımının modern babalık rolü algısı ile çocuğun öfke-agresyon, kaygı-geri çekilme ve sosyal yetkinlik düzeyleri arasındaki ilişkide anlamlı bir aracılık rolü olduğudur. Modern babalık rolü algısı baba katılımını pozitif bir biçimde yordamaktadır. Ayrıca modern babalık rolü algısı çocuğun öfke-agresyon ve kaygı-geri çekilme düzeylerini negatif bir biçimde yordarken, sosyal yetkinlik düzeyini ise pozitif bir biçimde yordamaktadır.

Anahtar sözcükler: Baba katılımı, baba kişiliği, babalık rolü algısı, sosyal davranışlar

¹Bu çalışma Dr. Öğr. Üyesi Meral ÖREN’in danışmanlığında Selahattin SEMİZ tarafından hazırlanan doktora tezinin bir bölümünden üretilmiştir.

²Dr. Öğr. Üyesi, Ağrı İbrahim Çeçen Üniversitesi, Eğitim Fakültesi, Okul Öncesi Öğretmenliği, selahattinsemiz26@gmail.com, 0000-0001-9347-8721 (Başlıca yazar / Corresponding author)

³Dr. Öğr. Üyesi, Anadolu Üniversitesi, Eğitim Fakültesi, Okul Öncesi Öğretmenliği, moren@anadolu.edu.tr, 0000-0003-1583-6874

⁴Bu çalışma Anadolu Üniversitesi Sosyal ve Beşeri Bilimler Bilimsel Araştırma ve Yayın Etiği Kurulu’nun 29.06.2021 tarihli 79356 sayılı etik kurul izni ile yürütülmüştür.

ABSTRACT: The aim of this study is to examine the relationship between father personality, paternal role perception and children's social behaviors in the preschool period, and the mediating role of father involvement in this relationship. Paternal Role Perception Scale, Father Involvement Scale, Five Factor Personality Scale and Demographic Information Form, were used as data collection tools. The data collected within the study were obtained through online questionnaires on Google forms in the fall semester of 2021-2022. This research is a descriptive study in which the scanning and correlational model are preferred. The data obtained in the study were analyzed through AMOS 23 and SPSS 26 programs. The participants of the study were 504 fathers that who has children between the age of 3-6 living in Turkey. Snowball and convenience sampling methods were used to reach this study group. According to the results of the research, father involvement, openness to experience and extroversion from the father's personality traits only show a significant mediating role for the child's anxiety-withdrawal. For neuroticism, which is a personality trait of the father, it was seen that father involvement was a significant mediator for child's anger-aggression, anxiety-withdrawal and social competence levels. Another result reached in the research is that father involvement has a significant mediating role in the relationship between modern paternal role perception and the child's anger-aggression, anxiety-withdrawal and social competence levels. Direct relationships between father's personality traits, perception of modern fatherhood role, child's social behaviors and father involvement are presented in detail in the findings.

Keywords: Father involvement, father personality, paternal role perception, pre-schooler's social behavior

1. GİRİŞ

Bebek dünyaya geldiği andan itibaren sosyal bir yaşam içerisinde çevresindeki yetişkinlerle iletişim içerisine girmektedir. Bu şekilde daha küçük yaşlardan itibaren içerisinde bulunulan toplumun kültürü, kuralları, değerleri ve beklentilerinin öğrenilmeye başlanması sosyal gelişimin başlangıcı olarak ele alınmaktadır (Artan ve Bayhan, 2014). Erken çocukluk döneminde çocukların sosyal gelişimlerinin, çocuklar açısından sonuçlarının oldukça kritik olması (Denham vd., 2022), erken çocukluk programlarında sosyal gelişimin desteklenmesini oldukça önemli kılmaktadır. (New ve Cochran, 2007).

Sosyal gelişim, çocuğun çevresindeki diğer insanlarla nasıl etkileşim kurması gerektiğini öğrenmeye başladığı süreci ifade etmektedir (Handel, 2011). Yapılan boylamsal araştırmalar da erken çocukluk yıllarında edinilen sosyal ve duygusal becerilerin yetişkinlikte daha olumlu davranışsal sonuçları öngördüğünü ortaya koymaktadır (Moffitt vd., 2011; Jones vd., 2015). Çocukluk döneminin başlangıcında benmerkezci bir yapıda olan çocuk, büyüdükçe sosyalleşmektedir. Bu sosyalleşme sürecinde ilk olarak yalnızca aile bireyleri ile iletişim ve etkileşim içerisindeyken, zamanla farklı bireylerin varlığını anlayarak çeşitli sosyal ortamlar içerisinde varlığını göstermektedir (Sapsağlam, 2015).

Alanyazında sosyal gelişim kavramı; çevre, kültür ve kişilerarası ilişkiler çerçevesinde oluşan birçok beceriyi içerisine almaktadır. Sosyal gelişim de bu becerileri açıklamak için oldukça geniş bir çerçevede kullanılmaktadır. (Grusec ve Hastings, 2007). Sosyal gelişim; sosyal yetkinlik, bağlanma, duygusal yeterlilik, sosyal davranışlar, davranış problemleri, yürütücü işlevler ve öz-düzenleme gibi çok çeşitli kavram ve davranışlarla ilişkilendirilmekte ve farklı boyutlara odaklanmaktadır (Denham vd., 2009; Jones vd., 2016). Bu çalışmada çocukların sosyal davranışları sosyal yetkinlik ve davranış problemleri (kaygı-geri çekilme, öfke-agresyon) bağlamında ele alınmıştır.

Sosyal yetkinlik kavramı; akranlarla iyi ilişkiler kurma, empati gösterme, iş birliği içinde çalışma ve başkalarıyla oyun başlatma, çatışma çözme, duyguları anlama ve duygularını düzenleyebilme gibi becerileri içermektedir (Scaramella ve Leve, 2004; Jones, vd., 2016). Sosyal açıdan yetkin olarak derecelendirilen çocuklar, sorunlarla doğrudan ve saldırgan olmayan yollarla başa çıkma konusunda, sosyal açıdan daha az yetkin çocuklara göre daha yeteneklidir (Fabes ve Eisenberg, 1992). Problem davranışlar ise “yönetilmesi zor ve anti-sosyal çocuk davranışları” olarak tanımlanmaktadır (Walker, 2001:1). Problem davranışlar arasında hem dışsallaştırılmış hem de içselleştirilmiş problem davranışlar yer almaktadır (Benson ve Haith, 2010).

Genel olarak içselleştirilmiş davranış problemlerinin temel özelliği düzensiz duygu durumunu ve içe yönelik aşırı kontrollü davranışları içermesidir. İçselleştirilmiş bozukluklar, kaygı ve depresyon sorunlarının yanı sıra sosyal geri çekilme ve engellenmeyi de kapsamaktadır (Barkley ve Mash, 2003; Lecompte ve diğ., 2014). Sosyal geri çekilme ve engellenme kavramları, çocuğun akranları ile iletişim kurmak istemesi, ancak kötü performans göstereceği ya da akranları tarafından kabul edilmeyeceği endişesiyle engellenmesini ifade etmektedir (Asendorff, 1990). İçselleştirilmiş davranış problemlerinin önemli bir yüzdesinin yetişkinliğe kadar devam ettiği ve zararlı sonuçları olduğu ifade edilmektedir (Takahashi ve Honda, 2021). Dışsallaştırılmış problem davranışlar ise; bireyin başkalarına, kendine ve dış çevreye karşı tepkisini yansıtan antisosyal özellikler (yani yıkıcı, hiperaktif veya dürtüsel davranış) ve agresif davranış sorunları grubu olarak tanımlanmaktadır (Eisenberg vd., 2001; Liu, 2004).

Çocukların sosyal gelişimlerini önemli ölçüde etkileyen çevrede birincil olarak ebeveynlerin (Maccoby, 1994), akranların (Witt, 2000) ve erken çocukluk döneminde yer alan eğitimcilerin (Hemmeter, Santos ve Ostrosky, 2008) olduğu bilinmektedir. Ancak erken çocukluk döneminde

ebeveynleri ve çocukların sosyal duygusal gelişimlerini ele alan araştırmaların annelerin süreçteki rolü üzerine odaklandığı, babaların bu süreçteki rolüne çok az önem verdiği dikkat çekmektedir (Phares vd., 2005; Cui vd., 2022; Islam ve Khan, 2023; Urizar ve Munoz, 2022). Çocukların erken gelişimini konu alan araştırmalar genellikle anne-çocuk ilişkilerini vurgulamaktadır ve yakın zamana kadar baba-çocuk ilişkilerine artan ilgi genellikle çocuğun davranışlarının sonuçlarını araştırmak için daha arka planda kalmıştır (Cabrera vd., 2018). Örneğin, 1970'lerden önce babalar genellikle anne için destekleyici bir tamamlayıcı ya da yardımcı olarak kabul edilmiştir (Boyd, 1981; McBride ve Mills, 1993).

Anne ve babanın çocuğun sosyalleşme sürecinde birbirlerinden farklı ve oldukça önemli roller aldığı düşünüldüğünde babaların çocuklarının gelişimlerine olan katkılarının unutulduğu görülmektedir (Lamb, 1975). Yaklaşık 30 yıl öncesine kadar çocukların gelişimleri ile ilgili aileyi konu alan çalışmaların yalnızca 5'te 1'inin babaları ele aldığı belirtilmektedir (Russell ve Radojevic, 1992). Bu bağlamda çocuğun erken çocukluk dönemindeki sosyal ve duygusal gelişiminde annenin rolünün daha fazla ön plana çıktığı babanın rolüne ise gereken önemin verilmediği görülmektedir (Phares vd., 2005).

Son yıllarda ise babaların ebeveynlik davranışlarının çocukların gelişimleri ile ilişkisini inceleyen çalışmaların sayısı giderek artmaktadır (Ramchandani vd., 2013; Torres vd., 2014; Özgündüz, 2015; Kroll vd., 2016). Yakın tarihli yapılan araştırmalarda özellikle baba katılımının çocukların sosyal gelişimlerine katkı sağladığı ve çocuklarda görülen davranış problemlerinin azalmasını sağladığı belirtilmektedir (Goldwire, 2012; Easterbrooks, Raskin ve McBrian, 2014; Özgündüz, 2015; Raskin, Fosse ve Easterbrooks, 2015).

Araştırmanın kuramsal çerçevesine bakıldığında ise Belsky (1984)'nin Ebeveynlik Süreç Modeli ve Cabrera vd. (2007)'nin Ebeveynlik Etkisinin Dinamikleri kuramı anne-babaların ebeveynliklerinin yanında bu ebeveynlik davranışlarını etkileyen diğer değişkenlerle birlikte ebeveynlerin çocuk gelişimine olan etkilerini açıklamaktadır. Belsky (1984) Ebeveynlik Süreç Modeli'ne göre çocuğun kişiliği, ebeveynin kendi kişiliği, ebeveynlikle ilgili algıları ve yaşadığı sosyal bağlam ebeveynliğini etkilemektedir. Bu değişkenlerde ebeveynin psikolojik durumunu etkileyerek, ebeveynlik davranışları ve çocuğun gelişimini etkilemektedir. Cabrera vd. (2007)'nin "Ebeveynlik Etkisinin Dinamikleri" modeli ve daha sonrasında genişletilen (Cabrera vd., 2014)9 "Baba-çocuk İlişkilerinin Ekolojisi" modeline de göre de babanın kişiliği, kişisel özellikleri, ebeveynlik algıları, babanın sosyal ilişkileri ve aile ilişkileri gibi birçok değişken babanın ebeveynlik davranışlarını etkileyerek çocuğun gelişiminde etkili olmaktadır. Bu çalışmada da yukarıda ifade edilen kuramsal çerçeve bağlamında babanın kişiliği ve babalık rolü algısının çocuğun sosyal yetkinlik ve davranış problemleri ile olan ilişkisinde baba katılımının aracı rolü ele alınmıştır.

1.1. Problem Durumu

Çocukların gelişimleri üzerinde babaların etkisini inceleyen ilk araştırmalara bakıldığında bu araştırmaların babaların varlığı ya da yokluğu üzerine odaklandığı görülmektedir (Pleck, 2010). Fakat Lamb (1975, 1977) babaların çocuk gelişimine olan etkileri noktasında baba-çocuk etkileşimlerinin tarzı ve baba-çocuk bağlanması gibi kavramlarında oldukça önemli olduğunu vurgulamıştır. Alanyazında yapılan çalışmalarda da babanın ebeveynlik davranışları ve çocuğuyla kurduğu ilişkinin çocuğun sosyal gelişimi ile bağlantısı araştırılmaktadır (Leidy vd., 2013; Ramchandani vd., 2013; Torres, vd., 2014).

Uluslararası alanyazında baba katılımı ve çocuğun gelişimine sağladığı yararlar üzerine yapılan çalışmaların sayısı giderek artmaktadır (Ramchandani vd., 2013; Torres, vd., 2014; Kroll vd., 2016; Driver, 2019; Ziv ve Arbel, 2020). Ancak ulusal alanyazın incelendiğinde ise baba katılımı, babalık rolü

algısı ve baba kişiliği değişkenler üzerine yapılan çalışmalarının sayısının oldukça düşük olduğu görülmektedir.

Baba katılımının ele alındığı çalışmalarda baba katılımının öğretmen görüşlerine göre değerlendirilmesi (Özyürek vd., 2018), baba eğitim programlarının baba katılımına etkisi (Taşkın ve Erkan, 2009), baba katılımı programı-baba çocuk ilişkisi (Özkan, 2014), baba katılımı ve çocukların erken matematik becerileri (Özdemir, 2018), baba katılımı ve çocukların baba algısı (Çetin, 2015) ile baba katılımı ve baba-çocuk ortaklığı (Moluz, 2022) gibi konular incelenmiştir. Babalık rolü algısını üzerine yapılan çalışmalarda; babalık rolü algısını etkileyen faktörler (Telli ve Özkan, 2016), babalık rolü algısı ile baba çocuk ilişkisi (Deleş ve Kaytez, 2020), baba destek eğitimi programı-babalık rolü ve oyun becerileri (Şalcı, 2020) ile baba ilgi düzeyi-sosyal beceriler (Tekler, 2019) gibi konular ele alınmıştır. Babanın kişiliği bağlamında ise çalışmaların oldukça sınırlı olmakla birlikte ebeveyn kişiliği-sosyal beceriler (Göger, 2018), ebeveyn kişiliği-psikolojik iyi oluş (Atan, 2020) gibi değişkenlerin incelendiği görülmüştür.

Alanyazında baba katılımını, babalık rolü algısı ve baba kişiliği gibi baba ile ilgili farklı değişkenleri bir arada ele alarak bu değişkenler arasındaki doğrudan ve dolaylı etkileri ortaya koyan çalışmaya rastlanmamıştır. Ancak değişkenler arasındaki nedensel ilişkiler ele alınırken bu değişkenler ile bağlantılı diğer değişkenlerin aracı ya da düzenleyici etkilerini incelemek değişkenler arasındaki ilişkinin doğasının ortaya konulmasında oldukça önemli katkılar sağlamaktadır (Gürbüz, 2019). Ayrıca babanın kişiliği ve babanın ebeveynlik ile ilgili algıları gibi değişkenler baba katılımı ve çocuğun sosyal duygusal gelişimi bağlamında oldukça önemli ve unutulmaması gereken değişkenler olarak görülmektedir (Lamb ve Levis, 2010; Pleck, 2010). Belsky (1984)'nin Ebeveynlik Süreç Modeli ve Cabrera vd. (2014)'nin "Baba-çocuk İlişkilerinin Ekolojisi" modeline göre de babanın ebeveynlik ile ilgili algısı ve kişiliğinin babanın ebeveynlik davranışlarını ve çocuğun gelişimini de etkilediğine dikkat çekilmektedir. Bu bağlamda bu çalışmada babanın kişiliği ve babalık rolü algısının çocuğun sosyal yetkinlik ve davranış problemleri ile olan ilişkisinde baba katılımının aracı rolü incelenerek değişkenler arasındaki doğrudan ve dolaylı ilişkilere odaklanılmıştır.

1.2. Araştırmanın Amacı ve Önemi

Yakın zamanda yaşanan COVID-19 pandemisi ile birlikte yaşanan izolasyon ve kapanma dönemlerinde çocukların evde anne-babaları ile daha fazla geçirmeleri, anne-babaların çocuklarının hayatlarına katılmaları ve onlarla kurdukları ilişkileri daha fazla ön plana çıkarmıştır. Pandemi dönemi içerisinde yapılan bu çalışmada da çocukların sosyal davranışlarının babanın kişiliği, babalık rolü algısı, baba katılımı ve sosyal davranışlar bağlamında ele alması oldukça önemlidir.

Ayrıca alanyazında baba katılımını kuramsal bir dayanağı temel alarak çocukların sosyal davranış gelişimlerini, baba katılımını etkileyen babalık rolü algısı ve babanın kişiliği gibi faktörlerle birlikte ele alan bir çalışmaya rastlanmamıştır. Çalışmanın bu bağlamda alanyazına katkı sağlayacağı düşünülmektedir.

Ülkemizde babaların çocuk bakımını tamamen anneye bırakan, babaların yalnızca evin ekonomik ve fiziksel ihtiyaçlarını karşıladığı geleneksel babalık rolünün devam ettiği AÇEV (2017) tarafından hazırlanan raporda ifade edilmektedir. Bu rapora göre babaların %91'i eşlerini çocuklarının bakımı noktasında birinci derecede sorumlu kişi olarak ifade ederken, %51'i de çocuklarının bakımları konusunda hiçbir şekilde sorumluluk almak istemediklerini ifade etmektedir. Çocuklarının bakımlarını üstlenebileceklerini ifade eden babaların oranı ise yalnızca %0,1'dir. Bu noktada babalık rolü algısı,

babanın kişiliği ve baba katılımı değişkenlerin çocukların gelişimine katkıları noktasında yapılacak çalışmaların bu konuda bir farkındalık kazandırarak alanyazına katkı sağlayacağına inanılmaktadır.

Bu araştırmanın amacı babanın kişiliği, babalık rolü algısı ve okul öncesi dönem çocuklarının sosyal davranışları arasındaki ilişkide baba katılımının aracı rolünün incelenmesidir. Bu amaçla aşağıdaki sorulara cevap aranmıştır:

1-Okul öncesi dönem çocuklarının sosyal davranışları ve babanın kişiliği arasındaki ilişkide baba katılımının anlamlı bir aracılık rolü var mıdır?

2-Okul öncesi dönem çocuklarının sosyal davranışları ve babalık rolü algısı arasındaki ilişkide baba katılımının anlamlı bir aracılık rolü var mıdır?

2. YÖNTEM

2.1. Araştırma Deseni

Bu araştırma okul öncesi dönem çocuklarının sosyal davranışları ve babanın kişiliği ile babalık rolü algısı arasındaki ilişkide baba katılımının aracı etkisinin incelenmesini amaçlayan betimsel bir çalışmadır. Betimsel araştırmalardan tarama modelinin tercih edildiği bu çalışmada araştırma modeli olarak ilişkisel desen ve tarama deseni seçilmiştir. İki ya da daha çok değişken arasındaki ilişkilerin incelendiği bu araştırmalarda araştırmacının amacı, değişkenler arasındaki ilişkilerin fotoğrafını çekerek, var olan durumu betimlemektir (Karasar, 2012; Büyüköztürk vd., 2020).

2.2. Çalışma Grubu

Araştırmanın çalışma grubunu Türkiye’de yaşayan 3-6 yaş aralığında çocuğu olan 504 baba oluşturmaktadır. Çalışmanın verileri 2021-2022 yılı güz döneminde ağırlıklı olarak Ağrı ve Eskişehir illerinden toplanmış olup herhangi bir il sınırlamasına gidilmemiştir. Çalışma grubunun oluşturulmasında kolay ulaşılabilir ve kartopu örnekleme yöntemleri kullanılmıştır. Çalışma grubunun demografik özelliklerine ilişkin betimleyici istatistikler aşağıda yer almaktadır. Tablo 1 incelendiğinde çalışmaya katılan babaların çocuklarının çocuklarının 251’inin erkek, 253’ünün kız olduğu görülmektedir.

Tablo 1: Çalışma Grubundaki Babaların Çocuklarının Cinsiyetine İlişkin Betimleyici İstatistikler

Çocuğun Cinsiyeti	Frekans	Yüzde
Erkek	251	49,8
Kız	253	50,2
Toplam	504	100

Tablo 2: Çalışma Grubundaki Babaların Çocuklarının Yaşlarına İlişkin Betimleyici İstatistikler

Çocuğun Yaşı	Frekans	Yüzde
3 yaş	44	8,7
4 yaş	121	24
5 yaş	233	46,2
6 yaş	106	21
Toplam	504	100

Tablo 2 incelendiğinde çalışmaya katılan babaların çocuklarının ağırlıklı olarak 5 yaş grubundan oldukları görülmektedir.

Tablo 3: Çalışmaya Katılan Babaların Yaşlarına İlişkin Betimleyici İstatistikler

Babanın Yaşı	Frekans	Minimum	Maksimum	Ortalama	S. Sapma
Toplam	504	24	57	35,17	4,967

Tablo 3 incelendiğinde çalışmaya katılan babaların yaşlarının 24 ve 57 arasında değiştiği, yaş ortalamalarının ise 35 olduğu görülmektedir.

2.3. Veri Toplama Araçları

Araştırmada toplamda dört adet ölçme aracı kullanılmıştır. Veri toplama araçları çalışmanın amacına uygun olarak baba katılımı, babanın kişiliği, babalık rolü algısı ve çocuğun sosyal davranışları olmak üzere bu dört değişkeni ölçmek amacı ile araştırmacı tarafından seçilmiştir. Bunlar; Baba Katılım Ölçeği (BAKÖ), Babalık Rolü Algı Ölçeği, Beş Faktör Kişilik Ölçeği ve Sosyal Yetkinlik ve Davranış Değerlendirme Ölçeği'dir. Aşağıda bahsi geçen ölçme araçlarına ilişkin ayrıntılı bilgiler yer almaktadır.

2.3.1. Baba katılım ölçeği (BAKÖ)

Çalışmada baba katılımını ölçmek amacıyla Baba Katılım Ölçeği (BAKÖ) kullanılmıştır. Baba Katılım Ölçeği (BAKÖ), 3-6 yaş aralığında çocuğu olan babaların, baba katılımını ölçmek amacıyla Simsıkı ve Şendil (2014) tarafından geliştirilmiştir. Ölçek 37 madde ve 3 altboyuttan (Keyfi Meşguliyet, Temel Bakım, İlgi ve Yakınlık) oluşmaktadır. BAKÖ'de maddeler davranış biçimleri ile ifade edilmiş olup, 5'li likert yapı üzerinden yanıtlanmaktadır. Ölçekte her boyut için ayrı puan elde edilmektedir. Ayrıca toplam puan da kullanılmaktadır. Bir babanın BAKÖ'den yüksek puan alması, baba katılım düzeyinin yüksek olduğu anlamına gelmektedir. Bu ölçek çalışmaya katılan babalar tarafından doldurulmuştur.

2.3.2. Babalık rolü algı ölçeği

Babalık rolü algı ölçeği, Kuzucu (1999) tarafından babaların, babalık rolü algılarını belirlemek amacıyla geliştirilmiş bir ölçme aracıdır. Ölçek, geleneksel babalık rolü algısı ve modern babalık rolü

algısına yönelik ifadeler içeren toplam 21 maddeden oluşmaktadır. Ölçek 5’li likert yapı üzerinden yanıtlanmaktadır. Ölçek için gerekli geçerlik ve güvenilirlik analizleri yapılmıştır (Semiz, 2022). Bu ölçek çalışmaya katılan babalar tarafından doldurulmuştur.

2.3.3. Beş faktör kişilik ölçeği

Kişiliği beş temel faktör üzerinden ölçmek amacıyla Rammstedt ve John (2007) tarafından geliştirilen Beş Faktör Kişilik Ölçeği Horzum, Ayas ve Padır (2017) tarafından Türkçeye uyarlanmıştır. Ölçek, Dışadönüklük, Yumuşakbaşlılık, Özdenetimlilik, Nörotizm ve Deneyime Açıklık olmak üzere beş faktörden oluşmaktadır. Her faktör 2 maddenin yer aldığı ölçeğin toplam madde sayısı 10’dur. Ölçeğin uyarlanması aşamasında çeviri, geri-çeviri ve dilsel eş değerlik aşamaları takip edilerek ölçeğin geçerli ve güvenilir bir biçimde uyarlanması sağlanmıştır. Bu ölçek çalışmaya katılan babalar tarafından doldurulmuştur.

2.3.4. Sosyal yetkinlik ve davranış değerlendirme ölçeği

Çalışmada okul öncesi dönem çocuklarının sosyal davranışlarını değerlendirmek amacıyla Çorapçı vd. (2010) tarafından uyarlanan Sosyal Yetkinlik ve Davranış Değerlendirme Ölçeği kullanılmıştır. Orjinali LaFreniere ve Dumas (1996) tarafından geliştirilen Sosyal Yetkinlik ve Davranış Değerlendirme Ölçeği okul öncesi dönem çocuklarında görülebilecek öfke-agresyon ve kaygı-geri çekilme gibi duygusal ve davranışsal sorunlara ek olarak çocukların sosyal yetkinliklerini değerlendirmek için kullanılmaktadır. Ölçek bu üç alt boyutta 10’ar madde olmak üzere toplamda 30 maddeden oluşmaktadır. Ölçek çalışmaya katılan babalar tarafından cevaplanmıştır.

2.4. Veri Toplama Süreci

Çalışmanın veri toplama sürecinde ilk olarak 23.10.2021 tarihinde Millî Eğitim Bakanlığı izni alınmıştır. Alınan izin sonrası veri toplama çalışmasına başlanılarak, Ağrı il merkezinde yer alan anasınıfı ve bağımsız anaokullarından, araştırmacı tarafından okullara gidilerek araştırmanın Google forms linki öğretmenlere gönderilmiş ve çocukların babaları ile paylaşılması istenmiştir. Çalışmanın pandemi döneminde yapılması nedeniyle veriler online ölçekler aracılığıyla toplanmıştır. Ayrıca öğretmenlerden Türkiye’nin farklı illeri dâhil hâlihazırda görev yapan okul öncesi öğretmeni arkadaşları ile de çocukların babalarına göndermek üzere çalışmanın linkini paylaşmaları istenmiştir. Araştırmacı ağırlıklı olarak Eskişehir olmak üzere Türkiye’nin farklı yerlerinde görev yapan ulaşabildiği okul öncesi öğretmenlerine ulaşarak, araştırmayı çocukların babaları ile paylaşmalarını istemiştir. Yaklaşık 3 aylık bir veri toplama sürecinin ardından 1 Ocak 2022 tarihi itibarıyla veri toplama çalışması sonlandırılmıştır. Veri toplama süreci sonucunda toplamda 3-6 yaş aralığında çocuğu bulunan 504 baba çalışmanın katılımcısı olmuştur.

2.5. Veri Analizi

Çalışmadan elde edilen verilerin analizinde yol (path) analizi ile aracı etki (mediation) analizi kullanılmıştır. Yol analizi ile aracı etkinin incelenmesi AMOS 23 programı aracılığı ile yapılmıştır. Yol analizi iki ya da daha fazla değişken arasındaki nedensel ilişkilerinin sınanmasında kullanılan regresyon

ile yakından ilişkili bir tekniktir (Meydan ve Şeşen, 2011). Nedensel modelleme biçiminde de adlandırılan yol analizi gözlenen (ölçülen) değişkenler arasındaki ilişkileri tespit etmeyi sağlamaktadır (Bayram, 2013). Yapısal eşitlik modellemesinin türleri arasında yer alan gözlenen değişkenler ile yol analizi, yapısal eşitlik modellemesinin en eski biçimidir (Bayram, 2013; Kline, 2016; Meydan ve Şeşen, 2011). Gözlenen değişkenler ile analizin tamamlanması için istenen ön koşul modelde yer alan ölçeklerin geçerlilik ve güvenilirlik çalışması yapılmış ölçekler olmasıdır. Yol analizinin çoklu regresyon analizine karşı üstün olan yanları bulunmaktadır. Çoklu regresyon analizinde yalnızca bir bağımlı değişken için analiz yapılabilirken, yol analizi aynı anda birden fazla bağımlı değişkenin analizini mümkün kılmaktadır. Yol analizinde kullanılan yol diyagramları, modelin ve ilişkilerin anlaşılabilirliğini arttırmaktadır (Bayram, 2013).

Aracılık etkisinde bağımlı değişken ve bağımsız değişken arasındaki ilişkiler bu iki değişken arasındaki bir bağlantı mekanizması gibi çalışan aracı bir değişken ile açıklanmaya çalışılmaktadır (Gürbüz, 2019). Bağımsız değişken (X), bağımlı değişken (Y) ve aracı değişken (M) ile oluşan basit bir aracılık modelinde bağımsız değişken hem bağımlı değişkeni hem de aracı değişkeni nedensel olarak etkilemektedir. Aracı değişken de bağımlı değişkeni nedensel olarak etkilemektedir (Hayes, 2022). Buna göre verilerin analizinde babanın kişiliği ve babalık rolü algısı için bu değişkenlerin baba katılımını nedensel olarak etkilemesi nedeniyle babanın kişiliği (X) ve babalık rolü algısı (X) ile sosyal davranışlar (Y) ilişkisinde baba katılımının (M) aracı rolü incelenmiştir. Basit aracılık modeline ilişkin kavramsal yol diyagramı Şekil 1'de yer almaktadır.

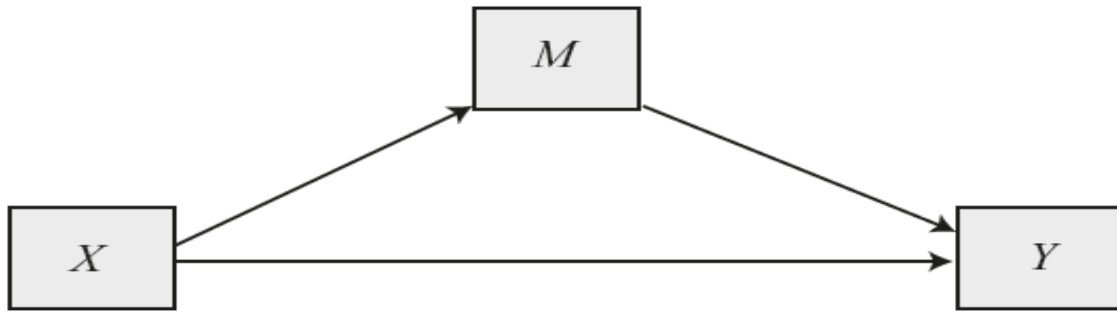

Şekil 1: Basit Aracılık Modeline İlişkin Kavramsal Yol Diyagramı

2.6. Geçerlik ve Güvenirlik

Öncelikle çalışmanın geçerli ve güvenilir bir araştırma olması için araştırmada kullanılan ölçekler araştırmacı tarafından titizlikle seçilmiştir. Ölçeklerin geçerlik ve güvenilirlik çalışmaları yapılmış ölçme araçları olmasına dikkat edilmiştir. Faktör analizi yapılmamış olan babalık rolü algı ölçeği için ise ölçeğin yazarı ile iletişime geçerek faktör analizleri yapılmıştır. Ayrıca araştırmacının güvenilirlik ve geçerliğini arttırmaya yönelik olarak öncelikli olarak çalışmada elde edilen verilerin normal dağılıma uygunluğu incelenmiştir. Normallik varsayımı için skewness ve kurtosis değerlerinin sırasıyla ± 2 , ± 7 arasında yer almasının normallik açısından bir problem oluşturmadığı belirtilmektedir (Curran, West ve Finch, 1996). Buna yönelik olarak değişkenlere ilişkin skewness ve kurtosis değerleri aşağıda tablo 4'te yer almaktadır. Tabloda yer alan değerler incelendiğinde skewness ve kurtosis değerlerinin ± 1 aralığında yer aldığı görülmekle, normallik varsayımının sağlandığı anlaşılmaktadır.

Tablo 4: Ölçeklere İlişkin Skewness ve Kurtosis Değerleri

Ölçek	Skewness	Kurtosis
Baba Katılımı	-,811	1,16
Baba Kişilik-Dışa Dönüklük	-,641	-,286
Baba Kişilik-Yumuşak Başlılık	-,929	,461
Baba Kişilik-Öz Denetim	,167	1,257
Baba Kişilik-Nörotizm	,496	-,063
Baba Kişilik-Deneyime Açıklık	-,244	-,047
Babalık Rolü Algısı	-,940	2,85
Sosyal Davranış-Sosyal Yetkinlik	-,450	,035
Sosyal Davranış-Kaygı Geri Çekilme	,988	1,113
Sosyal Davranış-Öfke Agresyon	,623	,631

Aracı etkinin incelenmesinde farklı yollar ve programlar tercih edilebilmektedir. Aracı etki analizi Baron ve Kenny'nin dört aşamalı yöntemi ile, regresyon analizi ile, AMOS ile yapısal eşitlik modellemesi aracılığıyla ve SPSS Process Macro ile yapılabilmektedir (Sürücü, Şeşen ve Maşlakçı, 2021). Ancak bu metotlar arasında en üst düzey analiz olan yapısal eşitlik modellemesi ile aracı etki analizidir. Bu bağlamda en az sayıda ve en üst düzey analizin kullanılarak çalışmanın veri analizi sürecinin tamamlanması çalışmanın geçerlik ve güvenilirliğini arttırmaktadır. Çünkü istatistiksel olarak yapılan bütün analizlerin %95 güven aralığında %5 hata payı ile yapıldığı düşünüldüğünde fazladan yapılan her analiz sabit hatayı arttırmaktadır. Ayrıca Hayess (2022) basit modellerin analizinde regresyonun kullanılabileceğini belirtirken, daha karmaşık modellerin analizinde ise yapısal eşitlik temelli yaklaşımların kullanılmasını önermektedir. Bu çalışmada da aracı etkilerin incelenmesi için AMOS programı üzerinden yapısal eşitlik temelli aracı etki analizi yapılmıştır. Alanyazında geleneksel yöntemlerden biri olarak ifade edilen Baron ve Kenny'nin dört aşamalı yönteminde aracı etki analizi sonrasında kısmi aracılık ve tam aracılık şeklinde ifadeler kullanılmaktadır (Gürbüz, 2019). Kısmi aracılık da aracı değişkenin bağımsız değişken ile bağımlı değişken ilişkisinde, ilişkinin bir kısmını oluşturmaktadır. Tam aracılık da ise bağımsız ve bağımlı değişken arasındaki ilişkinin tamamı aracı değişken işe gerçekleşmektedir (Sürücü, Şeşen ve Maşlakçı, 2021). Ancak alanyazında kısmi ve tam aracılılık biçimindeki ifadeler yerine toplam, doğrudan ve dolaylı etkilerin raporlanarak bootstrap ve bias corrected percentile method yöntemi kullanılarak aracı etkilerin anlamlı olup olmadığının incelenmesinin daha bilimsel bir yaklaşım olduğu ifade edilmektedir (Gürbüz, 2019; Sürücü, Şeşen ve Maşlakçı, 2021). Bu doğrultuda çalışmanın geçerlik ve güvenilirliğinin artırılması için bu yöntem tercih edilmiştir.

2.7. Etik Konular

Bu çalışma Anadolu Üniversitesi Sosyal ve Beşerî Bilimler Bilimsel Araştırma ve Yayın Etiği Kurulu'nun 29.06.2021 tarihli ve 79356 protokol numaralı etik kurul izni ile yürütülmüştür. Ayrıca Millî Eğitim Bakanlığında E-78971437-20-35374843 sayılı araştırma izni alındıktan sonra veri toplama çalışması yapılmıştır. Çalışmada kullanılan bütün ölçme araçları gerekli izinler alınarak ve gerekli atıflar

yapılarak kullanılmıştır. Çalışmanın tamamı etik ilkeler çerçevesinde gönüllük esasına göre yürütülmüştür.

3. BULGULAR

3.1. Babanın Kişilik Özellikleri ve Çocuğun Sosyal Davranışları İlişkisinde Baba Katılımının Aracı Rolünü İncelemek Amacıyla Yapılan Aracı Etki Analizine Yönelik Bulgular

Yapılan aracı etki analizinde dışadönüklük (DD), yumuşak başlılık (YB), özenetim (OD), nörotizm (NR) ve deneyime açıklık (DA) ile sosyal yetkinlik (SY), kaygı-geri çekilme (KG) ve öfke-agresyon (OA) arasındaki ilişkide baba katılımının (BK) aracı etkisi incelenmiştir. Analize geçmeden önce çoklu doğrulsallık varsayımının incelenmesi amacıyla aşağıda baba katılımı, sosyal davranışlar ve kişilik özellikleri arasındaki korelasyonlar Tablo 5'te yer almaktadır.

Tablo 5: Baba Katılımı, Çocuğun Sosyal Davranışları ve Babanın Kişilik Özellikleri Arasındaki Korelasyonlar

Değişkenler	1	2	3	4	5	6	7	8
BK								
SY	,32***							
KG	-,26***	-,36***						
OA	-,24***	-,44***	,32***					
DD	,24***	,18***	-,23***	-,06				
YB	,09*	,19***	-,10*	-,20***	,11*			
OD	,20***	,12**	-,10*	-,03	,08	,008		
NR	-,26***	-,27***	,21***	,32***	-,23***	-,34***	-,07	
DA	,26***	,15***	-,22***	-,15***	,27***	,08*	,04	-,19***

* p < .05, ** p < .01, *** p < .001

Tablo 5 incelendiğinde baba katılımı, çocuğun sosyal davranışları ve babanın kişilik özellikleri açısından değişkenler arası korelasyonların çoklu doğrulsallık varsayımını sağladığı görülmektedir.

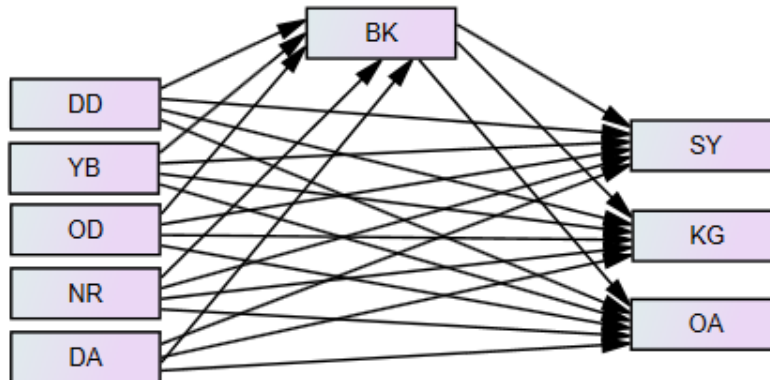

Şekil 2: Babanın Kişiliği ile Sosyal Davranışlar Arasındaki İlişkide Baba Katılımının Aracı Rolüne İlişkin Model

Şekil 2’de babanın kişilik özellikleri ile çocuğun sosyal davranışları arasındaki ilişkide baba katılımının aracı rolüne ilişkin model yer almaktadır. Analize geçilmeden önce çoklu normallik varsayımı için hesaplanan critical ration değerinin 11,06 olduğu ve verinin çoklu normallik varsayımını sağlamadığı görülmüştür. Bu nedenle analiz içerisinde çoklu normallik varsayımını gerektirmeyen Asimtotik Olarak Dağılımdan Bağımsız (Asymptotically Distribution-Free) yaklaşımı seçilmiştir. Yapılan ilk analizde modelde oluşturulan bazı yolların anlamlı olmadığı görülmüştür. Buna göre baba katılımı ile yumuşak başlılık arasında, dışadönüklük ile sosyal yetkinlik ve öfke-agresyon arasında, özdenetim ile sosyal yetkinlik, öfke-agresyon ve kaygı-geri çekilme arasında ve deneyime açıklık ile sosyal yetkinlik ve öfke-agresyon arasında anlamlı bir ilişkinin olmadığı bulunmuştur. Bu noktada yukarıda belirtilen durumlar için bağımsız değişken, aracı değişken ve bağımlı değişken arasındaki nedensel ilişkilerin kurulamaması nedeniyle anlamlı olmayan yollar analizden çıkarılarak analiz tekrar edilmiştir. Yapılan son analize ilişkin sonuçlar aşağıdaki gibidir.

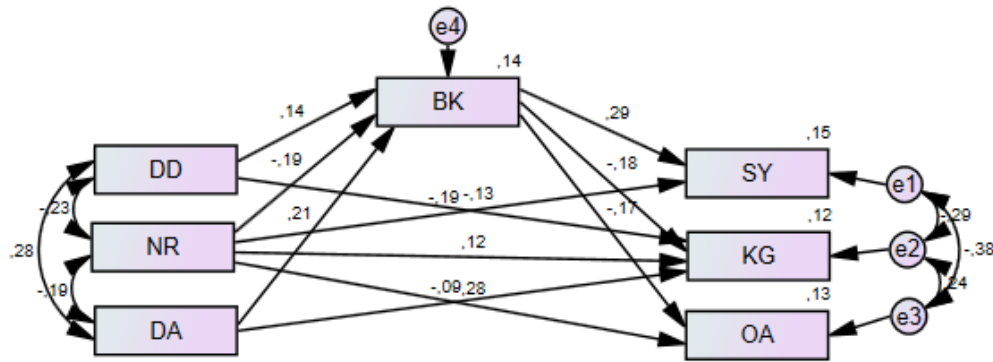

Şekil 3: Baba Kişiliği ve Çocuğun Sosyal Davranışları İlişkisinde Baba Katılımının Aracı Rolüne İlişkin Analiz Sonuçları

Tablo 6. Baba Kişiliği ve Sosyal Davranışlar İlişkisinde Baba Katılımının Aracı Olduğu Modele İlişkin Standardize Edilmiş Toplam Etki Değerleri

Yollar	S. Estimate	C.R.
BK←DD	,142**	3,045
BK←NR	-,188**	-4,159
BK←DA	,207**	4,307
SY←BK	,286**	6,137
KG←BK	-,179**	-3,571
OA←BK	-,173**	-3,739
KG←DD	-,131**	-3,230
KG←DA	-,087*	-2,043
SY←NR	-,194**	-4,427
KG←NR	,121*	2,653
OA←NR	,280**	5,786

*p < ,05 **p < ,005

Tablo 6 incelendiğinde baba katılımı ile babanın dışadönüklük, deneyime açıklık ve nörotizm, kişilik özelliklerinin ilişkili olduğu görülmektedir. Buna göre babanın dışadönüklük ($\beta=0,142$, $p<0,01$) ve deneyime açıklık ($\beta=0,207$, $p <0,001$) kişilik özellikleri baba katılımının pozitif yordayıcısı iken, nörotizm kişilik özelliğinin ($\beta=-0,188$, $p <0,001$) ise baba katılımının negatif yordayıcısı olduğu görülmektedir. Ek olarak şekil 3 incelendiğinde babanın dışadönüklük, deneyime açıklık ve nörotizm kişilik özelliklerinin, baba katılımındaki ($R^2 =0,14$) varyansın %14'ünü açıkladığı görülmektedir. Babanın kişilik özellikleri ile çocuğun sosyal davranışları arasındaki ilişkiler incelendiğinde ise babanın dışadönüklük ($\beta=-0,131$, $p = 0,001$) ve deneyime açıklık ($\beta=-0,087$, $p = 0,041$) kişilik özelliklerinin yalnızca çocuğun kaygı-geri çekilme düzeyinin negatif yordayıcısı olduğu anlaşılmaktadır. Babanın nörotizm kişilik özelliğinin ise çocuğun hem sosyal yetkinlik hem de kaygı-geri çekilme ve öfke agresyon düzeyleri ile ilişkili olduğu görülmektedir. Buna göre babanın nörotizm kişilik özelliği çocuğun sosyal yetkinlik düzeyinin ($\beta=-0,194$, $p <0,001$) negatif yordayıcısı iken, kaygı-geri çekilme ($\beta=0,121$, $p =0,008$) ve öfke-agresyon düzeyinin ($\beta=0,280$, $p <0,001$) pozitif yordayıcısıdır. Baba katılımı, babanın deneyime açıklık, dışadönüklük ve nörotizm kişilik özellikleri ile birlikte; çocuğun sosyal yetkinlik düzeyindeki ($R^2 =0,15$) varyansın %15'ini, kaygı-geri çekilme düzeyindeki ($R^2 =0,12$) varyansın %12'sini öfke-agresyon düzeyindeki ($R^2 =0,13$) varyansın %13'ünü, açıklamaktadır. Bu tablolardaki değerler bağımsız değişken ve aracı değişkenin birlikte yer aldığı modelin sonuçlarıdır. Aracı etkinin var olup olmadığını anlamak amacıyla değişkenlere ilişkin toplam etki (total effect), doğrudan etki (direct effect) ve dolaylı etki (indirect effect) tablolarının incelenmesi gerekmektedir.

Tablo 7: Babanın Kişilik Özellikleri ve Sosyal Davranışlar İlişkisinde Baba Katılımının Aracı Olduğu Modele İlişkin Standardize Edilmiş Toplam Etki Değerleri

	DA	NR	DD	BK
BK	,207*	-,188*	,142*	,000
OA	-,036*	,313*	-,025*	-,173*
KG	-,124*	,155*	-,156*	-,179*
SY	,059*	-,248*	,040*	,286*

* $p <,005$

Tablo 8: Babanın Kişilik Özellikleri ve Sosyal Davranışlar İlişkisinde Baba Katılımının Aracı Olduğu Modele İlişkin Standardize Edilmiş Direk Etki Değerleri

	DA	NR	DD	BK
BK	,207**	-,188**	,142**	,000
OA	,000	,280**	,000	-,173**
KG	-,087*	,121**	-,131**	-,179**
SY	,000	-,194**	,000	,286**

* $p <,05$ ** $p <,005$

Tablo 9: Babanın Kişilik Özellikleri ve Sosyal Davranışlar İlişkisinde Baba Katılımının Aracı Olduğu Modele İlişkin Standardize Edilmiş Dolaylı Etki Değerleri

	DA	NR	DD	BK
BK	,000	,000	,000	,000
OA	-,036*	,033*	-,025*	,000
KG	-,037*	,034*	-,025*	,000
SY	,059*	-,054*	,040*	,000

*p <,005

Tablo 7, 8 ve 9 incelendiğinde doğrudan ve dolaylı etkilerin var olduğu görülmektedir. Doğrudan ve dolaylı etkilerin varlığı ile görülen aracılığın anlamlı olup olmadığı incelendiğinde dışadönüklük ve deneyime açıklık ile kaygı-geri çekilme arasındaki ilişkide baba katılımının istatistiksel olarak anlamlı ($p < 0,005$) bir aracılık etkisinin olduğu görülmektedir. Ancak doğrudan etkiler daha yüksektir. Nörotizm ile sosyal davranışlar arasındaki ilişkide ise baba katılımının sosyal yetkinlik, kaygı-geri çekilme ve öfke-agresyon olmak üzere sosyal davranışların üç alt boyutu içinde istatistiksel olarak anlamlı bir aracılık etkisi gösterdiği bulunmuştur. Ancak doğrudan etkiler daha yüksektir. Aracı etkinin en yüksek olduğu değişken çocukların sosyal yetkinlikleridir. Buna göre babanın nörotizm düzeyinin artması, baba katılımı düzeyini düşürmekte bu durumda çocukların sosyal yetkinliklerine olumsuz katkı sağlamaktadır. Doğrudan etki değerleri incelendiğinde çocukların öfke-agresyon düzeyleri için babanın nörotizm kişilik özelliğinin etki değeri baba katılımına göre daha yüksektir. Çocukların kaygı-geri çekilme ve sosyal yetkinlik düzeyleri için ise baba katılımının doğrudan etki değerinin babanın nörotizm kişilik özelliğine göre daha yüksek olduğu görülmüştür.

Yukarıda yer alan doğrudan ve dolaylı etkiye ilişkin Tablo 8 ve 9 incelendiğinde baba katılımının hem doğrudan hem de dolaylı etkisinin anlamlı ve aynı yönde olduğu görülmektedir. Hair vd. (2021) dolaylı ve doğrudan etkilerin anlamlı ve aynı yönde olduğu aracılık biçimini “tamamlayıcı aracılık” olarak adlandırmaktadır. Tamamlayıcı aracılık da Baron ve Kenny’nin (1986) kısmi aracılık kavramına karşılık gelmektedir (Hair vd., 2021). Bu bağlamda baba katılımının, babanın nörotizm kişilik özelliği ile çocuğun sosyal yetkinlik, kaygı-geri çekilme ve öfke-agresyon düzeyi arasındaki ilişkide tamamlayıcı bir aracılık gösterdiği anlaşılmaktadır. Ayrıca baba katılımı, babanın deneyime açıklık ve dışadönüklük kişilik özellikleri ile kaygı-geri çekilme arasındaki ilişkide tamamlayıcı bir aracılık gösterdiği de görülmektedir.

3.2. Babalık Rolü Algısı ve Çocuğun Sosyal Davranışları İlişkisinde Baba Katılımının Aracı Rolünü İncelemek Amacıyla Yapılan Aracı Etki Analizine Yönelik Bulgular

Yapılacak aracı etki analizinde modern babalık rolü algısı (MBRA) ve geleneksel babalık rolü algısı (GBRA) ile çocuğun sosyal yetkinlik (SY), kaygı-geri çekilme (KG) ve öfke-agresyon (OA) düzeyi arasındaki ilişkide baba katılımının (BK) aracı rolünün incelenmesi amaçlanmaktadır. Analize geçmeden önce çoklu doğrusallık varsayımının test edilmesi için değişkenler arasındaki korelasyonlar incelenmiştir. Çoklu doğrusallık varsayımının test edilmesi için değişkenler arasındaki korelasyonların incelenmesi ve değişkenler arasında .7’den fazla korelasyon çıkmaması istenmektedir. (Kline, 2015; Pallant, 2016) Değişkenler arası korelasyonlar aşağıda tablo 10’da yer almaktadır.

Tablo 10: *Baba Katılımı, Çocuğun Sosyal Davranışları ve Babalık Rolü Algısı Arasındaki Korelasyonlar*

Değişkenler	1	2	3	4	5
GBRA	-				
MBRA	,298***	-			
BK	,208***	**	,557*		
SY	,144**	**	,344*	,325*	
KG	,097*	,264***	,263***	,364***	
OA	-.044	,236***	,248***	,447***	,325

* $p < .05$, ** $p < .01$, *** $p < .001$

Tablo 10 incelendiğinde baba katılımı, çocuğun sosyal davranışları ve babalık rolü algısı arasındaki korelasyonlar incelendiğinde çoklu doğrusallık varsayımının sağlandığı görülmektedir.

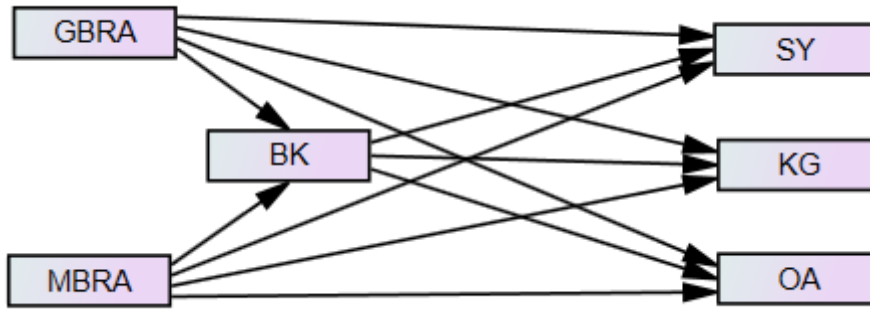

Şekil 4: *Babalık Rolü Algısı ve Çocuğun Sosyal Davranışları İlişkisinde Baba Katılımının Aracı Rolüne İlişkin Model*

Şekil 4'te babalık rolü algısı ve çocuğun sosyal davranışları ilişkisinde baba katılımının aracı rolüne ilişkin model yer almaktadır. Analize geçilmeden önce çoklu normallik varsayımı için hesaplanan critical ration değerinin 23,21 olduğu ve verinin çoklu normallik varsayımını sağlamadığı görülmüştür. Bu nedenle analiz içerisinde çoklu normallik varsayımını gerektirmeyen Asimtotik Olarak Dağılımdan Bağımsız (Asymptotically Distribution-Free) yaklaşımı seçilmiştir. Yapılan ilk analizde geleneksel babalık rolü algısından baba katılımı, sosyal yetkinlik, kaygı-geri çekilme değişkenlerine giden yolların anlamlı olmadığı görülmüştür. Bu noktada bağımsız değişken, aracı değişken ve bağımlı değişken arasındaki nedensel ilişkilerin kurulamaması nedeniyle geleneksel babalık rolü algısı analizden çıkarılarak analiz tekrar edilmiştir. Yapılan son analiz sonuçları aşağıdaki gibidir.

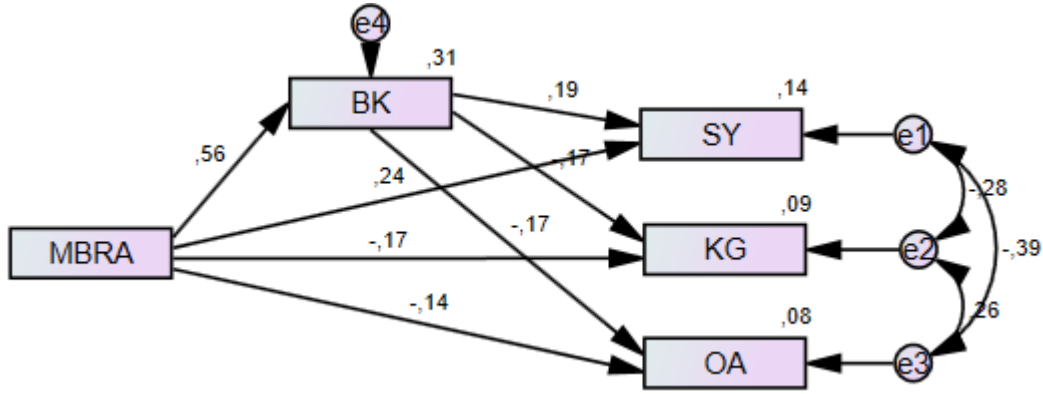

Şekil 5: Modern Babalık Rolü Algısı ve Çocuğun Sosyal Davranışları İlişkisinde Baba Katılımının Aracı Rolüne İlişkin Analiz Sonuçları

Tablo 11: Modern Babalık Rolü Algısı ve Çocuğun Sosyal Davranışları İlişkisinde Baba Katılımının Aracı Olduğu Modele İlişkin Standart Regresyon Katsayıları ve P Değerleri

Yollar	S. Estimate	C.R.
BK← MBRA	,557**	13,800
SY← MBRA	,236**	3,937
KG← MBRA	-,170**	-3,022
OA← MBRA	-,142*	-2,028
SY← BK	,193**	3,238
KG← BK	-,169**	-3,411
OA← BK	-,169**	-2,991

*p <,05 **p <,005

Tablo 11 incelendiğinde tüm regresyon katsayılarının anlamlı olduğu görülmektedir. Şekil 5 incelendiğinde baba katılımının, modern babalık rolü algısı ile birlikte; çocuğun sosyal yetkinlik düzeyindeki ($R^2 = 0,14$) varyansın %14'ünü, kaygı-geri çekilme düzeyindeki ($R^2 = 0,09$) varyansın %9'unu öfke-agresyon düzeyindeki ($R^2 = 0,08$) varyansın %8'ini, açıkladığı görülmektedir. Analiz sonuçlarına göre modern babalık rolü algısının, baba katılımının ($\beta = 0,55$ $p < 0,001$) pozitif yordayıcısı olduğu görülmektedir. Buna göre modern babalık rolü algısı, baba katılımındaki ($R^2 = 0,31$) varyansın %31'ini açıklamaktadır. Ayrıca modern babalık rolü algısının çocuğun sosyal yetkinlik, kaygı-geri çekilme ve öfke-agresyon düzeyi ile ilişkili olduğu anlaşılmaktadır. Buna göre modern babalık rolü algısının sosyal yetkinlik düzeyinin ($\beta = 0,24$ $p < 0,001$) pozitif; kaygı-geri çekilme ($\beta = -0,17$ $p = 0,003$) ve öfke-agresyon düzeyinin ($\beta = -0,14$ $p = 0,043$) ise negatif yordayıcısı olduğu sonucuna ulaşılmıştır. Bu tablolardaki değerler bağımsız değişken ve aracı değişkenin birlikte yer aldığı modelin sonuçlarıdır. Aracı etkinin var olup olmadığını anlamak amacıyla değişkenlere ilişkin toplam etki (total effect), doğrudan etki (direct effect) ve dolaylı etki (indirect effect) tablolarının incelenmesi gerekmektedir.

Tablo 12: *Modern Babalık Rolü Algısı ve Sosyal Davranışlar İlişkisinde Baba Katılımının Aracı Olduğu Modele İlişkin Standardize Edilmiş Toplam Etki Değerleri*

	MBRA	BK
BK	,557*	,000
OA	-,236*	-,169*
KG	-,264*	-,169*
SY	,344*	,193*

*p <,001

Tablo 131: *Modern Babalık Rolü Algısı ve Sosyal Davranışlar İlişkisinde Baba Katılımının Aracı Olduğu Modele İlişkin Standardize Edilmiş Doğrudan Etki Değerleri*

	MBRA	BK
BK	,557**	,000
OA	-,142*	-,169**
KG	-,170**	-,169**
SY	,236**	,193**

**p <,005 *p <,05

Tablo 142: *Modern Babalık Rolü Algısı ve Sosyal Davranışlar İlişkisinde Baba Katılımının Aracı Olduğu Modele İlişkin Standardize Edilmiş Dolaylı Etki Değerleri*

	MBRA	BK
BK	,000	,000
OA	-,094*	,000
KG	-,094*	,000
SY	,107*	,000

*p <,002

Tablo 12, 13 ve 14 incelendiğinde doğrudan ve dolaylı etkilerin var olduğu görülmektedir. Modern babalık rolü algısı ile çocuğun sosyal yetkinlik, kaygı-geri çekilme ve öfke-agresyon düzeyi arasındaki ilişkide baba katılımı istatistiksel olarak anlamlı ($p < 0,002$) bir aracılık rolü göstermektedir ancak doğrudan etkiler daha yüksek etki değerlerine sahiptir. Aracı etkinin çocukların sosyal yetkinlikleri için en yüksek düzeyde olduğu görülmektedir. Buna göre modern babalık rolü algısı, babaların katılım düzeylerini arttırmakta ve baba katılımı düzeyinin artması da çocukların sosyal yetkinliklerine olumlu katkı sağlamaktadır. Modern babalık rolü algısının baba katılımı ile birlikte olan dolaylı etki değerlerinin oldukça yüksek olduğu görülmesine karşın, doğrudan etki değeri daha yüksektir. Doğrudan etkiler incelendiğinde ise çocukların sosyal yetkinlikleri üzerinde modern babalık rolü algısının doğrudan etki değerinin baba katılımına göre daha yüksek olduğu anlaşılmaktadır. Çocukların öfke-agresyon düzeyleri için ise baba katılımının doğrudan etki değerinin modern babalık rolü algısına göre daha yüksek olduğu görülmektedir. Yukarıda yer alan doğrudan ve dolaylı etkiye ilişkin tablo 55 ve 56 incelendiğinde baba katılımının hem doğrudan hem de dolaylı etkisinin anlamlı ve aynı yönde olduğu görülmektedir. Hair vd. (2021) dolaylı ve doğrudan etkilerin anlamlı ve aynı yönde olduğu aracılık biçimini “tamamlayıcı aracılık” olarak adlandırmaktadır. Tamamlayıcı aracılık da Baron ve Kenny’nin (1986) kısmi aracılık

kavramına karşılık gelmektedir (Hair vd., 2021). Bu bağlamda baba katılımın, modern babalık rolü algısı ile çocuğun sosyal yetkinlik, kaygı- geri çekilme ve öfke-agresyon düzeyi arasındaki ilişkide tamamlayıcı bir aracılık gösterdiği anlaşılmaktadır.

4. TARTIŞMA ve SONUÇ

4.1. Baba Katılımı, Sosyal Davranışlar, Babanın Kişiliği Arasında Doğrudan ve Dolaylı İlişkiler

Araştırmanın bulgularına göre baba katılımı; babanın dışadönüklük ve deneyime açıklık kişilik özellikleri için sadece çocuğun kaygı-geri çekilme düzeyi için anlamlı bir aracılık rolü göstermektedir. Buna göre babanın kişinin sosyallik ve cana yakınlık düzeyini ifade eden dışadönüklük (Margines, 2011) kişilik özelliği ile farklı etkinliklere katılma, yeni duygu ve düşüncelere açık olma eğilimini deneyime açıklık (DeYoung, Quilty, Peterson ve Gray, 2013) kişilik özellikleri babanın katılım düzeyini arttırmaktadır. Ayrıca bu dışadönüklük ve deneyime açıklık kişilik özelliklerinin baba katılımının artmasını sağlayarak babanın çocuğu ile kuracağı sıcak ve yakın ilişkileri de destekleyeceği düşünüldüğünde (Prinz ve vd., 2009) çocuğun olumsuz duygular, kaygı, endişe gibi içselleştirilmiş davranış problemleri gösterme miktarını ifade eden kaygı-geri çekilme düzeyini azaltması beklenmektedir. Belsky (1984)'nin Ebeveynlik Süreç Modeli ile Cabrera vd. (2007)'nin "Ebeveynlik Etkisinin Dinamikleri" modelinde de babanın kişilik özelliklerinin babanın ebeveynlik davranışları etkilediği, dolayısıyla çocuğun gelişimi ile de bağlantılı olduğu ifade edilmektedir. Ancak alanyazında babanın kişiliği ve çocuğun sosyal davranışları arasındaki ilişkide baba katılımının aracı rolünü inceleyen çalışmaya rastlanmamıştır. Göger (2018) de ebeveynlerin dışadönüklük kişilik özellikleri arttıkça çocukların sosyal beceri düzeylerinin de arttığını, içselleştirilmiş davranış problemlerinin ise azaldığını ifade etmektedir. Yardım (2019) ise ebeveynlerin gelişime kapalılık kişilik özellikleri arttıkça çocukların iletişim becerilerinin azaldığını ifade etmektedir.

Babanın nörotizm kişilik özelliği için ise çocuğun hem sosyal yetkinlik hem de kaygı-geri çekilme ve öfke-agresyon düzeyi için anlamlı bir aracılık rolü göstermektedir. Babanın duygusal dengesizlik, öfke, depresyon ve kaygı gibi olumsuz duyguları yaşamaya daha eğilimli olma durumunu (Lahey, 2009) ifade eden nörotizm kişilik özelliği ise baba katılımını olumsuz etkilemektedir. Dolayısıyla hem baba katılımının azalması hem de nörotizm kaynaklı baba-çocuk ilişkisinde yaşanabilecek çatışmalı ve dengesiz ilişkilerin çocukların sosyal yetkinlik düzeylerini azaltması, kaygı-geri çekilme ve öfke-agresyon gibi davranış problemlerini ise arttırması beklenmektedir. Bandura (1977)'nin Sosyal Öğrenme Kuramı'na göre de babadaki duygusal dengesizlik durumunu ifade eden nörotizmin çocuklara olumsuz rol model olacağı düşünülebilir. Çünkü Ziv ve Arbel (2020) babaların çocukları ile kurdukları çatışmalı ilişkilerin çocukların agresif karar verme durumlarını arttırdığını ifade etmektedir. Bu bulguyu destekler biçimde bu çalışmada babanın nörotizm kişilik özelliği ile çocuğun sosyal davranışları arasındaki ilişkide baba katılımının aracı etkisinin en fazla çocuğun öfke-agresyon düzeyi üzerinde olduğu sonucuna ulaşılmıştır. Nörotizm kişilik özelliği baba katılımını olumsuz etkilemekte, baba katılımının azalması da çocuğun öfke-agresyon düzeyinin artmasına neden olmaktadır. Yukarıda ifade edildiği gibi nörotizmin babanın çocuğu ile yaşabileceği çatışmalı ve dengesiz ilişkilere de neden olacağı (Schofield vd., 2012) düşünüldüğünde en çok çocuğun öfke ve agresyon gibi dışsallaştırılmış davranış problemleri gösterme düzeyini etkilmesi beklenmektedir. Araştırma sonucunda ulaşılan bulgunun bu durumdan kaynaklandığı düşünülmektedir. Çünkü alanyazında ebeveynlerdeki yüksek düzeyde nörotizm; olumsuz ebeveynlik (Clark, Kochanska ve Ready, 2000), çocuklarda yüksek düzeyde içselleştirilmiş (Van

Leeuwen, 2004) ve dışsallaştırılmış (Prinzle, Onghena ve Hellinckx, 2005; Prinzle vd., 2005) davranış problemleri ile ilişkilendirilmektedir.

Doğrudan etki değerleri incelendiğinde çocukların öfke-agresyon düzeyleri için babanın nörotizm kişilik özelliğinin etki değeri baba katılımına göre daha yüksektir. Çocukların kaygı-geri çekilme ve sosyal yetkinlik düzeyleri için ise baba katılımının doğrudan etki değerinin babanın nörotizm kişilik özelliğine göre daha yüksek olduğu görülmüştür. Bu durumdan babanın nörotizm kişilik özelliğinin çocukların öfke-agresyon gibi dışsallaştırılmış davranış problemleri göstermeleri noktasında oldukça önemli bir değişken olduğu anlaşılmaktadır. Çünkü alanyazındaki araştırmalarda ebeveynlerdeki yüksek düzeyde nörotizm genellikle çocuklardaki dışsallaştırılmış davranış problemleri ile ilişkilendirilmektedir (Prinzle vd., 2004; Prinzle, Onghena ve Hellinckx, 2005; Prinzle vd., 2005). Düşük düzeyde nörotizm ise daha sıcak ve destekleyici ebeveynlik davranışları ile ilişkilendirilmektedir (Cumberland-Li vd, 2003; Prinzle vd., 2009; Schofield vd., 2012).

Nörotizm düzeyi yüksek olan babaların yoğun olarak duygusal dengesizlik ve öfke gibi davranış problemlerini deneyimleme olasılığının daha yüksek olduğu düşünüldüğünde bu durumu çatışmalı ilişkilerle çocukları ile kurdukları etkileşimlere yansıtılmaları muhtemeldir. Dolayısıyla çevrelerindeki birincil yetişkinler olarak anne ve babalarını kendilerine rol model alan çocukların, karar verme ve davranış süreçlerine yansması beklenmektedir. Bu bağlamda çocukların daha agresif olmaları ve öfke-agresyon gibi dışsallaştırılmış davranış problemlerini daha sık sergilemeleri muhtemeldir. Araştırmada ulaşılan sonucun bu durumdan kaynaklandığı düşünülmektedir.

Babanın dışadönüklük ve deneyime açıklık kişilik özellikleri baba katılımının pozitif yordayıcısı iken, nörotizm kişilik özelliği ise baba katılımının negatif yordayıcısıdır. Duygusal dengesizlik, olumsuz duygular deneyimlemeye daha yatkın olma ve duygularını düzenlemede güçlük çekme gibi özellikleri içerisinde barındırılan nörotizm kişilik özelliğinin (Lahey, 2009), babanın ebeveynlik davranışlarını olumsuz yönde etkilemesi beklenmektedir. Çünkü yüksek düzeyde nörotizm babanın ebeveynliğini etkileyecek olumsuz duygusal durumlara ve tutarsızlıklara neden olabilmektedir. Bu durumda baba katılımını olumsuz etkilediği düşünülmektedir. Dışadönük kişiler, genellikle sosyal ve cana yakın olarak görülürken deneyime açık kişiler ise geleneksel olmayan tutumlara sahip yeni duygu ve düşüncelere açık, hayal gücü yüksek, esnek kişiler olarak görülmektedir. Bu durumda baba katılımı desteklediği düşünülmektedir.

Alanyazında babaların kişilik özelliklerinin baba katılımına etkisini inceleyen çalışmaların sayısı oldukça sınırlıdır. Ancak genel olarak ebeveyn kişiliğinin ebeveyn davranışlarına etkisini inceleyen çalışmaların araştırmanın bulgularını destekler nitelikte olduğu görülmektedir. Buna göre Clark, Kochanska ve Ready (2000) yüksek nörotizm gösteren annelerin daha fazla olumsuz ebeveynlik sergilediklerini ve daha az destekleyici ebeveynler olduklarını ifade etmektedir. Cumberland-Li vd. (2003) de ebeveynlerdeki yüksek düzeyde duygu düzenlemenin (düşük nörotizm olarak düşünülebilir) olumlu ebeveynlik ile ilişki olduğunu belirtmektedir. Prinzle vd. (2009) deneyime açıklık ve dışadönüklük düzeyi yüksek, nörotizm düzeyi düşük ebeveynlerin çocuklarıyla daha sıcak ilişkiler kurduklarını, daha olumlu etkileşimler başlattıklarını ve çocuklarının davranışlarına daha uygun yanıtlar verdiklerini ifade etmektedir. Schofield vd. (2012) tarafından yapılan araştırmada da düşük düzeyde nörotizmin daha sıcak ve destekleyici ebeveynlik davranışları ile ilişkili olduğu ifade edilmektedir. De Haan, Dekovic ve Prinzle (2009) da duygusal dengesi daha iyi olan ebeveynlerin daha az aşırı tepki veren ebeveynler olduklarını, deneyime açık ebeveynlerin ise daha sıcak ebeveynler olduklarını belirtmektedir. Tuzgöl Dost, Aytaç ve Kıbrıslıoğlu Uysal (2019) ise hem annenin hem babanın duygusal

açıdan yoksun bırakan ebeveynlik biçiminin olumsuz kişilik özellikleri, düşük benlik saygısı ve düşük yaşam doyumuyla daha fazla ilişkili olduğu söylenebilir.

Bazı araştırmalarda ise kişilik özellikleri ebeveyn tutumları ile ilişkilendirilmektedir. Buna göre deneyime açık olmanın ebeveyn tutumlarından demokratik tutumun olumlu yordayıcısı olduğu nörotizmin ise otoriter tutumun olumlu yordayıcısı olduğu belirtilmektedir (Aytemiz, 2010). İnanç, Altıntaş ve Barış (2017) tarafından yapılan araştırmanın sonuçlarına göre dışadönüklük ve gelişime açıklık kişilik özelliklerinin demokratik tutum ile duygusal dengesizlik ve yeniliklere kapalılık kişilik özelliklerinin ise otoriter, aşırı koruyucu ve izin verici tutum ile ilişkilidir. Ebeveynlerin sergiledikleri bu beveynlik tutumları ise, çocuklarının sosyal davranış gelişimlerini etkilemektedir.

Çalışmada ulaşılan bir diğer sonuç babanın kişilik özellikleri ve çocuğun sosyal davranışları üzerinedir. Buna göre babanın dışadönüklük ve deneyime açıklık kişilik özellikleri yalnızca çocuğun kaygı-geri çekilme düzeyinin negatif yordayıcısıdır. Dışadönük ve deneyime açık babaların sosyallik düzeyi yüksek, yeni durumlara ve düşüncelere açık, esneklik düzeyi yüksek kişiler oldukları düşünüldüğünde bu durumun çocuğun kaygı-geri çekilme gibi içsel problem davranışlar göstermesini olumsuz etkilemesi beklenmektedir. Alanyazında babaların kişilik özelliklerinin çocuklarının sosyal davranışlarına etkisini inceleyen çalışmaların sayısı oldukça sınırlıdır. Göger (2018) ebeveynlerin dışadönüklük kişilik özellikleri arttıkça çocukların sosyal beceri düzeylerinin de arttığını, davranış problemlerinin ise azaldığını ifade etmektedir. Yardım (2019) ise ebeveynlerin gelişime kapalılık kişilik özellikleri arttıkça çocukların iletişim becerilerinin azaldığını ifade etmektedir. Rea-Sandin, Vasquez-O'Brien ve Lemery-Chalfant (2020) tarafından yapılan araştırmada ise ebeveynlerin olumlu kişilik özelliklerinin bebeklerin problem davranışları ile negatif yönde ilişkili olduğu belirtilmektedir. Panula vd. (2020) tarafından yapılan araştırmada ebeveynlerin psikolojik olarak iyi olmasının çocukların sosyal yetkinliklerinin gelişimleri için koruyucu bir faktör olduğunu ifade edilmektedir.

Babanın nörotizm kişilik özelliği ise çocuğun sosyal yetkinlik düzeyinin negatif yordayıcısı iken, kaygı-geri çekilme ve öfke-agresyon düzeyinin ise pozitif yordayıcısıdır. Nörotizm bağlamında ise yukarıda yüksek düzeyde nörotizmin babanın ebeveynlik davranışlarını olumsuz etkilediği; düşük düzeyde nörotizmin ise daha sıcak ilişkiler ve olumlu ebeveynlik davranışları ile ilişkili olduğu yukarıda ifade edilmiştir. Duygusal dengesizlik ve düşük düzeyde duygu düzenleme becerisini içeren nörotizmin, babanın ebeveynlik davranışlarını olumsuz etkilediği düşünüldüğünde bu durumun çocuğun sosyal yetkinliği için negatif; kaygı-geri çekilme ve öfke-agresyon gibi içsel ve dışsal davranış problemleri için ise pozitif etkilerinin olması beklenmektedir. Araştırmanın sonuçlarının belirtilen bu durumdan kaynaklandığı düşünülmektedir.

Alanyazında babaların kişilik özelliklerinin çocuklarının sosyal davranışlarına etkisini inceleyen çalışmaların sayısı oldukça sınırlıdır. Ancak ebeveyn ya da annenin kişilik özelliklerinin çocukların sosyal davranışlarına etkilerini inceleyen çalışmaların sonuçları araştırmanın bulgularını destekler niteliktedir. Buna göre Van Leeuwen (2004) ebeveynlerdeki yüksek düzeyde nörotizmin, çocuklardaki yüksek düzeyde içsel davranış problemleri ile ilişkili olduğunu belirtmektedir. Benzer biçimde Prinzie, Onghena ve Hellinckx (2005) ve Prinzie vd. (2004) tarafından yapılan araştırmaların sonuçları da ebeveynlerinin duygusal dengesi ile çocukların dışsallaştırılmış problem davranışları ile negatif yönde bir ilişki olduğunu göstermektedir. Prinzie vd. (2005) tarafından yapılan bir diğer araştırmanın sonuçlarına göre de ebeveynlerinin duygusal dengesi ile çocukların problem davranışları negatif ilişkilidir. Davies vd. (2012) tarafından yapılan araştırmanın sonuçlarına göre ise annenin anti-sosyal kişilik özellikleri okul öncesi dönem çocuklarının davranış problemlerinin yordayıcısıdır. Görüldüğü

gibi alanyazındaki çalışmaların sonuçları araştırmanın bulgularını destekler niteliktedir. Çalışmada baba katılımında ele alınan bir diğer değişken babalık rolü algısıdır.

4.2. Baba Katılımı, Sosyal Davranışlar, Babalık Rolü Algısı Arasında Doğrudan Ve Dolaylı İlişkiler

Bu çalışmada ulaşılan sonuçlara göre; modern babalık rolü algısı ile çocuğun sosyal yetkinlik, kaygı-geri çekilme ve öfke-agresyon düzeyi arasındaki ilişkide baba katılımı anlamlı bir aracılık rolü göstermektedir. Modern babalık rolü algısı baba katılımının artmasına olumlu katkı sağlamakta, baba katılımının artması da çocuğun sosyal yetkinlik düzeyinin artmasını sağlarken, kaygı-geri çekilme ve öfke-agresyon gibi davranış problemlerini ise azaltmaktadır. Babanın da anne kadar çocukların bakımı, gelişimi ve eğitiminden sorumlu olması, babanın çocukları ile sağlıklı ve yakın ilişkiler kurması gerektiği algısını ifade eden modern babalık rolü algısının babanın hayatı ve bakımına katılım sıklığını gösteren baba katılımına olumlu katkı sağlaması beklenmektedir. Benzer biçimde modern babalık rolü algısının babanın çocuğu ile kuracağı sıcak ve sağlıklı ilişkileri de destekleceği düşünüldüğünde araştırma bulgularının bu durumdan kaynaklandığı düşünülebilir. Belsky (1984)'nin Ebeveynlik Süreç Modeli ile Cabrera vd. (2007)'nin "Ebeveynlik Etkisinin Dinamikleri" modelinde de babanın kişisel özelliklerinin babanın ebeveynlik davranışlarının etkilediği dolayısıyla çocuğun gelişimi ile bağlantılı olduğu ifade edilmektedir. Babanın babalık rolü algısının babanın katılımının sıklığının en önemli yordayıcısı olduğu (Yang, 2010) düşünüldüğünde bu durumda araştırmadaki sonucun bir kaynağı olarak düşünülmektedir.

Alanyazında babalık rolü algısı ve çocuğun sosyal davranışları arasındaki ilişkide baba katılımının aracı rolünü inceleyen çalışmaya rastlanmamıştır. Aracı etkinin çocukların sosyal yetkinlikleri için en yüksek düzeyde olduğu görülmektedir. Buna göre modern babalık rolü algısı, babaların katılım düzeylerini arttırmakta ve baba katılımı düzeyinin artması da çocukların sosyal yetkinliklerine olumlu katkı sağlamaktadır. Modern babalık rolü algısının baba katılımı ile birlikte olan dolaylı etki değerlerinin oldukça yüksek olduğu görülmesine karşın, doğrudan etki değeri daha yüksektir. Doğrudan etkiler incelendiğinde ise çocukların sosyal yetkinlikleri üzerinde modern babalık rolü algısının doğrudan etki değerinin baba katılımına göre daha yüksek olduğu anlaşılmaktadır. Babanın babalık rolü algısının babanın katılımının sıklığının en önemli yordayıcısı olduğu (Yang, 2010) olmasına karşın, baba katılımının baba-çocuk ilişkisi gibi (Aksoy ve Tatlı, 2019; Güzel ve Tüfekçi, 2021) babanın genel olarak bütün ebeveynlik davranışlarını etkilemesi doğrudan etkisinin daha yüksek olmasının bir kaynağı olarak görülmektedir.

Çocukların öfke-agresyon düzeyleri için ise baba katılımının doğrudan etki değerinin modern babalık rolü algısına göre daha yüksek olduğu görülmektedir. Baba katılımının, babanın çocuğun hayatı ve bakımına katılım sıklığı olduğu düşünüldüğünde bu durumun babanın çocuğu ile kuracağı sıcak ve sevgi dolu etkileşimler aracılığıyla çocuğun sevildiğinin ve değerli olduğunun farkına varmasını sağlaması beklenmektedir. Dolayısıyla sevildiğinin ve değerli olduğunun farkına varan çocuğun da öfke-agresyon gibi dışsallaştırılmış davranış problemlerini daha az sergilemesi muhtemeldir. Çünkü alanyazında baba katılımının babanın çocuğu ile kurduğu sıcak ve yakın ilişkilerle bağlantılı olduğu ifade edilmektedir (Özkan, 2014; Jessee ve Adamsons, 2018). Araştırmanın sonuçlarındaki bu bulgunun bu durumdan kaynaklandığı düşünülmektedir. Bu durumu destekler biçimde Ziv ve Arbel (2020) tarafından yapılan araştırma da babaların olumlu tutumlarının ve çocukları ile kurdukları sıcak ve yakın ilişkilerin çocukların agresif karar verme süreçleri ile olumsuz yönde ilişkili olduğu bulunmuştur.

Ayrıca modern babalık rolü algısı baba katılımının pozitif yordayıcısıdır. Geleneksel babalık rolü algısı, cinsiyetçi bir bakış açısı ile çocuğun bakımı ve eğitimini anneye bırakan, babanın sadece evin geçimini sağlayan ve ailenin ihtiyaçlarını karşılayan, çocuğuna sevgisini göstermeyen, mesafeli ve katı bir ebeveynlik gösteren bir babalık rolünü (Ünal ve Kök, 2015) ifade etmektedir. Bu durumun aksine modern babalık rolü algısı ise eşitlikçi bir bakış açısı ile ev ve evlilik ile sorumlulukların eşit olarak paylaşıldığı babanın çocuğun ilgi ve ihtiyaçlarına daha duyarlı olduğu, çocuğun bakımına, gelişimine ve eğitimine istekli bir biçimde katılım gösteren (Belli, Didişen ve Yılmaz, 2021) bir babalık rolüne karşılık gelmektedir. Bu noktada modern babalık rolü algısının baba katılımını olumlu etkilemesi beklenmektedir. Alanyazında da babanın babalık rolü algısının babanın katılımının sıklığının en önemli yordayıcısı olduğu (Yang, 2010) belirtilmektedir. Bu bağlamda araştırmadaki sonuçların da bu durumdan kaynaklandığı düşünülmektedir.

Alanyazında babalık rolü algısının, babanın katılımına ve ebeveynlik davranışlarına etkisini inceleyen çalışmaların sonuçları bu araştırmanın bulgularını destekler niteliktedir. Buna göre Kuruçırak (2010) olumlu babalık rolü algısı ile babaların bebek bakımına katılımı arasında pozitif yönde güçlü bir ilişki olduğunu belirtmektedir. Yang (2010)'ın çalışmasında ise babaların çocuk bakımının ve çocuk gelişimindeki rolü hakkındaki algıları, babanın katılımının sıklığının en önemli yordayıcısı olarak ifade edilmiştir. Şahin ve Demiriz (2014) yaptıkları araştırma sonucunda olumlu babalık rolü algısının aile katılım çalışmalarına yüksek düzeyde katılımı desteklediği sonucuna ulaşmışlardır. Kwok ve Li (2015) ise baba katılımının babalık öz yeterliliği ve babaların babalık rolüne ilişkin inançlar ile pozitif yönde ilişkili olduğu sonucuna ulaşmıştır. Karayılmaz (2020) tarafından kırsal bölgede yaşayan babalar ile yapılan çalışmanın sonuçlarına göre babaların babalık rolüne ilişkin olumlu algıları arttıkça, çocuğun bakımına katılım düzeyleri de artmaktadır. Deleş ve Kaytez (2020) tarafından yapılan araştırmada ise babalık rolü algısı ile baba katılımı arasında pozitif yönlü bir ilişki olduğu belirtilmektedir. Aksoy ve Tatlı (2019) ile Güzel ve Tüfekçi (2021) tarafından yapılan çalışmalarda da olumlu babalık rolü algısına sahip babaların, çocukları ile daha olumlu ilişkiler kurduğu ifade edilmektedir. Araştırmanın bulgularını destekleyen alanyazının son yıllarda yapılan çalışmalardan oluşması da dikkat çekici bir bulgudur.

Ek olarak bu araştırmada modern babalık rolü algısının çocuğun sosyal yetkinlik düzeyinin pozitif; kaygı-geri çekilme ve öfke-agresyon düzeyinin ise negatif yordayıcısı olduğu sonucuna ulaşılmıştır. Modern babalık rolü algısına sahip babaların çocuklarının ilgi ve isteklerine daha duyarlı, çocukların gelişimi ve eğitiminde daha fazla sorumluluk alan, çocuklarıyla daha olumlu etkileşimler kuran babalar oldukları düşünüldüğünde çocukların sosyal gelişimine çok daha fazla katkı sağlamaları beklenmektedir. Çünkü olumlu babalık rolü algısına sahip babaların çocukları çok daha olumlu ilişkiler kurdukları ifade edilmektedir (Aksoy ve Tatlı, 2019; Güzel ve Tüfekçi, 2021) Ayrıca bu araştırmada da modern babalık rolü algısına sahip çocukların baba katılımı düzeylerinin de daha yüksek olduğu görülmüştür. Ainsworth ve Bowlby'nin (Bowlby, 2005; Ainsworth vd., 2015) bağlanma kuramları açısından ele alındığında da her iki ebeveyne de güvenli bağlanmanın çocukların sosyal yetkinlik düzeyine önemli katkılar sağladığı belirtilmektedir (Fernandes vd.,2020). Olumlu babalık rolü algısının çocuk ile kurulan olumlu ilişkileri teşvik ettiği düşünüldüğünde baba ile çocuk arasında kurulacak güvenli bir bağlanma ilişkisini de desteklemesi beklenmektedir. Bu bağlamda araştırmadaki sonuçların bu durumlardan kaynaklandığı düşünülmektedir.

Alanyazında babalık rolü algısının çocukların gelişimleri üzerindeki etkisini inceleyen çalışmaların sayısı oldukça sınırlı olsa da araştırmanın bulgularını destekler niteliktedir. Türkoğlu ve Gültekin Akduman (2016) tarafından yapılan araştırmada da olumlu babalık rolü algısı ile çocukların sosyal becerileri arasında pozitif bir ilişki olduğu sonucuna ulaşılmıştır. Ünlü (2020) tarafından yapılan

araştırmanın sonuçlarına göre de olumlu babalık rolü algısının, çocukların duygu sosyalleştirme davranışlarına olumlu katkı sağladığı sonucuna ulaşılmıştır. Çalışmaların son yıllarda yapılan araştırmalar olması da göze çarpmaktadır.

Bu araştırmada ulaşılan sonuçlar çalışma grubundaki sınırlılıklar nedeniyle ile bu örneklem ile sınırlıdır. Ancak daha büyük ve evreni temsil eden örneklem grubu ile çalışmanın tekrarlanmasının genellenebilir sonuçlara ulaşılması bağlamında alanyazına katkı sağlayacağı düşünülmektedir. Ayrıca çalışmada baba katılımı, babanın kişilik özellikleri ve babalık rolü algısı, çocuğun sosyal davranışları bağlamında nicel yöntem ve tekniklerle incelenmiştir. Ancak alanyazında bu değişkenlerin, çocuğun dünyasında çocuğun bakış açısı ile neyi ifade ettiğini açıklayan çalışma sayısı oldukça sınırlıdır. Bu bağlamda katılımcı çocuk araştırmaları felsefesi ile çocuğun bakış açısıyla babanın onun gelişimindeki yerini inceleyecek nitel araştırmanın alanyazına oldukça katkı sağlayacağı düşünülmektedir.

Araştırmacıların Katkı Oranı Beyanı

Araştırmaya yazarlar tarafından ortak olarak katkı sağlandığını beyan ederiz.

Çıkar Çatışması Beyanı

Araştırmanın hazırlanması, uygulanması, veri toplanması, sonuçların yorumlanması ve makalenin yazılması aşamalarında herhangi bir çıkar çatışması alanının bulunmadığını beyan ederiz.

KAYNAKLAR

- Ainsworth, M. D. S., Blehar, M. C., Waters, E. ve Wall, S. N. (2015). *Patterns of attachment: A psychological study of the strange situation*. Psychology Press.
- Aksoy, A. B. ve Tatlı, S. (2019). Okul Öncesi Dönem Çocuğu Olan Babaların Çocuklarıyla Olan İlişkileri ile Babalık Rolü Algıları Arasındaki İlişkinin Bazı Değişkenler Açısından İncelenmesi. *Çankırı Karatekin Üniversitesi Sosyal Bilimler Enstitüsü Dergisi*, 10 (1), 1-22. <https://dergipark.org.tr/tr/pub/jiss/issue/45470/570876> adresinden 10.06.2023 tarihinde erişilmiştir.
- Artan, İ. ve Bayhan, P. S. (2014). Çocuk gelişimi ve eğitimi. Morpa Kültür Yayınları.
- Asendorff J. B. (1990). Beyond social withdrawal: Shyness, unsociability, and peer avoidance. *Human Development*, 33, 250–259. <https://doi.org/10.1159/000276522> adresinden 10.06.2023 tarihinde erişilmiştir.
- Atan, A. (2020). *5-6 yaş çocuklarda psikolojik iyi oluş: Bir model önerisi ve ebeveynler ile öğretmenlerin kişilik tipleri, ego durumları ve psikolojik iyi oluş düzeylerinin yordayıcı rolü* (Doktora Tezi). Pamukkale Üniversitesi, Denizli. <https://tez.yok.gov.tr/UlusalTezMerkezi/> adresinden 10.06.2023 tarihinde erişilmiştir.
- Aytemiz T. (2010). *Ebeveynin kişiliği, çocuğun mizacı ve ebeveyn tutumları arasındaki ilişkinin incelenmesi* (Yüksek Lisans Tezi). İstanbul Üniversitesi, İstanbul. <https://tez.yok.gov.tr/UlusalTezMerkezi/> adresinden 10.06.2023 tarihinde erişilmiştir.
- Bandura, A. (1977). *Social learning theory*. Prentice Hall, New Jersey.
- Barkley, R. A. & Mash, E. J. (2003). *Child psychopathology*. Guilford Press.
- Bayram, N. (2013). *Yapısal eşitlik modellemesine giriş AMOS uygulamaları*. Ezgi Kitabevi, Bursa.
- Belli, M., Didişen, N. ve Yılmaz, H. B. (2021). Geçmişten günümüze değişen babalık rolü ve çocuk gelişimine katkıları. *Celal Bayar Üniversitesi Sağlık Bilimleri Enstitüsü Dergisi*, 8(2), 366-371. <https://doi.org/10.34087/cbusbed.806798> adresinden 10.06.2023 tarihinde erişilmiştir.
- Belsky, J., Gilstrap, B. ve Rovine, M. (1984). The Pennsylvania Infant and Family Development Project, I: Stability and change in mother-infant and father-infant interaction in a family setting at one, three, and nine months. *Child Development*, 692-705. <https://pubmed.ncbi.nlm.nih.gov/6734311/> adresinden 10.06.2023 tarihinde erişilmiştir.
- Benson, J. B. ve Haith, M. M. (2010). *Social and emotional development in infancy and early childhood*. Academic Press.
- Bowlby, J. (2005). *A secure base: Clinical applications of attachment theory*. Routledge Press.
- Boyd, S. T. (1981). Measurement of paternal attitude toward infant caretaking. *Children's Health Care*, 10(2), 66-67. https://doi.org/10.1207/s15326888chc1002_6 adresinden 10.06.2023 tarihinde erişilmiştir.
- Büyüköztürk, Ş., Çakmak, E. K., Akgün, Ö. E., Karadeniz, Ş. ve Demirel, F. (2020). *Bilimsel araştırma yöntemleri*. Pegem Akademi Yayıncılık. Ankara.
- Cabrera, N. J., Fitzgerald, H. E., Bradley, R. H. ve Roggman, L. (2014). The ecology of father-child relationships: An expanded model. *Journal of Family Theory & Review*, 6(4), 336-354.
- Cabrera, N. J., Shannon, J. D. ve Tamis-LeMonda, C. (2007). Fathers' influence on their children's cognitive and emotional development: From toddlers to pre-k. *Applied Developmental Science*, 11(4), 208-213. <https://doi.org/10.1111/jftr.12054> adresinden 10.06.2023 tarihinde erişilmiştir.
- Cabrera, N. J., Volling, B. L. ve Barr, R. (2018). Fathers are parents, too! Widening the lens on parenting for children's development. *Child Development Perspectives*, 12(3), 152-157. <https://doi.org/10.1111/cdep.12275> adresinden 10.06.2023 tarihinde erişilmiştir.
- Clark, L. A., Kochanska, G. ve Ready, R. (2000). Mothers' personality and its interaction with child temperament as predictors of parenting behavior. *Journal of Personality and Social Psychology*, 79, 274–285. <https://www.researchgate.net/publication/12371852> adresinden 10.06.2023 tarihinde erişilmiştir.
- Cui, D., Liu, L., Wei, B. ve Li, Y. (2022). Associations between empathy and social anxiety in childhood: the moderating role of mother-child conflict and peer rejection. *Current Psychology*, 1-14. <https://doi.org/10.1007/s12144-022-03537-6> adresinden 10.06.2023 tarihinde erişilmiştir.

- Cumberland-Li, A., Eisenberg, N., Champion, C., Gershoff, E. ve Fabes, R. A. (2003). The relation of parental emotionality and related dispositional traits to parental expression of emotion and children's social functioning. *Motivation and Emotion*, 27, 27-56. <https://doi.org/10.1023/A:1023674308969> adresinden 10.06.2023 tarihinde erişilmiştir.
- Curran, P. J., West, S. G. ve Finch, J. F. (1996). The robustness of test statistics to nonnormality and specification error in confirmatory factor analysis. *Psychological methods*, 1(1), 16. <https://curran.web.unc.edu/wp-content/uploads/sites/6785/2015/03/CurranWestFinch1996.pdf> adresinden 10.06.2023 tarihinde erişilmiştir.
- Çetin, Ş. Ü. (2015). *Father involvement in early years: comparing children's perceptions of father involvement with those their fathers' and mothers'* (Doktora Tezi). Orta Doğu Teknik Üniversitesi, Ankara. <https://tez.yok.gov.tr/UlusalTezMerkezi/> adresinden 10.06.2023 tarihinde erişilmiştir.
- Çorapçı, F., Aksan, N., Arslan, D. ve Yağmurlu, B. (2010). Okul öncesi dönemde duygusal davranışsal ve sosyal uyum taraması: Sosyal Yetkinlik ve Davranış Değerlendirme-30 Ölçeği. *Çocuk ve Gençlik Ruh Sağlığı Dergisi*, 17, 63-74. <https://toad.halileksi.net/olcek/sosyal-yetkinlik-ve-davranis-degerlendirme-30-olcegi/> adresinden 10.06.2023 tarihinde erişilmiştir.
- Davies, P. T., Sturge-Apple, M. L., Cicchetti, D., Manning, L. G. ve Vonhold, S. E. (2012). Pathways and processes of risk in associations among maternal antisocial personality symptoms, interparental aggression, and preschooler's psychopathology. *Development and Psychopathology*, 24(3), 807-832. <https://doi.org/10.1017/S0954579412000387> adresinden 10.06.2023 tarihinde erişilmiştir.
- De Haan, A. D., Prinzie, P. ve Deković, M. (2009). Mothers' and fathers' personality and parenting: The mediating role of sense of competence. *Developmental Psychology*, 45(6), 1695-1707. <https://doi.org/10.1037/a0016121> adresinden 10.06.2023 tarihinde erişilmiştir.
- Deleş, B. ve Kaytez, N. (2020). Okul öncesi dönemde çocuğu olan babaların babalık rolü algısı ile baba katılım durumları arasındaki ilişkinin incelenmesi. *Ekev Akademi Dergisi*, 84, 101-116. <https://dergipark.org.tr/tr/pub/sosekev/issue/71841/1152866> adresinden 10.06.2023 tarihinde erişilmiştir.
- Denham, S. A., Wyatt, T. M., Bassett, H. H., Echeverria, D. ve Knox, S. S. (2009). Assessing social-emotional development in children from a longitudinal perspective. *Journal of Epidemiology & Community Health*, 63(Suppl 1), 37-52. <https://doi.org/10.1136/jech.2007.070797> adresinden 10.06.2023 tarihinde erişilmiştir.
- Denham, S., Von Salisch, M., Olthof, T., Kochanoff, A. ve Caverly, S. (2002). Emotional and social development in childhood. In P. K. Smith, & C. H. Hart (Eds.), *Blackwell handbook of childhood social development* (pp, 307-328). Oxford, UK: Blackwell Publishers.
- DeYoung, C. G., Quilty, L. C., Peterson, J. B. ve Gray, J. R. (2013). Openness to experience, intellect, and cognitive ability. *Journal of Personality Assessment*, 96(1), 46-52. <https://doi.org/10.1080/00223891.2013.806327> adresinden 10.06.2023 tarihinde erişilmiştir.
- Driver, M. (2019). *Father involvement, parent conflict, and social emotional development in pre-school children* (Order No. 13863761). Available from ProQuest Dissertations & Theses Global. (2215410059).
- Easterbrooks, M., Raskin, M. ve McBrian, S. F. (2014). Father involvement and toddlers' behavior regulation: Evidence from a high social risk sample. *Fathering: A Journal of Theory, Research & Practice about Men as Fathers*, 12(1). <https://doi.org/10.3149/fth.1201.71> adresinden 10.06.2023 tarihinde erişilmiştir.
- Eisenberg, N., Cumberland, A., Spinrad, T. L., Fabes, R. A., Shepard, S. A., Reiser, M., Murphy, B. C., Losoya, S. H. ve Guthrie, I. K. (2001). The relations of regulation and emotionality to children's externalizing and internalizing problem behavior. *Child Development*, 72(4), 1112-1134. <https://doi.org/10.1111/1467-8624.00337> adresinden 10.06.2023 tarihinde erişilmiştir.
- Fabes, R. A. V. ve Eisenberg, N. (1992). Young children's coping with interpersonal anger. *Child Development*, 63(1), 116-128. <https://doi.org/10.2307/1130906> adresinden 10.06.2023 tarihinde erişilmiştir.
- Fernandes, C., Monteiro, L., Santos, A. J., Fernandes, M., Antunes, M., Vaughn, B. E. ve Veríssimo, M. (2020). Early father-child and mother-child attachment relationships: contributions to preschoolers' social competence. *Attachment & Human Development*, 22(6), 687-704. <https://doi.org/10.1080/14616734.2019.1692045> adresinden 10.06.2023 tarihinde erişilmiştir.
- Goldwire, T. A. (2012). *Father involvement as a predictor of preschool children's academic readiness and socioemotional competence* (Order No. 1531512). Available from ProQuest Dissertations & Theses Global. (1269180826).

- Göger, G. (2018). *Ebeveynlerin kişilik özellikleri ile çocuklarının sosyal beceri ve problem davranışları arasındaki ilişkinin incelenmesi* (Yayımlanmamış Yüksek Lisans Tezi). İstanbul Sabahattin Zaim Üniversitesi, İstanbul. <https://tez.yok.gov.tr/UlusalTezMerkezi/> adresinden 10.06.2023 tarihinde erişilmiştir.
- Grusec, J. E. ve Hastings, P. D. (2007). *Handbook of Socialization: Theory and Research*. Guilford Press.
- Gürbüz, S. (2019). *Aracı, düzenleyici ve durumsal etki analizleri*. Ankara: Seçkin Yayıncılık.
- Güzel, H. ve Tüfekci, A. (2021). Okul öncesi dönemde çocuğu olan babaların baba çocuk ilişkileri ve babalık rolü algıları arasındaki ilişkinin incelenmesi: Gaziantep ili örneği. *Kalem Eğitim ve İnsan Bilimleri Dergisi* 2021, 11(2), 463-489. <https://dergipark.org.tr/tr/pub/sosekev/issue/71841/1152866> adresinden 10.06.2023 tarihinde erişilmiştir.
- Hair Jr, J. F., Hult, G. T. M., Ringle, C. M., Sarstedt, M., Danks, N. P. ve Ray, S. (2021). *Partial least squares structural equation modeling (PLS-SEM) using R: A workbook*. Springer Press.
- Handel, G. (Ed.). (2011). *Childhood socialization*. Transaction Publishers.
- Hayes, A. F. (2022) *Introduction to mediation, moderation, and conditional process analysis, third edition: a regression-based approach*. Guilford Press.
- Hemmeter, M. L., Santos, R. M. ve Ostrosky, M. M. (2008). Preparing early childhood educators to address young children's social-emotional development and challenging behavior: A survey of higher education programs in nine states. *Journal of Early Intervention*, 30(4), 321-340. <https://doi.org/10.1177/1053815108320900> adresinden 10.06.2023 tarihinde erişilmiştir.
- Horzum, M. B., Ayas, T. ve Padır, M. A. (2017). Beş faktör kişilik ölçeğinin Türk kültürüne uyarlanması. *Sakarya University Journal of Education*, 7(2), 398-408. <https://doi.org/10.19126/suje.298430> adresinden 10.06.2023 tarihinde erişilmiştir.
- İnanç, L., Altıntaş, M. ve Barış, T. (2017). Ebeveynlerin çocuk yetiştirme tutumları ile kişilik yapıları arasındaki ilişki. *International Journal of Social Sciences and Education Research*, 3(5), 1731-1745. <https://doi.org/10.24289/ijsser.336505> adresinden 10.06.2023 tarihinde erişilmiştir.
- İslam, M. M. ve Khan, M. N. (2023). Early childhood development and its association with maternal parity. *Child: Care, Health and Development*, 49(1), 80-89. <https://doi.org/10.1111/cch.13011> adresinden 10.06.2023 tarihinde erişilmiştir.
- Jessee, V. ve Adamsons, K. (2018). Father involvement and father-child relationship quality: An intergenerational perspective. *Parenting*, 18(1), 28-44. <https://doi.org/10.1080/15295192.2018.1405700> adresinden 10.06.2023 tarihinde erişilmiştir.
- Jones, D. E., Greenberg, M. ve Crowley, M. (2015). Early social-emotional functioning and public health: The relationship between kindergarten social competence and future wellness. *American Journal of Public Health*, 105(11), 2283-2290. <https://doi.org/10.2105/AJPH.2015.302630> adresinden 10.06.2023 tarihinde erişilmiştir.
- Jones, S. M., Zaslow, M., Darling-Churchill, K. E. ve Halle, T. G. (2016). Assessing early childhood social and emotional development: Key conceptual and measurement issues. *Journal of Applied Developmental Psychology*, 45, 42-48. <https://doi.org/10.1016/j.appdev.2016.02.008> adresinden 10.06.2023 tarihinde erişilmiştir.
- Karasar, N. (2012) *Bilimsel araştırma yöntemi*, Nobel Yayın Dağıtım, Ankara.
- Karayılmaz, S. (2020). *Kırsal kesimden babaların babalık rolü algısı ile çocuk bakım uygulamalarına katılımları arasındaki ilişki* (Yüksek Lisans Tezi). Çag Üniversitesi, Mersin. <https://tez.yok.gov.tr/UlusalTezMerkezi/> adresinden 10.06.2023 tarihinde erişilmiştir.
- Kline, R. B. (2015). *Principles and practice of structural equation modeling*. Guildford Press.
- Kroll, M. E., Carson, C., Redshaw, M. ve Quigley, M. A. (2016). Early father involvement and subsequent child behaviour at ages 3, 5 and 7 years: Prospective analysis of the UK millennium cohort study. *PloS one*, 11(9). <https://doi.org/10.1371/journal.pone.0162339> adresinden 10.06.2023 tarihinde erişilmiştir.
- Kuruçırak, Ş. (2010). *4-12 aylık bebeği olan babaların, babalık rolü algısı ile bebek bakımına katılımı arasındaki ilişki* (Yüksek Lisans Tezi). Akdeniz Üniversitesi, Antalya. <https://tez.yok.gov.tr/UlusalTezMerkezi/> adresinden 10.06.2023 tarihinde erişilmiştir.

- Kuzucu Y. (1999). *Babalarıyla çatışma düzeyi yüksek ve düşük olan ergenlerin ve babaların babalık rolüne ilişkin algularının karşılaştırılması* (Yayımlanmamış Yüksek Lisans Tezi). Ankara Üniversitesi, Ankara. <https://tez.yok.gov.tr/UlusalTezMerkezi/> adresinden 10.06.2023 tarihinde erişilmiştir.
- Kwok, S. Y. ve Li, B. K. (2015). A mediation model of father involvement with preschool children in Hong Kong. *Social Indicators Research*, 122(3), 905-923. <https://doi.org/10.1007/s11205-014-0708-5> adresinden 10.06.2023 tarihinde erişilmiştir.
- LaFreniere P.J. ve Dumas J. E. (1996) Social competence and behavior evaluation in children ages 3 to 6 years: The short form (SCBE-30). *Psychological Assessment*, 8, 369-377. <https://doi.org/10.1037/1040-3590.8.4.369> adresinden 10.06.2023 tarihinde erişilmiştir.
- Lahey, B. B. (2009). Public health significance of neuroticism. *American Psychologist*, 64, 241–256. <https://doi.org/10.1037/a0015309> adresinden 10.06.2023 tarihinde erişilmiştir.
- Lamb, M. E. (1975). Fathers: Forgotten contributors to child development. *Human development*, 18(4), 245-266. <https://www.jstor.org/stable/26764330> adresinden 10.06.2023 tarihinde erişilmiştir.
- Lamb, M. E. (1977). Father-infant and mother-infant interaction in the first year of life. *Child development*, 167-181. <https://doi.org/10.2307/1128896> adresinden 10.06.2023 tarihinde erişilmiştir.
- Lamb, M. E. ve Lewis, C. (2010). The development and significance of father-child relationships in two-parent families. In M. E. Lamb (Ed.), *The role of father in child development*. (pp. 58-93). New York: John Willey.
- Lecompte, V., Moss, E., Cyr, C. ve Pascuzzo, K. (2014). Preschool attachment, self-esteem and the development of preadolescent anxiety and depressive symptoms. *Attachment & Human Development*, 16(3), 242-260. <https://doi.org/10.1080/14616734.2013.873816> adresinden 10.06.2023 tarihinde erişilmiştir.
- Leidy, M. S., Schofield, T. J. ve Parke, R. D. (2013). Fathers' contributions to children's social development. In N. J. Cabrera ve C. S. Tamis-Lemonda (Eds.), *Handbook of father involvement: Multidisciplinary perspectives* (pp. 151-167). Routledge Press.
- Liu, J. (2004). Childhood externalizing behavior: Theory and implications. *Journal of Child and Adolescent Psychiatric Nursing*, 17(3), 93-103. <https://doi.org/10.1111/j.1744-6171.2004.tb00003.x> adresinden 10.06.2023 tarihinde erişilmiştir.
- Maccoby, E. E. (1994). The role of parents in the socialization of children: An historical overview. In R. D. Parke, P. A. Ornstein, J. J. Rieser, & C. Zahn-Waxler (Eds.), *A century of developmental psychology* (pp. 589–615). American Psychological Association.
- Margines, E. Y. (2011). *Personality Factor Interactions in Relationship Satisfaction* (Publication Number 3474202). ProQuest Dissertations & Theses Global adresinden 10.06.2023 tarihinde erişilmiştir.
- McBride, B. A. ve Mills, G. (1993). A comparison of mother and father involvement with their preschool age children. *Early Childhood Research Quarterly*, 8(4), 457-477. [https://doi.org/10.1016/S0885-2006\(05\)80080-8](https://doi.org/10.1016/S0885-2006(05)80080-8) adresinden 10.06.2023 tarihinde erişilmiştir.
- Meydan, C.H. ve Şeşen, H. (2011). *Yapısal eşitlik modellemesi AMOS uygulamaları*. Ankara: Detay Yayıncılık.
- Moffitt, T. E., Arseneault, L., Belsky, D., Dickson, N., Hancox, R. J., Harrington, H., Houts, R., Poulton, R., Roberts, B. W., Ross, S., Sears, M. R., Thomson, W. M. ve Caspi, A. (2011). A gradient of childhood self-control predicts health, wealth, and public safety. *Proceedings of the National Academy of Sciences*, 108(7), 2693-2698. <https://doi.org/10.1073/pnas.1010076108> adresinden 10.06.2023 tarihinde erişilmiştir.
- Moluz, E. (2022). *Okul öncesi eğitimde baba katılımı: baba-çocuk ortaklığına yönelik deneyimlerin durum çalışması ile betimlenmesi* (Yayımlanmamış Yüksek Lisans Tezi). Anadolu Üniversitesi, Eskişehir. <https://tez.yok.gov.tr/UlusalTezMerkezi/> adresinden 10.06.2023 tarihinde erişilmiştir.
- New, R. S. ve Cochran, M. (Eds.). (2007). *Early childhood education: An international encyclopedia* (Vol. 4). Greenwood Publishing Group.
- Özdemir, A. F. (2018). *Okul öncesi eğitim alan 66-72 aylık çocukların baba katılımı ile erken dönem matematik becerileri arasındaki ilişkinin incelenmesi* (Yayımlanmamış Yüksek Lisans Tezi). Maltepe Üniversitesi, İstanbul. <https://tez.yok.gov.tr/UlusalTezMerkezi/> adresinden 10.06.2023 tarihinde erişilmiştir.
- Özgündüz, Ö. (2015). *Baba katılımı eğitim programının baba katılımına ve okul öncesi çocukların sosyal becerilerine etkisinin incelenmesi* (Yayımlanmamış Yüksek Lisans Tezi) Selçuk Üniversitesi, Konya. <https://tez.yok.gov.tr/UlusalTezMerkezi/> adresinden 10.06.2023 tarihinde erişilmiştir.

- Özkan, T. (2014). *Çocuğu okul öncesi eğitim kurumuna devam eden babalara uygulanan baba katılım programının baba-çocuk ilişkisi üzerine etkisi* (Yayınlanmamış Yüksek Lisans Tezi). Gazi Üniversitesi, Ankara. <https://tez.yok.gov.tr/UlusalTezMerkezi/> adresinden 10.06.2023 tarihinde erişilmiştir.
- Özyürek, A., Şalcı, O., Mamiyev, D., Çekiç, İ., Sağlam, C. ve Nazlı, B. (2018). Okul öncesi eğitimde baba katılımının öğretmen görüşlerine göre değerlendirilmesi. *Uludağ Üniversitesi Eğitim Fakültesi Dergisi*, 31(2), 613-631.
- Pallant, J. (2016). *SPSS kullanma kılavuzu* (Çev. Sibel, Balcı ve Berat, Ahi.). Ankara: Nobel Yayınları.
- Panula, V., Junttila, N., Aromaa, M., Rautava, P. ve Rähkä, H. (2020). Parental psychosocial well-being as a predictor of the social competence of a child. *Journal of child and family studies*, 29(11), 3004-3019. <https://doi.org/10.1007/s10826-020-01790-6> adresinden 10.06.2023 tarihinde erişilmiştir.
- Phares, V., Fields, S., Kamboukos, D. ve Lopez, E. (2005). Still looking for Poppa. *American Psychologist*, pp. 735-736. <https://doi.org/10.1037/0003-066X.60.7.735> adresinden 10.06.2023 tarihinde erişilmiştir.
- Pleck, J. H. (2010). Paternal involvement: revised conceptualization and theoretical linkages with child outcomes. In M. E. Lamb (Ed.), *The role of father in child development*. (pp. 58-93). New York: John Wiley.
- Prinz, P., Onghena, P. ve Hellinckx, W. (2005). Parent and child personality traits and children's externalizing problem behavior from age 4 to 9 years: A cohort-sequential latent growth curve analysis. *Merrill-Palmer Quarterly (1982-)*, 335-366. <https://doi.org/10.1353/mpq.2005.0017> adresinden 10.06.2023 tarihinde erişilmiştir.
- Prinz, P., Onghena, P., Hellinckx, W., Grietens, H., Ghesquiere, P. ve Colpin, H. (2005). Direct and indirect relationships between parental personality and externalising behaviour: The role of negative parenting. *Psychologica Belgica*, 45(2), 123-145. <https://doi.org/10.5334/pb-45-2-123> adresinden 10.06.2023 tarihinde erişilmiştir.
- Prinz, P., Stams, G. J. J. M., Dekovic, M., Reijntjes, A. H. A. ve Belsky, J. (2009). The relations between parents' Big Five personality factors and parenting: A meta-analytic review. *Journal of Personality and Social Psychology*, 97, 351-362. <https://doi.org/10.1037/a0015823> adresinden 10.06.2023 tarihinde erişilmiştir.
- Ramchandani, P. G., Domoney, J., Sethna, V., Psychogiou, L., Vlachos, H. ve Murray, L. (2013). Do early father-infant interactions predict the onset of externalising behaviours in young children? Findings from a longitudinal cohort study. *Journal of child psychology and psychiatry*, 54(1), 56-64. <https://doi.org/10.1111/j.1469-7610.2012.02583.x> adresinden 10.06.2023 tarihinde erişilmiştir.
- Rammstedt, B. ve John, O. P. (2007). Measuring personality in one minute or less: A 10-item short version of the Big Five Inventory in English and German. *Journal of Research in Personality*, 41(1), 203-212. <https://doi.org/10.1016/j.jrp.2006.02.001> adresinden 10.06.2023 tarihinde erişilmiştir.
- Raskin, M., Fosse, N. E. ve Easterbrooks, M. A. (2015). Influence of mother's depression on her reports of father involvement and child behavioral problems: A latent state-trait approach. *Infant mental health journal*, 36(1), 88-103. <https://doi.org/10.1002/imhj.21487> adresinden 10.06.2023 tarihinde erişilmiştir.
- Rea-Sandin, G., Vasquez-O'Brien, T. C. ve Lemery-Chalfant, K. (2020). The protective role of parent positive personality and emotional availability in toddler problem behavior. *Merrill-Palmer Quarterly*, 66(3), 227-251. <https://doi.org/10.13110/merrpalmquar1982.66.3.0227> adresinden 10.06.2023 tarihinde erişilmiştir.
- Russell, G. ve Radojevic, M. (1992). The changing role of fathers? Current understandings and future directions for research and practice. *Infant Mental Health Journal*, 13(4), 296-311. [https://doi.org/10.1002/1097-0355\(199224\)13:4<296::AID-IMHJ2280130405>3.0.CO;2-C](https://doi.org/10.1002/1097-0355(199224)13:4<296::AID-IMHJ2280130405>3.0.CO;2-C) adresinden 10.06.2023 tarihinde erişilmiştir.
- Sapsağlam, Ö. (2015). *Anasınıfına devam eden çocuklara uygulanan sosyal değerler eğitimi programının sosyal beceri kazanımına etkisinin incelenmesi* (Yayınlanmamış Doktora Tezi). Gazi Üniversitesi, Ankara. <https://tez.yok.gov.tr/UlusalTezMerkezi/> adresinden 10.06.2023 tarihinde erişilmiştir.
- Scaramella, L. V. ve Leve, L. D. (2004). Clarifying parent-child reciprocities during early childhood: The early childhood coercion model. *Clinical Child and Family Psychology Review*, 7(2), 89-107. <https://doi.org/10.1023/B:CCFP.0000030287.13160.a3> adresinden 10.06.2023 tarihinde erişilmiştir.
- Schofield, T. J., Conger, R. D., Donnellan, M. B., Jochem, R., Widaman, K. F. ve Conger, K. J. (2012). Parent personality and positive parenting as predictors of positive adolescent personality development over time. *Merrill-Palmer*, 58(2), 255. <https://doi.org/10.1353/mpq.2012.0008> adresinden 10.06.2023 tarihinde erişilmiştir.

- Semiz, S. (2022). *Okul öncesi dönem çocuklarının sosyal davranışlarının baba katılımı ve baba ile ilgili değişkenler temelinde incelenmesi* (Yayımlanmamış Doktora Tezi). Anadolu Üniversitesi, Eskişehir. <https://tez.yok.gov.tr/UlusalTezMerkezi/> adresinden 10.06.2023 tarihinde erişilmiştir.
- Sımsıkı, H. ve Şendil, G. (2014). Baba Katılım Ölçeği'nin (BAKÖ) Geliştirilmesi. *Elektronik Sosyal Bilimler Dergisi*, 13 (49), 104-123. <https://toad.haliileksi.net/olcek/baba-katilim-olcegi/> adresinden 10.06.2023 tarihinde erişilmiştir.
- Sürücü, L., Şeşen, H. ve Maslakçı, A. (2021). SPSS, AMOS ve PROCESS macro ile ilişkisel, aracı/düzenleyici ve yapısal eşitlik modellemesi uygulamalı analizler. *Ankara, Detay Yayıncılık*.
- Şahin, H. ve Demiriz, S. (2014). Beş altı yaşında çocuğu olan babaların, babalık rolünü algılamaları ile aile katılım çalışmalarını gerçekleştirmeleri arasındaki ilişkinin incelenmesi. *Türkiye Sosyal Araştırmalar Dergisi*, 181(181), 273-294. <https://doi.org/10.20296/tsad.85316> adresinden 10.06.2023 tarihinde erişilmiştir.
- Şalcı, O. (2020). *Baba destek eğitim programının babalık rolü algısına ve okul öncesi eğitim alan çocukların oyun becerilerinin gelişimine etkisinin incelenmesi* (Yayımlanmamış Yüksek Lisans Tezi), Karabük Üniversitesi, Karabük. <https://tez.yok.gov.tr/UlusalTezMerkezi/> adresinden 10.06.2023 tarihinde erişilmiştir.
- Takahashi, F. ve Honda, H. (2021). Prevalence of clinical-level emotional/behavioral problems in schoolchildren during the coronavirus disease 2019 pandemic in Japan: A prospective cohort study. *JCPP Advances*, 1(1), 1-9. <https://doi.org/10.1111/jcv2.12007>
- Taşkın, N. ve Erkan, N. (2009). The influence of father education programs on the levels of father involvement with children: An experimental study. *Hacettepe Üniversitesi Eğitim Fakültesi Dergisi*, 2009(37), 136 - 148. <https://efdergi.hacettepe.edu.tr/yonetim/icerik/makaleler/497-published.pdf> adresinden 10.06.2023 tarihinde erişilmiştir.
- Teker, Y. T. (2019). *5-6 yaş grubu okul öncesi eğitim alan çocukların baba ilgi düzeyleri ile sosyal beceri düzeyleri arasındaki ilişki* (Yayımlanmamış Yüksek Lisans Tezi). Bahçeşehir Üniversitesi, İstanbul. <https://tez.yok.gov.tr/UlusalTezMerkezi/> adresinden 10.06.2023 tarihinde erişilmiştir.
- Telli, A. A. ve Özkan, H. (2016). 3-6 yaş grubu çocuğu olan babaların babalık rolü algısı ve etkileyen faktörlerin belirlenmesi. *İzmir Dr. Behçet Uz Çocuk Hastanesi Dergisi*, 6(2), 127 - 134. https://jag.journalagent.com/behcetuz/pdfs/BUCHD_6_2_127_134.pdf adresinden 10.06.2023 tarihinde erişilmiştir.
- Torres, N., Verissimo, M., Monteiro, L., Ribeiro, O. ve Santos, A. J. (2014). Domains of father involvement, social competence and problem behavior in preschool children. *Journal of Family Studies*, 20(3), 188-203. <https://doi.org/10.1080/13229400.2014.11082006> adresinden 10.06.2023 tarihinde erişilmiştir.
- Tuzgöl Dost, M., Aytaç, M. ve Uysal, N. K. (2019). Ebeveynlik biçiminin kişilik özellikleri, benlik saygısı ve yaşam doyumunu yordama gücü. *Elektronik Sosyal Bilimler Dergisi*, 18(71), 1146-1165. <https://doi.org/10.17755/esosder.472964> adresinden 10.06.2023 tarihinde erişilmiştir.
- Türkoğlu, D. ve Gültekin Akduman, G. (2016). Okul öncesi dönem çocuğu olan babaların babalık rolü algısı ile çocuklarının sosyal becerileri arasındaki ilişkinin incelenmesi. *Karadeniz Sosyal Bilimler Dergisi*, 7(03), 224-241. <https://dergipark.org.tr/tr/pub/ksbd/issue/17276/180495> adresinden 10.06.2023 tarihinde erişilmiştir.
- Urizar, G. G. ve Muñoz, R. F. (2022). Role of maternal depression on child development: a prospective analysis from pregnancy to early childhood. *Child Psychiatry & Human Development*, 53(3), 502-514. <https://doi.org/10.1007/s10578-021-01138-1> adresinden 10.06.2023 tarihinde erişilmiştir.
- Ünal, F. ve Kök, E. E. (2015). The opinions of parents who have children between the ages of 0-6 about fatherhood role. *International Journal of Social Sciences and Education Research*, 1(4), 1142-1153. <https://doi.org/10.1111/cdep.12275> adresinden 10.06.2023 tarihinde erişilmiştir.
- Ünlü, B. (2020). *Çocukların duygu anlama becerilerinin babaların babalık rolü algıları ve duygu sosyalleştirme davranışları bağlamında incelenmesi* (Yüksek Lisans Tezi). Karabük Üniversitesi, Karabük. <https://tez.yok.gov.tr/UlusalTezMerkezi/> adresinden 10.06.2023 tarihinde erişilmiştir.
- Van Leeuwen, K. (2004). *Parenting and personality as predictors of child and adolescent internalizing and externalizing problem behavior* (Yayımlanmamış Doktora Tezi). Ghent University, Ghent, Belgium. <https://www.researchgate.net/publication/265363421> adresinden 10.06.2023 tarihinde erişilmiştir.

- Walker, L. (2001). *Application of the integrative causal model of anti-social behaviour to the behaviour problems of pre-school children* (Order No. C814838). Available from ProQuest Dissertations & Theses Global. (304775060).
- Witt, S. D. (2000). The influence of peers on children's socialization to gender roles. *Early Child Development and Care*, 162(1), 1-7. <https://doi.org/10.1080/0300443001620101> adresinden 10.06.2023 tarihinde erişilmiştir.
- Yang, H. J. (2010). *Perceptions of paternal involvement with preschoolers in Korean families: Relationships to teachers' assessments of children's social skills* (Doktora Tezi). Syracuse University. https://surface.syr.edu/cfs_etd/59/ adresinden 10.06.2023 tarihinde erişilmiştir.
- Yardım, E. (2019). *Ebeveynlerin kişilik özellikleri ve ebeveynlik tutumlarının çocuklarının iletişim becerileri ile ilişkisi* (Yüksek Lisans Tezi). İstanbul Sabahattin Zaim Üniversitesi, İstanbul. <https://tez.yok.gov.tr/UlusalTezMerkezi/> adresinden 10.06.2023 tarihinde erişilmiştir.
- Ziv, Y. ve Arbel, R. (2020). Parenting practices, aggressive response evaluation and decision, and social difficulties in kindergarten children: The role of fathers. *Aggressive Behavior*, 1-13. <https://doi.org/10.1002/ab.21932> adresinden 10.06.2023 tarihinde erişilmiştir.

EXTENDED ABSTRACT

Introduction

It is stated in the report prepared by AÇEV (2017) that the traditional role of fathers in our country, where fathers leave childcare entirely to the mother, and fathers meet only the economic and physical needs of the house, continues. According to this report, 91% of fathers state that their spouses are the primary responsible person for the care of their children, while 51% state that they do not want to take any responsibility for the care of their children. The rate of fathers who stated that they can take care of their children is only 0.1%. At this point, it is believed that studies to be conducted on the contribution of fatherhood role perception, father's personality and father participation variables to the development of children will contribute to the literature by raising awareness on this issue.

The aim of this study is to examine the mediating role of father involvement in the relationship between father's personality, perception of paternal role and social behavior of preschool children. For this purpose, answers to the following questions were sought:

1) Is there a significant mediating role of father involvement in the relationship between preschool children's social behaviors and father's personality?

2) Is there a significant mediating role of father involvement in the relationship between preschool children's social behaviors and the perception of paternal role?

Method

This research is a descriptive study aiming to examine the mediating effect of father involvement in the relationship between preschool children's social behaviors, father's personality and fatherhood role perception. Relational design and survey design were chosen as the research model in this study, in which the scanning model was preferred among descriptive studies. In these studies, in which the relations between two or more variables are examined, the aim of the researcher is to describe the existing situation by taking pictures of the relations between the variables (Karasar, 2012; Büyüköztürk et al., 2020).

Findings

According to the results, father's extraversion and openness to experience personality traits are positive predictors of father involvement. Neuroticism personality trait is a negative predictor of father involvement. In addition, the father's personality traits of extraversion and openness to experience are only negative predictors of the child's anxiety-withdrawal level. The father's neuroticism personality trait is a negative predictor of the child's social competence level. The father's neuroticism personality trait is a positive predictor of the child's anxiety-withdrawal and anger-aggression levels. It is seen that there is a statistically significant ($p < 0.005$) mediating effect of father involvement in the relationship between extraversion and openness to experience and the child's anxiety-withdrawal level. In the relationship between neuroticism and social behaviors, it was found that father involvement had a statistically significant mediating effect in three sub-dimensions of social behaviors: social competence, anxiety-withdrawal, and anger-aggression.

According to other results, perception of modern paternal role is a positive predictor of paternal involvement. In addition, the perception of modern fatherhood is a positive predictor of the child's social competence level. Perception of the modern paternal role is a negative predictor of the child's anxiety-withdrawal and anger-aggression levels. Father involvement shows a statistically significant mediating role in the relationship between modern father role perception and the child's social competence, anxiety-withdrawal and anger-aggression levels, but direct effects have higher effect values.

Conclusion and Discussion

Extroversion and openness to experience personality traits of the father contribute positively to the increase of father participation. In addition, considering that these extraversion and openness to experience personality traits will increase father's participation and support the warm and close relations that the father will establish with his child (Prinz et al., 2009), it is expected to reduce the child's anxiety-withdrawal level.

The father's neuroticism personality trait negatively affects father involvement. Therefore, it is expected that both the decrease in father involvement and the conflicting and unstable relationships that can be experienced in the father-child relationship due to neuroticism reduce the social competence levels of children and increase behavioral problems such as anxiety-withdrawal and anger-aggression. According to Bandura's (1977) Social Learning Theory, neuroticism, which expresses the emotional instability of the father, can be considered as a negative role model for children. Because Ziv and Arbel (2020) state that the conflictive relationships that fathers establish with their children increase children's aggressive decision-making.

The modern perception of paternal role contributes positively to the increase of father participation. Increasing father involvement also increases the child's social competence level, while reducing behavioral problems such as anxiety-withdrawal and anger-aggression. The modern perception of the role of paternity states that the father should be responsible for the care, development and education of children as much as the mother, and that the father should establish healthy and close relationships with his children. This perception is expected to contribute positively to father involvement. Similarly, when it is considered that the perception of modern paternal role will support the warm and healthy relationships that the father will establish with his child, it can be thought that the research findings stem from this situation.