

# Muğlalı Yerel Yapı Ustası Abdullah Özsoy' un Eserleri

Senem GÜNAY<sup>1</sup>-Ayşe AYDIN<sup>2</sup>

## ÖZ

Bu çalışmanın konusunu yaşadığı dönem ve yörede ünlü bir taş ustası olan Abdullah Özsoy'un eserleri oluşturmaktadır. Konuyu ele alışımızın iki önemli amacı vardır. İlki Abdullah Özsoy'un günümüze sağlam ulaşan eserlerini ilk defa bilimsel bir çalışmada tanıtmak ve Sanat Tarihi açısından değerlendirmektir. İkinci amaç Özsoy'un korunması gerekli kültür varlığı niteliği taşıyan yapılarının tescil edilip gelecek nesillere aktarılmasını sağlamaktır.

Çalışmada Abdullah Özsoy'un günümüze ulaşan mimari yapıları yerinde görülerek fotoğraflarla belgelenmiş ve çizimleri yapılmıştır. Başta kızı olmak üzere Abdullah Özsoy'u tanıyanlarla yapılan sözlü tarih çalışmasında anlatılanlarda yol gösterici olmuştur.

Abdullah Özsoy 1899-1968 yılları arasında yaşamıştır. Yatağan'da tanınan bir taş ustasıdır. Eskihisar ve çevre köylerde inşa ettiği sayısız evden sadece kendi evi temel seviyesinde günümüze ulaşmıştır. 1936 yılında Muğla kent merkezindeki meydanda yer alan Atatürk heykelinin kaidesini yapmıştır. 1950'li yıllarda inşa ettiği dört küçük köprüden ikisi bugün ayakta. 1960 yılından itibaren Yatağan'ın çevre köylerinde minareler yapmaya başlayan Abdullah Özsoy'un bilinen ilk minaresi Katrancı mahallesindedir (1960). Bunu Tuzabat (1961), Zeytinköy (1963), Bahçeyaka (1964) ve Şahinler mahallesindeki minare (1965) izlemiştir. Son minaresi ise Bağyaka mahallesindedir (1966). Zeytinköy mahallesindeki minare ile birlikte inşa ettiği cami hariç minarelerin ait oldukları camilerin yenilenmiş olması eski camilerin de Abdullah Özsoy tarafından yapılmış olabileceğini göstermekle birlikte bu anlamda bir kanıt yoktur. Özsoy'un yaptığı günümüze ulaşan tek cami Zeytinköy Mahallesi Cami harim planıyla ve kırma

27

<sup>1</sup> Senem GÜNAY (Muğla Sıtkı Koçman Üniversitesi SBE Yüksek Lisans Öğrencisi) Muğla/Türkiye  
E-posta: senemgunay95@gmail.com ORCID:0009-0000-7297-4371

<sup>2</sup> Prof. Dr. Ayşe AYDIN Muğla Sıtkı Koçman Üniversitesi Edebiyat Fakültesi Sanat Tarihi Bölümü  
Muğla/Türkiye  
E-posta: ayseaydin70@gmail.com ORCID: 0000-0001-5944-6347.  
DOI: 10.32704/erdem.2023.84.027  
Makale Gönderim Tarihi: 17.11.2022 \*Makale Kabul Tarihi: 08.06.2023 (Araştırma Makalesi)

çatılı oluşuyla, son cemaat yerinin özgünde kemerli kurgusuyla, Eski-hisar başta olmak üzere Muğla merkez ve Yatağan çevresindeki diğer camilerle ortak özelliklere sahiptir.

Özsoy, minareleri camiye bitişik ya da ayrı olarak iki şekilde yapmıştır. Minarelerin kaideleri sekizgen, altıgen ve kare olmak üzere üç farklı plan şeması göstermektedir. Moloz taştan yapılan kaideler içte sıvalıdır, dışta farklı boyutlarda düzgün kesme mermer bloklarla kaplanmıştır. Mermer bloklar dört yönde derzlerle çerçevelenmiştir. Minarelerin pabuçları moloz taş ve çimentodandır, gövdeleri petek bölümüyle birlikte ustanın kullandığı çimentodan kalıplarla burmalı ya da yivli olarak yapılmıştır. Minarelerin süsleme programında dikkat çekici unsurlar vardır. Katrancı, Zeytinköy ve Bahçeyaka Camisi minarelerinin konik sekizgen pabuç bölümünde her yüzde alçak kabartma tekniğinde yapılmış bir madalyon yer alır. Katrancı örneğinde madalyonlar bütündür, Zeytinköy ve Bahçeyaka'da ise madalyonların sadece dış çerçeveleriyle verilmesi söz konusudur. Bahçeyaka örneğinde her yüz madalyonun üzerinde yarım ay şeklinde sonlanmaktadır. Minarelerin hepsinde şerefenin çift kademeli dışa taşkın üçgen kesitli bezemeleri vardır. Bağyaka Mahallesi Cami'nin minaresi hariç diğer minarelerin şerefe korkuluklarının her yüzünde kafes oyma tekniğinde yıldız motiflerinden oluşan geometrik süsleme standart hale gelmiştir. Bağyaka minaresinin şerefe korkuluğu ise silindirik formdadır. Minarelerin inşa tarihini, yapan usta ve bani bilgilerini veren kitabeleri vardır.

Abdullah Özsoy'un Yatağan ilçesinde inşa ettiği evler ve dini yapılar özelinde minareler yörede Cumhuriyet dönemine kadarki süreçte oluşan ve örneklerini veren geleneği devam ettirir. Söz konusu yapılar inşa edildikleri dönemin değerli temsilcileri oldukları için tescil edilmelidir. Abdullah Özsoy gibi yerel ustaların eserleriyle tanıtılarak hak ettikleri değeri bulmalarına yönelik çalışmaların devam etmesi bölge bazında sanat ve mimarlık tarihine katkı sunacaktır.

**Anahtar Kelimeler:** Abdullah Özsoy-Yatağan-Minare-Cami-Taş ustası

## Works of Mugla's Local Builder Abdullah Ozsoy

### ABSTRACT

The subject of this study is the works of Abdullah Ozsoy, who was a famous stonemason of his period in the region he lived. There are two purposes of our approach to the subject. The first is to introduce Abdullah Ozsoy's works that have survived to the present day in a scientific study for the first time and to evaluate them in terms of Art History. The second purpose is to ensure that Ozsoy's buildings, which are cultural assets to be protected, are registered and passed on to future generations.

In the study, the architectural structures of Abdullah Ozsoy that have survived to the present day were seen in situ, documented with photographs and their drawings were made. The statements of people who knew Abdullah Ozsoy in person, especially his daughter, in the conducted oral history study has been a guide.

Abdullah Ozsoy lived between 1899 and 1968. He is a well-known stonemason in Yatagan. Of the numerous houses he built in Eskihisar and the surrounding villages, only his own house's basement level has survived to the present day. In 1936, he built the pedestal of the Atatürk statue in the city centre square of Mugla. Two out of the four small bridges he built in the 1950s are still standing today. The first known minaret of Abdullah Ozsoy, who started to build minarets in the surrounding villages of Yatagan in 1960, is in the Katrancı quarter (1960). This was followed by Tuzabat (1961), Zeytinkoy (1963), Bahceyaka (1964) and the minaret in Sahinler quarter (1965). His last minaret is in Bagyaka quarter (1966). Except for the Mosque he built together with the minaret in Zeytinkoy quarter, the fact that the mosques to which these minarets belong have been renovated may show that the old mosques may have been built by Abdullah Ozsoy, but there is no evidence in this sense. The only mosque that Ozsoy built and has survived to the present day, Zeytinkoy Quarter Mosque, has common features with other mosques in the centre of Mugla and around Yatagan, especially in Eskihisar with its sanctuary plan and hip roof, and the original arched structure of the last congregation place.

Ozsoy built the minarets in two ways; adjacent to the mosque or separately. The bases of the minarets have three different plan schemes: octagonal, hexagonal and square. The pedestals made of rubble stone are plastered inside and covered with neatly cut marble blocks of different sizes on the outside. Marble blocks are framed by joints in four directions. The transition segment of the minarets are made of rubble

stone and cement, their bodies and upper parts are made of cement, twisted or grooved by the moulds used by the master.

There are remarkable elements in the decoration program of the minarets. In the conical octagonal transition segment of the minarets of the Katranci, Zeytinkoy and Bahceyaka Mosques, there is a medallion made in the low relief technique on each façade. In the Katranci example, the medallions are whole, while in Zeytinkoy and Bahceyaka, the medallions are presented only with their outer frames. In the example of Bahceyaka, each façade ends in a half-moon shape over the medallion. All of the minarets have double-staged, outward-protruding triangular decorations of the balcony. With the exception of the Bagyaka Quarter Mosque minaret, geometric ornamentation with star motifs in the lattice carving technique has become standard on all facades of the balusters of the minarets. The balusters of the Bagyaka minaret is cylindrical. Minarets have inscriptions informing about their construction dates, their masters and their patrons.

The houses and religious buildings built by Abdullah Ozsoy in Yatagan district, the minarets in particular, perpetuate the tradition in the region that was formed and set examples until the Republican period. The mentioned structures should be registered as they are valuable representatives of the period in which they were built. Sustaining the efforts to promote the works of local masters such as Abdullah Ozsoy in order to get the value they deserve will contribute to the History of Art and Architecture on regional basis.

**Keywords:** Abdullah Ozsoy, Yatagan, Minaret-Mosque, Stonemason

## Giriş

Yaşadığı dönem ve yörede ünlü bir taş ustası olan Abdullah Özsoy'un eserlerini konu alan bu çalışmada Özsoy'un günümüze sağlam ulaşan yapıları ilk defa bilimsel bir makalede tanıtılmakta ve Sanat Tarihi açısından değerlendirilmektedir.

Öncelikle Abdullah Özsoy'un günümüze ulaşan eserleri yerinde görülerek fotoğraflarla belgelenmiş ve çizimleri yapılmıştır. Bunun yanı sıra sözlü tarih çalışmasından da yararlanılmıştır. Bu amaçla başta kızı Hatice Erdoğan olmak üzere Abdullah Özsoy'u tanıyan Giray Gürhan, Ali Rıza Erdem ve Sezai Gencer ile 2020 yılında görüşmeler yapılmıştır.

### Abdullah Özsoy'un Hayatı

Abdullah Özsoy 1899 yılında Yatağan Eskişehir köyünde dünyaya gelmiştir. Taş ustası olmak için Denizli-Tavas'a gitmiştir. Ustasıyla burada evler ve minareler yapan Özsoy 7 yıl sonra usta olarak döndüğü Eskişehir ve çevre köylerde evler yapmaya başlayarak tanınmıştır. 1936 yılında Muğla kent merkezindeki meydana yer alan Atatürk heykelinin kaidesini yapmıştır. Yeşilbağcılar (eski adı Gibye) köyünde Hüseyin Bezci ile Ali Gaydırak'ın evini ve bölgede ileri gelen kişilerin evlerini inşa etmiştir. 1950'li yıllarda Eskişehir köyünün yakınlarında yol yapımı sırasında inşa ettiği dört küçük köprüden ikisi günümüze ulaşmıştır. Bunlardan biri yeni Eskişehir mahallesinde diğeri Yatağan yolu üzerindeki T.K.İ kapısının karşısında yol kotunun altındadır. İkinci köprüyü köyün ileri gelenlerinden Murat Eskişar'ın değirmenine gidebilmek için yaptırdığı söylenmektedir. 1960 yılından itibaren Yatağan'ın çevre köylerinde minareler yapmaya başlayan Abdullah Özsoy'un bilinen ilk minaresi Katrancı mahallesindedir (1960). Bunu Tuzabat mahallesindeki minare (1961) ile Zeytinköy mahallesindeki cami ve minare (1963) izlemiştir<sup>3</sup>. Bahçeyaka mahallesindeki (1964) ve Şahinler mahallesindeki minareyi (1965) inşa etmiş, vefatı öncesi son minareyi Bağyaka mahallesinde yapmıştır (1966). Abdullah Özsoy 1968 yılında zatürreden vefat etmiştir (Görsel 1)<sup>4</sup>.

<sup>3</sup> Ali Rıza Erdem ile 22.8.2020 tarihinde yapılan görüşme

<sup>4</sup> Sezai Gencer ile 5.3.2020 tarihinde yapılan görüşme



**Görsel 1**

Abdullah Özsoy (Hatice Erdoğan'ın albümünden)

## **Abdullah Özsoy'un İnşa Ettiği Yapılar Muğla-Yatağan Katrancı Mahallesi Cami Minaresi**

Katrancı mahallesi merkezindeki cami 1986 tarihlidir. Cami avlusunun kuzeybatı köşesinde tek şerefeli burmalı minare yer alır (Görsel 2-3).

32



**Görsel 2**

Katrancı Mahallesi Cami ve Minaresi

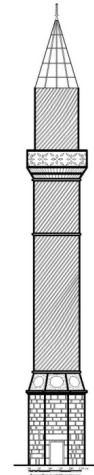

**Görsel 3**

Katrancı Mahallesi Cami Minare Görünüşü

Minarenin sekizgen kaidesi moloz taştan yapılmıştır (Görsel 4-5). İçi sıvalı dışı ise farklı boyutlarda düzgün kesme mermer bloklarla kaplanmıştır. Mermer bloklar dört yönde bugün siyah renkte derzlerle çerçevelenmiştir.

Kaidenin doğu yüzündeki boyuna dörtgen kapı açıklığı demir parmaklıklıdır. Batı yüzünde ise çift çerçeve içine alınan kitabe yer alır. Kitabe üzerinde iki yanında eğik lale motifi arasında “USTASI ESKİHİSARLI ABDİ ÖZSOY 1960 – S.” yazılıdır. Kaideden pabuca geçiş dışa taşkın iki kademeli silme ile sağlanır. Bunlardan alttaki iç bükey, üstteki düzdür. 1 m. yüksekliğindeki moloz taştan çimento sıvalı pabuç konik formda sekizgendir, her bir yüzünde alçak kabartma tekniğinde yapılmış kırmızı renkte madalyon bulunur. Pabuçtan gövdeye geçiş dışa taşkın silindirik formlu bir bilezik ile sağlanmıştır. Minare gövdesi ustanın kendi kullandığı kalıplardan çimento malzemeyle elde ettiği dairesel formda blokların bir araya getirilmesiyle oluşturulmuştur. Daha sonra minare yüzeyi plastik etkili sarmal oluşturacak şekilde çimento ile sıvanmıştır (Görsel 5-6).

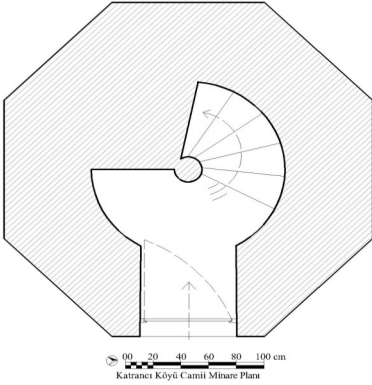

**Görsel 4**

Katrancı Mahallesi Cami Minare Planı

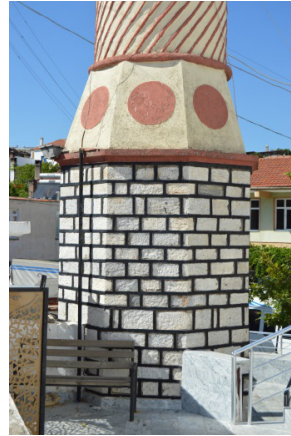

**Görsel 5**

Katrancı Mahallesi Cami Minare Kaidesi

Gövde yüzeyi kiremit kırmızısı renkte sarmallara sahiptir. Güneye bakan alt alta sıralanmış dikdörtgen formlu beş adet küçük aydınlatma penceresine sahip gövdede şerefeye doğru silindirik formlu iki bilezik yer alır. Üstteki bilezik sonrasında şerefeye geçiş sağlanmıştır. Şerife korkuluğa kadar arada bulunan bir şeritle iki yatay bölüme ayrılmış, her bölümde ise dışa taşkın üçgen kesitli bezeme yer almıştır. Korkuluk çokgen formudur. Her yüzde kafes oyma tekniğinde sekiz kollu yıldız motifleriyle geometrik süsleme yapılmıştır. Minarenin peteği gövdede olduğu gibi burmalıdır. Petek bitiminde demir çerçeveli mavi renkte şeffaf camlı külah yer almaktadır. Külahın üzerinde bakırdan alem vardır. Minareye kaidenin doğu yüzünde bulunan demir parmaklıklı kapıdan girilir. Şerefeye çıkış basamaklarla sağlanmaktadır. Bu basamaklar kaide merkezinde yer alan çekirdek üzerinde kademeli olarak yükselmektedir.



**Görsel 6**

Katrancı Mahallesi Cami Minaresi Şerefesi



**Görsel 7**

Tuzabat Mahallesi Cami Minaresi

### **Muğla-Milas Tuzabat Mahallesi Cami Minaresi**

34

Tuzabat mahallesi girişindeki cami 2014 tarihli'dir. Caminin kuzeybatı köşesinde tek şerefeli burmalı minare yer alır (Görsel 7).

Minarenin kare kaidesi moloz taştan yapılmıştır (Görsel 8-9). İçi sıvalı dışı ise farklı boyutlarda düzgün kesme mermer bloklarla kaplanmıştır. Kaide camiye bitişik görünüm sağlamak amacıyla sonradan strafor malzeme ile kare bir kılıf içine alınmıştır (Görsel 7). Kaidenin doğu yüzündeki boyuna dörtgen kapı açıklığı demir parmaklıklıdır. Aynı yüzde çift çerçeve içine alınan kitabe yer alır. Kitabe üzerinde "ESKİHİSARLI USTA: ABDULLAH OĞLU ABDULLAH ÖZSOY 1961." yazılıdır. Kaideden pabuca geçişte dışa taşkın iki kademeli düz silme kullanılmıştır. Moloz taştan çimento sıvalı konik formlu pabuç sekizgendir. Minarenin burmalı gövdesinde şerefeye doğru silindirik formlu üç bilezik yer alır. Bunlardan alttaki pabuçtan sonra gövdenin ortasına doğru, diğer ikisi ise şerefenin altına yerleştirilmiştir. Gövde üzerinde batıya, kuzeye ve doğuya bakan dikdörtgen formlu birer aydınlatma penceresi yer alır (Görsel 9). Şerefe korkuluğa kadar arada yer alan silindirik formlu silme ile iki yatay bölüme ayrılmış, her bölümde ise dışa taşkın üçgen kesitli bezeme yer almıştır. Şerefe aleme kadar Katrancı Mahallesi Cami Minaresi ile aynı özelliklere sahiptir.



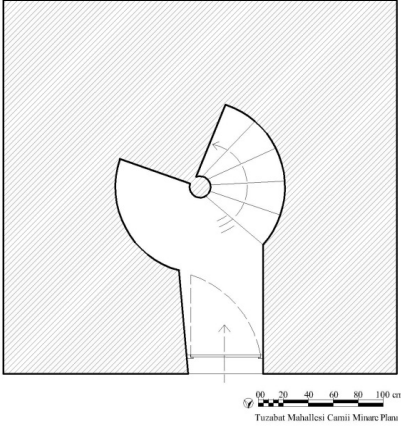

**Görsel 8**

Tuzabat Mahallesi Cami Minare Planı

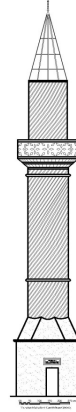

**Görsel 9**

Tuzabat Mahallesi Cami Minare Görünüşü

### **Muğla-Yatağan Zeytinköy Mahallesi Cami ve Minaresi**

Zeytinköy mahallesinin merkezindeki cami minare ile birlikte 1963 yılında yapılmıştır. Cami kare planlı harim ve kuzeyindeki son cemaat yerinden oluşur. Üstü kırma çatılı alaturka kiremitlidir. Günümüzde yeşil renkte boyalı olan cami moloz taş ve çimentodan inşa edilmiştir (Görsel 10-11). Caminin doğu ve güney cephesinde simetrik olarak boyuna dörtgen iki pencere ve bunların üzerinde doğu cephede üç adet öküzgözü pencere, güney cephede iki öküzgözü pencere bulunmaktadır. Batı cephesine minare nedeniyle sadece bir öküzgözü pencere yerleştirilmiştir. Kuzey cephesi üç kemerli düzenlemeye sahiptir. Ortadaki dar yandakiler geniş kemerlidir, araları daha sonraki dönemlerde demir çerçeveli cam ile kapatılmıştır. Ortadaki küçük kemere demirden çift kanatlı bir kapı yerleştirilmiş, camekanların alt kısmı duvarı korumak amacıyla daha sonradan fayans ile kaplanmıştır. Kuzey cepheden girilerek ulaşılan son cemaat yerinin batı duvarı ahşap bir paravanla ayrılmıştır, depo olarak kullanılmaktadır. Deponun batı duvarında minarenin kapısı yer alır. Son cemaat yerinin doğu duvarında kadınlar mahfiline çıkışı sağlayan demir bir merdiven, güney duvarında harime açılan ahşap bir kapı bulunmaktadır. Bu kapının üzeri kemerlidir, kemerin altına düz bir lento, yanlarına ise harime açılan birer tane boyuna dörtgen formda ahşap pencere yerleştirilmiştir. Kadınlar mahfilini iki bölümden oluşur, ilk bölüm üç yönde sağır duvarlardan oluşurken sadece kuzey duvarı kemer formundaki camekanlarla kapatılmıştır.



Görsel 10

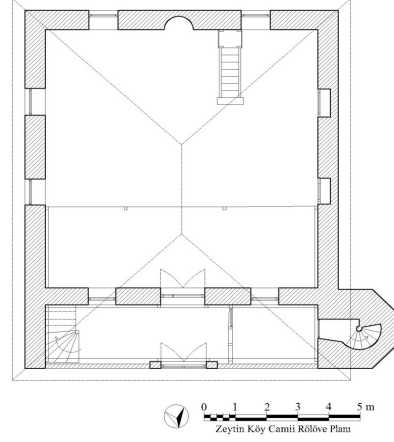

Görsel 11

Zeytinköy Mahallesi Cami ve Minaresi Zeytinköy Mahallesi Cami ve Minaresi Planı

Çift kanatlı ahşap kapıdan girilen harimin duvarları zeminden itibaren üç sıra fayans ile kaplanmıştır. Harim ahşap malzemeli düz tavanlıdır, sonradan beyaz renge boyanmıştır. Kapı açıklığının karşısındaki güney duvara dışa taşkın olmayan mihrap yerleştirilmiştir. Mihrap tepe noktasındaki yarım daire formuna kadar fayans ile kaplanmıştır. Mihrabın batısına moloz taştan yapıлып üzeri çimento ile sıvanmış ahşap külahlı bir minber yerleştirilmiştir. Minberin alt kısmında yuvarlak bir açıklık bırakılmıştır. Mihrabın doğu köşesine ise daha sonraki dönemlerde ahşap bir vaaz kürsüsü eklenmiştir. Harimin batı duvarında nişler yer alır, bunlar sonradan dolaba dönüştürülmüştür. Duvarın üst seviyesinde bir öküzgözü pencere yer alır. Bu pencerenin iki yanına alçıdan madalyon formunda hat yazıları konumlandırılmıştır.

Caminin kuzeybatı köşesindeki tek şerefeli yivli minarenin altıgen kaidesi camiye bitişiktir (Görsel 11-13). Kaide moloz taştan yapılmıştır, içte sıvalı dışta ise farklı boyutlarda düzgün kesme mermer bloklarla kaplanmıştır. Mermer bloklar dört yönde bugün derzlerle çerçevelemiştir. Kaidenin doğu yüzündeki boyuna dörtgen demir parmaklıklı kapı açıklığı son cemaat yerindedir. Kaidenin kuzey yüzünde çift çerçeve içine alınan kitabe "BU CAMİNİN-1963 MİMARİ- ESKİHİSARLI ABDULLAH- OĞLU ABDULLAH- ÖZSOY" yazılıdır. Minare kapısı üstündeki kitabe ise banı adı "İBRAHİM OĞLU DURMUŞ SÜZGÜN BU MİNAREYE YAPTIRAN 1963" yazılıdır.



**Görsel 12**

Zeytinköy Mahallesi Cami Minaresi

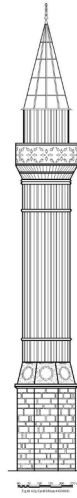

**Görsel 13**

Zeytinköy Mahallesi Cami Minare Görünüşü

Kaideden pabuca geçişte dışa taşkın düz bir silme kullanılmıştır. Moloz taştan çimento sıvalı konik formlu pabuç sekizgendir. Pabuç her yüzüne kabartma tekniğinde dış çerçevesi belirtilmiş madalyonlar yerleştirilmiştir (Görsel 14). Minare gövdesi dairesel formdadır, dış yüzeyi yivlidir. Gövde ustanın kendi kullandığı kalıplardan çimento malzeme kullanarak elde ettiği blokların bir araya getirilmesiyle oluşturulmuştur. Bu bloklar iç bükey olarak tasarlandığı için blokların köşeleri yan yana geldiğinde yivli bir görünüm elde edilmiştir. Gövde üzerinde güneye bakan boyuna dörtgen formda üç adet küçük aydınlatma penceresi yer alır. Gövdede köşeli forma sahip dört bilezik vardır. Bunlardan biri pabuç bölümünden sonra, diğeri şerefeye yakın bölümde, diğeri ikisi ise şerefenin başlangıcındadır. Şerefe bölümü aleme kadar Katrancı Mahallesi Cami Minaresi ile aynı özelliklere sahiptir. Fark peteğin gövdede olduğu gibi yivli oluşudur (Görsel 15).

### **Muğla-Yatağan Bahçeyaka Mahallesi Cami Minaresi**

Bahçeyaka mahallesinin merkezindeki cami 1965 tarihli dir. Caminin kuzeybatı köşesine bitişik olan tek şerefeli yivli minare, altıgen kaideye sahiptir (Görsel 16-18). Moloz taştan yapılan kaidenin içi sıvalı dışı ise farklı boyutlarda düzgün kesme mermer bloklarla kaplanmıştır. Mermer bloklar dört yönde bugün mavi renkte derzlerle çerçevenmiştir.



**Görsel 14**

Zeytinköy Mahallesi Cami Minare Kaidesi Pabuç

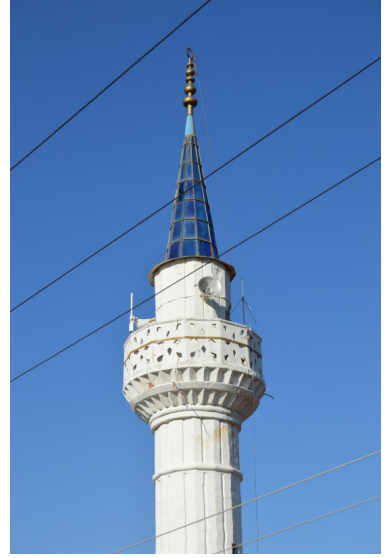

**Görsel 15**

Zeytinköy Mahallesi Cami Minaresi ve Şerefe

Kaidenin kuzey yüzündeki boyuna dörtgen demir parmaklıklı kapı açıklığı üzerindeki kitabede bani adı “MİNAREYİ. YAPTIRAN MEHMET. OĞLU. MEHMET. AYDIN.” yer alır. Kaidenin kuzey yüzünde çift çerçeve içine alınan kitabede ise “1964 ESKİHİSARLI. APDULLAH. ÖZSOY. MİNAREYİ. YAPAN.” yazılıdır. Kaideden pabuca geçiş dışa taşkın alttaki iç bükey üstteki düz formda iki silme ile sağlanmıştır. Moloz taştan çimento sıvalı konik formlu pabuç sekizgendir, her yüzüne mavi renkli kabartma tekniğinde dış çerçevesi belirtilmiş madalyonlar yerleştirilmiştir. Pabucun her yüzü üstte mavi renkte yarım ay şeklinde bitmektedir (Görsel 16-17). Kısmen maviye boyanmış minare gövdesi ve şerefe aleme kadar tüm özellikleriyle Zeytinköy Mahallesi Cami Minaresi ile aynıdır. Fark köşeli forma sahip bileziklerin üç adet olmasıdır. Bunlardan biri pabuçtan sonra, ikincisi şerefe yakın, üçüncüsü ise şerefe başlangıcındadır. Gövde üzerinde güneye bakan boyuna dörtgen formda üç adet küçük aydınlatma penceresi vardır. Minarenin külahı diğer minarelerden farklı olarak tamamen demir malzemeden yapılmıştır. Şerefeye çıkışı sağlayan kapının yanındaki sıvada “NİHAT ÖZSOY ESKİHİSAR 25-9-1964” yazılıdır. Bu yazı Abdullah Özsoy’ün oğlunun minarenin yapımında yardımcı olduğunu ve 25.09.1964 yılında minarenin tamamlandığını göstermektedir.



**Görsel 16**

Bahçeyaka Mahallesi Cami Minaresi

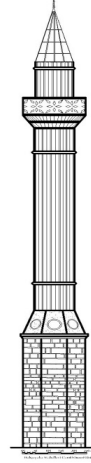

**Görsel 17**

Bahçeyaka Mahallesi Cami Minare Görüntüğü

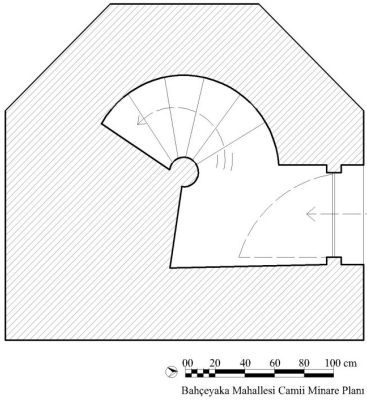

**Görsel 18**

Bahçeyaka Mahallesi Cami Minare Planı



**Görsel 19**

Şahinler Mahallesi Cami Minaresi

### **Muğla-Yatağan Şahinler Mahallesi Cami Minaresi**

Şahinler mahallesinin merkezindeki cami 1971 tarihli dir. Caminin kuzeybatı köşesindeki tek şerefeli yivli minarenin kaidesi karedir (Görsel 19-20). Kaide moloz taştan yapılmıştır. İçte sıvalıdır, dışta ise farklı boyutlarda düzgün kesme mermer bloklarla kaplanmıştır. Mermer bloklar dört yönde bugün kırmızı renkte derzlerle çerçeveselmiştir. Kaidenin doğu yüzünde boyuna dörtgen demir parmaklıklı kapı açıklığı üzerindeki kitabede bani adı “BU MİNARENİN HAYRETÜL SAHİBİ ALİ OĞLU HACI MUSTAFA ALDAĞ-1965”

yer alır. Kuzey yüzünde çift çerçeve içine alınan kitabede “BU MİNAREYİ YAPAN ESKİHİSARLI- 1965 ABDULLAH ÖZSOY” yazılıdır. Minarenin pabuç bölümünden aleme kadarki bölümü Zeytinköy Mahallesi Cami Minaresi ile aynıdır. Fark pabuç yüzeylerinin sade oluşudur (Görsel 21).

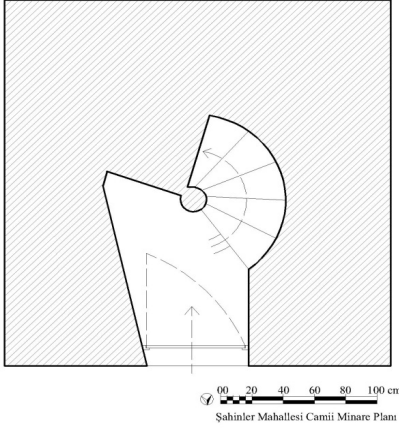

Görsel 20

Şahinler Mahallesi Cami Minare Planı

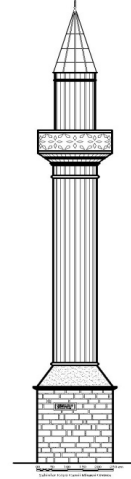

Görsel 21

Şahinler Mahallesi Cami Minare Görünüşü

### Muğla-Yatağan Bağyaka Mahallesi Cami Minaresi

Bağyaka mahallesi terk edildiği için harap durumda olan yapılardan biri de Bağyaka Camisi ve minaresidir. Yıkılan cami mahallenin girişinde, minare ise caminin kuzeybatı köşesinde. Tek şerefeli yivli minarenin kaidesi karedir (Görsel 22-24). Moloz taştan yapılan kaidenin içi sıvalıdır dışı ise farklı boyutlarda düzgün kesme mermer bloklarla kaplanmıştır. Mermer bloklar dört yönde derzlerle çerçevelemiştir. Kaidenin batı yüzünde boyuna dörtgen demir parmaklıklı kapı açıklığı üzerindeki kitabede bani adı “CAMİ:VE: MİNAREYİ: YAPDIRAN: HÜSEYİN OĞLU HACI ALİ: AVCI 1:8:1966” yer alır. Kuzey yüzünde çift çerçeve içine alınan kitabede “BU MİNAREYİ: YAPAN ESKİHİSARLI: ABDULLAH OĞLU APTİ ÖZSOY: T: 1966” yazılıdır. Diğer yivli minarelerle aynı özellikteki minarenin pabuç bölümü sadedir. Gövde sıvaları döküldüğü için bileziklerin sayısı bilinmemekle birlikte şerefenin başlangıcında köşeli forma sahip bir bilezik vardır. Ayrıca korkuluk yüzeyi diğer minarelerden farklı olarak silindirik formda düzenlenmiştir (Görsel 24). Kûlahı olmayan minarenin içerisine kaidenin batı yüzünde bulunan ahşap kapıdan girilmektedir.



**Görsel 22**

Bağıyaka Mahallesi Cami Minaresi

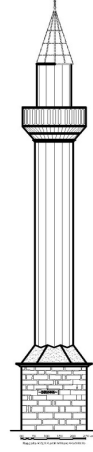

**Görsel 23**

Bağıyaka Mahallesi Cami Minare Görünüşü

### **Muğla-Yatağan, Eskihisar Mevkii'ndeki I Numaralı Köprü**

Köprü Eskihisar mahallesinin kuzeydoğusunda yer almaktadır (Görsel 25). Tek kemer gözlü köprü mermerden inşa edilmiştir ve kullanılabilir durumdadır. 6.70 m. uzunluğunda ve 6 m. genişliğinde olan köprü basık kemerli olarak yapılmıştır (Görsel 26-27). Köprü'nün tabliye kısmı günümüzde tamamen toprak ile kaplanmış durumdadır ve korkuluğu bulunmamaktadır. 3.05 m. kemer açıklığına sahip olan yapı, sadedir.

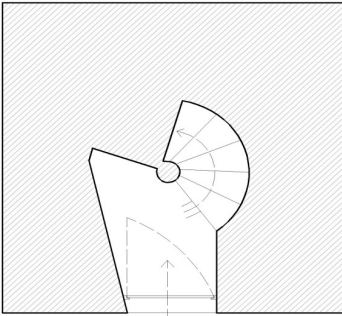

**Görsel 24**

Bağıyaka Mahallesi Cami Minaresi Planı



**Görsel 25**

Eskihisar Mevkii I Numaralı Köprü Batıdan

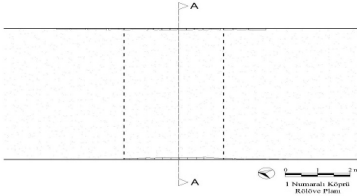

**Görsel 26**

Eskişehir Mevkii I Numaralı Köprü'nün Planı

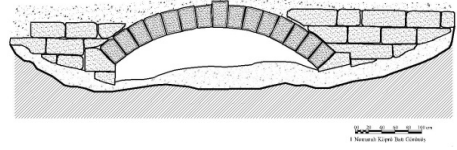

**Görsel 27**

Eskişehir Mevkii I Numaralı Köprü'nün Görünüşü

### Muğla, Yatağan Mevkii'ndeki II Numaralı Köprü

Köprü Yatağan Milas karayolunda TKİ alt geçidinin yol kotundan aşağıda bulunmaktadır (Görsel 28). Tek kemer gözlü, kaba yonu ve moloz taştan inşa edilen köprü sağlam ve kullanılabilir durumdadır (Görsel 29-30). Yuvarlak kemerli olarak inşa edilen köprüün uzunluğu 7 m., genişliği ise 3.80 m.'dir ve korkuluğu bulunmamaktadır. Köprüün tabliye kısmı günümüzde kısmen toprak ile kapanmış durumdadır. 3.80 m. kemer açıklığına sahip olan yapı, sadedir. Üzerinde inşa ya da onarım kitabesi bulunmayan köprü Abdullah Özsoy'un kızı Hatice Erdoğan'ın ve Abdullah Özsoy'u tanıyan Giray Gürhan'ın verdiği bilgiler doğrultusunda bulunmuştur. Giray Gürhan'ın anlatımına göre Abdullah Özsoy, köprü yapımını 1936-1939 yılları arasında Vali Recai Güreli'nin yol yapım faaliyetlerinde yapılan köprüleri izleyerek öğrendiğini ve sonradan köyde iki köprü yaptığını Gürhan'a anlatmıştır. Eskişehir köyünün ileri gelenlerinden Murat Eskişar'ın değirmenine gidebilmek için Abdullah Özsoy'a II Numaralı köprüyü yaptırdığını da aktarmıştır<sup>5</sup>.

42



**Görsel 28**

Yatağan Mevkii II Numaralı Köprü Genel Görünüş

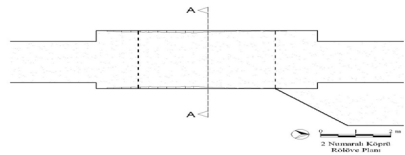

**Görsel 29**

Yatağan Mevkii II Numaralı Köprü'nün Planı

<sup>5</sup>

Giray Gürhan ile 7.3.2020 tarihinde yapılan görüşme



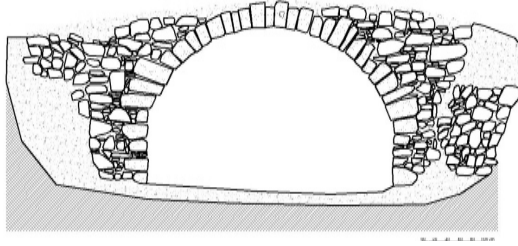

**Görsel 30**

Yatağan Mevkii II Numaralı Köprü'nün Görünüşü

### **Muğla Atatürk Heykeli Kaidesi**

Muğla ilinin merkezinde valilik binasının karşısında yer almaktadır (Görsel 31). Heykelin yapımına 1936 yılında başlanmış 29 Ekim 1937 yılında da Vali Recai Güreli tarafından açılışı yapılmıştır (Sapmaz 2006: 58). Kademeli olarak yükselen heykel kaidesi taş dolgu olarak yapılmış, yüzeyi kırmızı renkli mermer ile kaplanmıştır. Bu kaidenin üzerine heykeltıraş Nusret Suman'ın yaptığı Atatürk heykeli yerleştirilmiştir.

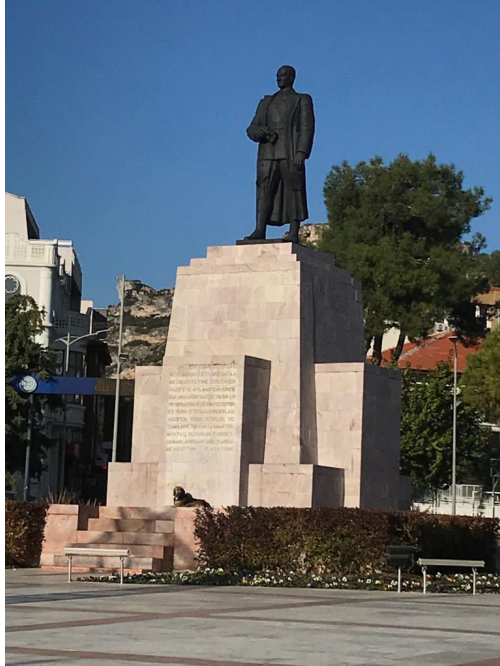

**Görsel 31**

Muğla Atatürk Heykeli

## Abdullah Özsoy Evi

Abdullah Özsoy'un inşa ettiği sayısız evden günümüze ulaşan yoktur. Temel seviyesinde rölövesi alınabilecek Eskişehir mahallesi Stratonikeia antik kentinde Gymnasium'un doğusundaki Abdullah Özsoy'un evi bu anlamda önemlidir (Söğüt-Gencer 2018: 11). Evin temel seviyesindeki kalıntılarıyla plan şeması çıkartılabilmektedir. Moloz taş kullanılarak inşa edilen evin bahçe duvarları, beden duvarları, zemin kata ait ocak ve üst kata çıkışı sağlayan merdivenin basamakları harap bir şekilde günümüze ulaşmıştır (Görsel 32-33).

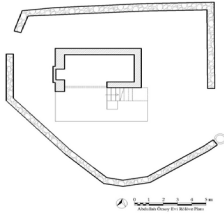

Görsel 32

Rölöve



Görsel 33

Abdullah Özsoy Evi

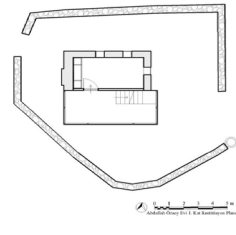

Görsel 34

Restitüsyon

Yapı doğu-batı yönünde enine dörtgen planlıdır. Zemin kattaki odanın batı duvarına bir ocak nişi yapılmıştır. Bu odanın güney duvarı yarım olarak bırakılmış ve duvarın olduğu bölüme dıştan bir merdiven yerleştirilmiştir. Bu merdivenin sadece altı basamağı günümüze ulaşabilmiştir. Evin avlusunda zeminde bulunan bir sıra taşlık, avluda bulunan sütuna ve merdivenin sonuna kadar uzatılmıştır. Avlu duvarının batı köşesinde devşirme taşlarla çevrelenmiş bir kuyu bulunmaktadır. Yapının elde edilen bu kalıntıları temel alınarak ve bölgede bulunan diğer evler örnek alınarak bir restitüsyon önerisi hazırlanmıştır. Bu öneriye göre iki katlı yapının dış sofalı bir planı olmalıdır. Bu dış sofa taşıyıcı duvarla desteklenmektedir (Görsel 34).

Yatağan ilçesindeki Yeşilbağcılar mahallesi olarak bilinen eski Gibye köyünde yer alan Abdullah Özsoy'un inşa ettiği Ali Gaydırak evi ve Cici Bey evi ise Yatağan Termik Enerji Üretim Anonim Şirketi'nin (Y.T.E.Ü.A.Ş) dekapaj sahasında kaldığı için yerinden kaldırılmıştır.

## DEĞERLENDİRME VE SONUÇ

Plan açısından baktığımızda minareleri ilk olarak yapıya bitişik ve yapıdan ayrı olarak ayırmak mümkündür. Camiye bitişik olarak yapılan ilk minare 1963 tarihli Zeytinköy Mahallesi Cami minaresidir. Diğeri 1964 tarihli Bahçeyaka Mahallesi Cami minaresidir. Bunlardan Zeytinköy Mahallesi Cami,

minaresi ile birlikte Abdullah Özsoy'un eseridir. Bahçeyaka Mahallesi Cami ise 1965 yılında yeniden yapılıırken eskisi ile aynı özellikte minareye bitişik olarak yapılmıştır.

Camiden ayrı olarak yapılan minareler 1960 tarihli Katrancı Mahallesi Cami minaresi, 1961 tarihli Tuzabat Mahallesi Cami minaresi, 1965 tarihli Şahinler Mahallesi Cami minaresi ve 1966 tarihli Bağyaka Mahallesi Cami minaresidir. Minarelerin kaideleri üç farklı plan şemasına sahiplerdir. Bunlardan Katrancı Cami minaresi sekizgen planıyla tek örnektir. Tuzabat Mahallesi Cami minaresi, Şahinler Mahallesi Cami minaresi ve Bağyaka Mahallesi Cami minaresi kaideleri kare planlı, Zeytinköy Mahallesi Cami minaresi ve Bahçeyaka Mahallesi Cami minaresi ise altıgen planlıdır.

Zeytinköy Mahallesi Cami hariç diğer minarelerin ait oldukları camiler yenilenmiştir. Yenilenenlerin yerindeki eski camilerin de Abdullah Özsoy tarafından yapılmış olabileceği imkân dahilinde olmakla birlikte bu anlamda bir kanıt bulunmamaktadır. Ustanın yaptığı günümüze ulaşan tek cami Zeytinköy Mahallesi Cami harim planıyla ve kırma çatılı oluşuyla, son cemaat yerinin özgünde kemerli kurgusuyla 1876 yılında yeniden inşa edilen Eski-hisar Şaban Ağa Camisi (Baş 1991: 365-367.373 Çizim 2. Pektaş 2019: 227-229), Muğla'daki Yerkesik Çatakbağyaka Köyü Cami (1796-1797 Yenileme 1950), Yeşilyurt Pisili Hoca Camisi (1909), Eski Bayır Köyü Ali Bey Camisi (19.yüzyıl başı), Çaybükü Köyü Cami (1884-1885 Onarım 1910) (Kunduracı 2007: 21-44), merkez Şeyh Camisi (1865-66) ve Saburhane Camisi (1849-54) (Çakmak 2013: 47-63.96-102) ile benzerdir.

Malzeme açısından baktığımızda Abdullah Özsoy'un yaptığı minareler moloz taş, mermer ve çimentodandır. Minarelerin tümünde moloz taştan kaidelerin içi sıvalıdır dışı ise farklı boyutlarda düzgün kesme mermer bloklarla kaplanmıştır. Mermer bloklar dört yönde derzlerle çerçevelemiştir. Derzler üzerindeki boyamalar günümüz beğenisini göstermektedir. Minarelerin pabuçları moloz taş ve çimentodan yapılmıştır. Minare gövdeleri ve petek bölümleri ise burmalı ya da yivli olarak tasarlanmıştır.

Silindirik gövdeli minare formu "Türk minaresi" ya da "Türk Tarzı Minare" şeklinde adlandırılır. Dairesel plan esnasından hareketle elde edildiği için yivli, burmalı veya poligonal gövdeli minareler de bu gruba dahil uygulamalar olarak kabul edilir (Uysal 1990: 508-509). 13.yüzyılın ikinci yarısına tarihli yivli olarak tanımlanabilecek minare gövdelerine sahip Konya İnce Minareli Medrese minaresi, Konya Sahip Ata Camisi minaresi, Sivas Gök Medrese ve Erzurum Çifte Minareli Medrese minarelerinde gövde tuğladan inşa edilmiş,

sırlı tuğla ve çinilerle süslenmiştir. 13.yüzyılın ilk yarısına tarihli Antalya Yivli Minare’de ise gövde tuğladandır (Mülayim 1988: 11 vd. Uysal 1990: 513). Tuğladan yapılmış yivli gövde formunun yanı sıra taştan minare gövdesinin dikey, kırık zikzaklarla ya da burmalarla düzenlenmesi ilk olarak Osmanlı döneminde görülür (Uysal 1990: 528-529). Bu anlamda ilk örneklerden biri olabilecek Amasya, Burmalı Minare Cami’nin burmalı minaresinin tarihlendirilmesi çelişkilidir. Cami ile birlikte 13.yüzyıl ikinci yarısında veya Erken Osmanlı döneminde yapıldığı ya da 1730-31’deki yangın sonrasında inşa edildiği düşünülmektedir (Eyice 1992: 444-445). 1437-1447 yılları arasında inşa edilen Edirne Üç Şerefeli Cami’nin dört minaresinden inşa tarihleri kesin olmayan ancak 1752 depreminden sonra sağlamlaştırılan kuzeydoğu köşedeki taştan minare kaval yivli, kuzeybatı köşedeki ise burmalı gövdeye sahiptir (Uysal 1990: 528-529 Res. 18-19). Gövdesinin burmalı formu ile 15.yüzyıl ikinci yarısına tarihli Afyon Gedik Ahmet Paşa Camisi minaresi yine bu dönemin önemli örneklerinden biridir (Ayverdi 1953: 200. 237. 469). 18-19. yüzyıla ait İstanbul Beylerbeyi Camisi, Büyük Selimiye Camisi, Nusretiye Camisi, Dolmabahçe Camisi, Teşvikiye Camisi, Pertevniyal Valide Sultan Camisi, Yıldız Hamidiye Camisi, Hasan Paşa Camisi ve Suadiye Camisi minarelerinde ise silindirik gövde üzeri yivli formdadır (Özkan Tekneci-Ersoy 2022: 1466).

Abdullah Özsoy’un yaptığı burmalı gövdeye sahip minarelerde gövde, ustanın kendi kullandığı kalıplardan çimento malzemeyle elde ettiği dairesel formda blokların bir araya getirilmesiyle oluşturulmuştur. Daha sonra minare yüzeyi plastik etkili sarmal oluşturacak şekilde çimento ile sıvanmıştır. Yivli gövdeye sahip minarelerde ise gövde, ustanın iç bükey formda kalıplar kullanarak elde ettiği çimentodan blokları bir araya getirmesiyle oluşmuştur. Kronolojik olarak ilk yaptığı Katrancı Mahallesi Cami minaresi (1960) ve Tuzabat Mahallesi Cami minaresi (1961) burmalı, Zeytinköy Mahallesi Cami minaresi (1963), Bahçeyaka Mahallesi Cami minaresi (1964), Şahinler Mahallesi Cami minaresi (1965) ve Bağyaka Mahallesi Cami minaresi (1966) ise yivli olarak düzenlenmiştir. Günümüzde minare gövde ve petekleri boyalı görünüme sahiptir.

Abdullah Özsoy’un taş ustası olmak için gittiği ve ustasıyla minareler inşa ettiği Denizli, Tavas’daki bazı camilerin minareleri yeni olarak değerlendirilir. 19.-20.yüzyıl arasına tarihlendirilen camilerin minareleri ise özgündür ve silindirik formdadır (İnce 2007: 166). Ancak tarihi kesin olmayan Tavas, Horasanlı Köyü Cami ile 1963 tarihli ustası bilinmeyen Tavas, Nikfer Ma-

hallesi Emirler Camisi minaresi yivli olmalarıyla Özsoy'un yaptığı minarelerle benzerlik göstermektedir. Denizli'deki inşa tarihi kesin olmamakla birlikte 18.yüzyıl ilk yarısına tarihlendirilebilecek, kubbesi 1906 yılında onarım gören Hacı Kaplanlar Cami minaresi ve 1952 tarihli Delikliçınar Mahallesi Yeni Cami minareleri yine yivli oluşlarıyla Özsoy'un minareleriyle benzerdir (İnce 2008: 449-450.459 Res. 10).

Muğla geneline bakıldığında Özsoy'un yaptığı minarelerle çağdaş olan cami minarelerinin çok az olduğu anlaşılmaktadır. Yatağan köyleri ve Muğla köyleri başta olmak üzere ulaşılabilen diğer ilçe ve köylerdeki cami minarelerinin 1970'li yıllardan sonra yapıldığı ya da yenilediği anlaşılmaktadır. İstisna 1957 tarihli ustası bilinmeyen Elmalı Köyü Cami Minaresi ve 1974 tarihli Bodrum Çömlekçi Köyü Cami'nin minaresi burmalı gövdeye sahiptir.

Abdullah Özsoy'un yivli veya burmalı minarelerini Denizli ve Tavas camilerinin aynı özellikteki minarelerini örnek alarak yapmış olması ihtimal dahilindedir. Diğer olasılık Özsoy'un yaşadığı coğrafyadaki antik sütunları minarelerinin formu için seçmiş olmasıdır. Roma döneminde Akdeniz dünyasında sevilerek kullanılan yivli ve spiral yivli (burmalı) sütunlar, Muğla'nında bulunduğu Karya bölgesinde, konu özelinde ise ustanın yaşadığı başta Stratonikeia olmak üzere antik Mylasa ve diğer kentlerdeki mimari yapılarda ve lahitlerde kullanılmıştır (Kaplan 2012: 414 vd.).

Bahçeyaka Mahallesi Cami minaresinin külahı tamamen demirden diğerlerinin külahları ise demir ve cam malzemeden yapılmıştır. Bağyaka Mahallesi Cami minaresi harap durumda olduğu için külahının nasıl olduğu anlaşılacakla birlikte diğerleri ile aynı malzemelerden yapılmış olması imkân dahilindedir.

Kaidelerin derzlerle çerçevenmiş mermer blokları, gövde ve peteklerin burmalı ya da yivli tasarımı, şerefenin çift kademeli dışa taşkın üçgen kesitli bezemeleri minarelerin süsleme programına dahil görünmektedir. Katrancı Mahallesi Cami, Zeytinköy Mahallesi Cami ve Bahçeyaka Cami minarelerinin konik sekizgen pabuç bölümünde her yüzde alçak kabartma tekniğinde yapılmış bir madalyon yer alır. Katrancı örneğinde madalyonlar bütündür, Zeytinköy ve Bahçeyaka'da ise madalyonlar sadece dış çerçeveleriyle verilmiştir. Bahçeyaka örneğinde her yüzde madalyonun üzeri yarım ay şeklinde sonlanmaktadır.

Anadolu Selçuklu mimarisinde ve Batı Anadolu Beylikleri'ne ait dini yapılarda farklı malzeme ve teknikte sekiz kollu ve diğer formlara sahip yıldız

motifi süsleme programında yer almıştır (Eroğlu Bilgin 2017: 147 vd.). Abdullah Özsoy'un yaptığı minarelerin ortak özelliklerinden biri Bağyaka Mahallesi Cami minaresi hariç şerefe korkuluklarının her yüzünde kafes oyma tekniğinde sekiz kollu yıldız motiflerinden oluşan geometrik süslemeye yer verilmesidir. Bağyaka minaresinin şerefe korkuluğu ise silindirik formlu bir bezemeye sahiptir.

Abdullah Özsoy'un inşa ettiği yapılardan sadece minarelerinde kitabeleri bulunmaktadır. 1960 yılındaki ilk minaresi olan Katrancı Mahallesi Cami minaresinde ve 1961 yılındaki Tuzabat Mahallesi Cami minaresinde sadece usta kitabeleri yer almaktadır. 1963 yılında yapılan Zeytinköy Mahallesi Cami ve minaresine hem usta hem de banî kitabesi yerleştirilmiştir. Bu yapıdan sonra inşa ettiği bütün minarelerde usta ve banî kitabesi bulunmaktadır. Özsoy'un yanı sıra usta ismi veren kitabeye sahip Muğla, Karabörtlen Köyü Cami minaresi ise Ali İnoğlu tarafından 1953 yılında inşa edilmiştir. Ancak bunun dışında Özsoy'un çirak veya usta olarak çalıştığı yerlerde inşa edilen cami ve minarelerin usta adını veren kitabeleri yoktur.

Abdullah Özsoy'un yaptığı köprüleri plan bakımından incelediğimizde Eskişehir Mevkii'ndeki I Numaralı Köprü ve Yatağan Mevkii'ndeki II Numaralı Köprü'nün tek kemer gözlü inşa edildiği görülmektedir. Bunun sebebi akarsuların debisinin az olması ve buna bağlı olarak tek kemerli bir köprü'nün ihtiyacı karşılayabileceğidir. Eskişehir Mevkii'ndeki I Numaralı köprü düzgün kesme taştan, Yatağan Mevkii'ndeki II Numaralı köprü moloz taştan yapılmıştır. İki köprü'nün de doğu ve batı cepheleri aynı görünümüne sahiptir. Yatağan'dan Milas'a kadar İtalyanlara ait çok sayıda köprü tek kemer gözlü olarak inşa edilmiştir. Abdullah Özsoy köprülerini İtalyanların yaptığı köprüleri inşa sırasında izleyerek ve onları örnek olarak yapmıştır. Bu nedenle Özsoy köprüleri İtalyan köprüleriyle ortak özelliklere sahiptir.

Taş ustalığına ilk başladığı zamanlardan itibaren çok sayıda ev yaptığı bilinen Abdullah Özsoy'un temel seviyesinde günümüze ulaşan tek eseri Stratoni-keia antik kentinde yer alan kendi yaşadığı evdir. Günümüzde temel seviyesinde kalıntıları bulunan moloz taştan Abdullah Özsoy evi iki katlı dış sofalı bir plana sahiptir. Eskişehir mahallesinde bulunan sivil mimari örnekleri de genellikle iki katlı, dış sofalı olarak düzenlenmiştir. Osman Yanmadık, Zühra Gökçe, İsmail Çamlı, Ferdane Uysal, Mehmet Çadır, Gülsüm Zorbaz, Hatice Akyol, Fırıncı Selahattin, Ali Aydın ve Pembe Çalış evleri Abdullah Özsoy evi ile aynı plan şemasına sahip Eskişehir evleridir (Söğüt 2019: 124. Kunduracı 2020: 45-47).

## SONUÇ

Sonuç olarak Abdullah Özsoy'un Yatağan ilçesinde inşa ettiği evler ve dini yapılar özelinde minareler, yörede Cumhuriyet dönemine kadarki süreçte oluşan ve örneklerini veren geleneği devam ettirir. Minare gövdelerinin burmalı ya da yivli düzenlemelerinde, şerefe korkuluklarındaki geometrik süsleme programında Anadolu, İstanbul ve özellikle de ustanın yetiştiği Batı Anadolu'daki Beylikler dönemiyle başlayan Osmanlı dönemi ve sonrasında devam eden geleneği sürdürme çabası açıktır.

Abdullah Özsoy'un eserlerinin bugüne kadar kayıt altına alınmamış olması henüz tescillenmemiş olmaları büyük bir eksiklik. Korunması gerekli kültür varlığı niteliği taşıyan bu yapıların tescil edilip gelecek nesillere aktarılması gerekmektedir.

Abdullah Özsoy gibi yerel ustaların eserleriyle tanıtılarak hak ettikleri değeri bulmalarına yönelik çalışmaların devam etmesi bölge bazında sanat ve mimarlık tarihine katkı sunacaktır.

## KAYNAKLAR

Ayverdi, Ekrem Hakkı (1953). *Fatih Devri Mimarisi, İstanbul: İstanbul Matbaası.*

Baş, Ali (1991). "Eskihisar'daki Türk Devri Yapıları." *Vakıflar Dergisi* 22, s. 365-382.

Çakmak, Şakir (2013). *Muğla Cami ve Mescitleri*, Muğla: Muğla Büyükşehir Belediyesi Yayınları.

Eroğlu Bilgin, Süreyya (2017). *Batı Anadolu Beyliklerinde Bezeme Anlayışı-Camiler*, Ankara: Gece Yayınları.

Eyice, Semavi (1992). "Burmali Minare Camii ve Türbesi" *DİA VI, Türkiye Diyanet Vakfı Yayınları, İstanbul, s. 444-445*

İnce, Kâsım (2007). "Tavas ve Çevresindeki Osmanlı Mimarî Eserleri". *Uluslararası Denizli ve Çevresi Tarih ve Kültür Sempozyumu 2*, Denizli, s. 164-173.

İnce, Kâsım (2008). "Denizli Camileri ve Denizli'nin Kentleşmesi Üzerine", *Türk Kültür Tarihinde Denizli ve Kentleşme Sorunları Sempozyumu*, Denizli, s. 446-462

Kaplan, Deniz (2012). "Salamis'ten Spiral Yivli Sütunlar "Spirally Fluted Columns from Salamis", *Uluslararası Sosyal Araştırmalar Dergisi* 5-21, s.

414-429.

Kunduracı, Osman (2007). *Muğla-Yatağan Çevresindeki Türk Devri Mimarisi ve El Sanatları*, Muğla: Muğla Valiliği Kültür Yayını

Kunduracı, Osman (2020). “Startonikeia’da Geleneksel Türk Evleri”, *14. Uluslararası Türk Kültürü, Sanatı ve Kültürel Mirası Koruma Sempozyumu*, Ed. O. Kunduracı-A. Aytaç, Konya, s. 45-51.

Mülayim, Selçuk (1988). “Yivli Minare Geleneği”, *Antalya 2. Selçuklu Eserleri Semineri: 26-27 Aralık 1987, Antalya*, s. 11-25.

Özkan Tekneci, Zeynep-Ersoy, Bozkurt (2022). “19. yüzyıl İstanbul Minarelerinin Konum, Form, Malzeme ve Süsleme Özellikleri”. *Sanat Tarihi Dergisi*, 31-2, s. 1455-1485

Pektaş, Kadir (2019). “Eskihisar (Stratonikeia) Osmanlı Dönemi Yapılarındaki Kitabeler”, *Stratonikeia Çalışmaları-4, Mimari, Herkel ve Küçük Buluntu Araştırmaları*, İstanbul: Ege Yayınları, s. 223-244.

Sapmaz, Selahattin (2006). *Atatürk’ün Muğla Valisi M. Recai Güreli 1936-1939*, Muğla: Gülermat Matbaacılık.

Söğüt, Bilal -Gencer, Sezai (2018). *Stratonikeia Çalışmaları 3 Gibye (Yeşilbağcılar)*, Ankara: Bilgin Kültür Sanat Yayınları.

Söğüt, Bilal (2019). *Stratonikeia (Eskihisar) ve Kutsal Alanları, Stratonikeia Çalışmaları 5*, İstanbul: Ege Yayınları

Uysal, Ali Osman (1990). “Anadolu Selçuklularından Erken Osmanlı Dönemine Minare Biçimindeki Gelişmeler”, *DTCF Dergisi*, 33, s. 505- 533.