

DİJİTAL YERLİLERİN EBEVEYN ALGISI: ZMET TEKNİĞİ İLE BİR ANALİZ

Mikail BATU

Necmettin Erbakan Üniversitesi, Türkiye
mikailbatu@erbakan.edu.tr
https://orcid.org/0000-0002-6791-0098

Burcu ÖKSÜZ

İzmir Kâtip Çelebi Üniversitesi, Türkiye
burcu.oksuz@ikcu.edu.tr
https://orcid.org/0000-0003-4195-9261

Şehriban KAYACAN

Ege Üniversitesi, Türkiye
sehribankayacan2017@gmail.com
https://orcid.org/0000-0001-5664-7928

<i>Atf</i>	BATU, M.; ÖKSÜZ, B.; KAYACAN, Ş. (2024). DİJİTAL YERLİLERİN EBEVEYN ALGISI: ZMET TEKNİĞİ İLE BİR ANALİZ. <i>İstanbul Aydın Üniversitesi Sosyal Bilimler Dergisi</i> , 16(1), 73-100 .
------------	---

ÖZ

Bu çalışma kuşaklara göre değişebileceği düşünülen ebeveynlik algısının dijital yerliler tarafından nasıl ifade edildiğini ortaya koymayı amaçlanmaktadır. Bu doğrultuda amaçlı örnekleme seçilmiş 20 dijital yerli ile ZMET Tekniği kullanılarak görüşmeler yapılmıştır. Bu görüşmelerden elde edilen veriler Maxqda 2020 programında içerik analizi ile incelenmiştir. Elde edilen bulgular doğrultusunda anne ve baba imaj kolajı çerçevesinde fikir birliği haritası oluşturulmuştur. Bulgulara göre; anneler sevgi, güven ve huzur ile ifade edilmekte, yumuşak nesnelere benzetilmekte, kuş sesi gibi kulağa hoş gelen seslerle özdeşleştirilmektedir. Görsel olarak ise güneş ve deniz gibi umut verici ve kapsayıcı görüntülerle açıklanmaktadır. Verilerde annelerin çiçek ve gül koktuğu belirtilmiştir. Anneler huzur veren yeşil renk, içlerini aydınlatan beyaz renk ve umut veren mavi renkle açıklanmıştır. Babalarla ilgili vurgular ise daha çok koruyucu betimlemeler ve sert nesnelere üzerinedir. Babalar, gür sesli, zıt tatlara sahip, aslan gibi güçlü, ağaç ve dağ gibi ulu olarak açıklanmıştır. Ayrıca koku olarak da keskin parfüme benzetilmektedir. Babalarla ilgili en yoğun vurgu lacivert ve kahve renklerine yapılmıştır. Ebeveynler ile ilgili ise yol gösterici, sevgi, güven, çözüm, bağlılık, birliktelik ve destek kavramları üzerinde durulmuştur. Tatlı ve geleneksel yemeklerle anılan ebeveynler, orman, güneş ve doğa manzarası ile görselleştirilmektedir. Doğa, yemek, ev kokusunu anımsatan ebeveynler turuncu, mavi ve beyaz rengeyle özdeşleştirilmektedir.

Anahtar Kelimeler: Dijital Yerliler, Ebeveyn Algısı, Aile, Anne, Baba.

Geliş tarihi: 17.11.2023 – Kabul tarihi: 26.12.2023, DOI: 10.17932/IAU.IAUSBD.2021.021/iausbd_v16i1004

Araştırma Makalesi-Bu makale iThenticate programıyla kontrol edilmiştir.

Copyright © İstanbul Aydın Üniversitesi Sosyal Bilimler Dergisi

PARENTAL PERCEPTION OF DIGITAL NATIVES: AN ANALYSIS WITH ZMET TECHNIQUE

ABSTRACT

This study aims to reveal how the perception of parenting, which is thought to change according to generations, is expressed by digital natives. To gain insight into this topic, interviews were conducted with 20 digital natives selected using purposive sampling and the ZMET Technique. The data obtained from these interviews was then examined through content analysis in Maxqda 2020 program and a consensus map was created within the framework of a mother and father image collage. According to the findings, mothers are expressed with love, trust and peace; likened to soft objects; identified with pleasant-sounding sounds such as bird sounds; visually explained with promising images such as suns or seas; smelled like flowers or roses; and associated colors included green (peace), white (refreshing), blue (hope). The emphasis on fathers in literature is mostly focused on protective descriptions and hard objects. Fathers are described as loud-voiced, with contrasting tastes, as mighty as a lion, and as lofty as a tree and a mountain. It is also likened to a strong perfume in terms of smell. The most intense emphasis on fathers was made on dark blue and brown. Regarding parents, the concepts of guiding, love, trust, solution, commitment, togetherness and support are emphasized. Parents, who are mentioned with sweet and traditional dishes, are visualized with forest, sun and nature scenery. Reminiscent of nature, food and the smell of home, parents are identified with orange, blue and white.

Keywords: *Digital Natives, Parental Perception, Family, Mother, Father.*

GİRİŞ

Her kuşak, kendi döneminde meydana gelen büyük gelişmeler ve hareketlerle biçimlenmektedir. Günümüzde ergenlik dönemi içinde yer alanları da kapsayan 2000 sonrası genç kuşak ise dijital cihazlar ve her yerde bulunan teknolojinin etkisi altındadır (Kesharwani, 2020). “Dijital yerli” ve “dijital göçmen” kavramları ise Prensky (2001a, 2001b) tarafından ortaya atılmıştır. Dijital yerliler, “Binyılın öğrencileri (millennials), internet nesli (Net Generation), oyun nesli (the gamer generation), yeni nesil (next generation, n-generation), siber çocuklar (cyber kids), zaplayan insan (homo zappiens), çekirge zihin (grasshopper mind)” (Pedro, 2006; Şahin, 2009: 156) gibi birbirinden farklı kavramlarla da ifade edilmektedir. Bu kavramlar farklı dönemlerde alan uzmanları tarafından kullanılmışlardır (Bkz. Görsel 1).



Görsel 1. Dijital Yerlilere İlişkin Farklı Isimlendirmeler

Kaynak: Yaman, (2018).

Prensky (2001a) dijital yerlilerin, bilgisayarların dilini ve içinde doğdukları web kültürünü konuştuğunu ve solduğunu belirtmektedir. Dijital yerliler, dijital çağın içine doğan yeni nesil gençleri ifade ederken; dijital göçmenler, yetişkin yaşamlarının bir aşamasında bilgisayar kullanmayı öğrenen kişilerdir (Wang, Myers & Sundaram, 2013). Bennett, Maton ve Kervin (2008) dijital yerliler kuşağı iddiasının iki temel varsayıma dayandığını belirtmektedir:

- Dijital yerli gençler, yeni teknolojilere yönelik gelişmiş bilgiye sahiptirler ve bu konuda becerileri yüksektir.
- Yetiştirilme biçimlerinin ve teknolojiye yönelik hayat tecrübelerinin sonucu olarak dijital yerliler, kendilerinden önde gelen kuşaktaki öğrencilerden farklı olarak belirli öğrenme yetileri veya stilleri göstermektedir.

Palfrey ve Gasser (2013: 10-15) ise dijital yerlilerin özelliklerini Prensky'nin (2001a,b) metaforunu kullanarak açıklamaktadır. Bu açıklamaya göre dijital yerlilerin özellikleri aşağıdaki gibidir:

- İnternete daima bağlıdırlar.
- Gerek gerçek dünyada gerekse sanal dünyalarda pek çok arkadaşları vardır.

- Yalnızca arkadaşlık ilişkileri değil, bilgi ile olan ilişkileri de ailelerinden farklıdır.
- Kendilerini ifade ediş biçimleri, son derece yaratıcı ve ailelerinin onların yaşındayken başvurmuş olduğu ifade yöntemlerinden çok farklıdır.
- Bilginin kolayca biçimlendirebilecekleri bir şey olduğunu düşünürler. Onlara göre bilgi, denetleyebilecekleri, farklı ve ilginç biçimler verebilecekleri bir oluşumdur.
- Bir yazılımın nasıl kullanılacağını, hızlı bir biçimde öğrenirler.
- Gerçek dünyayla paralel giden sanal dünyalar yaratabilirler.
- En yeni sürüm bilgisayar programlarını etkin şekilde kullanabilirler.
- Hayatlarını sürdürmek için gerekli tüm bilgileri, bağlı oldukları sanal ortamdan alabileceklerine sonsuz güvenirler.
- Haberleri farklı yöntemlerle okurlar.

Dijital yerliler, genellikle özerk ve oldukça sosyal olarak tasvir edilmektedir (Selwyn, 2009: 367). Bilgi ve iletişim teknolojisi kullanımının yaygın ve her yerde hazır olduğu bir dijital dünyada büyümüşlerdir (Vodanovich, Sundaram & Myers, 2010). Net Day projesi kapsamında 200.000 ABD’li öğrenciyle 2004 yılında yapılan bir araştırmada, dijital yerlilerin teknolojiyi farklı şekilde kullanmadıkları; ancak hayatlarının teknoloji tarafından şekillendirildiği bulgusu elde edilmiştir (Vodanovich, Sundaram & Myers, 2010). Dijital yerliler, bilgi iletişim teknolojileri kullanarak yeni veri ve bilgilere diğer nesillere göre daha kolay ulaşabilmektedirler (Kurt v.d., 2013: 9). Dijital yerliler, bilgileri hızlı bir şekilde almaya alışkındır, paralel süreçleri ve çoklu görevi severler, grafikleri metinlerinden daha çok ve rastgele erişimi tercih ederler (hipermetin gibi), ağa bağlı olduklarında en iyi şekilde çalışırlar (Prensky, 2001a). Özyayın ve Kumral (2021) tarafından yapılan araştırmaya göre dijital yerliler, dijital kanalların kullanımını açısından kendilerini yeterli görmekte; genellikle “eğitim, oyun oynamak, eğlenmek, video izlemek ve iletişim kurmak” amaçlarıyla dijital kaynaklardan yararlanmaktadır.

Dijital yerliler de dâhil olmak üzere tüm çocukların gelişim süreçlerinde hem annenin hem de babanın rolü büyük bir öneme sahiptir. Ebeveynler çocuklarına nasıl davranırsa çocuklar da bu rolleri onlardan öğrenerek model almaktadır. Örneğin; yemek yapan veya tamir işleri ile ilgilenen ebeveynleri gören çocuklar, tamir işlerine veya yemek yapmaya yönelecektir. Bu düşünceler ışığında ebeveynlik algısının oluşmasında toplumsal rollerin etkisinin büyük olduğu söylenebilir. Çocuklar genellikle babalarını güçlü, koruyan, ailenin geçimini sağlayan ve otorite olarak görmekte iken annelerini daha sevecen, ev işlerini halleden, aile bireylerini doyuran ve bebek bakımıyla ilgilenen kişi olarak görmektedir (Zeybekoğlu, 2013: 299). Ancak ebeveynler çocuklarıyla çok az iletişim kurarsa ve duygularını açıkça tartışmazlarsa onların etkili modelleri olamayacaklardır (Kelly vd., 2002:

207). Ritchie ve Fitzpatrick (1990) yaptıkları araştırmada anneler ve babalar arasında olduğu kadar ebeveynler ve çocuklar arasında da sistematik anlaşmazlık kalıplarına dair bulgular elde etmiştir. Dolayısı ile aile içi çatışma ve güç ilişkilerinin, iletişim normları ve alışkanlıkları üzerindeki etkisi olduğunu söylemek de mümkündür. Buna ek olarak her toplumda olduğu gibi Türk toplumunda da geçmişten günümüze gelene kadar rollerde çeşitli değişiklikler meydana gelmiştir. Bu değişikliklerin meydana gelmesinde birçok durumun etkili olduğu söylenebilir. Örneğin; kadının iş hayatında daha fazla yer alması söz konusudur. Para kazanma ortak hale geldiği için çocukların bakımı konusu da ortaklaşa halledilmeye başlanmıştır. Ayrıca baba ile anılan geleneksel düşüncelerin yumuşadığı da söylenebilir. Geçmiş yüzyıllarda babaların sevgilerini göstermesi –otoritesinin sarsılacağını ya da toplum tarafından ayıp karşılanacağını düşünmesi nedeniyle fiziksel temas ile olmazken günümüzde babalar çocuklarını özgürce sevip onlara sarılabilmektedir. Teknolojinin gelişmesi, hızla ilerleyen dijitalleşme ve çocukların iletişim araçlarına erişebilirliklerinin kolay olması da ebeveynlik rollerinde değişikliklere sebep olmuştur. Ayrıca annenin eğitim düzeyinin yüksek olması ile çocukla arasında olan iletişimin olumlu yönde ve istenilen şekilde olmasını etkileyebilmektedir (Taner, 2014: 94). Buna ek olarak çocuk sayısına göre ebeveynlerin tutum ve davranışlarında farklılık olmaktadır. Örneğin; üç ve daha fazla çocuğa sahip olan anneler kendilerini daha yeterli bulduklarını ve çocukları ile ilgili sorunları daha pratik çözebildiklerini ifade etmektedir (Aksoy ve Diken, 2009: 59-68). Diğer yandan yaşanan her döneme göre anne ve babaların ebeveynlik sorumlulukları da değişebilmektedir (Kurtoğlu Erden ve Uslupehlivan, 2021: 449).

Duman (2021) tarafından yapılan araştırmada Z kuşağı katılımcıları aileyi “liman, sıcak bir yuva, yaşama sebebi, hep yanında olan, koruyan, değer veren, bazen kavga-bazen dayanışma, bazen en yakın-bazen de en uzak” gibi tanımlamalarla aktarmaktadır. Akgün ve Ergül’ün (2015) 55-74 aylık çocukların resimlerinde aile algısını ortaya koymayı amaçlayan çalışmasında, çocuklar aile üyelerini “bir arada, benzer giysiler giyme ya da olumlu bir etkinlik, olumlu bir birliktelikle ve arada engel olmadan” resmetmişlerdir. Aynı zamanda çocukların yaptıkları resimlerde öfke ifadelerinin bulunmadığı görülmüştür. Ceylan (2016) tarafından yapılan ilkokul öğrencilerinin aileyi metaforlarla anlattıkları araştırmada “sevgi, mutluluk, çiçek, anne-baba, okul, gül, toplum” en fazla kullanılan metaforlar olmuştur. Kocayörük (2012) tarafından yapılan araştırmada “ergenlerin özerk benlik yönetimi algılarının, anne ve baba ile kurulan sağlıklı ilişkiler ve duyuşsal iyi oluşları ile ilişkili olduğu” bulgusu elde edilmiştir. Markiewicz ve diğerleri (2001) çalışmalarında ergenlerin evlilik kalitesi algılarının, hem anneye hem de babaya güvenli şekilde bağlanmasını doğrudan etkilediğini ortaya koymuşlardır. Caster ve diğerleri (1999) araştırmalarında daha yüksek sosyal kaygısı olan gençlerin, ebeveynlerini sosyal olarak daha izole edici, başkalarının fikirleriyle aşırı ilgilenen, utangaçlıklarından ve düşük performanslarından utanan ve sosyal

olarak daha az aktif olarak algıladıklarını belirlemişlerdir. Curran ve Hill (2022) gençlerdeki ebeveyn beklentilerinin ve ebeveyn eleştirisi algılarının mükemmeliyetçilik ile ilişkili olduğunu ve bu algının gençler arasında zamanla arttığını ortaya koymuşlardır. Nelissen ve Bulck (2017) yaptıkları çalışmada, çocukların ebeveynlerine dijital medyayı nasıl kullanacaklarına rehberlik ettiği ve çocuk-ebeveyn dijital medya rehberliğinin daha fazla olduğu ailelerde medya hakkında daha fazla çatışma olduğu sonucuna ulaşmışlardır. Atalay (2018) tarafından gerçekleştirilen ergenlerin cinsiyetinin ve ebeveynlerinin öğrenim durumunun anne ve baba tutum algıları üzerindeki etkilerini tespit etmeye yönelik araştırmada “cinsiyet, anne öğrenim durumu, aile gelir durumunun ergenlerin arkadaşlık ilişkileri üzerinde; cinsiyet, kardeş sayısı ve baba yaşının ergenlerin duygu düzenleme durumu üzerinde etkili olduğu” görülmüştür. Bolkan ve diğerleri, (2010) tarafından yapılan araştırmada otoriter bir anne algısının, oğullar üzerinde daha güçlü olumsuz etkiler gösterdiği saptanmıştır. Aydemir (2022) tarafından Y ve Z kuşağının geleneksel aile değerlerine bakış açılarının ortaya konulmasına yönelik araştırmada aile değerlerine yaklaşımda ifade ediliş tarzları açısından farklılık olduğu belirlenmiştir. Y kuşağı daha “esnek, genel veya ılımlı” ifadeler kullanırken Z kuşağı “açık ve net” ifadeleri tercih etmiştir. Elde edilen verilere göre Z kuşağı katılımcılarının “geleneksel aile değerlerine daha az bağlılık” sergilediği tespit edilmiştir. Gaylord, Kitzmann & Coleman (2003) tarafından yapılan araştırmada kızlar, erkeklere göre daha olumlu ebeveyn davranışı (destek) ve daha az olumsuz ebeveyn davranışı (disiplin) algılamıştır. Kızlar ayrıca erkeklerin algıladıklarından daha fazla kontrol algılamış ancak bu sonuçlar yalnızca babaların kontrol algıları için bulunmuştur.

Özellikle yeni iletişim teknolojilerinin gelişmesi ile beraber kuşaklar arasında farklılıklar artmakta ve ebeveynler ile çocukları arasında anlama ve anlaşılabilirlik zorlaşabilmektedir. Dijital yerlilerden önceki kuşaklarda, teknolojinin ve dijitalleşmenin getirdiği gelişmelere yönelik sorumluluklara sahip olmaları beklenmezken 2000 sonrası doğan çocukların ebeveynleri için bu durum farklılık göstermektedir. Bu ebeveynlerin, “dijital teknolojileri kullanırken çocukları nasıl yönlendirmeli, onları dijitalleşmenin olumsuz yanlarından nasıl korumalı?” gibi sorulara yanıt bulması gerekmektedir (Kaya, 2021: 86). Bunun nedeni, gündelik hayatın her evresinde dijital teknolojilerin bulunması ve dijital yerliler olarak adlandırılan kuşağın bu teknolojileri kullanma konusunda çevresel ve toplumsal önemli etkilere sahip olmalarıdır. Hayata yeni iletişim teknolojileri perspektifinden bakmayı öğrenen dijital yerlilerin önceki kuşaklara göre ebeveyn algılarının nasıl olduğu ise bu çalışmanın çıkış noktasını oluşturmuştur.

YÖNTEM

Bu araştırmada nitel araştırma yöntemleri çerçevesinde ele alınan ZMET tekniği kullanılmaktadır. ZMET tekniğinde görsel unsurların zenginliğinden yararlanılmaktadır (Batu ve Tos, 2022: 199). Her kuşağın kendine özgü bir takım özel-

likleri ve etkilendikleri çeşitli nedenler bulunmaktadır. Demografik özellikler, kültürel farklılıklar ya da psikolojik nedenler gibi unsurlar, kavramların farklı algılanmalarına neden olmaktadır. Bu çalışmada sosyal medya ve dijital teknoloji olanaklarıyla şekillenen yenedünyada teknolojinin içinde doğan dijital yerlilerin ebeveynlik algılarının yorumlanmasında ZMET tekniğinden yararlanılmaktadır.

Araştırmanın Amacı ve Soruları: Araştırmanın konusu, ebeveynliğin dijital yerliler tarafından nasıl algılandığı ile ilgilidir. Kuşaklara göre farklılık taşıyabileceği düşünülen ebeveynlik algısının dijital yerliler tarafından nasıl ifade edildiği ise araştırmanın amacını oluşturmaktadır. Araştırmada aşağıdaki sorulara yanıt aranmıştır:

1. Dijital yerlilerin ebeveynlik algısında hangi ebeveyn öne çıkmaktadır?
2. Dijital yerlilerin ebeveynlik algısında anne nasıl açıklanmaktadır?
3. Dijital yerlilerin ebeveynlik algısında baba nasıl açıklanmaktadır?
4. Dijital yerlilerin ebeveynlik algısında babanın ve annenin kimliği arasındaki benzerlikler nelerdir?
5. Dijital yerlilerin ebeveynlik algısında babanın ve annenin kimliği arasındaki farklılıklar nelerdir?

Araştırmanın Örnekleme: Araştırmanın konusu ve içeriği kapsamında amaçlı örnekleme kullanılmıştır. Amaçlı örnekleme, derinlemesine bilgi akışı sağlaması nedeniyle genellikle nitel araştırma sürecinde kullanılmaktadır. Amaçlı örnekleme bazı kaynaklarda ölçüt örnekleme olarak da yer almaktadır. Bu durumun nedeni örnekleme seçilirken belirli özelliklere sahip olan kişilerin çalışmaya dâhil edilerek konu ile ilgili zengin veriler elde edilmesini sağlamaktır (Yıldırım ve Şimşek, 2021: 107). Amaçlı örnekleme yöntemi katılımcılarla ilgili detaylı bilgiler alınırken onların konu ile ilgili tecrübelerinin öğrenilmesine de olanak sağlamaktadır. Bu kapsamda araştırma konusu odağında dijital yerliler içerisinde bulunan toplam 20 kişi çalışma grubuna dâhil edilmiştir. Dijital yerlilerin farklı öğrenme özellikleri ve teknoloji kullanma yetenekleri nedeniyle (Bilgiç v.d, 2011: 5) ebeveynlerine yönelik algılarının nasıl olduğu amacı çerçevesinde bir planlama yapılmıştır. Zaltman'ın tekniğine göre bir çalışmada görüşülen kişi sayısı 5 ile 20 arasında olmalıdır (Zaltman, 1996: 15; Baş ve Akturan, 2017: 132). Bu çalışmada ise örnekleme seçimi amaçlı örnekleme olarak belirlenmiş ve 20 dijital yerli ile görüşülmüştür.

Tablo 1. Demografik özellikler

Katılımcı Sırası	Cinsiyet	Doğum Yılı	Şehir	Eğitim Durumu	Toplam Kardeş Sayısı	Ebeveyn Medeni Hal
K1	E	2005	İzmir	Lise	2	Evli
K2	E	2002	İstanbul	Lisans	2	Evli
K3	K	2002	İstanbul	Lisans	2	Evli
K4	K	2001	İzmir	Lisans	1	Evli
K5	E	2002	İstanbul	Lisans	1	Evli
K6	K	2000	İstanbul	Ön Lisans	2	Evli
K7	E	2005	İzmir	Lise	2	Bekar
K8	E	2004	İzmir	Lise	1	Ayrı
K9	K	2007	İzmir	Lise	2	Evli
K10	K	2001	İzmir	Lisans	2	Evli
K11	K	2007	İzmir	Lise	3	Evli
K12	K	2001	İzmir	Lisans	2	Evli
K13	K	2007	İzmir	Lise	3	Ayrı
K14	E	2008	İzmir	Lise	2	Evli
K15	K	2008	İzmir	Lise	1	Evli
K16	K	2001	İzmir	Lisans	2	Evli
K17	K	2007	İstanbul	Lise	2	Evli
K18	K	2001	İzmir	Lisans	2	Evli
K19	E	2006	İzmir	Lise	2	Evli
K20	K	2000	İzmir	Lisans	2	Evli

Veri Toplama Süreci: ZMET tekniğinin ilk aşamasında katılımcılardan en az üç görsel getirmeleri istenmiştir. İlk olarak getirilen bu görsellerin katılımcılar tarafından detaylı olarak açıklanması beklenmiştir. Katılımcılar görseli internetten indirebilir ya da kendileri çekebilirler (Onursoy, 2017: 82). Buradaki en önemli koşul katılımcı için konuyu anlatan görsellerin getirilmesidir. Konuyu en iyi anlatan görsellerin getirilmesi için katılımcılara 1 hafta-10 günlük bir süre verilmiştir. Sürecin en önemli aşaması olan ikinci kısımda katılımcılarla yüz yüze görüşmeler gerçekleştirilmiştir. Son olarak; üçüncü kısımda ise dijital kolaj yapılmıştır. Bu kısımda araştırmacılar photoshop programına hakim birinden dijital kolaj oluşturmak için yardım almıştır.

Görüşmeler, İzmir’de ikamet eden araştırmacıların çalışma ofislerinde yapılmıştır. Çalışmanın 07.03.2023 tarihinde İzmir Kâtip Çelebi Üniversitesi Sosyal Araştırmalar Etik Kurulunun 2023/05-02 numaralı kararı ile etik kurul onayı alınmıştır.

kodu ile yoğun bir alt kod oluşturmuştur. Bu durum anne ve çocuk ilişkisine yönelik somut etkileşimi ortaya koymaktadır. Yine ebeveyn temasının anne ve çocuk kategorisi ile baba ve çocuk kategorisine göre daha yoğun olması da bu durumu desteklemektedir. Katılımcılar ayrıca ebeveyn temasını, özellikle anne ve çocuk, anne, baba ve çocuk, koruyucu, yalnızca anne, yalnızca baba, baba ve çocuk, anne ve baba bir arada, yol gösterici ve güven kelimeleri üzerinden açıklamaktadırlar.

Anne ve Baba Algısı: Ebeveynlik (Annelik-babalık) eskiden beri tartışılan kavramlar olsa da her ikisi de zamana ve kültüre bağlı olarak değişiklik göstermiştir. Bu durum nedeniyle ebeveynlerin rollerinde de çeşitli değişiklikler meydana gelmiştir. İlk zamanlar babanın rolü evin kazancını sağlamak olsa da zamanla kadının da iş hayatına girmesi ile baba da çocukların beslenme ve bakımını üstlenmek durumunda kalmıştır (Durmuş vd., 2021: 176). Daha ileriki yaşlarda ise baba-oğul, baba-kız ilişkileri oluşmaktadır. Erkek çocuklar babalarında erkeğin toplumsal davranışlarını öğrenirken kız çocukları ise babayla kurulan iletişimin şekline göre özgüven sahibi olmaktadır (Karaköse ve Karaköse, 2012: 5559). Türk toplumunda anne çocuklarına bakmak için her türlü fedakârlıkta bulunan besleyen, büyüten kişi olarak görülürken baba ise daha çok otoritenin sembolüdür (Zeybekoğlu, 2013: 299). Ancak ilkökul öğrencilerine yapılan bir çalışmada bu durumun zaman içinde baba kavramı için değiştiğini göstermektedir. Günümüzde anne ile işbirliği içinde, çocukları ile yakından ilgilenen baba kavramı ortaya çıkmaktadır (Akar ve Aksoy, 2018: 43).

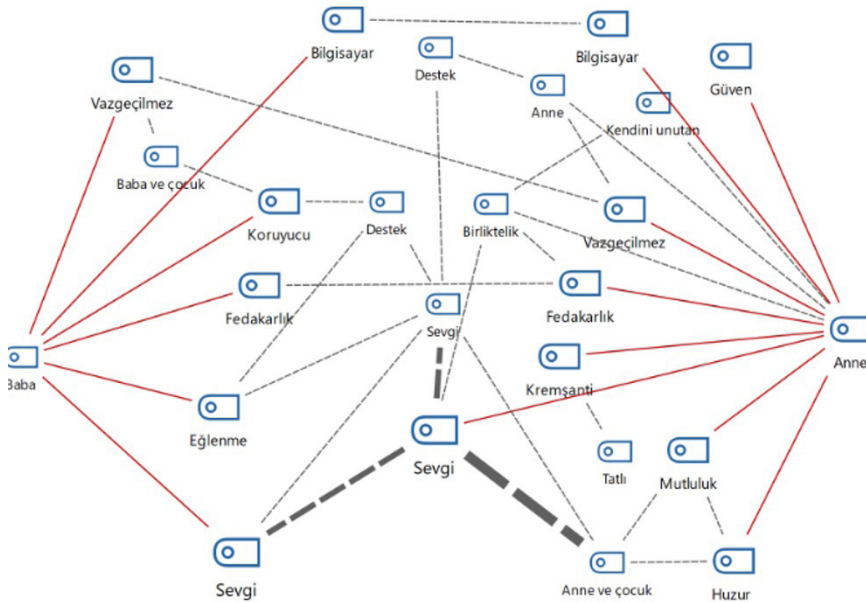

Şekil 2. Anne ve Baba Algısı

Şekil 2’de anne ve babaya ilişkin kodlar ve bu kodların bağlantıları ortaya konulmuştur. Anne temasının huzur, mutluluk, sevgi, fedakârlık, tatlılık, vazgeçilmezlik, güven, kendini unutan ve bilgisayar kategorilerine sahip olduğu görülmektedir. Baba kodunun ise sevgi, eğlenme, fedakârlık, koruyucu, vazgeçilmez ve bilgisayar kategorilerine sahip olduğu görülmektedir. Anne ve baba temalarının sevgi, fedakârlık, vazgeçilmezlik ve bilgisayar kategorilerinde benzerlik göstermesi dikkat çekicidir. Her iki ebeveyne ilişkin de katılımcıların bilgisayarlarını ebeveynleri gibi ayıramadıkları söylenmiştir. Anne teması niteliksel bakımdan baba temasından güven, huzur, mutluluk, tatlılık kategorileri ile ayrılmaktadır. Baba teması ise anne temasından, eğlenme, koruyuculuk kategorileri ile ayrılmaktadır.

Elde Edilememiş Görseller: Bu temada katılımcıların getirmedikleri görsellerin neler olduğuna ilişkin veriler toplanmış ve bu verilerin içerikleri Şekil 3’te yer almıştır.

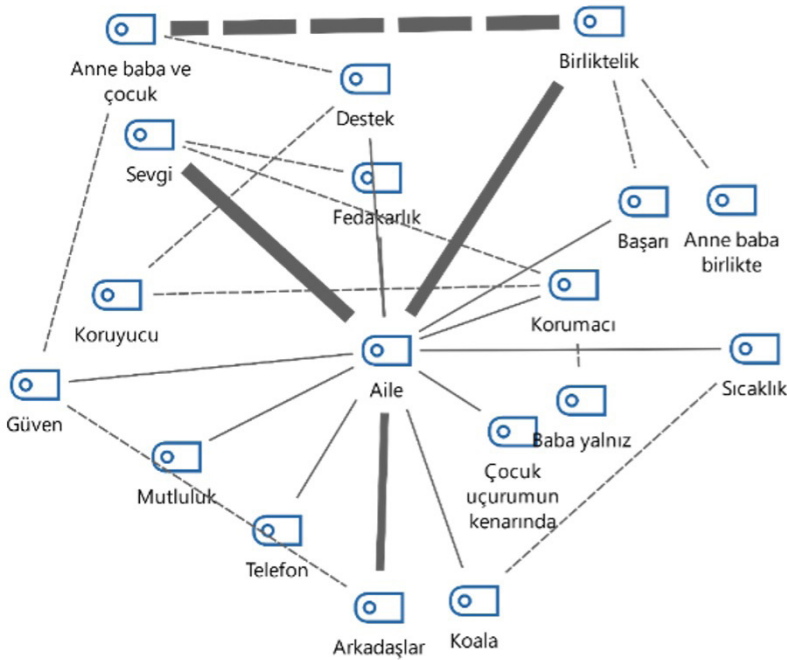

Şekil 3. Aile Algısı

Şekil 3’te Aile teması, sevgi birliktelik ve arkadaşlık kategorileri ile yoğun bir ilişki içindedir. Ayrıca aile temasının başarı, korumacılık, sıcaklık, telefon, mutluluk, güven, fedakârlık ve destek kategorilerini oluşturduğu görülmektedir. Katılımcılar, birliktelik kategorisi ile anne, baba ve çocuğun bir arada olmasını yoğun bir şekilde vurgulamıştır. Şekil 3’e bakıldığında anne veya baba kavramlarının doğrudan oluşmadığı bunun yerine özellikle yoğun bir şekilde sevgi ve

birliktelik kavramlarının öne çıktığı görülmektedir. Bu doğrultuda katılımcıların ailelerine yönelik duygusal fikirlerini daha çok vurguladıkları anlaşılabilir. Ayrıca arkadaşlarının da önemli derecede bir vurguya sahip olması dikkat çekicidir. Türkiye’de arkadaşlık ilişkilerinin, bazı bireyler için anne ve baba ilişkileri kadar önemli olduğu veya bu ilişkinin önüne geçebildiği de görülmektedir. Ergenlik döneminde gençler ailelerinden daha çok arkadaşları ile vakit geçirmekte, onlarla fikir alışverişinde bulunmakta ve düşüncelerini önemsemektedir. Genellikle bu yaş grubundaki gençler arkadaşları konusunda seçici davranması gerektiğini söyleyen ebeveynlerine karşı akranlarını korumaktadır. Bu gençler, birbirlerinin ebeveyni gibi davranarak ortak kararlar vermekte ve serbest vakitlerini bir arada geçirmektedir (Demir vd., 2005: 84).

En Temsili Resim: Bu temada katılımcıların getirilen görseller arasından ebeveynlik konusunu en iyi anlatan görseli seçmeleri istenmiştir. Araştırılan konuyu en çok anlattığı düşünülen görsellerin toplu analizi Şekil 4’te yer almaktadır.

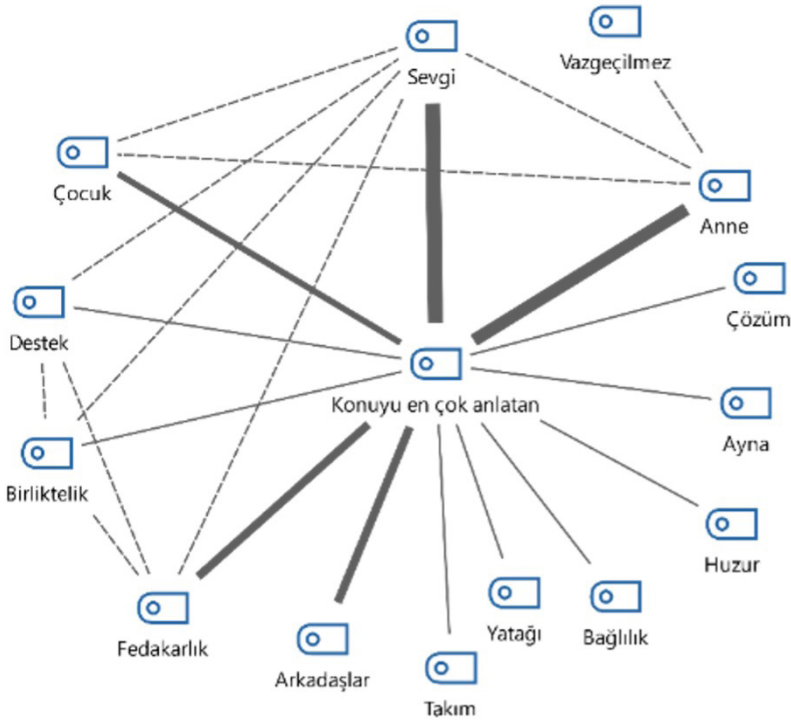

Şekil 4. Ebeveynliği En Çok Anlatan Görsel

Şekil 4’te ebeveynlik konusunu en çok anlatan görselin sevgi, anne, fedakârlık, arkadaşlar ve çocuk kategorileri ile vurgulandığı görülmektedir. Ayrıca, destek, birliktelik, takım, bağlılık, huzur, ayna, çözüm kategorilerinin de oluştuğu belirlenmiştir. Ebeveynler içerisinde babanın vurgulanmadığı ve arkadaşların yüksek

seviyede vurgulandığı görülmektedir. Bu konu babalık rolünün dijital yerliler için yeniden ele alınmasını gerektirebilecek toplumsal bir araştırma gerektirebilir.

Zıt Resimler: Bu temada getirilen fotoğraflar arasında ebeveynlik konusunu en az anlatan görselin seçilmesi istenmiştir. Seçilen fotoğrafların analizi Şekil 5'te yer almaktadır.

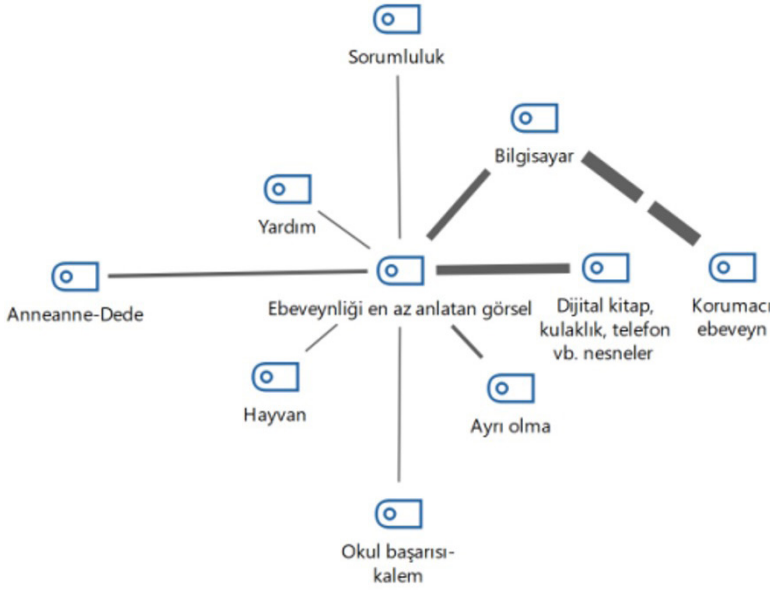

Şekil 5. Ebeveynliği En Az Anlatan Görsel

Şekil 5'te ebeveynliği en az anlatan görsellerin, dijital kitap, kulaklık, telefon vb. nesnelere, bilgisayar, ayrı olma, anneanne-dede kategorilerinin olduğu görülmektedir. Ayrıca okul başarısı, hayvan, yardım ve sorumluluk kategorilerinin de ebeveynliği az anlattığı vurgulanmıştır. Ek olarak bilgisayara müdahale eden korumacı ebeveynlerin çok fazla oldukları bunların da dijital yerlilerin ebeveyn algılarında pozitif yere sahip olmadıkları elde edilen verilerde vurgulanmıştır. Türkiye İstatistik Kurumu'nun (TÜİK) 2022 yılı hane halkı bilişim teknolojileri kullanım araştırması verilerine göre, internete erişim imkânı olan hane oranının 2021'de %92,0 iken 2022'de %94,1 olduğu görülmektedir. 16-74 yaş grubundaki bireylerde İnternet kullanım oranı, 2021 yılında %82,6 iken 2022 yılında %85,0 olmuştur (data.tuik.gov.tr). Türkiye'de en çok kullanılan teknolojik cihaz akıllı cep telefonudur. Akıllı cep telefonları bireylere arama, e-posta gönderme ve mesajlaşmanın yanı sıra internete girme, alışveriş yapma, oyun oynama, dizi/film izleme, sosyal ağlarda dolaşma ve banka işlemleri gerçekleştirme gibi çeşitli olanaklar sunmaktadır (Pamuk ve Atli, 2016: 50). Bu olanakların kullanılmasının dışında akıllı telefon, bilgisayar ve internetin aşırı kullanımından doğan sıkıntılar meydana gelmektedir. İnternet, bilgisayar ya da akıllı telefona olan bağıllık gibi

dijital teknolojilere yönelik bağımlılık gençlerde iletişimsel ve sosyal sorunlara yol açabilmektedir (Pamuk ve Kutlu, 2020: 58). Dijital yerliler olarak ifade edilen bu genç kesim, akıllı telefon ve bilgisayarlarını ebeveynleri gibi ayırlamadıkları bir parçaları olarak görmeye başlamaktadır. Bu doğrultuda katılımcı dijital yerlilerin telefonu ve bilgisayarı ebeveynleri ile aynı konu içerisinde ele aldıkları fakat yine de bu kavramı en az anlatan görseller içerisinde değerlendirmeleri önemli bir ayrıntı olarak ele alınabilir.

Duyusal İmajlar: Bu tema çerçevesinde katılımcılardan ebeveynlerini en fazla anlatan duyusal kavramlar istenmiştir. Yanıtlar toplu olarak Tablo 2’de aktarılmıştır.

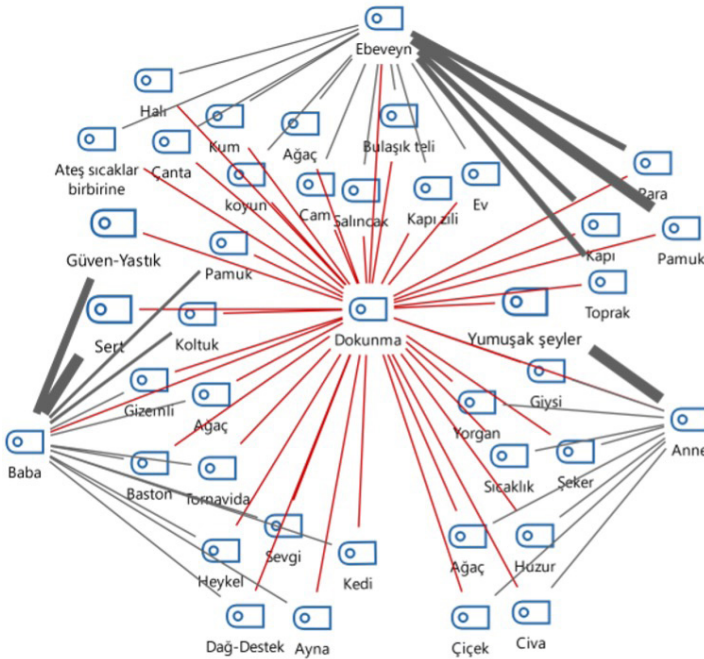

Şekil 6. Dokunma

Şekil 6’da görüldüğü gibi dokunma teması ile ilgili anne kategorisinde daha çok yorgan, yastık, atkı, pamuk vb. yumuşak nesnelere dokunulduğu vurgulanmıştır. Baba kategorisinde ise sert ve güven-yastık kodları öne çıkmaktadır. Verilerde baba ile ilgili demir, tuğla gibi sıfatlar kullanılmış ve babaların sertliği öne çıkarılmıştır. Ayrıca verilerde babalar, yastığa güvenle başının konulabilmesi ile de özdeşleştirilmiştir. Ebeveynler ise güvenilen kapı, para desteği, pamuk gibi yumuşak, besleyen ve negatif enerjinin atıldığı toprak olarak da vurgulanmıştır.

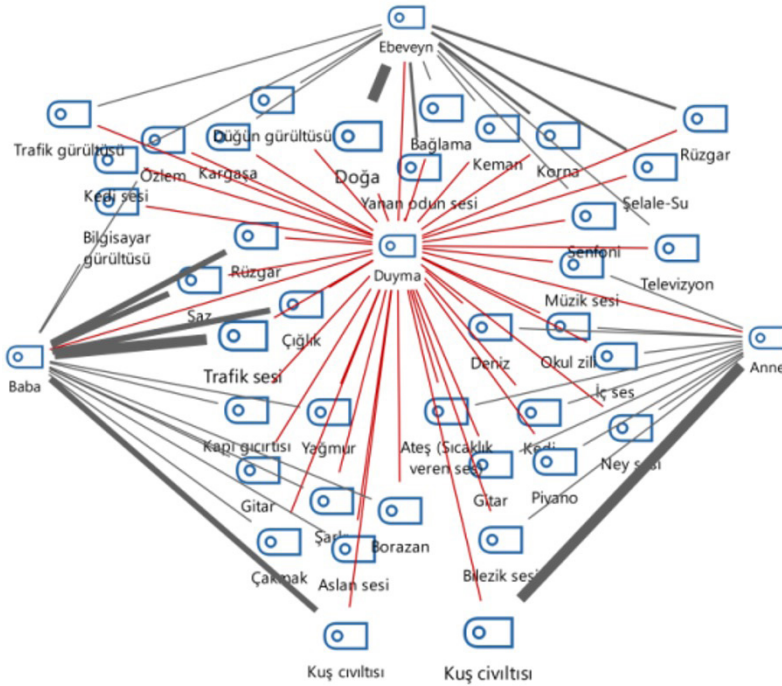

Şekil 7. Duyma

Şekil 7’de görülebileceği gibi duyma ile ilgili elde edilen verilerde duyma teması çerçevesinde anne ile ilgili kuş civıltısı kodunun öne çıktığı görülmektedir. Verilerde annelerin sesleri daha çok kuş sesi gibi güzel ve dinlendirici bulunmaktadır. Babaların sesleri ise rahatsız edici düzeyde, trafik sesi, rüzgar sesi, çığlık sesi olarak vurgulanmıştır. Ek olarak bazı verilerde baba sesi ile ilgili de pozitif vurguların yapıldığı ve kuş civıltısının babalar için de kullanıldığı görülmüştür. Ebeveynlerin sesi ise doğa sesi, şelale-su sesi, meltem rüzgârı sesi, yanan odunun sesi (huzur verici) ve korna sesi gibi kodlar altında toplanmıştır. Anne sesi ile ilgili pozitif, baba sesi ile ilgili negatif kodların daha çok vurgulandığı ve ebeveyn olarak düşünüldüğünde ise yine pozitif kategorilerin öne çıktığı görülmüştür.

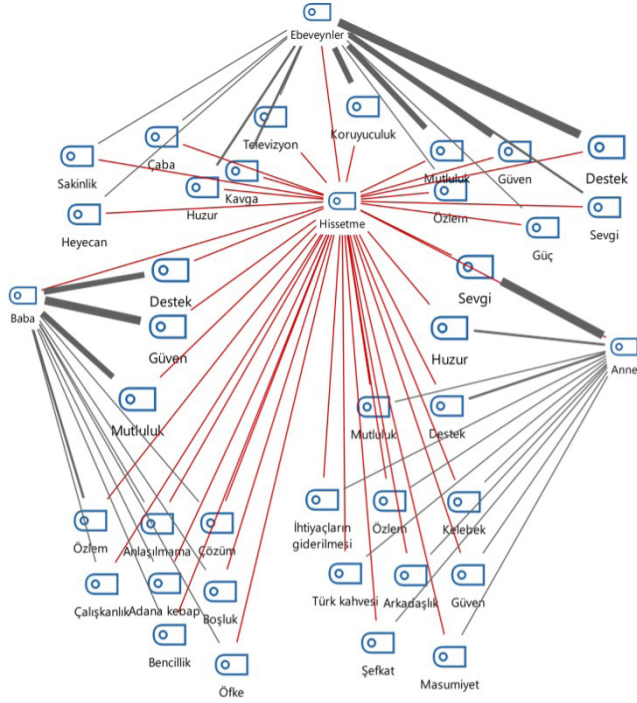

Şekil 11. Hissetme

Hissetme temasında baba ile ilgili daha çok güven, destek ve mutluluk kodları vurgulanmıştır. Anne ile ilgili ise sevgi, huzur ve destek kodları öne çıkmıştır. Ebeveynler ile ilgili kodlara bakıldığında destek, güven, mutluluk ve koruyuculuk kavramlarının yoğunluk oluşturduğu görülmektedir. Baba ile ilgili korunma güdüsünün art alan oluşturabildiği anne ile ilgili ise sevgi ihtiyacına vurgu yapıldığı söylenebilir. Ebeveyn kategorisine bakıldığında ise baba ile ilgili kodlarla benzerlik göstermesi önem taşımaktadır.

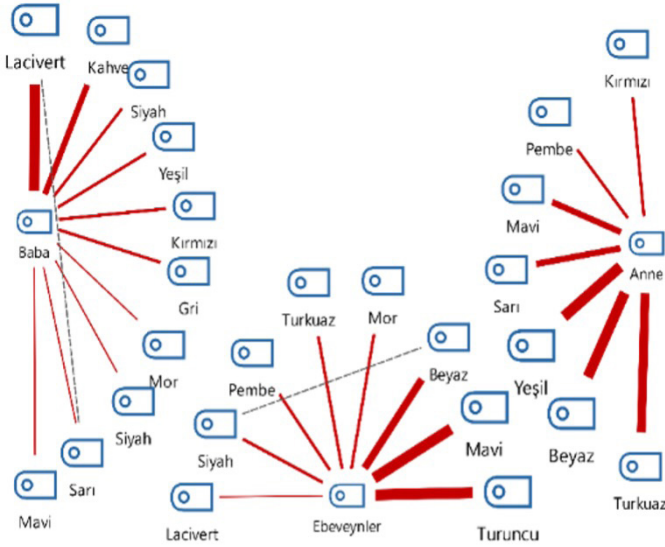

Şekil 12. Ebeveyn, Anne ve Baba Renk kodları

Elde edilen verilerde renk temasında ebeveynlerle ilgili daha çok turuncu, mavi ve beyaz renklerin kategori oluşturduğu görülmüştür. Anne ile ilgili daha çok yeşil, beyaz ve mavi renkler; baba ile ilgili ise lacivert ve kahve renkleri yoğunluk oluşturmuştur. Renklerin iletişimdeki anlamları büyük önem taşımaktadır. Yengin'e (2012) göre; turuncu renk dinamikliği, mavi sakinlik ve huzuru ifade etmektedir. Beyaz ise saflık ve sadelik olarak açıklanmaktadır. Yeşil, doğanın rengi olarak tanımlandığından yeniden doğuşu, ümidi ve ilkbahar mevsiminde doğanın yeniden uyanışını ifade etmektedir (Türkoğlu, 2003: 286). Turkuaz, Türklüğü simgelemektedir. Kırmızı, heyecanı ifade ederken sarı hem hüznü hem canlılığı ifade etmektedir. Lacivert, otoritenin rengiyken kahverengi ise olgunluğu temsil etmektedir. Mor renk asaleti simgelerken pembe renk romantikliği simgelemektedir. Bu anlamda ebeveynlerin heyecanı, huzuru, sakinliği, güveni, saflığı ve temizliği ifade ettikleri söylenebilir. Annenin, saf, temiz, huzur ve güven verdiği, duygusal dengeyi desteklediği söylenebilir. Babanın ise otoriteyi, sağlamlığı ve kararlılığı temsil ettiği ifade edilebilir.

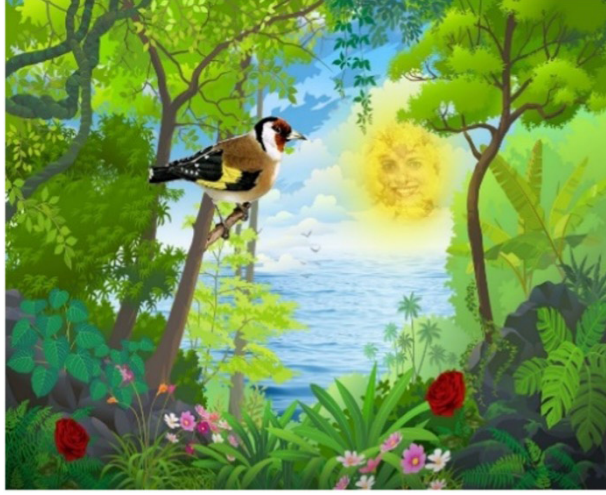

Şekil 13. Anne İmaj Kolajı

Anne İmaj Kolajı: Elde edilen verilerde anne ile ilgili sevgi, güven, huzur, mutluluk, fedakârlık, kendini unutmaya duyguları öne çıkmaktadır. Ayrıca kadife, yorgan, yastık gibi yumuşak şeyler özellikle vurgulanmıştır. Ses olarak annenin en çok kuş cıvıltısı sesine benzetildiği belirtilmiştir. Anne tat olarak genel anlamda çoğunlukla tatlı yiyeceklere benzetilmiştir. Görsel olarak ise güneş, deniz ve orman üzerinde durulmuştur. Anne çiçek ve gül kokusunu çağrıştırmaktadır. Anne ile ilgili yeşil, beyaz ve mavi renklerin üzerinde durulmuştur.



Şekil 14. Baba İmaj Kolajı

Baba İmaj Kolajı: Elde edilen verilerde baba koruyucu, vazgeçilmez, sevilen ve sert nesnelere üzerinden açıklanmıştır. Babaların sesleri gür ve trafik, çığlık sesi gibi bazen rahatsız edici içeriklerle ifade edilmiştir. Babalar tat olarak zıtlıkları içermektedir. Tatlı ve ekşi bir aradadır. Babalar daha çok ormana, ağaca, dağa ve aslana benzetilmektedir. Koku olarak ise sert parfüm, yanan acı odun kokusu ve çay kokusuna benzetilmiştir. Baba aynı zamanda güven, destek ve mutluluk üzerinde durulmuştur. Renk olarak ise babalar yoğunlukla lacivert ve kahverengi ile açıklanmıştır.



Şekil 15. Fikir Birliği Haritası

Fikir Birliği Haritası: Değerlendirilen verilerde ebeveynlikle ilgili anne, baba ve çocuk, anne ve çocuk, koruyucu, yol gösterici, güven, sevgi, çözüm, ayna, huzur, bağlılık, arkadaşlar, birliktelik, destek kavramları kod oluşturmuştur. Ebeveynler güvenilen kapı, para desteği, pamuk gibi yumuşak, besleyen ve negatif enerjiyi alan toprak olarak açıklanmıştır. Ebeveynler yoğunlukla doğa sesi, şelale-su sesi, meltem rüzgarının sesi olarak açıklanmıştır. Tat olarak daha çok tatlı, acılı turlü, nohut pilav, köfte ve tuz kodları öne çıkmıştır. Görsel anlamda orman, güneş ve doğa manzarası ile özdeşleştirilmiştir. Koku olarak yine doğa kokusu ve yemek kokusu ile yuva ev kokusu daha çok vurgulanmıştır. Ebeveynlerin rengi ile ilgili ise turuncu, mavi ve beyaz en fazla üzerinde durulan renkler olmuştur.

SONUÇ

Aile bireylerin ilk iletişim kurduğu yerdir. Bu nedenle anne-baba olma kavramı çocuğu ve buna bağlı olarak da toplumu şekillendirdiği için çok önemlidir. Çocuğun kişiliğinin oluşmasında en etkili bireyler o çocuğun ebeveynlerinin kim oldukları ve nasıl algıladıklarıdır (Cooke, 1991: 3-13). İnsanlar, doğası gereği

birlikte yaşamaya eğilimli toplumsal varlıklardır. İnsanlar doğumdan ölüme kadar geçen sürede başka insanlarla etkileşim halinde olurken aynı zamanda da içine doğdukları aile ile birlikte yaşamaya başlar. Gözlerini ilk annelerinin kucaklarında açan bebekler, anne karnından itibaren anne ve çevreleri ile iletişim kurmaya da başlamaktadır (Yalçınöz, 2011: 1). Doğumdan sonra göz teması kurarak, gülümseyerek ya da ağlayarak başlayan ilk somut iletişim zamanla yerini sözlü iletişime bırakmaktadır. Ebeveynler ile kurulan bu iletişim çocukların kişiliklerini, benliklerini, algılarını ve davranışlarını şekillendirmektedir. Bu çalışma kapsamında yapılan araştırmada ise aile katılımcılar tarafından “koruyucu, yol gösterici, güven, sevgi, çözüm, ayna, huzur, bağlılık, arkadaşlar, birliktelik, destek” ifadeleriyle anlatılmıştır.

Shek (2000) tarafından Çin’de ergenlerin anne ve baba algılarına yönelik yapılan araştırmada annelerle karşılaştırıldığında babaların daha az duyarlı, daha az talepkâr, daha az ilgili, ancak daha sert olarak algılandığı belirlenmiştir. Çalışmada aynı zamanda baba ebeveynliğinin daha az sevildiği tespit edilmiştir. Janssen ve diğerleri (2021) ergenler ve anneler arasında (ergenler ve babaların değil) daha düşük günlük ebeveyn sıcaklığı olan günlerde, ergenler daha düşük seviyede ergen pozitif duyguları taşıdıklarını ortaya koymuşlardır. Bu çalışmada ise babaların daha çok “koruyucu betimlemeler ve sert nesnelere” ile anlatıldığı görülmektedir. Lamborn ve Nguyen (2004) tarafından yapılan araştırmada akrabalık desteğine daha fazla sahip olan ergenler, annelerini daha sıcakkanlı olarak tanımlamışlardır. Aynı zamanda anne sıcaklığı; ergenlerin özgüvenleri, iş ve okul yönelimlerinde etkili olmuştur. Moon ve Hoffman (2008) tarafından yapılan araştırmada ise anneler, fiziksel bakım ve duygusal destek açısından babalara göre daha yüksek puanla değerlendirilmiştir. Bu çalışmada da dijital yerlilerin annelerini güven, huzur, sevgi gibi duygularla ve kuş sesleriyle anlatması; annelerini duygusal destek açısından babalarına göre daha fazla vurguladıklarını göstermektedir.

Bu çalışmada derinlemesine bilgi akışı sağlanmak istenmesi nedeniyle amaçlı örnekleme kullanılmıştır. Bu bağlamda 20 dijital yerli ile görüşülerek konu ile ilgili detaylı bilgiler alınmıştır. Ayrıca, konu ile ilgili katılımcıların tecrübelerinin öğrenilmesi zengin veriler elde edilmesini sağlamıştır. Nitel araştırma yöntemleri çerçevesinde ele alınan ZMET tekniğiyle yapılan bu çalışmada görsel unsurların zenginliğinden yararlanılmıştır. Bu teknik aracılığıyla dijital yerlilerin ebeveynlik algılarının yorumlanması sağlanmıştır. Araştırmaya başlamadan önce katılımcılara konu hakkında bilgiler verilmiş ve konuyla alakalı üç görsel getirmeleri istenmiştir. Getirilen bu görsellerin onlar için ne ifade ettiğinin betimlenmesi için detaylıca görüşülmüştür. Yüz yüze gerçekleştirilen görüşmeler katılımcıların izniyle kayıt altına alınmıştır.

Ebeveynlik algısının farklı kuşaklara göre değişebileceği düşünülmekte ve dijital yerlilerin ebeveynlik algısının nasıl olduğunu ortaya koymaya çalışan bu

çalışmada 20 dijital yerli ile görüşme yapılmıştır. Dijital yerli katılımcılardan elde edilen bulgulara göre ebeveynlik algısında anneler öne çıkan ebeveynlerdir. Anneler, yüksek derecede sevilen vazgeçilmez olan, mutluluk ve huzur veren, güven duyulan, fedakârlık gösteren bir yapıya sahiptirler. Ancak bilgisayar kullanımına da karışmaktadırlar ve bu durum dijital yerlilerin hoşuna gitmemektedir. Bulgular doğrultusunda annelerin katılımcı dijital yerlilere karşı daha yumuşak davrandığını, onlara seslenirken yumuşak ses ve tatlı dil kullandıklarını söylemek mümkündür. Anneler katılımcıların gözünde onları aydınlatan, umut veren, destekleyici bir sığınaktır.

Katılımcı dijital yerlilerde babalar genellikle koruyucu, sert, vazgeçilmez ve sevilen bir ebeveyn olarak aktarılmıştır. Ancak babalara yönelik sevgi kodunun annelere göre olandan daha az vurgulandığı çok açıktır. Babaların sesleri çoğunlukla kaba ve rahatsız edici olarak vurgulanmıştır. Ayrıca farklı zıt duyguları babalarda bir arada yaşamının da mümkün olduğu özellikle ifade edilmiştir. Türk toplumunda “evin direği” metaforuna benzer şekilde babaların dağ, ağaç veya aslana benzetilmesi dijital yerlilerin bu konuda yerleşik kültür paralelinde düşündüklerini göstermektedir. Babalar her ne kadar geleneksel davranışlara sahip olsalar da bazı zamanlarda dijital yerliler tarafından rahatsız edici olarak algılanabilmektedir. Babaların ciddi bir yapıya sahip olmaları ve yerleşik düzen paralelinde davranmaları ise vurgulanan diğer bir konudur.

Katılımcı dijital yerlilerin anne ve baba kimlikleri arasındaki benzerlikler her ikisinin de vazgeçilmez, fedakâr olması ve her ikisine de sevgi duyulmasıdır. Ayrıca her ikisi de bilgisayar kullanımına karışmaktadır. Farklılıklar ise babanın koruyucu ve eğlenceli olması iken annenin kendini unutan, mutluluk, huzur veren ve tatlı bir yapıda olmasıdır. Sonuç olarak dijital yerlilerin anneleri ile ilgili pozitif kavramlara daha fazla vurgu yaptıkları, babaların daha az koda sahip olduğu, hem anne hem de babalarına yönelik genel anlamda pozitif algı içerisinde oldukları söylenebilir.

KAYNAKÇA

Akar, T. ve Aksoy, A. B. (2018). Çocukların Anne Babalarına Yönelik Algılarının Toplumsal Cinsiyet Bağlamında İncelenmesi. *Adnan Menderes Üniversitesi Eğitim Fakültesi Eğitim Bilimleri Dergisi*, 9(1), 31-46.

Akgün, E. ve Ergül, A. (2015). 55-74 Aylık Çocukların Resimlerinde Aile Algısının Değerlendirilmesi. *Çukurova Üniversitesi Eğitim Fakültesi Dergisi*, 44(2), 170-190.

Aksoy, V. ve Diken İ. H. (2009). Annelerin Ebeveynlik Öz Yeterlik Algıları İle Gelişimi Risk Altında Olan Bebeklerin Gelişimleri Arasındaki İlişkiyi İnceleyen Araştırmalara Bir Bakış. *Ankara Üniversitesi Eğitim Bilimleri Fakültesi Özel Eğitim Dergisi*, 10(1), 59-68.

Atalay, D. (2018). *Ergenlerin Anne-Baba Tutum Algısı ve Arkadaşlık İlişkileri ile Duygu Düzenlemelerinin İncelenmesi*. Karabük Üniversitesi Sağlık Bilimleri Enstitüsü Çocuk Gelişimi ve Eğitimi Anabilim Dalı Yüksek Lisans Tezi, Karabük.

Aydemir, E. (2022). *Y ve Z Kuşağının Geleneksel Aile Değerlerine Yaklaşımlarının Karşılaştırılması: Bartın Örneği*. Bartın Üniversitesi, Lisansüstü Enstitüsü Sosyoloji Anabilim Dalı Yüksek Lisans Tezi, Bartın.

Baş, T. ve Akturan, U. (2017). *Sosyal Bilimlerde Bilgisayar Destekli Nitel Araştırma Yöntemleri, Örnek Uygulamalı; Adım Adım Vaka Analizi*. Ankara: Seçkin.

Batu, M. ve Tos, O. (2022). Kültürel Değişim Temelinde X ve Z Kuşağının Ebeveynlik Algısı: ZMET Tekniği Temelinde Bir Analiz. *Akdeniz Üniversitesi İletişim Fakültesi Dergisi*, 38- Kasım özel sayısı, 194-217.

Bennett, S., Maton, K. & Kervin, L. (2008). The ‘Digital Natives’ Debate: A Critical Review of The Evidence. *British Journal of Educational Technology*, 39(5), 775-786.

Bilgiç, G. H., Duman, D. ve Seferoğlu, S. S. (2011). *Dijital Yerlilerin Özellikleri ve Çevrim İçi Ortamların Tasarlanmasındaki Etkileri*, İnönü Üniversitesi, Akademik Bilişim Konferansı Bildirileri, Malatya, 257-263.

Bolkan, C., Sano, Y., De Costa, J., Acock, A. C. & Day, R. D. (2010). Early Adolescents’ Perceptions of Mothers’ and Fathers’ Parenting Styles and Problem Behavior. *Marriage & Family Review*, 46(8), 563-579.

Caster, J. B., Inderbitzen, H. M. & Hope, D. (1999). Relationship Between Youth and Parent Perceptions of Family Environment and Social Anxiety. *Journal of Anxiety Disorders*, 13(3), 237-251.

Ceylan, A. (2016). *Aile Kavramına İlişkin Metaforik Algıların Belirlenmesi*. Sakarya Üniversitesi Eğitim Bilimleri Enstitüsü İlköğretim Anabilim Dalı Yüksek Lisans Tezi. Sakarya.

Cooke, B. (1991). Thinking and Knowledge Underlying Expertise in Parenting: Comparisons Between Expert and Novice Mothers. *Family Relations*, 40(1), 3-13.

Curran, T. & Hill, A. P. (2022). Young People’s Perceptions of Their Parents’ Expectations and Criticism Are Increasing Over Time: Implications for Perfectionism. *Psychological Bulletin*, 148(1-2), 107.

Demir, N. Ö. , Baran, A. G. ve Ulusoy, D. (2005). Türkiye’de Ergenlerin Arkadaş-Akran Grupları İle İlişkileri ve Sapmış Davranışlar: Ankara Örneği. *Bilig*, (32), 83-108.

Duman, Z. (2021). Üniversitede Okuyan Z Kuşağının Değişen Aile Algısı ve Aile İçi İlişkilerde Yaşadığı Sorunlar. *Sosyolojik Bağlam*, 2(1), 20-36.

Durmuş, E., Sumbas, E., Göktürk Haylı, R. ve Çok, R. (2021). Çocukluktan Yetişkinliğe Baba Kavramı. *Ulakbilge*, 57, 174–191.

Gaylord, N. K., Kitzmann, K. M. & Coleman, J. K. (2003). Parents' and Children's Perceptions of Parental Behavior: Associations with Children's Psychosocial Adjustment in The Classroom. *Parenting: Science and Practice*, 3(1), 23-47.

Janssen, L. H., Verkuil, B., van Houtum, L. A., Wever, M. C., & Elzinga, B. M. (2021). Perceptions of Parenting in Daily Life: Adolescent-Parent Differences and Associations with Adolescent Affect. *Journal of Youth and Adolescence*, 50, 2427-2443.

Karaköse, Ş. ve Karaköse, R. (2012) *Çocuk Eğitiminde Babanın Etkisi*. 2. Baskı, İstanbul: Yediveren Yayınları.

Kaya, G. İ (2021). Dijital Çağda Çocuk Yetiştirme ve Eğitim: Değişen Roller. *İnsan ve İnsan*, 8(27), 83-100.

Kelly, L., Keaten, J., Finch, C., Duarte, I., Hoffman, P. & Michels, M. (2002). Family Communication Patterns and The Development of Reticence. *Communication Education*, 51(2), 202-209.

Kesharwani, A. (2020). Do (How) Digital Natives Adopt A New Technology Differently Than Digital Immigrants? A Longitudinal Study. *Information & Management*, 57(2), 103170.

Kocayörük, E. (2012). Öz-Belirleme Kuramı Açısından Ergenlerin Anne Baba Algısı İle Duyuşsal İyi Oluşları Arasındaki İlişki. *Türk Psikolojik Danışma ve Rehberlik Dergisi*, 4(37), 24-37.

Kurt, A. A., Günüş, S., ve Ersoy, M. (2013). The Current State of Digitalization: Digital Native, Digital Immigrant and Digital Settler. *Ankara Üniversitesi Eğitim Bilimleri Fakültesi Dergisi*, 46(1), 1-22.

Kurtoğlu Erden, M. ve Uslupehlivan, E. (2021). Dijital Çağda Değişen Ebeveynlik Rollerini: Teknoloji Kullanımında Anne Babalar Rehber Mi Engel Mi Olmalı?. *Sosyal Politika Çalışmaları Dergisi*, 21(51), 447-474.

Lamborn, S. D. & Nguyen, D. G. T. (2004). African American Adolescents' Perceptions of Family Interactions: Kinship Support, Parent–Child Relationships, and Teen Adjustment. *Journal of Youth and Adolescence*, 33, 547-558.

Langeveld, M. J. (1987). What Is The Meaning of Being and Having A Father? *Phenomenology+ Pedagogy*, 5(1), 5-21.

Markiewicz, D., Doyle, A. B. & Brendgen, M. (2001). The Quality of Adolescents' Friendships: Associations with Mothers' Interpersonal Relationships, Atta-

chments to Parents and Friends, and Prosocial Behaviors. *Journal of Adolescence*, 24(4), 429-445.

Moon, M. & Hoffman, C. D. (2008). Mothers' and Fathers' Differential Expectancies and Behaviors: Parent X Child Gender Effects. *The Journal of Genetic Psychology*, 169(3), 261-280.

Nelissen, S. & Van den Bulck, J. V. (2018). When Digital Natives Instruct Digital Immigrants: Active Guidance of Parental Media Use By Children and Conflict in The Family. *Information, Communication & Society*, 21(3), 375-387.

Onursoy S. (2017). *Sosyal Medya Tüketicilerinin Derin Metaforları: Sosyal Medya Üzerine Bir ZMET Çalışması*. 1. Uluslararası İletişimde Yeni Yönelimler Konferansı, 79-90, İstanbul, Türkiye, 4-5 Mayıs.

Özaydın, A. & Kumral, O. (2021). Dijital Yerlilerin Gözünden Dijital Okuryazarlık. *Eğitim ve Toplum Araştırmaları Dergisi*, 8(2), 362-377.

Palfrey, J. and Gasser, U. (2013). *Born Digital: Understanding The First Generation of Digital Natives*. New York: Basic Books.

Pamuk, M. & Kutlu, M. (2020). Ergenlerde Akıllı Cep Telefonunun Problemliliğini Azaltmaya Yönelik Bir Psikoeğitim Programının Etkililiğinin İncelenmesi. *OPUS International Journal of Society Researches*, 15(21), 56-95

Pamuk, M. ve Atli, A. (2016). Development of A Problematic Mobile Phone Use Scale for University Students: Validity and Reliability Study. *Düşünen Adam: The Journal of Psychiatry and Neurological Sciences*, 29(1), 49-59.

Pedro, F. (2006). *The New Millennium Learners: Challenging Our Views on ICT and Learning*.

Pembecioğlu, N. (2006). *İletişim ve Çocuk*, Ebabel Yay, Ankara.

Prensky, M. (2001a). Digital Natives, Digital Immigrants Part 1, *On the Horizon*, 9(5), 1-6.

Prensky, M. (2001b). Digital Natives, Digital Immigrants Part 2: Do They Really Think Differently?, *On the Horizon*, 9(6), 1-6.

Ritchie, L. D. & Fitzpatrick, M. A. (1990). Family Communication Patterns: Measuring Intrapersonal Perceptions of Interpersonal Relationships. *Communication Research*, 17(4), 523-544.

Selwyn, N. (2009). The Digital Native – Myth and Reality. *Aslib Proceedings*, 61(4), 364-379.

Shek, D. T. (2000). Differences Between Fathers and Mothers in The Treatment of, and Relationship with, Their Teenage Children: Perceptions of Chinese Adolescents. *Adolescence*, 35(137).

Şahin, M. C. (2009). Yeni Bin Yılın Öğrencilerinin Özellikleri. *Anadolu Üniversitesi, Sosyal Bilimler Dergisi*, 9(2), Eskişehir.

Taner, S. (2014). *Planlanmamış Gebeliklerin Doğum Sonrası Erken Dönemdeki Annelik Davranışına Etkisi*. Yüksek Lisans Tezi. Adnan Menderes Üniversitesi Sağlık Bilimleri Enstitüsü Hemşirelik Anabilim Dalı Çocuk Sağlığı ve Hastalıkları Hemşireliği Yüksek Lisans Programı, Aydın.

Türkoğlu, S. (2003). Anlatım ve Deyimlerde Renklerin Dili. *Atatürk Üniversitesi Kazım Karabekir Eğitim Fakültesi Dergisi*, (8), 277-290.

Vodanovich, S., Sundaram, D., & Myers, M. (2010). Research Commentary—Digital Natives and Ubiquitous Information Systems. *Information Systems Research*, 21(4), 711-723.

Wang, Q., Myers, M. D., & Sundaram, D. (2013). Digital Natives and Digital Immigrants: Towards A Model of Digital Fluency. *Wirtschaftsinformatik*, 55, 409-420.

Yalçınöz, B. (2011). From Being A Son to Being A Father: An Intergenerational Comparison of Fatherhood in Turkey. *Diss.* İstanbul Bilgi Üniversitesi.

Yaman, F. (2018). *Türkiye'deki Ebeveynlerin Dijital Ebeveynlik z Yeterliklerinin İncelenmesi*. (Yayınlanmamış Doktora Tezi.) Anadolu Üniversitesi.

Yengin, H. (2012). İletişimde Renklerin Anlamı. *Istanbul University Faculty of Communication Journal*, 0(5), 197-205.

Yıldırım, A. ve Şimşek, H. (2021). *Sosyal Bilimlerde Nitel Araştırma Yöntemleri*. Ankara: Seçkin Yayıncılık.

Zaltman, G. (1996). Metaphorically Speaking. *Marketing Research*, 8(2), 13-20.

Zeybekoğlu, Ö. (2013). Günümüzde Erkeklerin Gözünden Babalık ve Aile. *Mediterranean Journal of Humanities*, 3(2), 297-328.

ELEKTRONİK KAYNAKLAR

TÜİK (2022). [https://data.tuik.gov.tr/Bulten/Index?p=Hanehalki-Bilisim-Teknolojileri-\(BT\)-Kullanim-Arastirmasi-2022-45587](https://data.tuik.gov.tr/Bulten/Index?p=Hanehalki-Bilisim-Teknolojileri-(BT)-Kullanim-Arastirmasi-2022-45587) (Erişim Tarihi: 30.03.2023)