



Karaca-Sucu Göçmenler İçin Psiko-Sosyal Uyum Ölçeği

Karaca-Sucu Psycho-Social Adaptation Scale for Emigrants

Faruk KARACA¹ 
Gülistan SUCU² 

¹Recep Tayyip Erdoğan Üniversitesi,
İlahiyat Fakültesi, Felsefe ve Din Bilimleri
Bölümü, Din Psikolojisi Anabilim Dalı,
Rize, Türkiye

²Bingöl Üniversitesi, İlahiyat Fakültesi,
Felsefe ve Din Bilimleri Bölümü, Din
Psikolojisi Anabilim Dalı, Bingöl, Türkiye

Bu makale, ikinci yazarın birinci yazar danışmanlığında Recep Tayyip Erdoğan Üniversitesi Lisansüstü Eğitim Enstitüsü'nde yürüttüğü "Afgan (Özbek) Göçmenlerde Dindarlık ve Psiko-sosyal Uyum Arasındaki İlişki Üzerine Bir Araştırma" adlı doktora tezi esas alınarak hazırlanmıştır.

Sorumlu Yazar/Corresponding Author:
Faruk KARACA
E-mail:faruk.karaca@erdogan.edu.tr

Geliş Tarihi/Received: 11.03.2024
Kabul Tarihi/Accepted: 24.11.2024
Yayın Tarihi/Publication Date: 25.11.2024

Atıf: Karaca, Faruk - Sucu, Gülistan.
"Karaca-Sucu Göçmenler İçin Psiko-Sosyal Uyum Ölçeği". *İlahiyat Tetkikleri Dergisi* 62/1 (Aralık 2024), 1-12.

Cite this article as: Karaca, Faruk - Sucu, Gülistan. "Karaca-Sucu Psycho-Social Adaptation Scale for Emigrants". *Journal of İlahiyat Researches* 62/1 (December 2024), 1-12.



Content of this journal is licensed under a Creative Commons Attribution-NonCommercial-NoDerivatives 4.0 International License.

öz

Uyum konusu gerek sosyal psikolojinin gerekse sosyolojinin önemli konularından biridir. Göç, yerleşik kültürlerde birçok faktörün etkili olduğu psiko-sosyal uyum olgusunu derinden etkileyen faktörlerdendir. Literatürde az da olsa uyum konusunda işlevsel ölçek bulunmakla birlikte göçmenler üzerinde kullanılabilecek ölçekler yok denecek kadar az sayıdadır. Göçmenlere ulaşmanın güçlüğü, dil yeterliliği ve göçmenlerin tecrübi araştırmalara katılmaya kolay ikna olmaması gibi nedenler; göç deneyimi yaşayan bireylerle yapılacak çalışmalarda kullanılabilecek ölçeklerin az sayıda olmasının başlıca nedenlerindedir. Çalışmada görece uzun bir zaman dilimi farklı bir kültürde yaşayan göçmenlerin yaşadıkları yeni ortamlarına uyum düzeylerini ölçmek amacıyla geliştirilen ölçeğin psikometrik özellikleri sunulmuştur. Ölçek geliştirme sürecinde 40 madde halinde hazırlanan taslak formuyla Türkiye'nin farklı illerinde yaşayan 600 Afgan (Özbek) göçmenle yüz yüze görüşmeler sonucunda veriler elde edilmiştir. Katılımcılar en az beş yıldan beri Türkiye'de yaşayan 15 yaş üstü Afgan (Özbek) göçmenlerden seçilmiştir. Ölçeğin yapı geçerliliğini tespit etmek amacıyla 320 katılımcıyla açımlayıcı faktör analizi gerçekleştirilmiş, bu analiz sonucunda 25 maddeden oluşan beş boyutlu bir yapı elde edilmiştir. Boyutlar sırasıyla "davranış-alt kültürü koruma", "aidiyet", "yerel halkla kaynaşma", "duygusal tatmin" ve "otoriteyle ilişkiler" şeklinde isimlendirilmiştir. Açımlayıcı faktör analizi sonucunda oluşan yapıyı doğrulamak amacıyla 250 katılımcılı ikinci bir göçmen grubuyla uygulama gerçekleştirilmiş ve elde edilen verilere uygulanan doğrulayıcı faktör analizi sonuçları ölçeğin beş faktörlü yapısını büyük ölçüde desteklediği görülmüştür. Ölçeğin güvenilirliğini gösteren Cronbach alpha katsayısı $\alpha=.76$ olarak hesaplanmıştır. Ölçekle ilgili üretilen psikometrik veriler topluca değerlendirildiğinde geliştirilen ölçeğin göç deneyimi yaşayan göçmenlerle yapılacak çalışmalarda kullanılabilecek geçerli ve güvenilir bir ölçüm aracı olduğu sonucuna varılmıştır.

Anahtar Kelimeler: Din Psikolojisi, Göç, Uyum, Göçmen Uyum, Psikososyal Uyum, Ölçek Geliştirme, Psikometrik Özellikler.

ABSTRACT

The topic of adaptation is one of the important subjects in both social psychology and sociology. Emigration is one of the factors that profoundly influence the phenomenon of psycho-social adaptation, which is affected by numerous factors in settled cultures. Although there are a few functional scales on adaptation in the literature, the scales that can be used specifically with emigrants are almost non-existent. Difficulty in reaching emigrants, language proficiency and the fact that emigrants are not easily persuaded to participate in empirical research are the primary reasons for the limited number of scales that can be used in studies with individuals who have experienced emigration. In this study, the psychometric properties of the scale developed to measure the adaptation level of adaptation of emigrants living in a different culture for a relatively long period to their new environment are presented. Data were collected through face-to-face interviews with 600 Afghan (Uzbek) emigrants residing in various provinces of Turkey, using a draft form consisting of 40 items prepared during the scale development process. Participants were selected from Afghan (Uzbek) emigrants over the age of 15 who have been living in Turkey for at least five years. To determine the construct validity of the scale, an exploratory factor analysis was conducted with 320 participants, and as a result of the analysis, a five-dimensional structure consisting of 25 items was obtained. The dimensions were named as follows, "behavioural-subcultural preservation," "sense of belonging," "integration with local people," "emotional satisfaction," and "relationships with authority". To confirm the structure formed as a result of the exploratory factor analysis, an application was carried out with a second emigrant group of 250 participants and the results of the confirmatory factor analysis applied to the data obtained were found to support the five-factor structure of the scale to a great extent. Cronbach's alpha coefficient, indicating the reliability of the scale, was calculated as $\alpha=.76$. When the psychometric data produced about the scale are collectively evaluated, it is concluded that the developed scale is a valid and reliable measurement tool that can be used in studies with emigrants who have experienced emigration.

Keywords: Psychology of Religion, Emigration, Adaptation, Emigrant Adaptation, Psychosocial Adaptation, Scale Development, Psychometric Properties.

GİRİŞ

Tarihi süreç içinde hemen her zaman varlığını devam ettirmiş olgulardan biri de göçtür. Bazen gönüllü bazen de zorunlu olarak gerçekleşen göç, kırsaldan kente, bölgeden bölgeye veya ülkeden ülkeye insanların fiziki olarak yer değiştirme durumu olarak tanımlanmakta ve insanların hayatında birçok değişikliğe neden olmaktadır. İnsan hayatında ortaya çıkan bu değişim, sadece fiziksel şartlarla sınırlı kalmamakta, kültürel, sosyal ve psikolojik birçok alanda köklü değişiklikleri de beraberinde getirmektedir. Hayatın birçok formunda meydana gelen değişimin beraberinde getirdiği temel problem ise uyum sorunu olarak karşımıza çıkmaktadır.

Bireyler ve gruplar sahip oldukları koşulları itici ve kötü, olası yeni koşulları ise daha çekici ve iyi algıladıklarında göç eylemine motive olmaya başlamaktadırlar. Dünyanın birçok yerinde sanayileşmenin hızla artması, köyden kente olan göç hareketini yaygın hale getirmiş ayrıca kentin hizmet ve sanayi sektörlerinde sunmuş olduğu iş imkânları, köyün zayıflayan ekonomisiyle birlikte göç hareketini hızlandırmıştır. Temel motivasyonu hayat şartlarını iyileştirmek olsa da savaş, katliam, soykırım gibi hayati nedenlerle gerçekleşen zorunlu göçlerin motivasyonu hayat şartlarını iyileştirmekten çok hayatta kalmaktır. Bütün yönleriyle birlikte göç olgusu aslında toplumsal bir hareket gibi görünse de şartları, motivasyonları, aktörlerinin etkinliği ve fertler nezdinde taşıdığı anlamın değişebildiği oldukça dinamik bir sürece tekabül etmektedir (Gülmez - Öztürk, 2018).

Göç olgusu, göç kararının ardında yatan ekonomik, politik, coğrafik/doğal, demografik ve zamansal etkenler veya nitelikler esasına bağlı olarak çeşitli kategorilere ayrılmıştır. Ülke sınırlarını temel alan göç; iç ve dış göç olarak nitelendirilirken, yerleşme sürelerine göre göç hareketleri geçici ve kalıcı kalma amacı güden göçler olarak iki kısımda değerlendirilmektedir. İç göçler daha geçici nitelik taşımalarının yanında aynı veya benzer kültür içerisinde gerçekleşmektedir. Daha uzun soluklu olan dış göçler ise kültürel ortamın farklılaşmasından ötürü daha çok ve yoğun uyum sorunu üretmeye adaydır. Zira gönüllü olarak göç eden kişilerin zorunlu olarak göç eden kişilere göre daha az psikolojik zorluk yaşadığını (Pernice - Brook, 1994) dış göç deneyiminin ise iç göçe oranla kişilerde daha çok strese yol açtığını bulgulayan araştırmalar bulunmaktadır (Westermeyer, 1989).

Göçmenlerin istem dışı dâhil olduğu uyum süreci; onları yeni kültürün istekleri doğrultusunda hayatlarını revize etmek zorunda bırakmakta (Saygın - Hasta, 2018) uyum sürecinin başarısızlığı ise hem göçmenlerin kendileri hem de göç ettikleri toplum için yeni sorunları beraberinde getirmektedir (Sır vd., 1998; Aker vd., 2002; Erkan - Erdoğan, 2006; Gün - Bayraktar, 2008; Polat Uluocak, 2009; Tuzcu - Bademli, 2014; Mercan Uzun - Bütün, 2016; Aydın, 2017; Gönültaş - Kelebek, 2017). Göç psikolojisiyle ilgili çalışmalarda en çok üzerinde durulan konuların başında yer alan uyum konusu; bir taraftan kendilik algısı, özgüven, psikolojik iyi hal, özsaygı, psikolojik sağlamlık gibi bireysel boyutu ön plana çıkan bir olgu olmakla beraber diğer taraftan kendini ifade etmek, sosyal ilişki kurmak, yeni sosyal beceriler kazanmak göç olgusunun sosyal boyutunu oluşturmaktadır (Gönültaş - Kelebek, 2017; Saygın - Hasta, 2018).

Sosyal uyum kavramı eski olmamakla beraber kullanıldığı araştırma alanına göre farklılık göstermekte (Mekoa - Busari, 2018), literatürde doğrudan göçmenlerle ilgili sosyal uyum teorisine rastlanmamaktadır. Sosyal uyum ile ilgili yaklaşım teorileri, daha çok bireyin toplum ve farklı bireylerle olan etkileşimine odaklanmakta (Kaya, 2022, 354; Berry, 1997), göç olgusuyla ilgili uyum konuları, sosyal uyum; kültürleşme, kültürel uyum, kültürel strateji ve kültürel psikoloji gibi kavramlar altında tartışılmaktadır. Bu bağlamda sosyal uyum olgusu en geniş anlamda entegrasyon, adaptasyon, kaynaşma, kültürleşme, kültürel uyum, asimilasyon, uzaklaşma, marjinalleşme gibi kavramların tümünü kapsadığı izlenimini vermektedir (Kaya, 2022, 355; Özçürümez- İçduygu, 2020, 27).

Esasen sosyal uyum kavramı genel olarak sosyal gruplar arasındaki birlik ve beraberliği ifade etmektedir (Özçürümez - İçduygu, 2020, 17). Zira uyum, genel anlamda birey ve yaşadığı çevre ile arasındaki etkileşimin bir ölçütü olarak kişilerin yeni karşılaşmış oldukları çevreyle uzlaşarak belirli davranışları kabul etmesi anlamına gelmektedir. Sosyal uyum ve sosyal bütünleşme kavramı İngilizce kaynaklarda genelde "integration" (entegrasyon) kavramıyla ifade edilirken Türkçe kaynaklarda ise daha çok "uyum" kavramının tercih edildiği görülmektedir (Özçürümez - İçduygu, 2020, 27). Bu bağlamda dış göç konusunda uyum, mültecilerin veya göçmenlerin kültürel kimliklerinden vazgeçmeden ev sahibi topluma uymaları ve ev sahibi toplumun da tüm kurumlarıyla birlikte mültecileri kabul etmesi olarak anlaşılabilir (Canbey Özgüler, 2018, 1). Nitekim göçmenler yeni ortamlarında birçok biyolojik, psikolojik, sosyal ve ekonomik farklı durumlarla karşılaşmaktadır (Şeker - Akman, 2016, 505).

Uyumun alanları; ekonomik, hukuki ve sosyokültürel şeklinde boyutlandırılmıştır. Ekonomik alan, göçmenin istihdamı ile ilgili konuları kapsarken, hukuki alan yeni ortamda sahip olunan yasal haklar ile ilgilidir. Sosyokültürel alan daha geniş alanı kapsamakta olup toplumsal ilişki, dil yeterliliği, sosyal yeterlilik, okul başarısı gibi bireyin günlük yaşamını sürdürebilmesi için gerekli olan kazanımları ifade etmektedir (Berry, 2005; Sam - Berry, 2010; Tol, 2012). Bu bağlamda dil, din, cinsiyet, eğitim düzeyi, yaş, göç edilen ülkede kalış süresi, medeni durum, sosyal mesafe ve sosyal kimlik, algılanan ayrımcılık gibi konular uyum konusunu en çok etkileyen faktörler olarak ön plana çıkmaktadır (Canbey Özgüler, 2018; Akhtar, 2018; Saygın - Hasta, 2018).

Szapocznik ve arkadaşları (1978) tarafından geliştirilen “Davranışsal Kültürleşme Ölçeği” göçle ilgili psiko-sosyal uyum ölçekleri arasındaki ilk çalışmalardan biridir. Ölçek, Küba’dan ABD’ye gelen göçmenlerin ABD’nin gelenek ve yaşam tarzına ne ölçüde uyum sağladıklarını belirlemek amacıyla geliştirilmiştir. Ölçek, göçmen ailelerin nesiller arası kültürel farklılığını açıklamaya çalışan iki boyuttan (davranış/değer) oluşmaktadır. Neto (2002) tarafından geliştirilen ve Fransa’da doğup büyüyen ikinci nesil Portekizli göçmenler arasındaki sosyal uyumu inceleyen ölçek, Portekizli ikinci neslin Fransız kültürüne deneyimini; dil yeterliliğini, ev sahibi toplumdaki memnuniyet ve yaşam memnuniyeti gibi uyum alanlarını ölçmektedir. Barry (2001) tarafından geliştirilen “Kültürleşme Stratejileri Ölçeği” ise bütünleşme, asimilasyon, marjinalleşme ve ayrışma alt boyutlarından oluşmakta ve sosyal uyumun belirli temel kategorilerini ölçmeyi amaçlamaktadır. Ölçeğin Türkçe uyarlaması Balcı ve Ögüt (2019) tarafından yapılmış ve daha sonrasında Göçmez ve Çelik de ölçek üzerinde ayrı bir uyarlama yaparak (2023) Göçmez’in (2022) Afgan (Özbek) göçmenlerin kente uyum, kimlik ve din konuları üzerine odaklandığı doktora tezinde kullanılmıştır.

Ward ve Kennedy’in (1999) 29 maddeli “Sosyokültürel Uyum Ölçeği”, yeni bir ülkeye gelmiş olan göçmenlerin günlük hayatta ihtiyaçlarını karşılarken yaşadıkları zorlukları, ev sahibi toplumla anlamlı ilişkiler kurma ve ev sahibi kültürün değerlerinin anlaşılmasını kapsamaktadır. Ölçek; arkadaş edinmek, kendini anlaşılır kılmak ve etnik ya da kültürel farklılıkları anlamak gibi maddeleri içermektedir. “Sosyokültürel Uyum Ölçeği” Şeker ve Akman’ın (2016) uluslararası öğrencilerin psikolojik ve sosyokültürel süreçlerini araştırdıkları çalışmalarında Türkçe’ye uyarlanmıştır. Ward ve Kennedy’in geliştirmiş oldukları “Sosyokültürel Uyum Ölçeği”, daha sonrasında Wilson (2013) tarafından revize edilmiştir. Yalçın (2018) tarafından Arapça’ya uyarlanarak kullanılan bu ölçek, 21 madde ve 5 boyuttan oluşmaktadır. Bu boyutlar; kişilerarası iletişim, kişisel ilgi alanları, akademik/iş performansı, ekolojik uyum, toplumsal katılım ve dil yeterliliği üzerinedir. Kaya (2022) Türkiye’de göçmenlerin psiko-sosyal uyumlarını ölçmek amacıyla “Göçmenler İçin Sosyal Uyum Ölçeği” adında bir ölçek geliştirmiştir. Geliştirme aşamasında farklı etnik grupların katılımcı olarak çalışmada yer aldığı ölçek; aidiyet, dışlanma, bireysel faktörler, psikolojik ve sosyal destek, geçmiş deneyimler ve umut alt boyutlarından oluşmaktadır. Ölçek, göçmenlerin uyum sürecinde psikolojik, sosyal ve bireysel faktörlerini ortaya çıkarmayı hedeflemektedir.

Kıta Avrupası ve ABD’nin onlarca yıl önce kitlesel göç ve uyum problemiyle karşı karşıya kaldığı düşünülürse Türkiye için göç ve uyum olgusunun nispeten yeni olduğu söylenebilir. Cumhuriyetin ilk dönemlerinde ve devamında yerel bölgeler arası devlet eliyle ve doğal akış içerisinde kırdan kente göçler gerçekleşmişse de 2011 Suriye savaşının patlak vermesiyle Suriye, Afganistan ve diğer ülkelerden devam etmekte olan göçler artık Türkiye’deki göç olgusunun etkisini yerel olmaktan çıkarıp uluslararası bir problem haline getirmiştir. Zira her göçmen, uyum sağlayabildiği ölçüde ülke için değerli (Göçmez, 2022, 13-14) olup, aksi takdirde ev sahibi ülke için problem oluşturmaktadır. Global olarak dünyanın ve ülkemizin içinden geçmekte olduğu ekonomik buhran dönemleri ise psiko-sosyal uyum ve entegrasyonu daha zor hale getirmektedir. Bu durum bir taraftan göç olgusuna yönelik akademik ilginin aciliyetine işaret ederken, diğer taraftan bu çalışmalarda kullanılacak ölçüm araçlarına olan ihtiyacı da beraberinde getirmektedir. Özellikle son dönemlerde konuya olan ilgide artış gözlemlenmekle birlikte (Berry, 1997; Çelik, 2019; Özcan, 2019; Sağır, 2014; Tanrıverdi, 2019; Ward, C. and Fischer, R., 2008; Doğan, 2020; Öksüz, 2021; Kılıç, 2023) ölçek geliştirme sürecinin zorluğu, göçmenlere ulaşımın kolay olmaması, göçmenlerin dil yeterliliklerinin eksiklikleri ve araştırmalara katılım göstermede çekingen davranışları gibi nedenlerden ötürü psiko-sosyal uyum ölçekler sınırlı sayıda kalmakta ve ölçekten beklenen verim alınamamaktadır. Bilimsel çalışmalar incelendiğinde göç ve uyum konusuna yönelik ölçme araçlarındaki eksiklik ve var olan ölçme araçlarının işlevsellik problemi tespit edilebilmektedir. Bu tespitten hareketle, alandaki göç ve uyum ölçme araçlarına nitelik ve fonksiyonellik kazandırmaya katkıda bulunacak bir ölçüm aracı geliştirmek, gerçekleştirilen bu araştırmanın amacını ve temel motivasyonunu oluşturmaktadır.

Türkiye, geçmişten bugüne birçok defa göç olgusuyla yüzleşmek durumunda kalan bir ülke olmuştur. Son dönemde yaşanan Suriye olaylarını müteakiben Türkiye yönlü gerçekleşen göç hareketleriyle de göçmen sayılarındaki artış gözle görünür hale

gelmiştir. Buna ek olarak uzun süre önce Türkiye'ye göç etmiş ve hali hazırda Türkiye'de yaşayan birçok Boşnak, Özbek, Afgan, Türkmen, Azeri, Çerkez kökenli göçmen bulunmaktadır. Yapılan analizlerde Türkiye'deki bilimsel araştırmaların ve bu çerçevede geliştirilen veya uyarlanan ölçeklerin daha çok yakın geçmişte göç hareketleriyle Türkiye'ye gelen göçmenlerin uyum ve entegrasyon sorunlarına odaklandığı belirlenmiştir. Bu nedenle uzun zaman önce Türkiye'ye göç etmiş ve uzun süredir Türk toplumuyla yaşamış bireylerin uyumu, entegrasyonları ve alt kültürleri konusunda alanda boşluk olduğu görülmüştür. Alandaki bu boşluğu doldurmak için işlevsel bir ölçek geliştirme hedefiyle bu araştırma gerçekleştirilmiştir.

1.YÖNTEM

1.1. Ölçek Maddelerinin Belirlenmesi

Karaca-Sucu Göçmenler için Psiko-sosyal Uyum Ölçeği'nin (KSÖ) geliştirilmesi sürecinde genel olarak dört aşama takip edilmiştir. Bunlar; "problemi tanımlama", "madde havuzu oluşturma", "uzman görüşü alma" ve "ön uygulama yapma" aşamalarıdır. Problemi tanımlama sürecinde kavramlar ve değişkenler kuramsal çerçevede değerlendirilmiştir. Ölçülmek istenen olgu üzerine daha önce yapılan araştırmalar ve bu araştırmalarda üretilen ölçekler de tetkik edilerek problemin tanımlanması aşaması tamamlanmıştır. Madde oluşturulması aşamasında konuyla alakalı literatür ışığında 113 madde tespit edilmiş ve ardından likert tipi 4'lü bir taslak formu hazırlanmıştır. Uzman görüşleri alma aşamasında ise taslak formlar alanında uzman olan 5 kişiye gönderilerek onlardan bu formda yer alan maddelerin göçmenlerin soysal uyumlarını ölçüp ölçemeyeceğine dair görüşleri alınmış ve gerekli düzenlemeler yapılarak madde havuzu önce 52'ye daha sonra 43'e indirilmiştir. Yapılan düzenlemeden sonra ölçeğin ilk form taslağı oluşturulmuş ve demografik değişkenler eklenerek 24 Afgan, 4 Suriyeli göçmene ön pilot çalışması uygulanmıştır. Bu ön pilot çalışmasının uygulanma nedeni, maddelerin dil ve anlam açısından anlaşılabilirliğinin tespit edilmeye çalışılmasıdır. Katılımcılardan 5'li likert "Her Zaman Katılıyorum", "Sık Sık", "Bazen" "Nadiren" ve "Hiç" şeklinde cevaplamaları istenmiştir. Ancak katılımcılardan "Hiç" ifadesinin anlaşılmadığına dair geri dönütler alınmış ve bunun yerine "Hiçbir Zaman" ifadesinin daha anlaşılır olduğu belirlenerek değiştirilmiştir. Katılımcı göçmenlerin önerileri doğrultusunda bazı maddelerdeki ifadelerde gerekli revizyonlar yapılarak ölçek formu son haliyle 40 maddeye düşürülmüştür.

1.2. Çalışma Grubu

Çalışma grubu için 2024 yılının Şubat ayında Şanlıurfa/Ceylanpınar'da yaşamakta olan Afgan (Özbek) göçmenlerin mahallesine gidilmiştir. Örneklemi belirlemek için amaçlı örnekleme tekniği kullanılmış ve araştırmaya gönüllü katılım gerçekleşmiştir. Şanlıurfa/Ceylanpınar'da gerçekleştirilen uygulamaya 236 kişi katılmıştır. Katılımcılara form doldurmadan önce konuyla ilgili açıklama yapılmış ve araştırmanın amacı bildirilmiştir. Ölçek uygulama esnasında katılımcılarla bire bir görüşme yapılmıştır. Türkiye'nin farklı illerinde de ikamet eden Afgan/Özbek göçmenlerin yerleri tespit edilmiş ve kartopu örnekleme tekniğiyle anket çalışmasına Bursa (57), Tekirdağ (22), İstanbul (9), Hatay (5), Çankırı (2), Eskişehir (1) ve Adıyaman'dan da (1) kişi katılmış, bu uygulamalardan sonra toplam katılım sayısı 333'e çıkmıştır. Farklı illerdeki katılımcılara o illerde yaşayan tanıdıklar aracılığıyla ulaşılmış ve uygulama formları posta yoluyla araştırmacılara geri gönderilmiştir. Katılımcılardan 13 kişinin formundaki soruların yarısından fazlası boş bırakılmış veya aynı evden birbirine bakıp cevaplama yaptığı anlaşılan formlar değerlendirilmeye alınmamıştır. Yapılan elemelerden sonra değerlendirmeye alınan toplam 320 kişinin %58,9'u kadın (n 189), %40,8'i erkeklere (n 131) Açıklayıcı Faktör Analizi (AFA) uygulanmıştır.

Araştırmanın Doğrulayıcı Faktör Analizi (DFA) için ikinci gruba 2024 yılı Mayıs-Temmuz aylarında kartopu örnekleme tekniğiyle Ankara (63), Eskişehir (11), Bursa (64), Tekirdağ (51) ve İstanbul'dan (61) Afgan (Özbek) katılımcılara 25 maddelik anket formu uygulanmıştır. Katılımcıların toplam sayısı 250 olup bunların %56,4'ü (n 141) kadın, %43,6'sı (n 109) erkeklerden oluşmaktadır. Araştırmada uyum olgusunun gerçekleşmesi için Türkiye'de 5 yıldan fazla ikamet etmiş olmak şartı belirlendiğinden yakın zamanda gelen (17) göçmen katılımcının anket formu araştırmaya dâhil edilmemiştir. Toplamda ise 267 göçmen katılımcı anket formuna katılmıştır. Ancak yukarıda belirlenen şarttan dolayı 17 göçmen katılımcının anket formu iptal edilmiştir. Sonuç itibarıyla toplamda 600 Afgan (Özbek) göçmene ulaşılmıştır. Ayrıca bu çalışma için Recep Tayyip Erdoğan Üniversitesi'nden (14.02.2024 tarih ve 2024/045 sayılı) etik kurul onayı alınmış ve araştırma için katılımcılardan da yazılı onam alınmıştır.

1.3. Uygulama ve İşlem

KSÖ'nün verilerinin toplanması esnasında bazı göçmenler, araştırmanın mahremiyet ihlalleri gerekçesiyle (T.C. kimlik, oturma izni veya hukuki olarak herhangi bir verinin paylaşılabilmesi korkusuyla) katılım sağlamak istememiştir. Katılımcılara

kişisel bilgilerinin paylaşılmayacağı özellikle belirtilmiştir. Ayrıca son zamanlarda Türkiye’de artan göçmen karşıtlığı sorunu ikinci çalışma grubunun katılım düzeyini olumsuz yönde etkilemiştir. Her ne kadar araştırmacının göçmenlerle aynı dili (Özbekçe) konuşuyor olması göçmenlerin çalışmaya olan güvenini arttırsa da bazı göçmenler yine de buna rağmen ikna olmamıştır. Araştırmada gönüllülük esas alındığından bireylere katılım konusunda baskı yapılmayarak araştırmaya katılım konusunda istekli olmayan göçmenler kapsam dışı bırakılmışlardır. Uygulama sonucunda tespit edilen veriler bilgisayar ortamına aktarılmış ve analizler SPSS 25 istatistik programının ilgili modülleri kullanılarak gerçekleştirilmiştir.

2. GEÇERLİK ÇALIŞMASI

Çalışmada veri matrisinin faktör analizi için uygun olup olmadığını ve bu veri yapısının faktör çıkarmaya uygunluğunu test etmek için Kaiser-Meyer-Olkin (KMO) katsayısı analizi ve değişkenler arasında ilişki olup olmadığını belirlemek amacıyla Barlett Küresellik Testi uygulanmış ve teorik olarak belirlenmiş olan değişkenlerden oluşan faktörlerin birbirlerinden bağımsız bir biçimde faktörleşip faktörleşmediklerini belirleyebilmek amacıyla Açıklayıcı Faktör Analizi yapılmıştır. AFA, çok sayıda birbiriyle ilişkili olan değişkenlerden daha az sayıda faktör elde edilmeye çalışılmasıdır (Johnson- Wichern, 2007; Özdamar, 2017). Örneklem yeterliliği için (KMO) değeri .766 olarak tespit edilmiş ve bu değer örneklem büyüklüğünün AFA için yeterli olduğunu doğrulamış ve %70-%79 arası (KMO) ölçütü iyi olarak kabul edilmektedir (Tabachnick- Fidell, 2013). Ayrıca Barlett Küresellik Testi sonucunda $\chi^2 (300) = 2252,460$; $p < 0,05$ olarak bulgulanmış ve bu bulgu maddeler arasındaki korelasyonların AFA için yeterli olduğunu göstermektedir.

Varimax metodu faktör yüklerinin dağılımını maksimize etmeye çalışır ve faktörlerin yorumlanmasını basitleştiren bir metottur (Field, 2013). Çalışmada verilerin faktör analizine uygunluğu belirlendikten sonra varimax rotasyonu kullanılarak gerçekleştirilen faktör analizi sonucunda KSÖ’nün özdeğerleri 1’den büyük olan toplam 5 faktör bulunmuştur. Varyansın %15,85’ini açıklayan birinci faktöre “Davranış-alt kültürü koruma”, %13,10’unu açıklayan ikinci faktöre ise “aidiyet”, %10,13’ünü açıklayan üçüncü faktöre “yerel halkla kaynaşma”, %7,5’ini açıklayan dördüncü faktöre “duygusal tatmin”, %5,18’ini açıklayan beşinci faktöre “otoriteyle ilişkiler” adı verilmiştir. Böylece ölçek toplam varyansın %51,78’ini açıklayan beş faktör ve toplam yirmi beş maddeden oluşmuş olup, ölçekten alınabilecek en yüksek puan 100 iken, en düşük puan 0’dır.¹Ayrıca varyansın %40 ile %60 arasında olması kabul edilebilir aralıkta olduğunu göstermektedir (Çokluk vd., 2010). Tablo 1’de faktör yükleri, özetlenmiştir.

Tablo 1. KSÖ Maddelerinin Faktör Yük Değerleri

Maddeler	
Faktör 1: Davranış – Alt Kültürü Koruma	
22. Kendi ülkemin gelenek ve göreneklerine göre yaşamaya özen gösteririm	.713
21. Ailedeki kişilerin kendi kültürel kıyafetlerimizi giyinmelerini isterim	.712
20. Düğün, bayram gibi özel günlerde kendi örf ve adetlerimizi uygulamak isterim	.706
27. Düğün, bayram gibi özel günlerde kendi ülkemiz müziklerini dinlemeyi tercih ederim	.702
31. Gündelik yaşamda kendi geleneksel kıyafetlerimi giyerim	.668
26. Sosyal ortamlarda kendi anadilimi korkmadan konuşurum	.613
32. Türkiye’de kendi kültürümü devam ettirebiliyorum	.597
Faktör 2: Aidiyet	
2. Yerel halk tarafından kendimi dışlanmış hissediyorum	.801
3. Vatandaşlarım dışındaki sosyal çevremde dışlandığımı hissediyorum	.767
1. Kendimi Türkiye’de yabancı hissediyorum	.612
7. Yerel halkın benden hoşlanmadığını hissediyorum	.548
11. Ailemden biri yerel halktan herhangi birisiyle sosyal ilişkilerde bulunduğunda endişe duyarım	.509

¹ 8. 9. 10. 11. 12. 13 ve 25. Maddeler ters kodlanmaktadır.

13. Türkiye’de göçmenlere yönelik nefret söylemi olduğunu düşünüyorum	.469
Faktör 3: Yerel Halkla Kaynaşma	
36. Yerel halkın düğününe davet edilirim	.811
37. Yerel halkın cenaze ve taziyesine giderim	.781
35. Kendi vatandaşlarım dışındaki insanları da kutlamalarım davet ederim	.766
39. Boş vakitlerimde yerel halktan biriyle faaliyette bulunurum	.595
16. Zor durumda kaldığımda aklıma Türkiyeli birinden yardım istemek gelir	.460
Faktör 4: Duygusal Tatmin	
5. Türkiye’de yaşamaktan mutluyum	.878
4. Türkiye’de kendimi güvende hissediyorum	.854
8. Kendimi Türkiye’ye ait hissediyorum	.576
6. Yerel halkla beraberken kendimi rahat hissediyorum	.542
Faktör 5: Otoriteyle İlişkiler	
23. Kamu hizmetlerinden faydalandığımı düşünüyorum	.765
38. Türkiye’de yasal hak ve hukukumu arayabiliyorum	.650
10. Yerel halkla yaşamış olduğum herhangi bir sorunu mahkemeye şikâyet etmekten korkarım	.529

Scree Plot grafiğine bakıldığında beş kırılmadan sonra plato yaptığı görülmektedir. Bu nedenle alt boyut sayısının beş olması uygun görülmüştür. Aşağıda Scree Plot grafiği verilmiştir.

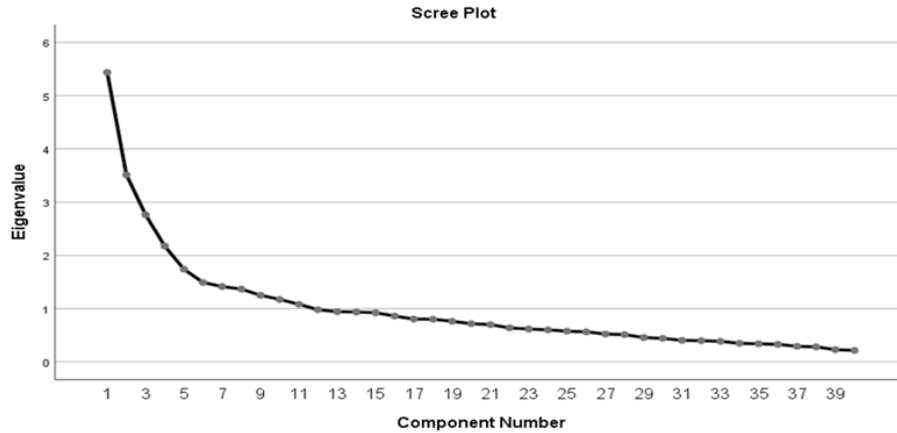

2.1. Doğrulayıcı Faktör Analizi

Doğrulayıcı faktör analizi, önceden belirlenmiş olan faktörlerin doğrulanmasını amaçlayan bir işlemdir. Bir diğer ifadeyle DFA, AFA’da tanımlanmış olan faktör modelinin veri seti ile uyumlu olup olmadığının tespit edilmesinde kullanılmaktadır. AFA’da değişkenler bir ön beklenti olmaksızın herhangi bir faktörle ilişki içerisinde olabiliyorken DFA’da önceden belirlenen faktörler üzerinden ön beklentinin test edilmesi amaçlanır. Kısaca belirtmek gerekirse AFA ile belirlenen faktör yapıları DFA ile test edilmektedir (Barun, 2022; Yaşlıoğlu, 2017).

Bu doğrultuda AFA’dan 25 maddeden oluşan beş faktörlü yapı elde edildikten sonra Açıklayıcı Faktör analizi sonuçları temel alınarak ölçeğin beş boyutlu yapıya ait modeli Doğrulayıcı Faktör analizi ile test edilmiştir. DFA sonucunda elde edilen uyum indeksleri incelenmiş ve Ki-kare değerinin (660,18/265=2,491) kabul edilebilir düzeyde anlamlı olduğu gözlemlenmiştir. Karşılaştırmalı uyum indeksi değerlerinden hangilerinin raporlanacağına dair farklı görüşler bulunmaktadır. Şahin ve Gürbüz’e göre (2018), (TLI, CFI, IFI, NFI vb.) veya RMSEA ve SRMR’nin yeterli olacağını bunlara GFI’nın eklenmesinin de gerekli olacağını belirtmiş, Klin (2016) ise RMSEA, CFI ve SRMR indekslerinin raporlanmasını yeterli görmektedir.

Tablo 2. LISREL Programında DFA Analizinden Elde Edilen Uyum İndeksleri

Uyum Ölçümleri	Mükemmel Uyum	Kabul Edilebilir Uyum	Göçmenler İçin Psikososyal Uyum Ölçeği Ölçüm Değeri
χ^2 /sd	$0 < \chi^2 /sd \leq 3$	$3 < \chi^2 /sd \leq 5$	2,491
RMSEA	$.00 < RMSEA \leq .05$	$.05 < RMSEA \leq .08$.077
GFI	$.95 \leq GFI < 1.00$	$.90 \leq GFI < .95$	0.83
CFI	$.95 \leq CFI < 1.00$	$.90 \leq CFI < .95$	0.93
NFI	$.95 \leq NFI < 1.00$	$.90 \leq NFI < .95$	0.89
IFI	$.95 \leq IFI < 1.00$	$.90 \leq IFI < .95$	0.93
NNFI (TLI)	$.95 \leq NNFI (TLI) < 1.00$	$.90 \leq NNFI (TLI) < .95$	0.92

Kaynak: (Özdamar, 2017; Çokluk vd., 2010; Gürbüz - Şahin, 2018)

Bu modelde RMSEA= .077, GFI= .83, CFI= .93, NFI= .89, IFI=93 ve NNFI= .92 olarak bulunmuştur. Bu değerlerden hareketle model ve gözlenen veri arasında uyumun kabul edilebilirlik sınırları arasında olduğu ve önerilen modelin büyük ölçüde tutarlılık gösterdiği söylenebilir.

Göçmenler için Psiko-Sosyal Uyum Ölçeği'ne ait LISREL uygulaması ile modele ilişkin olarak elde edilmiş olan path diyagramı ve faktör yükleri ise şekil 1'de verilmiştir.

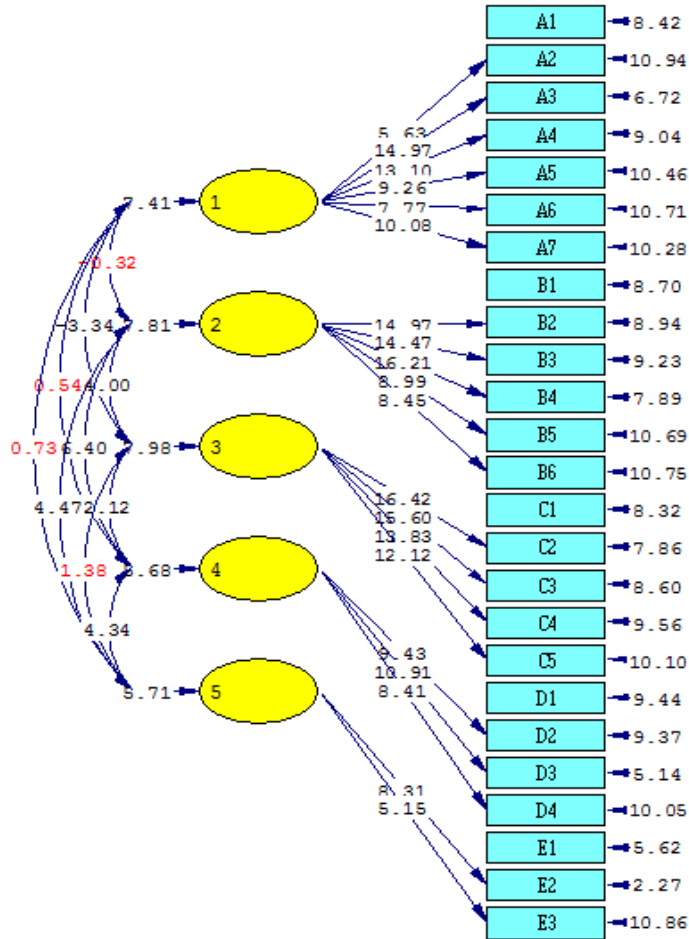
**Tablo 3.** Göçmenler için Psiko-sosyal Uyum Ölçeği Toplam Madde Korelasyonları

MADDELER	r
1 Kendi ÷lkemin gelenek ve g÷reneklerine g÷re yařamaya zen g÷steririm	.38
2 Ailemdaki kiřilerin kendi k÷lt÷rel kıyafetlerimizi giyinmelerini isterim	.30
3 D÷g÷n, bayram gibi zel g÷nlerde kendi rf ve adetlerimizi uygulamak isterim	.27
4 D÷g÷n, niřan gibi zel g÷nlerde kendi ÷lkemin m÷ziklerini dinlemeyi tercih ederim	.29
5 G÷ndelik yařamda kendi geleneksel kıyafetlerimi giyerim	.30
6 Sosyal ortamlarda kendi anadilimi korkmadan konuřurum	.35
7 T÷rkiye'de kendi k÷lt÷r÷m÷ devam ettirebiliyorum	.43
8 Yerel halk tarafından kendimi dıřlanmıř hissediyorum	.40
9 Vatandařlarım dıřındaki sosyal evremde dıřlandıđımı hissediyorum	.46
10 Kendimi T÷rkiye'de yabancı hissediyorum	.36
11 Yerel halkın benden hořlanmadıđını hissediyorum	.30
12 Ailemden biri yerel halktan herhangi birisiyle sosyal iliřkilerde bulunduđunda endiře duyarım	.39
13 T÷rkiye'de gçmenlere ynelik nefret sylemi olduđunu d÷řunuyorum	.33
14 Yerel halkın d÷g÷n÷ne davet edilirim	.49
15 Yerel halkın cenaze ve taziyesine giderim	.46
16 Kendi vatandařlarım dıřındaki insanları da kutlamalarımaya davet ederim	.52
17 Boř vakitlerimde yerel halktan biriyle faaliyette bulunurum	.45
18 Zor durumda kaldıđımda aklıma T÷rkiyeli birinden yardım istemek gelir	.21
19 T÷rkiye'de yařamaktan mutluyum	.28
20 T÷rkiye'de kendimi g÷vende hissediyorum	.30
21 Kendimi T÷rkiye'ye ait hissediyorum	.31
22 Yerel halkla beraberken kendimi rahat hissediyorum	.53
23 Kamu hizmetlerinden faydalandıđımı d÷řunuyorum	.36
24 T÷rkiye'de yasal hak ve hukukumu arayabiliyorum	.51
25 Yerel halkla yařamıř olduđum herhangi bir sorunu mahkemeye Őikāyet etmekten korkarım	.37

Arařtırmaya katılan rneklem grubu psiko-sosyal uyum asından yař ve sosyo-ekonomik d÷zey deđiřkenine gre birbirinden istatistiksel olarak anlamlı bir Őekilde ayırıřmıřtır. Buna gre yař ile psiko-sosyal uyum arasında pozitif bir iliřki bulunurken ($r=.16$, $p<.004$), sosyo-ekonomik aıdan kendilerini orta d÷zeyde algılayan gçmenler, diđer gruplardan daha yksek uyum skorları gstermiřtir. ($F=2.63$, $p<.05$). Tukey HSD analizine gre gruplar arasındaki anlamlı ayırıřma, sosyo-ekonomik aıdan orta d÷zeyde olanlar ile ortanın altı d÷zeyde olanlar arasındadır. Geliřtirilen leđin belli zelliklere gre l÷len grubu ayırıřtırması, l÷m aracının ayırt ediciliđini gstermekte ve bu durum da leđin geerliliđine iřaret eden bir kanıt olarak kabul edilmektedir.

2.2. Gvenirlik alıřması

zellikle psikolojik l÷mler iin nemli olan gvenirlik, adlandırılmasından da anlařıldıđı üzere gvenilir bir lme aracının tutarlı ve yordanabilir bir zelliđe sahip olmasını ifade etmektedir (Devellis, 2017, 31). KSÖ'nün gvenirlik testleri, homojenlik endeksi ve yarıya blme teknikleri kullanılarak gerekleřtirilmiřtir. İ tutarlık l÷t÷ olan Cronbach's alpha katsayısı $\alpha=.76$ olarak hesaplanmıřtır. leđin birinci boyutunu oluřturan "davranıř-alt k÷lt÷r÷ koruma" boyutunun alphası

.79, ikinci boyutunu oluşturan “aidiyet” boyutunun alphası .68, üçüncü boyutunu oluşturan “yerel halkla kaynaşma” boyutunun alphası .73, dördüncü boyutunu oluşturan “duygusal tatmin” boyutunun alphası .72 ve beşinci boyutu oluşturan “otoriteyle ilişkiler” boyutunun alphası .60 olarak hesaplanmıştır. Ölçek maddeleri yarıya (Split-half) bölme tekniği ile analiz yapıldığında iki yarım ölçek arasındaki korelasyon katsayısının .54 olduğu görülmüştür.

SONUÇ

Farklı gelişim dönemlerinde yoğunlaştığı alanlar değişse de ömür boyu devam eden bir süreç olan uyum konusu başta sosyoloji ve sosyal psikoloji olmak üzere sosyal bilimlerin birçok alanının başlıca konularından biri olup özellikle son dönemlerde üzerinde kapsamlı çalışmaların yapıldığı bir olgudur. Kullanıldığı alana göre değişmekle beraber genel olarak bireyin bulunduğu toplumla çatışma içine girmeden yaşamasını ifade eden uyum kavramı göç konusuyla birlikte kullanıldığında entegrasyon, bütünleşme, kültürel uyum, kültürleşme, kültürel psikoloji, ayrışma, asimilasyon ve marjinalleşme gibi kavramlar altında tartışılmaktadır. İnsanın içinde doğup büyüdüğü topluma uyumunu etkileyen birçok faktör bulunmakla birlikte, başka bir topluma uyum sağlama durumunda kalmak bu faktörleri ister istemez artırmakta hatta belki de ikiye üçe katlamaktadır. Zira göçmenler genellikle diline ve dinine yabancı oldukları yeni ortamlarda yaşamak zorunda kalmaktadır. Cinsiyet, yaş, medeni durum, eğitim düzeyi, göç edilen ülkede kalış süresi, algılanan ayrımcılık gibi konular ise uyum konusunu etkileyen diğer faktörler olarak ön plana çıkmaktadır. Bütün şartların olumlu olduğu durumlarda bile bireyin içinde doğduğu kültüre uyum sağlayıp sosyal bütünleşme yaşaması önemli zorlukları barındırırken, farklı kültürel arka plana sahip insanların bir arada yaşamak durumunda kalması ise ilave zorlukları beraberinde getirmektedir. Özellikle son dönemlerde dünyada meydana gelen küresel boyuttaki değişimler ve karışıklıklar sonucunda her geçen gün uyumu zorlaştırabilecek yeni faktörler ortaya çıkmaktadır. Göçmenlerin yaşadıkları sosyal uyum süreci göçle başlayan ve en az üç nesli kapsamakla birlikte bazen nesiller boyu sürebilen uzun bir süreci kapsamaktadır. Bu sürecin kapsayacağı zaman dilimi göçmenlerin entegrasyon kabiliyeti kadar ev sahibi toplumun göçmenleri karşılama biçimine göre de değişmektedir. Daha yüksek sosyo-ekonomik şartlarda yaşamak amacıyla gönüllü gerçekleşen göç olgusundaki uyum ve entegrasyon zorlukları, zorunlu göçlerde daha da belirginleşmektedir. Bu süreçte karşılaşılan zorluklar ise, belki de sonu gelmeyen bir kısır döngüye dönüşmektedir.

Özellikle son dönemlerde dünyanın birçok yerinde meydana gelen savaşların sayısının artması göçmen ve sığınmacı sayısını artırmış, Türkiye başta olmak üzere göçmenlere kapılarını açan birçok ülke uyum sorunu dışında ekonomik ve başka sosyal sorunlar yaşamaya başlamıştır. Olgusal olarak gündeme dahil olan göç olgusu akademik ilgiyi de çekmiş ve üzerine birçok çalışma yapılmıştır. Birçoğu tecrübi nitelik taşıyan bu çalışmalarda en çok ihtiyaç duyulan şeylerin başında ise tecrübi verileri elde etmeye yarayacak ölçekler gelmektedir. Özellikle farklı bir kültürde uzun zaman kalan (en az beş yıl) göçmenlerin psiko-sosyal uyumlarını ölçmek amacıyla tasarlanan bu çalışmada ölçek geliştirme prosedürü sırasıyla uygulanmış ve hazırlanan maddeler uzman görüşleri doğrultusunda gerekli revizyonlardan geçirilmiştir. Maddelerin dil ve anlaşılabilirliğini tespit etmek amacıyla 24 Afgan (Özbek) ve 4 Suriyeli göçmen katılımcıya pilot çalışma uygulanmıştır. Katılımcıların önerisiyle madde sayısında ufak bir revizyon daha yapılarak 40 maddelik taslak form oluşturulmuştur. Ölçeğin yapı geçerliliğini tespit etmek için beşli likert tipinde 40 maddelik taslak formu oluşturulduktan sonra 320 Afgan (Özbek) katılımcıya uygulanmış ve elde edilen verilere açımlayıcı faktör analizi uygulanmıştır. Uygulanan faktör analizi sonucunda 15 madde ölçekten çıkarılarak toplam varyansı %51,78’ini açıklayan beş faktör ve toplam 25 maddeden oluşan bir yapı ortaya çıkmıştır. Ölçekten elden edilen bu beş boyuta; “davranış-alt kültürü koruma”, “aidiyet”, “yerel halkla kaynaşma”, “duygusal tatmin” ve “otoriteyle ilişkiler” adı verilmiştir. Açımlayıcı faktör analizinde elde edilen yapıyı doğrulamak amacıyla yeni bir göçmen grubuyla (250 kişi) ikinci bir uygulama gerçekleştirilmiştir. Doğrulayıcı faktör analizine göre ortaya çıkan uyum indeksleri RMSEA= .077, GFI= .83, CFI= .93, NFI= .89, IFI=93 ve NNFI= 92 olarak bulgulanmıştır. Güvenirlik analizi olarak hesaplanan Cronbach alpha katsayısı $\alpha=.76$ olarak hesaplanmıştır.

Geliştirilen ölçekle ilgili yapılan psikometrik analizler genel olarak değerlendirildiğinde; ölçek için açıklanan varyansın yüksek olduğu, uygulanan açımlayıcı faktör analizinin doğrulayıcı faktör analiziyle desteklendiği ve ölçek maddelerinin faktör yükleri ile toplam-madde korelasyonlarının kabul edilebilir düzeyde yüksek olduğu görülmüştür. Benzer bir şekilde gerçekleştirilen güvenirlik analizlerinde de ölçek için elde edilen skorların tatmin edici düzeyde olduğu nazari dikkate alındığında geliştirilen ölçeğin yeterli düzeyde geçerli ve güvenilir olduğu, her ne kadar çoğunluğu Afgan (Özbek) göçmen katılımcıdan elde edilen tecrübi verilerle geliştirilse de farklı bir kültürde en az beş yıl yaşayan diğer etnik grupların psiko-sosyal uyumlarını ölçmek için kullanılabilir işlevsel bir araç olduğu söylenebilir. Bu konudaki yeni ölçek geliştirme çalışmalarına kaynaklık edebilecek olan ölçeğin gelecekte yapılacak bilimsel araştırmalarla da güvenirlik ve geçerliliğinin pekiştirileceği düşünülmektedir.

Etik Komite Onayı: Bu çalışma için etik komite onayı Recep Tayyip Erdoğan Üniversitesi'nden (14.02.2024 tarih ve 2024/045 sayılı) alınmıştır.

Katılımcı Onamı: Çalışmaya katılan tüm katılımcılardan yazılı onam alınmıştır.

Yazar Katkıları: Fikir-G.S., F.K.; Tasarım-F.K., G.S.; Denetleme-F.K.; Veri Toplanması ve/veya İşlemesi-G.S.; Analiz ve/veya Yorum-F.K., G.S.; Literatür Taraması: G.S., F.K.; Yazıyı Yazan-G.S., F.K.; Eleştirel İnceleme-F.K., G.S.

Hakem Değerlendirmesi: Dış bağımsız.

Çıkar Çatışması: Yazarlar, çıkar çatışması olmadığını beyan etmiştir.

Finansal Destek: Yazarlar, bu çalışma için finansal destek almadığını beyan etmiştir.

Ethics Committee Approval: Ethics committee approval for this study was obtained from Recep Tayyip Erdoğan University (Date:14/02/2024 Number:2024/045).

Informed Consent: Written informed consent was obtained from the participants who participated in this study.

Author Contributions: Idea-G.S., F.K.; Design-F.K., G.S.; Supervision-F.K.; Data Collection and/or Processing-G.S.; Analysis and/or Interpretation-F.K., G.S.; Literature Review: G.S., F.K.; Manuscript Writing-G.S., F.K.; Critical Review-F.K., G.S.

Peer-review: Externally peer-reviewed.

Conflict of Interest: The authors have no conflicts of interest to declare.

Financial Disclosure: The authors declared that this study has received no financial support.

KAYNAKÇA

- Aker, Tamer vd. "Zorunlu İç Göç: Ruhsal ve Toplumsal Sonuçlar". *Atatürk Üniversitesi Sosyal Bilimler Enstitüsü Dergisi* 3 (2002), 97-103.
- Akhtar, Salman. *Göç ve Kimlik Kargaşası ve Dönüşüm*. çev. Sedef Ayhan. İstanbul: Deniz Matbaa, 2018.
- Aydın, Ayşegül. "Avrupa Birliğinin Uluslararası Göç Politikaları Bağlamında Almanya ve Almanya'daki Mülteciler". *BELGİ* 2/14 (2017), 538-551.
- Balci, Şükrü - Ögüt, Nesrin. "Yabancı Uyruklu Üniversite Öğrencileri Arasında Kültürleşme ve Kültürleşme Stratejileri". *Selçuk Üniversitesi Sosyal Bilimler Enstitüsü Dergisi* 42.1 (2019), 49-62.
- Barry, Declan T. "Development of a New Scale for Measuring Acculturation: The East Asian Acculturation Measure (EAAM)". *Journal of Immigrant Health* 3/4 (2001), 193-197.
- Barun, Merve Nur. *2018 PISA Verilerine Göre Öğrenci Başarısını Belirleyen Faktörler ve Analizi*. Ankara: Gazi Üniversitesi, Sosyal Bilimler Enstitüsü, Yüksek Lisans Tezi, 2022.
- Berry, John W. "Acculturation: Living Successfully in Two Cultures". *International Journal of Intercultural Relations* 29 (2005), 697-712.
- Berry, John W. "Immigration, Acculturation, and Adaptation". *Applied Psychology* 46/1 (1997), 5-34.
- Canbey Özgüler, Verda. "Göç ve Uyum Politikaları Migration and Integration Policies". *GSI Journals Serie B: Advancements in Business and Economics* 1/1 (2018), 1-18.
- Çelik, Harun. *Geçici Koruma Altına Alınan Suriyelilerin Dindarlık Düzeyleri ve Başa Çıkma Yöntemleri*. Kayseri: Erciyes Üniversitesi, Sosyal Bilimler Enstitüsü, Yüksek Lisans Tezi, 2019.
- Çokluk, Ö. vd. *Sosyal bilimler için Çok Değişkenli İstatistik, SPSS ve LISREL uygulamaları*. Ankara: Pegem Akademi Yayıncılık, 2010.
- Devellis, Robert F. *Ölçek Geliştirme Kuram ve Uygulamalar*. çev. Tarık Totan. Ankara: Nobel Akademik Yayıncılık, 2017.
- Erkan, Rüstem- Erdoğan, M. Yüksel. "Göç ve Çocuk Suçluluğu". *Aile ve Toplum Eğitim-Kültür ve Araştırma Dergisi* 3/9 (2006), 79-90.
- Field, Linda S. *Discovering Statistics Using IBM SPSS Statistics*. New York: Sage Publications, 2013.
- Göçmez, Ensar. *Göç ve Kente Uyum Sürecinde Kimlik İnşası ve Din: Zeytinburnu Afganistan Özbekleri Örneği*. Erciyes Üniversitesi, Sosyal Bilimler Enstitüsü, Doktora Tezi, 2022.
- Göçmez, Ensar- Çelik, Celalettin. "Kültürleşme Ölçeği: Geçerlik ve Güvenirlik Çalışması". *Uluslararası Dorlion Akademik Sosyal Araştırmalar Dergisi* 1/2 (2023), 318-336.
- Gönültaş, Burak Miraç - Kelebek, Görkem. "Metropollerde Önemli Bir Realite: Göç, Çocuk Suçluluğu ve Sosyal Hizmet Odağında Çözüm Önerileri". *Türkiye Sosyal Hizmet Araştırmaları Dergisi* 1/2 (2017), 142-155.
- Gülmez, Selin Cennet - Öztürk, Ahu. "Göç Yaşantısı Çerçevesinde Çocukta Psikososyal Uyum Süreci Üzerine Bir İnceleme". *Sosyal Politika Çalışmaları Dergisi* 40/2 (2018), 449-481.
- Gün, Zübeyir- Bayraktar, Fatih. "Türkiye'de İç Göçün Ergenlerin Uyumundaki Rolü". *Türk Psikiyatri Dergisi* 19/2 (2008), 167-176.
- Gürbüz, Sait - Şahin, Faruk. *Sosyal Bilimlerde Araştırma Yöntemleri*. Ankara: Seçkin Yayıncılık, 2018.

- Johnson, Richard A. - Wichern, Dean W. *Applied Multivariate Statistical Analysis*. USA: Prentice Hall, 2007.
- Kaya, Özgür Salih. "Göçmenler İçin Sosyal Uyum Ölçeği (GSUÖ): Geçerlilik ve Güvenirlilik Çalışması". *Türkiye Sosyal Araştırmalar Dergisi* 26/2 (2022), 353-368.
- Kline, Rex B. *Principles and Practice of Structural Equation Modeling*. 4th ed. New York: The Guilford Press, 2016.
- Mekoa, I.- Busari, D. "Social Cohesion: Its Meaning and Complexities". *Journal of Social Sciences* 14 (2018), 107-115.
- Mercan Uzun, Elif - Bütün, Eda. "Okul Öncesi Eğitim Kurumlarındaki Suriyeli Sığınmacı Çocukların Karşılaştıkları Sorunlar Hakkında Öğretmen Görüşleri". *Uluslararası Erken Çocukluk Eğitimi Çalışmaları Dergisi* 1/1 (2016), 72-83.
- Neto, Félix. "Social Adaptation Difficulties of Adolescents with Immigrant Backgrounds". *Social Behavior and Personality An International Journal* 30/4 (2002), 335-345.
- Özcan, Zeynep. "Göçün Travmatik Etkilerini Azaltmada Sosyal Desteğin Rolü Üzerine Deneysel Bir Araştırma". *Bilimname* 37 (2019), 1001-1028.
- Özçürümez, Saime - İçduygu, Ahmet. *Zorunlu Göç Deneyimi ve Toplumsal Bütünleşme Kavramlar, Modeller ve Uygulamalar ile Türkiye*. İstanbul: İstanbul Bilgi Üniversitesi Yayınları, 2020.
- Özdamar, Kazım. *Ölçek ve Test Geliştirme Yapısal Eşitlik Modellemesi*. Eskişehir: Nisan Kitapevi, 2017.
- Pernice, Regina - Brook, Judith. "Relationship of Migrant Status (refugee or immigrant) to Mental Health". *Int J Soc Psychiatry* 40/3 (1994), 177-188.
- Polat Uluocak, Gonca. "İç Göç Yaşamış ve Yaşamamış Çocukların Okulda Uyumunu". *Dokuz Eylül Üniversitesi Buca Eğitim Fakültesi Dergisi* 26 (2009), 35-44.
- Sağır, Zeynep. *Mültecilerde Dini Başa Çıkma ve Ruh Sağlığı*. İstanbul: Marmara Üniversitesi, Sosyal Bilimler Enstitüsü, Yüksek Lisans Tezi, 2014.
- Sam, David L. - Berry, John W. "Acculturation: When Individuals and Groups of Different Cultural Backgrounds Meet". *Perspectives on Psychological Science* 5 (2010), 472-481.
- Saygın, Sezel - Hasta, Derya. "Göç, Kültürleşme ve Uyum". *Psikiyatride Güncel Yaklaşımlar* 10/3 (2018), 302-323.
- Sır, Aytekin vd. "Zoraki İç Göçün Ruh Sağlığına Etkileri Üzerine Bir Ön Çalışma". *Klinik Psikiyatri Dergisi* 1/2 (1998), 83-88.
- Szapocznik, José, vd. "Theory and Measurement of Acculturation". *Interamerican Journal of Psychology* 12 (1978), 113-130.
- Şeker, B. Dilara - Akman, Emine. "Uluslararası Öğrencilerin Psikolojik ve Sosyokültürel Süreçleri". *Cukurova Medical Journal* 41/3 (2016), 504-514.
- Tabachnick, Barbara G.- Fidell, Linda S. *Using Multivariate Statistics (Five Edititon)*. USA: Pearson, 2013.
- Tanrıverdi, Abdullah. *Kayseri'deki Suriyelilerde Kültürel Uyum ve Din*. Kayseri: Erciyes Üniversitesi, Sosyal Bilimler Enstitüsü, Yüksek Lisans Tezi, 2019.
- Tol, Gönül. "Entegrasyonu Etkileyen Makro Düzey Etkenler: Almanya ve Hollanda'da Türkler". *Migration Letter* 9/4 (2012), 303-310.
- Tuzcu, Ayla - Bademli, Kerime. "Psychosocial Aspects of Migration". *Psikiyatride Güncel Yaklaşımlar- Current Approaches in Psychiatry* 6/1 (2014).
- Ward, C. - Kennedy, A. "The Measurement of Sociocultural Adaptation". *International Journal of Intercultural Relations* 23/4 (1999), 659-677.
- Ward, Colleen - Fischer, Ronald. "Personality, Cultural Intelligence, and Cross-Cultural Adaptation". *Handbook of Cultural Intelligence*. 159-173. New York, 2008.
- Westermeyer, Joseph. *Mental Health for Refugees and Other Migrants Social and Preventive Approaches*. U.S.A: C.C. Thomas, 1989.
- Wilson, J. *Exploring The Past, Present and Future of Cultural Competency Research: The Revision and Expansion of the Sociocultural Adaptation Construct*. Wellington: Victoria University of Wellington, Unpublished Doctoral Dissertation, 2013.
- Yalçın, Önder. *Sosyokültürel Uyum Ölçeği (SCAS-R)'nin Gaziantep/Türkiye'de Yaşayan Suriyeli Göçmenler Örneğinde Arapça'ya Uyarlama, Güvenirlilik ve Geçerlilik Çalışması*. Gaziantep: Hasan Kalyoncu Üniversitesi, Sosyal Bilimler Enstitüsü, Yüksek Lisans Tezi, 2018.
- Yaşlıoğlu, M. Murat. "Sosyal Bilimlerde Faktör Analizi ve Geçerlilik: Keşfedici ve Doğrulayıcı Faktör Analizlerinin Kullanılması". *İstanbul Üniversitesi İşletme Fakültesi Dergisi* 46 (2017), 74-85.

EXTENDED SUMMARY

Although the areas of focus may shift across different stages of development, adaptation is a lifelong process and remains one of the primary subjects in many fields of social sciences, especially sociology and social psychology. Recently, it has become a topic of extensive study. Depending on the context, the concept of adaptation generally refers to an individual's ability to live in harmony with society without conflict. When discussed about emigration, it is associated with concepts such as integration, acculturation, cultural adaptation, cultural psychology, segregation, assimilation, and marginalization. While many factors influence an individual's adaptation to the society they were born into, the challenge of adapting to a new society introduces additional complexities perhaps doubling or tripling the factors involved. Emigrants are often required to live in environments where the language and religion are foreign to them. Factors such as gender, age, marital status, educational level, duration of stay in the host country, and perceived discrimination further affect the adaptation process.

Even under ideal conditions, an individual's adaptation to their native culture and achievement of social integration can present significant challenges, while the necessity to live with people from different cultural backgrounds brings additional difficulties. In recent years, global changes and conflicts have created new factors that further complicate the adaptation process. The social adaptation of emigrants, which begins with emigration and can span at least three generations, may extend over multiple generations. The duration of this process depends not only on the emigrants' ability to integrate but also on how the host society receives them. While the factors that complicate adaptation and integration are present in voluntary emigration motivated by the desire for better socio-economic conditions, these factors are even more pronounced in cases of forced emigration, potentially leading to a process without resolution.

The recent increase in wars around the world has escalated the number of emigrants and refugees. Countries that have opened their doors to emigrants, such as Türkiye, face not only adaptation challenges but also economic and social problems. As emigration has become a significant issue, it has garnered substantial academic attention, resulting in numerous studies. These studies, many of which are empirical, highlight the need for tools such as scales that can be used to gather empirical data. This study was specifically designed to develop a scale to measure the psychosocial adaptation of emigrants who have lived in a different culture for a long time (at least five years). The scale development process was carried out step by step, and the items were revised based on expert feedback. To assess the language and clarity of the items, a pilot study was conducted with 24 Afghan (Uzbek) and 4 Syrian emigrants. After incorporating the participants' suggestions, a draft consisting of 40 items was created.

To determine the construct validity of the scale, a draft form of 40 items in a five-point Likert scale was administered to 320 Afghan (Uzbek) participants. Exploratory factor analysis (EFA) was conducted on the collected data, and 15 items were removed from the scale. The analysis revealed a structure with five factors and 25 items, explaining 51.78% of the total variance. The five dimensions of the scale were labelled as "behavior-subculture preservation," "sense of belonging," "integration with locals," "emotional satisfaction," and "relationships with authority."

To confirm the structure obtained from the exploratory factor analysis, a second study was conducted with a new group of 250 emigrants. The confirmatory factor analysis (CFA) provided the following fit indices: RMSEA= .077, GFI= .83, CFI= .93, NFI= .89, IFI= .93, and NNFI=.92. Reliability analysis, calculated using Cronbach's alpha, yielded a value of $\alpha = .76$.

The overall evaluation of the psychometric analyses conducted on the developed scale indicates that the explained variance is high, the exploratory factor analysis is supported by confirmatory factor analysis, and the factor loadings and item-total correlations are acceptably high. Similarly, the reliability analysis results show that the scale scores are at a satisfactory level. Although the scale was developed primarily based on empirical data from Afghan (Uzbek) emigrant participants, it is considered a functional tool for measuring the psychosocial adaptation of other ethnic groups who have lived in a different culture for at least five years. It is expected that future scientific research will further strengthen the scale's reliability and validity, making it a valuable resource for future scale development studies in this area.