



## Abant Sosyal Bilimler Dergisi

### Journal of Abant Social Sciences

2024, 24(2): 650-657, doi: 10.11616/asbi.1453930



## Pisidia Stadionlarının Genel Değerlendirmesi

General Evaluation of Pisidia Stadiums

Ece ÇOKSOLMAZ<sup>1</sup> 

Geliş Tarihi (Received): 16.03.2024

Kabul Tarihi (Accepted): 09.05.2024

Yayın Tarihi (Published): 31.07.2024

**Öz:** Bu çalışmada Pisidia Bölgesi'ndeki stadionlar incelenmiştir. Bu kapsamda bölgede stadiona sahip üç kent tespit edilmiştir. Bu yapılar, Pisidia Antiocheia Stadionu ve kent ile ilişkili Men Kutsal Alanında bulunan stadion (?), Sagalassos ve Selge Stadionlarıdır. Men Kutsal Alanı'nda tek sphendoneye benzer plandaki yapı, bazı kaynaklarda odeion ya da küçük tiyatro olarak adlandırılırken, bazı kaynaklarda ise stadion olarak belirtilmiştir. Bu yapının mevcut verilerden odeion olduğu düşünülmektedir. Tespit edilen stadionlar U formda ve tek sphendoneye sahiptir. Sagalassos Stadionunun ise planı belirsiz bir durumdadır. Yapıların genel olarak aşırı derece tahribata uğradığını söylememiz mümkündür. Bu sebeple elimizde olan veriler yeterli değildir. Pisidia Bölgesi'nde yapılacak olan araştırmaların artırılması ile 3 kentte tespit edilen stadion sayısının artması beklenmektedir. Tespit edilen stadionların konum ve teknik özellikleri üzerinde durularak, genel bir bakış açısı ile sunulmuştur.

**Anahtar sözcük:** Pisidia, Stadion, Pisidia Antiocheia, Sagalassos, Selge

&

**Abstract:** In this study, the stadiums in the Pisidian Region were examined. In this context, three cities with stadiums were identified in the region. These buildings include the Pisidia Antiocheia stadion, the stadion (?) in the Sanctuary of Men associated with the city, and the Sagalassos and Selge Stadiums. The building in the Sanctuary of Men, having a plan similar to a one sphendone, is called odeion or small theater in some sources, while it is referred to as stadion in others. This building is thought to be an odeion according to the available information. The identified stadiums are U-shaped and have a single sphendone. The plan of the Sagalassos Stadion is uncertain. It is possible to say that the structures are generally exposed to extreme damage. For this reason, the data we have is not sufficient. It is expected that with further research in the Pisidian Region, the number of stadion identified in 3 ancient cities would increase. The stadiums identified are presented with an overview, focusing on their location and technical features.

**Keywords:** Pisidia, Stadium, Pisidia Antiocheia, Sagalassos, Selge

**Atıf/Cite as:** Çoksolmaz, E. (2024). Pisidia Stadionlarının Genel Değerlendirmesi. *Abant Sosyal Bilimler Dergisi*, 24(2), 650-657. doi: 10.11616/asbi.1453930

**İntihal-Plagiarizm/Etik-Ethic:** Bu makale, en az iki hakem tarafından incelenmiş ve intihal içermediği, araştırma ve yayın etiğine uyulduğu teyit edilmiştir. / This article has been reviewed by at least two referees and it has been confirmed that it is plagiarism-free and complies with research and publication ethics. <https://dergipark.org.tr/tr/pub/asbi/policy>

**Copyright** © Published by Bolu Abant İzzet Baysal University, Since 2000 – Bolu

<sup>1</sup> Dr. Ece Çoksolmaz, Bağımsız Araştırmacı, [ececoksolmaz@anadolu.edu.tr](mailto:ececoksolmaz@anadolu.edu.tr). (Sorumlu Yazar)

## 1. Giriş

Pisidia Bölgesi, Antalya'nın kuzeyini, Burdur ve Isparta illerini kapsayan alandır. Antik çağda Pisidia; Phrygia, Lydia, Karia ve Pamphylia ile komşudur (Strabon, VII-2: 68). Pisidia'nın doğusunda da Lycaonia Bölgesi yer alır. Ayrıca Pisidia, Göller Bölgesi olarak da adlandırılır.

Stadion kelimesi muhtemelen Grekçe'de ayakta durmak fiilinden türemiştir ve 600 ayak uzunluğundaki yarış pisti için kullanılmıştır (Romano, 2016: 314). Stadionların mimari yapıya dönüşmüş hali genel olarak Hellenistik Dönemde başlamış ve Roma Döneminde teknik olarak gelişmiştir. Pisidia Bölgesi'nde Pisidia Antiocheia, Sagalassos ve Selge'de stadion bulunmaktadır. Çalışmada öncelikle kuzeyden güneye bir hat izlenmiştir. Anadolu'da önemli Roma koloni kenti olan Pisidia Antiocheia'dan (Ramsay, 1916: 105) başlanmıştır. Pisidia Antiocheia kenti ile ilişkili Men Kutsal Alanı'ndaki stadion(?) üzerinde durulmuştur. Çalışmanın devamında Hellenistik Dönem mücadelelerinde el değiştiren (Waelkens, 2019: 5), Roma Döneminde güçlü hale getirilen Sagalassos'a değinilmiştir. Güneyde bulunan, bilimsel bir kazı yapılmadığından, erken dönem tarihçesi ile bilgilerimizin sınırlı olduğu Selge kenti, Hellenistik Dönemde çevre kent Pednelissos ile mücadelesi ile karşımıza çıkar (Polybius XXI: 44). Roma Dönemi yapılaşması Selge'de fazladır. Pisidia kentlerinde stadion yapıları incelenerek, bu kapsamda değerlendirilmiştir.

## 2. Pisidia Stadionları

### 2.1. Pisidia Antiocheia Stadionu

Pisidia Antiocheia, Isparta ili, Yalvaç ilçe sınırlarındadır. Kentte yaptığımız araştırma da stadionun yeri zor saptanmıştır. Günümüz koşullarında sahanın stadiondan geriye kalan bir alan olarak değerlendirilmesi zordur. 19. yüzyılda Arundell tarafından kent ziyaret edildiğinde, Aziz Paulos Kilisesi'nin stadionun doğusunda olduğunu belirtir (Arundell, 1837: 237). Stadionun, Arundell'in anlatımı ile uyumlu olarak, kentte yürütülen bilimsel çalışmalar sonucu kentin batı kapısından itibaren 200 m.'lik uzanan erken dönem surunun önünde ve kentin dışında olduğu tespit edilmiştir (Taşlıalan, 2001: 135; Waelkens, 1998: 91). Stadion arazinin doğal eğimine yaslandırılmıştır (Özhanlı, 2013: 161) ve yapının, güney tribünü, kuzey tribüne göre daha yüksektedir (Uzunaslan, 2013: 321). Yapı, U formu, tek sphendoneli bir plandadır (Waelkens, 1998: 91). Stadionun uzunluğu 190 m ve genişliği ise 30 m'dir (Waelkens, 1998: 91). Stadion ile kent arasında geçişi sağlayan bir tünel de tespit edilmiştir (Taşlıalan, 2001: 135). Kentin tiyatrosu seyirci kapasitesi açısından küçük boyutludur. Muhtemel törenlerde stadion da kullanılmıştır. Stadionun ise seyirci kapasitesi yaklaşık 15.000 kişiliktir (Özhanlı, 2013: 161). Stadionun Hellenistik Döneme ait olabileceği önerilir (Taşlıalan, 1991: 33; Ossi – Harrington, 2011: 17). Ayrıca Özhanlı tarafından kentin Roma Dönemi şehirleşmesi değerlendirilirken, stadiondan da bahsedilmiştir (Özhanlı, 2013: 164). Yapının tarihi tam olarak bilinmemektedir.

Resim 1. Pisidia Antiocheia Stadionu



Pisidia Antiocheia Kazı Arşivi

### 2.1.1. Men Kutsal Alanı Stadionu (?)

Men Kutsal Alanı, Pisidia Antiocheia ile ilişkilidir. Yapı, kutsal alanın kuzey yamacından 50 m aşağıdadır. At nalı biçimindeki yapının kuzeyi açıkta bırakılmıştır. Caveası için doğal yamaçlara şekil verilmiştir. Bu nedenle tiyatro olarak algılanmıştır (Karamut, 1989:180). Yapı caveası yaklaşık 34 m, sahne binası ise yaklaşık 30 m genişliğinde ve 20 m derinliğindedir (Raff, 2011: 142). Yapının ne olduğuna dair araştırmacılar tarafından ortak bir fikir birliği sağlanamamıştır. Yapı, öncelikle tiyatro olarak önerilmiştir (Hardie, 1912: 113). Daha sonra stadion olarak tanımlanmıştır (Ramsay, 1918; Mitchell ve Waelkens ,1998: 37,72). Men Kutsal Alanı'nda yapılan arkeolojik kazılar Özhanlı başkanlığında devam etmektedir ve yapı, odeion/stadion olarak adlandırılmıştır (Özhanlı vd., 2023: 477). Yapı küçük boyutludur. Tiyatro ya da odeionlar kutsal alanla uyumlu mekanlardır. Bu doğrultuda yapı, tiyatro ya da odeion olmalıdır (Raff, 2011: 142).

Kutsal alanda tespit edilen yazıtlarda koşu, güreş, pentatlon ve pankreas gibi oyunlar düzenlenmiştir. Ayrıca Olympia'daki gibi tellallar ve borazanların eşlik ettiği yarışmalar da yapılmıştır (Özhanlı, 2022: 124). Alanda koşu ve bu türden gymnastik yarışmaların yapılacağı başka herhangi bir yapı tespit edilene dek odeion/stadion olarak tanımlaması uygun görülmüştür. Ancak araştırmacılar arasında bir fikir birliği sağlanamamış olsa da Tanrı Men'e adanan festivallerde, Pisidia Antiocheia kent stadionu da kullanılmış olmalıdır. Bu olasılık da değerlendirildiğinde, görüşümüz kutsal alandaki yapının bir stadiondan daha çok tiyatro ya da odeion olma ihtimali yönündedir.

Resim 2. Men Kutsal Alanı stadionu (?), tiyatro veya odeion (?)

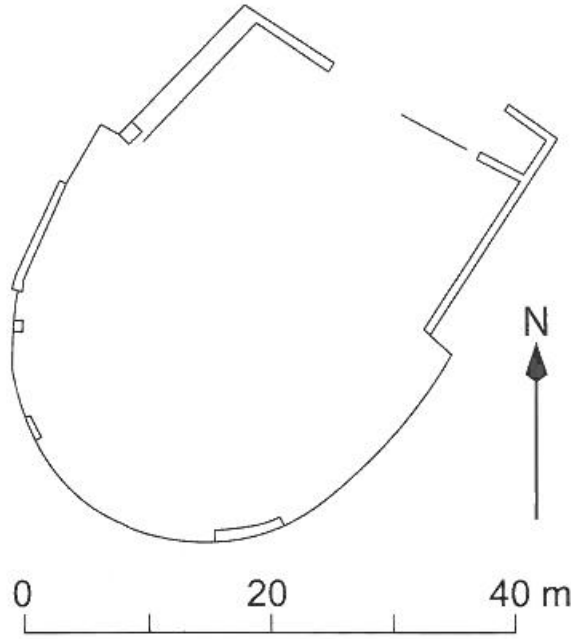

J. Ossi – K.A. Raff (2011)

## 2.2.Sagalassos Stadionu

Sagalassos, Burdur ili, Ağlasun ilçe sınırlarındadır. Dağlık ve eğimli bir arazi üzerinde kurulan kentin stadionu, batıda ve dağ yolunun güneyindedir. Stadionun mimari elemanları tam olarak korunamamıştır. Koşu sahasında yıkıntı halde yapı grubu olduğu gözlemlenmiştir. Bu nedenle, yapının bir stadion olarak algılanması güçtür. Bu yapı grubunun bazilika olduğu araştırmacılar tarafından tespit edilmiştir. Bazilikalar E1 ile G olarak adlandırılmış ve MS 5. ve 6. yüzyıla tarihlendirilmiştir (Carpentier vd., 2019: 625). Stadionun planı U tipinden farklı ve düzensiz bir biçime sahiptir. Tespit edilen kalıntılara göre yapı, 165 m uzunluğunda ve 52 m genişliğindedir. Stadionun güneydoğusunda sphendone bulunur. Güney duvarı ve güney kenarın merkezinde bulunan anıtsal giriş korunmuştur. Stadionun batısında, yapı kalıntısı ve sütun parçaları mevcuttur. Bu kalıntılar kısmen E1 Bazilikası arteksiyle bütünleşmiş bir haldedir ve ana girişe ait olabilir (Carpentier vd., 2019: 625-626) E1 Bazilikasında tespit edilen kapı panosundaki yazıtta, “*Tiberius Claudius Dareios ve oğulları Neos Helios’u onurlandırılmış ve İmparator Nero’ya adanmışlık*” bildirmektedir. Stadionun Nero Dönemi’nde yapılmış olma ihtimali söz konusudur<sup>2</sup> (Talloe ve Waelkens, 2004: 183). Yapı kuzeyinde bulunan caddeye paraleldir. Bu caddeyi destekleyen dolgu boyunca küçük payandalar, oturma sıraları ve girişe ait kalıntılar yer almaktadır. Kuzey duvarındaki kesme taş üzerinde *IIP* yazıtı tespit edilmiş ve muhtemelen *Prásinoi* yani “Yeşiller” takımının adı geçmektedir. Kuzeybatı yönde ise in situ oturma sıraları, dağ yolunun altında yapının devam ettiği fikrini doğurmuştur. (Carpentier vd., 2019: 626). Stadionun girişinin yanında apsidal planlı çeşme ve İmparator Traian heykeli tespit edilmiştir. Çeşme de ki yazıtta, “*Eilagoas’ın büyük büyük torunu Claudia Severa sorumluluğunda inşa edildiğini, yapının kente ve Traianus’a ithaf edildiği*” belirtilir. (Waelkens, 2012: 244). Stadion, yazıtlardan anlaşıldığı üzere muhtemelen Roma İmparatorluk Döneminde inşa edilmiştir.

<sup>2</sup> Son araştırmalar ile kentin kuzeybatı girişinde kireçtaşı bir yapıtta tespit edilen bir yazıtta da yine aynı isim ve oğulları tarafından İmparator Nero ve Divus Cladius’a adandığı tespit edilmiştir (Talloe ve Waelkens, 2004: 183).

**Resim 3. Sagalassos Stadionu**

Orijinal yazara aittir

**2.3. Selge Stadionu**

Selge kenti, Antalya ili, Manavgat ile sınırlarında yer alır. Dağlık bir alanda kurulan kentte tiyatro ile yakın bir ilişki içerisinde olan stadion, tiyatronun güneybatısında uzanmaktadır ve aralarında mesafe 8 ½ adım olarak ölçülmüştür (Lanckoronski, 2015: 182). Yapı, tiyatronun bulunduğu kuzeydoğuda tek sphendoneye sahiptir ve U formdadır. Stadionun güney ucunda bulunan yapı kompleksi, stadion hamamları olarak adlandırılmıştır (Machatschek- Schwarz, 1981). Kuzeybatı tribün yamaca yaslandırılır iken, güneydoğu tribün ise tonoz üzerindedir. Beşik tonoz sistemi kullanılmış ve ayrıca erişim açısından koridor görevi sağlamıştır (Machatschek – Schwarz, 1981: 80). Koşu sahasının ortasında evler bulunmaktadır. Muhtemelen oturma sıralarına ait taş malzeme ise bu konutlarda kullanılmıştır. Stadionun taş malzemesi ise kiretaşından yapılmıştır (Machatschek – Schwarz, 1981: 80). Yapının koşu saha uzunluğu 225 m (Machatschek, 1977: 185) ve sphendone hari 216 m olarak ölçülmüştür. Yapının genişliđi de 40 m olarak bildirilir (Machatschek – Schwarz, 1981). Yapı, MS. 2 yüzyılın ortalarına tarihlendirilmiştir (Machatschek, 1977: 185).

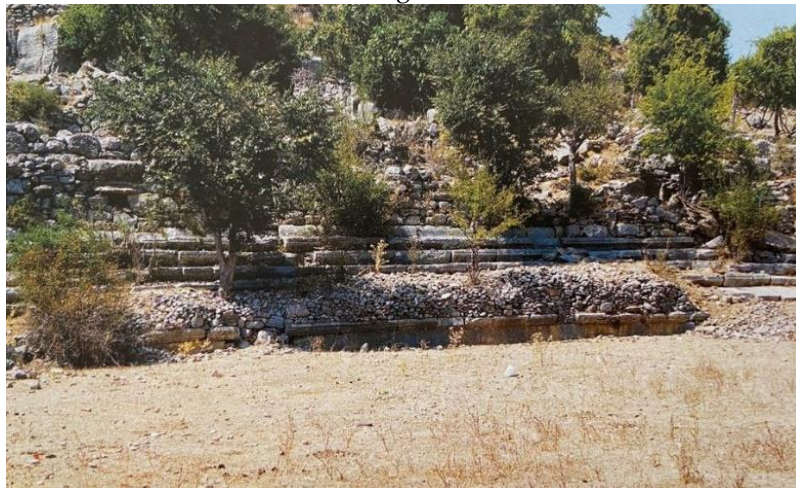
**Res. 4. Selge Stadionu**

J. Nolle (2015)



### 3. Sonuç

Pisidia Bölgesi, Hellenistik ve Roma Dönemleri şehirleşmesinin yaygın olduğu bir coğrafyadır. Bölgede stadiona sahip üç kent öne çıkar. Bu kentler Pisidia Antiocheia kenti ve ilişkili Men Kutsal Alanı, Sagalassos ve Selge'dir. Men Kutsal Alanı'nda bulunan stadiona (?) çalışma içerisinde yer verilmiş olsa da bu yapının bir odeion olduğu düşünülmektedir. Ancak bu durum yapılan bilimsel kazılar çerçevesinde aydınlatılması gereken bir husustur.

Bölgede tespit edilen stadionlar konum bakımından incelendiğinde, Pisidia Antiocheia Stadionu, kentin batısında ve sur dışında olduğu gözlemlenmiştir. Stadionun kent dışındaki konumu, topografik açıdan ya da muhtemelen yapılan festivallerde, kent içerisinde insan akışının getireceği zorluklardan dolayı tercih edilmiş olmalıdır. Muhtemelen stadion Geç Antik Çağ da sur dışında bırakılmış olabilir. Sagalassos Stadionu'nun kentin batısına konumlandırılmasının başlıca nedeni topografyadır. Selge Stadionu ise tiyatro ile yakın bir ilişki içerisinde kendine en uygun yeri, topografik açıdan bu konumda bulmuştur. Selge Stadionu da Pisidia Antiocheia'da olduğu gibi sur dışında bırakılmıştır.

Yapılar teknik yönden değerlendirildiğinde Pisidia Antiocheia ve Selge Stadionları tek sphendone U formdadır. Ancak Sagalassos Stadionu literatüre U planlı olarak geçse de saha da gözlemlendiği kadarı ile yapının planı düzensiz bir haldedir. Pisidia Antiocheia Stadionu tarımsal saha içerisinde kaldığından aşırı tahribata uğramış ve yapının tekniği ile ilgili veriler kısıtlıdır. Arazinin doğal eğimine yaslandırılmıştır. Sagalassos Stadionu kuzey tribünü arazinin doğal eğimine yerleştirilirken, güney tribün için elde edinilen veriler ile bir yorumda bulunmak güçtür. Selge Stadionu ise bir taraf yamaç eğiminde yaslandırılmışken diğer taraf tonoz üzerinde yükseltilmiştir.

Yönleri ve ölçüleri açısından Pisidia Antiocheia Stadionu 190 m x 30 m ölçülerinde ve kuzeybatı-güneydoğu aksındadır. Sagalassos Stadionu ise ölçülebilir kısmı ile 165 m x 52 m ölçülerinde, kuzeybatı-güneydoğu aksındadır. Yapının ölçüsü daha fazla olarak değerlendirilmeye alınmalıdır. Selge Stadionu ise 216 m x 40 m ölçülerindedir ve yapı, kuzeydoğu - güneybatı aksındadır. Pisidia Bölgesi'nde koşu sahası uzunluğu fazla olan Selge Stadionu'dur. Ancak Sagalassos Stadionunun uydu verileri üzerinden değerlendirildiğinde daha büyük boyutta olduğunu söylemek mümkündür. Pisidia Antiocheia ve Sagalassos Stadionlarının yönlendirilmeleri aynı iken, Selge Stadionu farklıdır. Muhtemel bu durumun nedeni Selge Stadionunun, Perge'de olduğu gibi açık bir festival alanına yakın olmasından ve tiyatro ile olan ilişkisinden kaynaklanıyor olmalıydı. Yapıların yönleri farklılık göstermiştir. Bunun başlıca nedeni ise topografyadır.

Dönem olarak değerlendirildiğinde ise Pisidia Antiocheia Stadionunun tarihi kesin olarak bilinmemektedir. Ancak araştırmacılar tarafından Hellenistik Döneme ait olma olasılığı üzerinde durulurken, kentin hafiri tarafından Roma Dönemi şehirciliği içerisinde değerlendirilmiştir. Sagalassos ve Selge Stadionları da Roma Dönemine tarihlendirilmişlerdir. Yapılar genel olarak doğal ve beşeri faktörler sonucu aşırı şekilde tahribata uğramıştır. Yapılar üzerinde araştırmalar yetersiz bir durumdadır. Bölgede artacak olan bilimsel araştırma ve kazı sonuçlarında stadion sayısının da artması beklenmektedir.

#### Finansman/ Grant Support

Yazar(lar) bu çalışma için finansal destek almadığını beyan etmiştir.

The author(s) declared that this study has received no financial support.

#### Çıkar Çatışması/ Conflict of Interest

Yazar(lar) çıkar çatışması bildirmemiştir.

The authors have no conflict of interest to declare.

#### Açık Erişim Lisansı/ Open Access License

This work is licensed under Creative Commons Attribution-NonCommercial 4.0 International License (CC BY NC).

Bu makale, Creative Commons Atıf-GayriTicari 4.0 Uluslararası Lisansı (CC BY NC) ile lisanslanmıştır.

## Kaynaklar

- Arundell, F. V. J. (1837), *Discoveries In Asia Minor. Including A Description Of The. Ruins Of Several Ancient Cities And Especially Antioch Of Pisidia*, Vol. 2, London.
- Carpentier, F., Talloen, P. ve Başağaç, Ö. (2019). 1. Kentsel Araştırmalar, Stadiumda Mimari Etütler, J. Pobleme ve P. Hacıgüzeller, *Sagalassos Antik Kenti'nde 2018 Yılı Kazı, Restorasyon ve Malzeme Çalışmaları içinde* s. 625-626, 41. Kazı Sonuçları Toplantısı, 2. Cilt, s. 619-645.
- Hardie, M. M. (1912), *The Shrine of Men Askaenos at Pisidian Antioch*, *The Journal of Hellenic Studies*, 32, s. 111-150.
- Karamut, İ. (1989), *Pisidia Antiocheia'sı yakınında bulunan Men Kutsal Alanı*, *Türk Arkeoloji Dergisi*, 48. Sayı, s. 193-203.
- Lanckoronski, K. G. V (2015), *Pamphylia ve Pisidia Kentleri*, *Pisidia*, 2. Cilt, (Çev: S. Bulgurlu Gün), İstanbul: AKMED Yayınları.
- Machatschek, A. Ve Schwarz, M. (1981), *Bauforschungen in Selge, Ergänzungsbände zu den Tituli Asiae Minoris*, Band: 9, Verlag Der Österreichischen Akademie Der Wissenschaften.
- Machatschek, A. (1977), *Baugeschichtliche Forschungen In Selge (Pisidien)*, *Forschungen und Berichte*, Bd. 18, *Archäologische Beiträge*, s. 177-185.
- Mitchell, S. ve Waelkens, M. (1998), *Pisidian Antioch, The Site and Its Monuments*, London: Gerald Duckworth & Co. Ltd.
- Nolle, J. (2015), *Sikkeler, Ağaçlar ve Alimler, Selge, Pisidia'nın Dağ Şehrinde Bir Doğa Tapınağı*, İstanbul: Oksijen Matbaacılık.
- Ossi, A. J. ve Harrington, J. M. (2011), *Pisidian Antioch: The Urban İnfrastructure and İts Development*, (Eds: E. K. Gazda – D. N. Yg), *The İmperial Colony Of Pisidian Antioch (25 BC - AD 700)*, s. 11-33, Michigan: Kelsey Museum Publication 5.
- Özhanlı, M. (2013), *Pisidia Antiokheia Özelinde Roma Dönemi Kent Planlaması*, (Eds: B. Hürmüzlü – M. Fırat – A. Gerçek), *Pisidia Araştırmaları – I Sempozyum Bildiri Kitabı*, s.155 – 175. Isparta: Gül Ofset Matbaa.
- Özhanlı, M. (2022), *Pisidia Antiokheiası Men Kutsal Alanı Hazine Binaları (THESAUROI)*, *TTK Höyük Dergisi*, 9. Sayı, s. 113-135.
- Özhanlı, M., Gündoğan, A., Koçak, S. ve Uğuz, H. (2023), *Pisidia Antiocheia Kazısı 2021*, 42. Kazı Sonuçları Toplantısı (3), s. 467 -486.
- Raff, K. A. (2011), *The Architecture the Sanctuary of Men Askaenos: Exploration, Reconstruction and Use*, (Eds: E. K. Gazda – D. N. Yg), *The İmperial Colony Of Pisidian Antioch (25 BC - AD 700)*, s. 131-153. Michigan: Kelsey Museum Publication 5.
- Ramsay, W. M. (1916), *Colonia Caesarea (Pisidian Antioch) in the Augustan Age*, *The Journal of Roman Studies*, Vol. 6, s. 83-134.
- Ramsay, W. M. (1918), *Studies in The Roman Province Galatia II: Dedications of Sanctuary of Colonia Caesarea*, *The Journal of Roman Studies*, 8, s. 107 – 145.
- Romana, D.G. (2016), *Athletics: Stadia, Gymnasia, Palaistra, and Hippodromes*, (Ed: M. M. Miles), *A companion to Greek Architecture*, s. 314-328. Oxford: John Wiley & Sons.
- Talloen, P. ve Waelkens, M. (2004), *Apollo and The Emperors (I) The Material Evidence for The İmperial Cult at Sagalassos*, *Ancient Society*, Vol. 34., s. 171-216.
- Taşlıalan, M. (1991), *Pisidian Antioch: The Journeys of St. Paul to Antioch*, İstanbul: Cem Ofset Matbaacılık.

Taşlıalan, M. (2001), Pisidia Antiocheia'sı 1999 Yılı Çalışmaları, 11. Müze Kurtarma Kazıları Sempozyumu, s. 133-149.

Uzunaslan, A. (2013), Epigrafik ve Arkeolojik Araştırmalar Işığında Pisidia Antiokheia: Kent Tarihine İlişkin Yeni Gözlemler, I. Pisidia Araştırmaları Sempozyumu, Isparta, s. 312-343.

Waelkens, M. (1998), The Plan and Development of the Roman Colony: Walls, Gates, Streets and The Theater, (Eds: S. Mitchell and M. Waelkens), Pisidian Antioch The Site and Its Monuments, s. 91-113, London: Gerald Duckworth & Co. Ltd. Press.

Waelkens, M. (2012), Sagalassos 2010 Yılı Kazı ve Restorasyon Çalışması, 33. Kazı Sonuçları Toplantısı (3), s. 239 – 267.

Waelkens, M. (2019), Sagalassos, Archaeology of, Encyclopedia of Global Archaeology, s. 1-32.

#### Antik Kaynaklar

Polybius, *Historiai*, The Histories, XXI. (Çev: W. R. Paton), London, 1960.

Strabon, *Geographika*, Antik Anadolu Coğrafyası, (Çev: A. Pekman), İstanbul: Arkeoloji ve Sanat Yayınları. 2000.