



سید کبیر محمد نقیہ عم
۱۰ اگست ۱۹۱۸ء

عمر فاروق

PAYİTAHT İSTANBUL'DA FOTOĞRAFÇILIĞIN DOĞUŞU VE PORTRE FOTOĞRAFÇILIĞI

Büşra Cansız*

Gönderilme Tarihi: 18.04.2024

Özet

İnsanoğlunun yüzyıllar boyunca gözle görüneni kalıcı hâle getirme çabasının sonucu olarak 19. asırda ortaya çıkan ve hayatın vazgeçilmez bir unsuru hâline gelen fotoğrafçılık, dönemin sosyokültürel hayatına tanıklık etmemizi sağlayan önemli bir kaynak olmuştur. 19. yüzyılın en merak uyandıran sanatlarından olan fotoğrafçılık, Osmanlı Devleti'nde de ilgi ile karşılanmıştır. Fotoğrafın bulunuşu Osmanlı'da ilk kez 28 Ekim 1839 tarihli *Takvîm-i Vekâyi* gazetesinde duyurulmuş, takip eden günlerde özellikle Pera sokakları birbiri ardına açılan fotoğrafanelere ev sahipliği yapmıştır. Bu dönemde Abdullah Frères, Basile Kargopoulo, Bogos Tarkulyan, Nicolas Andriomenos, Pascal Sébah gibi Osmanlı fotoğrafçıları yetişmiş ve "Zat-ı Hazret-i Şehriyârî'nin Fotoğrafçısı" olarak görev almışlardır.

Osmanlı padişahları bu yeni sanat ile yakından ilgilenmiş; özellikle fotoğrafa büyük ilgi duyan Sultan II. Abdülhamid, ülke içinde ve dışında yaptırdığı çekimler ile "Yıldız Albümleri" adıyla çok değerli bir koleksiyon oluşturmuş ve bu fotoğraflarla dünyadaki sosyokültürel gelişmelerden haberdar olmuştur. Toplam 1.677 albümden müteşekkil olan Yıldız Albümleri'nde yer alan 49 bin 943 fotoğraf ile bir dönemin kaydı tutulmuş, böylece Osmanlı halkı profili hakkında birinci kaynaktan yorum yapabilmemize olanak sağlayan biyografik kayıtlar oluşmuştur.

Anahtar kelimeler: Fotoğrafçılık, Pera, Sultan II. Abdülhamid, Yıldız Albümleri, Osmanlı Devleti, Abdullah Frères, Millî Saraylar, Resim Müzesi

THE BIRTH OF PHOTOGRAPHY AND PORTRAIT PHOTOGRAPHY IN THE CAPITAL CITY İSTANBUL

Abstract

Photography, which emerged in the 19th century as a result of mankind's effort to make the visible permanent for centuries and became an indispensable element of life, has been an important source that allows us to witness the sociocultural life of the period. One of the 19th century's most intriguing arts, photography was also met with interest in the Ottoman Empire. The invention of photography was announced for the first time in the Ottoman Empire in the newspaper *Takvîm-i Vekâyi* dated October 28, 1839, and in the days that followed, the streets of Pera, in particular, became home to photography houses that opened one after another. During this period, Ottoman photographers such as Abdullah Frères, Basile Kargopoulo, Bogos Tarkulyan, Nicolas Andriomenos, and Pascal Sébah were trained and served as "Photographers of His Highness the Sultan".

The Ottoman sultans took a keen interest in this new art; Sultan Abdülhamid II, who was particularly interested in photography, created a very valuable collection called "Yıldız Albums" with the photographs taken both inside and outside the country, and kept himself informed about sociocultural developments in the world with these photographs. The 49,943 photographs in the Yıldız Albums, consisting of a total of 1,677 albums, recorded a period, thus creating biographical records that allow us to comment on the profile of Ottoman people from the first source.

Keywords: Photography, Pera, Sultan Abdülhamid II, Yıldız Albums, Ottoman Empire, Abdullah Frères, National Palaces, Museum of Painting

Fotoğrafın İcadı

Fotoğraf kelimesi, Eski Yunanca photos (ışık) ve graphein (çizmek) sözcüklerinin birleşiminden türemiştir. 19. yüzyıldan itibaren hayatımızın vazgeçilmez bir parçası hâline gelen fotoğrafın icadına ilişkin gelişmeler binlerce yıl öncesine uzanmaktadır. M.Ö. 4. yüzyılda Aristoteles, bir yüzey üzerine görüntü düşürmeyi başarmıştır. Ancak bu kalıcı bir görüntü olmamıştır. Bu deneyi ilerletmek ve görüntüyü kalıcı kılabilmek, sonraki yüzyılların en büyük uğraşı olagelmıştır.

Fotoğrafın bulunuşunu gerçekleştiren önemli araçlardan biri camera obscura (karanlık oda) tekniğidir.¹ İbnü'l-Heysen'in 10-11. yüzyıllarda karanlık oda tekniğinden faydalanarak yürüttüğü çalışmalar 19. yüzyıla gelindiğinde nihayet olgunlaşmış ve Joseph Nicéphore Niépce 1810'larda ışığa duyarlı bir levha üzerinde kalıcı görüntüler elde etmeyi başarmıştır.

Yeni bir dönemin kapılarını aralayan Niépce, 1826 yılında Fransa'nın Chalon-sur-Saône kentindeki evinin penceresinden 8 saatlik pozlama sonucunda, dünyada bilinen ilk fotoğrafı çekerek tarihe geçmiştir. *Pencereden Le Grasa Bakış* adıyla bilinen bu fotoğrafı 8 Aralık 1827'de Royal Society'ye bildirmesi ile "Heliography" adı verilen bu yeni buluş dünya tarihinde yeni bir dönemi başlatmıştır. Gerçek bu fotoğraf gerekse daha önceki fotoğraflar güneş ışığı ile elde edildiğinden "Heliography" olarak adlandırılmıştır.²

İnsanoğlunun yüzyıllar boyunca gözle görüneni kalıcı hâle getirme çabası nihayet meyvelerini vererek yeni bir sanatın doğmasına yol açmıştır. Louis-Jacques-Mandé Daguerre, Niépce ile yürüttüğü çalışmalarını ilerleterek 1839 senesinde buluşlarını *Fransız İlimler Akademisi Bülteni*'nde yayınlamıştır. Paris ve Londra'dan dünyaya yayılan fotoğrafçılık, kısa zamanda başta Amerika olmak üzere diğer ülkeleri de etkisi altına almıştır.

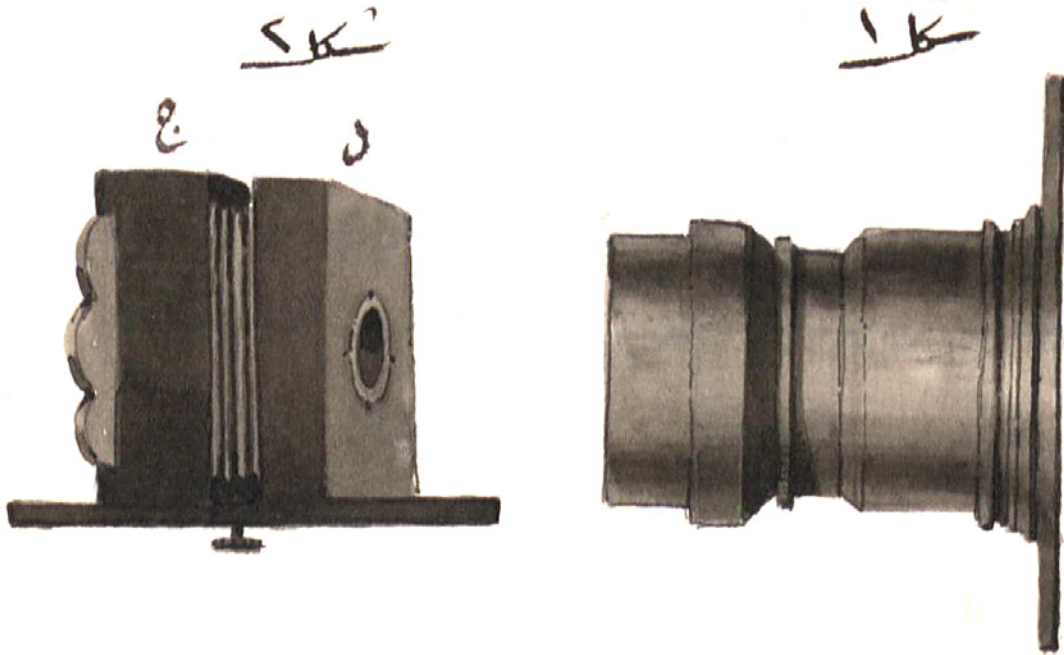

1 Fotoğraf makinesi (Azmâde Sâdık el-Müeyyed, *Fenn-i Fotoğraf*, İstanbul Üniversitesi Yazma Eserler Kataloğu)

1 Kemal Gök, "Fotoğrafın Bulunuşu ve Sonrasında Oluşan Teknik Gelişmeler", *Yıldız Journal of Art and Design*, 3 / 1 (2016), 45.

2 Güler Ertan, "Dünden Bugüne Fotoğraf", *Sanat Dergisi*, 7 (2005), 57.

Payitaht İstanbul'da Fotoğrafçılık

Osmanlı Devleti'nde fotoğrafın bulunuşu 19 Şaban 1255 / 28 Ekim 1839 tarihli *Takvîm-i Vekâyi* gazetesinin 186. sayısında duyurulmuştur. "Havâdisât-ı Hâriciye" bölümünde yer alan haberde sözü edilen icadın önemine değinilmiş, fotoğrafın mucidi olarak Daguerre tanıtılmış ve fotoğrafın teknik özellikleri hakkında bilgiler verilmiştir. Nitekim buluşun adı da 1850'li yıllara kadar Daguerre'ye ithafen "Daguerreotype" olarak anılmıştır.

1842 yılında İstanbul'a gelen Daguerre'in öğrencilerinden Kompa, Beyoğlu'nda Daguerreotype tekniğini uygulamaya ve öğretmeye başlamıştır.³ Osmanlı halkının fotoğrafçılık ile asıl tanışması ise İtalyan asıllı Carlo Naya'nın 1845 senesinde İstanbul'a gelerek Pera'da stüdyo açması ile başlamıştır.

Avrupada yaşanan yenilik hareketlerinin tümü Osmanlı'da ilgiyle takip edilmiştir. Sultan III. Selim ve Sultan II. Mahmud'dan itibaren devletin Batı'ya dönük bir politika izlemesi, sosyal hayatta köklü değişiklikleri beraberinde getirmiştir. Geleneksel minyatür sanatı yerini Batılı tarzda tuval üzerine yağlıboya resimlere bırakırken, padişahlar da portrelerini yaptırarak yeni bir geleneği başlatmışlardır. Sultan II. Mahmud'un Batılı kıyafetler ile poz vererek portresini çizdirip devlet dairelerine astırması ve tasvîr-i hümayûn nişanlarını yaptırarak yabancı elçiliklere armağan etmesi bu değişimin sonuçlarıdır. Böylesi bir ortamda fotoğrafın bulunuşu da büyük bir ilgi uyandırmıştır. Nitekim Sultan Abdülmecid fotoğrafı çekilen ilk Osmanlı padişahı olmuştur.

Padişahların fotoğrafa olan ilgisi Müslüman halkın bu yeni icada kabulünü hızlandırır da dinî gelenekler nedeniyle ilk fotoğrafçılar Müslümanlar ve Museviler arasından çıkmamıştır. Fotoğraf sanatı daha ziyade Hristiyan dinine sahip topluluklar, Ermeniler ve Rumlar tarafından icra edilmiş⁴ ve payitahtın Batılı yerleşim yerlerinden olan Pera'da gelişmiştir. Bu dönemde Abdullah Frères, Basile Kargopoulo, Bogos Tarkulyan, Nicolas Andriomenos ve Pascal Sébah gibi Osmanlı fotoğrafçıları "Zat-ı Hazret-i Şehriyârî'nin Fotoğrafçısı" olarak görev yapmışlardır.

Osmanlı Devleti'nde İlk Fotoğrafçılar ve Fotoğraf Stüdyoları

Osmanlı Devleti'nin payitahtı olan İstanbul'da fotoğrafçılık hızlı bir gelişim göstermiştir. 1853-1856 Kırım Savaşı'nda haber fotoğrafçılığının gelişmesi ve Batılı seyyahların yolunu İstanbul'a çevirmesi, bahsi geçen gelişim sürecini hızlandırmada büyük rol oynamıştır. Osmanlı her ne kadar Avrupa nezdinde gücünü kaybetmiş gözükse de Doğu'nun gizemli şehri İstanbul merak uyandırmaya devam etmiştir. 1856 senesinde İstanbul'a gelen Alman kimyager Rabach'ın stüdyosunda yetişen Abdullah Kardeşler, Rabach'ın Almanya'ya dönmesi üzerine stüdyoyu devralarak kendi dönemlerini başlatmışlardır. Daha sonra Beyazıt'taki bu dükkânı satarak yeniliklerin ve fotoğrafçılığın merkezi konumuna gelen Pera'ya taşınmışlardır.

3 Simber Atay, "Osmanlı İmparatorluğu'nda Fotoğrafın Başlangıcı", *Türkler Ansiklopedisi*, Cilt 15, Ankara: Yeni Türkiye Yayınları, 2002, 519.

4 Engin Çizgen, *Türkiye'de Fotoğraf*, İstanbul: İletişim Yayınları, 1992, 20.

Abdullah Frères

Abdullah Frères olarak bilinen Ermeni asıllı Viçen, Hovsep ve Kevork kardeşler, uluslararası üne kavuşmuş fotoğrafçılardır. Sonradan Abdullah Şükrü ismini alan Viçen, minyatür ve resim sanatı ile uğraşmıştır. Ayrıca fotoğrafçılığı daha detaylı öğrenmek için kardeşi Kevork ile beraber bu sanatın doğduğu Paris'e gitmiştir.

Çektikleri fotoğraflar ve oluşturdukları albümler ile dikkatleri üzerlerine çeken Abdullah Kardeşler, 1863 senesinde Sultan Abdülaziz'in de fotoğrafını çekmiş ve bu sayede "Saray Fotoğrafçısı" ünvanını almışlardır. Hatta Sultan Abdülaziz "Yüzüm ve asıl görüntüm, Abdullah Kardeşler'in çektiği fotoğraflardaki gibidir. Emrediyorum, bundan böyle yalnızca onların çektiği fotoğraflarım resmî fotoğraf olarak tanınsın ve böyle kabul edilerek her tarafa dağıtıl-sın" buyruğunu vermiştir.⁵ Abdullah Kardeşler'in stüdyolarına özel hazırlanan arka kartlarında Osmanlıca ve Fransızca yazılar bir arada yer almıştır. Fotoğraflarında "Abdullah Frères Photographes de S.M.I. le Sultan Constantinople" ifadesi görülen sanatçılar, Padişah'ın fotoğraflarını altın yaldızla süslemişlerdir.

Perâdaki atölyelerinde zengin bir fotoğraf koleksiyonu oluşturan Abdullah Kardeşler'in başarıları dönemin hatırı sayılır birçok gazetesinde duyurulmuştur. Hem meşhur olmaları hem de stüdyolarında Padişah'ın tuğrası ile Osmanlı nişanlarını bulundurmaları nedeniyle halkın da yoğun ilgisine mazhar olan Abdullah Kardeşler'in çektikleri fotoğraflar, bugün dahi dayanıklılıkları ve solmayan kaliteleriyle hayranlık uyandırmaktadır.

Millî Saraylar Fotoğraf Koleksiyonu'na ait 121/775 envanter numaralı seride yer alan fotoğraflarda "cabinet portrait" tarzı dikkat çekmektedir. Sözü edilen fotoğraflar yaklaşık 11 x 16 cm büyüklüğündeki kartonlara monte edilmiş, 10 x 14 cm ebatlarındaki fotoğraf baskısından oluşmaktadır. Kartonun arka yüzünde fotoğraf stüdyosuna ilişkin bilgilerin yer aldığı bu baskı türü, "Carte-de-visite" olarak adlandırılan fotoğrafların yerini almıştır.

⁵ Engin Özendes, *Abdullah Frères: Osmanlı Sarayının Fotoğrafçıları*, İstanbul: Yapı Kredi Yayınları, 1998, 39.



2 Abdullah Frères'in stüdyosuna ait fotoğraf kartı, Millî Saraylar Fotoğraf Koleksiyonu, Env. No. 121/775.9

Başlangıçta sade bir fon önünde çekilen portre fotoğrafları zamanla aksesuar ve dekor kullanımıyla zenginlik kazanmıştır. En sık kullanılan poz bir sandalyeye oturma veya yaslanma olurken, en sık kullanılan aksesuarlar ise kitap, nargile ve silahlar olmuştur. Mesleği ortaya koyan kıyafetlerle verilen bu pozlarda genellikle ciddi ifadeler görülmektedir. Günümüzle mukayese ettiğimizde, o dönemde fotoğraf çekimiyle henüz tanışan insanların her bir poza büyük önem verdikleri ve bu yeni buluşa ciddi bir yaklaşım gösterdikleri anlaşılmaktadır.



3 Abdullah Frères'in stüdyosuna ait fotoğraf kartı arkası,
Millî Saraylar Fotoğraf Koleksiyonu, Env. No. 121/775.26

Fransız İmparatoriçesi Eugénie, Alman İmparatoru II. Wilhelm, Avusturya Kralı Franz Joseph, İran Şahı Nasıreddin, Mısır Hıdivi İsmail Paşa, İtalya Kralı II. Vittorio Emanuele, İngiltere Kralı Edward, Sırbistan Kralı Milan ve Bulgar Prensi

Ferninand gibi devlet başkanlarının da fotoğraflarını çeken Abdullah Kardeşler, Sultan II. Abdülhamid döneminde "Saray Fotoğrafçısı" ünvanını kaybetmiş ve borçlarını ödeyebilmek için 1899'da stüdyolarını Sébah & Joaillier'e satmışlardır.

Phébus Efendi

Abdullah Frères gözden düşünce saraydaki yerlerine asıl adı Bogos Tarkulyan olan Ermeni asıllı Phébus Efendi geçmiştir. Abdullah Kardeşler'in asistanlığını yapmış olan Phébus, 1890 senesinde Pera'da bir atölye açmıştır. Boyama ile renklendirdiği fotoğraflarıyla dikkat çeken Phébus Efendi, saray fotoğrafçılığı görevini 23 yıl boyunca ifa etmiştir.

Phébus Efendi'nin Halife Abdülmecid Efendi'yi resim yaparken çektiği pozlar, ressam-fotoğrafçı ilişkisi açısından da büyük önem arz etmektedir. Millî Saraylar Fotoğraf Koleksiyonu'na 100/843 envanter numarasıyla kayıtlı olan bu fotoğrafta Halife Abdülmecid Efendi tamamlamış olduğu bir eserin önünde, elinde paletle sohbet ederken görülmektedir. "Photographie Phébus" imzalı bu fotoğraf, Millî Saraylar Resim Müzesi'nde sergilenmektedir.

Sultan II. Abdülhamid tarafından beşinci rütbeden Mecidiye nişanı ile ödüllendirilen sanatçı, 1930'lu yılların ortalarına kadar çalışmalarını sürdürmüştür. Özellikle portre fotoğrafçılığında kendini geliştiren Phébus Efendi; Mustafa Kemal

Atatürk, Alman İmparatoru II. Wilhelm ve Bulgar Kralı Ferdinand gibi liderlerin de fotoğrafını çekmiştir. Fotoğraflarını boyama tekniği ile renklendiren sanatçının 1926 yılında çektiği Atatürk portresi, 1927 yılında basılan kâğıt paraların ön yüzünde yerini almıştır.⁶ Birinci Emisyon Grubu banknotlar 5 Aralık 1927 tarihinde dolaşıma çıkarılmıştır. Harf Devrimi'nden önce bastırıldıkları için üzerlerindeki yazılar Osmanlı Türkçesidir.



5 Birinci Emisyon Grubu'ndan 1.000'lik banknot, 1927, Türkiye Cumhuriyeti Merkez Bankası Sanal Müze



4 Phébus Efendi, Halife Abdülmecid Atölyesinde Resim Yaparken, Millî Saraylar Fotoğraf Koleksiyonu, Env. No. 100/843

6 Zuhâl Özel, "Osmanlı İmparatorluğu'ndan Cumhuriyet'e Gayrimüslim Fotoğrafçılar", *Kontrast Fotoğraf Dergisi*, 43 (2014).

Basile Kargopoulo

Dönemin önemli fotoğrafçılarından biri de Rum asıllı Basile Kargopoulo'dur. İstanbul manzaraları ve portreleri ile tanınan Kargopoulo, Sultan V. Murad ve Sultan II. Abdülhamid dönemlerinde "Saray Fotoğrafçısı" olarak görev yapmıştır. 1850 yılında Pera'da Rus Elçiliği'nin yanında açtığı fotoğraf stüdyosu ile Osmanlı tebaasından ilk stüdyo sahibi kişi olarak tarihe geçmiştir. Stüdyosunu son olarak Tünel Meydanı No. 4'e taşıyan Kargopoulo, 1895'ten 1912'lere kadar⁷ bu mekânda sanatına devam etmiştir. Halkın farklı kesimlerinden insanları yerel kıyafetleri ile çektiği fotoğrafları çoğaltarak satışa sunmuş ve büyük ilgi görmüştür.

Constantinople-Pera adresli, "Basile Kargopoulo Photographe" isimli stüdyosunda özel hazırlanmış kartonların üzerine bastığı fotoğraflarda çeşitli Osmanlı nişanları ve tuğraları görülmektedir. Nişanlarda Osmanlı Türkçesi kullanılırken, ana açıklamaları Fransızca yazılmıştır. Siyah karton üzerine basılmış, 22 x 14 cm boyutlarındaki fotoğrafların ön yüzünde "B. Kargopoulo" şeklinde imzası bulunmaktadır. Portre albümlerini incelediğimiz zaman, çoğunlukla manzara veya mimari dekorlu bir arka fonun önünde bir sehpa veya sandalyeye yaslanarak poz vermiş figürler görülmektedir.

Basile Kargopoulo 1886 yılında ölünce "Saray Fotoğrafçısı" görevine oğlu Konstantin Kargopoulo ve Josef Manas atanmıştır.



6 Basile Kargopoulo'nun stüdyosuna ait fotoğraf kartı önü ve arkası, Milli Saraylar Fotoğraf Koleksiyonu, Env. No. 121/775.2

7 Engin Özendes, *Osmanlı İmparatorluğu'nda Fotoğrafçılık 1839-1919*, İstanbul: İletişim Yayınları, 1995, 105.

Pascal Sébah

Stüdyosu Grand-Rue de Pera No. 439'da bulunan Pascal Sébah da saray fotoğrafçılığı ünvanına layık görülmüş isimler arasındadır. Osmanlı Devleti'nin 1863'te Sultanahmet'te açtığı ilk ulusal sergiye katılan sanatçı, asıl ününe 1873 yılında kavuşmuştur. Osman Hamdi Bey'in eserlerinde fotoğraftan yararlanma isteği dönemin iki önemli sanatçısını bir araya getirmiş, bu fotoğrafçı-ressam iş birliğinin başarısı 1873 Viyana Sergisi'nde kendisini göstermiştir. Osmanlı halkını yaşadıkları yörelerin yerel kıyafetleri ile gösteren fotoğraflardan oluşan *Les costumes populaires de la Turquie en 1873* adlı albüm, Avrupada büyük ilgi görmüştür.

27,5 x 37 cm boyutlarında ve 370 sayfa olarak hazırlanan albüm, Sébah'ın atölyelerinde phototype metodu ile basılmış olup 20 x 36 cm boyutunda 42 adet fotoğraftan müteşekkildir.⁸ Çoğunlukla üçlü figürler hâlinde kadrajlanan insanların hangi yöreden oldukları hem kıyafetleri ve aksesuarlarından hem de duruşlarından net bir şekilde anlaşılmaktadır. Eserin zengin içeriği ve fotoğrafların kalitesi, sanatçının Sultan Abdülaziz tarafından üçüncü dereceden Mecidiye nişanı ile ödüllendirilmesini sağlamıştır.



7 Bosna Vilayeti Halkı (Osman Hamdi Bey, Victor Marie de Launay, *Les costumes populaires de la Turquie en 1873*, İstanbul: The Levant Times and Shipping Gazette Press, 1873)

8 Engin Özendes, *Sébah & Joaillier'den Foto Sabah'a Fotoğrafta Oryantalizm*, İstanbul: Yapı Kredi Yayınları, 1999, 187.

Sébah & Joaillier

Pascal Sébah 1886 yılında ölünce oğlu Jean Pascal Sébah stüdyoyu yaşatabilmek için Polycarpe Joaillier ile ortaklık yoluna gitmiştir. İsmi Sébah & Joaillier olarak değiştirilen fotoğrafthane bilhassa İstanbul panoramasını yansıtan fotoğrafları ile değer görmüştür. Bu kadrajlar arasında Yıldız Sarayı, Küçüksu Kasrı ve Dolmabahçe Sarayı gibi önemli yapılar yer almaktadır.

Sébah & Joaillier'e ait, içerisinde şehzade ve hanım sultanların fotoğraflarının bulunduğu albümler, sanatçıların hanedan nezdindeki itibarlarını

ortaya koymaktadır. Ayrıca Sultan II. Abdülhamid'in torunu Adile Sultan ile Sultan Abdülaziz'in torunu Şevket Efendi'nin düğün fotoğraflarını da çekmişlerdir.

Adile Sultan'ın 1917'de Avrupa tarzındaki gelinliğiyle verdiği meşhur poz, değişen kültürün göstergesi açısından da önemli bir belgedir. Bu fotoğrafla Osmanlı sarayında hanedanın rengi olan kırmızının yerine beyaz gelinliğin tercih edildiği ve dantel duvağın kullanılmaya başlandığı görülmektedir.



8 Sébah & Joaillier, *Adile Sultan*, Milli Saraylar Fotoğraf Koleksiyonu, Env. No. 121/588

Nicolas Andriomenos

Dönemin bir diğer ünlü fotoğrafçısı da Nicolas Andriomenos'tur. Kendisini küçük yaştan itibaren yetiştiren Cosmi Abdullah'tan miras aldığı Beyazıt'taki atölyeyi 30 yıl çalıştırdıktan sonra diğer fotoğrafçılar gibi Pera'ya taşınmıştır. Stüdyosunda saray için albümler hazırlamış ve şehzadelere fotoğrafçılık eğitimi vermiştir. Öğrencileri arasında son Osmanlı padişahı Sultan Vahdeddin de yer almıştır. İstanbul yaşantısını büyük bir titizlikle yansıttığı fotoğraflarını ve stüdyosunu devrettiği oğlu Tanaş Andriomenos, baba mesleğini Beyoğlu'nda bulunan "Foto Saray" adlı stüdyoda sürdürmüştür.

Gülmez Frères

1870 senesinde, Pera'da stüdyolarını açan Gülmez Biraderler, Sultan'ın himayesi altında çalışmalarını sürdürmüşlerdir. Artin, Kirkor, Yervant isimli bu Ermeni kardeşler, Gülmez Frères adıyla portre çekimleri yapmışlar ve İstanbul'un kırsal kesimlerini görüntülemişlerdir. 1800'lerin sonunda kapanan stüdyonun bütün fotoğraflarını satın alan Aşil Samancı, Apollon Fotoğrafhanesi adıyla döneme damgasını vurmuştur.



9 Nicolas Andriomenos'un stüdyosuna ait fotoğraf kartı önü ve arkası, Millî Saraylar Fotoğraf Koleksiyonu, Env. No. 121/775.1

Aşil Samancı

Abdullah Kardeşler'in yanında fotoğrafçılığı öğrenen Aşil Samancı'nın İstanbul'un eski yapılarının çekimini yaptığı fotoğraf serisi oldukça önem arz etmektedir. Portre alanında da Samancı'nın kadrajına Sultan II. Abdülhamid, Zübeyde Hanım, Sultan V. Mehmed Reşad ve Alman İmparatoru II. Wilhelm gibi önemli şahsiyetler girmiştir. Ayrıca dönemin siyasi olaylarını yansıtan fotoğraflarıyla foto muhabirliğinin ilk örneklerini vermiştir.

Sultan II. Abdülhamid Döneminde Fotoğrafçılık

Fotoğrafa büyük ilgi duyan Sultan II. Abdülhamid, Yıldız Sarayı'nı sadece idari bir mekân olarak kullanmayıp kültür ve sanatın da merkezi hâline getirmiştir. Sarayda kurduğu fotoğraf atölyesinde şehzade ve hanım sultanların fotoğraflarını çektirerek hanedan üyeleri portrelerinin oluşmasını sağlamıştır. Çekilen portre fotoğraflarını imzalı ve ithafli olarak hediye etme geleneği, saray içinde ve dışında uzun yıllar boyunca devam etmiştir.



10 Üzerinde "Şevketlü pederime takdim. Oğlu Ömer Faruk, 10 Eylül 1918" yazılıdır, Halife Abdülmecid Efendi Kütüphanesi Koleksiyonu, Env. No. 100/4862

Çeşitli köşkler ve sarayların iç ve dış mekânlarında pozlar veren hanedan üyelerinin fotoğrafları, saray yaşantısı hakkında ipucu veren eşsiz belgelerdir. Şehzadelerin ve hanım sultanların giyiniş tarzları, aksesuarları ve ilgi alanlarına dair bilgi edinmemizi sağlayan bu portrelerin nadide örnekleri Millî

Saraylar Fotoğraf Koleksiyonu'nda yer almaktadır. Koleksiyona 121/435 envanter numarasıyla kayıtlı olan fotoğrafta, Sultan V. Murad'ın ikinci kızı Fehime Sultan piyano başında ve dönemin Batılı moda anlayışını yansıtan bir kıyafetle görülmektedir.

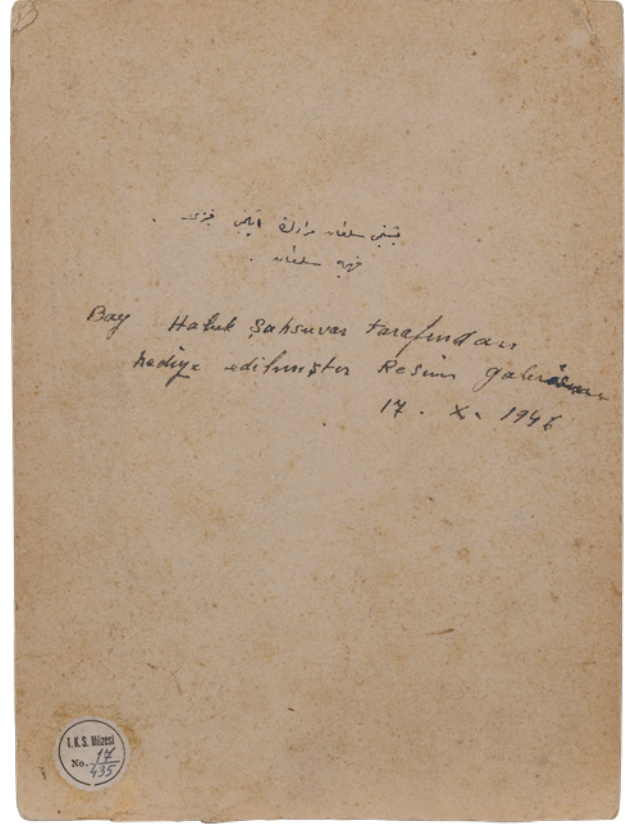

11 Fehime Sultan, Millî Saraylar Fotoğraf Koleksiyonu, Env. No. 121/435

Fotoğraflardan kişilik tahlili yapılabileceğine inanan Sultan II. Abdülhamid, devlet adamlarının ve askerî okul öğrencilerinin fotoğraflarını çektirerek incelemeler yapmış, seçimlerinde bu fotoğraflar büyük rol oynamıştır. Bütün hanedan üyelerinin ve devlet adamlarının fotoğraflarını çektirtmesine rağmen, şehzadelik dönemi dışında kendisinin fotoğrafının çekilmesine izin vermeyen Sultan, görüntüsünün halk arasında yayılmasını istememiştir.

Osmanlı topraklarındaki mimari eserlerin, hapishanelerin ve çeşitli kentlerin fotoğraflarını çektiren Sultan âdeta dönemin kaydını tutmuş, üstelik kendi ülkesinin yanı sıra yabancı ülkelerdeki faaliyetleri takip etmek amacıyla dünyanın dört bir yarındaki şehirlerde de çekimler yaptırmıştır. Bu sayede oluşturulan fotoğraf arşivi, dünyanın 19. ve 20. yüzyıllara tarihlenen sosyokültürel yüzünün görsel temsili niteliğindedir.



12 Abdullah Frères, *Cahor Hâkimi Ebubekir*, Sultan II. Abdülhamid Kütüphanesi Koleksiyonu, Env. No. YSKH. YA. 779-86/7

Sultan II. Abdülhamid, Osmanlı Devleti'nin propagandasını yapmak amacıyla 1893 yılında 51 fotoğraf albümünü Amerikadaki National Library'ye, 47 fotoğraf albümünü de İngiltere'deki British Museum'a göndermiştir.⁹

9 Engin Özendes, *Osmanlı İmparatorluğu'nda Fotoğrafçılık 1839-1923*, İstanbul: YEM Yayınları, 2013, 33.

Sultan II. Abdülhamid'in kütüphanesinde toplam 49.943 kareden oluşan 1.677 adet albüm bulunmaktadır. "Yıldız Albümleri" adıyla bilinen, 903 fotoğraf albümü ve 774 baskı albümden oluşan bu değerli koleksiyon, Millî Saraylar bünyesindeki Sultan II. Abdülhamid Kütüphane Koleksiyonu'ndadır. Dönemin sosyal, kültürel ve siyasi tahlilini gözler önüne seren bu fotoğraflar, yukarıda bahsi geçen fotoğrafçıların ve fotoğraf stüdyolarının imzasını taşımaktadır.

Portre fotoğrafçılığının yaygınlaşması sayesinde Osmanlı iktisadi ve sosyal hayatında faaliyet gösteren meslek gruplarının tipolojisi de saptanabilmiştir. Hamallar, berberler, simitçiler, şerbetçiler, kasaplar, askerler, dülgerler, bozacılar ve pehlivanlar gibi farklı iş kollarına mensup kişilerin günlük hâllerinde çekilen pozlar bütün dünyaya yayılmıştır.

Özellikle Sultan II. Abdülhamid Kütüphanesi Koleksiyonu'nda yer alan Sorcier-Büyücü isimli fotoğraf, son dönemde değişik bir meslek grubunun ortaya çıktığını göstermesi bakımından ilgi çekicidir. Osmanlı halkı profili hakkında bize doğrudan bilgi veren bu fotoğraflar, dönem çalışmalarının ana kaynağı konumundadır.



13 Basile Kargopoulos, *Dülgerci*, Sultan II. Abdülhamid Kütüphanesi Koleksiyonu, Env. No. YSKH. YA. 779-35/73



14 Basile Kargopoulos, Sorcier-Büyücü, Sultan II. Abdülhamid Kütüphanesi Koleksiyonu, Env. No. YSKH. YA. 779-29/10

Sonuç

Hızlı değişimlerin ve gelişmelerin yaşandığı bir yüzyılın yeni sanatı olan fotoğrafçılık, Osmanlı Devleti'nde de önemli bir yer edinmiştir. Değişen döneme ayak uydurmaya çalışan Osmanlı Devleti, fotoğrafçılıktan hem siyasi ve sosyal anlamda istifade etmiş hem de bahsi geçen fotoğrafların ve kartpostalların dünyaya yayılması ile büyük ilgi görmüştür. Ortaya çıkan fotoğraf arşivleri, 19. ve 20. yüzyıl dünya tarihine ışık tutmuştur.

İlk dönemlerde gayrimüslimlerin elinde olan fotoğraf sektörü zamanla yaygınlaşmış,

Müslümanların da rekabet ortamına girmesiyle renklenmiş ve gelişmiştir. Fotoğrafa hususi bir ilgisi olan Sultan II. Abdülhamid'in döneminde zengin bir arşiv oluşturulmuş, hanedan üyeleri ve devlet adamlarından sıradan halka değin geniş bir kitlenin fotoğrafları çekilmiş, böylece Osmanlı portreleri dünyanın çeşitli yerlerinde sergilenme imkânı bulmuştur. Birbirinden değerli bu kareler, geçmişi aydınlatan birer belge niteliğindedir. Günümüzde bu zengin koleksiyona ait fotoğraflar ve albümler, Millî Saraylar Koleksiyonu'nda yer almaktadır.



15 Basile Kargopoulo, *Dolmabahçe Sarayı*, Sultan II. Abdülhamid Kütüphanesi Koleksiyonu, Env. No. YSKH. YA. 90407/5

Kaynakça

- Atay, Simber. "Osmanlı İmparatorluğu'nda Fotoğrafın Başlangıcı", *Türkler Ansiklopedisi*. Cilt 15. Ankara: Yeni Türkiye Yayınları, 2002.
- Azmzâde Sâdık el-Müeyyed. *Fenn-i Fotoğraf*. İstanbul Üniversite-si Yazma Eserler Kataloğu.
- Benjamin, Walter. *Fotoğrafın Kısa Tarihi, Teknik Araçlarla Yeni-den-Üretim (Çoğaltma) Çağında Sanat Eseri*. Çev. Osman Akınhay. İstanbul: Agora Kitaplığı, 2012.
- Bilici, Z. Kenan. "II. Abdülhamid Albümlerinde Antep, Rumkale ve Halfeti Fotoğrafları Üzerine Bir Değerlendirme", *Sultan II. Abdülhamid ve Osmanlı Modernleşmesi*. Haz. A. Melek Özyetgin, Vahdettin Engin, Davut Hut, Ayşe Ersay Yüksel, Elif Tuğçe Kurt, Gökhan Açikel. İstanbul: Yıldız Teknik Üniversitesi, 2022.
- Çetin, Atilla. "Bir Teknoloji ve Sanat Dalı Olarak Osmanlı'da Fotoğrafçılık", *Tarih ve Medeniyet*. 42 (1997).
- Çizgen, Engin. *Türkiye'de Fotoğraf*. İstanbul: İletişim Yayınları, 1992.
- Çolak, Orhan M. "Sultan II. Abdülhamid için Emperyalizm ve Oryantalizm ile Mücadele Bir Propaganda Aracı Olarak Fotoğraf", *Sultan II. Abdülhamid ve Osmanlı Modernleşmesi*. Haz. A. Melek Özyetgin, Vahdettin Engin, Davut Hut, Ayşe Ersay Yüksel, Elif Tuğçe Kurt, Gökhan Açikel. İstanbul: Yıldız Teknik Üniversitesi, 2022.
- Doğumunun 174. Yılında Sultan II. Abdülhamid ve Dönemi Fotoğraf Albümü*. Haz. Akile Çelik, Gülsen Sevinç Kaya, İstanbul: TBMM Milli Saraylar Daire Başkanlığı Yayınları, 2016.
- Eken, Ahmet. *Kartpostallarda İstanbul*. İstanbul: İBB Yayınları, 1992.
- Eldem, Edhem. "Görüntülerin Gücü - Fotoğrafın Osmanlı İmparatorluğu'nda Yayılması ve Etkisi, 1870-1924", *Camera Ottomana: Osmanlı İmparatorluğu'nda Fotoğraf ve Modernite 1840-1914*. İstanbul: Koç Üniversitesi Yayınları, 2015.
- Ertan, Güler. "Dünden Bugüne Fotoğraf", *Sanat Dergisi*. 7 (2005).
- Gök, Kemal. "Fotoğrafın Bulunuşu ve Sonrasında Oluşan Teknik Gelişmeler", *Yıldız Journal of Art and Design*. 3 / 1 (2016).
- Gözeller, Ali. "Osmanlı'da Fotoğrafçılığın Gelişimi ve Yıldız Sarayı Fotoğraf Albümleri Koleksiyonu", *Milli Saraylar Sanat-Tarih-Mimarlık Dergisi*. İstanbul: Milli Saraylar Yayınları, 21 (Aralık 2021), 100-117.
- Gülaçtı, İsmail Erim. "TTK Arşivinde II. Abdülhamid'in Oğlu Şehzade Burhaneddin ve Eşinin Halil Edhem'e (Eldem) Gönderdiği Mektup ve Kartpostallar (1917-1923)", *Sultan II. Abdülhamid ve Osmanlı Modernleşmesi*. Haz. A. Melek Özyetgin, Vahdettin Engin, Davut Hut, Ayşe Ersay Yüksel, Elif Tuğçe Kurt, Gökhan Açikel. İstanbul: Yıldız Teknik Üniversitesi, 2022.
- Kocaşık, Dilruba. "Osmanlı Mekteplerinde Fotoğrafçılık Eğitimi Üzerine Bazı Notlar", *Sultan II. Abdülhamid ve Osmanlı Modernleşmesi*. Haz. A. Melek Özyetgin, Vahdettin Engin, Davut Hut, Ayşe Ersay Yüksel, Elif Tuğçe Kurt, Gökhan Açikel. İstanbul: Yıldız Teknik Üniversitesi, 2022.
- Osman Hamdi Bey, Victor Marie de Launay. *Les costumes populaires de la Turquie en 1873*. İstanbul: The Levant Times and Shipping Gazette Press, 1873.
- Özel, Zuhâl. "Osmanlı İmparatorluğu'ndan Cumhuriyete Gayrimüslim Fotoğrafçılar", *Kontrast Fotoğraf Dergisi*. 43 (2014).
- Özendes, Engin. *Abdullah Frères: Osmanlı Sarayının Fotoğrafçılığı*. İstanbul: Yapı Kredi Yayınları, 1998.
- Özendes, Engin. *Osmanlı İmparatorluğu'nda Fotoğrafçılık 1839-1919*. İstanbul: İletişim Yayınları, 1995.
- Özendes, Engin. *Osmanlı İmparatorluğu'nda Fotoğrafçılık 1839-1923*. İstanbul: YEM Yayınları, 2013.
- Özendes, Engin. *Sébah & Joaillier'den Foto Sabah'a Fotoğrafta Oryantalizm*. İstanbul: Yapı Kredi Yayınları, 1999.
- Özendes, Engin. "Yıldız Sarayı Kütüphanesi'ne Ait Olması Muh-temel Bir Fotoğraf Albümü Üzerine", *Sultan II. Abdülhamid ve Osmanlı Modernleşmesi*. Haz. A. Melek Özyetgin, Vahdettin Engin, Davut Hut, Ayşe Ersay Yüksel, Elif Tuğçe Kurt, Gökhan Açikel. İstanbul: Yıldız Teknik Üniversitesi, 2022.
- Öztuncay, Bahattin. *Dersaadet'in Fotoğrafçıları*. İstanbul: Aygaz, 2003.
- Sevinç Kaya, Gülsen. *150 Yılın Sessiz Tanıkları Dolmabahçe Sarayı Fotoğraf Albümleri*. İstanbul: TBMM Milli Saraylar Daire Başkanlığı Yayınları, 2007.
- Vural, Timur. "Sultan II. Abdülhamid Döneminde Fotoğraf", *Sultan II. Abdülhamid ve Osmanlı Modernleşmesi*. Haz. A. Melek Özyetgin, Vahdettin Engin, Davut Hut, Ayşe Ersay Yüksel, Elif Tuğçe Kurt, Gökhan Açikel. İstanbul: Yıldız Teknik Üniversitesi, 2022.
- Takvim-i Vekâyi*. S. 186, 19 Şaban 1255, Milli Kütüphane Süreli Yayınlar Kataloğu.
- Yakar, Halil İbrahim. "Yıldız Sarayı'ndaki Fotoğrafhaneler ve Sultan II. Abdülhamid'in Hususi Fotoğrafhanesi", *Sultan II. Abdülhamid ve Osmanlı Modernleşmesi*. Haz. A. Melek Özyetgin, Vahdettin Engin, Davut Hut, Ayşe Ersay Yüksel, Elif Tuğçe Kurt, Gökhan Açikel. İstanbul: Yıldız Teknik Üniversitesi, 2022.