

ALINAN EĞİTİM HİZMETİYLE OLUŞAN İŞ GÜVENCESİ ALGISININ, İŞE YÖNELİK EĞİLİME ETKİSİ: ÖNLİSANS ÖĞRENCİLERİ ÜZERİNE BİR UYGULAMA

Yrd. Doç. Dr. Burcu Gülsevil BELBER
Nevşehir Hacı Bektaş Veli Üniversitesi, Turizm Fakültesi
bbelber@nevsehir.edu.tr

Öğr. Gör. Dr. Senem ETYEMEZ
Nevşehir Hacı Bektaş Veli Üniversitesi, Meslek Yüksekokulu
senemetyemez@nevsehir.edu.tr

Geliş Tarihi: 2.11.2017 **Kabul Ediliş Tarihi:** 08.12.2017

ÖZET

İş güvencesi, çalışanları haksız fesih hallerine karşı koruyarak çalışma hakkını gözeten ve çalışanın korunmasını amaçlayan normatif düzenlemelerdir. Olumlu iş güvencesi algısıyla öğrencilerin, işe yönelik eğilimlerinin de olumlu yönde etkileneceği düşünülmektedir. Olumlu işe yönelik eğilime sahip öğrencilerin, bilinçli reklam ve halkla ilişkiler çalışmalarıyla kamuoyuna duyurulması neticesinde, öğrencilerin mezun oldukları eğitim kurumlarının prestijinin ve öğrenci sayısının artacağı düşünülmektedir. Bu sebeple çalışmada, önlisans öğrencilerinin aldıkları eğitim hizmetiyle oluşan iş güvencesi algılarının, işe yönelik eğilimleri üzerindeki etkisi incelenmiştir. Araştırmada kullanılan veriler, anket tekniğiyle toplanmıştır. 492 öğrenciden elde edilen araştırma sonuçlarına göre, öğrencilerin aldıkları eğitim hizmetiyle oluşan iş güvencesi algılarının ve işe yönelik eğilimlerinin ortalamalarının üzerinde olduğu ve iş güvencesi algılarının işe yönelik eğilimlerini pozitif yönde ve anlamlı şekilde etkilediği tespit edilmiştir.

Anahtar Kelimeler: İş Güvencesi, İşe Yönelik Eğilim, Eğitim Hizmeti

THE EFFECT OF JOB SECURITY PERCEPTION FORMED BY EDUCATION SERVICE ON TENDENCY TO WORK: A CASE OF STUDY ON ASSOCIATE DEGREE STUDENTS

ABSTRACT

Job security is a normative act that protects employees against unfair dissolution and protects employee's right to work. It's considered that the students' tendencies to work will increase with the positive perception of job security. It's also considered that the number of students' and the prestige of the educational institutions to which the students graduated, will improve thanks to the students who have positive tendency to work, through informed advertising and public relations activities. For this reason, the effect of the perceptions of job security, formed by the education services of the associate degree students, on the tendencies to work were examined. The data used in the research were collected by questionnaire method. According to the research results obtained from 492 students, it was determined that

the average of the students' perceptions of job security and their tendency to work by educational services they received were above the mean and that the perceptions of job security were positively and significantly influencing their tendencies to work.

Key Words: Job Security, Tendency to Work, Education Service

1. GİRİŞ

Dünya genelinde ve Türkiye’de yaşanan mali krizler nedeniyle tüm sektörlerde işten çıkarmaların artması, iş güvencesi kavramını günümüzde önemli hale getirmiştir. İş güvencesi, geçimlerini emekleriyle sağlayan çalışanları, haksız fesih hallerine karşı koruyarak çalışma hakkını gözeten ve haksız sebeple iş akitlerinin feshi halinde, işverenin fesih işlemini sınırlayarak, çalışanın korunmasını amaçlayan normatif düzenlemelerdir (Kutal, 2003: 6).

Bu çalışmada önlisans öğrencilerinin aldıkları eğitim hizmetiyle oluşan iş güvencesi algılarının, işe yönelik eğilimleri üzerindeki etkisi incelenmiştir. Türkiye yükseköğretim okullaşma oranlarının artırılmasında sadece lisans değil, ön lisans programlarının da önemli bir rolü olmuştur. 1980’li yılların başından itibaren ön lisans programlarında okuyan öğrenci sayıları sürekli artmıştır. İlk yıllarda sadece yüz yüze öğretim programlarında sürdürülen ön lisans eğitimi, 1992 yılından itibaren açıköğretim programlarında da başlatılmıştır. Böylece 1983’te yaklaşık 35 bin olan ön lisans öğrenci sayısı, 1990’da 71 bine, 2000’de 424 bine, 2013’te ise 1,5 milyona yükselmiştir. Yükseköğretim Kurulu’nun Nisan 2014 verilerine göre ön lisans programlarında okuyan öğrenci sayıları 1 milyon 750 bini aşmıştır. Bunların 540 bini birinci öğretimde, 253 bini ikinci öğretimde, 935 bini açıköğretimde, 20 bini ise uzaktan öğretim programlarında okumaktadır (www.yok.gov.tr, 12.07.2017).

Meslek tercihinde ve mesleki başarıda, alınan eğitim hizmetinin kalitesi, önemli bir role sahiptir. Özellikle sürekli değişen ve gelişen iş dünyasında, sürdürülebilir bir başarı sağlamak, alınan eğitimin yeterliliğiyle ve kalitesiyle doğrudan ilişkilidir. Bireylerin, almış oldukları eğitime ilişkin değerlendirmeleri, mesleki eğitimin kalitesi ve iş yaşamının ihtiyaçlarına uygunluğu hakkında önemli bir geribildirim sağlamaktadır (Morkoç ve Doğan, 2014: 112).

Meslek Yüksekokullarındaki önlisans eğitimiyle, istihdam piyasasının ara elaman ihtiyacı yüksek düzeyde karşılanmaktadır. Gerek yerli gerekse yabancı yazında, iş güvencesi konusu; turizm (Şenol, 2011; Şenol, 2014; Yıldırım ve Yirik, 2014), mühendislik (Petro ve Bajracharyai 2012), eğitim (Fedakova ve Vaskova, 2015), ulaştırma (Wang vd., 2016), özel sektör (Scahdeva ve Narwal, 2015) ve girişimci derneği (Kuschel, 2014) gibi farklı alan ve işletmelerde ele alınmıştır. Yabancı yazında iş eğilimi konusu Cohen, Zalamanovitch ve Davidesko (2014) tarafından kamu sektöründe çalışan

işgörenler üzerinde ele alınırken, iş güvencesi ve iş eğilimi konusunu öğrencilere yönelik ele alan herhangi bir çalışmaya rastlanılmamıştır. Yerli yazında ise öğrencilerin işe yönelik eğilim konusunu ele alan çeşitli çalışmalar (Çatı ve Bilgin, 2013; İnanır ve Uçar, 2012; Tekin ve Deniz, 2015; Türker, Uçar ve Ateş, 2016) bulunmaktadır. Bu nedenle bu çalışmada, “önlisans eğitimi alan öğrencilerin iş güvencesi algıları ve eğitim aldıkları mesleklere yönelik iş eğilimleri” belirlenmeye çalışılmıştır. Ayrıca, “alınan eğitim hizmetiyle oluşan iş güvencesi algısının, işe yönelik eğilime etkisi olup olmadığının tespiti” hedeflenmiştir. Elde edilen tespitlere göre ise öğrencilerin, iş güvencesi algılarının ve işe yönelik eğilimlerinin artırılması konusunda, gerek eğitimcilere gerekse sektördeki yöneticilere çeşitli önerilerde bulunmak hedeflenmiştir. Bu hedef doğrultusunda çalışmanın ilk iki bölümünde; “alınan eğitim hizmeti ve iş güvencesi algısı arasındaki ilişki” ile “alınan eğitim hizmeti ve işe yönelik eğilim arasındaki ilişki” incelenmiş, üçüncü bölümde ise alınan eğitim hizmetiyle oluşan iş güvencesi algısının, işe yönelik eğilime etkisi, önlisans öğrencileri üzerinde yapılan bir araştırmayla ortaya konulmaya çalışılmıştır.

2. KAVRAMSAL ÇERÇEVE

2.1. *Alınan Eğitim Hizmeti ve İş Güvencesi Algısı Arasındaki İlişki*

Eğitim, bir ülkenin sosyo-ekonomik ve siyasal açıdan büyümesine, gelişmesine ve güçlenmesine etkiye bulunan en önemli araçlardan biridir (Hussain and Bhamani, 2012: 332). Eğitimin en üst noktası olan üniversiteler, toplumların bilimsel, sosyal, kültürel ve teknolojik açıdan gelişmesine katkı sağlayan kurumlardır. Üniversite eğitimi sayesinde bahsi geçen katkıları bünyesine alabilen bireylerin, yaşam kalitesini iyileştirmesi, teknik ve mesleki açıdan bilgi ve beceri sahibi olması da mümkün olabilmektedir (Scott, 2002: 202-203). Bu sayede eğitimini aldığı mesleği icra edebileceği sektöre ve bu sektörü oluşturan kurum ve işletmelere yönelik algıları da şekillenmeye başlamaktadır. Bu algılar içerisinde bireyleri, mesleğine yönelik sektörde çalışmaya teşvik eden veya sektörden uzaklaşmasına sebebiyet veren önemli kavramlardan biri de “iş güvencesi” kavramıdır. İş güvencesi kavramı, işveren tarafından haklı bir neden gösterilmeksizin işgörenlerin hizmet ilişkisinin sona erdirilmesi durumunda, işverenin fesih işlemini sınırlayan veya engelleyen ve fesih işlemini yaptırma bağlayan düzenlemeleri içermektedir (Kaya, 2002).

Son yıllarda tüm dünyada yaşanan mali krizler, tüm sektörlerde işten çıkarmaların artmasına neden olmuştur. Türkiye’de 2001 yılının ilk çeyreğinde derinleşen finansal kriz ve bunu takip eden büyük çaplı ekonomik daralmanın sonucunda iş güvencesinin önemli ölçüde azalmış olduğu düşünülmektedir. T.C. Devlet İstatistik Enstitüsü (2002) tarafından açıklanan resmi işsizlik verileri 2001 yılının ilk çeyreği ile 2002 yılının ilk

çeyreği arasında kayıtlı işsiz sayısının 653 bin kişilik artışla 2 milyon 462 bine yükseldiğini göstermektedir. Kayıtlı işsiz sayısındaki artış oranı % 36'dır. Aynı dönemde işsizlik oranı %8,6'dan %11,8'e yükselmiştir. Toplam istihdam ise 755 bin kişilik gerileme ile 18 milyon 467 bine düşmüştür. Bu veriler kriz döneminde iş güvencesinin önemli ölçüde azalmış olduğu düşüncesini destekler niteliktedir (Önder ve Wasti, 2002: 4). 2016 yılı Temmuz döneminde ise 15 yaş ve üstünde işsiz sayısı bir önceki yılın aynı dönemine göre 354 bin kişi artarak 3 milyon 324 bin kişi olmuştur. İşsizlik oranı ise 0,9 puanlık artış ile % 10,7 seviyesine çıkmıştır. 15-24 yaş arası genç nüfusta işsizlik oranı 1,5 puanlık artış ile %19,8 olurken, bu oran 15-64 yaş arasında 1 puanlık artış ile % 11 olarak gerçekleşmiştir (<http://www.tuik.gov.tr>, 2016).

Eğitim hizmeti almakta olan üniversite öğrencileri, eğitimleri boyunca hem aldıkları teorik bilgi ve uygulamalı derslerle hem de yapmış oldukları stajlarla mesleklerini icra edecekleri sektöre dair bilgi sahibi olmaktadır. Elde ettikleri bu bilgi ve tecrübelerden memnun kaldıklarında iş güvencesi algıları olumlu yönde, tam tersi durumda ise olumsuz yönde oluşabilmektedir. Olumlu iş güvencesi algısına sahip olan mesleki eğitim öğrencilerinin, işe yönelik eğilimlerinin de bağlantılı olarak artabileceği, olumsuz iş güvencesi algısına sahip olan öğrencilerin ise işe yönelik eğilimlerinin azalabileceği düşünülmektedir. Bu bağlamda öğrencilerin hem iş güvencesi algılarının hem de bağlantılı olarak iş eğilimlerinin olumlu yönde gelişebilmesi için üniversitelerin mesleki eğitim hizmeti veren bölümlerinde, teorik ve uygulamalı derslerin kalitesine ve staj yapmak için öğrencilerin bağlantı kurdukları kurum ve işletmelerin niteliklerine özen gösterilmesi gerekmektedir. Dolayısıyla öğrencilerin teorik ve uygulamalı dersler neticesinde sahip oldukları bilgilerle, sektör tecrübelerini edindikleri işletmelerdeki uygulamaların paralellik göstermesi, gösterilen çabaların boşa gitmemesi açısından önem arz etmektedir. Olumlu iş güvencesi algısıyla iş eğilimi olumlu yönde gelişmiş öğrenciler sayesinde ve bu öğrencilerin bilinçli reklam ve halkla ilişkiler çalışmaları ile kamuoyuna duyurulmasıyla, öğrencilerin mezun oldukları eğitim kurumlarının prestiji ve öğrenci sayısı artacaktır.

2.2. Alınan Eğitim Hizmeti ve İşe Yönelik Eğilim Arasındaki İlişki

Herhangi bir alanda mesleki eğitim alan bir bireyin, eğitimini aldığı alanda kariyer yapma yönündeki eğilimine ve eğitim aldığı sektörle ilgili değerlendirmelerine işe yönelik eğilim denilmektedir (Öztürk ve Pelit, 2008). Günümüzde yoğun rekabetin yaşandığı iş dünyasında, nitelikli personelin yetiştirilmesi ve istihdamının sağlanması, işletmeler için yaşamsal bir öneme sahiptir (Üzümcü, 2015: 126). Mesleki eğitim alan bireylerin eğitim aldıkları sektöre yönelik eğilimlerinin bilinmesi, sektörün ihtiyaç duyduğu nitelikli işgücünü elde etmek ve devamlılığını sağlamak adına önem arz etmektedir. Nitelikli işgücünün devamlılığı, işletmelere daha

kaliteli hizmet sunma, müşteri memnuniyetini ve sadakatini artırma gibi konularda katkı sağlamaktadır. Böylece işletmenin, içinde bulunduğu sektördeki faaliyetlerine başarıyla devam etmesi de sağlanabilmektedir.

Bilgi çağında, bir ülkenin gelişmesi ve kalkınması; bilgi, beceri ve iş disiplini olan verimli kalifiye elemanların yetiştirilmesine ve başarıyla çalıştırılmasına bağlı olmaktadır. Meslek yüksekokulları da sektörlerin ihtiyaç duydukları kalifiye ara eleman ihtiyacının karşılanmasında önemli bir yere sahip bulunmaktadır. Ayrıca meslek yüksekokulları, meslek seçimi ve mesleğin geleceğine ilişkin önemin vurgulanmasında da kilit rol oynayan kurumlardır.

Meslek yüksekokulunda eğitim alan öğrenciler, iki yıl gibi kısa bir sürede eğitimlerini tamamlayıp, iş hayatına atılabilmektedir (Ahmetoğulları ve Güneş, 2017: 128). Bu kısa süreli eğitimde başarıya ulaşılabilmesi için meslek yüksekokullarındaki eğitimin kalite standartlarının yüksek olması, ekonominin gelişim sürecine uyumlu dersleri ve uygulamaları içermesi, üretim ve hizmet sektörlerinin ihtiyaçlarına uygun yeterlilikte eleman yetiştirecek nitelikte olması gerekmektedir (Özgüler, Koca ve Özgüler, 2013: 41).

Bu niteliklere sahip eğitimleri verebilen meslek yüksekokullarında, isteyerek alınan mesleki eğitim, bireylere sektörü sevdirebilir ve sektörde çalışma eğilimlerini arttırabilir. Aksi takdirde, eğitim esnasında yaşanan olumsuz ve yetersiz deneyimler, sektöre yönelik var olan eğilimin ortadan kalkmasına sebebiyet verebilir.

3. YÖNTEM

3.1. Araştırmanın Amacı ve Önemi

Meslek yüksekokulları sektörlerde ara eleman yetiştirmeyi hedefleyen önemli kurumlardır. Bu kurumlarda verilen eğitim hizmetinin kalitesiyle, öğrencilerin geleceğe yönelik iş güvencesi algıları ve eğitim aldıkları alanlara yönelik eğilimleri şekillenecektir. Meslek yüksekokullarında eğitim alan öğrencilerin geleceğe yönelik iş güvencesi algılarının ve eğitim aldıkları alanlara yönelik eğilimlerinin bilinmesi sayesinde yapılacak yeni düzenlemelerle, olumsuz algı ve eğilime sahip olan öğrencilerde, olumlu algı ve eğilimin geliştirilmesi, pek çok sektör için de kalifiye işgörenin yetişmesi sağlanacaktır. Kalifiye işgörenle çalışan işletmeler, hizmet kalitesini ve müşteri memnuniyetini arttırarak rekabette rakiplerine karşı üstünlük de sağlamış olacaktır.

Bu nedenlerden dolayı, bu araştırmanın amacı, önlisans eğitimi alan öğrencilerin eğitim aldıkları programla ilgili geleceğe yönelik iş güvencesi algılarının, sektörde çalışma eğilimleri üzerine etkisini tespit etmek, önlisans düzeyinde mesleki eğitim alan öğrencilerin geleceğe yönelik iş güvencesi ve işe yönelik eğilim düzeylerini tespit ederek, gerek yöneticilere gerekse

eğitimcilere, öğrencilerin iş güvencesi algılarını ve işe yönelik eğilim düzeylerini arttırma konusunda önerilerde bulunmaktadır.

Yapılan yazın taramasında, Türkiye’de kavramlar arası ilişkiyi ele alan herhangi bir çalışmaya rastlanılmamıştır. Bu açıdan yapılan bu çalışmanın, Türkçe alan yazınına önemli katkı sağlayacağı düşünülmektedir.

3.2. Araştırmanın Evreni ve Örnekleme

Araştırmanın evrenini Nevşehir Hacı Bektaş Veli Üniversitesi Meslek Yüksekokulu’nda eğitim hizmeti alan 2021 kişi oluşturmaktadır. %5 hata payı ve %95 güven aralığında örneklem sayısı 291 kişi olarak tespit edilmiştir (Kurtuluş 2006: 192). Bu çalışmada ise, yüz yüze anket tekniğiyle 520 anket doldurtulmuş, anketlerin 28 tanesi hatalı veya eksik doldurulduğu için 492 anket ile analizler yapılmıştır.

3.3. Araştırmanın Yöntemi

Araştırmanın verileri yüz yüze anket yöntemiyle toplanmıştır. Katılımcıların tanımlayıcı özelliklerini tespit edebilmek üzere frekans değerlendirmeleri yapılmıştır. İş güvencesi algılarını ifade eden 6 soru ile işe yönelik eğilimlerini ifade eden 3 sorunun ortalamaları alınmıştır.

Öğrencilerin iş güvencesi algılarını ölçmek için Probst (1998: Akt. Önder ve Wasti, 2002) tarafından geliştirilen ve altı maddelik İş Güvencesi Endeksi kullanılmıştır. Önder ve Wasti (2002) tarafından Türkçeye uyarlanan iş güvencesi endeksi, Türkiye örnekleminde geçerli ve güvenilir olduğu için bu çalışmada geçerlik analizi yapılmamıştır. Ölçeğin 5’li Likert kullanımında Karacaoğlu’nun (2015) eserinden yararlanılmıştır. İşe yönelik eğilimin ölçümünde ise Çatı ve Bilgin (2013) tarafından hazırlanan 3 maddelik ölçekten yararlanılmıştır. Yapılan analizler sonucunda; iş güvencesi endeksinin alfa değeri 0.79, işe yönelik eğilim ölçeğinin alfa değeri ise 0.82 çıkmıştır. Altunışık vd.’ne (2007) göre, ölçeklerin güvenilir olması için Cronbach’s Alpha katsayılarının en az 0,70 olması gerekmektedir. Bu çalışmada elde edilen her iki ölçeğe ait Cronbach’s Alpha değerinin 0,70’den büyük olduğu görülmektedir. Dolayısıyla ölçeklerin bu örneklem için güvenilir olduğu söylenebilir.

Önlisans eğitimi alan öğrencilerin, eğitim aldıkları programla ilgili geleceğe yönelik iş güvencesi algılarının, sektörde çalışma eğilimleri üzerine etkisini tespit edebilmek üzere SPSS ve AMOS 21 programları kullanılmıştır. Öğrencilerin iş güvencesi algılarının, eğitim aldıkları alanlara yönelik eğilimleri üzerindeki etkisini belirleyebilmek için değişkenler arasındaki nedensellik ilişkisi, yapısal eşitlik modeli (YEM) ve AMOS programı kullanılarak tespit edilmiştir.

Eđitim aldıkları programlara göre öğrencilerin geleceđe yönelik iş güvencesi algılarının ve işe yönelik eğilim düzeylerinin tespit edilebilmesi için ise yine ortalamalar alınarak deđerlendirmelerde bulunulmuştur.

3.4. Araştırmanın Hipotezi

Bu çalışmanın amacı, önlisans eğitimi alan öğrencilerin eğitim aldıkları programla ilgili geleceđe yönelik iş güvencesi algılarının, sektörde çalışma eğilimleri üzerine etkisini incelemektir. Bu amaç doğrultusunda oluşturulan araştırmanın ana hipotezi ise şu şekildedir:

H1: Öğrencilerin aldıkları eğitim hizmetiyle oluşan geleceđe yönelik iş güvencesi algıları, işe yönelik eğilimlerini etkilemektedir.

4. ARAŞTIRMA BULGULARI

4.1. Tanımlayıcı İstatistikler

Araştırmaya katılan 492 katılımcıya ait tanımlayıcı özellikler Tablo 1’de gösterilmiştir.

Tablo 1: Katılımcılara Dair Tanımlayıcı Özellikler

Deđişkenler		N	(%)
Cinsiyet	Kadın	223	45,3
	Erkek	269	54,7
Yaş	18-20 arası	336	68,3
	21 ve üzeri	156	31,7
Program	Bilgisayar Programcılığı	71	14,4
	Büro Yönetimi ve Yönetici Asistanlığı	78	15,9
	Biyomedikal Cihaz Teknolojileri	33	6,7
	Muhasebe ve Vergi Uygulamaları	89	18,1
	Turizm ve Otel İşletmeciliđi	49	10,0
	Turizm ve Seyahat Hizmetleri	47	9,6
	Pazarlama	23	4,7
	Grafik Tasarımı	76	15,4
	Alternatif Enerji Kaynakları	26	5,3

Tablo 1'deki sonuçlar değerlendirildiğinde; katılımcıların çoğunluğunun erkek, 18-20 yaş aralığında ve Muhasebe ve Vergi Uygulamaları programında okudukları görülmektedir.

4.2. İş Güvencesi ve İşe Yönelik Eğilim Ölçeklerine Ait Ortalamalar

Tablo 2'de katılımcıların iş güvencesi algıları ve işe yönelik eğilimlerine ait ortalamalar, standart sapma değerleri ve aritmetik ortalamalar yer almaktadır. Tablo 2'deki sonuçlara göre katılımcıların, iş güvencesi algılarının aritmetik ortalamaları 3.20, işe yönelik eğilimlerinin aritmetik ortalamaları ise 3.11'dir.

Tablo 2: İş Güvencesi ve İşe Yönelik Eğilim Ölçeklerine Ait Ortalamalar

Maddeler	Ort.	S.S.	Art. Ort.
İş Güvencesi 1: Gelecekte sektördeki pozisyonumu oldukça sağlam görüyorum.	3,24	1,13	3,20
İş Güvencesi 2: Alanımdaki kariyerimi tahmin edebiliyorum.	3,38	1,04	
İş Güvencesi 3: Eğitim aldığım mesleğimi ilerleyen yıllarda da yapmayı düşünüyorum.	3,52	1,23	
İş Güvencesi 4: Mesleğimle ilgili geleceğim konusunda şüpheliyim.	3,19	1,22	
İş Güvencesi 5: Mesleğimde geleceğimin nasıl olacağı bilinemez.	2,91	1,19	
İş Güvencesi 6: Bulduğum meslekte geleceğim garanti altındadır.	2,94	1,11	
İşe Yönelik Eğilim 1: Tekrar tercih etme hakkım olsa yine bu mesleğe dair eğitim almayı tercih ederim.	2,88	1,34	3,11
İşe Yönelik Eğilim 2: Eğitimini aldığım mesleği yakınlarıma tavsiye ederim.	3,05	1,25	
İşe Yönelik Eğilim 3: Mezuniyetten sonra çalışma yaşamıma bu meslekte devam etmeyi düşünüyorum.	3,40	1,22	

Katılımcıların iş güvencesi endeksinde “eğitim aldığım mesleğimi ilerleyen yıllarda da yapmayı düşünüyorum” ifadesine katılma oranları **3,52** ile en yüksek orandır. Aynı şekilde işe yönelik eğilimde de “mezuniyetten sonra çalışma yaşamıma bu meslekte devam etmeyi düşünüyorum” şeklindeki ifade **3,40** ortalama ile en yüksek olan ifadedir. Bu sonuçlara göre

katılımcıların, eğitim aldıkları programlara ilişkin iş güvencesi algılarının ve işe yönelik eğilimlerinin ortalamasının üzerinde olduğu söylenebilir.

4.3. İş Güvencesi Algısının İşe Yönelik Eğilime Etkisi

Bu çalışmada verilerin analizi için SPSS ve AMOS programları kullanılmıştır. AMOS programında bir modelin veri ile uyum ya da uyumsuzluğu, test sonucu ortaya konulan çeşitli uyum indeksleri değerlendirilerek yapılmaktadır (Meydan ve Şeşen, 2015: 31). Bu uyum iyiliği indeksleri ve kabul edilebilir değerleri Tablo 3’de gösterilmektedir.

Tablo 3. Uyum İyiliği İndeksleri

İndeks	Normal Değer	Kabul Edilebilir Değer
χ^2 “p” Değeri	P>0,05	-
χ^2/df	<2	<5
GFI	>0,95	>0,90
AGFI	>0,95	>0,90
CFI	>0,95	>0,90
RMSEA	<0,05	<0,08
RMR	<0,05	<0,08
SRMR	<0,05	<0,08

Kaynak: Çapık, 2014: 196-205.

Şekil 1’deki sonuçlar değerlendirildiğinde, değişkenler arasında 0,77 düzeyinde güçlü bir ilişkinin olduğu görülmektedir. Şekil 1’e ait uyum indeksleri, modelin kabul edilebilir sınırlar içerisinde olduğunu göstermektedir ($\chi^2=104,264$, $df=22$, $\chi^2/df= 4,739$, $GFI=0,953$, $CFI=0,952$, $RMSEA=0,087$).

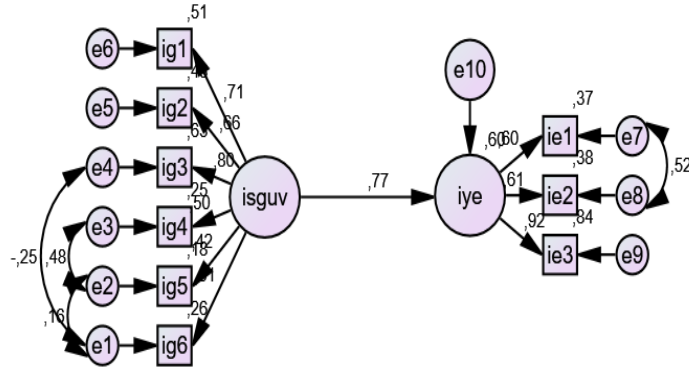

Şekil 1. İş Güvencesi Algısının İşe Yönelik Eğilime Etkisi

Şekil 1'e bakıldığında, AMOS çıktı dosyasındaki sonuçlara göre, gerek iş güvencesi algısı gerekse işe yönelik eğilim ile ilgili ölçekteki kimi maddeler arasında ortak değişkenliğin olması nedeniyle, modifikasyon yapılmış ve bu sayede ki-kare değerinde önemli bir düşüş sağlanmıştır. İş güvencesinden, işe yönelik eğilime giden yola ait standardize edilmiş beta, standart hata ve anlamlılık değerleri ise Tablo 4'de gösterilmiştir.

Tablo 4: İş Güvencesi Algısının İşe Yönelik Eğilime Etkisi

Yol	Standardize β	Std. Hata	p
İş Güvencesi Algısı → İşe Yönelik Eğilim	0,77	0,14	0,00

Elde edilen bu bulgulara göre iş güvencesi algısı, işe yönelik eğilim üzerinde (Standardize $\beta=0,77$; $p<0.01$) anlamlı bir etki yaratmaktadır. Analiz sonuçlarına göre düzeltilmiş R^2 değeri 0,60'tır. Buna göre işe yönelik eğilimdeki 0,60'luk varyansın **iş güvencesine** bağlı olduğu sonucuna ulaşılmıştır. Bu çalışmada χ^2/df değeri 4,739'dur. Bu değer 2 ya da 3'ün altında kalması mükemmel, 5'in altında kalması ise orta düzeyde uyumu göstermektedir. Bu çalışmada elde edilen oranın, 5'in altında kalması orta düzeyde uyumun işareti olarak kabul edilmektedir.

Örnekleme büyüdükçe serbestlik derecesinin de büyümesi uyumun değerlendirilmesine yönelik güçlük yaratmaktadır. Dolayısıyla örneklem büyüdükçe ki-kare ve serbestlik derecesi oranı da yükselmektedir. Bu durumda alanda çalışan kuramcılar RMSEA, GFI ve CFI gibi yeni uyum indeksleri geliştirmiştir (Karacaoğlu ve Köktaş, 2016: 124). Bu araştırma için elde edilen

RMSEA değeri 0,087'dir. Bu değerin 0 ile 1 arasında olması beklenmektedir. Araştırma sonucu elde edilen 0,087 değeri, 0,1 değerine oldukça yakın bir değer olduğu için evren ve örneklem arasında zayıf ancak kabul edilebilir bir uyum olduğu söylenebilir. Araştırma modeline ilişkin bir başka indeks değeri ise GFI değeridir. Modele ilişkin GFI değerinin 0,95 ile 0,90 kesme değerinin üzerinde olması, modelin iyi bir uyuma sahip olduğunu göstermektedir. Modele ilişkin CFI değeri ise yine 0,95 ile 0,90'dan büyük olup, iyi bir uyumu yansıtmaktadır. Bu uyum iyiliği indekslerinden hareketle geliştirilen modelin, tüm uyum iyiliği istatistikleri bakımından, veri ile uyumlu, iyi ve kabul edilebilir değerler ürettiği sonucuna ulaşılmaktadır. Bu sonuca göre “öğrencilerin aldıkları eğitim hizmetiyle oluşan geleceğe yönelik iş güvencesi algıları, işe yönelik eğilimlerini etkilemektedir.” şeklindeki H1 hipotezi kabul edilmektedir.

4.4. Eğitim Aldıkları Programlara Göre Öğrencilerin Geleceğe Yönelik İş Güvencesi Algıları ve İşe Yönelik Eğilim Düzeyleri

Öğrencilerin geleceğe yönelik iş güvencesi algıları ile işe yönelik eğilim düzeylerinin ortalamaları, eğitim aldıkları programlara göre Tablo 5'te gösterilmiştir.

Tablo 5: Eğitim Aldıkları Programlara Göre Öğrencilerin Geleceğe Yönelik İş Güvencesi Algıları ve İşe Yönelik Eğilim Düzeyleri

PROGRAMLAR	N	İŞ GÜVENCESİ ALGISI		İŞE YÖNELİK EĞİLİM	
		Ort.	S.S.	Ort.	S.S.
Bilgisayar Programcılığı	71	<u>3,04</u>	0,44	3,07	0,98
Büro Yön. ve Yönetici As.	78	3,15	0,47	2,98	0,94
Biyomedikal Cihaz Tek.	33	3,05	0,61	3,03	1,25
Muhasebe ve Vergi Uyg.	89	3,18	0,56	3,07	1,09
Turizm ve Otel İşl.	49	3,24	0,50	<u>2,84</u>	1,23
Turizm ve Seyahat Hizm.	47	3,22	0,44	2,87	1,07
Pazarlama	23	3,21	0,43	3,02	0,97
Grafik Tasarımı	76	3,19	0,50	3,54	1,13
Alternatif Enerji Kayn.	26	3,23	0,46	3,61	0,93

Tablo 5 incelendiğinde, iş güvencesi algısında, ortalaması en yüksek olan programın “Turizm ve Otel İşletmeciliği”, ortalaması en düşük olan programın ise “Bilgisayar Programcılığı” olduğu görülmektedir. İşe yönelik

eğilim düzeyinde, ortalaması en yüksek olan programın “Alternatif Enerji Kaynakları”, ortalaması en düşük olan programın ise “Turizm ve Otel İşletmeciliği” olduğu sonucuna varılmıştır.

5. SONUÇ

İş güvencesi, işgörenleri haksız işten çıkarmalara karşı korumayı amaçlayan düzenlemeler olarak tanımlanırken, işe yönelik eğilim ise; bireyin eğitim aldığı sektörle ilgili değerlendirmeleri veya sektörde çalışma eğilimi şeklinde tanımlanabilmektedir. Nevşehir Hacı Bektaş Veli Üniversitesi Meslek Yüksekokulu kapsamında gerçekleştirilen bu araştırmada, önlisans eğitimi alan öğrencilerin eğitim aldıkları alanlarla ilgili geleceğe yönelik iş güvencesi algıları ve eğitim aldıkları bölümlerle ilgili sektöre yönelik eğilimleri incelenmiştir. Araştırma sonucunda, öğrencilerin eğitim aldıkları alanlarla ilgili geleceğe yönelik iş güvencesi algılarının ve sektöre yönelik eğilimlerinin, ortalamasının üzerinde olduğu tespit edilmiştir. Ayrıca öğrencilerin geleceğe yönelik iş güvencesi algılarının, sektöre yönelik eğilimlerini etkilediği tespit edilmiştir.

Öğrencilerin geleceğe yönelik iş güvencesi algıları ve sektöre yönelik eğilimleri, eğitim aldıkları alanlara göre değerlendirilmiş ve geleceğe yönelik iş güvencesi algısı en yüksek olan öğrencilerin “Turizm ve Otel İşletmeciliği” programında eğitim aldıkları saptanmıştır. Sektöre yönelik eğilimleri en düşük olan öğrencilerin de, yine “Turizm ve Otel İşletmeciliği” programında olduğu belirlenmiştir. Bunun nedeni, turizm sektöründeki çalışma zorlukları (yoğun ve aralıksız çalışma gerekliliği, emek-yoğun yapıya sahip olması, mevsimlik çalışma vb.) olarak gösterilebilir. Araştırmada ayrıca, geleceğe yönelik iş güvencesi algısı en düşük olan öğrencilerin “Bilgisayar Programcılığı”, sektöre yönelik eğilimleri en yüksek olan öğrencilerin ise “Alternatif Enerji Kaynakları” programında eğitim aldıkları tespit edilmiştir.

2016 yılı turizm verilerine göre, Türkiye’de 4776 adet konaklama tesisi, 1081 adet yiyecek-içecek tesisi, 52 adet turizm belgeli eğlence yeri, 60 adet ise diğer turizm belgeli tesis (golf, yüzme havuzu, kış sporları ve kayak merkezi, kongre ve sergi merkezi, temalı park, spor tesisi, özel tesis) yer almaktadır (<http://yigm.kulturturizm.gov.tr>). 2015 yılı turizm verilerine göre, 2 milyon 210 bin kişiye turizmde istihdam sağlanmıştır (Şit, 2016: 112). 2016 yaz başında sadece otellerde çalışan personel sayısı 293 bin iken, 2017’de bu sayı 334 bin 161 kişiye yükselmiştir (<http://www.turizm gazetesi.com>). Türkiye’de turizm işletmelerinin ve istihdam edilen kişi sayısının fazlalığından dolayı, Turizm ve Otel İşletmeciliği programında okuyan öğrencilerin geleceğe yönelik iş güvencesi algı düzeylerinin yüksek çıkması beklenen bir sonuçtur. Ancak turizm işletmelerinin emek-yoğun bir yapıya sahip olmaları, çalışma saatlerinin düzensizliği, aralıksız ve yoğun sezonda izinsiz çalışma gerekliliği gibi

özellikleri, turizmde istihdam edilen pek çok işgörenin, sıkça şikâyetçi olduğu konulardır. Bu nedenlerden dolayı, turizm eğitimi alan öğrencilerin işe yönelik eğilimlerinin düşük çıkması normal görülmektedir. İnanır ve Uçar'ın (2012) çalışmasında da, Turizm ve Otel işletmeciliği öğrencilerinin, sektöre yönelik eğilimlerinin ortalamanın biraz üzerinde olduğu tespit edilmiştir. Aynı çalışmada özellikle öğrencilerin, tekrar tercih etme hakları olsa, turizm konusunda eğitim almayla ilgili oldukça kararsız kaldıkları sonucuna varılmıştır.

Turizm eğitimi alan öğrencilerin sektöre yönelik bu olumsuz tutumları, işletmelerin hizmet kalitesini, misafir memnuniyetini ve sadakatini olumsuz etkilemekte, işletmenin nitelikli işgücüne dayanan rekabet avantajını ortadan kaldırmaktadır. Ayrıca işletmelerin işgören eğitim masrafları da artmaktadır. Bu açıdan değerlendirildiğinde, turizm eğitimi alan öğrencilerin turizm endüstrisine yönelik algıları ve turizm mesleğine yönelik tutumları, hizmetin niteliğini ve sektörün devamlılığını etkilemektedir. Turizm eğitimi alan öğrencilerin sektördeki çalışma şartlarına yönelik değerlendirmeleri ve kariyer algıları, istihdam tercihlerinde ve kariyer gelişimlerinde önemli rol oynamaktadır. (Türker, Uçar ve Ateş 2016: 313). Dolayısıyla, turizm sektöründe düzenli çalışma saatleri belirlenerek, gerektiğinde sanal ortamda da çalışma imkânları sunularak, az sayıda işgörenle çok iş yapmaya çalışmak yerine, yeterli sayıda işgören istihdam edilerek, ürün geliştirmeyle mevsimsellik özelliğinin önüne geçilerek, hem işgörenlerin sektöre yönelik eğilimlerinin artırılabilmesi, hem de sektörde işgören devir hızının azaltılabileceği düşünülmektedir.

Tablo 5'teki veriler incelendiğinde, geleceğe yönelik iş güvencesi algısı en düşük olan öğrencilerin "Bilgisayar Programcılığı" programında eğitim aldıkları görülmektedir. Yaşanan teknolojik gelişmelerden dolayı, günümüzde hemen hemen her işletme teknolojiden ve teknolojik aletlerden yararlanmaktadır. Özellikle her işletmenin istihdam edeceği personelden aradığı temel niteliklerden biri, ofis programlarını iyi derecede bilmeleridir. Ülkemizde önlisans ve lisans düzeyinde eğitim alan her öğrenciye, bilgisayar eğitimi mutlaka verilmekte ve ofis programları öğretilmektedir. Bu nedenden dolayı, işgörenden temel nitelik olarak bu becerileri bekleyen işverenler, işgören istihdamında eğitim alınan programı dikkate almamakta ve bilgisayar dersi alıp ofis programlarında gerekli bilgiye sahip olmayı yeterli görmektedir. Bu sebepten dolayı, bu programda eğitim gören öğrencilerin geleceğe yönelik iş güvencesi algıları düşük çıkabilmektedir.

Yine Tablo 5'te görüldüğü üzere, sektöre yönelik eğilimleri en yüksek olan programın "Alternatif Enerji Kaynakları" olduğu görülmektedir. Günümüzde enerji alanında yaşanan teknolojik gelişmeler, ülkelerin enerji alanında yürüttükleri siyasi politikalar ve sistemlerin enerji dönüşümü süreçlerinde kaydedilen gelişmeler (Paiva ve Carvalho, 2010) göz önüne alındığında yenilenebilir enerji kaynaklarına olan eğilim her geçen gün

artmaktadır. Enerji dönüşümünde kullanılan geleneksel sistemler, enerji dönüşümü bakımından basit tekniklere dayansa da (Herzog, Lipman ve Kammen, 2001) bu sistemler belirli bölgelerde kurulabilmektedir (Liserre, Sauter ve Hung, 2010). Örneğin bir hidroelektrik santrali sadece akarsu kaynaklarının üzerine kurulabilmektedir. Benzer şekilde termik santraller de işletme maliyetlerini düşürmek amacıyla kömür kaynaklarına yakın bölgelere kurulabilmektedir. Buna karşın yenilenebilir enerji kaynakları (YEK) neredeyse her bölgeye uygulanabilmekte (Herzog, Lipman ve Kammen, 2001) ve enerji üretimi gerçekleştirilebilmektedir. YEK bu yönüyle, hem bu günün hem de geleceğin ekonomik ve sosyal ihtiyaçlarına karşılık verebilecek niteliktedir (Panwar, Kaushik ve Kothari, 2011). Araştırmalar göstermektedir ki günümüzde yenilenebilir enerji kaynaklarının (YEK) kullanımı çok hızlı bir şekilde artmaktadır (Apergis ve Payne, 2010). Dolayısıyla yenilenebilir enerji sistemleri (YES), enerji alanında çalışacak bireylerin meslek seçiminde önemli bir etkidir. Yenilenebilir enerji sistemlerinin (YES) kolaylıkla uygulanabilir olması, enerji dönüşümü sürecinin ilgi uyandırın bir hale gelmesini sağlamıştır. Bu sistemlerin ekonomik, sosyal ve çevre üzerindeki olumlu etkileri sayesinde, birçok kişi için yeni bir iş kolu ortaya çıkmıştır (Frondele, Ritter, Schmidt ve Vance, 2010). Çok az bir teknik alt yapı ve bilgi birikimi kullanılarak, bu sistemlerden enerji üretilebilmekte ve bu ürünlerin yer aldığı piyasa şartlarına kolaylıkla uyum sağlanabilmektedir. Yenilenebilir enerji kaynakları, bazı bölgelerde yoğun olarak kullanılmasına rağmen bazı bölgelerde henüz keşfedilmemiş bir alan olarak avantaj vaat etmektedir. Söz konusu avantajlarından dolayı, Alternatif Enerji Kaynakları programında eğitim alan öğrencilerin, bu sektöre yönelik eğilimlerinin ortalamalarının, diğer programlara göre yüksek çıkması beklenen bir sonuçtur.

Meslek yüksekokulları, ara eleman yetiştiren, öğrencilerin meslek seçimini ve sektöre yönelik eğilimlerini etkileyen önemli kurumlardır. Meslek yüksekokullarında verilen mesleki eğitimin, bireylerin iş güvencesi algısını ve sektöre yönelik eğilimini etkilediği düşünülmektedir. Bu kurumlarda verilecek eğitimin kalitesi, daha kalifiye işgörenlerin yetişmesine neden olacaktır. Kalifiye işgörenlerle çalışan işletmelerin de hizmet kalitesi, müşteri memnuniyeti ve sadakati artacaktır.

Araştırma sonuçları, sadece araştırma yapılan üniversitedeki ilgili birim öğrencileriyle sınırlıdır. Sonuçlar, Türkiye'deki bütün üniversite öğrencilerine genellenemez. Bu araştırmanın, başka illerdeki üniversitelerde önlisans veya lisans öğrencilerine de uygulanması ve farklı değişkenlerle incelenmesi önerilebilir.

KAYNAKÇA

Ahmetoğulları, K. ve Güneş, M. (2017). Öğrencilerin Kişilik Özelliklerinin Mesleğin Geleceğine Bakış Açılarında Etkisi: Hilvan Myo Örneği, 4. *Ulusal Meslek Yüksekokulları Sosyal ve Teknik Bilimler Kongresi* (s. 127-142), *Burdur*: Mehmet Akif Ersoy Üniversitesi, 11-13 Mayıs 2017.

Altunışık, R., Coşkun, R., Bayraktaroğlu, S. Yıldırım, E. (2007). *Sosyal Bilimlerde Araştırma Yöntemleri, SPSS Uygulamalı*, Sakarya: Sakarya Yayıncılık.

Apergis, N. and Payne, J. E. (2010). Renewable energy consumption and economic growth: evidence from a panel of OECD countries. *Energy Policy*, 38 (1), 656-660.

Cohen, A. Alamanovitch, Y. and Davidesko, H. (2014). The role of public sector image and personal characteristics in determining tendency to work in the public sector, *Public Administration Quarterly*, 29 (3/4), 445-480.

Çapık, C. (2014). Geçerlik ve güvenilirlik çalışmalarında doğrulayıcı faktör analizinin kullanımı. *Anadolu Hemşirelik ve Sağlık Bilimleri Dergisi* 17 (3): 196-205.

Çatı, K. ve Bilgin, Y. (2013). Turizm lisans öğrencilerinin turizm sektöründe çalışma eğilimleri, *Cumhuriyet Üniversitesi İktisadi ve İdari Bilimler Dergisi*, 14 (1), 23-45.

Fedakova, D. and Vaskova, K. (2015). Secondary school teachers: Job security, achievement motivation and perceived work-family enrichment, https://www.researchgate.net/publication/290929667_Secondary_school_teachers_job_security_achievement_motivation_and_perceived_work-family_enrichment_Stredoskolske_ucitelky_istota_pracovneho_miesta_motivacia_k_vykonu_a_vnimane_obohacovanie_medzi_pracou, Erişim Tarihi: 11.12.2017.

Frondel, M., Ritter, N., Schmidt, C. M. and Vance, C. (2010). Economic impacts from the promotion of renewable energy technologies: The German experience, *Energy Policy*, 38 (8), 4048-4056.

Herzog, A. V., Lipman, T. E., and Kammen, D. M. (2001). Renewable energy sources. *Encyclopedia of Life Support Systems (EOLSS)*. Forerunner Volume- 'Perspectives and Overview of Life Support Systems and Sustainable Development.

<http://www.tuik.gov.tr/HbGetirHTML.do?id=21574>, 11.11.2016.

<http://www.turizm gazetesi.com/news.aspx/news.aspx?id=84366>, 24.10.2017

<http://yigm.kulturturizm.gov.tr>, 15.07.2017.

<http://www.yok.gov.tr>, 12.07.2017

Hussain, N. and Bhamani, S. (2012). Development of the student university satisfaction scale: reliability and validity, *Interdisciplinary Journal Of Contemporary Research in Business*, *ijcrb.webs.com*, 4 (3), 332-341.

İnanır, A. ve Uçar, Ö. (2012). Meslek Yüksekokullarında turizm eğitimi alan öğrencilerin memnuniyet düzeyleri ile turizm sektörüne yönelme eğilimleri arasındaki ilişkiyi

belirlemeye yönelik bir araştırma, *Mehmet Akif Ersoy Üniversitesi İktisadi ve İdari Bilimler Fakültesi Dergisi*, 3 (2), 72-85.

Karacaoğlu, K. (2015). Çalışanların iş güvencesizliğinin işten ayrılma niyetleri üzerindeki etkisi: Alanya bölgesindeki beş yıldızlı otellerde bir araştırma. *Uluslararası Alanya İşletme Fakültesi Dergisi*, 7 (1), 13-21.

Karacaoğlu, K. ve Köktaş, G. (2016). Psikolojik dayanıklılık ve psikolojik iyi olma ilişkisinde iyimserliğin aracı rolü: Hastane çalışanları üzerine bir araştırma. *İş ve İnsan Dergisi*, 3 (2): 119-127.

Kaya, P. A. (2002). Türkiye'de iş güvencesi sorunsalı ve bilim komisyonunun hazırladığı yasa tasarısı üzerine düşünceler, *İş, Güç Endüstri İlişkileri ve İnsan Kaynakları Dergisi* 4 (2), <http://www.isgucdergi.org/?p=makale&id=61&cilt=4&sayi=2&yil=2002>, 21.12.2015.

Kurtuluş, K. (2006). *Pazarlama Araştırmaları*, 7. Basım, İstanbul: Literatür Yayıncılık.

Kuschel, K. (2014). Comparing entrepreneurs, organizational employees, and the double profile: Satisfaction with work-family balance, resources and demands, <http://repositorio.udd.cl/bitstream/handle/11447/55/wp05.pdf?sequence=1>, Erişim Tarihi: 11.12.2017.

Kutal, M., (2003). İş güvencesi kavramı ve uluslararası dayanağı, *Mercek, MESS*, 30, 4-9.

Liserra, M., Sauter, T. and Hung, J. Y. (2010). Future energy systems: integrating renewable energy sources into the smart power grid through industrial electronics, *IEEE Industrial Electronics Magazine*, 4 (1), 18-37.

Meydan, C.H. ve Şeşen, H. (2015). *Yapısal Eşitlik Modellemesi Amos Uygulamaları*, Ankara: Detay Yayıncılık.

Morkoç, D. K. ve Doğan, M. (2014). Meslek Yüksekokulu mezunu çalışanların mesleki eğitime yönelik görüşleri: Çanakkale Onsekiz Mart Üniversitesi örneği, *EJOVOC (Electronic Journal of Vocational Colleges)*, 4 (4), 112-121.

Önder, Ç. ve Wasti, S. A. (2002). İş güvencesi endeksi ve iş güvencesi memnuniyeti ölçeği: Güvenirlilik ve geçerlik analizi. *Yönetim Araştırmaları Dergisi* 2 (1): 23-47.

Özgüler, G., Koca, T. ve Özgüler, A. Y. (2013). Meslek Yüksekokullarında eğitim öğretim süresinin irdelenmesi, *Electronic Journal of Vocational Colleges*, Özel Sayı, Aralık 2013, 40-43.

Öztürk, Y. ve Pelit, E. (2008). Turizm Alanında İşletmecilik ve Öğretmenlik Eğitimi Alan Öğrencilerin Kariyer Tercihleri Üzerine Bir Araştırma, *III. Balıkesir Ulusal Turizm Kongresi*, (s. 353-360), Balıkesir.

Paiva, J. E. M. S. ve Carvalho, A. S. (2010). An integrated hybrid power system based on renewable energy sources with electric wind MPPT, *IECON 2010 - 36th Annual Conference on IEEE Industrial Electronics Society*, (pp. 2981-2987), Glendale, AZ.

- Panwar, N. L., Kaushik, S. C. and Kothari, S. (2011). Role of renewable energy sources in environmental protection: A review, *Renewable and Sustainable Energy Reviews*, 15, 1513–1524.
- Petro, Y. ve Bajracharya, A. (2012). The effects of job security, features, personal values and recognition on organizational involvement, *Chinese Business Review*, 11 (8), 740-747.
- Scahdeva, G. and Narwal, M. (2015). A comparative study of work family conflict among employees in relation to demographic factors, personal factors and work related factors, *American International Journal of Research in Humanities, Arts and Social Sciences*, 9 (1), 81-89.
- Scott, P. (2002). Küreselleşme ve üniversite: 21. yüzyılın önündeki meydan okumalar, *Kuram ve Uygulamada Eğitim Bilimleri*, 2 (1), 193–208.
- Şenol, F. (2011). The Effect of Job Security on the perception of external motivational tools: A study in hotel businesses, *Journal of Economic and Social Studies*, 1 (2), 33-67.
- Şenol, F. (2014). The effect of job security on perception of the internal motivation means: A research from Turkey, *Manas Journal of Social Studies*, 3 (1), 129-157.
- Şit, M. (2016). Türkiye’de turizm sektörünün istihdama katkısı, *Akademik Yaklaşımlar Dergisi*, 7 (1), 101-117.
- Tekin, Ö. A. ve Deniz, İ. (2015). Turizm öğrencilerinin yiyecek ve içecek departmanına yönelik tutumları: üniversite öğrencileri üzerine bir inceleme, *Elektronik Sosyal Bilimler Dergisi*, 14 (55), 178-197.
- Türker, N., Uçar, M. ve Ateş, M. A. (2016). Turizm eğitimi alan öğrencilerin turizm sektörü algıları: Karabük üniversitesi öğrencileri üzerine bir araştırma, *Karabük Üniversitesi Sosyal Bilimler Enstitüsü Dergisi*, 6 (2), 311-333.
- Üzümcü, T. P. (2015). Otel yöneticilerinin turizm eğitime yönelik algıları: Kocaeli ili otel yöneticileri üzerinde bir araştırma, *Kocaeli Üniversitesi Sosyal Bilimler Dergisi*, 30, 123-150.
- Wang, H., Liu, X., Luo, H., Ma, B. and Liu, S. (2016). Linking procedural justice with employees work outcomes in China: The mediating role of job security, *Soc Indic Res*, 125, 77–88.
- Yıldırım, B. I. ve Yirik, Ş. (2014). İşgörenlerin İş Güvencesi Algıları ve İşten Ayrılma Niyetleri İlişkisi: Belek Bölgesi Beş Yıldızlı Otel Çalışanları Örneği, *Iğdır Üniversitesi Sosyal Bilimler Dergisi*, 6, 37-53.

EXTENDED SUMMARY

Purpose

The concept of job security is defined as an arrangement that restricts or prevents the employer from terminating the employment relationship and terminates the termination process in case the worker's service relationship is terminated without justifiable reason by the employer; job trend is defined as the trend of an individual who receives vocational training in any field to make a career on the field of his/her education and the evaluations of the sector in which he/she is educated.

Vocational colleges are important institutions that aim to train intermediate staff in the sectors. With the quality of the education services provided in these institutions, the students will have a sense of future job security and their trend towards the areas they are studying. Knowing the senses of the future job security of the students who are educated at vocational colleges and their trends towards the fields they are studying and developing the positive sense and positive trend in those who have negative sense and trend will ensure the training of the qualification for many sectors. Qualified employers will gain superiority over competitive competitors by increasing service quality and customer satisfaction.

For this reason, the effect of the senses of job security, formed by the education services of the associate degree students, on the trends towards work were examined.

Methodology

The data used in the research were collected by questionnaire method. Frequency assessments were made to identify the descriptive characteristics of the participants. The averages of the 6 questions expressing job security senses and the 3 problems expressing job related trends were taken.

A six-item Job Security Index developed by Probst was used to measure students' job security senses. In measuring the trend towards work, the 3-item scale prepared by Çatı and Bilgin (2013) was utilized. As a result of the analyses made; the alpha value of the job security index was 0.79, and the alpha value of the job trend scale was 0.82. Therefore, it can be said that the scales are reliable for this sample.

The causality relationship between variables was determined using the structural equation model (SEM) and the AMOS program to determine the effect of the senses of job security on students with college education on their trend towards the areas they were trained.

According to the programs they have been trained, the average of the students' job security senses towards the future and the level of trend towards job were evaluated by taking the averages.

The main hypothesis of the research that is formed in the direction of the research is as follows:

H1: Senses of job security towards the future formed by the education services of the students are influencing their trend towards job.

Findings (Results)

According to the research results obtained from 492 students, it was determined that average of job security senses and job trends due to the education service they received is over 3.

The students' senses of future job security and trends towards the sector were evaluated according to the fields they were trained and it was determined that the students with the highest sense of future job security were educated in "Tourism and Hotel Management" program. It is determined that the students with the lowest trend towards the sector are also in the program of "Tourism and Hotel Management".

The survey also found that students with the lowest senses of job security for the future were trained in "Computer Programming" and those with the highest trend toward the sector were trained in the "Alternative Energy Sources" program.

The results of the research are limited only to the relevant unit students in the university where the research is conducted. The results cannot be generalized to all university students in Turkey. It can be suggested that this research is applied to associate or undergraduate students in other universities and examined with different variables.

Conclusion and Discussion

The students' senses of future job security and trends towards the sector were evaluated according to the fields they were trained and it was determined that the students with the highest sense of future job security were educated in "Tourism and Hotel Management" program. It is determined that the students with the lowest trend towards the sector are also in the program of "Tourism and Hotel Management". This may be attributed to the difficulties in working in the tourism sector (the necessity of intense and continuous work, the possession of labor-intensive structures, seasonal work, etc.). The survey also found that students with the lowest senses of job security for the future were trained in "Computer Programming" and those with the highest trend toward the sector were trained in the "Alternative Energy Sources" program.

Due to the high number of tourism enterprises and the number of employed persons in Turkey, it is expected that the students who trained in the Tourism and Hotel Management program have high sense level of job security towards the future. However, the characteristics of tourism enterprises such as having a labor-intensive structure, irregularity of working hours, uninterrupted and intensive work without permission are issues that many employees employed in tourism frequently complain about. Due to these reasons, it is considered normal that the trend of the tourism educated students to work is low.

In the study, it is seen that the students with the lowest sense of job security towards the future are educated in "Computer Programming" program. Because of the technological developments in existence, almost every business now takes advantages of technology and technological tools. One of the main qualities that every employer seeks to employ, in particular, is that they know office programs well. Every student who is trained at associate degree and undergraduate level in our country, computer education is absolutely given and office programs are taught. For this reason, employers who are waiting for these skills as basic qualifications in the workforce do not take into account the program that is being trained in occupational hiring, and it is enough to have the necessary knowledge in office programs by taking computer courses. For this reason, the sense of job security for the future of students who are studying in this program can be low.

As a result of the research, it is seen that the program with the highest trend towards the sector is "Alternative Energy Sources". Given today's technological

developments in the energy field, political policies carried out by the countries in the energy field, and developments in the energy conversion processes of the systems, the trend towards renewable energy sources is increasing day by day. By using very little technical infrastructure and knowledge, energy can be generated from these systems and easily adapt to the market conditions in which these products are located. Renewable energy sources, although intensively used in some regions, offer advantage as an unexplored area in some regions. Due to their advantages, it is expected that the average of the trends of the students who are educated in the Alternative Energy Sources program will be higher than the other programs.

The results of the research are limited only to the relevant unit students in the university where the research is conducted. The results cannot be generalized to all university students in Turkey. It can be suggested that this research is applied to associate or undergraduate students in other universities and examined with different variables.