

DÜNÜ, BUGÜNÜ, YARINI İLE AİLE

FAMILY WITH ITS PAST, PRESENT AND FUTURE

Hatice GÖKCE¹

ÖZET

Bu çalışma aile kavramına kuramsal, tarihsel, kültürel ve dînî çerçevede bir zemin oluşturmak; sosyal kurumların en önemli dinamiklerinden birini oluşturan aile üzerine yapılacak çalışmalara kaynak sağlamak amacıyla yapılmıştır.

Siyaset, din, eğitim ve ekonomi gibi toplumsal yapının temel dinamikleri aile tanımını dikkate alarak çalışmış, aynı zamanda da aile çalışmalarının bağlam unsurları olarak kaynağını oluşturmuştur. Bu çalışmada hem bu kurumlar bağlamında hem de kuramsal yaklaşımlar, tarihî temeller, yerel ve nesnel biçim ve türler ile gelişme ve değişim gibi pek çok başlıkta aile ele alınmaya çalışılacaktır.

Bir tarama / değerlendirme makalesi olarak ele alınan konu literatür taraması yapılarak değerlendirilmiş, sonuç bölümünde ise genel bir çerçeveye oturtulmaya çalışılmıştır.

Anahtar Kelimeler: Aile, sosyal kurum, kuramsal tanım

ABSTRACT

This study is formed to create a foundation for the concept of family within a historical, cultural and religious framework and provide a source for the works to be done on the family which constitutes one of the most important dynamics of social institutions.

Basic dynamics of social construction such as politics, religion, education and economy has worked considering the family dynamics and at the same time formed the source of family studies as contextual elements. We will attempt to address the concept of family both within these institutional terms and theoretic approaches under many topics such as historical foundations, local and objective form and types, development and transformation.

The subject considered as a screening / evaluation article was evaluated by searching the literature and attempted to put it into a general framework in the conclusion section.

Keywords: Family, social institution, theoretic definition

¹İstanbul Ticaret Üniversitesi, Sosyal Bilimler Enstitüsü, Uygulamalı Sosyoloji Yüksek Lisans, Beyoğlu / İstanbul / Türkiye

E-posta: htc_gokce@hotmail.com **ORCID:** [0000-0001-9168-2964](https://orcid.org/0000-0001-9168-2964)

GİRİŞ

Aile bütün toplumlar için varlığın temel unsur olarak kabul edilmiş, aile yapısını korumak ve desteklemek siyaset ve kanun yapıcılar kadar sivil toplum kurumlarının ve dînî organizasyonların da ilgi ve sorumluluk alanında kabul edilmiştir. Küresel tanımlardan birinde aile; “*Aile, cemiyetin tabii ve temel unsurudur, cemiyet ve devlet tarafından korunmak hakkını haizdir.*” şeklinde karşılık bulmuştur (UNİCEF, 2004, s. Madde 16-3).

Mübeccel Kıray Aileyi, toplumsal değişimde tampon kurum işlevi gören, yapısal değişmelerin getirebileceği kopuklukları şekil ve işlev değiştirerek karşılayan, bireylerin güvenlik gereksinmelerini değişik biçimlerde yerine getiren sosyal bir kurum olarak tanımlar (SEKAM, 2011, s. 6)². *Gordon Marshall*'a göre ise aile kan, cinsel ilişki ya da yasal bağlarla birbirine bağlı olan insanlardan oluşmuş, mahrem ilişkilerle örülü bir gruptur (SEKAM, 2011, s. 5).

Sosyal bilimlerin çeşitli alanlarında çalışılmış olan “*aile*” kavramını sosyolojik kuramlar ve literatür açısından ele alarak genel bir tanımlayıcı çerçeve oluşturmak bu çalışmanın amacını teşkil etmektedir.

Aile hem yapısı hem de ele alındığı, etkilediği ve etkilendiği alanlar bakımından son derece karmaşık, bir o kadar da farklı perspektifteki çalışmaların cazip kavramlarından biridir. Dolayısıyla böyle bir konuyu kuramsal zeminden başlayarak temel bazı başlıklar çerçevesinde ele almak isabetli olacaktır.

Araştırma tarama / değerlendirme makalesi niteliğinde, kuramsal yaklaşımların her birinin aileyi farklı zeminde ve perspektifte değerlendirdiğini fakat her birinin ailenin önemine yaptığı vurguyu karşılaştırmalı bir biçimle ortaya koymak üzere çalışılmıştır. Zamanın yetersizliği ve konunun mahiyetinin genişliği göz önüne alındığında özet niteliğinde bir zemin oluşturmaya çalışmak araştırmanın kısıtlılıklarındandır.

1. Aileye Yönelik Kuramsal Yaklaşımlar

Sosyolojide kuramsal yaklaşımlar, modernist çerçevede “Sembolik Etkileşimcilik” gibi daha mikro yaklaşımlardan, “İşlevselcilik” ve “Çatışmacılık” gibi daha makro yapısal yaklaşımlara evrilmiş; son dönemde sosyolojiye meydan okuyan feminist ve postmodernist yaklaşımlara da zemin oluşturmuştur. (Bkz. Tablo 1)

² Sosyal Ekonomik Araştırmalar Merkezi (SEKAM), Araştırma Kültür Vakfı'nın (AKV) sosyal ve ekonomik alanlarda araştırma yapan bir birimidir.

Yaklaşımlar	Genel analiz düzeyi	Analiz odağı	Anahtar kavramlar	Örnek: ABD'de boşanma
Sembolik Etkileşimcilik	Sosyal etkileşimin mikrososyolojik incelemeleri	Yüzyüze etkileşim ve insanların toplum yaşamı oluşturmak için sembolleri nasıl kullandıkları	Semboller Etkileşim Anlamlar Tanımlar	Sanayileşme ve kentleşme aile/evlilik rollerini değiştirerek; aşk, evlenme, çocuk ve boşanmanın yeniden tanımlanmasına yol açmıştır.
Fonksiyonel/ İşlevselci Analiz (Yapısal İşlevselcilik)	Toplumun mikrososyolojik incelemesi	Toplumun oluşturan parçalarının birbirleriyle olan olumlu (işlevsel) ve olumsuz (işlevsel olmayan) ilişkileri	Yapı İşlevler (gizli ya da açık) İşlevsel olmayan Denge / tarafsızlık	Toplumsal değişimler ailenin işlevlerini aşındırdıkça aile bağları zayıflamakta ve boşanmalar artmaktadır.
Çatışmacılık (Çatışmacı Yapısalılık)	Toplumun mikrososyolojik incelemesi	Toplumda kıt olan kaynaklar için mücadele ve güçlü egemenlerin güçsüzleri nasıl kontrol ettikleri	Eşitsizlik Güç/iktidar Çatışma Rekabet Sömürü/istismar	Erkekler ekonomik yaşamı kontrol ettiğinde boşanmalar düşüktür. Boşanmalardaki artış, kadın ve erkekler arasındaki güç dengesinin değiştiğinin göstergesidir.

Tablo 1: Aile Konusunda Sosyolojideki Temel Yaklaşımlar

(Henslin, 2001, s. 24)

1.1. Sembolik Etkileşimci Yaklaşım:

Sembolik etkileşimcilerden Burgess aileyi etkileşen bireylerin oluşturduğu bir birlik şeklinde tanımlamıştır. Burgess daha sonra Chicago Üniversitesinde devam ettiği çalışmalarda eş seçimi ve aile içi ilişkiler gibi etkileşim konularına yoğunlaşmıştır. Stryker ise aile içinde yeri olan herkesi, aile beklentilerine uygun rolleri yerine getirmesi gereken "ailesel kimlikler" şeklinde işlevselci bir yaklaşımla tanımlamaktadır (İçli, 1997, s. 62)

Sembolik etkileşimcilere göre geleneksel bakış anlayışı ile ailenin kutsal olduğu anlayışı hakimdir. Daha çok ailedeki değişim ve boşanma üzerinde duran sembolik etkileşimciler, bu anlamdaki sembollerin ve kavramların yorumlanmasındaki değişikliğe vurgu yapmaktadırlar.

20. yüzyılın başından itibaren ailelik müessesesinin temel değişimlerini inceleyen sembolik etkileşimciler bu değişimleri şöyle ifade etmişlerdir:

- 1) Kişilik özelliklerinin belirleyici olduğu eş seçiminin ağırlık kazanması;
- 2) Evlilikte beklentide duygusal tatminin öneminin artması ve toplumsal mutsuzluğun evliliğe bağlı doyumla telâfi edilmeye çalışılması.

Bu ve benzeri etkenlerin evlenmeye sebep teşkil ettiğini dile getiren sembolik etkileşimciler; boşanmaya neden olarak da şunları göstermişlerdir:

- 1) Arkadaş/dost ilişkisinin evliliğe evrilmesi;
- 2) Evliliğe yüklenen fazla anlam.

Sonuç itibariyle sembolik etkileşimci yaklaşım daha ziyade boşanma üzerinden çalıştığı evlilik ve aile kurumunu sembollerdeki değişimle açıklamaya çalışmışlardır (Canatan & Yıldırım, 2016).

1.2. Yapısal İşlevselci Yaklaşım:

Modernist sosyologlarca en yaygın kullanılan makro yaklaşım Yapısal İşlevselciliktir. İşlevselciler için aile, daima toplumun temeli, yapı taşıdır. Bu yaklaşıma göre aile yapısı, toplumdaki değişmelere bağlı olarak değişmektedir.

T. Parsons'a göre toplumlar sanayileşmeye bağlı olarak değiştikçe ailenin üretim birimi olmaktan çıkıp tüketim birimi haline dönüşmesiyle, yeni sistemin ihtiyacına göre şekillenen aile de geniş aileden çekirdek aileye evrilmiştir. Sanayileşme ve kentleşmenin ailenin geleneksel işlevlerini zayıflattığını savunan işlevselciler; ekonomik üretim, çocukların toplumsallaşması, yaşlı ve hasta bakımı gibi temel işlevler aracılığıyla aileyi araştırma konusu olarak almıştır.

E. Durkheim'in meşhur intihar çalışması da ailenin intihar olgusunu zayıflatan bir işlevi olduğunu ortaya koymuştur.

İşlevselcilerin aileyi onun toplumsal kurumlarla ilişkisi üzerinden ele alır. Değişen toplum yapısının çocukların eğitimi ve yaşlıların bakımı gibi aile tarafından yürütülen pek çok işlevin sanayileşme ile birlikte devlet tarafından yürütüldüğüne dikkat çeker. Değişmeyi birey temelli değil, orta veya makro ölçekli analizlerle aileyi toplumsal ölçekte değerlendirmiştir.

1.3. Çatışmacı Yaklaşım:

Marksistlere göre modern toplumda ailenin rolünü anlamak için, onun kapitalizm içinde nasıl işlev gördüğüne ve ona ne tür katkıda bulunduğu bakılması gerekmektedir. Bu yönden yapısalcı iki yaklaşım birbirine benzemekle birlikte Marksist yaklaşım aileyi sanayileşme bağlamında ele alırken Çatışmacı yaklaşım kapitalizme vurgu yapar. Toplumu alt ve üst yapı olarak sanayileşme temelinde iki merkezde ele alan Marksizme dayanan Çatışmacılara göre kapitalizm yani ekonomik alt yapı bütün üst yapı kurumlarıyla beraber aileyi de belirler. Çatışmacı yaklaşıma göre kapitalizm aileyi kapitalizmin sürdürülebilirliği için bir ideolojik koşullama vasıtası olarak kullanmaktadır.

Çatışmacı kuram boşanmanın sebebi olarak da aile içi eşitsizliği vurgulamaktadır. Kadınların baba evinde de koca evinde de eşit olmayan bir statüde barındıklarını savunurlar.

Günümüzde *Ralf Dafrendorf*, *Lewis Coser* gibi Marksist olmayan çatışma kuramcıları da bulunmaktadır. Yapısal işlevselcilik gibi Çatışmacı Yaklaşımlar da modern ve makro özelliklere sahiptir. Toplumlara alt ve üst yapı olmak üzere ikili bir model ile tanımlayan Marksizme göre; alt yapının unsuru olan ekonominin (kapitalizm) bütün kurumlarıyla birlikte üst yapının parçası olan aileyi de belirlemesi kaçınılmazdır. Aile kapitalizmi yeniden üreten kurumlardandır. *Goldthorpe* ve *Nuffield*'in ifade ettiği gibi ailenin işlevi çocuklarını kendisi gibi eğiterek gelecekte yerini alacak yedek ucuz işgücünü yetiştirmektir. Kapitalizmin varlığını sürdürmesi bu döngüye muhtaçtır. Benzer şekilde boşanmayı da ekonomik temellerde açıklayan Çatışmacılara göre ABD'deki boşanma oranlarının yüksek seviyede olmasını temel eşitsizlikler bağlamında ele alır. Bu doğrultuda evliliği toplumdaki eşitsiz erkek egemen ilişkinin sürdürülebilmesinin teminatı bir araç olarak görürler. *Abbott* (2010) hem İşlevselcilik hem de Çatışmacılık tarafından günümüz toplumlarının tamamında çekirdek aileyi yaygın / baskın kabul ederek alternatif aile biçimlerinden söz etmemesini eleştirir. Bu her şeyi ekonomik nedenlere bağlayan ekonomik belirleyicilik / determinizm Marksizmin aileye ilişkin açıklamalarının eleştiri konusu olmuştur.

Klasik sosyolojik yaklaşımların dışında güncel bir yaklaşım olarak kullanılmaya başlayan **Feminist Yaklaşım** da aile bağlamında ele alınmalıdır. Feministlere göre aile sadece kapitalizmin ihtiyacı olan emeği üreterek onu destekleyen birim olmanın ötesinde ataerkilliği de yeniden üreten birimdir. Yani aile hem kapitalizmin hem de ataerkilliğin sürdürülebilme garantisidir. Aynı işi yapan kadına erkeğe göre daha az ücret ödenmesi, kapitalist sistemin yedek ve ucuz iş gücü kaynağını üretir. Feminizm bu anlamda sosyolojiye de eleştirel bakar ve sosyolojinin toplumsal yaşam hakkında yanlış görüşlere sahip olduğunu iddia eder.

Bir diğer güncel yaklaşım da **Postmodernizm** olarak literatürde yerini almıştır. Modernizmin romantik ideallerinin toplumsal sorunları çözemediğini, ekonomik gelişmelere rağmen toplumsal refahın yaygınlaşmadığını, çok sayıda çocuğun yoksulluk ve sefalet içinde doğup ve büyüdüğünü dile getirerek; modern aile yapısını eleştiren bu kuram geniş ailenin çözülmesi, çocuğun ebeveyni dışında büyütülmesi ve medyanın modernizmin en güçlü aygıtı olması gibi başlıklara dikkat çekmektedir (Kasapoğlu, 2012, s. 4-20).

2. Aile Kavramına Kutsal Metinler Bağlamında Bakış

Aile, insanlık tarihinin en eski hatta ilk kurumlarından biridir. Bu durum kutsal metinlerde de şöyle yer almaktadır:

“Sizi bir nefisten yaratan ve gönlünün huzura kavuşacağı eşini de ondan var eden Allah'tır. Eşine yaklaşınca, eşi hafif bir yük yüklendi ve bu halde bir müddet taşıdı. Hamileliği ağırlaşınca, karı-koca, Rableri olan Allah'a: 'Bize kusursuz bir çocuk verersen, and olsun ki şükredenlerden oluruz' diye yalvardılar.” Kur'an-Âraf: 7/189 (Kuran Meali, 2008)

“Allah evliliği ve aileyi yarattı.” İncil-Yaratılış 2:18-25 (Hane/Aile)

“Tanrı Adem'i topraktan yarattı ve burnuna yaşam soluğu üfledi. Böylece Adem yaşayan varlık oldu... Sonra “Adem'in yalnız kalması iyi değil” dedi, “Ona uygun bir yardımcı yaratacağım.” Derken Tanrı Adem'e derin bir uyku verdi. Adem uyurken, Tanrı onun kaburga kemiklerinden birini alıp yerini etle kapladı. Adem'den aldığı kaburga kemiğinden bir kadın yaratarak onu Adem'e getirdi. Adem “İşte bu benim kemiklerimden alınmış bir kemik, etimden alınmış bir ettir” dedi. Ona “kadın” denilecek, çünkü o adamdan alındı.” Tevrat-Tekvin: 2/7, 21-23 (Kadın, Erkeğin 'Kaburga Kemiğinden' mi Yaratıldı?, 2008)

Hem yukarıdaki kutsal metinlerde, hem de sosyolojik kaynaklarda ailenin temeli **evlilik** kurumu ile başlar. Giddens'a göre evlilik, iki yetişkin insanın arasındaki, toplum tarafından tanınan ve onaylanan bir cinsel birliktelik olarak tanımlanabilir (Giddens, 2000, s. 148).

Evlilik ailenin çoğalması, dolayısıyla evlenen çiftinin dünyaya getirdiği çocukları yetiştirmesi beklenen bir kurumdur (Giddens, 2000, s. 617). Bütün dinlerde kutsal ve tavsiye edilmiş bir kurum olarak ailenin temelini oluşturan evlilik kurumu için meşruiyet büyük bir öneme sahiptir. Dolayısıyla dinsel törenlerde, dinî semboller, kültürel kalıplar ve geleneksel

ritüellerle gerçekleştirilen nikâh akdi tarih boyunca, bütün toplumlarda varlığını ve gücünü muhafaza etmiştir.

Goode, Hill ve Hansen, Christensen, Nye ve Berardo, Aldous, Hopkins ve Mc Clure, Burr aile ile ilgili çalışanlar arasında ilk sıralarda yer almaktadırlar. Çalışmalar daha ziyade kavramsal çerçeve, genellemeler, ampirik bulgular, değişkenler, önermeler üzerinde duran çalışmalardır (İçli, 1997, s. 61).

3. Türk Toplumunda Ailenin Yapısı ve Değişimi

Türkiye’de varolan aile tipleri kendi içlerinde de farklılaşmak üzere ölçüt olarak büyük ve küçük aile olmak üzere iki ana başlıkta incelenebilir (Bkz. Şekil 1).

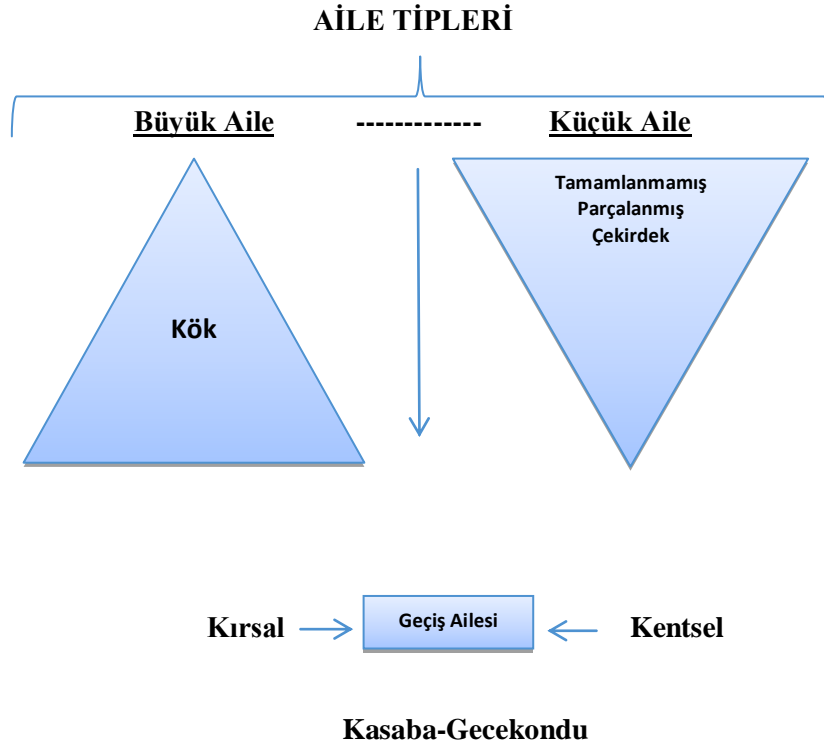

Şekil 1: Türkiye’deki Aile Tipleri (Gökçe, 1976)

Büyük aile; kırsal alanda yaşayan, tarımla geçimini sağlayan, akrabalık bağları güçlü, ataerkil yapının hâkim olduğu, geleneksel hayat anlayışına göre şekillenen aile tipi olarak tanımlanmaktadır.

Küçük aile ise; kentsel alanda yaşayan, sanayi, ticaret ya da hizmet sektöründe çalışan sınırlı hane halkından oluşan, akrabalık bağları ve geleneksel yapının zayıfladığı, karar mekanizmasının aile bireyleri arasında paylaşıldığı aile tipi olarak ifadelendirilebilir.

Büyük aile özelliklerini korumakla birlikte küçük aile özelliklerini de sergilemeye başlayan; kır ve kent arasındaki gecekondu tipi aileler de **geçiş ailesi** olarak adlandırılmaktadır.

3.1. Eski Türk Ailesi

Pek çok toplumsal kurum gibi aile de tarihsel bir kurumdur. Eski Türklerde ailenin neliği ve niceliği hakkında tarihsel araştırmaların ve kaynakların azlığı dolayısıyla daha ziyade spekülatif yorumlarla isbata muhtaç çalışmalar, romantik ve fantastik bir ütopya olmaktan öteye gidememektir. Bu çalışmaların başında *Ziya Gökalp*'in eski Türk toplumu ve ailesi hakkındaki modern dönemin geçmişe enjekte edilmiş tek eşli, anaerkil, demokratik ve çekirdek aile tanımları gelmektedir (Canatan & Yıldırım, 2016, s. 99).

Bu tartışmalar bir yana tarihsel araştırmalara dayanarak aile yapısının eski Türk toplumundaki özelliklerini şöyle toparlamak mümkündür:

- 1) Türklerdeki hâkim aile “ana ailesi” değil “baba ailesi”dir. Bu ailede evlenme exogami (dışardan)’ye dayanır. Gelenekte gelin koca ve kayınbaba evine gelir.
- 2) Aile baba, oğul ve torunlardan meydana gelir. Evlenip giden kız ve ondan olma torunlar aileden sayılmazlar.
- 3) Ailede işbölümü cinsiyet ve yaşa göre şekillenir. Oğlun yetiştirilmesinden baba, kızın yetiştirilmesinden ise anne sorumludur.
- 4) Eski Türklerde anneye “ög”, annesi ölmüş çocuğa da aynı kökten gelen “öksüz” denmektedir.
- 5) Kız ve erkek çocuklar arasında ayırım yapılmaz, “oğul” evlât anlamında kullanılır. Kızlar evlendiklerinde aile bağı kopar, eşinin ailesinin mensubu olurdu. Mirasını da çeyiz olarak götürür.
- 6) Çok eşlilik yaygın olmakla birlikte bilinen ve görünen bir şeydir.
- 7) Evliliğin sembolü evdir. Evlenmek ise yeni ev kurmak anlamına gelir. Evlilik yani karı-kova bağı kadın için anne-baba bağından önce gelir.
- 8) Evlilik eşler arasında değil aileler arasında, mutlaka bir “aracı” vasıtasıyla ve tanıkların şahitliğinde kurulur.
- 9) Evlilik süreci “söz kesme” ya da “beşik kertme” âdetiyle başlar, “nişan” ve “nikâh” törenleriyle tamamlanır.
- 10) Evlilik, boşanma ve kız kaçırma gibi durumlar bir takım maddî karşılıklarla kültürel geleneklerde yerini almıştır. “Kalın” veya “başlık” kız ailesine evlilik için verilen para veya maldır. Bu uygulama kaçırma olayında “diyet” olarak adlandırılır.

Genel olarak yukarıdaki gibi sıralanabilen eski Türk ailesinin bazı özellikleri bugüne kadar varlığını korurken bazıları değişim geçirmiş, kimisi ise işlevini yitirmiştir (Canatan & Yıldırım, 2016, s. 101-102).

3.2. Osmanlıda Aile

Osmanlı'da aile araştırmaları kapsadığı kozmopolit toplum yapısına bağlı olarak hem “milletler” hem de “dinler” bağlamında ele alınarak kategorize edilmelidir. Lâkin “Osmanlı ailesi” deyimini ile bütün bu çok katmanlı yapının ortak özelliklerini tek şemsiye altına toplamaya imkân vermektedir. (Bkz. Şekil 2)

Osmanlı dönemi Müslüman ailesi için yağın fakat doğru olmayan poligami (çokkarılılık), kadının kafes arkasında oturması, kadının erkekten asla boşanamaması gibi kanı ve oryantalist kaynaklar doğru değildir. Bu anlamda mahkeme ve tereke kayıtları ile bazı seyyahların yazınları en önemli kanıtlardır. 16. yüzyıl Osmanlı toplumunda poligaminin iltifat görmediği bahsi geçen kaynaklardan anlaşılmaktadır (Ortaylı, 2009, s. 184).

Madeline Zilfi muhalaa ile ilgili makalesinde, bilinen gerçekleri dönemin değişen şartlarını göz önünde bulundurarak tekrarlar. Zilfi, çalışmasının temel aldığı XVIII. yüzyılda, muhalaa şeklinde boşanmanın önceki dönemlere kıyasla çok yaygınlaştığını ve her kesimden insanın bu yola başvurduğunu belirtir³. Muhalaa tarzında boşanma şeklini, -İslam hukukunda yaygın görülen ve erkeğe ayrıcalık tanıyan boşanma şeklinin aksine- kadına söz hakkı veren bir sistem olarak değerlendiren Zilfi'ye göre, XVIII. yüzyılda kadınların muhalaa talebindeki artış, kadınların aile ve toplum içinde güçlenen pozisyonları ve değişimsizlikler arası ilişkiler ile alakalıdır (Argıt, 2005, s. 587-588).

Osmanlı ailesi 18.-19. Yüzyıllarda genellikle çekirdek ailedir. Buna rağmen akrabalık, geniş aile ve cemaat gibi toplumun sağlam yapıları ayaktadır. Her din kendi mensupları için dinî toplanma alanları (cami, kilise, sinagog vb.) merkezli bir cemaat dayanışmasına zemin oluşturmaktadır (Ortaylı, 2009, s. 184).

16. yüzyıldan sonra kadınlar yaygın olarak peçe kullanmakla birlikte kentlerde sağlık hizmetleri, ticaret ve ev hizmetlerinde çalışmaktadır. Kayıtlara göre Bursa'da yapılan bir araştırmada çalışanların %35'i kadınlardır. Kırsal bölgede ise bütün Anadolu'da “köylü

³Madeline Zilfi, “We Don't Get Along”, Women in the Early Modern Era, s. 264-297; a.mlf., “Women and Society in Tulip Era”, Women, the Family and DivorceLaws in Islamic History, s. 264-297.

kadın” üretimin içindedir. Kentli kadınlara göre daha dışa dönük ve özgür bir yaşama sahiplerdi (Kasapoğlu, 2012, s. 68).

Cumhuriyet öncesine ait Türk aile yapısını inceleyen bilimsel çalışmaların olmaması yeni dönem çalışmaların zorluklarındandır.

Toplumsal değişim ile Türk ailesinin gelişim çizgisi arasındaki doğrusal çizgiyi inceleyen Ziya Gökalp; Türk ailesinin ataerkil olduğu kadar anaerkil bir yapıya sahip olduğunu ifade etmektedir (İçli, 1997, s. 65).

Türkiye’de aile sosyolojisiyle ilgili çalışmalar yapan bir diğer isim Prens Sabahattin’dir. Bilhassa gözleme dayalı deneysel araştırmalar, anket çalışmaları ve örnekleme gibi Le Play tarzı aile monografilerini köylerde uygulamış; ilk köy monografilerinin örneklerini oluşturmuştur (İçli, 1997).

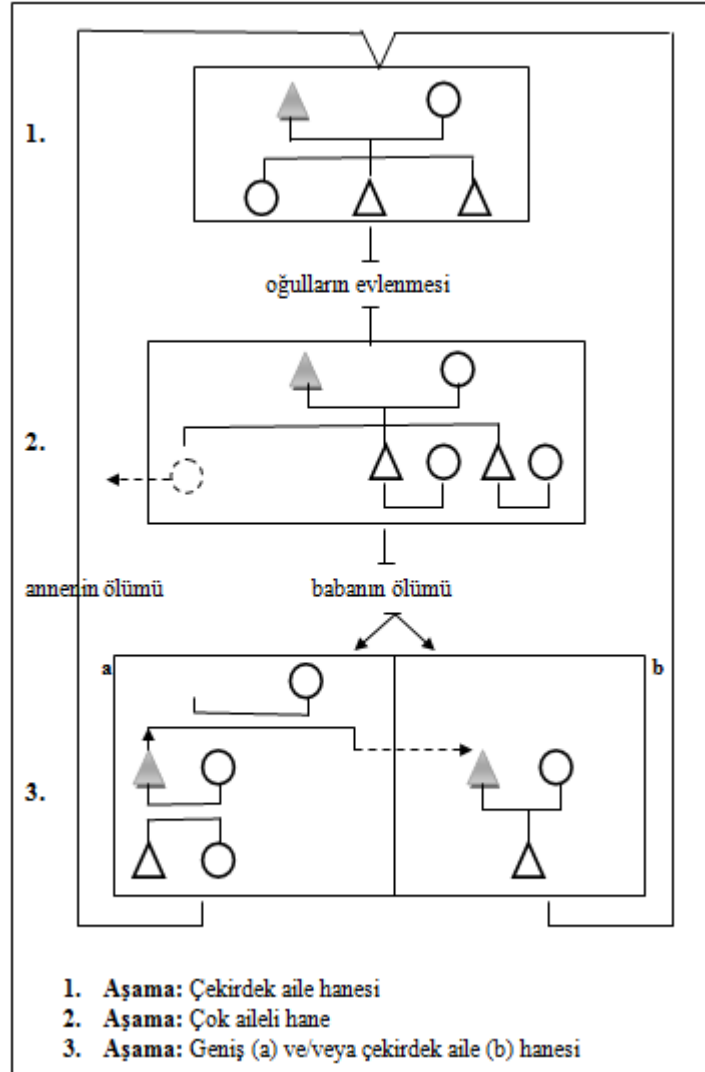

Şekil 2: İdeal-Tipik Osmanlı-Türk Hane Döngüsü

(Duben, 2012, s. 123)

3.3. Cumhuriyet Dönemi Türk Ailesi

Türkiye’de ailenin yapısal değişimi Cumhuriyet döneminde daha çok hukuksal güdümlenmelerle modernleşme çabası olarak gerçekleşmiştir. İsviçre medenî hukukunun 1926’da TBMM tarafından kabul edilmesi ile birlikte kadın ve erkeğin mal ve servet paylaşımında eşitlenmesi, poligaminin yasaklanması ve nikâh akdinin yasa güvencesine alınması gibi özellikle kadının güçlenmesi anlamına gelen yenilik ve değişiklikler hayata geçmiştir (Canatan & Yıldırım, 2016, s. 114).

Türk Romanında Aile adlı bir çalışmada 1870-1970 yılları arasında yayınlanan 50 civarında Türk romanının değerlendirilmesi yapılmış; bu romanlarda işlenen 96 aileye mercek tutulmuştur. Bu ailelerden 43’ü konak, köşk veya yalıda oturan üst düzey aileler olarak dikkati çekiyor. Baskın çoğunluğu çekirdek aile, çocuk sayısı az, 11 ailenin çocuğu yok. 45 aile tek çocuklu, 25 ailenin 2, 10 ailenin 3, 5 ailenin ise 4 ya da çok çocuğu bulunuyor. İki nesil birlikte yaşarken 16 ailede ise 3 nesil bir arada. Ataerkil aileler çoğunluk olmakla birlikte 96 ailenin 25’inde aile reisi kadınlardır (Esen, 1991, s. 210).



Görsel 1: *Türk Romanında Aile Kurumu* (Esen, 1991)

1926’da yasalaşan Medeni Kanun radikal bir kanunlaştırma eylemi olduğu halde, gerek bahsi geçen araştırmadaki romanlarda yer alan aile yapısının değişim süreci, gerekse günümüze kadar olan süreçte Türk toplumunun değişimi, bu kanunun her şeye rağmen kabullenilip benimsendiğini göstermektedir (Ortaylı, 2009, s. 186).

Kadının toplumsal ya da sosyal yapıdaki alanının genişlemesi, hızlı kentleşme, çalışma hayatı koşullarının iyileştirilmesi, kadına pozitif ayrımcılık gibi pek çok anlamda taleplerini elde etmesi; küçülen ve dağılan ailelerde kadının sorumluluğunun ve yükünün artması ile beklenen mutluluk ve güven seviyesini yakalayamamıştır.

3.4. Gelenek ve Modernlik Arasında Aile

Cumhuriyet ideolojisinin aile politikası modernlik ve geleneğin uzlaşımına dayalı nitelikler taşır. Kız Enstitüleri ve Olgunlaşma Enstitüleri Türk ailesine geleneksel anne ve eş modelleriyle uyumlu programların uygulandığı eğitim kurumlarıdır. Ailenin reisinin de 2000’li yıllara kadar erkek olması yine modernleşme sürecindeki Türk toplumunda geleneksel hukukî örneklerdendir (Canatan & Yıldırım, 2016, s. 138). Kadının modernleşme sürecindeki

elde ettiği statü, hak ve özgürlükler geleneksel toplumsal cinsiyet rollerinin devam eden tutum ve normları ile çatışmaya; dolayısıyla başta kadın cinayetleri olmak üzere olumsuz tezahürleri görülmeye devam etmektedir.

Nitekim 2008-2013 tarihleri arasındaki konumuzla bağlantılı olarak baktığımız kadının öldürülme sebepleri içerik ve sayısal olarak ele alındığında anlamlı gelenek ve modernlik arasındaki kadının dramını gözler önüne sermektedir (Çetin, 2014). (Bkz. Tablo 2)

Kadınlar Hangi Nedenlerle Öldürüldü?	2008	2009	2010	2011	2012	2013
Ayrılık / boşanma Talebi	17,5	28,9	16,4	25,4	29,2	30
Kıskançlık	8,75	33	11,1	16,7	22,95	13
Kadının hayatına dair bir karar vermek istemesi	3,75	6,4	5,5	3,6	10,15	26
Namus cinayeti	0	0,9	0	9,2	3,2	2,0

**Tablo 2: 2008-2013 Tarihleri Arası Kadının Öldürülme Sebepleri
(Çetin, 2014)**

Bilhassa ayrılık ve boşanma ile kadının hayatına dair karar vermek istemesi gibi modern kimlik talepleri geleneksel toplumsal cinsiyet rollerinin duvarları arasında sıkışmaktadır.

SONUÇ

Aile toplumun temel yapı taşı olarak ilk insandan günümüze kadar varlığını ve önemini bütün toplumlarda değişim gösterse de korumaya devam etmiştir. Türk ailesinin değer, norm, üye sayısı, evlenme tarzı, gelenek ve modernlikle ilişkileri, kır ve kent boyutları açısından önemli değişimler içindedir. Öyle olmakla birlikte batı toplumlarıyla kıyaslandığında Türk aile yapısı kısmen bozulmuş olsa da, nispeten iyi durumdadır. Yapılan çalışmada bulgulardan elde edilen sonuçlar şöyle ifade edilebilir:

- a) Aile toplumsal yapının temel dinamiklerindedir. Toplumlar din, devlet, eğitim, ekonomi gibi diğer sosyal kurumların öncelikle aile sistemleri içerisinde geliştilerini, sonraları bu kurumların kültürel gelişmesi ile birlikte aileden bağımsız hale geldiklerini söylemek mümkündür.
- b) “Sembolik Etkileşimcilik”, “İşlevselcilik”, “Çatışmacılık”, “Feminizm” ve “Postmodernizm” gibi yaklaşımlar aileyi sosyolojik kuramsal bir çerçeveye oturtmaya çalışmışlardır.

- c) Ailenin günümüze kadar korunarak gelen yapısında dinler tarihi olarak da okunabilen insanlık tarihi içindeki kutsal metinlerin evliliğe ve aile kurumunun kuruluş ve işleyiş biçimine olan etkisi göz ardı edilmemelidir.
- d) Aile değerlerinin başında evlilikle ilgili değer ve ilkeler geldiği görülmüştür.
- e) Türk toplumunda aile yapısı, tipleri ve işleyişi büyük aile, küçük aile ve geçiş ailesi olarak sınıflandırılabilir.
- f) Eski Türklerde aile yapısıyla ilgili yeterli bilimsel kaynak olmamakla birlikte anlatıların daha ziyade ütopyalar olduğu ortaya çıkmıştır.
- g) Osmanlı’da etnik ve dinî olarak çok katmanlı ve çeşitli aile yapı ve hukuku dikkati çekmektedir. Tarihî kaynakların çoğu yanlı ve oryantalist, gerçeklikten uzak söylemler barındırmaktadır.
- h) Cumhuriyet döneminde ise İsviçre medeni hukukuna göre devrimlerle şekillenen ailede kadın olgusu dikkati çekmiştir.
- i) Gelenekle Modern arasında Türk aile yapısı kimlik arayışını sürdürmektedir.

Samuel Bulter “*Aile toplumun özüdür. Onu tahribe yönelen her şey toplumun tahribine yönelmiş demektir.*” sözüyle, ailenin ve dolayısıyla aileye dair çalışmaların toplumsal önemini ifade etmektedir.

Sembolik etkileşimci, işlevsel ve çatışmacı gibi modernleşmeci yaklaşımlarla, kentleşme ve sanayileşmenin getirdiği toplumsal değişim nezdinde aile yapısı incelenmiş; yerelde aile kavramına süreç ve işleyiş dinamikleri çerçevesinde değinilmiştir.

Toplumsal değişimi inceleyen kuramcıların aileye yönelik yaklaşımları da ailenin değişimi ile paralel olarak yeni bilgi ve örüntüleri kurmakta yeni çalışmalara ihtiyaç duyulmaktadır. Bu anlamda boşanmalar, tek ebeveynli çocuklar, bekâr anneler, bağımlı yaşlılar, sıra dışı aile biçimleri, azalan doğurganlık ve ahlâk gibi toplumsal değişimin getirdiği çok sayıda konu üzerine Batı’da yapılan mikro düzeyli çalışmalar bulunmaktadır. Aile sosyolojisinin Batı’ya göre daha çok yeni sayıldığı Türkiye’de ise çalışmaların hem nicelik hem de yerel nitelik açısından yetersiz olduğu; aynı zamanda Batı aile tipolojisine bağımlı çözüm önerileri ürettiği söylenebilir.

Bu çalışmada bazı temel başlıklara değinmekle birlikte çok farklı alanlara temel teşkil eden Aile kurumunu her yönü ve bütün başlıkları ile değerlendirmek mümkün olmamıştır. Kabul edilmelidir ki aile pek çok akademik disiplinin önemli bir çalışma alanı olduğundan, bütün bakış açılarını ve alt başlıklarını tek makalede toplamak muhtemel değildir. Çalışmanın amacı aile kavramına temel sosyolojik kuramların perspektifinden ve tarihsel sürecin aile yapısındaki etkilerine genel bir çerçeve çizebilmektir.

REFERANS

- Argıt, B. İ. (2005). *Osmanlı Hukuk Çalışmalarında Kadın*. Retrieved Nisan 2, 2017, from Türkiye Araştırmaları Dergisi: www.academia.edu
- Canatan, K., & Yıldırım, E. (2016). *Aile Sosyolojisi*. İstanbul: Açılım.
- Çetin, İ. (2014). *Gelenek Ve Modernite Arasında Türkiye’de Son Dönem Kadın Cinayetleri*. Retrieved Nisan 2, 2017, from Sosyoloji Dergisi: <https://www.academia.edu/>
- Duben, A. (2012). *Kent, Aile, Tarih*. (L. Şimşek, Trans.) İstanbul: İletişim.
- Esen, N. (1991). *Türk Romanında Aile Kurumu (1870-1970)*. Retrieved Nisan 2, 2017, from TC Başbakanlık Aile Araştırma Kurumu Başkanlığı: <http://ailetoplum.aile.gov.tr>
- Giddens, A. (2000). *Sosyoloji*. Ankara: Ayraç.
- Gökçe, B. (1976). Aile ve Aile Tipleri Üzerine Bir İnceleme. *H. Ü. Sosyal ve Beşeri Bilimler Dergisi*, 8.
- Hane/Aile*. (n.d.). Retrieved Nisan 2, 2017, from İncil: <http://incilbg.com>
- Henslin, J. M. (2001). *Sociology: A Down to Earth Approach*. Boston: Allyn and Bacon.
- İçli, G. (1997). Aile Araştırmalarında Yöntem ve Yaklaşım. *Pamukkale Üniversitesi Eğitim Fakültesi Dergisi* (3), 59-68.
- Kadın, Erkeğin ‘Kaburga Kemiğinden’ mi Yaratıldı?* (2008, Ağustos 12). Retrieved Nisan 2, 2017, from İhsan Eliaçık: <http://www.ihsaneliacik.com>
- Kağıtçıbaşı, Ç. (2000). *Kültürel Psikoloji*. İstanbul: Evrim.
- Kasapoğlu, A. (2012). *Aile Sosyolojisi*. Eskişehir: Anadolu Üniversitesi.
- Kuran Meali*. (2008). Retrieved Nisan 2, 2017, from Kuran Meali Kıyasla: <http://www.kuranmeali.org>
- Ortaylı, İ. (2009). *Osmanlı Toplumunda Aile*. İstanbul: Timaş.
- SEKAM. (2011). *Türkiye’de Aile*. (C. Vatandaş, Ed.) İstanbul: SEKAM.
- UNİCEF. (2004). *İnsan Hakları Evrensel Bildirgesi*. Retrieved Mart 27, 2017, from UNİCEF Türkiye: <https://www.unicef.org/turkey/>