

# Examination of Alejandro Aravena's Social Housing Examples within the Scope of Bauman's Philosophy of Social Inequality

## Bauman'ın Sosyal Eşitsizlik Felsefesi Kapsamında Alejandro Aravena'nın Sosyal Konut Örneklerinin İrdelenmesi

Ümran SOFUOĞLU  
DEMİRBAŞ<sup>1</sup>



<sup>1</sup>Mimar Sinan Güzel Sanatlar Üniversitesi,  
Lisansüstü Eğitim Enstitüsü, İç Mimarlık  
Bölümü, İstanbul, Türkiye

Nuriye Nida ÇELEBİ ŞEKER<sup>2</sup>



<sup>2</sup>Mimar Sinan Güzel Sanatlar Üniversitesi,  
Mimarlık Fakültesi, İç Mimarlık Bölümü,  
İstanbul, Türkiye



Received / Geliş Tarihi 06.11.2024

Revision Requested /  
Revizyon Talebi 29.11.2024

Last Revision / Son  
Revizyon 03.03.2025

Accepted / Kabul Tarihi 06.03.2025

Publication Date / Yayın  
Tarihi 15.03.2025

Corresponding author / Sorumlu Yazar:  
Ümran SOFUOĞLU DEMİRBAŞ

E-mail: umransofuoglu@gmail.com

Cite this article: Sofuoğlu Demirbaş, Ü. & Çelebi Şeker, N.N. (2025). Examination of Alejandro Aravena's Social Housing Examples within the Scope of Bauman's Philosophy of Social Inequality. *PLANARCH - Design and Planning Research*, 9(1), 202-212. DOI:10.54864/planarch.1580590

### ABSTRACT

With the impact of globalization, societal structures and the transformations experienced by society have exacerbated social inequalities. Zygmunt Bauman, who explains the social issues emerging from globalization by emphasizing the importance of human relationships, evaluates the topic through the lens of social inequality philosophy. The processes and inequalities that society undergoes also affect the space in which individuals find reality. Therefore, the process of designing space and the responsibility of the designer are of great significance. Designed spaces should serve all individuals equally and fairly. In this context, the primary focus of this study is to highlight the necessity of the designer's understanding of users and their social responsibility in the housing production process, which is shaped by varying economic conditions. The aim of this research, situated at the intersection of sociology and architecture, is to evaluate the social housing projects designed by architect Alejandro Aravena in the context of the economic implications of Bauman's theory of social inequality. The scope of the research is limited to the structures completed under the leadership of Aravena and his Elemental Group, which align with the same objectives and principles, as detailed on Elemental's official website. The causal-comparative visual analysis model, one of the quantitative research methods, has been chosen for this study. As a result, it has been observed that Aravena, as a designer, adopts a conscientious approach in line with the philosophy of social inequality. The findings indicate that Bauman's philosophy of social inequality and Aravena's design approach align with each other.

**Keywords:** Zygmunt Bauman, social inequality, Alejandro Aravena, social housing, sociology of space.

### ÖZ

Küreselleşmenin etkisiyle toplumsal yapının ve toplumun yaşadığı değişimler sosyal eşitsizlikleri arttırmaktadır. Küreselleşmenin ortaya çıkardığı toplumsal sorunları insan ilişkilerinin önemine değinerek açıklayan Zygmunt Bauman, konuyu sosyal eşitsizlik felsefesi ile değerlendirmektedir. Toplumun yaşadığı süreçlerin ve eşitsizliklerin görünür olduğu, insanın içinde gerçeklik kazandığı mekân da etkilemektedir. Bu nedenle mekânın tasarlanma süreci ve tasarımcının sorumluluğu oldukça önemlidir. Tasarlanan mekânlar tüm insanlara hizmet etmeli, eşit ve adil olmalıdır. Bu bağlamda farklı ekonomik şartlar altında değerlendirilen konut üretim sürecinde, tasarımcının kullanıcıyı anlaması ve sosyal sorumluluğunun gündeme getirilmesi çalışmanın temel çıkış noktasıdır. Sosyoloji-mimarlık arakesitindeki araştırmanın amacı, Bauman'ın sosyal eşitsizlik teorisinin ekonomik yansımaları bağlamında mimar Alejandro Aravena'nın tasarladığı sosyal konutları değerlendirmektir. Araştırmanın kapsamı, Aravena önderliğinde Elemental Grubu ile aynı amaç ve ilkelerle tamamladıkları Elemental'ın internet sitesinde detayları yer alan yapılar olarak sınırlandırılmıştır. Araştırma için nicel araştırma türlerinden nedensel-karşılaştırmalı görsel analiz modeli tercih edilmiştir. Sonuç olarak, sosyal eşitsizlik felsefesi kapsamında bir taraf olan Aravena'nın bir tasarımcı olarak sağduyulu tavır sergilediği görülmüştür. Araştırma sonucunda, Bauman'ın sosyal eşitsizlik felsefesi ile Aravena'nın tasarım yaklaşımının örtüştüğü tespit edilmiştir.

**Anahtar Kelimeler:** Zygmunt Bauman, sosyal eşitsizlik, Alejandro Aravena, sosyal konut, mekân sosyolojisi.



## Giriş

Küreselleşmenin etkisiyle toplumlarda sosyal eşitsizliklerin artış göstermesi, kentsel yaşamın dinamiklerini etkilemektedir. Bu süreç, yalnızca bireylerin yaşam kalitesini değil, aynı zamanda toplumsal ilişkilerin mekânsal boyutlarını da yeniden şekillendirmektedir. Zygmunt Bauman'ın sosyal eşitsizlik üzerine geliştirdiği fikirler, bu dönüşümün anlaşılmasında önemli bir rehber sunmaktadır. Bu eşitsizlikler; yoksulluk, barınma sorunları ve toplumsal dışlanma türü alanlarda kendini göstererek bireylerin yaşam kalitesini önemli ölçüde düşürmektedir. Neoliberal politikaların bu süreci hızlandırdığı gözlemlenmektedir. Bu politikalar düşük gelirli grupların toplumsal dışlanmasını artırarak, kentsel mekânlarda barınma sorunlarının ve yoksulluk bölgelerinin oluşumunu hızlandırmıştır. Bireyselleşmenin ön plana çıktığı ve gelir eşitsizliklerinin arttığı postmodern toplumlarda, toplumun sosyal açıdan bir bütün olma süreci giderek zorlaşmaktadır.

Bauman, insan ilişkilerinin önemine vurgu yaparak, iki taraf arasında oluşan veya oluşabilecek sorunları sosyal eşitsizlik bağlamında ele almıştır. Bununla birlikte, sadece problemi tarafın perspektifine odaklanmayıp, sorunu göz ardı eden tarafı da eleştirmiştir. Bu nedenle Bauman, insanı insan yapan en önemli değer, başkalarını dikkate almayı, önemsemeyi ve sorumluluk almayı içeren ahlaki bir dürtü olarak geliştirilmesi gerektiğini; bunun ise merhamete dayalı bir bilinçle ele alınması gerektiğini ifade etmektedir (Smith, 1999, s. 33). Bu bilinç yeterli seviyede olgunlaşmadığında, bireyler basit gerçekleri görmez hale gelir ve toplumsal ya da doğal yolla ortaya çıkan veya çıkacak olan her sorun ve felaket doğru şekilde değerlendirilemez (Bauman, 2014a, s. 8-14). Bauman'ın bu anlayışı, bireyler arası ilişkilerdeki merhamet eksikliğinin geniş çaplı sosyal eşitsizlikler üzerindeki mekânsal ve toplumsal etkisini azaltmada kritik bir rol oynamaktadır.

Sosyal süreçler ile mekân arasında sürekli bir etkileşim vardır. Mekân, yalnızca fiziksel bir alan olmanın ötesinde, sosyal eşitlik ve eşitsizliklerin şekillendiği ve yeniden üretildiği bir bağlam olarak ele alınmalıdır. Mekânın üretim süreçleri, toplumun mekânı kullanma biçimi ve iktidar ilişkilerinin mekân üzerindeki etkisi, mekân sosyolojisinin temelini oluşturmaktadır. Bu sebeple mekân; politik, kültürel, toplumsal ve düşünsel öğelerin bütünü barındıran sosyal bir formdur. Toplumsal yapıyı ve değişimleri insani bir perspektiften mekânda ele almak, gerçekliği ortaya çıkarmaktadır. Bu bağlamda, toplumsal eşitsizliklerin mekân üzerindeki etkileri göz önünde bulundurulduğunda, mimarlık disiplininin bu sorunlara müdahale etme potansiyeli daha da önem kazanmaktadır.

Mimarlığın toplumsal sorunlara çözüm geliştirdiği noktada özellikle sosyal konutlar, ekonomik kaynakların sınırlı olduğu topluluklar için daha eşit bir barınma ortamı sunmaktadır. Sosyal bir form olarak mekânı tasarlayan mimarın rolü, bu noktada büyük önem taşımaktadır. Tasarımcının, kullanıcıların sorunlarını anlaması ve tarafsız bir yaklaşımla karar verici konumunda olması kritik bir sorumluluktur. Sosyal konut tasarımlarında kullanıcı katılımı, bireylerin yalnızca bir mekânın tüketicisi olmadığını, aynı zamanda bu mekânı oluşturan aktif katılımcılar olduklarını vurgulamaktadır. Bu yaklaşım, sosyal eşitsizliklerin mekânda yarattığı etkileri azaltmayı ve mekânın birleştirici bir unsur olarak işlev görmesini amaçlamaktadır. Tasarım sürecine kullanıcıların dahil edilmesi, kullanıcılara daha iyi bir barınma deneyimi sağlamak ve toplumsal dayanışmayı güçlendiren bir yaklaşım olanağı sunmaktadır.

Toplumsal sorunlara eleştirel bir yaklaşımla bakan ve 2016 Pritzker Mimarlık Ödülü sahibi Alejandro Aravena, bu alanda öne çıkan isimlerden biridir. Düşük gelirli insanlar için tasarladığı sosyal konutlarla tanınan Aravena, kullanıcı katılımıyla artımlı bir tasarım modeli oluşturmuş ve bu yaklaşımıyla mimarlık dünyasında özel bir yer edinmiştir. Bu bağlamda, Bauman'ın sosyal eşitsizliklere dair ortaya koyduğu düşünceler ile Alejandro Aravena'nın tasarım pratiği arasındaki ilişkiyi keşfetmek üzere metodolojik bir yaklaşım benimsenmiştir.

Bu temel, metodolojik yaklaşımların ve inceleme süreçlerinin belirlenmesinde önemli bir rol oynamaktadır. Sosyoloji ile mimarlık arakesitinde gerçekleştirilen bu araştırma, Bauman'ın sosyal eşitsizlik felsefesi çerçevesinde Alejandro Aravena'nın düşük gelir grupları için tasarladığı sosyal konutları incelemeyi amaçlamaktadır. Araştırmanın kapsamı, Aravena liderliğinde Elemental Grubu tarafından tamamlanan ve Elemental'ın internet sitesinde detayları bulunan yapılarla sınırlıdır. Bu sosyal konutlara ait veriler, farklı dijital veri tabanlarından elde edilmiştir.

Araştırma, nicel araştırma yöntemlerinden nedensel-karşılaştırmalı görsel analiz modelini temel almaktadır. Çalışmanın metodolojisi iki aşamadan oluşmaktadır. Birinci aşamada, mevcut literatür incelenerek Bauman'ın sosyal eşitsizlik felsefesi, sosyal konutlar ve Aravena'nın tasarım yaklaşımına ilişkin kavramsal bir çerçeve çizilmiştir. İkinci aşamada ise seçilen örnekler, Bauman'ın felsefesinin ekonomik yansımaları bağlamında değerlendirilmiştir.

## Bauman'ın Sosyal Eşitsizlik Felsefesi

Bauman, sosyoloji ile ilgili teorik bilgi ve kavramları gündelik hayata indirgeyerek, kendi bakış açısını sosyolojik bir okumayla sağduyusal bir alan olarak anlaşılır bir dille okuyucuya yansıtmaya çalışan bir düşünürdür. Bauman, insanlığın ahlaki sorumlulukları ve empati yeteneğiyle başkalarının düşünülmesinin ve önemsenmesinin gerekliliğini, merhamete dayalı ahlaki bir bilinçle açıklamaktadır (Smith, 1999, s. 33; Ertoyl ve Yalçın, 2017).

Çalışmalarında neoliberalizm eleştirisi üzerinden küresel sorunlara odaklanan Bauman, sıvı (akışkan) modernite olarak ifade ettiği postmodern toplumlarda gündelik hayatta kimlik, göç, gelir dağılımı, vatandaşlık, refah gibi konuların birbiriyle ilişkisine değinmektedir. Birçok toplumsal sorunu sosyal eşitsizlik konusuyla ilişkilendirip örnekleyerek, teorik analizler yapmaktadır. Bauman (2017), *Akışkan Modernite* kitabında modern yaşamın geçiçi, kırılmalı ve değişken özelliklerinden dolayı modern olmanın sürekli bir oluş halini barındırdığını belirtmektedir. Bireylerin belirsiz, amaçsız ve hızla değişen yaşam biçimleri onları akışkan modernite çağında bireyselleşmeye itmektedir. Bu sebeple de yutttaşlığa karşı olan bireyselleşmeyle bireyler, toplumun ortak çıkarları ve iyi bir topluma kayıtsız hale gelmektedir.

Bauman sosyal eşitsizliği tanımlarken “özgürlük oranı” kavramını kullanır. Değerler ve kaynakların toplamı, ona göre bireyin özgürlük oranını belirlemektedir (Bauman, 2016, s. 127). Kaynaklar bireyin sahip olduğu maddi kaynakları ve sosyal sermayesini kapsarken, değerler bireyin ulaşabileceği çeşitli hedefleri kapsayan seçimlerden ona en yakın olanı seçmesini içermektedir. İnsanların neyi yapıp yapamayacağı her birey için farklı seçim imkânlarını içerdiğinden, değişik özgürlük oranlarını kapsamaktadır. Yani sosyal eşitsizlik “... İnsanlar arasında ortaya çıkışları bakımından sosyal olan farklılıkların, insan ilişkileriyle meydana getirilip sürdürülmekte olan, farklı olarak dağıtılabilen, hatta o ilişkideki bir değişimle tümüyle ortadan kaldırılabilen türden farklılıkları...” içermektedir (Bauman, 2016,

s. 128). Bu durumda sosyal eşitsizlik kalıtım yoluyla aktarılan bir durum değil, tamamen insan ilişkilerine bağlı olarak gelişen ve değişen, seçme imkânına dayalı farklılıkları içermektedir. Aslında Bauman'ın "toplumsal eşitsizlik" değil de "sosyal eşitsizlik" kavramını kullanmasının nedeni budur. Çünkü bireyselleşmenin arttığı günümüz toplumlarında insan ilişkilerini değerlendirmek gerekmektedir. Bauman, iki kişi ya da taraf arasındaki var olan, yeniden oluşturulan ve düzenlenen problemleri sosyal eşitsizlik teorisi kapsamında incelemektedir.

Sosyal eşitsizliği tek boyutlu olarak düşünmeyen Bauman, günümüz postmodern toplumlarında gelinek düzeyi "*İnsanlar sadece zengin oldukları için zenginleşiyorlar. Fakir olanlar sadece fakir oldukları için fakirleşiyorlar.*" şeklinde açıklamaktadır (Bauman, 2019, s.16). Bu durum aslında toplumda orta sınıfın yok olduğunun ve ekonomik açıdan sınıfsal hiyerarşinin giderek belirginleştiğinin göstergesidir. Artık insanların statüsü, sosyal çevresi, doğduğu/yaşadığı yer gibi özellikler, insanın toplum içerisindeki bulunduğu konumun işaretleridir. Toplumlarla ilgili değerlendirmeler yapılırken ise "ortalama" değerlerin kullanılması, alt ve üst sınıf arasındaki uçurum olan toplumlarda doğru bir ölçüt olmamaktadır (Bauman, 2014a, s. 8). Toplumun farklı kesimleri için geçerli olabilmesi, bu değerlerin dağılımıyla ilgilenmeyi gerektirmektedir.

Ortalama değerlerin toplum içindeki eşitsiz dağılımını görebilenler sorunun sadece ekonomik tabanlı olduğunu düşünmektedirler. Sosyal eşitsizlikte dezavantajlı grup olarak görülen düşük gelirli kesim ise toplumsal düzeni bozan ve tehdit eden bir problem olarak değerlendirilmektedir. Ancak durum sadece asayiş bozan ekonomi kaynaklı bir sorun değildir. Aslında toplumun genelini etkileyen bir refah sorunu haline gelebilmektedir. Bu durumda her bireyin beden ve ruh sağlığını, yaşam kalitesini, siyasi katılımını, toplumu bir arada tutan bağları zedeleyen bir durum ortaya çıkmaktadır (Bauman, 2014a, s. 8-9). Bauman'ın sosyal eşitsizliği değerlendirme şekli, bu sebeplerle belirli bir kesimin problemleri görülmesi değil, toplumun genelini etkileyen sorunlardan biri nedeniyle kaynaklandığını görebilmenin önemsenmesidir.

Küresel bir eşitsizlik sorununun varlığından bahseden Bauman, düşük gelirli sınıfların "ikincil kayıp" ya da "ikincil hasar" olarak görüldüğüne değinmektedir. İkincil kayıp olarak nitelendirilen bu grup afet, salgın, ekonomik kriz gibi durumlarda gözden çıkarılabilecek bir toplum kesimi olarak görülmektedir. Örneğin, siyasilerin müteahhit çıkarlarını görmezden gelip tedbir almayıp, bu kesimi sağlıklı ve dayanıksız konutlarda yaşamaya mahkum bırakarak, deprem anında enkaz altında kalan ve kendini kurtarma imkanı bulamayan yoksullar ikincil kayıp olarak değerlendirilebilir (Önür, 2022). Bu kesim önemsiz ve değersiz görülerek aslında gözden çıkarılan konumundadır. Bu sebeple Bauman sosyal eşitsizlik meselesini tek taraflı bir perspektiften okumamaktadır. Eşitsizliği daha geniş bir açıdan değerlendirip, meşru kılan her mekanizmayı ya da tarafı aynı oranda sorumlu görmektedir. Sadece geliri yetersiz olan bireyleri bir sorun olarak değil, eşitsizliğe göz yuman her birimi de problemin parçası olarak nitelendirmektedir.

Bauman (2019), küresel çağdaki sosyal eşitsizliğin nedenlerini insanların yanlış inanışlarından kaynaklandığını, bu inanışlardan kurtulmak için ise düşüncelerin ve buna bağlı yaşam biçimlerinin değiştirilmesi gerektiğini belirtmektedir. Bu nedenleri de ekonomik büyüme, tüketim, eşitsizliğin doğal bir olgu olması ve rekabet olarak açıklamaktadır.

Bauman (2019), *ekonomik büyüme* gibi ortalama değerlerin toplumun refahıyla özdeşleştirilmesini hatalı inanışların ilki olarak

değerlendirmektedir. Ona göre bu tür göstergeler, toplumun genel refahını yansıtmadığı gibi, gerçek eşitsizlikleri de gizlemektedir. Ekonomik büyüme rakamları, zenginlik dağılımı ve düzenlemelerin kime yarar sağladığı hakkında bilgi vermez. Serbest piyasalarda düzenlemelerin kaldırılması, zenginlerin servetlerini artırmasına olanak tanırken, fakirlerin gelir seviyelerinin düşmesine ve yaşamlarını sürdürmemelerine yol açmaktadır. Bu durum, ruhsal rahatsızlıklar ve kronik mutsuzluk türü sorunlara neden olmaktadır.

Bauman'a (2019, s. 43) göre, toplumda sosyal eşitsizliklerin devam etmesinin ikinci nedeni *tüketim* yoluyla en etkili şekilde mutluluğa ulaşabileceğine olan inanıştır. Bu inanışın yaygınlık düzeyi modern toplumu "tüketim toplumu" olarak nitelendirecek kadar güçlüdür. Günümüz toplumu, bireylerini birer tüketici olarak göreyek, onları bu role uygun biçimde şekillendirmektedir. Toplumun bireylerine tüketici rolünü benimsemeleri ve bu rolü yerine getirme isteklilikleri dayatılmaktadır (Bauman, 1999: 40). Bauman'a (2014b, s. 98-99) göre, herkes seçeneklerle dolu bir dünyada yaşamaktadır, ancak bu seçenekleri gerçekleştirebilmek için gereken araçlara herkesin sahip olmadığını belirterek, kapitalist düzenin işleyiş mantığını eleştirmektedir. Tüketim toplumunda bireylerin tüketme kapasiteleri onların toplum içindeki konumlarını belirlemektedir. Tüketme eylemine bağlı olarak statünün belirlendiğini, bunun da gelir seviyesiyle ancak açıklanabildiğini savunmaktadır. Bu sebeple toplumda tüketim, saygın bir değer olarak görülmüş ve diğer değerlerin tanımlanmasını sağlayan temel ölçüt olmuştur. Sonuç olarak, gelir seviyesine bağlı olarak bireyler yeterince tüketebilen zenginler ve tüketim gücünden yoksun olan, "defolu" kabul edilen yoksullar şeklinde iki gruba ayrılmaktadır (Önür, 2022).

Bauman'a (2019, s. 57) göre, *eşitsizliğin doğal bir olgu olduğuna* dair yaygın inanış sosyal eşitsizliğin sürdürülmesine sebep olan üçüncü nedendir. Bu inanışa göre, insanlar doğuştan farklı yeteneklere sahiptir. Toplumun çoğunluğu vasat ve vasatın altında yeteneklere sahiptirken, kalan küçük kesim üstün yeteneklidir. Bu üstün kesimin toplumda sahip olduğu ayrıcalıklı konumlara ulaşması normal kabul edilerek, diğer insanların bunu başarması mümkün görülmemektedir. Toplumsal hiyerarşinin tepesindekiler bu inançla vicdan rahatlamaya yaşayarak mevcut konumlarını hak ettiklerini düşünmektedirler. Yeteneksiz görülen kesim ise konumlarını başarısızlıklarına bağlayarak kabullenmeye itilmektedir. Bastırılan bu duygular, toplumda sosyal eşitsizliğin derinleşmesine ve sürdürülmesine zemin hazırlamaktadır (Önür, 2022).

Bauman'a (2019, s. 62-65) göre, sosyal eşitsizliklerin sürdürülmesindeki diğer neden ise toplumsal adaletin ve düzenin *rekabetle* sağlanacağına dair yanlış inancın yaygınlaşmasıdır. Düşünen varlık olarak insanların arasındaki ilişki, özne-özne ilişkisi olarak eşit olmalıdır. Ancak tüketim toplumunda, bu ilişki özne-nesne ilişkisine dönüşmüştür. Sermaye sahipleri, politikacılar ve yöneticiler diğer insanları "düşünemez ve karar veremez nesnelere" olarak görmektedir. Rekabet, liberalizmin vaat ettiği niteliklerde eşit koşullarda gerçekleşmez. Güçlüler, zayıfları nesneleştirerek düşük ücretler, güvencesiz yaşam koşulları ve kötü çalışma şartları dayatmaktadır. Düşünme ve karar verme kapasitesi olmayan nesnelere olarak algılanan bu bireyler, durumu kabullenmek zorunda bırakılmaktadır (Önür, 2022).

Bauman ve Raud'a (2018, s. 178) göre, yoksullar sadece kenara atılma korkusu yaşamaz; gerçekte zaten kenara atılmış durumdadırlar. Yoksullar için yurttaş olarak gündelik hayata katılım, son derece sınırlı bir alan anlamına gelmektedir. Eşitsizliğe maruz kalan bireyler, hayatta kalma ve sağlıklı bir yaşam sürme hakkı başta olmak üzere, birçok temel hak ve

olanaktan dışlanmaktadır. Bu dışlanma, bireyin yaşam hedeflerine ulaşması için gerekli kaynaklara erişememe, eğitim hakkını kullanamama ve yeteneklerini geliştirememesi gibi birçok alanda kendini göstermektedir (Önür, 2022).

### Sosyal Konut ve Alejandro Aravena'nın Tasarım Yaklaşımı

Sosyal konut kavramı, ilk kez İkinci Dünya Savaşı sonrasında yaşanan büyük konut krizine çözüm bulma amacıyla gündeme gelmiştir. 1960'lı yıllarda ise gelişmekte olan ülkelerdeki gecekondulaşma sorunlarına yönelik bir çözüm aracı olarak önem kazanmıştır (Tapan, 1979). Sosyal konut kavramına ilişkin literatürde net bir tanımlama bulunmamasıyla birlikte, birçok farklı uygulama modelleri mevcuttur. Ülkelerin politikaları, uygulamaları ve mevzuatları ile farklı sosyal konut tanımlamaları yapmak mümkündür. Bu konutlar, sosyal boyutlarının öncelikli olmasıyla dikkat çekmektedir. Sosyal konutların tanımında mülkiyet durumu, konutların kim tarafından yapıldığı, amacı ve finansman şekli gibi unsurlar belirleyici rol oynamaktadır (Whitehead ve Scanlon, 2007). Fiziksel özellikler kapsamında yapılan tanımlamaların yanı sıra, sosyo-ekonomik açıdan devlet eliyle veya kar amacı gütmeyen kurumlar aracılığıyla düşük gelirli aileler için barınma gereksinimlerini karşılamak amacıyla oluşturulan uygun maliyetli konut tipidir (Kömürlü, 2006). Bu açıdan sosyal konutlar; gelir dağılımındaki adaletsizliği azaltmak ve dezavantajlı grupların dışlanmaması için toplumsal bütünleşmeyi desteklemek türünde işlevler taşımaktadır.

Sosyal konutlarda toplumsal sorunlara çözüm geliştirmenin geleneksel mimari yöntemlerle yeterince sağlanamaması, esneklik ve adaptasyonla kullanıcıyı sürece dahil eden katılımcı tasarım yaklaşımını ön plana çıkarmıştır. Mimar-kullanıcı iletişimsizliğinin en belirgin örneği olan Pruitt-Igoe konutları (Şekil 1) ise 1954 yılında New Orleans'ta inşa edilmiş, fakat fiziksel ve sosyal eksiklikleri nedeniyle 1972 yılında dinamitlerle yıkılmıştır (Jencks, 1977).



Şekil 1. The Pruitt-Igoe Myth [Pruitt-Igoe Miti] (2011) filminden bir kare ©UnicornStencilDocumentaryFilms (Fotoğraf: St. Louis Post-Dispatch akt Karagöz, 2016)

Katılımcı yaklaşımın öncüsü olan N. Habraken'e göre, konutlar insanların ortak mimari değerlerini yansıtan ve yaşamın tüm evrelerini içinde barındıran önemli mekânlardır. Bireylere doğumdan yaşlılığa kadar geniş bir deneyim alanı sunan konutların tasarımında, kullanıcıların istek ve ihtiyaçlarına uygun çözümler üretebilmek için katılımcı yöntemlerin kullanılması gereklidir (UN-Habitat, 2003). Katılımcı sürecin işleyebilmesi için ise tasarımcı ve kullanıcı arasında ortak bir dil oluşturulmalıdır (Spinuzzi, 2005). Bu sebeple 1920'lerde Le Corbusier'in Bordeaux yakınlarındaki Pessac'ta şeker fabrikası işçileri için tasarladığı

konutlar günümüzde hâlâ kullanılabilir durumdadır. Kullanıcıların yaşam alanlarını kendi ihtiyaçlarına göre dönüştürebilme imkânına sahip olması sayesinde evlerinde mutlu hissettikleri belirtilmiştir (Huxtable, 1981). Aynı şekilde Balkrishna Doshi'nin 1989'da tasarladığı Aranya konutları, sosyal yaşamla bütünleşen bir topluluğa sahiptir. Bu yaşam biçimi, Doshi'nin sosyal etkileşimi destekleyen tasarımı ve bireylerin kendi ihtiyaçlarını karşılayabilecek bir yapı oluşturması sayesinde gerçekleşmiştir (Aras, 2019). Doshi, tasarımlarındaki sosyal sorumluluk bilinci sayesinde 2018 yılında Pritzker ödülü almıştır. Doshi'den önce ödül sahibi olan Aravena, katılımcı mimarlık izlerini takip ederek dar gelirli için geliştirdiği üretim süreci ve sistemiyle mimarın sosyal sorumluluğunu gündeme taşımıştır.

Çalışmaya konu olan Şili'li mimar Alejandro Aravena, mimarlık kariyerine 1990'lı yıllarda konutlar ve okullar tasarlayarak başlamış, tasarımlarında iş birlikçi ve arabulucu bir rol üstlenmiştir. Erken dönem çalışmalarında taş, tuğla ve metali birleştirerek sağlam ve kalıcı kütlelerde ışığı da aktif olarak kullanmıştır (Aguillard, 2018; McGuirk, 2009). İlerleyen süreçlerde mimar-kullanıcı-kent üçgeninde birleştirici bir etkileşim ağı geliştirmeye çalışmıştır. Kentlerde oluşan ve oluşacak olan nüfus artışı, yoksulluk, doğal felaketler, ayrımcılık, eşitsizlik ve savaş türü olağandışı problemleri görmezden gelmeyecek, kullanıcıların başa çıkmasında yardımcı bir rol üstlenip projelerine sosyal konut modellerini kariyerine katmaya başlamıştır. Bu sürece katılımcı odaklı bir tasarım anlayışı getirerek, bir mimar olarak tasarlarken politika üreten bir konumda yer almaktadır. Aravena, kullanıcıyı bu süreçte ortak tasarımcı olarak aşamalara dâhil etmektedir. Ekibi ELEMENTAL ise sosyal konut sürecine profesyonelleri dâhil ederek sürdürülebilir bir program geliştirmek ve başlangıç sermayesi oluşturabilmek için kurulmuştur. Hayırsızlık ya da sosyal sorumluluk için değil ticari bir mantıkla, 2000 yılında Şili Petrol Şirketi Codec ve Katolik Kilisesi ile işbirliği içerisinde girmişlerdir (Aravena, 2011).

Aravena'nın düşük gelirli için tasarladığı konut projeleri, mimarın sorumluluğu meselesini gündeme getirmektedir. 2003 yılında Şili'nin Quinta Monroy bölgesinde tasarladığı sosyal konutlar tasarım anlayışının en önemli göstergesidir. Burada bütçe yetersizliğine tamamen bitmiş kalitesiz evler yerine, yarım olarak tasarlanmış ancak nitelikli konutlar sunarak probleme bir çözüm geliştirmiştir. Bu katılımcı sistem kullanıcının yapamayacağı kısımlarının mimar tarafından çözümlenerek, geri kalanının kullanıcının belli kurallar çerçevesinde tamamlanmasını içermektedir. Sadece 'participation', "içinde yer alma" olarak tanımlanan katılımcılık anlayışı değil, 'incrementality' yani artımlılık olarak çevrilebilen bir anlayışa da sahiptir. Aslında Aravena bu sistemde, dar gelirli birçok insan kendisine ait bir eve ulaştırmaktadır. Bu sebeple Aravena, mimarlık etkinliği sürecini alışılana dışına çıkararak, mimarın bütün süreçteki rolünü ve sorumluluğunu aktif hale getirmektedir.

Aravena'nın tasarım anlayışını söylemlerinden çıkarım yapmak gerekirse, 2013 yılında Archidea dergisine verdiği röportajda mimarlığın yapısal çevrenin karmaşıklığını ve formların stratejik kullanımını bir araya getiren bir bütünlüğe ulaşabilmesi için mimari değerlerin değişmesi gerektiğini belirtmektedir (Aravena, 2013). The Guardian (2016) tarafından yıldız mimarlığa bir başkaldırı olarak değerlendirilen 15. Venedik Mimarlık Bienali'nin küratörlüğünü üstlenen 2016 Pritzker Mimarlık Ödülü sahibi Aravena, mimarlık disiplininin ve mimarların savaşmaları gereken çok fazla alan olduğunu belirtmiştir. Tasarlanan projelerin politik, sosyal ve ekonomik sorunları çözme konusunda yetersizliğine değinmektedir. "Reporting From the Front" (Cepheden Bildirmek) temasıyla mimarlığın elitist bir pratik olmadığı eleştirisi getirmesi mimarlık dünyasında önemli tartışmalara sebep olmuştur

(Başyazıcı, 2019). Aravena'nın yaklaşımını eleştirenlerden Boano ve Perucich (2016), onun çalışmalarının insanlar için nitelikli bir mimari sunmadığını, mimarlar için ise sosyalleşme amaçlı bir yol olduğunu belirtmektedirler. Sosyal konut projesiyle Pritzker Ödülü aldığı gün Zaha Hadid Mimarlık'ın varisi, yönetim kurulu üyesi ve tasarımcılarından Patrick Schumacher de sosyal medya aracılığıyla bu durumu yorumlamıştır. Schumacher, mimarlığın dönüşüm sürecinde siyasi doğruların yerini sosyal adalet arayışına bıraktığını belirterek, mimarın rolünün "daha toplumsal ve insancıl amaçlara hizmet etmek" haline geldiğini ifade etmiştir. Aravena'nın konut projesinin "düşük gelir grupları için akıllıca bir çözüm" sunduğunu ancak yüksek nüfuslu kent yerleşimleri için yetersiz olduğunu belirtmiş, bu nedenle de projeyi "kötü bir vicdan denemesi ve talihsiz bir karmaşa" olarak tanımlamıştır (Schumacher, 2016; akt. Başyazıcı, 2019).

Bütün eleştirilere rağmen yaşamın zorlaştığı günümüz dünyasında Aravena, insanların problemleriyle ilgili her konuyu mimarların fark etmesi, önemsemesi ve tekrar değerlendirilmesi konularına dikkat çekmektedir. Bu çerçevede mimarlık okullarında verilen eğitimi de eleştirirken, mimarların hitap ettiği sınıfları tanıması ve kendini bir sınıfa ait hissetmemesi gerektiğine değinmektedir. Tüm yaklaşımları ve çalışmalarını insanların yaşamına mimarca dokunmak ve mimarın sosyal sorumluluğu konusu, Aravena'nın öncülüğüyle mimarlık dünyasında özel bir yere sahip olmuştur (Aras, 2019).

### Materyal ve Yöntem

Bu çalışmada, mimar Alejandro Aravena'nın sosyal konut örnekleri araştırma için seçilmiştir. Aravena'nın çalışmaya konu olmasının sebebi; sosyal konut tasarımlarında katılımcı yaklaşımı benimsemesi, sosyal ve ekonomik etkileri göz ardı etmemesi, sürdürülebilir ve yenilikçi bir tutum sergilemesi, prestijli bir ödülü temsil ederek küresel bir model geliştirmesidir. Çalışmanın örneklemini oluşturan genişletilebilir sosyal konutlardan Quinta Monroy, Villa Verde, Monterrey ve Lo Barnechea Projeleri'dir. Bu projelerin seçilme nedeni, Alejandro Aravena önderliğinde Elemental Grubu ile aynı amaç ve ilkelerle tamamladıkları yapıların tüm detaylarını Elemental'in internet sitesinde erişilebilir hale getirmiş olmalarıdır. Aravena'nın tasarım yaklaşımını anlamak için yapım yıllarına göre incelenen yapılar, Bauman'ın sosyal eşitsizlik felsefesinin ekonomik göstergeleri bağlamında değerlendirilmiştir.

Araştırmanın ilk adımında literatür taraması yapılarak kavramsal çerçeve ortaya konulmuştur. Bu adımda Bauman'ın sosyal eşitsizlik felsefesi, sosyal konutlar ve Aravena'nın tasarım yaklaşımı konularına yer verilmiştir. İkinci adımda Aravena'nın seçilen sosyal konutlarının tasarım detayları incelenerek, Bauman'ın sosyal eşitsizlik felsefesi kapsamında değerlendirilmiştir. Son adımda ise elde edilen bulgularla çalışmanın genel sonuçları sunulmuştur.

Çalışmada, olasılık dışı (amaçlı) örnekleme yöntemi tercih edilmiştir. Araştırma materyali olarak seçilen sosyal konutlara ait veriler farklı dijital veri tabanları üzerinden İngilizce ve Türkçe dillerde aratılarak elde edilmiştir. Elde edilen verilerin değerlendirilebilmesi için görsellere sahip olmasına dikkat edilmiş ve kaynakların güvenilirliği sinanmıştır.

Bauman'ın sosyal eşitsizlik felsefesinin ekonomik yansımaları ve Aravena'nın tasarım yaklaşımı arasında ilişki kurulmaya çalışılan sosyoloji-mimarlık arakesitindeki araştırma için nicel araştırma türlerinden nedensel-karşılaştırmalı görsel analiz modeli tercih edilmiştir. Bu yöntemle, projelerin tasarım özellikleri, sosyal eşitsizliklere müdahale potansiyeli ve toplumsal etkileri arasındaki neden-sonuç ilişkileri analiz edilmiştir. Bu analiz sürecinde, proje kapsamı, uygulama yöntemi ve kullanıcı katılımı değerlendirme parametreleri olmuştur.

### Bulgular

Alejandro Aravena önderliğinde Elemental Grubu ile aynı amaç ve ilkelerle tamamladıkları dört sosyal konut projesinin tüm detaylarını Elemental'in internet sitesinden erişilebilir hale getirmişlerdir. Hızlı kentleşmenin getirdiği zorluklarla ülkelerin başa çıkabilmeleri için açık bir kaynak olması amaçlanmıştır. Artımlı konutlar tasarlanırken ulaşılabilir konum, zamanla uyumlu büyüme, kentsel yerleşim, hem ilk senaryoya hem de büyümenin gerçekleştiği senaryoya uyumlu yapı ve orta sınıf ailelerin ihtiyaçlarına yönelik çözümler ilkelerini benimsemişlerdir (Elemental, 2016).

Projelerden ilki yapımı 2004 yılında biten Şili'nin Iquique şehrinin merkezindeki bölgenin gelişimi için yapılan Quinta Monroy'dur. Bölgede 5000 m<sup>2</sup>'lik bir alanda zorlu koşullarda ve sağlıksız konutlarda hayatını sürdüren aileler için Şili hükümeti yerleşimi düzenlemek ve iyileştirmek amacıyla farklı alternatifler geliştirmiştir. Iquique şehrine uzak mesafede başka bir şehre taşınmayı düşündükleri aileler uzun süredir yaşadıkları bölgeyi ve tüm bağlarını terk etmek istememişlerdir. Elemental ile iletişime geçilerek, yüz tane düşük gelirli ailenin konutlarını inşa ettirmek amacıyla Şili hükümeti arsa değeri, altyapı ve mimarlık hizmeti için birim başına yetersiz ödenek ayırmıştır. Bu ödenek sadece 30 m<sup>2</sup>'lik bir alanı karşılamaktadır ve mevcut birim arazinin fiyatı normal bir sosyal konutun bedelinin üç katından fazladır (ArchDaily, 2008).

Sosyal konutlar genellikle az maliyetli olması bakımından şehir merkezlerinden uzak arazilere konumlandırılmaktadır. Bu yerleşim yerleri şehrin ulaşım, iş, eğitim, sağlık ve kamusal alan olanaklarına uzaktadır. İşleyiş şekli açısından mekânsal ayrışmanın yaşanarak toplum üzerindeki bölünmeler ayrımcılığa ve eşitsizliğe yol açmaktadır. Aravena, sosyal konutların bu sorunlarıyla başa çıkmayı öncelikli hedef olarak ele almıştır. Bir arsada bir konutun olduğunu ve burada bir ailenin yaşadığını düşündüklerinde sadece otuz ailenin yerleşiminin yapılabildiği görülmüştür. Arazi verimliliğini arttırmak için sıra evler denediklerinde ise altmışaltı aileyi sığdırabilmişlerdir. Bu senaryoda sayısal sorunun yanında kullanıcı eve bir oda eklediğinde, önceki mekânların ışık ve havalandırma erişimini engellemesi ve sirkülasyonun diğer odalar yoluyla yapılarak mahremiyetin kısıtlanması sorunları oluşmaktadır. Son alternatif olarak yüksek katlı toplu konut önerisi ise hem kullanıcıların istememesi hem de mekân genişlemelerine esnek olamayacağı sebebiyle uygun görülmemiştir (Şekil 2).

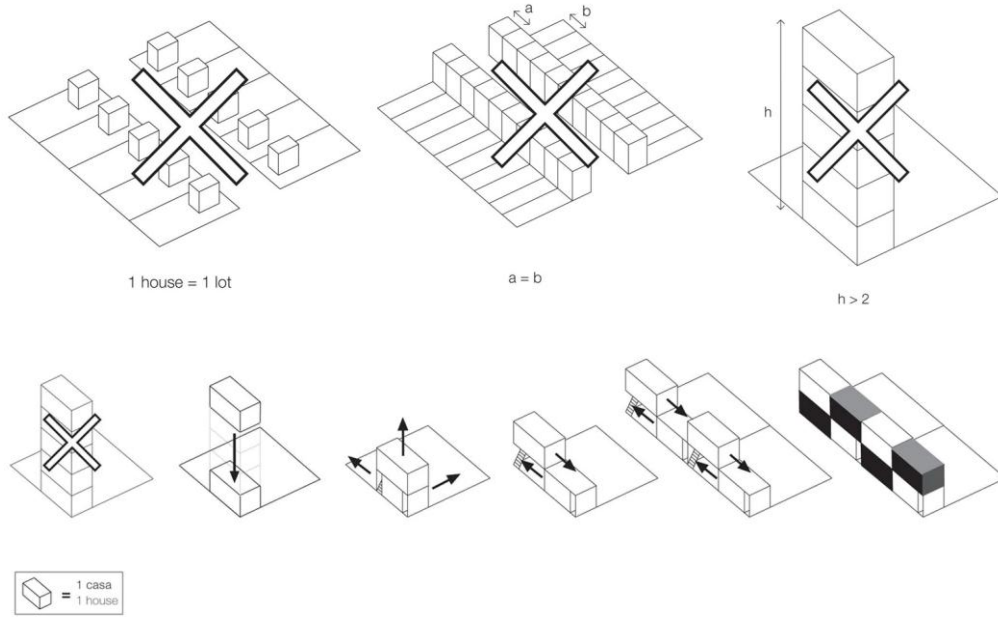

Şekil 2. Quinta Monroy Sosyal Konutlarının Tasarım Aşamaları (URL-1 & URL-2)

Katılımcı bir süreç izlenerek kullanıcıların isteklerinin ve beklentilerinin atölyelerin yapılarak belirlendiği sürecin sonunda, genişlemeye el veren zemin ve birinci katlardan (dubleks) oluşan bir çözüm getirilmiştir. Aravena geniş ve kalitesiz bir konut sunmak yerine, yarısı tamamlanmış kaliteli bir konut sunmayı ve kullanıcının imkanı olduğunda diğer yarısını tamamlayabileceği

özellikle artımlı konut modelini geliştirmiştir (Şekil 3, Şekil 4). Genel görüntünün kente uyumlu olması, genişlemeye izin veren malzemelerle esneklik sağlaması ve kütleler arası yirmi metre mesafe kurgulanmıştır (Kırlangıç Yoldaş, 2012). Kullanıcının inşa edemeyeceği düşünülen bölümlerden olan merdiven, mutfak ve banyo mekanları tamamlanan yarıya eklenmiştir.



Şekil 3. Quinta Monroy Teslim Edilen ve Tamamlanmış Konutlar (ArchDaily, 2008)

Bauman, küresel sorunları sıradan insanların yaşamlarıyla, teknolojinin ve bilimin insanlığın geleceği üzerindeki etkisiyle, doğal felaketler ve toplumsal eşitsizlikle, tüketim kültürü ile küresel açlık arasındaki ilişkiyle, ayrıca göç ve güvenlik politikaları arasındaki bağlantılarla ele almaktadır (Ertoý ve Yalçın, 2017). Onun kurduğu bağlantıların Aravena'nın felsefesiyle benzerlikler taşıdığını söylemek mümkündür. Tasarımlarında kentin herkes için eşit imkânlar sunması gerektiği ve toplumsal bütünleşmeyi sağlaması hedeflenmektedir. Quinta Monroy örneğinde de görüldüğü gibi sosyal konut üretiminde mimarın rolü; başlangıç aşamasında hükümetle olan görüşmeleri, ikna etmesi ve kullanıcıyı anlayabilmesi kayda değer özelliklerdir. Politika yapıcı bir konumda projenin daha ekonomik çözülmesi ve

ödenegin zamanla değer kazanacak şekilde genişletilme fikriyle yoksullukla mücadele niteliğinde kurgulanması, mimarın yaratıcı sürecinin sonucudur (McGuirk, 2014). Projedeki bütün iş birliği sürecinin, tasarımı örnek alınacak bir sosyal sorumluluk projesine dönüştürdüğünü söylemek mümkündür. Bauman (2014a), doğal felaketlerin toplumsal sonuçlarını ve insanlığın yarattığı problemleri, sağduyuya dayalı, sıradanlığı önemseyen ve basitliğin altında yatan gerçekleri görebilen bir toplumsal düşünce sistemiyle değerlendirilmesi gerektiğini ifade etmektedir. Bu noktada Aravena, ekibi, halk ve hükümet ortak hareketi Bauman'ın toplumsal düşünce sisteminin bir örneğidir. Şili'nin yaşadığı yıkıcı depremler düşünüldüğünde ise çalışmada bahsedilecek Villa Verde örneği sağduyulu yaklaşımın sonucudur.



Şekil 4. Quinta Monroy İç Mekân Görselleri (ArchDaily, 2008)

Villa Verde Projesi, 2009 yılında Aravena ve ekibini arayan Arauco Orman Şirketi işçileri ve yüklenicileri için konut tasarımı yapılmasını istemesi üzerine tasarlanmıştır. Bu projede fazla kaynak ve fon elde edilmesiyle üst düzey bir sosyal konut politika örneği oluşturulmuştur. Villa Verde, Şili'nin Constitución bölgesinde 2009-2013 yılları arasında tamamlanmıştır. 2010 yılında Şili'de yaşanan 8.8 şiddetindeki depremden sonra bu projenin yapılması, bölgenin yapılanması açısından önemli rol oynamıştır. Bu proje, doğal afet sonrası zarar gören kıyı alanlarının yeniden kullanılmasını ve iyileştirilmesini amaçlayan bir yaklaşımı temsil etmektedir. Tsunami gibi doğal afetlerin etkisiyle zarar gören bölgelerde, doğal kaynakların ve çevrenin korunması önemlidir. Bu tür bir proje, zarar gören alanları onarmak ve toplum için kullanılabilir hale getirmek için tasarlanmıştır. Ahşap karkas sisteminden oluşan konut birimlerinin ormana yaklaştırılması, doğal ortamla uyumlu ve sürdürülebilir bir yerleşim modelini teşvik etmektedir. Bu yaklaşım, bölgenin ekosistemiyle daha uyumlu bir yaşam alanı

oluşturur ve doğal kaynakların korunmasına katkı sağlamaktadır. Ayrıca, yeniden ağaçlandırma ve rekreasyon alanları oluşturma, toplumun bu doğal alanları kullanarak doğayla bağlantı kurma fırsatı bulmasına imkan tanımaktadır (Orakçı, 2022). Bu tutum, bölgedeki sosyal ve ekonomik iyileşmeyi desteklerken, aynı zamanda doğal çevrenin korunması ve sürdürülebilir kullanımıyla ilgili bir yaklaşımı yansıtmaktadır (Şekil 5).

Bauman (2014a) eşitsizliği besleyen ve yeniden üreten doktrinlerini açıklarken, çoğunluğa fayda sağlayacak yetenekteki insanların toplumun azınlığını oluşturduğu yönündeki elitizmden bahsetmektedir. Aravena'nın da aslında elitizme yönelik bir eleştiri getirdiğini söylemek mümkündür. Ona sunulan kaynakları kullanarak, elinden gelenin en iyisini yapmayı ve tasarımlarına yansıtmayı amaç edinmiştir. Aravena'nın kendini elit kesimin içinden görmeden sosyal eşitsizlikle mücadele etmesi, adil bir toplum yaratma felsefesinden kaynaklanmaktadır.



Şekil 5. Villa Verde Teslim Edilen ve Tamamlanmış Konutlar (ArchDaily, 2013)

Villa Verde konut birimleri başlangıçta 57 m<sup>2</sup> iken, genişlemeyle 85 m<sup>2</sup> alana sahip olabilmektedir. Elemental'in katılımcı tasarım süreci sonucunda 484 artımlı konut birimi oluşturulmuştur. İki kattan oluşan konutlarda zemin katta mutfak, banyo ve oturma odası bulunurken, birinci katta dört kullanıcı için yatak odası konumlandırılmıştır. Konutlarda nitelikli malzemeler, güneş enerjisi ve sismik izolatörlü sistemler kullanılmıştır. Kullanıcıların dikey mimari uygulamaya karşı çıkması sonucu iki kattan oluşmasına karar verilen yapılarda, mutfakta bulaşık makinesi, banyoda duş ve küvet de konumlandırılmıştır. Bu özellikler projenin daha lüks donatılarla yapıldığını göstermektedir. Ortak duvarlar, eğimli çatı, alt döşeme ve birinci

katın döşemesi için kirişler tamamlanarak teslim edilmiştir. Kullanıcılar sadece bir döşeme ve iki dış duvar yaptırıldığında konutunu genişletmiş olmaktadır. Büyütme projelerini açıklayan ve tasarım kriterlerinin sorgulandığı çalıştaylar, bu projede de kullanıcılarla gerçekleştirilmiştir. Elemental, bütçenin tamamını ekonomik bir biçimde kullanabilirdi ancak, yine artımlı konut sistemini tercih ederek konutların kalitesini arttırmanın daha doğru olacağını düşünmüştür. Genişletme sonrasında maksimum sekiz kullanıcıya hizmet edebilen konut birimlerinin çoğu ise çok kısa sürede tamamlanmıştır (ArchDaily, 2013; Architect, 2016) (Şekil 6).



Şekil 6. Villa Verde İç Mekân Görselleri (ArchDaily, 2013)

15. Venedik Mimarlık Bienali'nde Aravena "Bazı yerlerde yaşıyorsunuz ve bu bir gerçek. Birilerinin buralara şekil vermesi gerekiyor. Ve vasat bir ortam, temel insani ihtiyaçların karşılanmaması kadar ölümcül olabilir. Ancak işin her zamanki gibi ötesine geçmek istediğinizde farklı güçler ve farklı mantıklar

ortaya çıkar ve bu her zaman dostane değildir. Bir milimetre dışarıya çıksanız bile." açıklamasında mimarının sadece bina tasarlamakla sınırlı olmadığını, aynı zamanda toplumsal dönüşüm ve çevresel kaliteyi arttırma potansiyeline sahip olduğunu vurgulamaktadır (Moore, 2016). Küresel eşitsizlik çağında alt



sınıfların yani yoksulların “ikincil kayıp” (Bauman, 2014a, s.15) olarak görülmesi, Aravena’nın söylemiyle ve eylemleriyle örtüşmemektedir. Alt kesim olarak nitelendirilen insanların onun için önemsiz ve değersiz olmadığı görülmektedir.

2010 yılında tamamlanan Monterrey Konutları ise Elemental Grubu’nun Şili dışındaki ilk projesidir. Meksika’nın kuzeybatısındaki Nuevo León eyaletinde bulunan Monterrey şehrinde adını almaktadır. Nuevo León Konut Enstitüsü (IVNL), Elemental’in önceki projelerinden etkilenerek 70 konuttan oluşan bir proje için onları görevlendirmiştir. Tasarlanan konut kompleksi, iki cephesinde bir avluya sahip dikdörtgen bir kutu



Şekil 7. Monterrey Konutları (ArchDaily, 2010)

Yıllık yağış miktarının Şili’ye göre oldukça yüksek olması farklı inşaat standartlarının kullanılmasını gerektirmiştir. Meksika hükümeti de bu anlamda Şili’deki desteklenen yatırımın iki katını Aravena’ya sunması projeyi kolaylaştırmıştır. Önceki projelerden edinilen deneyimleriyle Aravena, bu projede bir iç avlu oluşturarak kontrolsüz yeşil alanların oluşmasını ve güvenli bir kolektif alan yaratılmasını hedeflemiştir. Tüm dairelere kamusal alandan ve her birimin sahip olduğu otoparktan erişim mevcuttur. Metropol bir şehir olan Monterrey’de her kullanıcının bir araca sahip olması bu yaklaşımı getirmiştir (ArchDaily, 2010).

Lo Barnechea Projesi ise 2014 yılında Şili’nin Santiago şehrinde tamamlanan başka bir sosyal konut örneğidir. Metropol bir şehrin lüks ve merkezi bir bölgesinde yaşayan yoksul kullanıcılar için tasarlanmıştır. Kentsel ölçekte zıtlıklarla dolu bölgede alt yapı sorunu, elektrik ve su sıkıntısı yaşanmaktadır. Aravena ve ekibine

biçimindedir. Bu düzenleme, arazinin verimli kullanılmasını ve kentsel ölçüğe uygunluğunu sağlamıştır. Quinta Monroy konutlarının gelişmiş bir versiyonu olarak zemin kat ve dubleks üst kat olarak üç kattan oluşmaktadır. Orta sınıf standartlarına ulaşmaya izin veren genişleme sayesinde kullanıcılar sadece iki yan duvar ekleyerek istediği konut boyutuna sahip olabilmektedir. Konutların ilk yarısı 40 m<sup>2</sup>, genişlemeyle ise 76 m<sup>2</sup>’lik bir daireye dönüşebilmektedir. Konutların kullanıcı tarafından zor inşa edilebilecek mutfak, banyo ve merdiven bölümleri, bu projede de tasarlanmış ve kolayca uygulanabilir şekilde sunulmuştur (ArchDaily, 2010) (Şekil 7).

düşük bir bütçe ayrıldığı için kullanıcı katılımı ile öncelikli ihtiyaçlar sorularak, sıcak su temini yerine banyo istenildiği belirtilmiştir. Çünkü gelir düzeyleri bu ihtiyaçları karşılayamamaktadır. Çatı katıyla üç kata kadar düzenlenebilen iki katlı tasarlanmış beyaza boyalı dökme beton ve seramik tuğla yapılarda 363 konut birimi bulunmaktadır (Arquitectura Viva, 2016). Aravena’nın temel yaklaşımından yola çıkılsa da, her konut birimi sonunda ikinci katta bir oturma-yemek odası, iki yatak odası, bir banyo ve son olarak üçüncü katta ana yatak odasını içerebilmektedir (Şekil 8). Ailelerin kullanıcı sayısı arttıkça odalar arasında bir duvar inşa ederek sorun çözülebilmektedir. Bu projede en önemli yaklaşım Bauman’ın sosyal eşitsizlikle başa çıkma felsefesini, Aravena’nın bir gerçeğe dönüştürebilmesidir. Tasarım yaklaşımıyla bölgenin yoksul insanlarını yerinden etmeden eğitim, sağlık gibi hizmetlere ve kamusal mekânlara erişimin kesintiye uğramamasını sağlamıştır.



Şekil 8. Lo Barnechea Konutları (Arquitectura Viva, 2016)

## Sonuç

Çalışmanın iki aşamalı metodolojisi kapsamında, öncelikle literatüre bağlı konuyla ilişkili çerçeve çizilmiştir. Bu çerçeve doğrultusunda Bauman'ın sosyal eşitsizlik felsefesi açıklanmaya çalışılmıştır. Çalışma kapsamında incelenen diğer bir konu ise sosyal konutları ve mimar Alejandro Aravena'nın tasarım yaklaşımını Bauman'ın felsefesi açısından değerlendirmektir. Bu kapsamda Aravena'nın önderliğinde süreci birlikte yönettiği Elemental Grubun internet sitesinde detayları açıklanan düşük gelirli için tasarlanan dört sosyal konut örneği incelenmiştir.

Bu doğrultuda, sosyal eşitsizlik felsefesi kapsamında bir taraf olan Aravena'nın tasarımlarındaki rolünün ve sorumluluğunun sağduyulu bir yaklaşımla yönetildiği görülmüştür. Araştırma sonucunda, Bauman'ın felsefesi ile Aravena'nın tasarım yaklaşımının örtüştüğü tespit edilmiştir. İncelenen sosyal konutlar, sosyal eşitsizliklere müdahale potansiyeli taşıyan özgün tasarımlar olarak ele alınmış ve sosyal, ekonomik ve mekânsal etkileri çerçevesinde değerlendirilmiştir. Bu analiz sürecinde, proje kapsamı, uygulama yöntemi ve kullanıcı katılımı gibi kriterler odak noktası olmuştur. Bauman'ın sosyal eşitsizlik felsefesinin temel kavramları ile Aravena'nın mimari uygulamaları arasındaki ilişkiler çözümleyici bir yaklaşımla incelenmiştir. Bu analizde, Aravena'nın projelerinin Bauman'ın felsefesindeki çözüm önerileriyle keşif noktaları sahip olup olmadığı tartışmaya açılmıştır. Elde edilen bulgular, Bauman'ın felsefi yaklaşımının mimari pratiklerle etkileşimini ortaya koyarak, sosyal eşitsizliklerin azaltılmasına yönelik disiplinlerarası çözümler üretme potansiyelini değerlendirmiştir.

Zygmunt Bauman'ın sosyal eşitsizlik felsefesi ve Alejandro Aravena'nın sosyal konut projeleri, toplumsal adaletsizliklere çözüm aramalarıyla ortak bir zeminde buluşmaktadır. Bu doğrultuda;

- Bauman, modern toplumun sosyal eşitsizliklerini vurgularken, Aravena mimari çözümlerle bu eşitsizlikleri hafifletmektedir.

- Bauman, kentlerin eşitsizliği yansıttığını belirtirken, Aravena sosyal konut projeleriyle yoksulları kentsel yaşama entegre etmeye çalışmaktadır.

- Bauman eşit fırsatları savunur; Aravena, bireylerin evlerini geliştirme olanağı sunarak bu ilkeyi pratiğe taşımaktadır.

- Bauman dayanışmayı temel görürken, Aravena topluluk katılımını ve çevresel duyarlılığı teşvik etmektedir.

Bauman'ın düşüncelerindeki temel noktalar; küresel sorunlarla günlük yaşam arasındaki bağlantılar, teknoloji ve bilimin insanlığı nasıl etkilediği, doğal afetlerin toplumsal eşitsizlik üzerindeki etkileri, tüketim kültürü ve gelir düzeyleri arasındaki ilişki türü konulardır. Değindiği bir diğer önemli nokta da, insanların kârlılık ve verimlilik gibi ekonomik göstergelere odaklanmaktansa, başkalarının yaşam biçimlerine karşı sorumluluk almayı ve empati kurmayı teşvik etmesidir. Dezavantajlı grupların yaşadığı sorunlara duyarlılık gösterilmesi ve bu konularda toplumsal bilinç oluşturulması gerektiğine vurgu yapmaktadır. Bu noktada Bauman'ın savunduğu şey, modern toplumlarda bireylerin ve toplumların karşılaştığı etik ve sosyal sorumlulukları anlamaya ve bu sorumlulukları yerine getirmeye yöneliktir.

Mekân sosyal bir olgu olarak, kullanıcısı olan dezavantajlı gruplar için sosyal konut tasarlama sürecinde alınan sorumlulukların görülür olabildiği bir yerdir. Aravena'nın tasarımcı olarak kendini toplumsal bir gruba ait hissetmeden,

kullanıcı katılımıyla artımlı konutlar tasarlaması onun süreç içerisindeki rolünü ve sorumluluğunu yerine getirmeye çalıştığını göstermektedir. Karar verici olarak Aravena, sadece nicel şeylere değil nitel şeylere odaklanmaktadır. Tasarımlarında insan odaklı bir yaklaşımla, maksimum fayda sağlamayı hedef aldığı görülmektedir. Düşük gelirli gruplar yerinden edilmeden yaşamları sürdürülebilir kılınmaktadır. Kullanıcı-mimar-mekân üçgeninde Aravena, deneyimleriyle tasarımlarını geliştirmeye çalışmakta, tasarladığı mekânın konumuna ve fiziksel durumlarına bağlı olarak ilerlemeler kaydetmektedir.

Genel bir değerlendirme yapmak gerekirse, 21. yüzyılda küreselleşmenin doğurduğu sorunlar neticesinde problemli olarak görülen taraflara ya da kişilere sorumluluk yüklemek etik bir tutum değildir. Toplumsal olarak değerlendirilebilecek her durum, bütün insanlığın sorunudur. Bu sebeple karar vericilerin sorunları görmesi ve çözüm odaklı yaklaşımlar sunmaları gerekmektedir. Sorunlarla mücadele eden tarafların ise taleplerini ve isteklerini dile getirerek eşitsizlikleri kabullenmeyen bir tutum sergilemeleri önemlidir. Dezavantajlı olarak görülen grupların diğer gruplar gibi nitelikli tasarımlarda yaşamaları en doğal haklarıdır. Bu yaklaşımla sosyal eşitsizliklerle mücadele etmek söz konusu olduğunda mimarlara/tasarımcılara önemli görevler düşmektedir. Alejandro Aravena gibi mimari tasarımda sosyal eşitliğe öncelik veren mimarların çoğalması, sosyal bütünleşme bağlamında değerli görülmektedir.

**Hakem Değerlendirmesi:** Dış bağımsız.

**Yazar Katkıları:** Fikir - Ü.S.D.; Tasarım - Ü.S.D., N.N.Ç.Ş.; Denetleme - N.N.Ç.Ş.; Kaynaklar - Ü.S.D.; Veri Toplanması ve/veya İşlemesi- Ü.S.D.; Analiz ve/ veya Yorum- Ü.S.D., N.N.Ç.Ş.; Literatür Taraması- Ü.S.D.; Yazıyı Yazan- Ü.S.D.; Eleştirel İnceleme- N.N.Ç.Ş.

**Etik Kurul Onay Belgesi:** Yazarlar, etik kurul onay belgesine gerek olmadığını beyan etmiştir.

**Çıkar Çatışması:** Yazarlar, çıkar çatışması olmadığını beyan etmiştir.

**Finansal Destek:** Yazarlar, bu çalışma için finansal destek almadığını beyan etmiştir.

**Peer-review:** Externally peer-reviewed.

**Author Contributions:** Concept - Ü.S.D.; Design- Ü.S.D., N.N.Ç.Ş.; Supervision- N.N.Ç.Ş.; Resources- Ü.S.D.; Data Collection and/or Processing- Ü.S.D.; Analysis and/or Interpretation- Ü.S.D., N.N.Ç.Ş.; Literature Search- Ü.S.D.; Writing Manuscript- Ü.S.D.; Critical Review- N.N.Ç.Ş.

**Ethics Committee Approval Certificate:** The authors declared that an ethics committee approval certificate is not required.

**Conflict of Interest:** The authors have no conflicts of interest to declare.

**Financial Disclosure:** The authors declared that this study has received no financial support.

## Kaynaklar

- Aguillard, F. (2018, 4 Kasım). Kind of a building. PLAT.
- Aras, L. (2019). İnsan Yaşamına Mimarca Dokunmak: Sosyal Sorumluluk ve 'Ev' Halleri. *GRID - Mimarlık Planlama Ve Tasarım Dergisi*, 2(2), 1-23. <https://doi.org/10.37246/grid.473068>
- Aravena, A. (2011). Alejandro Aravena ile sosyal konut üzerine söyleşi, *Konut Gazetesi*, ss. 6-9 (son erişim: 13.04.2024).
- Aravena, A. (2013). More than the Enigma of a stone. I like it's calmness. *Archidea*, Vol. 47, 10- 15.

- ArchDaily. (2008). Quinta Monroy / ELEMENTAL. [https://www.archdaily.com/10775/quinta-monroy-elemental?ad\\_medium=office\\_landing&ad\\_name=article](https://www.archdaily.com/10775/quinta-monroy-elemental?ad_medium=office_landing&ad_name=article) (son erişim: 04.04.2024).
- ArchDaily. (2010). Monterrey Housing / ELEMENTAL. <https://www.archdaily.com/52202/monterrey-housing-elemental> (son erişim: 05.04.2024).
- ArchDaily. (2013). Villa Verde Housing / ELEMENTAL. <https://www.archdaily.com/447381/villa-verde-housing-elemental> (son erişim: 07.04.2024).
- Architect, (2016). Villa Verde. [https://www.architectmagazine.com/project-gallery/villa-verde\\_o](https://www.architectmagazine.com/project-gallery/villa-verde_o) (son erişim: 07.04.2024).
- Arquitectura Viva. (2016). Lo Barnechea Neighborhood, Santiago. <https://arquitecturaviva.com/works/colonia-lo-barnechea-7> (son erişim: 07.04.2024).
- Başyazıcı, B. (2019). Mimarlıkta Seçkinlik Sıradanlık İlişkisi ve Temsil Mekanizmaları. Doktora Tezi, İstanbul Teknik Üniversitesi, Fen Bilimleri Enstitüsü, İstanbul.
- Bauman, Z. (1999). *Çalışma, Tüketimcilik ve Yeni Yoksullar*. çeviren: Ümit Öktem. İstanbul: Sarmal Yayınevi.
- Bauman, Z. (2014a). *Modernite, Kapitalizm, Sosyalizm: Küresel Çağda Sosyal Adaletsizlik*. (2. Basım). İstanbul: Say Yayınları.
- Bauman, Z. (2014b). *Küreselleşme: Toplumsal Sonuçları*. çeviren: Abdullah Yılmaz. İstanbul: Ayrıntı Yayınları.
- Bauman, Z. (2016). *Sosyolojik Düşünmek*. çeviren: Abdullah Yılmaz. İstanbul: Ayrıntı Yayınları.
- Bauman, Z. (2017). *Akışkan Modernite*. Çeviren: Sinan Okan Çavuş. İstanbul: Can Sanat Yayınları.
- Bauman, Z. & Raud, R. (2018). *Benlik Pratikleri*. çeviren: Mehmet Ekinci. İstanbul: Ayrıntı Yayınları.
- Bauman, Z. (2019). *Azınlığın Zenginliği Hepimizin Çıkarına mıdır?*, çeviren: Hakan Keser. İstanbul: Ayrıntı Yayınları.
- Boano, C. & Perucich, F. V. (2016). Half-Happy Architecture. *Viceversa*, Vol. 4, 59-81, erişim adresi: [https://viceversamagazine.com/wp-content/uploads/2019/05/VV\\_04\\_09\\_Boano-Vergara\\_ENG.pdf](https://viceversamagazine.com/wp-content/uploads/2019/05/VV_04_09_Boano-Vergara_ENG.pdf) (son erişim: 01.04.2024)
- Elemental. (2016). <https://www.elementalchile.cl/en/> (son erişim: 05.04.2024).
- Ertay, M. & Yalçın, H. (2017). Bauman'ın Sosyolojisi ve (Sosyal) Bilime Bıraktığı Miras. *Süleyman Demirel Üniversitesi Fen-Edebiyat Fakültesi Sosyal Bilimler Dergisi*, (42), 183-198.
- Huxtable, A. L. (1981, 15 Mart). Architecture View; Le Corbusier's Housing Project-Flexible Enough to Endure. *The New York Times*, erişim adresi <http://query.nytimes.com/gst/fullpage.html?res=9D07E7DD1239F936A25750C0A967948260> (son erişim: 10.01.2025).
- Jencks, C. (1977). *The language of postmodern architecture*. New York: Rizzoli.
- Karagöz, M. (2016, 19 Nisan). Modern Mimarlığın Ölümü: Pruitt-Igoe., erişim adresi <https://www.themaggar.com/modern-mimarligin-olumu-pruitt-igoe/> (son erişim:11.01.2025).
- Kömürlü R. (2006). Ülkemizde Toplu Konut Üretimine Yönelik Kaynak Oluşturma Model Yaklaşımları. Doktora Tezi, Yıldız Teknik Üniversitesi, Fen Bilimleri Enstitüsü, İstanbul.
- Kırlangıç Yoldaş, Ö. (2012). Dar Gelirliler İçin Konut Üretiminde Bir Yöntem Olarak Mimari Tasarımda "Kullanıcı Katılımı". Yüksek Lisans Tezi, Mimar Sinan Güzel Sanatlar Üniversitesi, Fen Bilimleri Enstitüsü, İstanbul.
- McGuirk, J. (2009). "Alejandro Aravena", *ICON Magazine*, erişim adresi [www.iconeye.com/icon-067-january-2009/alejandro-aravena](http://www.iconeye.com/icon-067-january-2009/alejandro-aravena) (son erişim: 08.04.2024).
- McGuirk, J. (2014). *Radical cities: Across Latin America in search of a new architecture*, New York.
- Moore, R. (2016). Alejandro Aravena: the shape of things to come. <https://www.theguardian.com/artanddesign/2016/apr/10/architect-alejandro-aravena-pritzker-prize-elemental-housing-iquique-constitucion-tsunami-defences> (son erişim: 10.05.2024).
- Orakçı, M. (2022). Mimarlıkta Standardizasyon-"Yer" Gerilimi Bağlamında Kullanıcı Katılımı ve "Half a House". *Akdeniz University Journal of the Faculty of Architecture*, 1(2), 151-172.
- Önür, H. (2022). Bauman'da Sosyal Eşitsizlik Meselesi. *Manisa Celal Bayar Üniversitesi Sosyal Bilimler Dergisi*, 20(1), 279-297. <https://doi.org/10.18026/cbayarsos.1054382>
- Schumacher, P. (2016). Facebook Post. <https://www.facebook.com/patrik.schumacher.10/posts/10207222111024032> (son erişim: 12.05.2024).
- Smith, D. (1999). *Zygmunt Bauman: Prophet of Postmodernity*. Cambridge: Polity Press.
- Spinuzzi C. (2005). The Methodology of Participatory design, *Technical Communication*, 52(2), 163-174.
- Tapan M. (1996). "Toplu Konut ve Türkiye'deki Gelişimi, Tarihten Günümüze Anadolu'da Konut ve Yerleşme", *Türkiye Ekonomik ve Toplumsal Tarih Vakfı*, İstanbul, s. 366-378.
- The Guardian. (2016, 26 Mayıs). Alejandro Aravena's Venice Architecture Biennale, erişim adresi <https://www.theguardian.com/artanddesign/2016/may/26/venice-architecture-biennale-alejandro-aravena> (son erişim: 13.05.2024).
- UN-Habitat. (2003). The Challenge of Slums, Global Report on Human Settlements, Earthscan Publications, London, erişim adresi <http://www.unhabitat.org> (son erişim: 01.05.2025).
- URL-1. Quinta Monroy Housing, erişim adresi [https://www.moma.org/interactives/exhibitions/2010/smallscalebi-gchange/projects/quinta\\_monroy\\_housing.html](https://www.moma.org/interactives/exhibitions/2010/smallscalebi-gchange/projects/quinta_monroy_housing.html) (son erişim : 08.03.2025).
- URL-2. Quinta Monroy, Chile by Alejandro Aravena: Architectre for social impact, erişim adresi [https://www.re-thinkingthefuture.com/case-studies/a2673-quinta-monroy-chile-by-alejandro-aravena-architectre-for-social-impact/#google\\_vignette](https://www.re-thinkingthefuture.com/case-studies/a2673-quinta-monroy-chile-by-alejandro-aravena-architectre-for-social-impact/#google_vignette) (son erişim : 08.03.2025)
- Whitehead C. & Scanlon K. (2007). *Social Housing in Europe*. London School of Economics and Political Science, London.