

## Gençlik Dönemi Ahlaki Tutum Ölçeği (GEDATÖ): Geçerlik ve Güvenirlilik Çalışması Youth Moral Attitude Scale (YMAS): A Validity and Reliability Study

Fatma Nur Kalkavan<sup>1\*</sup>   
Nurullah Altaş<sup>2</sup> 

<sup>1</sup> Arş. Gör., Kocaeli Üniversitesi, İlahiyat Fakültesi, Felsefe ve Din Bilimleri, Din Eğitimi, Kocaeli, Türkiye, [fnur.kalkavan@kocaeli.edu.tr](mailto:fnur.kalkavan@kocaeli.edu.tr)  
<https://ror.org/0411seq30>

<sup>2</sup> Prof. Dr., Yalova Üniversitesi, İlahiyat Fakültesi, Felsefe ve Din Bilimleri, Din Eğitimi, Yalova, Türkiye, [nurullah.altas@yalova.edu.tr](mailto:nurullah.altas@yalova.edu.tr)  
<https://ror.org/01x18ax09>

\*Sorumlu Yazar/Corresponding Author

Geliş Tarihi/Received: 01.08.2025  
Kabul Tarihi/Accepted: 20.01.2026  
Yayımlanma Tarihi/ Available Online: 17.02.2026

**Öz:** Bu çalışma gençlik döneminde bulunan bireylerin ahlaki tutumlarının ölçülmesine yönelik bir ölçek geliştirme çalışmasıdır. Çalışma kapsamında Açıklayıcı Faktör Analizi (AFA) için 380 ve Doğrulayıcı Faktör Analizi (DFA) için 327 katılımcı ile toplamda 707 lise son sınıf öğrencisiyle görüşülmüştür. Verilerin toplanması aşamasında kişisel bilgi formu, geliştirilmesi hedeflenen Gençlik Dönemi Ahlaki Tutum Ölçeği (GEDATÖ) formu ve ölçüt geçerliği için İçsel Dini Motivasyon Ölçeğinden meydana gelen anket formu uygulanmıştır. Alan uzmanları, saha uzmanları ve dil uzmanından alınan değerlendirmeler sonucu 32 madde (1 madde kontrol sorusu) ile AFA uygulaması yapılmıştır. Bu aşamada elde edilen 3 faktörlü ve 13 maddeden oluşan yapının test edilmesi amacıyla DFA yapılmış ve uyum kriterlerinin sağlanmasıyla ölçek üç boyutlu yapısını korumuştur. Gençlik Dönemi Ahlaki Tutum Ölçeği; Hürmet, İtidal ve Hakkaniyet olmak üzere 3 faktörlüdür ve 13 maddeden oluşan bir yapıya sahiptir. Elde edilen bulgular, ölçeğin toplam varyansın %52,512'sini açıkladığını göstermektedir. Bartlett Küresellik Testi değeri ise 1192,109 ve Kaiser-Meyer-Olkin değeri ,831 olarak belirlenmiştir. Cronbach's Alpha katsayısı ,860; Split-Half katsayısı ,828'dir. İçsel Dini Motivasyon Ölçeği ile Gençlik Dönemi Ahlaki Tutum Ölçeği arasındaki katsayı değeri ,294'tür ve iki ölçek arasında anlamlı bir ilişki bulunmaktadır ( $p<,01$ ). Ölçek maddelerinin ayırt edicilik düzeylerinin belirlenmesi amacıyla %27'lik alt ve üst gruplar arasında uygulanan bağımsız örneklem t-testi değerleri -7,819 ve -13,646 arasında değişmektedir ve istatistiksel olarak anlamlı bulunmuştur ( $p<,01$ ). Model uyum indekslerinin iyi düzeyde olması DFA sonucunda elde edilen yapının kuramsal temellere uygun olduğunu ve istatistiksel açıdan desteklendiğini göstermektedir. Sonuç olarak elde edilen bulgular Gençlik Dönemi Ahlaki Tutum Ölçeğinin ölçüm yeterliliğine sahip olduğunu ortaya koymaktadır.

**Anahtar Kelimeler:** Din Eğitimi, Gençlik Dönemi, Ahlak, Değerler, Ahlaki Tutum.

**Abstract:** This study is a scale development study to aimed at measuring the moral attitudes of youth. Within the scope of the study, a total of 707 high school seniors were surveyed: 380 for Exploratory Factor Analysis (EFA) and 327 for Confirmatory Factor Analysis (CFA). The Youth Moral Attitude Scale (YMAS) form, which was developed in this study, and the Intrinsic Religious Motivation Scale for criterion validity were used in the data collection phase. Following evaluations by field experts, educational specialists, and a linguist, an EFA was conducted on 32 items, one of which was a control question. CFA was conducted to test the 3-factor, 13-item structure obtained at this stage. By meeting the fit criteria, the scale preserved its three-dimensional structure. The Youth Moral Attitude Scale has three factors: Respect, Moderation, and Justness, and consists of 13 items. The total explained variance of the scale was found to be 52,512%. The scale's KMO value is ,831; the Bartlett Test of Sphericity value is 1192,109. Cronbach's Alpha coefficient is ,860; the Split-Half coefficient is ,828. The correlation coefficient between the Intrinsic Religious Motivation Scale and the Youth Moral Attitude Scale is ,294, and there is a significant relationship between the two scales ( $p<,01$ ). The independent samples t-test applied to the 27% lower and upper groups to determine the discrimination levels of the scale items ranged between -7,819 and -13,646 and was found to be statistically significant ( $p<,01$ ). The satisfactory level of model fit indices indicates that the structure obtained as a result of CFA is consistent with the theoretical foundations and is statistically supported. Therefore, the findings reveal that the Youth Moral Attitude Scale is a valid and reliable measurement tool.

**Keywords:** Religious Education, Youth, Morality, Values, Moral Attitude.

## Giriş

Gençlik dönemi, kendi içerisinde birçok dinamik unsuru barındıran ve bireyin geleceğini şekillendirmede rol oynayan önemli gelişim aşamalarından birisidir. Dünya Sağlık Örgütü'ne göre ergenlik (adolescence), insan yaşamının 10 ile 19 yaşları arasındaki dönemini ifade etmektedir.<sup>1</sup> Aynı kuruluş 10 ile 24 yaş arasındaki bireyler için ise genç yetişkinler (young adults) kavramını kullanmaktadır.<sup>2</sup> Bu dönemde meydana gelen hızlı biyolojik ve psikolojik gelişim süreçlerinin sağlıklı bir seyir izlemesi için gençler, kendi yaş gruplarına ve bireysel ihtiyaçlarına uygun şekilde desteklenmelidir. Gençlerin ihtiyaç duydukları desteğin sağlanması; gençleri tanımayı, gelişim ve değişim süreçlerini yakından takip etmeyi ve buradan hareketle gelecekte gerçekleşme ihtimali bulunan durumlara hazırlıklı olmayı gerektirmektedir. Türkiye İstatistik Kurumu, Birleşmiş Milletler'in gençlik tanımından hareketle bu çalışmada da referans alınan 15-24 yaş arası gençlik dönemi kabul etmekle birlikte Eurostat'ın gençliğe ilişkin yaş sınıflandırmasında yer alan 15-29 yaş grubunu da ayrıca değerlendirmiştir.<sup>3</sup> Gençlik döneminin geniş yaş aralıklarında sınıflandırılmasının başlıca nedenleri arasında; ergenlik döneminin başlangıç ve bitişinin farklılık göstermesi, kurumların amaçlarına göre değişen yaş aralıklarını "gençlik" olarak tanımlaması ve toplumsal farklılıklar gösterilebilir. 2023 yılı TÜİK verilerine göre toplam nüfusun %15,1'ini oluşturan genç nüfus oranı<sup>4</sup>, 2024 yılı sonunda %14,9 olarak hesaplanmıştır.<sup>5</sup> Gençlerin sahip olduğu potansiyeli ortaya çıkarmak ve mevcut birikimin geliştirilerek gelecek nesillere aktarılmasını sağlamak amacıyla Türkiye'de ve dünyada çeşitli araştırmalar yapılmakta buna yönelik gençlik politikaları geliştirilmektedir.<sup>6</sup>

Çocukluk sonrası ve yetişkinlik öncesi ara dönemde genç bireyler, yaşadıkları sosyal ve kültürel çevrelere göre farklılık göstermekle birlikte artık bağımsız kararlar alma, kendi kişiliğini yansıttığını düşündüğü ideolojileri benimseme<sup>7</sup>, kendisini ve çevresini sürekli değerlendirme ve eleştirme gibi süreçlerin yaşandığı "sağlıklı bir çılgınlık" dönemini tecrübe eder<sup>8</sup>. Psikososyal gelişim ve karakter oluşumunun yoğun bir şekilde devam ettiği bu evre, bireyin aynı zamanda toplum içinde çeşitli görev ve sorumluluklar almaya başladığı bir dönemdir. Dolayısıyla gençlik dönemi, birey açısından olduğu kadar içinde bulunduğu toplum açısından da önem taşımaktadır.<sup>9</sup> Türkiye'de yapılan akademik çalışmalarda gençlik konusunun nasıl ele alındığını inceleyen bir araştırmaya göre "genç nüfusta eğitim", belirlenen 31 tema içerisinde ilk sırada yer almaktadır.<sup>10</sup> Gençlerin yetenekleri doğrultusunda nitelikli bir eğitim almaları, onların bireysel iyilik hali içinde geleceğe umutla bakmaları ve içinde buldukları toplumun gelişimine katkı sağlamaları açısından son derece önemlidir. Ayrıca gelişim sürecindeki gençlerin, toplumsal değişim ve dönüşümün hızlı seyrettiği bir dünyaya uyum sağlaması edindikleri donanım sayesinde mümkün olacaktır.

Genç nüfusta eğitimin öne çıkan bir konu olması, gençlik döneminde verilecek olan eğitimin nasıl kurgulanacağına ilişkin farklı perspektiflere değinmeyi gerekli kılmıştır. Eğitim anlayışlarında köklü dönüşümlerin yaşandığı 21. yüzyılda, nitelikli eğitimin standartları ve eğitim süreci sonunda sahip olunması beklenen beceriler tartışılan konular arasındadır.<sup>11</sup> Konuyla ilgili her yıl dünya genelinde yeterlikler ve eğitimde yeni trendler vb. başlıklar altında resmi ya da gayri resmi çeşitli kuruluşlar tarafından raporlar yayınlanmaktadır.<sup>12</sup> Eğitimde küresel ölçekte bir standardı teklif eden bu

1 World Health Organization (WHO), "Adolescent health (2024)" (Erişim 22 Kasım 2025).

2 World Health Organization (WHO), "Adolescent and young adult health (2024)" (Erişim 22 Kasım 2025).

3 Türkiye İstatistik Kurumu (TÜİK), *İstatistiklerle Gençlik 2021* (Mayıs 2022).

4 Türkiye İstatistik Kurumu (TÜİK), *İstatistiklerle Gençlik 2023* (Mayıs 2024).

5 Türkiye İstatistik Kurumu (TÜİK), *İstatistiklerle Gençlik 2024* (Mayıs 2025).

6 *2024-2028 Stratejik Plan* (T.C. Gençlik ve Spor Bakanlığı, Strateji Geliştirme Başkanlığı); *Resolution on the Framework for European Cooperation in the Youth Field: The European Union Youth Strategy 2019-2027*, Council of the European Union; *Youth 2030: The United Nations Youth Strategy* (United Nations, Office of the Secretary-General's Envoy on Youth).

7 Deborah Christie - Russell Viner, *ABC of Adolescence: Adolescent Development* (London: BMJ Publishing Group, 2005), 302-303.

8 Atalay Yörükoğlu, *Gençlik Çağı: Ruh Sağlığı ve Ruhsal Sorunları* (İstanbul: Özgür Yayınları, 2004), 104-126.

9 M. Z. Duman - B. Güngörmez Akosman, *Gençlerde Din ve Dindarlık: Z Kuşağı Örneği* (Ankara: Nobel Yayınları, 2022), 6.

10 Abdullah İnce vd., "Türkiye Gençlik Konulu Makaleler: Sistematiik Bir İnceleme", *Ondokuz Mayıs Üniversitesi İlahiyat Fakültesi Dergisi* 57 (2024), 66.

11 İbrahim Hızıroğlu - Mahmut Zengin, *21. Yüzyıl Becerileri Işığında Din Kültürü ve Ahlak Bilgisi Öğretim Programlarının Analizi* (İstanbul: DEM Yayınları, 2025), 9-10.

12 *PISA 2025 Science Framework (Second Draft)* (Paris: OECD Publishing, 2023) (Erişim 23 Mayıs 2025).

çalışmalar, günümüzde sıkça vurgulanan bireysel farklılıklar ve öğrenen merkezli eğitim anlayışıyla tutarlı olmaması bakımından eleştirilmektedir.<sup>13</sup> Bauman'a göre ise akışkan modern zamanda başarının reçetesi sadece iş için gerekli teknik bilgiye sahip olmanın ötesinde başkasınınkinden farklı, sıra dışı fikirler barındıran ve daha çok ilham kaynaklı bir bilgi çeşididir.<sup>14</sup> Bu açıdan bakıldığında gençlerden, teknik gelişmelere sağladıkları adaptasyonun yanında sürekli destek alacakları ve kendilerini besleyecekleri zengin ve güçlü bir içsel dünyaya sahip olmaları da beklenmektedir. Diğer yandan dünya genelinde modern eğitim sistemlerinde, zamanın ihtiyaçları ve yeterlikleri doğrultusunda teknik güncellemeler yapılması hususunda atılan pratik ve somut adımların gençlerin manevi dünyalarını etkileyen sosyal değişim ve dönüşümler bağlamında yeterli düzeyde olmadığına dair değerlendirmeler de bulunmaktadır.<sup>15</sup>

## 1. Kavramsal Çerçeve

### 1.1. Gençlik ve Ahlak

Gençlik dönemi yapısal özellikleri, gençlik döneminin birey ve toplum açısından mahiyeti ile gençlik sözcüğü konusunda akla ilk gelen çalışma alanları arasında yer alan gençlik ve eğitimi konuları giriş bölümünde belirtilen perspektifte bu çalışma kapsamında "gençlik" ve "ahlak" temalarını ön plana çıkarmıştır. İnsanın eylemleri ve karakter yapısı üzerine odaklanan ahlak, bu alanlarla ilgili değerlendirmeleri ve davranışları düzenleyen genel kuralları kapsamaktadır<sup>16</sup> ve Türk Dil Kurumu'na göre, toplum içinde geçerli olan ve birey davranışlarını düzenleyen kurallar çerçevesinde ele alınmaktadır.<sup>17</sup> Ahlak, gelişim özellikleri bakımından bilişsel, duyuşsal ve psikomotor boyutlardan oluşmaktadır. Ahlaki davranış ise, bireyin iyi ve kötü, doğru ile yanlış hakkında bilgi sahibi olması, bu bilgiyi içselleştirip uygulaması ve ahlaki eylemleri gerçekleştirilmesiyle ortaya çıkan içsel huzur aşamalarını kapsamaktadır. Ahlaki gelişim dönemlerinde özellikle çocukluktan gençliğe geçiş sürecinde, ahlaki genellemeler ve ahlaki düşünce geliştirme ve yorumlama ile ahlaki şüpheler ön plana çıkmaktadır. Bir şeyin doğru olarak değerlendirilmesinin ötesinde o şeyin neden doğru olduğunu sorgulama, aynı zamanda doğru olandan taviz vermeme gibi dönemsel özellikler aslında gençlik döneminin yukarıda belirtilen gelişim özellikleriyle bağlantılıdır.<sup>18</sup> Nitekim 2022 yılında gerçekleştirilen bir saha araştırmasının bulgularına göre, gençlerin hayat görüşlerinin şekillenmesinde en belirleyici unsur %39,5 ile millî değerler olurken; bunu %24,9 ile inanç yapıları ve %17,1 ile evrensel ilke ve değerler takip etmektedir.<sup>19</sup> Bu bağlamda ahlaki değerler, gençlerin içinde buldukları toplumla bağ kurmalarına yardımcı olmakla birlikte onların kendi yaşantılarında ya da çevrelerinde meydana gelen gelişmelere uyumlanmada güçlü tutum ve tavırlar sergilemeleri konusunda dikkate alınması gereken başlıca referans noktaları olarak değerlendirilebilir.

Ahlaki değerler (*moral*) bireye ne yapması gerektiğini söylemesi ve istek dışı da olsa uyum talep etmesi bakımından; ahlaki değerlendirme alanının dışında kalan, ahlaki açıdan iyi ya da kötü bir şey ifade etmeyen, ahlak-dışı değerlerden (*nonmoral*) ayrılmaktadır. Gençlerin ahlaki ve ahlak-dışı değerlere ilişkin geliştirdikleri farkındalık, onların kendi sınırlarına, başkalarının haklarına ve ortak yaşam alanlarının hassasiyetlerine daha özenli yaklaşmalarına katkı sağlaması bakımından önem arz etmektedir. Sağlıklı kişisel gelişim, şefkatli kişiler arası ilişkiler, insancıl ve demokratik bir toplum ve adil ve barışçıl bir dünya düzeni için temel ahlaki değerlere ihtiyaç duyulmaktadır.<sup>20</sup> Ahlak ve eğitim felsefesini benlik (kişilik) üzerinden açıklayan Topçu'ya göre insan benliği; maddi, ruhsal ve sosyal olmak üzere üç unsurdan oluşmaktadır.

13 Selim Uçak - Hasan Haluk Erdem, "Eğitimde Yeni Bir Yön Arayışı Bağlamında '21. Yüzyıl Becerileri ve Eğitim Felsefesi'", *Uşak Üniversitesi Eğitim Araştırmaları Dergisi* 6/1 (Nisan 2020), 89.

14 Zygmunt Bauman, *Akışkan Modern Dünyadan 44 Mektup* (İstanbul: Habitus Yayıncılık, 2012), 104.

15 Seyfi Kenan, "Modern Eğitimde Kaybolan Nokta: Değerler Eğitimi", *Kuram ve Uygulamada Eğitim Bilimleri* 9/1 (2009), 262.

16 Recep Kılıç, *Ahlakın Dini Temeli* (Ankara: Türkiye Diyanet Vakfı Yayınları, 2012), 2.

17 *Güncel Türkçe Sözlük*, "Ahlak" (Erişim 27 Temmuz 2025).

18 Mustafa Köylü - Cemil Oruç, *Gençlik Dönemi Din Eğitimi* (Ankara: Nobel Akademik Yayıncılık, 2023), 47-49.

19 Tahir Baysal vd., "Türkiye'de Gençlerin Çeşitli Değişkenler Açısından Algılarının İncelenmesi: Türkiye Gençlik Araştırması 2022", *Dicle Üniversitesi İktisadi ve İdari Bilimler Fakültesi Dergisi* 14/27 (2024), 126-158.

20 Thomas Lickona, *Educating for Character: How Our Schools Can Teach Respect and Responsibility* (Bantam Books, 1992), 38, 43.

Çocukluktan gençliğe geçiş döneminde birey, gelecek idealinin de verdiği hislerle maddi benliğine hakim olarak ruhsal benliğini geliştirmeye başladığı bir dönemden geçer. Ahlak duygusunun temellerini içinde barındıran ruhsal benlikleri yeterince olgunlaşmadığı takdirde gençler, kendi iradelerini göstermede zorlanabilir. Hayatın akışı içerisinde dış etkenlerin ve alışkanlıkların akıntısına kapılabilir.<sup>21</sup> Belirtilen değerlendirmeler, gençlikte ahlakın taşıdığı önem ve üstlendiği konuma dikkat çekmektedir.

## 1.2. Milli Eğitim Sistemi, Din Kültürü ve Ahlak Bilgisi Dersi ve Ahlaki Değerler

Eğitim sisteminin dayandığı ilkeler, gençlerin hayat görüşlerinin şekillenmesinde etkili olan değerlerle ilişkilendirilmiştir.<sup>22</sup> Milli Eğitim Temel Kanunu hükümleri doğrultusunda Türkiye’de uygulanan milli eğitim sistemi bütün öğeleriyle öğrencilerin; Türk Milletinin milli ve kültürel değerlerine bağlı, ahlaki ve insani değerlere sahip çıkan ve gelişmesine destek olan; bununla birlikte bedensel ve zihinsel gelişimi ahlaki ve duygusal yönlerden de dengelenmiş; insan haklarına duyarlı, bireysel yetkinlik ve girişimi önemseyen, topluma karşı sorumluluklarını yerine getiren bireyler olarak yetiştirmeyi amaçlamaktadır.<sup>23</sup> Bu doğrultuda eğitim sistemi içerisinde zorunlu ders statüsüyle yer alan din kültürü ve ahlak bilgisi (DKAB) derslerinde verilen “ahlak bilgisi”, belirgin bir biçimde ön plana çıkmaktadır. Genel anlamda ahlak eğitimiyle öğrenciye kazandırılması beklenen şey biliş, duyuş ve davranış öğelerinin bütüncül şekilde edinilmesiyle iyinin ne olduğu, neden yapılması gerektiği ve nasıl gerçekleştirileceğine dair yanıt verme kabiliyetidir.<sup>24</sup> DKAB dersi öğretim programlarında ise kanunda belirtilen amaçlar esas alınarak, öğrencilerin buldukları seviyeler ve bireysel niteliklerine uygun olarak ahlaki açıdan tutarlılık çerçevesinde milli ve manevi değerleri benimsemiş, ahlaki kararlar alan ve bunları davranışlarına yansıtan, haklarını kullanma becerisine sahip ve sorumluluk bilinci gelişmiş bireyler olarak yetiştirilmeleri amaçlanmıştır.<sup>25</sup> Bu bağlamda DKAB derslerinde verilen ahlak eğitimiyle, kültürümüzden gelen dini ve milli değerlerin kazandırılmasının yanında, zaman içerisinde müfredat geliştirme süreçlerinde hakim olan yaklaşıma göre laik-sosyal ahlak, toplumsal ahlak ve milli-dini-evrensel ahlak anlayışları benimsenmiştir.<sup>26</sup> Dersin “ahlak bilgisi” boyutu gerek kapsadığı konuların niceliği gerekse içerik yapısı açısından çeşitli eleştirilere ve değerlendirmelere de konu olmuştur.<sup>27</sup> Yakın tarihli iki çalışmada yer alan verilerden hareketle DKAB öğretmenleri; konuların soyut olması, basit ve sıkıcı içerikli olması, günlük hayattaki ahlaki problemlerle bağlantı kurmadaki sınırlılık, pratiğe yönelik etkinlikler içermemesi, öğrencilerin ahlaki ilkeleri uygulama noktasında isteksiz olmaları ve bu alanda rol model eksikliğinin bulunması nedeniyle ahlak-değerler konularının öğretiminde zorlandıklarını belirtmişlerdir. Aynı zamanda “ahlak bilgisi” vermeyi taahhüt eden bu derste ahlak konularının yeterince yer almadığına dikkat çekilmiştir.<sup>28</sup>

DKAB dersleri 4. sınıftan 12. sınıfa kadar bütün öğrencilerin dini hayatlarına<sup>29</sup> ve ahlaki yaşantılarına rehberlik etmeyi hedeflemektedir. 2006 ve 2010 yıllarında yayınlanan İlköğretim DKAB Dersi (4, 5, 6, 7 ve 8. Sınıflar) Öğretim Programları incelendiğinde öğrencilere öğretilmesi hedeflenen değerlerin sayısı 61 iken<sup>30</sup>, 2005 ve 2010 yıllarında yayınlanan Ortaöğretim DKAB Dersi (9, 10, 11 ve 12. Sınıflar) Öğretim

21 Nurettin Topçu, *Ahlâk* (İstanbul: Dergâh Yayınları, 2025), 124-126.

22 Nurullah Altaş, *Din Eğitimi* (Ankara: Nobel Akademik Yayıncılık, 2022), 250.

23 Millî Eğitim Temel Kanunu (METK), *Resmî Gazete* 14574 (24 Haziran 1973), Kanun No: 1739, md. 12.

24 Hasan Meydan, “Bir Beceri Olarak Ahlak ve Eğitimi: Ahlaki Gelişim Kuramlarına Dayalı Bir İnceleme”, *İlahiyat Tetkikleri Dergisi* 55 (Haziran 2021), 453.

25 *Din Kültürü ve Ahlak Bilgisi Dersi Ortaöğretim Programı (9, 10, 11, 12. Sınıflar)*, T.C. Millî Eğitim Bakanlığı (Ankara: MEB, 2018), 1-2.

26 Safiye Kesgin, *Cumhuriyet Dönemi Örgün Eğitim Kurumlarında Ahlak Eğitimi* (Ankara: Ankara Üniversitesi, Sosyal Bilimler Enstitüsü, Doktora Tezi, 2010), 114.

27 Yıldız Silier, *Oburluk Çağı: Felsefe ve Politik-Psikoloji Denemeleri* (İstanbul: Yordam Kitap, 2021), 52.

28 Mahmut Zengin - Abdurrahman Hendek, *Din Kültürü ve Ahlak Bilgisi Öğretmenlerine Göre Din Dersleri: Statü, Programlar ve Çoğulculuk* (İstanbul: Değerler Eğitimi Merkezi Yayınları, 2021), 193-197; Sariye Doğan, “Din Kültürü ve Ahlak Bilgisi Derslerinde Ahlak Eğitiminin Öğretmen Görüşleri Kapsamında İncelenmesi”, *Uluslararası Sosyal Bilimler Akademik Dergisi* 16 (Aralık 2024), 558.

29 Hayati Hökelekli, “Gençlik ve Din”, *Gençlik, Din ve Değerler Psikolojisi*, ed. Hayati Hökelekli (İstanbul: DEM Yayınları, 2015), 15.

30 *İlköğretim Din Kültürü ve Ahlak Bilgisi Dersi (4, 5, 6, 7 ve 8. Sınıflar) Öğretim Programı ve Kılavuzu*, T.C. Millî Eğitim Bakanlığı (Ankara: MEB, 2006), 22-23; *İlköğretim Din Kültürü ve Ahlak Bilgisi Dersi (4, 5, 6, 7 ve 8. Sınıflar) Öğretim Programı ve Kılavuzu*, T.C. Millî Eğitim Bakanlığı (Ankara: MEB, 2010), 23-24.

Programları incelendiğinde bu sayının 35 olduğu görülmektedir.<sup>31</sup> Günümüzde Türkiye Yüzyılı Maarif Modeli (TYMM) Öğretim Programlarının pilot uygulamasının yapıldığı sınıflar hariç uygulanmaya devam edilen 2018 İlköğretim-Ortaöğretim DKAB Dersi Öğretim Programı'nda ise öğrencilere kazandırılması hedeflenen; adalet, dürüstlük, sabır ve vatanseverlik gibi temel değerlerin yer aldığı toplam 10 değer, kök değerler adı altında birleştirilmiş ve bu kök değerlerin öğrenme ve öğretme süreçlerinde kendileriyle ilişkili alt değerlerle birlikte ele alınacağı vurgulanmıştır.<sup>32</sup> 2018 DKAB öğretim programında belirlenen kök değerler milli ve manevi mirasa dayandırılmaktadır. Evrensel bir ahlaki savunanların yanı sıra farklı kültürlerin farklı ahlak anlayışlarının olabileceği çalışmalara konu edilmiş<sup>33</sup> ve bazı çalışmalarda ise ahlaklı kişinin özellikleri başlığı altında evrensellik vurgusuyla "ilgili, merhametli, adil, dost canlısı, cömert, yardımsever, çalışkan, dürüst, nazik vb." maddeler sıralanmıştır.<sup>34</sup> DKAB dersi aracılığıyla geliştirilmesi hedeflenen ahlaki tutumlar, kök değerlerle de örtüşen bu özelliklerden hareketle, ahlakın evrensel boyutuyla da ilişkilendirilebilir.

Konuya kapsayıcı bir perspektifle yaklaşan Lickona, yukarıda belirtilen ahlaki (*moral*) ve ahlak-dışı (*nonmoral*) değerler ayırımına ek olarak, ahlaki değerleri evrensel ve evrensel olmayan değerler olmak üzere ikiye ayırmıştır. Onun sisteminde, okulda öğretilmesi zorunlu olan "saygı" ve "sorumluluk" temel ahlaki değerleriyle bireyler, toplumda sorumlu vatandaşlar olarak yer alabilecek şekilde etik açıdan okuryazar hale gelir. Bununla birlikte "dürüstlük, adalet, hoşgörü, tedbirli olma, öz disiplin, yardımseverlik, merhamet, iş birliği ve cesaret" gibi ahlaki değerler, evrensel ve kamusal bir ahlakın özü olarak belirtilen "saygı" ve "sorumluluk" değerlerinin bir biçimi ya da saygılı ve sorumlu davranmayı sağlayacak yardımcı değerler olarak tanımlanmıştır.<sup>35</sup> Liselerde ahlak derslerinde okutulması amacıyla 1975 yılında yazıp Milli Eğitim Bakanlığı'na gönderdiği ders kitabında Topçu ise, "saygı"yı bütün ahlak duygularının özü olarak tanımlamış ve takip eden başlıklarda "eşitlik, adalet ve merhamet" değerlerine yer vermiştir. Bununla birlikte sosyal adalet başlığı altında, hukuki ve ahlaki sorumluluk ayırımıyla "sorumluluk" değeri yer almaktadır.<sup>36</sup> Topçu (1975) ve Lickona'nın (1992) görece yakın zaman dilimlerindeki değer yaklaşımlarının benzerlik göstermesi, evrensel ahlaki değerlerin farklı kültür ve düşünce geleneklerindeki eğitim programlarına yansıtıldığı bir göstergesi olarak okunabilir.

Gençleri anlamak, anlatmak ve onların gelişimine katkı sağlamak için sürekli bir çaba gösterilmesi, ihtiyaçlarını ortaya koyacak çalışmalar yapılması gerekmektedir.<sup>37</sup> Gençlerle ilgili kuramsal çalışmaların yanı sıra uygulamalı araştırmalardan elde edilecek güncel veriler doğrultusunda sahadaki eğilimlerin ve koşulların analiz edilmesi ve gerekli müdahalelerde bulunulması hususu kritik bir öneme sahiptir. Türkiye genelinde akademik literatür "gençlik" ve "ahlak" perspektifinde incelendiğinde ahlak boyutunun ölçülmesine dair; ahlaki kayıtsızlık<sup>38</sup>, ahlaki uzaklaşma<sup>39</sup>, ahlaki çözülme<sup>40</sup>, ahlaki öfke<sup>41</sup>,

31 *Ortaöğretim Din Kültürü ve Ahlak Bilgisi Dersi (9, 10, 11 ve 12. Sınıflar) Öğretim Programı ve Kılavuzu*, T.C. Milli Eğitim Bakanlığı (Ankara: MEB, 2005), 16-17; *Ortaöğretim Din Kültürü ve Ahlak Bilgisi Dersi (9, 10, 11 ve 12. Sınıflar) Öğretim Programı ve Kılavuzu*, T.C. Milli Eğitim Bakanlığı (Ankara: MEB, 2010), 13-14.

32 *Din Kültürü ve Ahlak Bilgisi Dersi Ortaöğretim Programı*, T.C. Milli Eğitim Bakanlığı (Ankara: MEB, 2008), 3.

33 Sevim Cesur vd., "Bana Göre Ahlak: Sıradan İnsanın Ahlakı Kavramsallaştırması", *Türk Psikoloji Yazıları* 23/45 (2020), 116-117.

34 Karl Aquino - Americus Reed, "The Self-Importance of Moral Identity", *Journal of Personality and Social Psychology* 83/6 (2002), 1426.

35 Lickona, *Educating for Character: How Our Schools Can Teach Respect and Responsibility*, 43, 45.

36 Topçu, *Ahlâk*, 40.

37 Recep Murat - Mahmut Zengin, "Ortaöğretim Öğrencileri İçin Geleneksel ve Kültürel Din Algısı Ölçeğinin (OGEKDÖ) Geliştirilmesi: Geçerlik ve Güvenirlik Çalışması", *Sakarya Üniversitesi İlahiyat Fakültesi Dergisi* 25/48 (2023), 400.

38 Fazilet Yavuz-Birben - Hasan Bacanlı, "Ahlaki Kayıtsızlık Ölçeği'nin Türkçe'ye Uyarlanması: Geçerlik ve Güvenirlik Çalışması", *YILDIZ Journal of Educational Research* 2/2 (2017), 1-25.

39 Meryem Gezici Yalçın vd., "Ahlâkî Uzaklaşma Ölçeğinin Türkçeye Uyarlanması", *Kalem Eğitim ve İnsan Bilimleri Dergisi* 6/1 (2016), 309-332.

40 Emre Erbaş - Nilüfer Şahin Perçin, "Ahlaki Çözülme (Moral Disengagement) Ölçeği Türkçe Geçerliliği ve Kişi-Çevre Uyumu İlişkisi", *Bolu Abant İzzet Baysal Üniversitesi Sosyal Bilimler Enstitüsü Dergisi* 17/1 (2017), 177-190.

41 Melis Çelik Ok, "Ahlaki Öfke Ölçeğinin Türkçeye Uyarlanması", *Muhakeme Journal* 2/2 (2019), 19-28.

ahlaki yaralanma<sup>42</sup> ahlaki olgunluk<sup>43</sup>, ahlaki değer<sup>44</sup>, ahlaki yargı<sup>45</sup>, ahlaki bütünlük<sup>46</sup>, ahlaki değerlere dönük algı<sup>47</sup>, ahlaki kimlik<sup>48</sup>, ahlaki kazanım<sup>49</sup>, ahlaki öz saygı<sup>50</sup> başlıklı ölçek geliştirme çalışmalarının ön plana çıktığı görülmektedir. Bu ölçekler incelendiğinde ekseriyetinin; ahlak olgusunun belirli yönlerini ele aldığı, daha geniş yaş aralığına odaklandığı ya da Türk Milletinin temel ahlaki değerleriyle doğrudan bağlantılı olmayan veya uyarlama ölçekler olduğu anlaşılmaktadır. Bir ölçeğin farklı bir dil ve kültüre uyarlanması için anlam, dil, deneyim ve kavram boyutlarında eş değerliğin sağlanması gerekmektedir. Sosyal bilimlerde başta sosyoloji ve psikoloji gibi alanlarda bu yöntemin tercih edilmesinin yanında uyarlama süreçlerinde yapılacak küçük bir hata orijinal anketi yansıtmayabilir.<sup>51</sup> Bu sebeple ahlaki boyutların geçerli ve güvenilir şekilde ölçülmesi için gençlerin tâbi oldukları milli eğitim sistemi öncelikli referans kaynağı alınarak bir ölçek geliştirilmesi daha geçerli sonuçlar sağlayabilir.

Literatürde yapılan çalışmalar incelendiğinde ve Türk eğitim sisteminde verilmesi hedeflenen ahlaki değerler göz önüne alındığında, söz konusu değerlerin öğrencilere kazandırılma düzeyini belirlemeye ve değerlendirmeye imkan sağlayacak bir ölçme aracına ihtiyaç duyulduğu görülmektedir. Lise son sınıf öğrencileriyle gerçekleştirilen bu ölçek geliştirme çalışmasında temel amaç, 9 yıl boyunca DKAB dersi almış ve zorunlu eğitimini tamamlama aşamasında bulunan gençlerin, ahlaki tutumları hakkında bilgi edinilmesine katkı sağlamaktır. Bu çalışmanın ön hazırlıklarının yapıldığı süre zarfında yayınlanan TYMM Öğretim Programları incelendiğinde, Erdem-Değer-Eylem Modeli kapsamında 2018 yılı öğretim programı kök değerlerinin 9'unun da yer aldığı 20 değer belirlendiği görülmektedir.<sup>52</sup> Ancak TYMM Öğretim Programı, öğretim kademelerinde kısıtlı olarak uygulanması ve programın hedeflediği değer ve davranışlar hakkında bilimsel çıkarımlarda bulunmak için ihtiyaç duyulan sürenin geçmemesi gerekçeleriyle bu çalışma kapsamında değerlendirme dışı bırakılmıştır. Bu bağlamda literatürde yer alan ölçeklerden farklı olarak "Gençlik Dönemi Ahlaki Tutum Ölçeği (GEDATÖ)", gençlerin manevi ve ahlaki açılardan gelişimlerinin desteklenmesi ihtiyacından hareketle geliştirilmiştir. Yukarıda da belirtildiği üzere DKAB dersinin amaçları, gençlerin manevi ve ahlaki açılardan gelişimlerinin desteklenmesi ihtiyacıyla örtüşmektedir. Bu doğrultuda GEDATÖ'nün DKAB öğretim programlarında esas alınan kök nitelikteki değerler ile bunlara bağlı alt değerlerin ahlaki tutum oluşturmadaki etkisini ölçmesi hedeflenmektedir.

Mevcut çalışmalar içerisinde yukarıda belirtilen örneklerden farklı olarak bu çalışmayla doğrudan ilişkilendirilebilecek tek ölçek geliştirme çalışması, bir doktora tezi kapsamında, lise öğrencilerinde şiddet, saldırganlık ve ahlaki tutum ilişkisinin ölçülmesi amacıyla geliştirilen ahlaki tutum ölçeğidir.<sup>53</sup> Avcı tarafından 2010 yılında geliştirilen ve 33 maddeden oluşan bu ölçek tek boyutludur. Avcı'nın çalışması; ölçekte yer alan bazı maddelerin doktora tezinin ele aldığı şiddet konusuyla ilişkilendirilmesi, ahlakın evrensel boyutuyla ilişkisinden çok İslam dini ve Allah inancı üzerinden ahlaki tutumları ölçmesi

42 M. F. Tunç vd., "Adaptation of Moral Injury Scale into Turkish Culture", *TRC Journal of Humanitarian Action* 1 (2022), 109-116.

43 Mustafa Şengün - Mevlüt Kaya, "Ahlaki Olgunluk Ölçeği: Geçerlik ve Güvenirlik Çalışması", *Ondokuz Mayıs Üniversitesi İlahiyat Fakültesi Dergisi* 24/24-25 (2007), 51-64.

44 H. Sarıçam vd., "Ahlaki Değer Ölçeğinin Türkçe uyarlanması ve psikometrik özellikleri", *Kafkasya Üniversiteler Birliği Uluslararası Ağrı Sosyal Bilimler Kongresi Kitabı* (Ağrı: Ağrı İbrahim Çeçen Üniversitesi Yayınları, 2013), 221-227.

45 Nermin Çiftçi, *Almanya ve Türkiye' deki Türk Lise Öğrencilerinin Ahlakı Yargı Yeteneklerinin Karşılaştırılması* (İstanbul: Marmara Üniversitesi, Sosyal Bilimler Enstitüsü, Doktora Tezi, 2001), 160-164.

46 Nesrullah Okan - Halil Ekşi, "The Adaptation of the Moral Integrity Scale into Turkish and Analysis of the Psychometric Features", *Spiritual Psychology and Counseling* 5 (2020), 327-340.

47 Öznur Kovancı vd., "Ortaokul Öğrencilerinin Dijital Ortamda Ahlaki Değerlere Dönük Algıları Ölçeği: Geçerlilik ve Güvenirlik Çalışması", *Erzincan Üniversitesi Eğitim Fakültesi Dergisi* 23/2 (2021), 303-324.

48 Betül Kürüm - Halil Ekşi, "Kimlik Kavramına Ahlaki Bir Bakış: Ahlaki Kimlik Ölçeğinin Geliştirilmesi ve Psikometrik Özelliklerinin İncelenmesi", *Değerler Eğitimi Dergisi* 20/43 (2022), 135-167.

49 Abdullah Duman, "Din Kültürü ve Ahlak Bilgisi Dersinin Ahlaki Kazanım Amacına Erişim Düzeyi Ölçeği (DKAB-AKÖ): Geçerlik ve Güvenirlik Çalışması", *Dinbilimleri Akademik Araştırma Dergisi* 24/2 (2024), 607-637.

50 Ahmet Salih Acar vd., "Ahlaki Öz Saygı Ölçeği'nin Türkçeye uyarlanması: Geçerlik ve güvenirlik çalışması", *7th Başkent International Conference on Multidisciplinary Studies: Full Texts Book* (7th Başkent International Conference on Multidisciplinary Studies, Ankara: Başkent Academy, 2013), 85-93.

51 Dorcas E. Beaton vd., "Guidelines for the Process of Cross-Cultural Adaptation of Self-Report Measures", *Spine* 25/24 (2000), 3186-3191.

52 *Türkiye Yüzyılı Maarif Modeli Öğretim Programları Ortak Metni*, T.C. Millî Eğitim Bakanlığı (MEB, 2024), 74-90.

53 Ahmet Avcı, *Eğitimde Şiddet Olgusu: Lise Öğrencilerinde Şiddet, Saldırganlık ve Ahlaki Tutum İlişkisi - Küçükçekmece İlçesi Örneği* (İstanbul: Marmara Üniversitesi, Sosyal Bilimler Enstitüsü, Doktora Tezi, 2010).

ve maddelerin birden fazla yönerge içermesi gibi hususlarda Gençlik Dönemi Ahlaki Tutum Ölçeği (GEDATÖ) çalışmasından farklılaşmaktadır. GEDATÖ, ölçek geliştirme sürecinin tüm aşamaları gözetilerek ve bilimsel ilkelere uygun şekilde gençlerin ahlaki tutumlarını ölçmek amacıyla geliştirilmiştir. Hazırlanan ölçekte ahlakın spesifik bir boyutuna odaklanılmamış, bütüncül olarak ahlaki tutumlara işaret edilmesi ve bu hususta seçilen maddelerin evrensel değerlerle ilişkilendirilmesine özen gösterilmiştir. Aynı zamanda uyarılma yerine geliştirme yönteminin tercih edilmesi, genelde Milli Eğitimin ve özelde DKAB derslerinde verilen ahlak bilgisi eğitiminin referans alınması noktasında mevcut literatüre önemli katkılar sağlayacağı öngörülmektedir.

### 1.3. Tutum ve Ahlaki Tutum

Bu çalışma kapsamında geliştirilen ölçek, bir tutum ölçeğidir. Sosyal bilimlerde çok sık kullanılan bir kavram olan "tutum" ile ilgili pek çok tanım yapılmıştır. Bireyin insanlara, olaylara ve nesnelere karşı sergilediği yaklaşım biçimi Eğitim Terimleri Sözlüğünde tutum olarak tanımlanmıştır.<sup>54</sup> Kavramın tanımıyla ilgili tek bir görüşün bulunmaması referans alınarak tutum kavramını bileşenleri; bilişsel, duygusal ve davranışsal öğelerden hareketle açıklama yolu tercih edilmiştir. Tutumlar, düşüncelere göre daha güçlü ancak inançlar kadar derinlikli olmadıkları gerekçesiyle bu iki kavram arasında konumlandırılmış ve bilişsel öğenin bireyin tutum nesnesine yönelik inançlarını kapsadığı belirtilmiştir. Geçmiş deneyimlerden hareketle bir tutum nesnesinin hoşlanma/ma temelinde değerlendirilmesi tutumların duygusal bileşeni olarak açıklanmaktadır. Davranışsal öğe ise ilk iki bileşeni de kapsayacak şekilde söz konusu nesneye karşı; yaklaşma, karşı koyma ve kaçınma davranışlarını içermektedir. Bireylerin 12-30 yaş aralığı tutumlarının netleşmesi açısından kritik olarak tanımlanmış ve bu süreçte tutumların oluşmasında; akran öğrenmesi, kitle iletişim araçları ve farklı kaynaklardan edinilen bilgi ve eğitim olmak üzere üç ana unsura dikkat çekilmiştir.<sup>55</sup>

Bireylerin tutum ve değer yargılarının davranışlarını yönlendirdiği kabulüyle bireylerin davranışlarının saptanması ve muayyen tutum ve değerleri hakkında bilgi sahibi olunması amacıyla tutum ölçeklerinin kullanılması<sup>56</sup> yukarıda belirtilen hedeflerle geliştirilen bu ölçeğin bir tutum ölçeği olarak kurgulanmasını sağlamıştır.

Ahlak kavramı farklı düşünce geleneklerinde çeşitli biçimlerde ele alınmıştır. Bu durum kavrama ilişkin ortak ve tek bir anlayışın oluşmasını engellemiştir. Benzer şekilde ahlaki tutumun kavramsallaştırılması da metaetik düzeyde tartışmalı bir konudur. Ahlaki tutum ve ahlaki yargı ilişkisini analiz eden Alston'a göre tutum; "bir nesneye yönelik lehte ya da aleyhte eylem eğilimlerinin oluşturduğu bir bileşke, bunlara eşlik eden duygusal eğilimler ve o nesne hakkında bir veya daha fazla lehte ya da aleyhte değer yargısı vermeye yönelik bir hazırlık" olarak tanımlanmıştır. Alston'a göre sansüre karşı olma (sansüre yönelik olumsuz bir tutuma sahip olmak), yalnızca sansürü sevmemekten farklıdır. Bir kişiye tutum atfedildiğinde, sansürü olumsuz bir şekilde değerlendirmeye hazır olduğu ima edilirken, sansürü sevmemek bu tarz bir değerlendirmeye hazırlık anlamına gelmemektedir. Buradan hareketle ahlaki tutum; "içerdiği değer yargılarının (ya da bir kısmının) ahlaki yargılar olması bakımından diğer tutumlardan ayrılır".<sup>57</sup>

## 2. Yöntem

### 2.1. Araştırmanın Modeli

Gençlik Dönemi Ahlaki Tutum Ölçeğinin (GEDATÖ) bilimsel ölçütler doğrultusunda değerlendirilmesi doğrultusunda nicel araştırma yönteminin tanımlayıcı/betimsel tarama modelinin kullanıldığı bir ölçek geliştirme çalışmasıdır. Tanımlayıcı/betimsel araştırma; araştırma probleminin ortaya çıkış biçimini tahmin ederek, problemin özelliklerini, oluş sıklığını, probleme etki eden değişkenleri ve bu değişkenlerin görece önemini ortaya çıkarma ve değişkenler arasındaki ilişkiyi belirleyerek

54 *Bilim ve Sanat Terimleri Sözlüğü (Eğitim Terimleri Sözlüğü - 1974)*, "Tutum" (Erişim 22 Kasım 2025).

55 Ezel Tavşancıl, *Tutumların Ölçülmesi ve SPSS ile Veri Analizi* (Ankara: Nobel Yayıncılık, 2018), 72-80.

56 İbrahim Ethem Özgüven, *Bireyi Tanıma Teknikleri* (Ankara: PDREM Yayınları, 2002), 71-72.

57 William P. Alston, "Moral Attitudes and Moral Judgments", *Noûs* 2/1 (1968), 22-23.

genellemelere varma yoluyla gerçekleştirilen bir araştırma modelidir.<sup>58</sup> Bu bölümde çalışma grubu, ölçek geliştirme süreçleri ve geçerlik-güvenirlilik analizlerine ilişkin bulgulara yer verilecektir.

Bu araştırma için Kocaeli Üniversitesi Rektörlüğü Sosyal ve Beşerî Bilimler Etik Kurulu'ndan 25.02.2025 tarih ve E-94094268-044-738243 sayılı kararla izin alınmıştır.

## 2.2. Çalışma Grupları

Çalışma grubunu İstanbul il ve ilçe düzeyinde Millî Eğitim Bakanlığı'na bağlı devlet ortaöğretim kurumlarında eğitim alan 12. sınıf öğrencileri oluşturmaktadır. Yapı geçerliği çalışmaları için ulaşılması gereken katılımcı sayısı ile ilgili farklı görüşler bulunmaktadır. Örneklem büyüdükçe yapılacak analizin hata oranının azalacağı ve analiz gücünün artacağı hususunu destekler fikirlere yer verilmiştir.<sup>59</sup> Evrenin büyüklüğü ve ölçekte yer alan madde sayısından hareketle yapılan planlamaların yanında, ölçeğin her bir boyutunun minimum 3-4 madde ile güçlü şekilde temsil edilmesi ve açıklanan ortak varyansın temsil derecesine göre (örneğin KMO >0.6 ise 60-100 kişilik örneklem yeterli olması) çalışma grubunun düzenlenmesi de belirtilen kriterler arasında yer almaktadır.<sup>60</sup> Bütün bu görüşlerden hareketle bu çalışmada örneklem sayısı madde sayısının (kontrol sorusu dahil 32 madde) en az on katı olacak şekilde planlanmış ve toplam 707 kişilik çalışma grubuna ulaşılmıştır. Örneklem tabakalı örnekleme yöntemine göre belirlenmiştir. Tabakalı örnekleme yöntemine göre evrendeki cinsiyet, yaş grubu, eğitim durumu ve sosyo-ekonomik düzey gibi önemli özellikler göz önünde bulundurularak alt gruplar/tabakalar oluşturulur. Seçilen örneklem belirlenen tüm tabakaları temsil etmesi beklenir.<sup>61</sup> Örneklem farklı gelir düzeyleri, farklı sosyokültürel çevreler ve farklı akademik başarı seviyelerinden katılımcılardan oluşmaktadır. Çalışmada, Liselere Geçiş Sistemi (LGS) yerleştirme yüzdelerine göre temel alınarak üç başarı düzeyinde (%3'lük dilim, %20'lik dilim ve %50'lik dilim) öğrenci kabul eden Anadolu liseleri ile yerel yerleştirme kapsamında sınavsız olarak okul başarı puanına göre öğrenci kabul eden liseler örnekleme dahil edilmiştir. Ölçek geliştirme süreçlerinde aşırı uyumdan kaçınmak ve genellenebilir sonuçlara ulaşabilmek<sup>62</sup> amacıyla açıklayıcı ve doğrulayıcı faktör analizleri farklı örneklem grupları üzerinden gerçekleştirilmiştir.

### 2.2.1. Çalışma Grubu I

Açıklayıcı faktör analizi için veri toplama süreçleri yüz yüze gerçekleştirilmiş olup, 421 öğrenci tarafından form doldurulmuştur. Anket sorularının dikkatle okunup okunmadığını değerlendirebilmek ve ölçek sonuçlarını olabildiğince iyi tutabilmek amacıyla 32 maddelik anket formunda 22. soru "Bu maddeyi katılmıyorum olarak işaretleyiniz." şeklinde kontrol sorusu<sup>63</sup> olarak tanımlanmıştır. Formlar incelendiğinde 41(%9,7) katılımcının kontrol maddesinde yer alan yönergeyi takip etmediği ve istenen yanıtın dışındaki seçenekleri işaretlediği görülmüş ve bu formlar değerlendirme dışı bırakılmıştır. 380 (%90,3) geçerli formun ise 226 (%59,5) kız ve 154 (%40,5) erkek öğrenciden oluşmaktadır.

### 2.2.2. Çalışma Grubu II

Ölçeğin yapısının doğrulanması amacıyla ikinci çalışma grubunda 190 (%58,1) kız, 137 (%41,9) erkek, toplamda 327 lise 12. sınıf öğrencisinden veri toplanmıştır. Açıklayıcı faktör analizinden sonra soru sayısının azalmasının da etkisiyle yanıtlar tutarlı bulunarak 327 katılımcının verisi değerlendirme kapsamına alınmıştır.

## 2.3. Veri Toplama Araçları

Geliştirilen GEDATÖ yanında, ölçüt geçerliği için İçsel Dini Motivasyon Ölçeği ve cinsiyet bilgilerini almak amacıyla kişisel bilgi formu aracılığıyla veri toplanmıştır.

58 A. Hamdi İslamoğlu - Ümit Alınçık, *Sosyal Bilimlerde Araştırma Yöntemleri* (İstanbul: Beta Basım Yayım, 2016), 40-41; Şener Büyükoztürk, *Eğitimde Bilimsel Araştırma Yöntemleri* (Ankara: Pegem Akademi, 2022), 25.

59 İrfan Yurdabakan - Sait Çüm, "Davranış Bilimlerinde Ölçek Geliştirme (Açıklayıcı Faktör Analizine Dayalı)", *Türkiye Aile Hekimliği Dergisi* 11/2 (2017), 117.

60 Robert C. MacCallum vd., "Sample Size in Factor Analysis", *Psychological Methods* 4/1 (1999), 91-92, 96.

61 Ali Şimşek, "Evren ve Örneklem", *Sosyal Bilimlerde Araştırma Yöntemleri* (Eskişehir: Anadolu Üniversitesi Yayını, 2012), 120.

62 Marjolein Fokkema - Samuel Greiff, "How Performing PCA and CFA on the Same Data Equals Trouble: Overfitting in the Assessment of Internal Structure and Some Editorial Thoughts on It", *European Journal of Psychological Assessment* 33/6 (2017), 401.

63 Bk. Adam W. Meade - S. Bartholomew Craig, "Identifying Careless Responses in Survey Data", *Psychological Methods* 17/3 (2012), 437-455.

### 2.3.1. Gençlik Dönemi Ahlaki Tutum Ölçeği (GEDATÖ)

Bu ölçek din kültürü ve ahlak bilgisi derslerinde kazandırılması amaçlanan ahlaki tutumlar temel alınarak geliştirilmiştir. Beşli likert tipi<sup>64</sup> ölçek 13 maddeden oluşmaktadır. Ölçeğin Hürmet, İtidal ve Hakkaniyet olmak üzere 3 alt boyuttan meydana gelmektedir. Katılımcıların ölçekten alabileceği puanlar 13-65 arasında değişmekte ve alınan puanın yüksek olması ahlaki tutum düzeyinin yüksek olduğu anlamına gelmektedir.

### 2.3.2. İçsel Dini Motivasyon Ölçeği

Hoge<sup>65</sup> tarafından geliştirilen, Türkçe uyarlaması Karaca<sup>66</sup> tarafından yapılan ölçek 10 maddeden oluşmaktadır ve tek boyutludur. Ölçeğin Türkçe uyarlamasında Cronbach Alpha değeri (.84), güvenilirlik katsayısı ise (.76) olarak bulunmuştur.

## 2.4. Taslak Ölçeğin Geliştirilmesi

DKAB ders kitapları ve öğretim programlarında yapılan ayrıntılı literatür taraması sonucu, mümkünse ölçekte kullanılması tasarlanan madde sayısının minimum 3-4 katı olması<sup>67</sup> görüşü de göz önünde bulundurularak, 59 maddeden oluşan bir taslak hazırlanmıştır. Yazılan maddelerin dil ve anlatım açısından uygunluğunu kontrol etmek amacıyla bir dil uzmanından ve iki ortaöğretim DKAB öğretmeninden; gençlerin ahlaki tutumlarını ölçme amacına hizmet edip etmediğini belirlemek için ise 6 alan uzmanından değerlendirme talep edilmiştir. Aynı zamanda 10 lise son sınıf öğrencisine pilot uygulama yapılmış; bu esnada öğrencilerin soruları yanıtlama davranışları gözlemlenmiş, soruları nasıl algıladıklarını anlamak amacıyla sorularla ilgili teker teker dönüş alınmıştır. Geri bildirimler (anlatım bozuklukları ya da anlama sorunları) tekrara düşmeye başladığında pilot uygulama sonlandırılmıştır. Bütün bu işlemler sonucu kapsamlı biçimde elde edilen görüşler incelenmiş, gerekli revizyonlar yapılarak 31 maddelik taslak ölçek ortaya çıkmıştır.

## 2.5. Verilerin Toplanması ve Çözümlemesi

Bu çalışmada kullanılan ölçek 2025 yılı mart ayında uygulanmıştır. Madde analizi yapıp, madde toplam korelasyonları değerlendirildikten sonra geçerlik analizleri kapsamında yapı geçerliğinin kontrol edilmesi amacıyla korelasyon matrisinin veri setine uygunluğunun değerlendirilmesi için Kaiser-Meyer-Olkin (KMO) değerlerine bakılmış ve Bartlett küresellik testi yapılmıştır. Ardından ölçeğin yapı geçerliğinin tespit edilmesi için sırasıyla farklı veri setlerinde açımlayıcı ve doğrulayıcı faktör analizleri yapılmıştır. İçsel Dini Motivasyon Ölçeği ise ölçüt geçerliği için kullanılmış ve GEDATÖ ile Pearson korelasyon katsayısı hesaplanmıştır. Ölçüt geçerliği de dahil olmak üzere, ölçeğin diğer yapılarla ilişkisini değerlendiren tüm korelasyonel analizlerde ölçeklerin toplam puanı kullanılmıştır. Ayırt edici geçerliğinin belirlenmesi amacıyla maddeler %27'lik alt ve üst gruplara ayrılmış ve analiz sonuçları değerlendirilmiştir. Güvenirlik analizleri kapsamında ölçeğin güvenirliliğini test etmek için önce Cronbach Alfa değeri hesaplanmış, ardından ikiye ayırma güvenirlilik analizlerinden Split-Half yapılmıştır.

GEDATÖ geliştirme çalışmaları kapsamında elde edilen veriler ile geçerlik ve güvenirlilik incelemeleri yapılmıştır. Ölçek geliştirme sürecinin bütün aşamalarında bilimsel yöntem ve standartlara uygunluk esas alınmıştır. Analizler SPSS 25 ve AMOS 24 istatistik programları kullanılarak gerçekleştirilmiştir.

## 3. Bulgular

### 3.1. Madde Analizi

Maddelerin ayırt edicilikleri ve ölçülmek istenen özellik ile olan ilişkilerini tespit etmek amacıyla güvenirlilik ve geçerlik analizlerinden önce madde analizi yapılmaktadır. Faktör yüklerinin skoru ile ilgili

64 Robert F. DeVellis, *Ölçek Geliştirme: Kuram ve Uygulamalar*, ed. Tarık Totan (Ankara: Nobel Yayıncılık, 2022), 93.

65 D. R. Hoge, "A Validated Intrinsic Religious Motivation Scale", *Journal for the Scientific Study of Religion* 11 (1972), 369-376.

66 Faruk Karaca, "Din Psikolojisinde Metot Sorunu ve Bir Dindarlık Ölçeğinin Türk Toplumuna Standardizasyonu", *EKEV Akademi Dergisi* 3/1 (2001), 198-201.

67 A. Ata Tezbaşaran, *Likert Tipi Ölçek Hazırlama Kılavuzu* (Ankara: Türk Psikologlar Derneği Yayınları, 2008), 14.

farklı görüşler bulunmakla birlikte<sup>68</sup> ,30 ve üzeri faktör yükleri kabul edilebilir olarak değerlendirildiğinden maddeler bu ölçüte göre değerlendirilmiştir. Biri kontrol sorusu olmak üzere toplamda 32 maddeden oluşan GEDATÖ'ye ilişkin madde analizi sonuçları incelendiğinde, bir maddenin diğer maddelerle olan ilişkisinin ,30'un altında olmaması gerekliliğine uyularak bu değeri sağlamayan 5 madde (15, 10, 27, 19, 11) çıkarılmıştır. Tablo 1'de kalan 26 maddeye ilişkin madde toplam puan korelasyon değerleri Tablo 1'de verilmiştir.

**Tablo 1:** Madde-Toplam Puan Korelasyon Değerleri

Madde No	Madde Silindiğinde Ölçek Ortalaması	Madde Silindiğinde Ölçek Varyansı	Düzeltilmiş Madde Toplam Korelasyonu	Madde Silindiğinde Cronbach Alfa Değeri
Madde 1	100,40	142,309	,529	,878
Madde 2	100,53	139,601	,578	,877
Madde 3	101,63	142,424	,347	,884
Madde 4	100,56	139,704	,530	,878
Madde 5	100,10	144,270	,468	,880
Madde 6	100,86	138,265	,523	,878
Madde 7	100,00	146,417	,408	,881
Madde 8	99,98	143,264	,562	,878
Madde 9	100,92	142,714	,316	,885
Madde 12	100,90	143,207	,339	,884
Madde 13	100,89	142,487	,319	,885
Madde14	101,03	139,688	,460	,880
Madde 16	100,55	139,462	,470	,880
Madde 17	100,11	141,593	,565	,878
Madde 18	100,06	141,973	,644	,877
Madde 20	99,97	144,144	,542	,879
Madde 21	100,29	140,263	,486	,879
Madde 23	100,22	142,860	,470	,880
Madde 24	99,79	148,728	,319	,883
Madde 25	99,86	145,299	,543	,879
Madde 26	100,15	141,039	,536	,878
Madde 28	99,81	145,925	,499	,880
Madde 29	100,17	144,197	,481	,880
Madde 30	99,91	145,169	,462	,880
Madde 31	100,18	142,091	,504	,879
Madde 32	101,13	142,992	,316	,885

Madde puanları incelendiğinde maddeler arasında tutarlılık olduğu belirlenmiştir ve madde toplam korelasyon değerleri ,316 ile ,644 arasında tespit edilmiştir.

### 3.2. Açıklayıcı Faktör Analizi

Faktör analizine uygunluğu test etmek amacıyla yapılan Bartlett Küresellik Testi kapsamında değişkenler arasında yeterli ilişki bulunmuştur ( $p < 0,05$ ,  $p = 0,000$ ). Veri setinin uygunluğunun değerlendirilmesi amacıyla yapılan Kaiser Meyer Olkin Örneklem Büyüklüğü Yeterlik Testi (KMO)

68 Adnan Erkuş, "Ölçek Geliştirme ve Uyarlama Çalışmalarında Karşılaşılan Sorunlar", *Türk Psikoloji Bülteni* 13/40 (2007), 20; Tavşancıl, *Tutumların Ölçülmesi ve SPSS ile Veri Analizi*, 33.

değerinde 0,60 ve üzerindeki değerler kabul edilmektedir<sup>69</sup> (0,90 ve üstü mükemmel, 0,80 ve üstü çok iyi, 0,70 ve 0,60'ların vasat ve 0,50 ve altı kötü)<sup>70</sup>. Tablo 2'de verilen KMO değeri katılımcı sayısının faktör analizi açısından yeterli olduğunu desteklemektedir (KMO=0,831).

**Tablo 2:** KMO ve Bartlett's Testi

<i>Kaiser-Meyer-Olkin Örneklem Büyüklüğü Yeterlilik Testi</i>		,831
	Ki-Kare Değeri	1192,109
<i>Bartlett's Küresellik Testi</i>		78
	Serbestlik Derecesi	78
	Anlamlılık -P	,000

KMO ve Bartlett değerlerinin uygunluğundan sonra geliştirilen GEDATÖ'de maddelerin yapısal ilişkilerini belirlemek amacıyla Açıklayıcı Faktör Analizi gerçekleştirilmiştir. Açıklayıcı faktör analizinde birbiriyle ilişkili değişkenler bir araya getirilir ve boyut indirgeme işlemi yapılarak bağımlılık yapısının ortadan kaldırılmasıyla ölçülen yapı az sayıda değişkenle ve olabildiğince yüksek varyansla açıklanmaya çalışılır.<sup>71</sup> Faktör yüklerinde hâkim görüşe göre ,60 üstü yüksek, ,30 ve üstü orta derecede kabul edilebilir bulunmakta ve bu seviyenin altında kalan faktör yükleri dikkate alınmamaktadır.<sup>72</sup> Faktör yükü ,40 ve altında olan maddeler; birden fazla faktörle ilişkili olarak faktör yükleri ,10 altı değerinde (binişik) yer alan maddeler<sup>73</sup>; faktörü yorumlanamayan (faktör dağılımında yer almayan) maddeler ölçekten çıkartılmıştır. Bu bağlamda ölçekten çıkan madde sayısı (sırasıyla; 5, 23, 3, 18, 8, 26, 4, 29, 20, 9, 6, 32, 31) 13'tür. Bu işlem tekrarlanırken kalan maddelerin yeterli faktör yüküne sahip olmasına, her bir maddenin yalnızca tek bir faktörde anlamlı yük almasına ve ölçeğin en rafine hale gelmesine dikkat edilmiştir. Ardından ölçeğin faktör yapısının belirlenmesi amacıyla Scree Plot (Yamaç Grafiği) kullanılmış ve yapılan incelemede elde edilen dağılım Şekil 1'de gösterilmiştir.

**Şekil 1:** Scree Plot Grafiği

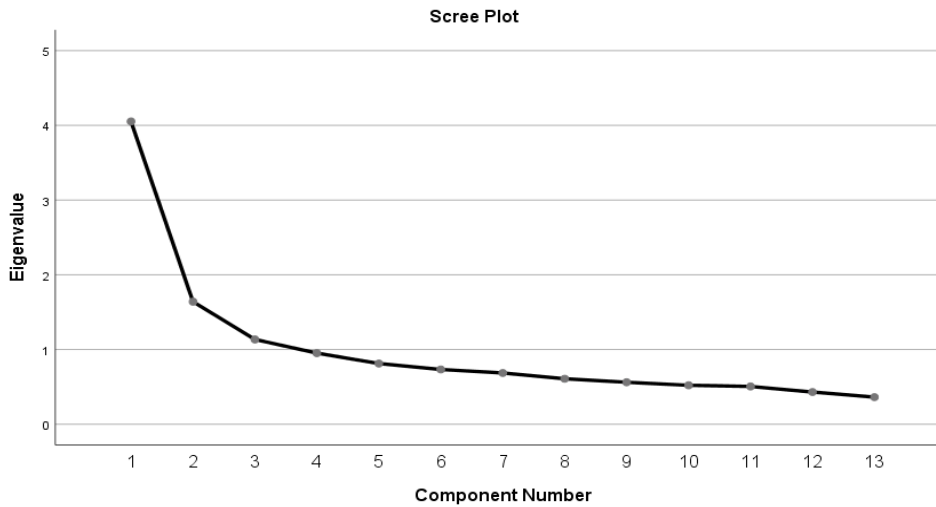

Şekil 1'de görüleceği üzere, 13 maddelik GEDATÖ Scree Plot incelemesinde (Eigen Değeri 1) 3. faktörden sonra dirsek noktası gözlenmiş ve bu nedenle 3 faktörlü yapı kabul edilmiştir. Bütün bu işlemler ve faktör analizi sonucunda belirlenen faktörler arasında teorik olarak korelasyon olması beklendiği için Direct Oblimin<sup>74</sup> döndürme analizi yapılmıştır. Tablo 3'te bu işlem sonucunda meydana gelen alt boyutlar ve maddelere ilişkin değerler yer almaktadır.

69 Barbara G. Tabachnick - Linda S. Fidell, *Çok Değişkenli İstatistiklerin Kullanımı*, ed. Mustafa Baloğlu (Ankara: Nobel Akademik Yayıncılık, 2020), 619-620.

70 Tavşancıl, *Tutumların Ölçülmesi ve SPSS ile Veri Analizi*, 50-51.

71 Tavşancıl, *Tutumların Ölçülmesi ve SPSS ile Veri Analizi*, 46; Yurdabakan - Çüm, "Davranış Bilimlerinde Ölçek Geliştirme (Açıklayıcı Faktör Analizine Dayalı)", 117.

72 Paul Kline, *An Easy Guide to Factor Analysis* (New York: Routledge, 2002), 6.

73 Tavşancıl, *Tutumların Ölçülmesi ve SPSS ile Veri Analizi*, 50.

74 İslamoğlu - Almacık, *Sosyal Bilimlerde Araştırma Yöntemleri*, 419-420; Tabachnick - Fidell, *Çok Değişkenli İstatistiklerin Kullanımı*, 642-645.

**Tablo 3:** GEDATÖ Faktör Analizi: Döndürülmüş Bileşen Matrisi ve Toplam Açıklanan Varyans

<b>Faktörler</b>	<b>Maddeler</b>	<b>Faktör Ağırlıkları</b>	<b>Faktör Açıklayıcıları</b>
<b>Hürmet</b>			
1	28. Bana yapılan iyilikler için teşekkür ederim.	,747	31,170
	30. Ortak kullanıma açık eşyalara zarar vermem.	,728	
	24. Hayvanlara karşı merhametle yaklaşırım.	,707	
	25. Bir problemi olduğunda arkadaşlarıma yardım ederim.	,684	
	7. Yaşadığım çevreyi temiz tutarım.	,469	
<b>İtidal</b>			
2	13. Gereksiz harcamalardan kaçınırım.	,785	12,616
	14. İsteklerimin gerçekleşmesini beklerken sabırlı olurum.	,734	
	12. İnsanlarla ilişkilerimde duygularımı (sevgi, öfke, nefret vb.) dengelerim.	,697	
<b>Hakkaniyet</b>			
3	2. Aleyhime de olsa dürüst davranırım.	,762	8,726
	1. Her koşulda adaletli davranırım.	,733	
	16. Kendimi başkalarından üstün görmem.	,681	
	21. Başkalarının fiziksel özellikleriyle dalga geçmem.	,608	
	17. Etrafımdakilerin farklılıklarına saygı duyarım.	,587	
<b>Toplam</b>			<b>52,521</b>

Faktör yük değerleri ,47-,74 arasında değişmekte olan birinci faktör “Hürmet”; faktör yük değerleri ,70-,79 arasında değişmekte olan ikinci faktör “İtidal”, faktör yük değerleri ,59-,76 arasında değişmekte olan üçüncü faktör ise “Hakkaniyet” olarak isimlendirilmiştir. Analiz sonuçları, 3 faktörün toplam varyansın %52,512’sine karşılık geldiğini göstermektedir. Eğitim araştırmalarında %50 açıklanan varyans oranı yeterli kabul edilmektedir.<sup>75</sup> GEDATÖ’nün faktörleri arasındaki ilişkiyi açıklamak amacıyla faktörler arası korelasyonuna bakılmıştır. Tablo 4’te Pearson Çarpım Korelasyon analizleri sonucunda ulaşılan değerler yer almaktadır.

**Tablo 4:** GEDATÖ ile Alt Boyutları Arası Korelasyon Sonuçları

<b>Faktörler</b>	<b>Ahlaki Tutum</b>	<b>Hakkaniyet</b>	<b>Hürmet</b>	<b>İtidal</b>
GEDATÖ	1			
Hakkaniyet	,861**	1		
Hürmet	,709**	,505**	1	
İtidal	,687**	,351**	,213**	1

\*\*P<,01

Bir ölçeğin alt boyutları arası korelasyon katsayılarında ,90 ve üzeri yüksek düzeyde ilişki olarak tanımlanmakta ve alt boyutların birbirinden bağımsız yapılar ölçmediğini göstermektedir.<sup>76</sup> Tablo 4’te de görüleceği üzere faktörler hem GEDATÖ toplam puanı ile ,687-,861 değerleri arasında pozitif ve

75 Amy S. Beavers vd., “Practical Considerations for Using Exploratory Factor Analysis in Educational Research”, *Practical Assessment, Research, and Evaluation* 18/6 (2013), 8.

76 Julie Pallant, *SPSS Survival Manual: A Step by Step Guide to Data Analysis Using SPSS for Windows* (Maidenhead: Open University Press, 2007), 149.

anlamli bir iliřki iinde hem de kendi aralarında ,213-,505 deęerleri arasında  $P < ,01$  dzeyinde anlamli bir iliřki ierisindedirler.

### 3.3. Doęrulatory Faktr Analizi

Doęrulatory faktr analizi, aımlayıcı faktr analizi ile belirlenen 3 faktrl yapının test edilmesi amacıyla yapılmıřtır. Bu ařamada nceden belirlenmiř model test edilir ve mevcut yapının elde edilen verilerle olan uyumu analiz edilir.<sup>77</sup>

**řekil 2:** GEDAT Doęrulatory Faktr Analizi Path Diyagramı

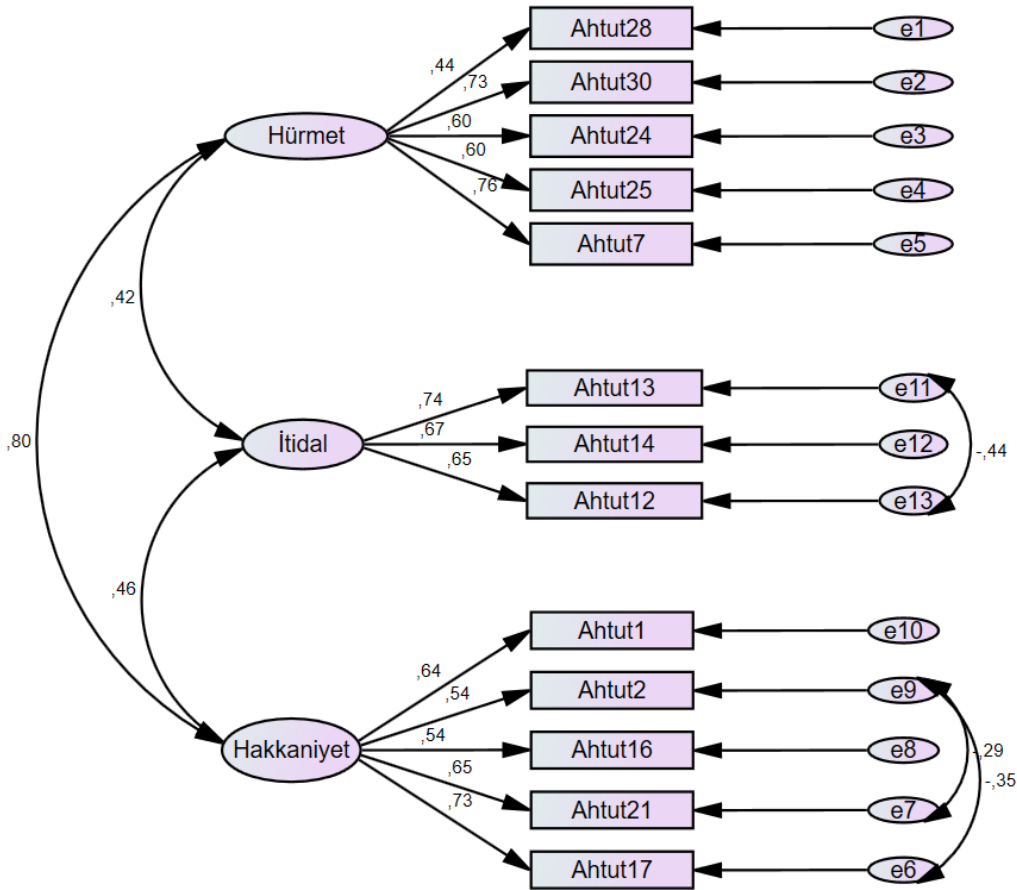

řekil 2'deki analiz sonuları dikkate alındıęında, leęin ilk DFA uygulamasında uyum deęerlerinin istenilen dzeyde ıkması sebebiyle Ahtut (GEDAT) 13-Ahtut 12, Ahtut 2-Ahtut 21 ve Ahtut 2-Ahtut 17 maddeleri arasında modifikasyon yapılmıřtır.

**Tablo 5:** GEDAT Doęrulatory Faktr Analizi Uyum İndeksleri\*

Uyum Kriterleri	Mkemmek Uyum	İyi Uyum	leęe Ait Deęerler	Aıklama
$\chi^2/sd$	$\leq 3$	$\leq 5$	2,072	Mkemmek
RMSEA	$0 \leq RMSEA \leq 0.06$	$0.06 < RMSEA \leq 0.08$	0,057	Mkemmek

77 D. D. Suhr, *Exploratory or Confirmatory Factor Analysis* (Cary: SAS Institute, 2006), 5.

<b>SRMR</b>	$0 \leq \text{SRMR} \leq 0.08$	$0.08 < \text{SRMR} \leq 0.10$	0,066	Mükemmel
<b>CFI</b>	$0.95 \leq \text{CFI} \leq 1$	$0.90 \leq \text{CFI} < 0.95$	0,944	İyi
<b>AGFI</b>	$0.90 \leq \text{AGFI} \leq 1$	$0.85 \leq \text{AGFI} < 0.90$	0,914	Mükemmel
<b>IFI</b>	$0.95 \leq \text{IFI} \leq 1$	$0.90 \leq \text{IFI} < 0.95$	0,945	İyi
<b>GFI</b>	$0.95 \leq \text{GFI} \leq 1$	$0.90 \leq \text{GFI} < 0.95$	0,944	İyi

\***Kaynak:** L. T. Hu - P. M. Bentler, "Cutoff Criteria for Fit Indexes in Covariance Structure Analysis: Conventional Criteria versus New Alternatives"<sup>78</sup>

Model uyumunu değerlendirmek için kullanılan en yaygın iki yöntem, tüm modelin uygunluğunu test eden  $\chi^2$  uygunluk istatistiği (Chi-Square Goodness) ve uyum indeksleridir.<sup>79</sup> Yapılan modifikasyon sonucuna göre Tablo 5'te görüldüğü üzere; popülasyondaki yaklaşık uyumun bir ölçümü olan RMSEA<sup>80</sup> (Root Mean Square Error of Approximation- Yaklaşık Hataların Ortalama Karekökü) değerinin mükemmel uyum indeksi aralığında olduğu (RMSEA= 0,057,  $0.00 \leq \text{RMSEA} \leq 0.06$ ), modelin öngördüğü ile gözlemlenen kovaryanslar arasındaki farkları değerlendiren SRMR<sup>81</sup> (Standardized Root Mean Square Residual- Standartlaştırılmış Ortalama Hataların Karekökü) değerinin ise mükemmel uyum indeksi aralığında olduğu (SRMR=0,066,  $0.00 \leq \text{SRMR} \leq 0.08$ ) belirlenmiştir. Ki-Kare testine alternatif olarak oluşturulmuş tahmini popülasyon kovaryansı tarafından açıklanan varyans oranını ölçen GFI<sup>82</sup> (Goodness of Fit Index- Uyum İyiliği İndeksi) değerinin iyi uyum indeksi aralığında olduğu (GFI=0,910,  $0.90 \leq \text{GFI} \leq 0.95$ ) ve GFI'nin serbestlik derecesinin mevcut toplam serbestlik derecesine oranına göre ayarlanmış versiyonu olan AGFI<sup>83</sup> (Adjusted Goodness of Fit Index- Ayarlanmış Uyum İyiliği İndeksi) değerinin mükemmel uyum indeksi aralığında olduğu (AGFI= 0,914,  $0.90 \leq \text{AGFI} \leq 1$ ) belirlenmiştir. RMSEA, modelin mükemmellikten ne kadar uzak olduğunu değerlendiren mutlak bir uyum indeksi (absolute fit index); CFI (Comparative Fit Index- Karşılaştırmalı Uyum İndeksi) ve IFI (Incremental Fit Index- Artımlı Uyum İndeksi) indeksleri modelin uyumunu en alt referans modelle karşılaştıran artımlı uyum indeksleridir (incremental fit index).<sup>84</sup> Modifikasyon sonuçlarına göre CFI ( $0.90 \leq \text{CFI} < 0.95$ ) ve IFI ( $0.90 \leq \text{IFI} < 0.95$ ) değerlerinin iyi uyum indeksi aralığında olduğu belirlenmiştir. Gerçekleştirilen DFA analizi doğrultusunda uyum indekslerinin mükemmel ve iyi uyum değerleri aralığında yer aldığı tespit edilmiştir. Modelin uyumluluğu ise mükemmel uyum kriterini karşıladığı ( $\chi^2/\text{df}=122,231/59 \leq 3$ ) belirlenmiştir.<sup>85</sup>

### 3.4. Ölçüt Geçerliliği

GEDATÖ'nün ölçüt geçerliliğini incelemek amacıyla İçsel Dini Motivasyon Ölçeği kullanılmıştır. Ölçüt geçerliliği için ölçek belirlemede çoklu bağıntı probleminin oluşmaması için hem ilişkili hem de belirtilen probleme sebebiyet vermeyecek şekilde bir ölçme aracının kullanılması amaçlanmıştır. İçsel Dini Motivasyon Ölçeği literatürde yıllardır kullanılan bir ölçek olması, madde sayısı ve dil/anlam özellikleri bakımından GEDATÖ'nün hedef kitlesiyle uyumluluk göstermesi nedeniyle tercih edilmiştir. İki alan uzmanından görüş alınmış ve İçsel Dini Motivasyon Ölçeğinin, GEDATÖ'nün ölçüt geçerliliğinin test

78 L. T. Hu - P. M. Bentler, "Cutoff Criteria for Fit Indexes in Covariance Structure Analysis: Conventional Criteria versus New Alternatives", *Structural Equation Modeling* 6/1 (1999), 27-28.

79 Hu - Bentler, "Cutoff Criteria for Fit Indexes in Covariance Structure Analysis: Conventional Criteria versus New Alternatives", 2.

80 James H. Steiger, "Notes on the Steiger-Lind (1980) Handout", *Structural Equation Modeling: A Multidisciplinary Journal* 23/6 (2016), 777-778.

81 Tabachnick - Fidell, *Çok Değişkenli İstatistiklerin Kullanımı*, 725.

82 Daire Hooper vd., "Evaluating Model Fit: a Synthesis of The Structural Equation Modelling Literature", *7th European Conference on Research Methodology for Business and Management Studies* (London, 2008), 196; S Sathyanarayana - T Mohanasundaram, "Fit Indices in Structural Equation Modeling and Confirmatory Factor Analysis: Reporting Guidelines", *Asian Journal of Economics, Business and Accounting* 24/7 (2024), 568.

83 Joseph F. Hair Jr. vd., *Multivariate Data Analysis* (Harlow: Pearson Education Limited, 2014), 581.

84 Hooper vd., "Evaluating Model Fit: a Synthesis of The Structural Equation Modelling Literature", 196; Sathyanarayana - Mohanasundaram, "Fit Indices in Structural Equation Modeling and Confirmatory Factor Analysis: Reporting Guidelines", 568.

85 Hu - Bentler, "Cutoff Criteria for Fit Indexes in Covariance Structure Analysis: Conventional Criteria versus New Alternatives", 27-28.

edilmesi amacıyla kullanımı uygun görülmüştür. Bu iki ölçek arasındaki ilişkiyi test etmek amacıyla Pearson Korelasyonu analizi yapılmış ve ilgili değerler Tablo 6'da verilmiştir.

**Tablo 6:** GEDATÖ ve İçsel Dini Motivasyon Ölçeği Korelasyonu

	N	GEDATÖ
İçsel Dini Motivasyon	133	,294**

\*\*p<,01

İçsel Dini Motivasyon Ölçeği toplam puanı ve GEDATÖ toplam puanının analize dahil edilmesiyle birlikte yukarıdaki sonuçlar elde edilmiştir. Elde edilen değerlerden hareketle (p<,01) GEDATÖ'nün İçsel Dini Motivasyon Ölçeğiyle anlamlı bir ilişki içinde olduğu belirlenmiştir.

### 3.5. Madde Ayırt Edicilik Analizi

GEDATÖ'nün madde ayırt ediciliğini belirlemek amacıyla ölçek maddelerinin toplam puanları aracılığıyla ölçekte en yüksek puanı alan %27'lik grup ile en düşük puanı alan %27'lik grup belirlenmiştir. Ayrılan gruplar arasındaki ilişkileri incelemek için bağımsız örneklem t-testi yapılmış ve elde edilen t değerlerinin -7,819 ile -13,646 arasında değiştiği belirlenmiştir. Bütün maddelerin p<,01 düzeyinde istatistiksel olarak anlamlı bulunduğu analiz sonuçları Tablo 7'de yer almaktadır.

**Tablo 7:** Maddelerin Ayırt Ediciliğinin %27'lik Alt ve Üst Gruplara Göre Test Edilmesi

Maddeler	t	p	N
Madde 1	-11,090	,000**	103
Madde 2	-13,646	,000**	103
Madde 7	-9,672	,000**	103
Madde 12	-8,648	,000**	103
Madde 13	-9,752	,000**	103
Madde 14	-12,747	,000**	103
Madde 16	-12,435	,000**	103
Madde 17	-11,941	,000**	103
Madde 21	-11,871	,000**	103
Madde 24	-7,819	,000**	103
Madde 25	-8,426	,000**	103
Madde 28	-9,034	,000**	103
Madde 30	-9,402	,000**	103

\*\*P<,01

Veriler incelendiğinde GEDATÖ'nün madde ayırt edicilik kriterlerini karşıladığı ve maddelerin ahlaki tutum düzeyleri yüksek olan üst grupla düşük olan alt grubu anlamlı biçimde (p<,01) ayırt ettiği belirlenmiştir. Bu sonuç, ölçeğin maddelerinin yüksek ayırt ediciliğe sahip olduğunu göstermektedir.

### 3.6. Güvenirlilik Analizleri

GEDATÖ'nün güvenirliliğini test etmek amacıyla güvenirlilik analizleri içerisinde en önemlisi olarak belirtilen Cronbach Alfa iç tutarlılık katsayısı ile ikiye ayırma güvenirlilik analizlerinden Split-Half Korelasyonu yöntemiyle ulaşılan veriler Tablo 8'de sunulmuştur.

**Tablo 8:** Cronbach's Alpha İç Tutarlılık Analizi ve Tanımlayıcı İstatistikler ve İkiye Ayırma Güvenirlilik Analizi

Faktörler	Madde Sayısı	Ortalama	Cronbach's Alpha Katsayısı
<b>GEDATÖ</b>	13	4,087	,860
<i>Hürmet (Alt Boyut)</i>	5	4,526	,726
<i>İtidal (Alt Boyut)</i>	3	3,458	,645
<i>Hakkaniyet (Alt Boyut)</i>	5	4,026	,741
<b>Gruplar Arası Korelasyon</b>			,713
Spearman-Brown	Equal Length		,832
Katsayısı	Unequal Length		,833

Guttman Split-Half Katsayısı	,828
1. Grup	7a: 1, 7, 13, 16, 21, 25, 30
2. Grup	6b: 12, 14, 17, 24, 28

Ölçeğin genelini içsel tutarlılıklarının hesaplanmasında, Cronbach alfa katsayısı ,860'tır. "Hakkaniyet" alt boyutunun katsayısı ,741; "Hürmet" alt boyutunun katsayısı ,726'dır ve ,70 güvenilirlik katsayısını sağlamaktadır. 3 maddeden oluşan "İtidal" alt boyutunun katsayısı ise ,645'tir. Genel kabul gören ideal eşik değeri ,70 olsa da az madde sayısına (ondan az) sahip faktörler için bu eşik ,60 olarak kabul görmektedir.<sup>86</sup> İki yarı güvenilirlik hesaplamalarında gruplar arası korelasyon değeri ,713; Spearman-Brown katsayısı ,832-,833 ve Guttman güvenilirlik katsayısı ,828'dir.

## Sonuç

Bu çalışmada gençlik dönemi ahlaki tutum ölçeğinin geliştirilmesine dair süreçler detaylı şekilde incelenmiş ve analiz sonuçları sırasıyla paylaşılmıştır. Literatür taraması sonucu oluşturulan 59 maddelik taslak ölçek bir dil uzmanı, 2 saha uzmanı/DKAB öğretmeni ve 6 alan uzmanı tarafından değerlendirilmiş ve pilot uygulama sonuçlarının da göz önünde bulundurulmasıyla 31 maddelik ölçek formuna ulaşılmıştır. Madde analizi, geçerlik ve güvenilirlik analizleri kapsamında toplam 707 lise son sınıf öğrencisinin anket formu işleme alınmış ve geçerlik analizleri sonucunda 13 maddeden oluşan üç faktörlü yapıya ulaşılmıştır. "Hürmet", "İtidal" ve "Hakkaniyet" olarak isimlendirilen üç faktörlü yapı toplam varyansın %52,512'sini açıklamaktadır. Belirlenen yapının test edilmesi amacıyla DFA yapılmış ve AFA sonrası oluşan üç faktörlü yapının elde edilen verilere göre uyum kriterlerini sağladığı görülmüştür ( $\chi^2/sd= 2,072$ ; RMSEA= ,057; SRMR= ,066; CFI= ,944; AGFI= ,914; IFI= ,945; GFI= ,944). Yapılan DFA analizi sonucunda ölçeğin kuramsal olarak tanımlanan faktör yapısının istatistiksel verilerle uyumluluğu doğrulanmıştır. Elde edilen analiz sonuçlarına göre Gençlik Dönemi Ahlaki Tutum Ölçeği (GEDATÖ) geçerlik ve güvenilirlik ölçütlerini sağlayan bir ölçme aracı olarak değerlendirilmiştir.

Din kültürü ve ahlak bilgisi dersinin ahlak bilgisi alanı, kök değerler ve öğretim programının geneline yayılmış alt değerlerin izi sürülerek elde edilen ahlaki tutum maddeleri bu ölçek kapsamında "Hürmet" boyutu; kamuya açık alanlar, yaşanılan çevre, hayvanlara yaklaşım ve insanlarla iletişimde benimsenen ahlaki tutumlarla; "İtidal" boyutu; duygu yönetimi ve maddeyle kurulan ilişkide ortaya çıkan ahlaki tutumlarla ve "Hakkaniyet" boyutu ise; özellikle adalet, dürüstlük ve saygı kök değerlerinin ahlaki tutumlarla ölçülmesini hedeflemektedir. Ahlaki tutumlar, hiç şüphesiz bu boyutlarda yer alan maddelerden daha fazla sayıdadır. Analiz sürecinde elde edilen bulgulara göre birçok madde elenmiş ve kalan maddelerden oluşan yapıyla psikometrik özellikleri yeterli düzeyde bir ölçme aracı elde edilmiştir. Bundan sonra yapılacak ahlaki tutum çalışmalarıyla, bu ölçek kapsamı dışında kalan boyutları da içeren daha kapsamlı ölçekler geliştirilebilir.

Çalışmanın kuramsal çerçevesinde 15-24 yaş arası gençlik dönemi olarak değerlendirilmiştir. Erişilebilirlik, etik izin süreçleri ve zorunlu eğitimin son aşaması olması nedeniyle veri toplama işlemi 17-18 yaş grubundaki lise son sınıf öğrencileriyle sınırlandırılmıştır. Bu yaş grubu, gençlik döneminin merkezinde yer almakta ve araştırmanın hedeflediği; bilişsel yeterlik, okuryazarlık düzeyi, kavramsal soyutlama yetisi ve psikolojik yetkinlik bakımından kuramsal çerçevenin gerektirdiği özellikleri büyük ölçüde karşılamaktadır. Gelecek çalışmalarda ölçeğin farklı yaş aralıklarında test edilmesi, aracın yaşa göre değişmezlik ve kapsam geçerliğine ilişkin bulgularını güçlendirebilir.

GEDATÖ toplumun önemli bir kısmını oluşturan gençlerin daha nitelikli bireyler olarak yetişmeleri ve manevi dünyalarında meydana gelen değişim ve gelişimlerin takip edilmesi noktasında ölçek geliştirme kriterlerinin titizlikle uygulanması ve ölçeğin kullanım kolaylığı sağlaması gibi hususlarda alana katkı sağlamayı hedeflemektedir.

86 Joseph F. Hair Jr. vd., *Multivariate Data Analysis* (Harlow: Pearson Education Limited, 2014), 123-125.

Bireyselleşmenin hız kesmeden devam ettiği bir dünyada, içinde yaşadığımız toplumun ahlaki değerlerinin tutum ve tavırlarımızla gelecek nesillere aktarılması, birlikteliğin korunması ve eğitim süreçlerinde meydana gelen değişim ve dönüşümlerin bu perspektifte okunup, mevcut sisteme uyarlanması önem arz etmektedir. Bu noktada GEDATÖ, gençlerin ahlaki tutumları hakkında fikir sahibi olmak ve güncel gelişmelerin yanında gelecekte gerçekleşmesi beklenen süreçleri de göz önünde bulundurarak gençlere ihtiyaç duydukları desteğin zamanında sağlanması için sahadan bilimsel veri sunmayı amaçlayan bir ölçme aracı olarak geliştirilmiştir.

## Kaynakça

- Acar, Ahmet Salih vd. "Ahlaki Öz Saygı Ölçeği'nin Türkçeye Uyarlanması: Geçerlik ve Güvenirlik Çalışması". *7th Başkent International Conference on Multidisciplinary Studies: Full Texts Book*. 85-93. Ankara: Başkent Academy, 2013.
- Alston, William P. "Moral Attitudes and Moral Judgments". *Noûs* 2/1 (1968), 1-23.  
<https://doi.org/10.2307/2214411>
- Altaş, Nurullah. *Din Eğitimi*. Ankara: Nobel Akademik Yayıncılık, 2022.
- Aquino, Karl - Reed, Americus. "The Self-Importance of Moral Identity". *Journal of Personality and Social Psychology* 83/6 (2002), 1426.
- Avcı, Ahmet. *Eğitimde Şiddet Olgusu: Lise Öğrencilerinde Şiddet, Saldırganlık ve Ahlakî Tutum İlişkisi - Küçükçekmece İlçesi Örneği*. Marmara Üniversitesi Sosyal Bilimler Enstitüsü, Doktora Tezi, 2010.
- Bauman, Zygmunt. *Akışkan Modern Dünyadan 44 Mektup*. İstanbul: Habitus Yayıncılık, Sıral, Pelin., 2012.
- Baysal, Tahir vd. "Türkiye'de Gençlerin Çeşitli Değişkenler Açısından Algılarının İncelenmesi: Türkiye Gençlik Araştırması 2022". *Dicle Üniversitesi İktisadi ve İdari Bilimler Fakültesi Dergisi* 14/27 (2024), 126-158.
- Beaton, Dorcas E. vd. "Guidelines for the Process of Cross-Cultural Adaptation of Self-Report Measures". *Spine* 25/24 (2000), 3186-3191.  
[https://journals.lww.com/spinejournal/fulltext/2000/12150/guidelines\\_for\\_the\\_process\\_of\\_cross\\_cultural.14.aspx](https://journals.lww.com/spinejournal/fulltext/2000/12150/guidelines_for_the_process_of_cross_cultural.14.aspx)
- Beavers, Amy S. vd. "Practical Considerations for Using Exploratory Factor Analysis in Educational Research". *Practical Assessment, Research, and Evaluation* 18/6 (2013), 1-13. <https://doi.org/10.7275/qv2q-rk76>
- Bilim ve Sanat Terimleri Sözlüğü (Eğitim Terimleri Sözlüğü - 1974)*. Türk Dil Kurumu. Erişim 22 Kasım 2025.  
<https://sozluk.gov.tr>
- Büyüköztürk, Şener. *Eğitimde Bilimsel Araştırma Yöntemleri*. Ankara: Pegem Akademi, 33. Basım, 2022.
- Cesur, Sevim vd. "Bana Göre Ahlak: Sıradan İnsanın Ahlakı Kavramsallaştırması". *Türk Psikoloji Yazıları* 23/45 (2020), 115-138.
- Christie, Deborah - Viner, Russell. *ABC of Adolescence: Adolescent Development*. London: BMJ Publishing Group, 2005.
- Çelik Ok, Melis. "Ahlaki Öfke Ölçeğinin Türkçeye Uyarlanması". *Muhakeme Journal* 2/2 (2019), 19-28.  
<https://doi.org/10.33817/muhakeme.626140>
- Çiftçi, Nermin. *Almanya ve Türkiye' deki Türk Lise Öğrencilerinin Ahlakî Yargı Yeteneklerinin Karşılaştırılması*. İstanbul: Marmara Üniversitesi, Sosyal Bilimler Enstitüsü, Doktora Tezi, 2001.
- DeVellis, Robert F. *Ölçek Geliştirme: Kuram ve Uygulamalar*. ed. Tarık Totan. Ankara: Nobel Yayıncılık, 3. Basım, 2022.
- Din Kültürü ve Ahlak Bilgisi Dersi Ortaöğretim Programı*. T.C. Millî Eğitim Bakanlığı (2018).
- Doğan, Sariye. "Din Kültürü ve Ahlak Bilgisi Derslerinde Ahlak Eğitiminin Öğretmen Görüşleri Kapsamında İncelenmesi". *Uluslararası Sosyal Bilimler Akademi Dergisi* 16 (Aralık 2024), 542-566.  
<https://doi.org/10.47994/usbad.1503538>
- Duman, Abdullah. "Din Kültürü ve Ahlak Bilgisi Dersinin Ahlakî Kazanım Amacına Erişim Düzeyi Ölçeği (DKAB-AKÖ): Geçerlik ve Güvenirlik Çalışması". *Dinbilimleri Akademik Araştırma Dergisi* 24/2 (2024), 607-637.  
<https://doi.org/10.33415/daad.1493303>
- Duman, M. Z. - Güngörmez Akosman, B. *Gençlerde Din ve Dindarlık: Z Kuşağı Örneği*. Ankara: Nobel Yayınları, 2022.
- Erbaş, Emre - Şahin Perçin, Nilüfer. "Ahlaki Çözülme (Moral Disengagement) Ölçeği Türkçe Geçerliliği ve Kişi-Çevre Uyumu İlişkisi". *Bolu Abant İzzet Baysal Üniversitesi Sosyal Bilimler Enstitüsü Dergisi* 17/1 (2017), 177-190.
- Erkuş, Adnan. "Ölçek Geliştirme ve Uyarlama Çalışmalarında Karşılaşılan Sorunlar". *Türk Psikoloji Bülteni* 13/40 (2007), 17-25.
- Fokkema, Marjolein - Greiff, Samuel. "How Performing PCA and CFA on the Same Data Equals Trouble: Overfitting in the Assessment of Internal Structure and Some Editorial Thoughts on It". *European Journal of Psychological Assessment* 33/6 (2017), 399-402. <https://doi.org/10.1027/1015-5759/a000460>
- Gezici Yalçın, Meryem vd. "Ahlâkî Uzaklaşma Ölçeğinin Türkçeye Uyarlanması". *Kalem Eğitim ve İnsan Bilimleri Dergisi* 6/1 (2016), 309-332.
- Güncel Türkçe Sözlük*. Türk Dil Kurumu. Erişim 27 Temmuz 2025. <https://sozluk.gov.tr>
- Hair Jr., Joseph F. vd. *Multivariate Data Analysis*. Harlow: Pearson Education Limited, 7th ed., 2014.

- Hızıroğlu, İbrahim - Zengin, Mahmut. *21. Yüzyıl Becerileri Işığında Din Kültürü ve Ahlak Bilgisi Öğretim Programlarının Analizi. Araştırma*. İstanbul: DEM Yayınları, 2025.  
<https://dem.org.tr/yayin/raporlar/2025/09/21-yuzyil-becerileri-isiginda-din-kulturu-ve-ahlak-bilgisi-ogretim-programlarinin-analizi>
- Hoge, D. R. "A Validated Intrinsic Religious Motivation Scale". *Journal for the Scientific Study of Religion* 11 (1972), 369-376.
- Hooper, Daire vd. "Evaluating Model Fit: a Synthesis of The Structural Equation Modelling Literature". *7th European Conference on Research Methodology for Business and Management Studies*. 2008/195-200. London, 2008.
- Hökelekli, Hayati. "Gençlik ve Din". *Gençlik, Din ve Değerler Psikolojisi*. ed. Hayati Hökelekli. 15. İstanbul: DEM Yayınları, 3. Basım, 2015.
- Hu, L. T. - Bentler, P. M. "Cutoff Criteria for Fit Indexes in Covariance Structure Analysis: Conventional Criteria versus New Alternatives". *Structural Equation Modeling* 6/1 (1999), 1-55.
- İlköğretim Din Kültürü ve Ahlak Bilgisi Dersi (4, 5, 6, 7 ve 8. Sınıflar) Öğretim Programı ve Kılavuzu*. T.C. Millî Eğitim Bakanlığı (2006).
- İlköğretim Din Kültürü ve Ahlak Bilgisi Dersi (4, 5, 6, 7 ve 8. Sınıflar) Öğretim Programı ve Kılavuzu*. T.C. Millî Eğitim Bakanlığı (2010).
- İnce, Abdullah vd. "Türkiye Gençlik Konulu Makaleler: Sistematik Bir İnceleme". *Ondokuz Mayıs Üniversitesi İlahiyat Fakültesi Dergisi* 57 (2024), 66. <https://doi.org/10.17120/omuifd.1529347>
- İslamoğlu, A. Hamdi - Alnaçık, Ümit. *Sosyal Bilimlerde Araştırma Yöntemleri*. İstanbul: Beta Basım Yayım, 2016.
- Karaca, Faruk. "Din Psikolojisinde Metot Sorunu ve Bir Dindarlık Ölçeğinin Türk Toplumuna Standardizasyonu". *EKEV Akademi Dergisi* 3/1 (2001), 187-202.
- Kenan, Seyfi. "Modern Eğitimde Kaybolan Nokta: Değerler Eğitimi". *Kuram ve Uygulamada Eğitim Bilimleri* 9/1 (2009), 2.
- Kesgin, Safiye. *Cumhuriyet Dönemi Örgün Eğitim Kurumlarında Ahlak Eğitimi*. Ankara: Ankara Üniversitesi Sosyal Bilimler Enstitüsü, Doktora Tezi, 2010.
- Kılıç, Recep. *Ahlakın Dini Temeli*. Ankara: Türkiye Diyanet Vakfı Yayınları, 2012.
- Kline, Paul. *An Easy Guide to Factor Analysis*. New York: Routledge, 2002.
- Kovancı, Öznur vd. "Ortaokul Öğrencilerinin Dijital Ortamda Ahlaki Değerlere Dönük Algıları Ölçeği: Geçerlilik ve Güvenirlik Çalışması". *Erzincan Üniversitesi Eğitim Fakültesi Dergisi* 23/2 (2021), 303-324. <https://doi.org/10.17556/erziefd.646377>
- Köylü, Mustafa - Oruç, Cemil. *Gençlik Dönemi Din Eğitimi*. Ankara: Nobel Akademik Yayıncılık, 2023.
- Kürüm, Betül - Ekşi, Halil. "Kimlik Kavramına Ahlaki Bir Bakış: Ahlaki Kimlik Ölçeğinin Geliştirilmesi ve Psikometrik Özelliklerinin İncelenmesi". *Değerler Eğitimi Dergisi* 20/43 (2022), 135-167. <https://doi.org/10.34234/ded.1055143>
- Lickona, Thomas. *Educating for Character: How Our Schools Can Teach Respect and Responsibility*. New York: Bantam Books, 1992.
- MacCallum, Robert C. vd. "Sample Size in Factor Analysis". *Psychological Methods* 4/1 (1999), 90-96. <https://doi.org/10.1037/1082-989X.4.1.84>
- Meade, Adam W. - Craig, S. Bartholomew. "Identifying Careless Responses in Survey Data". *Psychological Methods* 17/3 (2012), 437-455. <https://doi.org/10.1037/a0028085>
- METK, *Millî Eğitim Temel Kanunu (Kanun No. Kanun No: 1739, md. 12)*. Resmî Gazete 14574 (24 Haziran 1973). <https://www.resmigazete.gov.tr/arsiv/14574.pdf>
- Meydan, Hasan. "Bir Beceri Olarak Ahlak ve Eğitimi: Ahlaki Gelişim Kuramlarına Dayalı Bir İnceleme". *İlahiyat Tetkikleri Dergisi* 55 (Haziran 2021), 445-471. <https://doi.org/10.29288/ilted.890349>
- Murat, Recep - Zengin, Mahmut. "Ortaöğretim Öğrencileri İçin Geleneksel ve Kültürel Din Algısı Ölçeğinin (OGEKDÖ) Geliştirilmesi: Geçerlik ve Güvenirlik Çalışması". *Sakarya Üniversitesi İlahiyat Fakültesi Dergisi* 25/48 (2023), 395-425. <https://doi.org/10.17335/sakaifd.1341649>
- Okan, Nesrullah - Ekşi, Halil. "The Adaptation of the Moral Integrity Scale into Turkish and Analysis of the Psychometric Features". *Spiritual Psychology and Counseling* 5 (2020), 327-340.
- Ortaöğretim Din Kültürü ve Ahlak Bilgisi Dersi (9, 10, 11 ve 12. Sınıflar) Öğretim Programı ve Kılavuzu*. T.C. Millî Eğitim Bakanlığı (2005).
- Ortaöğretim Din Kültürü ve Ahlak Bilgisi Dersi (9, 10, 11 ve 12. Sınıflar) Öğretim Programı ve Kılavuzu*. T.C. Millî Eğitim Bakanlığı (2010).

- Özgülven, İbrahim Ethem. *Bireyi Tanıma Teknikleri*. Ankara: PDREM Yayınları, 2002.
- Pallant, Julie. *SPSS Survival Manual: A Step by Step Guide to Data Analysis Using SPSS for Windows*. Maidenhead: Open University Press, 3rd ed., 2007.
- PISA 2025 Science Framework (Second Draft). Paris: OECD Publishing, 2023. <https://marzanoresearch.com/hot-topics-in-education-2025/>
- Resolution on the Framework for European Cooperation in the Youth Field: The European Union Youth Strategy 2019–2027. Council of the European Union. Erişim 23 Mayıs 2025. [https://eur-lex.europa.eu/legal-content/EN/TXT/?uri=CELEX:42018Y1218\(01\)](https://eur-lex.europa.eu/legal-content/EN/TXT/?uri=CELEX:42018Y1218(01))
- Sarıçam, H vd. “Ahlaki Değer Ölçeğinin Türkçe Uyarlanması ve Psikometrik Özellikleri”. *Kafkasya Üniversiteler Birliği Uluslararası Ağrı Sosyal Bilimler Kongresi Kitabı*. 25/221-227. Ağrı: Ağrı İbrahim Çeçen Üniversitesi Yayınları, 2013.
- Sathyanarayana, S - Mohanasundaram, T. “Fit Indices in Structural Equation Modeling and Confirmatory Factor Analysis: Reporting Guidelines”. *Asian Journal of Economics, Business and Accounting* 24/7 (2024), 561-577. <https://doi.org/10.9734/ajeba/2024/v24i71430>
- Silier, Yıldız. *Oburluk Çağı: Felsefe ve Politik-Psikoloji Denemeleri*. İstanbul: Yordam Kitap, 4. Basım, 2021.
- Steiger, James H. “Notes on the Steiger–Lind (1980) Handout”. *Structural Equation Modeling: A Multidisciplinary Journal* 23/6 (01 Kasım 2016), 777-781. <https://doi.org/10.1080/10705511.2016.1217487>
- Suhr, D. D. *Exploratory or Confirmatory Factor Analysis*. Cary: SAS Institute, 2006.
- Sengün, Mustafa - Kaya, Mevlüt. “Ahlaki Olgunluk Ölçeği: Geçerlik ve Güvenirlik Çalışması”. *Ondokuz Mayıs Üniversitesi İlahiyat Fakültesi Dergisi* 24/24–25 (2007), 51-64.
- Şimşek, Ali. “Evren ve Örneklem”. *Sosyal Bilimlerde Araştırma Yöntemleri*. 108-133. Eskişehir: Anadolu Üniversitesi Yayını, 2012.
- Tabachnick, Barbara G. - Fidell, Linda S. *Çok Değişkenli İstatistiklerin Kullanımı*. ed. Mustafa Baloğlu. Ankara: Nobel Akademik Yayıncılık, 6. bs.dan çev., 2020.
- Tavşancıl, Ezel. *Tutumların Ölçülmesi ve SPSS ile Veri Analizi*. Ankara: Nobel Yayıncılık, 6. Basım, 2018.
- Tezbaşaran, A. Ata. *Likert Tipi Ölçek Hazırlama Kılavuzu*. Ankara: Türk Psikologlar Derneği Yayınları, 3. Basım, 2008. [https://www.academia.edu/1288035/Likert\\_Tipi\\_Ölçek\\_Hazırlama\\_Kılavuzu](https://www.academia.edu/1288035/Likert_Tipi_Ölçek_Hazırlama_Kılavuzu)
- Topçu, Nurettin. *Ahlâk*. İstanbul: Dergâh Yayınları, 24. Baskı., 2025.
- Tunç, M. F. vd. “Adaptation of Moral Injury Scale into Turkish Culture”. *TRC Journal of Humanitarian Action* 1 (2022), 109-116.
- TÜİK, Türkiye İstatistik Kurumu. *İstatistiklerle Gençlik 2021* (Mayıs 2022). <https://data.tuik.gov.tr/Bulten/Index?p=İstatistiklerle-Gençlik-2021-45634>
- TÜİK, Türkiye İstatistik Kurumu. *İstatistiklerle Gençlik 2023* (Mayıs 2024). <https://data.tuik.gov.tr/Bulten/Index?p=İstatistiklerle-Gençlik-2023-53677>
- TÜİK, Türkiye İstatistik Kurumu. *İstatistiklerle Gençlik 2024* (Mayıs 2025). <https://data.tuik.gov.tr/Bulten/Index?p=İstatistiklerle-Gençlik-2024-54077#:~:text=Türkiye%20nüfusunun%20%14%2C9',14%2C9'unu%20oluşturdu.>
- Türkiye Yüzyılı Maarif Modeli Öğretim Programları Ortak Metni. T.C. Millî Eğitim Bakanlığı (2024).
- Uçak, Selim - Erdem, Hasan Haluk. “Eğitimde Yeni Bir Yön Arayışı Bağlamında ‘21. Yüzyıl Becerileri ve Eğitim Felsefesi’”. *Uşak Üniversitesi Eğitim Araştırmaları Dergisi* 6/1 (Nisan 2020), 76-93. <https://doi.org/10.29065/usakead.690205>
- WHO, World Health Organization. “Adolescent and Young Adult Health (2024)”. Erişim 22 Kasım 2025. <https://www.who.int/news-room/fact-sheets/detail/adolescents-health-risks-and-solutions>
- WHO, World Health Organization. “Adolescent Health (2024)”. Erişim 22 Kasım 2025. <https://www.who.int/health-topics/adolescent-health>
- Yavuz-Birben, Fazilet - Bacanlı, Hasan. “Ahlaki Kayıtsızlık Ölçeği'nin Türkçe'ye Uyarlanması: Geçerlik ve Güvenirlik Çalışması”. *YILDIZ Journal of Educational Research* 2/2 (2017), 1-25.
- Youth2030: The United Nations Youth Strategy. United Nations, Office of the Secretary-General's Envoy on Youth. Erişim 23 Mayıs 2025. [https://www.un.org/youthaffairs/sites/default/files/2024-12/Youth2030\\_UN%20Youth%20Strategy\\_EN.pdf](https://www.un.org/youthaffairs/sites/default/files/2024-12/Youth2030_UN%20Youth%20Strategy_EN.pdf)
- Yörükoğlu, Atalay. *Gençlik Çağı: Ruh Sağlığı ve Ruhsal Sorunları*. İstanbul: Özgür Yayınları, 11. Basım, 2004.
- Yurdabakan, İrfan - Çüm, Sait. “Davranış Bilimlerinde Ölçek Geliştirme (Açıklayıcı Faktör Analizine Dayalı)”. *Türkiye Aile Hekimliği Dergisi* 11/2 (2017), 108-126. <https://doi.org/10.21763/tjfmpe.317880>

Zengin, Mahmut - Hendek, Abdurrahman. *Din Kültürü ve Ahlak Bilgisi Öğretmenlerine Göre Din Dersleri: Statü, Programlar ve Çoğulculuk*. İstanbul: Değerler Eğitimi Merkezi Yayınları, 2021.  
2024–2028 Stratejik Plan. *T.C. Gençlik ve Spor Bakanlığı, Strateji Geliştirme Başkanlığı*. Erişim 23 Mayıs 2025.  
[https://sgb.gsb.gov.tr/Public/Edit/images/SGB/012014/GSB\\_24\\_0001\\_KK\\_stratejik\\_plan\\_web\\_270624.pdf](https://sgb.gsb.gov.tr/Public/Edit/images/SGB/012014/GSB_24_0001_KK_stratejik_plan_web_270624.pdf)

### **Makale Bilgi Formu**

**Yazarların Katkıları:** Makaleye birinci yazar %60, ikinci yazar %40 katkı sağlamıştır.

**Çıkar Çatışması Bildirimi:** Yazarlar tarafından potansiyel çıkar çatışması bildirilmemiştir.

**Yapay Zekâ Bildirimi:** Bu makale yazılırken hiçbir yapay zekâ aracı kullanılmamıştır.

**Etik Kurul Onayı:** “Gençlik Dönemi Ahlaki Tutum Ölçeği: Geçerlik ve Güvenirlik Çalışması” başlıklı çalışma için; Kocaeli Üniversitesi Rektörlüğü Sosyal ve Beşerî Bilimler Etik Kurulu’ndan 24.02.2025 tarih ve 2025/02 numaralı toplantısında görüşülmüş; projenin yürürlükteki mevzuata uygun olduğuna karar verilmiştir. Evrak Tarihi: 25.02.2025 Sayı: E-94094268-044-738243

**İntihal Beyanı:** Bu makale *iThenticate* tarafından taranmıştır.