

Çorum Őehri ve Mimari Yapıları (XIX. Yüzyılın Sonlarındaki Bir Haritaya Göre)*

Abdulkadir DÜNDAR*

Abstract

The City of Çorum and Architectural Buildings (According to a Map at the Late of 19th Century): This article bases on a map of city of Çorum which belong to 1892 in Ottoman Archive in İstanbul. This map prepared by captain Ömer bin Osman for the demand of municipal council of Çorum. In this map besides the city plan of Çorum, there are seven more drawings belonging to other architectural buildings in the city. Furthermore the names of streets is being shown in this map. Again in this map it is available to find different architectural buildings as, mosques, mascids, graveyards, tombs, tekkes and zawiya, medreses, schools, libraries, baths, fountains and bazars. If we compare to all the architectural buildings cited in the map to the present situations, it will understand most of them disappeared. From this point this map very important because of its indication of architectural buildings in the city of Çorum and its position at the late of 19th century.

Key Words: Çorum, map, mosques, medreses, tombs, tekkes, baths, fountains, architectural buildings, Ottoman Archive,

Arařtırmamız Osmanlı Arşivi'ndeki Plân, Proje ve Krokiler Katalođu'nda 785 numaralı sırada tespit ettiğimiz 26 Haziran 1308 (12 Zilhicce 1309)/8 Temmuz 1892 tarihli "Çorum Kasabası'nın plânı" yazısıyla belirtilen haritaya dayanmaktadır. Harita 1.08x1.49 m. ebatlarında büyük bir rulo halindedir. Rulonun alt tarafında Ulu Cami'ye ait plân ve

* Bu makale, 03-05 Ekim 2004 tarihleri arasında Çorum'da yapılan "Osmanlı Döneminde Çorum" konulu sempozyumda sunulan ve "Osmanlı Döneminde Çorum Sempozyumu (Tebliğler-Müzakereler, Çorum 2006" adlı kitapta sadece metin kısmı yayınlanan tebliğin, tekrar gözden geçirilmiş ve arařtırmanın eklerini oluřturan 16 tane çizimin de yayınlanmasını amaçlayan şeklidir.

** **Doç. Dr.**, Ankara Üniversitesi İlahiyat Fakültesi.

cephe çizimi, Süheybi Rûmî Câmii'nin Türbesi'nin cephe çizimi ile birlikte, câminin, türbenin, şadırvanın plânı ve câminin kuzeybatısındaki zâviyenin plânı da bulunmaktadır. Ayrıca burada cephaneliğin, kışlanın ve kalenin plânlarının yanı sıra şehrin güneyinde, güneydoğu ve güneybatısında yer alan mahalle ve mezarlıklar ile diğer mimari eserlerin yerlerinin belirtildiği çizimler de vardır. Rulunun üst tarafında ise askerî kışlanın, askerlik dairesinin, hükümet dairesinin, askerî deponun ve kalenin cephe çizimleri ile Çorum şehrinin kuzeyinde, kuzeydoğu ve kuzeybatısında bulunan mahalleleri sokak ve caddeleri, mezarlıkları, camileri, mescitleri, çeşmeleri, hamamları, medreseleri, mektepleri ve çarşıları gösteren şehir plânı bulunmaktadır. Ayrıca haritanın sağ üst köşesinde Çorum şehri hakkında aşağıda zikredeceğimiz önemli açıklayıcı bilgiler yer almaktadır. Osmanlı Arşivi'nden fotokopisini iki bölüm hâlinde alabildiğimiz haritayı orijinalinde olduğu gibi tek bir rulo hâline getirip o şekilde inceledik. (Şekil: 1) Günümüze ulaşan yapıların mevcut durumlarını tespit etmek ulaşamayanların ise yerlerini belirlemek amacıyla, Çorum'da Eylül 2002 ve Ağustos 2004 tarihlerinde arastırma uzun süreli araştırmalar yaptık. Yapıları ve mezarlıkları tanıtırken, haritadaki çizimlerini ayrı şekiller hâlinde hazırlayıp, şehir içindeki konumları ile mevcut durumlarının daha iyi anlaşılması amacıyla ek olarak sunduk.^{***}

Çalışmamızda şu konular sırayla ele alınarak sonuca gidilmiştir: Harita üzerindeki açıklamalar, haritadaki plân ve cephe çizimleri, mahalleler, câmi ve mescitler, namazgah, Ermeni kilisesi, mezarlıklar, türbeler ve yatır yerleri, tekke ve zaviyeler, medrese ve mektepler, kütüphaneler, hamamlar, şadırvan ve çeşmeler, hanlar, çarşılar ve debbağhaneler ve konumuzu teşkil eden bu harita ile Çorum İlhalk Kütüphanesi'nde bulunan nüshanın¹ karşılaştırılması.

^{***} Çorum'da yaptığımız araştırmalarda vakit buldukça bizimle birlikte eserlerin yerlerinin tespit çalışmalarına katılan Ar. Gör. Sefer Yavuz'a ve Adem Korukçu'ya, hem bu çalışmalara yardımcı olan ve hem de mevcut olmayan eserlerin durumları ve yerleri hakkında daha sağlıklı bilgi edinmemize katkıda bulunan değerli araştırmacı-yazar Abdulkadir Ozulu'ya, haritanın bilgisayar ortamına aktararak yeniden işlenmesini sağlayan ve bazı eserlerin haritadaki çizimlerinin ayrı ayrı alınarak, müstakil şekillerin oluşturulmasında yardımcı olan Harita Mühendisi Şevket Dünder'a teşekkürü bir borç bilirim.

1 Üzerinde bazı çalışmalar yapılarak ve altındaki büyük çizimler de çıkarıldıktan sonra bu harita yayınlanmıştır (Bkz. Altuğ Çinici-Behruz Çinici, *Çorum Bir Toplu Konut Uygulaması*, Ankara 1973, s.241).

A. Haritadaki Açıklayıcı Notlar

Haritada iki not bulunmaktadır. Birisi haritanın sağ üst köşesinde olup Çorum şehri hakkında şu önemli bilgileri içermektedir: “İşbu kasaba şimâlen on iki saat mesafesinde Osmancık ve garben dokuz saat mesafesinde İskilip ve yirmi dört saat mesafesinde Kangırı ve cenûben dokuz saat mesafesinde Alaca nahiyesi ve şarkan altı saat mesafesinde Mecitözü ve on iki saat mesafesinde Merzifon kazalarıyla mahdud olub nefsi kasaba 45 mahalle ile 3554 İslâm ve 119 Hristiyan olarak ceman 3673 hâne ve 1100 dükkân ve vasatı kasabada bir Câmî-i Kebîr ve (...45?)² câmî ve mescid-i şerîf ve 8 medrese ve 2 kütüphane üçü çifte biri tek olarak 4 hamam ve 135 çeşmeyi (6488 zükûr müslümü)³ ve 7753 ünas-ı müslimeyi ve 265 zükur gayri müslim ki ceman 15645 nüfus-ı havi olub ebniye-i mûriyyeden haritada görüldüğü üzere kasabanın cenûb-ı garb tarafında ve Yozgat ve Kayseri şosesi üzerinde mükemmel bir Kışla-i Humâyûn ile bir Cephane ve bir Karakolhâne ve asr-ı cellî-i cenâbî hazret-i hilâfetpenâhîde müceddeden inşâ olunmuş Askerî ve Hükümet Dairesi ve bunun civarında Rüşdiye ve Telgrafhâne olduğu gibi Yozgat ve Kayseri şosesi kasabanın vasatından bi'l-murur Merzifon'a uğrayarak otuz iki saat mesafesinde bulunan Samsun iskelesine müntehi olduğundan ticaretce ehemmiyet-i fevka'l-âdesi vardır. Kasabanın garb tarafında Hıdırlık nâm mahal-i mürtefi'de eazzi ashab-ı kirâmdan alemdar-ı tât hazret-i fahr-i kâinât Süheyb-i Rûmî ibni Sinan (radiya anhu) el-Mennân hazretleri medfûn bulduklarından tarafı müstecmea el-mecd ve ş-şeref hazret-i pâdişâhîden haritanın zîrinde mersum şekilde ve bir tarz-ı dilenşide müceddeden bir Türbe ve bir Câmîi şerîf ve Zevâya mahsus daire bir şadırvan inşâsıyla ahâlî-i belde bu yüzden dilseyr-i niam ve'l-tâf-ı bahr-i mesâr buyurulmuştur.”

Burada Çorum şehrinin etrafındaki yerleşim yerlerine uzaklıkları zikredildikten sonra, Çorum'da 45 mahallenin, 3673 hânenin, 1100 dükkânın, 45 câmî ve mescidin, 8 medresenin, iki kütüphanenin, 4 hamamın, 135 çeşmenin, Ebniye-i Mîrî'den (resmî yapılardan) kasabanın güneybatısında mükemmel bir Kışla-i Hümâyûn'un, 1 cephanenin, 1 karakolha-

2 Câmî ve mescitlerin sayılarının zikredildiği burası ile bunun altına rastlayan diğer iki satırdaki bilgiler silinmiştir. Ancak, aynı haritanın bir benzeri olan Çorum İlhalık Kütüphanesi'nde 28473 numarada kayıtlı nüshada Câmî-i Kebîr dışında 23 minareli câmî ve 21 mescit bulunduğu belirtilerek Çorum'da toplam 45 câmî ve mescidin bulunduğu anlaşılmaktadır.

3 Burası da silindiğinden erkek Müslümanların sayısı belli değildir. Ancak, 7753 kadın ve 265 erkek gayri Müslimlerin sayıların verilerek toplam nüfusun 15645 olduğu belirtilmektedir. Bu durumda kadın Müslümanlar ile erkek gayri Müslimlerin sayılarını toplayıp genel rakamdan çıkarttığımızda erkek Müslümanların 6488 olduğu anlaşılmaktadır.

nenin, 1 askerî dairenin, 1 hükümet konağının, 1 Rüştîye Mektebi'nin, 1 telgrafhanenin ve Hıdırlık mevkiinde ise Süheyb-i Rûmî hazretlerinin medfun bulunduğu türbesi ile câmisi ve câminin avlusunda şadırvan ile zaviyenin yer aldığı belirtilmektedir.

Diğeri ise rulunun altındaki Süheyb-i Rûmî Câmî ve Türbesi ile Ulu Câmî'nin cephe çizimlerinin arasına, "Haritaya mahsus arşın mikyasıdır" şeklindeki yazıyla belirtilerek çizilen ölçeğin altındadır: "*Vatanı kemterâ-nem olan Çorum Kasabası'na sila-i rahim etmek üzere azîmet eylediğimden Hey'et-i Belediyesi'nin arzusu üzerine işbu bir kıta' haritası taraf-ı çâkirâ-nemden ahz ve tersîm kılınarak takdim kılınmış olmağla ol-babda emr ü ferman hazreti men lehül emrindir. 26 Haziran 1308. Bahri siyah Boğaz İnşaat-ı İstihkâmiye Komisyonu a'zâsından Yüzbaşı Ömer bin Osman*" Bu bilgilerden haritayı memleketi olan Çorum'u ziyaret için geldiği sırada, Çorum Belediye Meclisi'nin isteği üzere Yüzbaşı Ömer bin Osman'ın çizdiği ve mühürlenerek Saray'a takdim edildiği anlaşılmaktadır. (Şekil: 2)

B. Plân ve Cephe Çizimleri

Haritada yedi plân, yedi cephe çizimi ve iki de kroki bulunmaktadır. Plânlardan ikisi câmî plânı olup Ulu ve Süheyb-i Rûmî câmilerine aittir.⁴ (Şekil: 3) Ayrıca Süheyb-i Rûmî Câmii'nin batısına bitişik olan türbenin, câminin avlusundaki şadırvanın ve câminin kuzeybatısında yer alan zaviyenin de plânları vardır. (Şekil: 4)

Bunların dışında kalenin ve kışlanın da plânları bulunmaktadır. (Şekil: 5, 6)

Yedi cephe çiziminden ikisi Ulu ve Süheyb-i Rûmî câmilerinin kuzeyden minareleri ile birlikte görünüşüdür.⁵ Diğer dört cephe çiziminden birisi Askerî Kışla'ya, diğeri Kale'ye⁶ bir diğeri Askerî Daire'ye⁷ bir diğeri

4 Ulu ve Süheyb-i Rûmî Câmilerinin bu plânları hakkında detaylı bilgi için bkz. Abdulkadir Dündar, *Arşivlerdeki Plân ve Çizimler Işığında Osmanlı İmar Sistemi (XVIII. ve XIX. Yüzyıl)*, T.C. Kültür Bakanlığı Yayınları / 2480, Osmanlı Eserleri Dizisi / 21, Ankara 2000, s.214-219.

5 Bu cephe çizimleriyle ilgili fazla bilgi için bkz. Dündar, a.g.e., s.214-219.

6 Çorum Kalesi hakkında fazla bilgi için bkz. Çorum Kalesi hakkında geniş bilgi için bkz. Ömür Bakırcı, "Bizans Danişmend Selçuklu ve Beylikler Dönemlerinde Çorum" *Çorum Tarihi*, 5.Hitit Festival Komitesi, Çorum 1990, s. 64-65; Ali Boran, *Anadolu'daki İç Kale Cami ve Mescitleri*, Ankara 2001, s. 65-66; Evliya Çelebi, *Seyahatname*, (Müellif: Mehmed Zıllı İbni Derviş), Cilt: 2, İlk Tabı, İkdâm Matbaası, Dersaadet 1314, s. 407-410; *Çorum İl Yılığ* 1967, Ankara 1968, s.208-210.

7 Askerî Daire'nin 8 odasının bulunduğu zikredilmektedir. ((Ankara Vilayetine Mahsus

ise Hükümet Dairesi⁸ ve Askerî Depo'ya aittir. (Şekil: 7)

Krokiler ise Karakol ve Cephaneliğin basit bir şekilde belirtilmelerinden ibarettir.

C. Mahalleler

Haritada isimleri yazılarak şu mahalleler belirtilmiştir: 1. Hisar, 2. Tepecik, 3. Sancaktar, 4. Gülabi Bey, 5. Kıptı, 6. Hamidiye, 7. Acceliülâ, 8. Sofular, 9. Kubbeli, 10. Şeyh Eyüb, 11. Hacı Yusuf, 12. Accelisâni, 13. Hacı Receb, 14. Yavru Turna, 15. Burhan Kethüda, 16. Azab Ahmet, 17. Hacı Davud, 18. Hacı Gevan, 19. Şarkıyan, 20. Câmi. i Kebîr, 21. Karakeçili, 22. Hacı Nasrullah, 23. Emir Ahmet, 24. Çakır, 25. Pazar, 26. Ümit Halife, 27. Çepni, 28. Kundistan, 29. Hacı Kemal, 30. Medrese, 31. Çiriş, 32. Fatma Bacı, 33. Çöplü, 34. Şeyhler, 35. Sağırıcı, 36. İsa Halife, 37. Uç, 38. Nurullah, 39. Akpınar, 40. Hacı İshak, 41. Karaman Çavuş, 42. Narlıoğlu, 43. Çiftlik mahalleleri, 44. Hıdırlık mevkii.

Haritadaki açıklamada Çorum'da 45 mahallenin bulunduğu belirtildiği halde, harita üzerine yazılarak gösterilen mahalle sayısı yukarıda zikrettiğimiz gibi Hıdırlık mevkii ile birlikte 44 tanedir.⁹ Muhtemelen bir mahallenin isminin yazılması unutulmuştur. Bu mahalle büyük bir ihtimalle Çorum İlhalk Kütüphanesi'ndeki haritada şehrin kuzey doğusunda zikredilen Mahmudiye Mahallesi'dir.

D. Câmi ve Mescitler

Haritada Çorum şehrindeki câmi ve mescitlerin yerleri kare veya kareye yakın dikdörtgen şeklinde "câmi" veya "mescit" yazısı ile belirtil-

Salname, Ankara: Vilayet Matbaası, H. 1318 (13. defa), s. 258-259; Aktüre, a.g.m., s.142).

8 Bir avlu içerisinde olduğu belirtilen Hükümet Dairesi muntazam bir yapı olup üç daireden oluşmaktaydı. Yapının içinde Belediye binası da dahil olmak üzere 25 oda ve bir de mescit vardı (*Ankara Vilayetine Mahsus Salname, Ankara: Vilayet Matbaası, H. 1318 (13. defa), s. 258-259; Aktüre, a.g.m., s.142).*

9 Bu mahallelerin gelişim süreci ve daha önceki dönemlerde kurulan mahallelerle karşılaştırmak için bkz. Evliya Çelebi, a.g.e., s.407-408; Neşet Köseoğlu, "Çorum'un 350 Yıl Evvelki İle Bugünkü Mahalle Adları Hakkında Bir Araştırma", *Çorumlu, C.1, Sayılar:2-13, 1938-1939, s.296-304; Üçler Bulduk, "16. Yüzyılda Çorum Sancağının İdari Yapısı", Türk Kültür Tarihi İçerisinde Çorum Sempozyumu Tebliğleri, 26-27 Temmuz 1991, s.21-28; Suraiya Faroqi, "Fatih Döneminden Evliya Çelebi Seyahatine Kadar Çorum", *Çorum Tarihi, Çorum 1990, s116-117; Sevgi Aktüre, "19. Yüzyılda ve 20. Yüzyıl Başında Çorum", Çorum Tarihi, Çorum 1990, s.133-135, 138-140, 146-147.**

miştir. Ancak sadece Ulu Câmî'nin ismi "Câmî-i Kebîr" yazısıyla belirtil-
diği halde diğer hiçbir câmî ve mescidin ismi yazılmamıştır.¹⁰ Ayrıca,
bazı câmî ve mescitlerin yerleri kare veya dikdörtgen şeklinde çizildiği
halde câmî veya mescit yazıları bile yazılmamıştır. Bu bilgiler ışığında
haritadaki câmî ve mescitleri şu dört başlık altında incelemek mümkün-
dür. (Şekil: 8)

a) Haritada "Câmî" Yazısıyla Gösterilen Câmiler

1. Gülabi Bey Câmii,
2. Hıdırlık Câmii
3. Kellegöz Câmii
4. Abdülbaki Paşa (Veli Paşa) Câmii
5. Kubbeli Câmii
6. Söğütlü Câmii
7. Çakırlı Câmii
8. Sepetçi Câmii
9. Kulaksız Câmii
10. Câmî-i Kebîr
11. Tahtalı Câmii
12. İsa Halife Câmii
13. Hacı Ahmet Câmii
14. Abdi Bey Câmii
15. Şeyhler Câmii
16. Çepni Câmii
17. Muzaffer Paşa Câmii

Bu on yedi câmiden Söğütlü, Çakırlı, Sepetçi, Tahtalı, Hacı Ahmet,
Çepni ve Muzaffer Paşa câmilerinden günümüze hiçbir şey kalmamıştır.¹¹
Ancak Muzaffer Paşa Câmii'nin minberi, bu câmî yıkıldıktan sonra Hamid
Câmii'ne götürülmüş oradan da korunmak üzere Çorum Müzesi'ne kaldı-

10 Ulu Câmî hakkında geniş bilgi için bkz. Abdulkadir Dündar, *Çorum Cami ve Mescitleri*, Motif Yayınları, Ankara 2004, s. 84-101; M. İhsan Sabuncuğlu, "Çorum Ulucami", *Çorum Tarihine Aist Derlemelerim*, Kısım I, (Der. M. İhsan Sabuncuoğlu), Çorum 1971, s. 27-30; Bakırer, a.g.m., s.92, 214.

11 Bkz. Dündar, *Çorum Cami ve Mescitleri*, s. 127, 146-147; Ali Kaya, *Çorum ve İlçelerindeki Satılan Vakıf Eserleri*, Ankara Üniversitesi İlahiyat Fakültesi, (Basılmamış Lisans Tezi), Ankara 1997, s.17-18, 22.

rılmıştır.¹² Bugün müzenin deposunda bekletilen minber ziyaretçilere açık değildir.

İsa Halife, Abdi Bey ve Şeyhler Câmileri yıkılarak yerlerine bugünkü câmiler inşa edilmiştir. Fakat İsa Halife Câmii'nin tahta minaresi günümüze ulaşmış olup Abdi Bey ve Şeyhler Câmilerinin minareleri de yenisinden yapılmıştır.

b) Haritada “Mescit” Yazısıyla Gösterilen Mescitler

1. Tepecik Mescidi
2. Baltalı Minare (Kiremitli Minare) Mescidi
3. Yavru Turna Mescidi
4. Hacı İshak Mescidi
5. Selimiye Mescidi
6. Çiftlik Mescidi
7. Karaman Çavuş Mescidi
8. Nurullah Mescidi
9. Ümit Halife Mescidi
10. Kalburkulak Mescidi
11. Çakır Mescidi

Bu mescitlerden Nurullah, Kalburkulak, Hacı İshak, Çiftlik ve Yavru Turna'dan günümüze hiçbir şey kalmamıştır.¹³ Bugün sadece Çiftlik Mescidi'nin arsası boş olup bahçe olarak kullanılmakta diğer dört mescidin yerinde ise evler bulunmaktadır.

Baltalı Minare, Selimiye, Karaman Çavuş ve Ümit Halife mescitleri ise yıkılarak yerlerine bugünkü câmiler inşa edilmiştir.¹⁴ Tepecik Mescidi ise yapılan tamirlerle özgünlüğünü büyük oranda yitirerek günümüze ahşap minaresiyle ulaşabilmiştir.¹⁵

Haritada yerleri çizilerek ve “mescit” yazısıyla da belirtilmek sûretiyle gösterilen on bir mescitten günümüze sadece Çakır Mescidi kalmıştır.¹⁶

12 Bu minber hakkında bkz. Neşet Köseoğlu, “Çorumda Beyler Çelebi ve Muzaffer Paşa Camii Menberi”, *Çorumlu 1*, Sayılar: 2-13, 1938-1939, s.75-78; M. Zeki Oral, “Anadolu'da San'at Değeri Olan Ahşap Minberler, Kitâbeleri ve Tarihçeleri”, *Vakıflar Dergisi*, Sayı:V, Ankara 1962, s.23-77; Oktay Aslanapa, *Yüzyıllar Boyunca Türk Sanatı (14. Yüzyıl)*, İstanbul 1977, s. 63.

13 Bkz. Dündar, Çorum Cami ve Mescitleri, s. 129, 133, 138, 148. Kaya, a.g.t., s. 15, 17, 25.

14 Bkz. Dündar, Çorum Cami ve Mescitleri, s. 104, 119, 112, 121.

15 Bkz. Dündar, Çorum Cami ve Mescitleri, s. 120.

16 Bkz. Dündar, Çorum Cami ve Mescitleri, s. 15-19, fotoğraf: 21-26.

c) Haritada Yerleri Kare veya Kareye Yakın Dikdörtgen Şeklinde Gösterilip de “Câmi” ve “Mescid” Yazısı ile Belirtilmeyen Câmi ve Mescitler

1. Hamidiye Câmi
2. Sancaktar Câmi
3. Hamid Câmi
4. Kundistan (Kunduzhan) Câmi
5. Cin Câmi
6. Kırklar Câmi
7. Aşağı Azab Ahmet Câmi
8. Fatma Bacı Câmi
9. Yukarı Azab Ahmet (Fadik Hoca) Mescidi
10. Hacı Yusuf Mescidi
11. Hacı Nasrullah Mescidi
12. Karakeçili Mescidi
13. Alaybeyoğlu Mescidi
14. Kurtoğlu Mescidi
15. Karanlık Mescit
16. Kale Mescidi

Görüldüğü gibi bunlardan sekizi câmi sekizi ise mescittir. Câmilerden Hamidiye, Cin, Kırklar ve Fatma Bacı'dan günümüze hiçbir şey kalmamış olup yerlerinde evler bulunmaktadır.¹⁷ Sancaktar, Hamid ve Aşağı Azab Ahmet Câimleri ise yıkılarak yerlerine bugünkü câmiler inşa edilmiştir.¹⁸ Bu câmilerden sadece Kunduzhan Câmi günümüze ulaşmıştır.

Belirtilen bu sekiz mescitten Yukarı Azab Ahmet, Hacı Yusuf, Hacı Nasrullah, Alaybeyoğlu, Kurtoğlu ve Karanlık gibi altı mescitten günümüze hiçbir şey kalmamıştır.¹⁹ Karakeçili Mescidi ise yıkılarak yerine 1957-1959 yılları arasında bugünkü câmi yapılmış olup günümüze sadece Kale Mescidi²⁰ ulaşmıştır.

d) Haritada Yerleri Gösterilmeyen Câmi ve Mescitler

1. Aynalı Câmi
2. Hacı Yusuf Mescidi

17 Bkz. Dündar, Çorum Cami ve Mescitleri, s. 135, 127, 138, 131; Kaya, a.g.t., s.16, 21, 23.

18 Bkz. Dündar, Çorum Cami ve Mescitleri, s. 113, 106, 104.

19 Bkz. Dündar, Çorum Cami ve Mescitleri, s. 112, 32-37; Kaya, a.g.t., s. 19, 20, 21.

20 Kale Mescidi hakkında bkz. Ali Boran, *Anadolu'daki İç Kale Cami ve Mescitleri*, Ankara 2001, s.65-69.

3. Sofular Mescidi

4. Oruçoğlu Câmii

Yerlerini tespit ettiğimiz bu câmi ve mescitlerden de günümüze hiçbir şey kalmamıştır.²¹ Böylece haritadaki çizimleri ve günümüzdeki durumlarını göz önünde bulundurarak dört başlık altında incelediğimiz Çorum'daki câmi ve mescitleri avlusu bulunanlar ve bulunmayanlar şeklinde iki ana gruba ayırmak da mümkündür.

a) Avlusu Bulunan Câmi ve Mescitler

1. Gülabi Bey Câmii
2. Hıdırlık Câmii
3. Abdülbaki Paşa Câmii
4. Kulaksız Câmii
5. Çakırlı Câmi
6. Ulu Câmi
7. Muzaffer Paşa Câmii
8. İsa Halife Câmii
9. Karakeçili Mescidi

Haritadaki çizimlerine göre bu câmi ve mescitlerden Gülabi Bey, Hıdırlık, Abdülbaki Paşa, Çakırlı, Ulu, Muzaffer Paşa ve İsa Halife gibi yedi câmi ile Karakeçili Mescidi'nin avlularında hazireleri bulunmaktadır. Bu nedenle bu yedi câmiyi ve Karakeçili Mescidi'ni Çorum'daki "Hazireli Câmi ve Mescitler" olarak adlandırmak mümkündür. (Şekil: 9, 10) Böylece avlulu sekiz ve bir mescitten sadece Kulaksız Câmii'nin avlusunda hazirenin bulunmadığı görülmektedir. Günümüze bu sekiz hazireden maalesef sadece Hıdırlık Câmii'nin haziresi ulaşmış olup diğer yedi hazire ise tamamen ortadan kalkmıştır. Gülabi Bey Câmii avlusunun güney ve doğusundaki hazireden ise günümüze sadece "Hüve'l-hallâku'l-bâkî, Şibli Zade es-Seyyid el-Hâc Fethullah Efendi, ruhiçun el-Fâtiha fi sene 1254/1838" şeklinde yazısı bulunan Fethullah Efendi'nin mezarı ulaşmıştır.

Haritada, avlulu bu sekiz câmi ve bir mescitten, Gülabi Bey, Abdülbaki Paşa, Muzaffer Paşa ve Ulu Câmilerin avlularının kuzey taraflarında yan yana dizilen odalardan oluşan medreseler görülmektedir. Ancak bu medreselerden de günümüze hiçbir şey ulaşmamıştır.

21 Bkz. Dündar, Çorum Cami ve Mescitleri, s. 126, 135, 147, 144.

Haritada Hıdırlık Câmii avlusunun kuzeyinde şadırvan ve zaviye gösterilirken, Kulaksız Câmii avlusunun üç köşesinde de mahiyetleri anlaşılamayan birer çizim bulunmaktadır. Ancak, Çorum İlhalk Kütüphanesi'ndeki haritada Kulaksız Câmii'nin kuzeyinde câmiye bitişik olarak yapılmış olan bugünkü mektep gösterilmiştir.

b) Avlusu Bulunmayan Câmi ve Mescitler

Haritaya göre Çorum'daki câmi ve mescitlerden yukarıda belirttiğimiz gibi sadece bir mescit ile sekiz câminin avlusu bulunmakta olup geriye kalan diğer bütün câmi ve mescitlerin avluları bulunmamaktadır.

E. Namazgah

Haritada namazgah Ulu Kavak Meydanı'nın batısında Nurullah Mahallesi ile Karaman Çavuş Mahallesi'nin arasında kareye yakın büyük bir dikdörtgen şeklinde gösterilmiştir. Hayrat Satış Kütük Defteri'ndeki bir kayıttan Namazgah'ın, 28. 04. 1938 tarihinde 150 TL tahmini bedelle satışa çıkarıldığı ancak satışın gerçekleşmediği anlaşılırken²², bir başka kayıтта 21. 08. 1938 tarihinde 150 TL'ye satıldığı belirtilmektedir.²³ Namazgah'ın yeri bugün Çorum Belediyesi'nin mülkiyetindedir.

Namazgah doğu-batı istikâmetine doğru yatay uzanan dikdörtgen plânlıdır. Doğu ve güney tarafı yüksek olmayan ihata duvarıyla çevrilmiştir. Kuzeyinden Akpınar Caddesi geçerken batısına 2003 yılında Çorum Belediyesi'nce güreş salonu yapılmıştır. Namazgahın doğusunda üç basamaklı taş merdivenden inilen üç lüleli bir çeşme bulunmaktadır. Bugün yeşil alan olarak kullanılan namazgahın güney cephesinin ortasında be-tondan yapılmış bir mihrap ve basamakları taştan olan bir de minber bulunmaktadır. Minberin kuzeyinde kime ait olduğu belli olmayan bir mezar bulunmaktadır.²⁴

F. Ermeni Kilisesi

Haritada Ermeni Kilisesi Ulu mezarlığın doğusunda büyük bir avlunun içerisinde çizilerek ve "Ermeni Kilisesi" yazısıyla gösterilmiştir. Kilise avlunun güneybatısında olup doğu-batı yönüne doğru uzanan dikdört-

22 Bkz. Vakıflar Genel Müdürlüğü Arşivi, Hayrat Satış Kütük Defteri, s. 126.

23 Bkz. Vakıflar Genel Müdürlüğü Arşivi, Hayrat Satış Kütük Defteri, s. 326.

24 Dündar, Çorum Cami ve Mescitleri, s. 123-124, çizim: 15.

gen bir plâna sahiptir. Kilisenin güney ve kuzeyinde mahiyetleri belirtilmeyen başka yapılar da vardır. Haritadaki çizime göre kilise ve diğer yapılar avlunun kuzeyinden güneyine doğru sıralanmıştır. Böylece avlu bu yapılarla ikiye bölünmüş olup doğu tarafı daha geniş batı tarafı ise daha dar tutulmuştur. Avlunun batısından doğusuna büyük bir giriş olup bu girişin batısında da bir çeşme bulunmaktadır. Kilise ve çeşmeden günümüze hiçbir şey kalmamış olup kilisenin yerinde bugün Çorum Emniyet Müdürlüğü binası vardır. (Şekil: 11)

G. Mezarlıklar

Haritada mezarlıklar ve mezar bulunan yerler düz olarak çizilen küçük bir çizgiye alttan birleştirilen iki çizgiden oluşan şekillerle ve “kabristan” yazısıyla gösterilmiştir. Ulu Mezarlık “Ulu Mezaristan” yazısıyla belirtildiği halde diğer hiçbir mezarlığın ismi yazılmamıştır.

Haritaya göre Çorum’da 1892 yılında dokuz mezarlık bulunmaktaydı. Bu mezarlıklardan dördü şehrin doğusunda, biri güneyinde, ikisi güneybatısında ve birisi ise kuzey batıydı. Kuzeydoğudaki mezarlık Dud Dede Mezarlığı olup bugün ortadan kaybolmuş yerine ise hapishane yapılmıştır. Doğudaki Pîr Baba, Mürsel ve Milönü mezarlıklarından da günümüze hiçbir şey kalmamıştır. Pîr Baba Mezarlığı, Pîr Baba Çamlığı şeklinde tertiplenerek park olarak kullanılmaktadır. Mürsel ve Milönü mezarlıklarının yerlerinde ise bugün evler vardır. Kalenin güney ve güneydoğusundaki üç parselden oluşan Kale Mezarlığı da bugün ortadan kalkmıştır. Ayrıca, Pîr Baba ile Mürsel Mezarlığı’nın batısında yer alan Azab Ahmet Mezarlığı da günümüze ulaşmamıştır.

Şehrin güneybatısındaki Ulu Mezarlık ise günümüze gelebilmiştir. Ancak bu mezarlığın kuzeyindeki parselde gösterilen mezarlar bugün yoktur. Hıdırlık mevkiindeki mezarlık²⁵ ile şehrin kuzeybatı köşesindeki Çiftlik Mahallesi’nde yer alan ve Sarılık Mezarlığı olarak bilinen mezarlık da günümüze ulaşmıştır. (Şekil: 12)

H. Türbeler ve Yatır Yerleri

Mezarlıklar bölümünde de belirttiğimiz gibi haritada mezarlar iki diş şeklinde gösterilmiştir. Bu nedenle türbelerin içerisindeki sandukalar da

25 Hıdırlık Mezarlığı’ndaki mezar taşları ile ilgili olarak bkz. Ali Hıca, “Mezar Kültürü ve Hıdırlık Mezar Taşları, 1-5”, *Çorum Hakimiyet*, 6 Aralık 2001, s.4, 7 Aralık 2001, s.4, 8 Aralık 2001, s.4, 10 Aralık 2001, s.4, 11 Aralık 2001, s.4.

bu işaretlerle belirtilmiştir. Haritada bu şekilde türbe oldukları anlaşılan altı mekân tespit edilmektedir. Bunlardan dördü Hıdırlık mevkiinde olan Süheyb-i Rûmî ve Übeyd Gazi Türbesi²⁶, Kereb-i Gazi²⁷ Türbesi, Hoca Yusuf Bahri Efendi²⁸ Türbesi ve bugünkü Çerkez Şeyhi Türbesi'nin bulunduğu yerdeki türbe, Dud Mezarlığı'ndaki Dud Dede²⁹ Türbesi diğeri ise Pîr Baba Mezarlığı'ndaki Pîr Baba³⁰ Türbesi'dir. Böylece mezarlıkların dışında şehrin hiçbir mahallesinde türbenin bulunmadığı anlaşılmaktadır. Haritada bu altı türbenin dışında Lenduha Sultan'ın³¹, Safer Dede'nin³², Hacı Yusuf'un³³ ve kime ait olduğu bilinmeyen mezarlarının bulunduğu yerler de çizilerek belirtilmiştir.³⁴

Belirtilen bu altı türbeden sadece Süheyb-i Rûmî ve Übeyd Gazi'nin sandukaları bulunan türbe sanat ve mimarlık tarihi bakımından önemli olup diğerleri yakın zamanlarda beton arma olarak tamir edilerek özgünlüklerini kaybetmişlerdir. Ayrıca, haritada mezarları belirtilen yatırların hiçbirisinin orijinal mezar taşı da bulunmamaktadır.

I. Tekke ve Zaviyeler

Haritadaki açıklamada Çorum'daki tekke ve zaviyeler hakkında herhangi bir bilgi verilmezken, Süheyb-i Rûmî Zâviyesi'nin hem plânı çizilmiş hem de yeri gösterilmiştir.³⁵ Ayrıca, Mevlevihane'nin de yeri çizilerek "Mevlevihane" yazısıyla belirtilmiştir.³⁶ (Şekil: 13) Bunların dışında Abdi Bey Câmii'nin kuzeyindeki Bekir Baba Dergahı'nın yeri büyük bir kare şeklinde, Şeyhler Câmii'nin kuzeybatısında ise Büber Baba³⁷ Der-

26 Süheyb-i Rûmî ve Übeyd Gazi hk.bkz. Bkz. Ali İzzet Efendi, *Tezkire-i Makâmât*, Maarif Vakaleti, Dersaadet 1315, s. 4-6; Kâmil Şahin, "Ashâb-ı Kiram'dan Süheyb-i Rûmî Hazretlerinin Çorum'da Adına Yapılan Vakıflar", *Türk Kültür Tarihi İçerisinde Çorum Sempozyumu Tebliğler*, 11.Çorum Hitit Festivali, 26-27 Temmuz 1991, s.219-224).

27 Bkz. Ali İzzet Efendi, a.g.e., s.7-8.

28 Bkz. Ali İzzet Efendi, a.g.e., s.110-11

29 Bkz. Ali İzzet Efendi, a.g.e., s.23-24.

30 Bkz. Ali İzzet Efendi, a.g.e., s.23.

31 Bkz. Ali İzzet Efendi, a.g.e., s.10

32 Bkz. Ali İzzet Efendi, a.g.e., s.27

33 Bkz. Ali İzzet Efendi, a.g.e., s. 28

34 Halbuki Ali İzzet Efendi Çorum şehir merkezinde pek çok yatırdan bahsetmektedir (Bkz. Ali İzzet Efendi, *Çorum Evlîyaları "Tezkire-i Makamat"*, (Sadeleştiren: Ethem Erkoç), İlaveli 2. Baskı, s.11-36.

35 Bu plân için bkz. Dündar, a.g.e., s.217-219, 334, Şekil: 55.

36 Çorum Mevlevihanesi hakkında geniş bilgi için bkz. Kamil Şahin, "Çorum Mevlevihanesi", *X. Milli Mevlâna Kongresi Tebliğler -I-*, 2-3 Mayıs Konya 2002, s.97-104.

37 Büber Baba'nın asıl adı Ömer olup Rufâi tarikatu şeyhlerindedir. Şeyhler Mahallesi'n-

gahı'nın bulunduğu yer doğu-batı yönüne doğru uzanan dikdörtgen şeklinde çizilerek gösterilmiştir. Ayrıca Pîr Baba Mezarlığı'ndaki kare olarak belirtilen mekân büyük bir ihtimalle Pîr Tekkesi'ne aittir. Böylece haritada bir Mevlevihane, bir zâviye, iki dergâh ve bir tekkenin yeri belirtilmiştir.³⁸

Haritadaki plânına göre Süheyb-i Rûmî Zaviyesi ortadaki büyük bir sofanın güney ve kuzeyindeki ikişer odadan oluşmaktadır. Dört odanın da ebatları birbirinden farklıdır. Yapıya doğu cepheden girilmektedir. Şeyh Abbas Efendi'nin şahsî gayretleri ile yapıldığı belirtilen zaviyenin³⁹ kuzeybatında ise helâlâlar yer almaktadır. Bu zaviyenin Rufâiye tarikatının ayinlerine, devamlı surette gelen ziyaretçilerin burada kabul edilmelerine, fukarâ ve seyyâhînin taâm ve ikramına mahsus bir zaviye olduğu belirtilmektedir.⁴⁰ Tekke ve zâviyelerin 13 Aralık 1925 tarih ve 677 sayılı kanunla kapatılmasına kadar varlığını devam ettiren Süheyb-i Rûmî Zâviyesi'nden⁴¹ günümüze hiçbir şey kalmamıştır.

Haritada Mevlevihane olarak gösterilen yer semâhane ve mescit olarak kullanılan mekândır. Burası kuzeyden güneye doğru uzanan büyük bir dikdörtgen şeklinde belirtilmiştir. Semâhane güneydoğusu yol nedeniyle pahlanmış büyük bir avlunun güneybatısına yerleştirilmiştir.⁴² Avlunun kuzeyinde gösterilen mekân ise muhtemelen şeyh evidir. Çorum'daki tekke ve zâviyelerden günümüze sadece bu semâhane ulaşmıştır.

İ. Medrese ve Mektepler

a) Medreseler: Haritada "medrese" yazısıyla birlikte yerleri çizilen altı medrese gösterilmiştir. Bunlar şunlardır:

1. Sağrıcı Mahallesi'nde Fatma Şerife Hanım tarafından yaptırılan Kırklar Medresesi.⁴³ Hurufat defterlerinde bu medrese ile ilgili şöyle bir

deki zaviyesinde isimleri bilinmeyen iki zat ile birlikte medfun olduğu belirtilmektedir (Ali İzzet Efendi, a.g.e., (sad: Ethem Erkoç), s. 29.

38 Çorum'da 1895 ve 1900 yıllarında toplam 5 tekkenin bulunduğu (Bkz. Aktüre, a.g.m., s.143, Tablo:6) 1902 yılında ise 1 Mevlevihane, 2 Halidiye Tekkesi, 2 Rufâi Tekkesi'nin olduğu belirtilmektedir (*Ankara Vilayet Salnamesi*, H. 1320/1902, s.249).

39 Bkz. M. İhsan Sabuncuoğlu, "Hıdırlık Câmîinin Yapılışı", *Çorum Tarihine Ait Derlemeleme*, Kısım I, (Der: M. İhsan Sabuncuoğlu), Çorum 1971, s.46.

40 Bkz. Ankara Vilayeti Salnamesi., H.1320, s.249.

41 Bkz. Kamil Şahin, Kâmil Şahin, "Ashâb-ı Kiram'dan Süheyb-i Rûmî Hazretlerinin Çorum'da Adına Yapılan Vakıflar", *Türk Kültür Tarihi İçerisinde Çorum Sempozyumu Tebliğler*, 11.Çorum Hitit Festivali, 26-27 Temmuz 1991, s.223.

42 Semâhane hakkında fazla bilgi için bkz. Ş. Tanrıkorur Bârihüdâ, "Tarihin Tahrîbi: Çorum Mevlevîhanesi", 7. *Millî Mevlânâ Kongresi (Tebliğler)*, 3-4 Mayıs 1993, Konya, s.71-88.

43 Bkz. Aktüre, a.g.m., s.150, Tablo:7.

kayıt vardır: “Çorum’da Emir Ahmed Mahallesi’nde Şerife Fatıma binti es-Seyyid el-Hac Mehmed nâm Hatun’un bundan akdem müceddeden binası medreseye ber-vechi vakfiye ma’mul-ı baha tayin olunan mukayyed müderris olan İsmail bin Ahmed’e beratı tecdid Şaban 1172/Şubat 1759”⁴⁴ Kırklar Medresesi Üçtutlar Mahallesi Üçtutlar 1.Sokak ile Osmançık 4. Sokağı’nın kesiştiği yerdeki bugünkü Tanyeri İlköğretim Okulu’nun yerindeydi. Okulun batısından Osmançık caddesi geçmektedir. Doğusunda ise Emir Ahmet Câmii vardır. Haritada Sağrıcı ile Emir Ahmet mahalleleri arasında gösterilen Kırklar Medresesi, kareye yakın dikdörtgen şekilli büyük bir avlunun doğu ve batısına sıralanan ancak kaç tane olduğu belirtilmeyen odalardan ibâttir. Avlunun kuzeyinde ise Kırklar Câmii yer almaktadır. Ayrıca haritada câminin kuzeydoğu ve kuzeybatısında muhtevaları belli olmayan başka yapılar da bulunmaktadır.

2. Emir Ahmet Mahallesi’nde Kurdoğlu Süleyman tarafından yaptırılan Kurdoğlu Medresesi.⁴⁵ Haritada medrese Emir Ahmet Mahallesi’nde bugünkü Emir Ahmet Sokağı’nın doğusunda ve Çavuş Hamamı’nın kuzeyinde gösterilmiştir. Haritadaki çizimden medresenin, mescidi olduğunu tahmin ettiğimiz yapının batısına konulan bir oda ile doğusuna yerleştirilip de kaç tane olduğu gösterilmeyen odalardan meydana geldiği anlaşılmaktadır. Ayrıca haritada, medresenin doğusundan başlayıp güneyine doğru devam eden büyük bir avlu ve bu avlunun güneyinde yine sanki medrese odalarını hatırlatan odalar şeklinde sıralanmış başka bir yapı daha görülmektedir.

3. Ulu Câminin kuzeyinde Süleyman Fevzi Paşa tarafından inşâ ettirilen ve çizime göre büyük bir avlunun doğu ve kuzeyindeki odalardan meydana gelen Çöplü Mahallesi’ndeki Süleyman Fevzi Paşa Medresesi.⁴⁶

4. Ulu Câminin kuzey batısında Ölçekzade Hasan Ağa tarafından yaptırılan ve haritada belirtildiğine göre ortadaki büyük bir avlunun doğu, batı ve kuzeyine sıralanan hücrelerin oluşturduğu yine Çöplü Mahallesi’ndeki Ölçekoğlu Medresesi.⁴⁷

5. Abdülbaki Paşa Câmii’nin avlusunda câminin de bânisi olan Defterdar Abdülbaki Paşa tarafından yaptırılan ve avlunun kısmen doğusun-

44 Vakıflar Genel Müdürlüğü Arşivi Hurufat Defterleri, Defter no:1098, s.48.

45 Bkz. Aktüre, a.g.m., s.150, Tablo:7.

46 Bkz. Aktüre, a.g.m., s.150, Tablo:7.

47 Bkz. Aktüre, a.g.m., s.150, Tablo:7.

dan başlayıp kuzeyini tamamen dolanarak batı tarafına da nispeten yerleştirilen odalardan meydana gelen Defterdar Medresesi.⁴⁸

6. Muzaffer Paşa Câmii'nin kuzeyindeki avluda Muzaffer Paşa tarafından inşa ettirilen ve avlunun kuzey ve batısına sıralanan odalardan oluşan Medrese Mahallesi'ndeki Muzaffer Paşa Medresesi.⁴⁹

Görüldüğü gibi bu altı medreseden Süleyman Fevzi Paşa, Ölçekoğlu, Kurdoğlu ve Kırklar Medresesi Çorum'da bilinen müstakil medrese yapılarıdır. (Şekil: 14) Defterdar ve Muzaffer Paşa medreseleri ise câmilerin avlularında yer almaktadır. (Şekil: 15) Ancak, bu durum medreseler arasında câmi ile avlunun ortak kullanılması bakımından bir fark gibi görünse de kuruluşları bakımından aralarında herhangi bir farkın olmadığı gözlenmektedir. Çünkü Çorum'da bilinen bütün medreseler de bir avlunun etrafında sıralanan odalardan oluşmaktadır.

Haritada "medrese" yazısıyla belirtilen bu altı medresenin dışında yerleri çizildiği halde yazıyla zikredilmeyen, hem müstakil hem de câmi avlularında yer alan şu medreseler de vardır.

1. Ulu Câmi avlusunun doğusundan başlayıp kuzeyine kadar devam eden odalardan meydana gelen Câmi-i Kebîr Medresesi.

2. Gülabi Bey Câmii'nin avlusunda 1797-1799 yılları arasında yedi odalı olarak Hacı Ömer Nehci Efendi tarafından yaptırılan⁵⁰ ve 19. yüzyılın sonlarında Haf Paşa olarak anılan medrese.⁵¹ Haritada medrese odalarının avlunun doğusundan başlayarak kuzeyine doğru sıralandığı görülmektedir.

3. Haritada Karakeçili Mahallesi'nde, kayıtlarda ise Hacı Nasrullah Mahallesi'nde bulunduğu ve kurucusunun Hasan Ağa adlı birisinin olduğu belirtilen Alaybeyoğlu diğer adıyla Hacı Osman Efendi Medresesi.⁵² Haritadaki çizime göre medrese, kare bir avlunun doğu, batı ve kuzeyine yerleştirilen odalardan meydana gelmektedir. Avlunun güneyinde herhangi bir oda bulunmamaktadır. Ancak, avlunun güneydoğu köşesinde gösterilen mekânlardan birisinin Alaybeyoğlu Mescidi olduğunu tahmin ettiğimiz iki yapı görülmektedir.

Bu üç medreseden de ikisi câmi avlusunda yer alırken birisi müstakildir. Böylece haritada yerleri belirtilen dokuz medreseden beşi câmile-

48 Bkz. Aktüre, a.g.m., s.150, Tablo:7.

49 Bkz. Aktüre, a.g.m., s.150, Tablo:7.

50 Medrese hakkında bkz. Bkz. İLİCA, Ali, "Han Câmii=Gülabi Bey Câmii 1-4", *Çorum Hakîniyet*, 21 Kasım 2001, s. 4, 22 Kasım 2001, s.4, 23 Kasım 2001, s.4, 24 Kasım 2001, s.4.

51 Bkz. Aktüre, a.g.m., s.150, Tablo:7.

52 Bkz. Aktüre, a.g.m., s.150, Tablo:7.

rin avlularında olmayıp ayrı yapı, diğer dördünün ise câmilerin avlularında buldukları görülmektedir.

Makalemizin başında zikrettiğimiz ve haritada yer alan açıklamada, Çorum'da sekiz medrese bulunduğu belirtildiği halde haritada dokuz medresenin yeri çizilerek gösterilmiştir. İlhalk Kütüphanesi'ndeki haritada ise Çorum'da on medresenin bulunduğu zikredilmektedir. Nitekim araştırmalarda, yukarıda zikrettiğimiz dokuz medrese dışında Hacı Recep Mahallesi'nde Ahmet Hulusi Paşa tarafından yaptırılan Hulusi Paşa adında başka bir medreseden daha bahsedilmektedir.⁵³

b) Mektepler: Haritadaki açıklamada 1892 yılında Çorum'daki mekteplerin sayıları verilmezken⁵⁴ 1 Rüştüye Mektebi'nin bulunduğu belirtilmiştir. Ayrıca haritada yerleri çizilerek ve "mektep" yazısı ile gösterilen iki mektep tespit edilmektedir. Bunlardan biri bugünkü Kubbeli Caddesi ile Aynalı sokağın kesiştiği köşede gösterilmiştir. Bu mektep Sofular Mahallesi ile Acceliülâ Mahallesi arasında yer almaktadır. Günümüze ulaşamayan bu mektep Çırak Hoca Mektebi olarak bilinmektedir. Diğeri ise Ulu Kavak Meydanı'ndaki mektep olup yerinde bugün Halk Eğitim Merkezi binası bulunmaktadır.

J. Kütüphaneler

Haritadaki açıklamada Çorum'da iki kütüphanenin bulunduğu belirtilmektedir. Bunlardan birisi haritada Ulu Câmî'nin kuzeyinde büyük bir dikdörtgen şeklinde çizilerek belirtilmiş olan Süleyman Fevzi Paşa Kütüphanesi'dir. Bu kütüphane 1202/1787-1788 yılında Süleyman Fevzi Paşa tarafından yaptırılmıştır.⁵⁵ Diğेरinin ise kaynaklarda Emir Ahmet Mahallesi'nde olduğu belirtilmesine rağmen yeri tam olarak tespit edilememektedir. Ancak, haritada Emir Ahmet Mahallesi'ndeki Kurdoğlu Medresesi'nin kuzeybatısında, yan yana iki odadan oluşan bir mekân görülmektedir. Çavuşoğlu Hamamı'nın hemen kuzeyinde yer alan bu iki odadan batıdakinin bir cephesi sokağa bakmaktadır. Burasının büyük bir ihtimalle 1892 yılında Çorum'daki iki kütüphaneden bir diğeri olan ve 1296/

53 Bkz. Aktüre, a.g.m., s.150, Tablo:7.

54 Çorum'da 1900 yılında 6 Sübyan Mektebi, 10 Mekteb-i İptidai ve 1 Mekteb-i İdâdî bulunmaktaydı (Bkz. Aktüre, a.g.m., s.143, Tablo: 6); Ayrıca bkz. M. İhsan Sabuncuoğlu, "Çorum'da Maarif Hayatı", *Çorumlu*, Sayı: 48, s.1454.

55 M. İhsan Sabuncuoğlu, "Çorum'da Kütüphane", *Çorum Tarihine Ait Derlemelerim*, Kısım II, s.973, s.57.

1878-1879 yılında Müftü Ahmet Fevzi Efendi tarafından inşa ettirilen kütüphane olabileceğini düşünmekteyiz. Kârgir olarak yapıldığı belirtilen her iki kütüphane binası da 1340/1921 yılında yıkıldığından günümüze ulaşmamıştır.⁵⁶

Çorum'da bu iki kütüphane dışında Ulu Câmî'nin avlusunda 1313/1895 yılında Hacı Hasan Paşa tarafından bir başka kütüphane daha yapılmıştır. Ancak, bu kütüphane de 1921'de yıkıldığından günümüze gelememiştir.⁵⁷

K. Hamamlar

Çorum'da dört hamam bulunmaktadır. Bunlardan üçü olan Ali Paşa (Yeni Hamam), Güpür ve Paşa hamamları çifte hamam, Çavuş Hamamı ise tek hamamdır. Haritada bu dört hamamın yeri de çizilerek gösterilmiştir. Ancak, Güpür⁵⁸ ve Ali Paşa⁵⁹ hamamlarının yeri "hamam" yazısıyla belirtildiği halde, diğer iki hamamın yerlerine herhangi bir not düşülmemiştir. (Şekil: 16)

L. Şadırvan ve Çeşmeler

Haritaya göre 1892 yılında Çorum'da 6 tane şadırvan vardı.⁶⁰ Şadırvanlar haritada yanlarına hiçbir not düşülmeden sadece yerleri çizilerek belirtilmiştir. Biri dışında beş tanesi de câmilere aittir. Ulu ve Süheyb-i Rûmî Câmilerinin şadırvanları günümüze ulaşırken, Şeyhler, Muzafer Paşa ve Hamid Câmilerinin şadırvanları ile Kereb-i Gâzi Türbesi'nin kuzeyindeki şadırvandan ise günümüze hiçbir şey kalmamıştır.

Haritanın sağ üst köşesine yazılan yazıda 1892 yılında Çorum şehir merkezinde 135 çeşmenin bulunduğu belirtilmektedir. Ancak, harita üzerinde yaptığımız incelemelerde bu çeşmelerden sadece 42 tanesinin üç diş şeklinde bir sembolle gösterildiğini tespit ettik. Kırk iki çeşmeden 36 tanesi "çeşme" yazısıyla da belirtilirken diğer 6 tanesi sadece sembolle gösterilmiştir. Çorum'da yaptığımız araştırmalarda haritada yerleri be-

56 Sabuncuoğlu, "Çorum'da Kütüphane", s.57.

57 Sabuncuoğlu, "Çorum'da Kütüphane", s.57.

58 Güpür Hamamı'nın vakfiyesi için bkz. Ali İlca, "Çorum Güpür Hamamı ve Vakfiyesi", *Gazi Üniversitesi Çorum İlahiyat Fakültesi Dergisi*, Cilt: 1, Sayı: 1, Çorum 2002, s. 316-342.

59 Ali Paşa Hamamı hakkında geniş bilgi için bkz. Mahmut Akok, "Çorum'da Ali Paşa Hamamı", *Arkitekt*, Sayı:280, XXV.yıl, İstanbul 1955, s. 85-93.

60 Ali İzzet Efendi Çorum'da 7 şadırvanın bulunduğunu belirtmektedir (Bkz. Ali İzzet Efendi, a.g.e., mukaddime).

lirtilen bu 42 çeşmeden ancak sadece üç tanesinin günümüze ulaştığını belirleyebildik.⁶¹ Bunlardan biri Yeni Yol Mahallesi Baltalı Sokak'ta 5 nolu evin kuzeybatısındadır. Çeşmenin batısından Çanlı Sokak geçmektedir. Ayrıca çeşmenin güneybatısında Baltalı Câmii bulunmaktadır. İkincisi Baltalı Câmii'nin güneyindeki çeşmedir. Ancak, bu çeşme muhtemelen câmi yeniden yapılıırken eski yerinden güneybatıya doğru kaydırılmıştır. Üçüncüsü ise Kunduzhan Mahallesi Çubuk 1. Sokak'taki çeşmedir.

Bu üç çeşmenin dışında Çorum'da 1892 yılından sonra yapılan şu çeşmeler de günümüze ulaşmıştır.

1. Yeni Yol Mahallesi 1. Eski Saray Sokak'ta 14 nolu evin güneybatısındaki Eski Saray Çeşmesi. Çeşmenin batısında Eskisaray 2. Çıkamaz yer almaktadır.

2. Yeni Yol Mahallesi 2. Eskisaray Sokak'ta 19 nolu apartmanın güneydoğu köşesindeki Maraz Hatça Çeşmesi. Üzerindeki kitâbeye göre bu çeşme 1341/1922 yılında yapılmıştır.⁶²

3. Çepni Mahallesi Ümüthâlîfe Sokak ile Çakır Sokağı'nın kesiştiği köşede Arif Demirci'ye ait 15 nolu evin kuzeybatı köşesindeki Çakır Çeşme. Halk arasında Arapoğlu Çeşmesi olarak da bilinen çeşme mermer bir

61 Günümüz ulaşamayan bu 42 çeşmeden bazıları şunlardır: 1-Kıdış Pınarı: 1298/1880-1881'de onarılan çeşme Üçtutlar Mahallesi Alaybey Sokak'ta bulunmaktaydı. 2-Hacı Ahmet Çeşmesi: 1268/1851 yılında yapılan çeşme Üçtutlar Mahallesi'ndeydi. 3-Özpinar: 1223/1808'de Seyit Hüseyin Ağa tarafından inşa ettirilen çeşme Ulukavak Mahallesi Akpınar Sokağı'nda yer almaktaydı. 4-Ağa Pınarı: 1245/1829'da Küpüoğlu Hacı Ahmet tarafından inşa ettirilen çeşme Akpınar Mahallesi Mavraoğlu evinin karşısındaydı. 5-Murat Çeşmesi: 1299/1881'de Hacı Abdullah Ağa tarafından yaptırılan çeşme Çepni Mahallesi'ndeydi. 6-Sandıkçılar Çeşmesi: 1259/1843'de tamir edilen çeşme Karabayraktaroğlu evinin karşısındaydı. 7-Tepecik Pınarı: 1222/1807'de onarılan çeşme Tepecik Mahallesi'ndeydi. 8-Şeyh Eyüp Pınarı: 1283/1866'da tamir edilen çeşme Şeyh Eyüp Mahallesi'ndeydi. 9-Celep Çeşmesi: 1303/1885'de onarılan çeşme Veli Paşa Sokağı Celep Aralığı'ndaydı. 10-Çoban Çeşmesi (Acem Çeşmesi): 1283/1866'da Çorbacıoğlu Emrullah tarafından tamir ettirilen çeşme Mecitözü Caddesi'nde Çorbacıoğlu evinin yanındaydı. 11-Uzun Ali Çeşmesi: 1305/1887'de Varnalı Ali Ağa tarafından tamir ettirilen çeşme Yavru Turna Mahallesi Kulaksız Sokağı'ndaydı. 12-Yavru Turna Pınarı: 1317/1889'da Karamanoğlu İbrahim Bey tarafından yaptırılan çeşme Yavru Turna Mahallesi'nde Garip Dede'nin yanındaydı. 13-Tuluk Pınarı: 1276/1859'da yapılan çeşme Yavru Turna Mahallesi'ndeydi. 14-İbrahim Pınarı: 1225/1810'da Hastacının İbrahim vakfı olan çeşme Yavru Turna Mahallesi'ndeydi. 15-Kavaklı Pınar: 1277/1860'da onarılan çeşme Tepecik Mahallesi Milönü Sokağı'ndaydı. Bu çeşmelerin dışında Çorum'da Emir Ahmet, Kadife Pınarı, Tahtalı, İstanbulluoğlu, Aynalı, Kulaksız, Sepetçi Pınarı adlarında başka çeşmeler de bulunmaktaydı (Bütün bu çeşmeler hakkında geniş bilgi için bkz. Çorum İl Yıllığı 1967, Ankara 1968, s. 222, 223).

62 Bkz. Çorum Müzesi Envanter no: 19.00.0-(1.0).

levhaya celi sülüs hatlı dört beyit hâlindeki kitâbesine göre 1309/1893-1894 yılında yapılmıştır.⁶³

4. Yavru Turna Mahallesi Yavru Turna Sokak'tan 1983 yılında Çorum Müzesi'ne kaldırılan 1337/1918 yılında tamir edilmiş olan Paşa Çeşmesi.⁶⁴

5. Yavru Turna Mahallesi Çanlı Sokak'ta 19 nolu evin duvarına bitişik 1335/1916 yılında yapılmış olan Abaza Çeşmesi.⁶⁵

6. Yenyol Mahallesi Eski Mecitözü Caddesi no 63'ün bitişigindeki Çorbacı Çeşmesi.⁶⁶

7. Kale Mahallesi Milönü Caddesi 49 nolu evin duvarına bitişik Abacı Çeşmesi.⁶⁷

8. Kale Mahallesi Milönü Sokak no 2'de bulunan 1 numaralı evin bahçe duvarının köşesindeki Dede Çeşmesi.⁶⁸

9. Kale Mahallesi Milönü Caddesi üzerindeki zemin katı dükkan olan 3 katlı binanın Milönü Caddesi'ne bakan cephesine bitişik olan Müftü Pınarı Çeşmesi. Çeşme 1996 yılında onarılmıştır.⁶⁹

M. Hanlar

Haritada gerek çizim olarak gerekse not düşülerek hiçbir han belirtilmemiştir. Halbuki Çorum'da 1890 yılında 6 hanın bulunduğu 1900 yılında ise sayılarının 11'e kadar çıktığı bilinmektedir.⁷⁰ Çorum'daki bu hanların genellikle Saat Kulesi'nin bulunduğu meydanın çevresi ile esnaf dükkânlarının yer aldığı Çöplük Çarşısı civarında yapılmış olmalarının, Sancaktar Câmii çevresinde yer alan Terlemez Hanı ile birlikte ticaretten ziyade otel hizmeti gördüklerinin bir delili sayılmaktadır.⁷¹ Ayrıca, yoldan ortadaki avluya geçişi sağlayan ve eşikleri bulunmayan girişlerin, at arabalarının rahatlıkla geçebileceği genişlikte ve yükseklikte olması, iç avluların çevresinde ahır vazifesi gören bölümlerin bulunması ve üst kat-

63 Bu çeşmenin kitâbesindeki tarih Rûmî olmalıdır. Çünkü 1308 yılı hicri olarak aldığımızda 1890 yılına tekâbüül eder. Bu durumda çeşmenin mutlaka harita gösterilmesi gerekirdi. Halbuki bu çeşme haritada hiçbir şekilde belirtilmemiştir.

64 Bkz. Çorum Müzesi Envanter no: 19.00.0-(1.0).

65 Bkz. Çorum Müzesi Envanter no: 19.00.0-(1.0).

66 Bkz. Çorum Müzesi Envanter no: 19.00.0-(1.0).

67 Bkz. Çorum Müzesi Envanter no: 19.00.0-(1.0).

68 Bkz. Çorum Müzesi Envanter no: 19.00.0-(1.0).

69 Bkz. Çorum Müzesi Envanter no: 19.00.0-(1.0).

70 Aktüre, a.g.m., s.143, Tablo: 6.

71 Aktüre, a.g.m., s. 146.

larda yolcuların konakladığı odaların yer alması bu hanlarda görülen önemli özelliklerdir.⁷²

N. Çarşı ve Debbaghaneler

Haritada Çorum şehrinde yer alan çarşı ve tabakhaneler bölgesi taranarak gösterilmiştir. Buna göre şehrin ortasında ve Câmî-i Kebîr'in güneyinde yer alan ve "Çarşı" yazısıyla gösterilen çarşının 1892 yılında Çorum'un büyük çarşısı olduğu ve büyüklü küçüklü 42 adadan oluştuğu anlaşılmaktadır. Bu çarşı "Çöplük Çarşısı" adıyla anılmaktadır. Çarşıya bu ismin nasıl ve ne şekilde verildiği bilinmemekle birlikte, içinde bulunduğu mahalleden veya çarşının kurulduğu alana eskiden kentlin çöplerinin toplanması nedeniyle almış olabileceği akla gelen ihtimallerdir.⁷³ Ancak çarşı 1900 yılının başlarında çok büyük bir yangın geçirmiş ve çarşıdaki dükkânlar uzun süre yeniden yapılamadığından çarşının yeri çöplük gibi bir manzara arz etmiştir. Halk ve esnaf çarşının bu durumunu ifade etmek için "Çöplük" adını kullandığı belirtilmektedir. Çarşı 1915 yılında da ikinci bir yangın geçirerek, ismi zikredilmeyen bir Macar Mühendise çizdirilen plâna göre yeniden inşa edilmiştir.⁷⁴ Böylece bu yangınlar nedeniyle çarşının haritada belirtilen durumunda büyük değişiklikler olduğu görülmektedir.

Şehrin güneyinde ve Ulu Mezaristan'ın güneydoğu köşesinde "Hamidiye Mahalle ve Çarşusu" yazısıyla belirtilen ve büyüklü küçüklü altı adadan oluşan çarşının ise ikinci bir çarşı olduğu görülmektedir.

Debbaghaneler ise doğuda Kundistan, kuzeyde Medrese ve güneyde ise Ümit Halife mahalleleri ile çevrili alanda "Debbaghane" yazısıyla büyüklü küçüklü yedi ada olarak gösterilmiştir. Tabakhanelerde yapılan işlemler çevreye koku yayan kirli bir iş olduğundan ve derilerin işlenmesi sürecinde kullanılan havuzların su kaynaklarına yakın olması gerektiğinden Ankara, Tokat ve diğer bazı Anadolu şehirlerinde olduğu gibi Çorum'da da tabakhaneler topluca haritada belirtildiği gibi belirli bir bölgede, şehrin ticaret merkezi sayılan çarşının batısında yer almıştır.⁷⁵ Ço-

72 Aktüre, a.g.m., s.146. Çorum'daki hanların bir örneği için bkz. Ali Ilıca, "Çorum'da Tarihi Bir Yapı: Veliyüddin Paşa (Velipaşa) Hanı ve Vakfiyesi", *Uludağ Üniversitesi İlahiyat Fakültesi Dergisi*, Sayı: 9, Cilt: 9, Bursa 200, s. 507-535.

73 Abdulkadir Ozulu, "Çorum'da Bir Çarşı Çöplük", *Çorum Çevre Dergisi*, Sayı: 8, 29 Ekim 2000, s. 44.

74 Ozulu, a.g.m., s.46.

75 Aktüre, a.g.m., s. 128.

rum bölgesinde hayvancılık önemli bir faaliyet alanıdır. Bu nedenle bölgede yetiştirilen hayvanların büyük çoğunluğunu dericilikte kullanılan küçük baş hayvanlar oluşturmuştur.⁷⁶ Dolayısıyla bu yöreden toplanan iyi cins deriler haritada gösterilen Çorum'daki bu tabakhanelerde işlenerek, Kayseri, Yozgat, Merzifon, Samsun ve Amasya'ya gönderilmiştir.⁷⁷ 20. Yüzyılın başlarında Çorum'da tabakhanelerin sayısının 73 olduğu belirtilmektedir.⁷⁸

Haritada zikredilen iki çarşı geçmişteki canlılık, çeşitlilik ve hareketliliklerini nispeten yitirmiş olsalar da, geçirdikleri büyük değişimlerle birlikte günümüze ulaştıkları halde debbağhaneler tamamen ortadan kalkmıştır.

O. İki Haritanın Karşılaştırılması

Buraya kadar detaylı bir şekilde açıklamaya çalıştığımız harita ile Çorum İl halk Kütüphanesi'ndeki haritanın karşılaştırılmasına geçmeden önce kütüphanedeki haritanın sağ üst köşesindeki Çorum şehri hakkında verilen bilgileri de burada aynen belirtmemizin hem karşılaştırma ve hem de belirtilen bilgiler açısından faydalı olacağını düşünmekteyiz. "İşbu kasaba şimalen 12 saat mesafesinde Osmancık ve garben dokuz(?) saat mesafesinde İskilip ve cenûben dokuz saat mesafesinde Alaca ve şarkan altı saat mesafesinde Mecitözü ve on iki saat mesafesinde Merzifon kazalarıyla mahdut olub 129 kurâyı (köyü) ve nefsi kasaba 44 mahalle ile bir Câmî-i Kebîr ve 23 minareli câmî-i şerif ve 21 mescid-i şerif ve 10 medrese ve 2 kütüphane ve 6 han ve 1100 dükkân ve 3554 İslâm ve 119 Hıristiyan hanesi ile ceman 3673 hane ve 135 çeşmesi ve kasaba-i mezkûr 7455 zükûr (erkek) müslümü ve 7703 müslümeyi ve 265 zükûr gayri müslümü ve 172 ünâs (kadın) gayri müslümeyi ve kurâları (köyleri) 153553 zükûru 13781 ünâsı hâvi olub ebniye-i mîriyeden bir Mekteb-i Rüşdiye ve bir Musallâ-ı Hümâyûn ve bir Belediye Dairesi ve bir Hükümet Konağı ve bir Telgrafhane ve bir Kiraathane ve bir aded gayri müslüm için ma'bedhane ve haritada gösterildiği vecihle 48 saat mesafesinde Kayseri sancağı şosesi 18 saat mesafesinde Yozgat sancağından murur ederek vasat-ı kasabadan bilmurur Merzifon'a uğrayarak 22 saat mesafesinde Samsun sancağı iskelesine müntehi oldu-

76 Aktüre, a.g.m., s. 127.

77 Bkz. Aktüre, a.g.m., s.129;

78 Bkz. Ankara Vilayetine Mahsus Salname, Ankara: Vilayet Matbaası, H.1318(13. defa), s.259; Aktüre, a.g.m., s.129, 143, Tablo: 6.

ğundan ticaretce oldukça ehemmiyeti vardır kasabanın garb tarafından Hıdırlık nam mahall-i mürtefi'da eazzi ashab-ı kirâmdan Süheyb-i Rûmî radiyallahu anhu elbârî hazretleri medfûn bulduklarından taraf-ı bahiri-ş-şeref cenâb-ı pâdişâhîden zahırî haritada gösterildiği vecihle bir câmi-i şerif inşâ buyurulmuştur.

İşbu kasabanın cenûb-ı garb tarafında tıpkı Râmi kışla-i hümâyûn resm ve cesâmetde nisfi kârgîr nisfi ahşab bir kışla mevcut olub bir alay piyade ve bir alay süvarinin istiâbına kâfi olduğu ve derûnunda bir alay piyadenin manevrasına müsaid ta'limhane bulunduğu gibi cenub tarafındaki kapısı üzerinde bir câmi-i şerif ve mukâbilindeki kapısının üzerinde ve yanlarında ümerâ ve zâbitâna mahsus müteaddid daireler mevcuttur. İşbu kışlanın emsâli civarında bulunan elviye ve kasabalarda yoktur yakınında kârgîr bir aded cebhanesi ve kasabanın vasatında ve câmi-i kebir nezdinde(yanında) bulunan Hükümet Konağı havlısında bir redîf debboyyıyla bir de redîf dairesi vardır. Ve bu kışlanın mukâbilinde âsâr-ı atıkadan on beş arşın irtifaında mükemmel duvarlı bir kale mevcut olub derûnunda bir mahalle bir câmi-i şerif olduğu gibi eyyâm-ı resmîyede(resmî günlerde) mezkûr kale burnu üzerinde bulunan uzun bir aded tual tob in-daht edilir.

Kasaba-i mezkûr arazisi gayet münbit ve mahsuldar olmağla etrafında hemen hiç boş bir mahal olmayub kâffesi zer'(ekildiği) edildiği gibi bağ ve meyve bahçeleriyle tezyîn edilmiştir. Kasaba ahâlisinin ekserisi ticaretle ve kurâ ahâlisi kamilen ziraatle meşgul oldukları gibi derece-i nihâyide misafir perver bulduklarından âyende ve revendeye itâm ve taâm ettirib mukâbilinde hiç bir habbe kabul etmezler."

Her iki haritada öncelikle sağ üst köşelerindeki verilen bilgilerde bazı farklılıklar mevcuttur. Çorum İlhalk Kütüphanesi'ndeki haritadaki bilgiler, daha geniş ve daha teferruatlı olduğu halde diğerindeki malumat özet olup bazı eksiklikler içermektedir. Ayrıca, anlattığımız haritada Çorum'da 45 mahalle ve 8 medrese bulunduğu zikredilirken diğerinde mahalle sayısı 44, medrese sayısı ise 10 olarak verilmektedir.

Haritalar arasındaki diğer önemli bir fark ise daha önce belirttiğimiz gibi Osmanlı Arşivi'ndeki harita 26 Haziran 1309/8 Temmuz 1892 tarihli diğeri ise Şubat 1307/ Mart 1892 tarihlidir. Bu durumda kütüphanedeki haritanın diğer haritadan yaklaşık üç ay önce çizildiği anlaşılmaktadır.

Osmanlı Arşivi'ndeki haritada şehrin kuzeybatısındaki Çiftlik Mezarlığı'nın doğusu boş iken, diğer haritada burada bir büyük ada ve bu adanın kuzeyinde yarım üç ada daha gösterilmiştir. Ayrıca bu haritada Sarı-

lar Sultan diye adlandırılan bir mevki belirtilmektedir. Kütüphanedeki haritada Hacı İshak Mescidi'nin yeri gösterilmezken, Çiftlik Mescidi'ne Köşker Hoca Mescidi denmektedir. Yine bu haritada Hacı Nasrullah Mahallesi'nin kuzeyinde diğer haritada olmayan Mahmudiye adında bir başka mahalle daha gösterilmiştir.

Osmanlı Arşivi'ndeki haritada bütün detaylarıyla belirtilen Hıdırlık mevkii, kalenin güney ve güneydoğusundaki Kale Mezarlığı ile Gülabi Bey Câmii, kütüphanedeki haritada hiç söz konusu olmamıştır. Ancak, bu haritanın sağ alt köşesine yakın yerde Karakolhane'nin, Kışla ve Cephane'nin küçük plânları ile birlikte Kale'nin, Süheyb-i Rûmi Câmii ve Türbesi ile minaresinin cephe çizimi bulunmaktadır.

Sonuç

İstanbul Başbakanlık Osmanlı Arşivi'nde Çorum şehrine ait incelemiş olduğumuz harita, 1892 yılında Çorumlu Karadeniz İnşaat İstihkam Komisyonu üyelerinden Yüzbaşı Ömer bin Osman tarafından ölçekli olarak çizilmiştir. Çorum İlhak Kütüphanesi'nde bulunan diğer harita ise bundan önce yapılmıştır. Ancak incelediğimiz haritanın, daha da geliştirilerek diğerinde olmayan bazı çizimlerin de eklenmesiyle Saray'a takdim edilmiş olabileceğini düşünmekteyiz. Yukarıda zikrettiğimiz gibi her iki haritada da Çorum şehrini tanıttıcı çok önemli bilgiler mevcuttur.

Haritada yedi plân, yedi cephe çizimi ve iki de kroki bulunmaktadır. Hem plânı ve hem de cephe çizimi olan Askerî Kışla'dan, cephe çizimleri bulunan Askerî ve Hükümet Daireleri ile Askerî Depo'dan günümüze hiçbir şey kalmamıştır. Dolayısıyla haritadaki bu çizimler yok olan bu yapılarla ilgili çok önemli tarihi birer vesikadır. Harita bu çizimler bakımından önemli olduğu kadar, Çorum şehrindeki mahallelerin yazılarak belirtilmesi, câmi ve mescitlerin, şehirdeki Ermeni Kilisesi'nin, mezarlıkların, türbeler ve bazı yatır yerlerinin, tekke ve zâviyelerin, medrese ve mekteplerin, kütüphanelerin, hamamların, şadırvan ve çeşmelerin, çarşılar ve tabakhanelerin şehirdeki yerlerinin gösterilmesi bakımından da büyük bir önemi haizdir. Çünkü bu sayede bu yapılardan hangilerinin günümüze ulaşmış olduğunu tespit etme imkânı bulduk. Bu yönüyle ele alındığında Çorum şehrinin 19. yüzyılın sonlarında zengin ve çeşitli tarihi, kültürel ve mimarî mirasa sahip olduğu anlaşılmaktadır.

Ancak günümüzle mukayese ettiğimizde durum çok vahimdir. Zira haritada belirtilen 25 câmiden Gülabi Bey, Hıdırlık, Kellegöz, Abdülbaki

Paşa, Kubbeli, Kulaksız, Câmî-i Kebîr ve Kunduzhan gibi sadece 8 tanesi günümüze ulaşmış, İsa Halife, Abdi Bey, Şeyhler, Sancaktar, Hamid ve Aşağı Azap Ahmet gibi 6 câmî tamamen yıkılarak yerlerine yenileri yapılmış, geriye kalan Söğütlü, Çakırlı, Sepetçi, Tahtalı Hacı Ahmet, Çepni, Muzaffer Paşa, Hamidiye, Cin, Kırklar ve Fatma Bacı gibi 11 câmî ise yok olmuştur. Yine haritada belirtilen 19 mescitten sadece Kale, Tepecik ve Çakır mescitleri günümüze gelebilmiş, Baltalı Minare, Selimiye, Karaman Çavuş, Ümit Halife ve Karakeçili gibi dört mescit yıkılarak yerlerine bugünkü muhdes câmiler inşa edilmiş, diğer 12 mescitten ise günümüze hiçbir şey kalmamıştır.

Câmî ve mescitlerde görülen bu durum maalesef diğer eserler hatta mezarlıklar içinde de geçerlidir. Mevlevihane'nin semâhanesi dışında şehirdeki diğer tekke ve zaviyelerin hiç birisi, Ermeni Kilisesi, tabakhaneler, gerek müstakil medreseler gerekse câmî avlularındaki medreseler, kütüphaneler, hamamlardan Çavuş Hamamı, dokuz mezarlıktan altı tanesi ve çeşmelerin pek çoğu günümüze ulaşamamıştır. Harita, çok değil 1892 yılından 2004 yılına kadar ki geçen 112 yıl içerisinde, Çorum şehrindeki tarihi ve mimarî eserlerin durumları ile bugünkü vaziyetlerini çok açık bir şekilde ortaya koymaktadır.

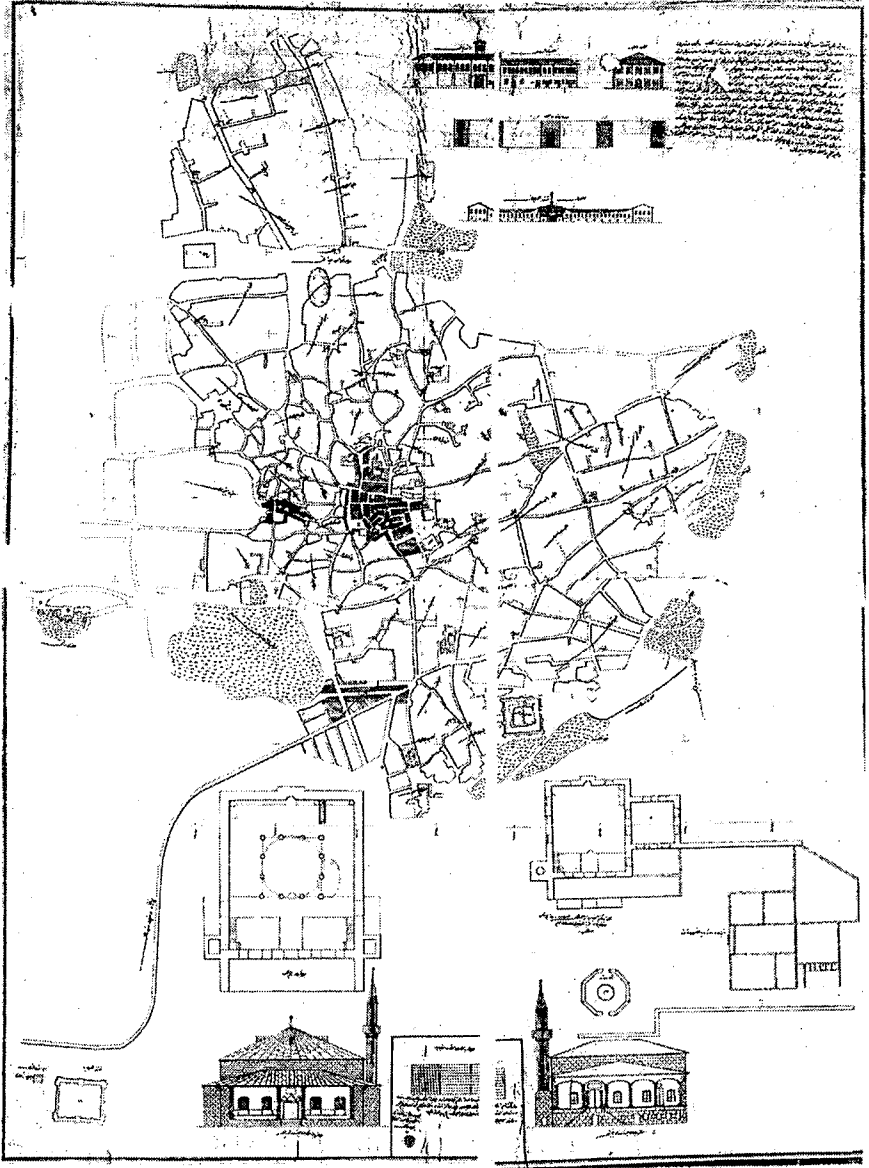

Şekil 1. Osmanlı Arşivi'ndeki Çorum şehrinin haritası.



Şekil 2. Haritanın çizeni, tarihi ve ölçęi.

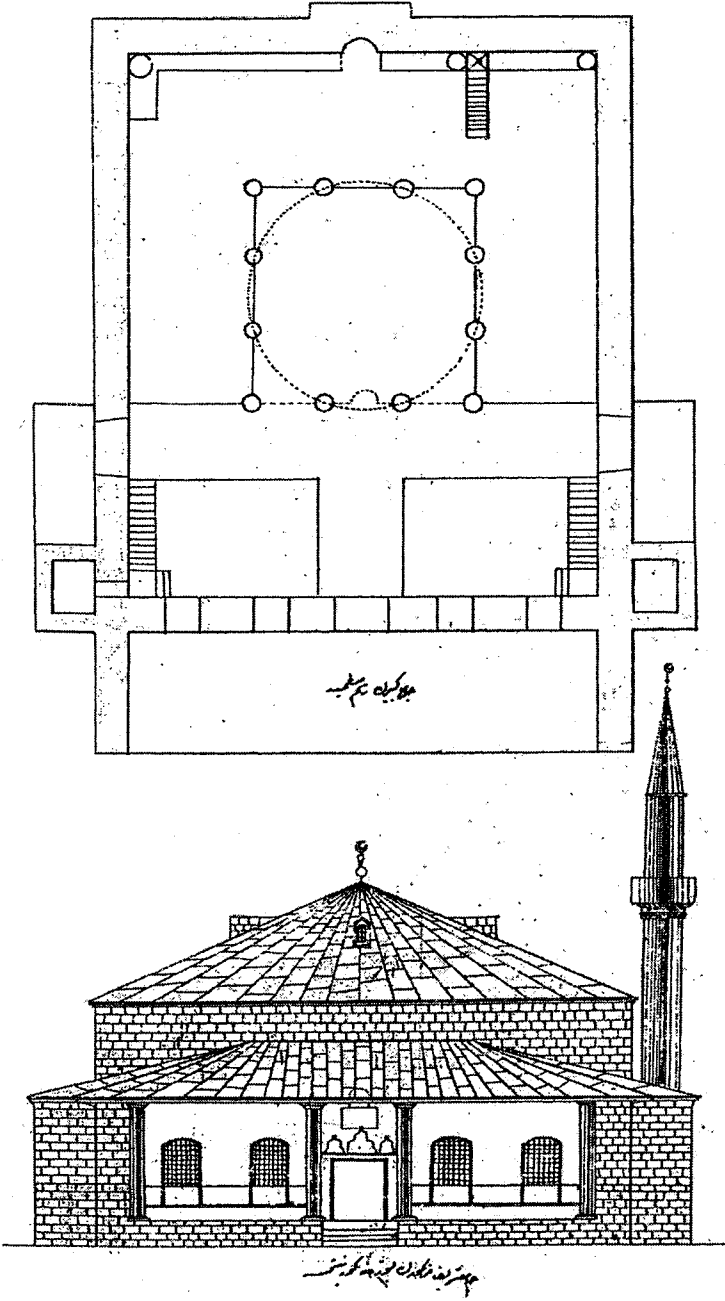

Şekil 3. Çorum Ulu Câmi Plân ve cephe çizimi.

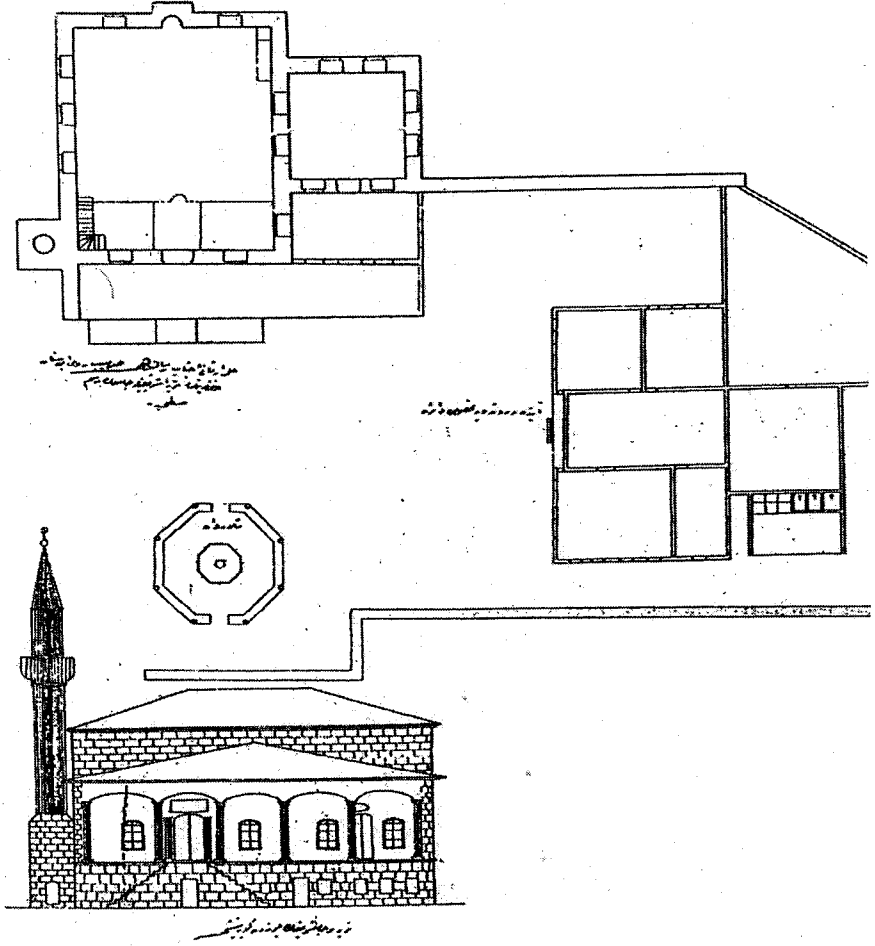

Şekil 4. Çorum Süheyb-i Rûmî Câmî ve Türbesi. Plan ve cephe çizimi ile zaviye plânı

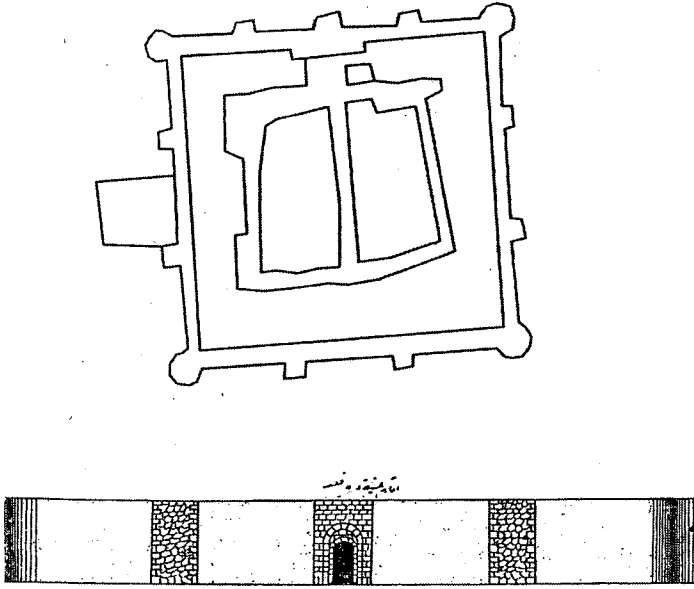

Şekil 5. Çorum Kalesi plân ve cephe çizimi

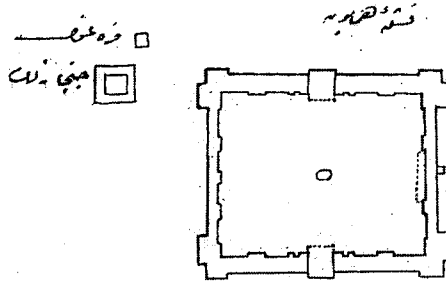

Şekil 6. Çorum Kışlası plan ve cephe çizimi. Karakol ve cephanelik krokisi

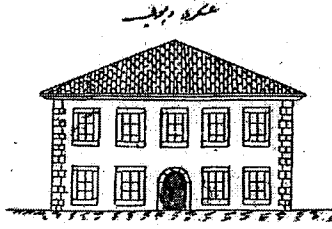
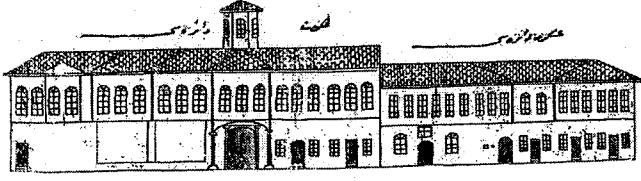

Şekil 7. Çorum Hükümet Konağı Askerî Daire ve deponun cephe çizimleri

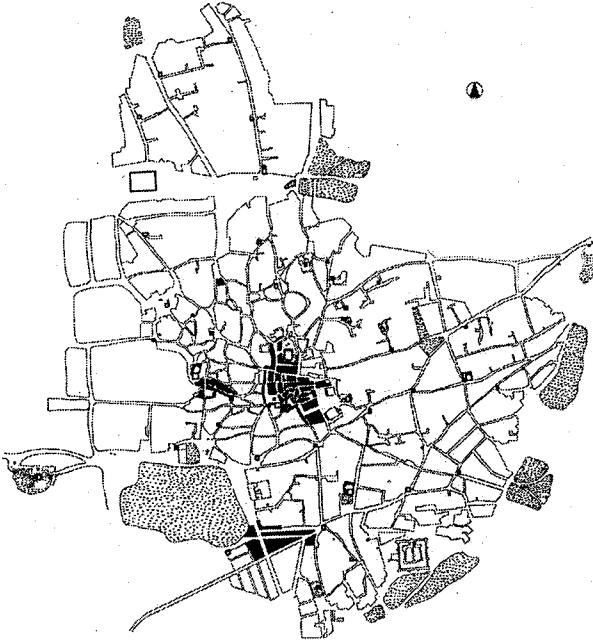

Şekil 8. Haritada yerleri belirtilen câmi ve mescitler.

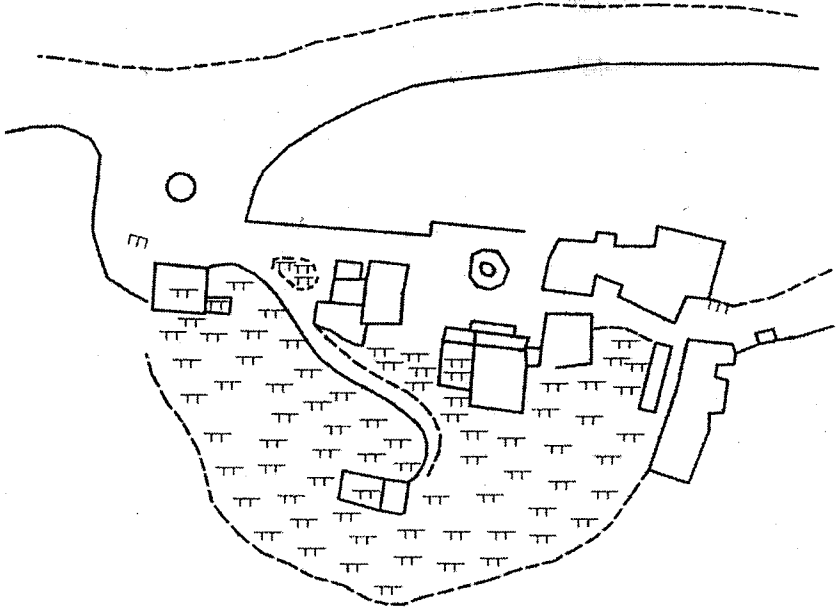

1- SÜHEYB-İ RUMİ CÂMİİ VE HAZİRESİ

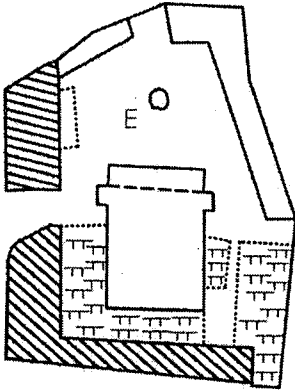

2- ULU CÂMİİ VE HAZİRESİ

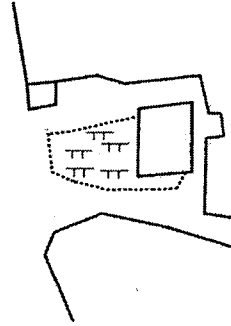

3- ÇAKIRLI CÂMİİ VE HAZİRESİ

Şekil 9. Çorum'daki hazireli câmiler.

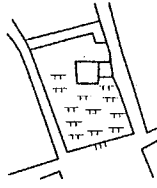

4- GÖLABİ BEY CÂMİİ VE HAZİRESİ



5- ABDÜLBAKI PAŞA CÂMİİ VE HAZİRESİ



6- KARAKEÇİLİ CÂMİİ VE HAZİRESİ

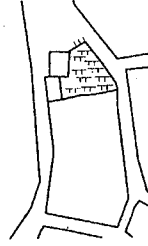

7- İSA HALİFE CÂMİİ VE HAZİRESİ

Şekil 10. Çorum'daki hazireli câmiler.

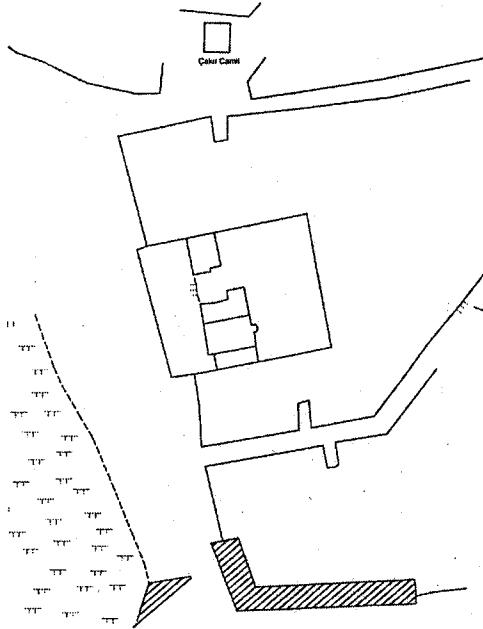

Şekil 11. Çorum Ermeni Kilisesi

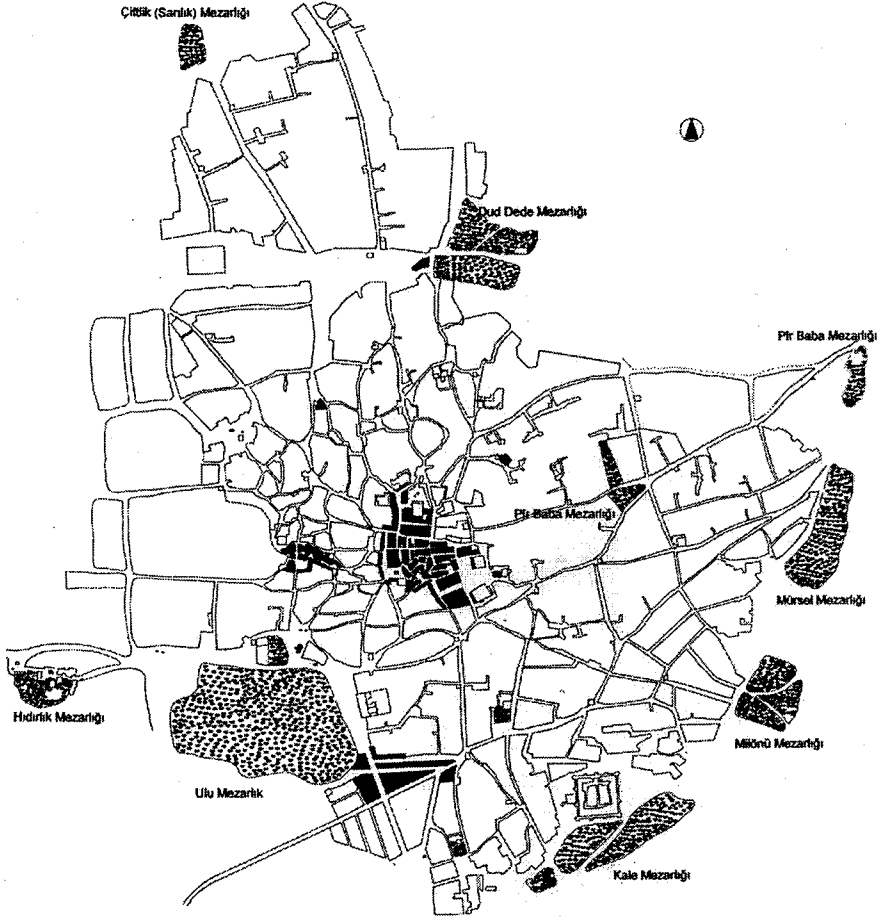

Şekil 12. Çorum'daki mezarlıklar

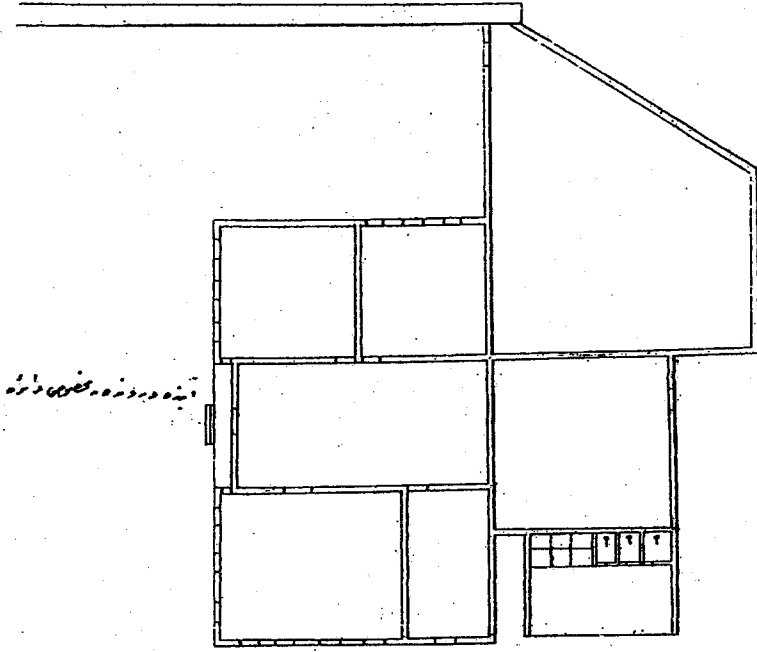

SÜHEYB-İ RÛMÎ ZAVİYESİ

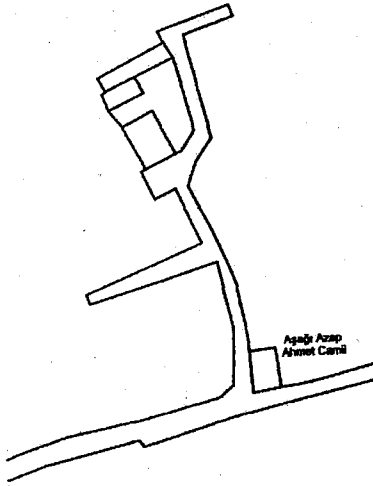

ÇORUM MEVLEVÎHANESİ

Şekil 13. Çorum Tekke ve Zaviyeleri

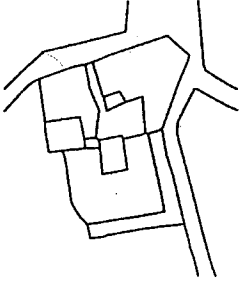

1- KIRKLAR MEDRESESİ

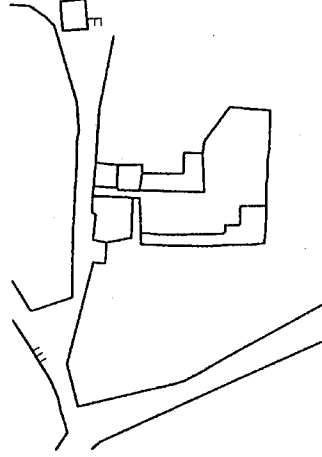

2- KURTOĞLU MEDRESESİ

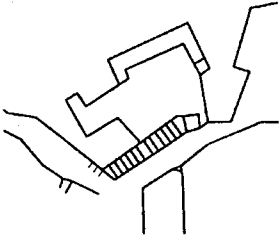

3- SÜLEYMAN FEVZİ PAŞA MEDRESESİ

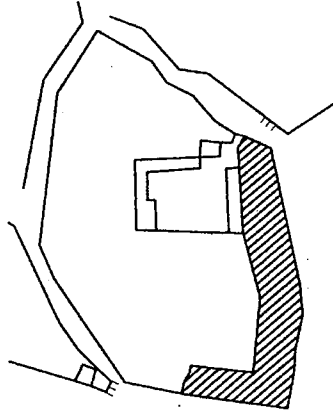

5- ÖLÇEKOĞLU MEDRESESİ

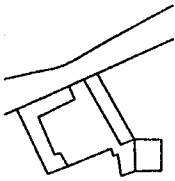

4- ALAYBEYOĞLU MEDRESESİ

Şekil 14. Çorum Medreseleri - Müstakil Medreseler

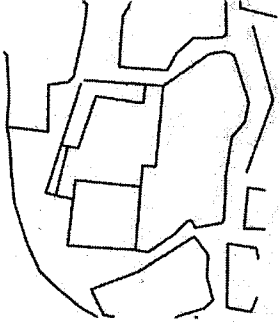

1- MUZAFFER PAŞA CÂMİİ VE MEDRESESİ

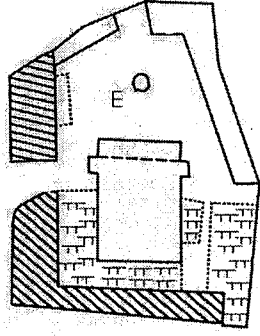

2- ULU CÂMİİ VE MEDRESESİ

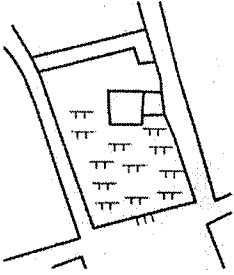

3- GÜLABİ BEY CÂMİİ VE MEDRESESİ

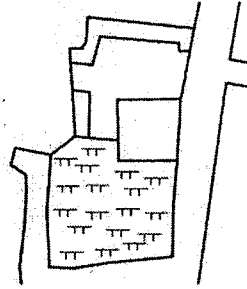

4- ABDÜLBAĞI PAŞA CÂMİİ VE MEDRESESİ

Şekil 15. Çorum Medreseleri - Çami avlularındaki medreseler

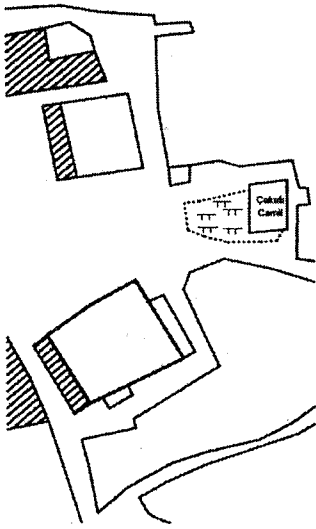

1- ALI PAŞA HAMAMI

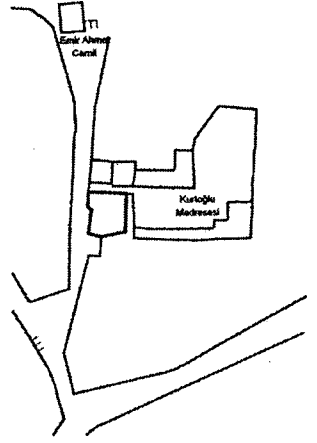

2- ÇAVUŞ HAMAMI

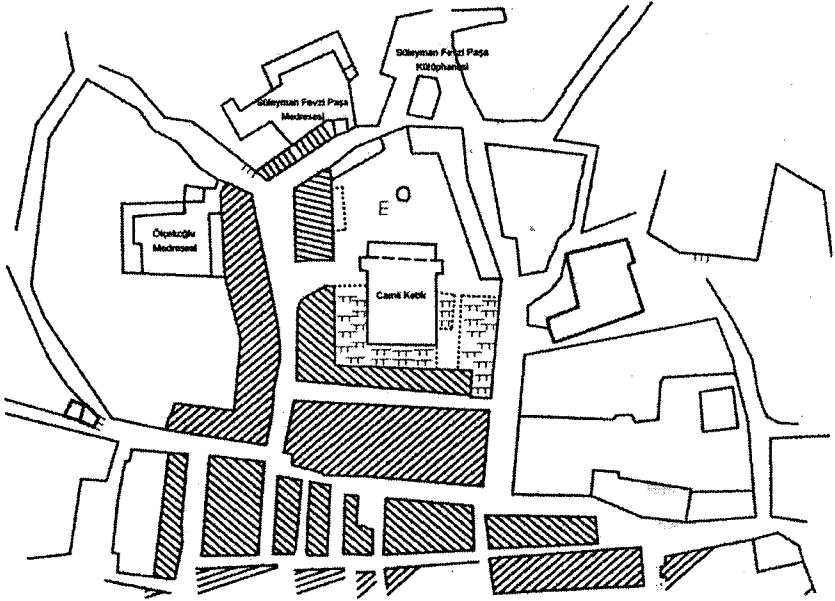

3- PAŞA HAMAMI

4- GÖPÜR HAMAMI

Şekil 16. Çorum Hamamları

